

au by KDDI

# K001

## 取扱説明書

READ THIS MANUAL TO MASTER  
THE CELLULAR PHONE

[www.au.kddi.com](http://www.au.kddi.com)

かんたんガイド

安全上のご注意

目次

ご利用の準備

お子様に渡すための  
準備

基本操作

アドレス帳

電話

メール

EZweb/auの  
ネットワークサービス

カメラ

データフォルダ/  
microSDメモ리카ード

赤外線通信

便利な機能

機能設定

付録/索引

簡易英語  
簡易中国語

## ごあいさつ

このたびは、K001をお買い上げいただき、誠にありがとうございました。ご使用前に「取扱説明書」をお読みいただき、正しくお使いください。お読みになった後は、いつでも見られるようお手元に大切に保管してください。「取扱説明書」を紛失されたときは、auショップもしくはauお客様センターまでご連絡ください。



### memo

#### オンラインマニュアルのご利用について

K001に付属する「取扱説明書」(本書)は、オンラインマニュアルでもご用意しております。

auホームページでは以下のマニュアルがご利用いただけます。

- ・「取扱説明書」のダウンロード  
(<http://www.au.kddi.com/torisetu/index.html>)
- ・キーワード検索ができるauオンラインマニュアル  
(<http://www.au.kddi.com/manual/index.html>)

auオンラインマニュアルはEZwebからもご利用いただけます。

- ・ <アクセス方法>待受画面で  → [au one トップ]  
→ [auお客さまサポート] → [オンラインマニュアル]

English/Chinese Simple Manual can be read at the end of this manual.

簡易英語版／中国語版は、本書巻末でご覧いただけます。

## 安全上のご注意

K001をご利用になる前に、本書の「安全上のご注意」をお読みのうえ、正しくご使用ください。

故障とお考えになる前に、以下のauのホームページ、お客さまサポート「故障診断」で症状をご確認ください。

- ・ K001からは → 待受画面で  → [au one トップ]  
→ [auお客さまサポート] → [オンラインマニュアル]  
→ [故障診断Q&A]
- ・ パソコンからは → <http://www.kddi.com/customer/service/au/trouble/kosho/index.html>

## au電話をご利用いただくにあたって

- ・ サービスエリア内でも電波の届かない場所(トンネル・地下など)では通話できません。また、電波状態の悪い場所では通話できないこともあります。なお、通話中に電波状態の悪い場所へ移動しますと、通話が途切れることがありますので、あらかじめご了承ください。
- ・ au電話はデジタル方式の特徴として電波の弱い極限まで一定の高い通話品質を維持し続けます。したがって、通話中この極限を超えてしまうと、突然通話が切れることがあります。あらかじめご了承ください。
- ・ au電話は電波を使用しているため、第三者に通話を傍受される可能性がないとは言えませんので、ご注意ください。(ただし、CDMA方式は通話上の高い秘話機能を備えております。)
- ・ au電話は電波法に基づく無線局ですので、電波法に基づく検査を受けていただくことがあります。
- ・ 「携帯電話の保守」と「稼動状況の把握」のために、au ICカードを携帯電話に挿入したときにお客様が利用されている携帯電話の製造番号情報を自動的にKDDI(株)に送信いたします。
- ・ 公共の場でご使用の際は、周りの方の迷惑にならないようご注意ください。
- ・ お子様がお使いになるときは、保護者の方が「取扱説明書」をよくお読みになり、正しい使いかたをご指導ください。

# 箱の中身を確認!



CD-ROM  
ブックレット



CD-ROM

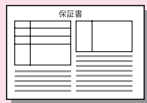

保証書

すべてそろっているか  
確認してね

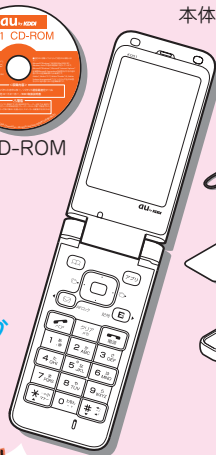

本体



電池パック



防犯ブザー用  
ストラップ  
(試供品)



着替えシート  
(試供品)



電池フタ取り外し  
工具(試供品)

ご使用上の注意  
安心ジュニアケータイ  
はじめてガイド  
取扱説明書

以下のものは同梱されていません。

- microSDメモ리카ード
- 卓上ホルダ
- ACアダプタ
- USBケーブル
- イヤホンジャック変換アダプタ
- ステレオイヤホン

● 別売の共通 ACアダプタ01 / 02をお買い求めください。  
● 本文中で使用している携帯電話のイラストはイメージです。  
実際の製品と違う場合があります。

まずはじめに

# かんたんガイド

本章で操作をはじめる前に、

■「安全上のご注意」(▶ P.34)

■「取扱上のごお願い」(▶ P.40)

に書かれた注意事項を必ずお読みのうえ、  
正しくお使いください。

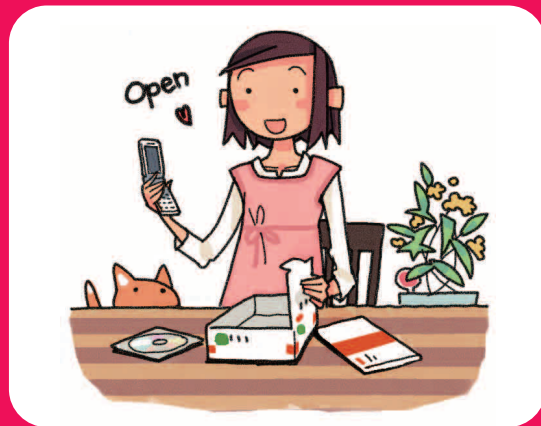

# お客様へ

かんたんガイドは、K001の機能をお子様向けに説明しています。

「かんたんガイド」は、お子様が読みながら操作できるように、「制限モード」での主な機能に限定して説明しています。

**INFORMATION** や **こんなときは…?** は保護者の方がお読みになり、お子様にご説明ください。

お買い上げ時は、K001は「制限モード」に設定されていません。K001をお子様にお渡しになる前に、各種設定を行ってください。お買い上げ後はじめて●を押すと、初期設定画面が表示され、モードの設定を行うことができます。

## ●制限モード

一部の機能に制限がかかります。

## ●通話モード

制限モードよりもさらに制限がかかるモードです。必要に応じて、「通話モード」もご利用ください。

「モード設定をする」▶P.61



# ぼうはん 防犯ブザー

ふだん使っているK001をぼうはんブザーとして  
もりようできます。



## ●ぼうはんブザーを せている

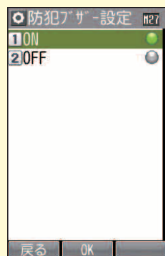

まちうけ画面で をおし、  
 で「ON」をえらび をおす。

## ●ぼうはんブザーを鳴らす

ぼうはんブザースイッチを入れる。

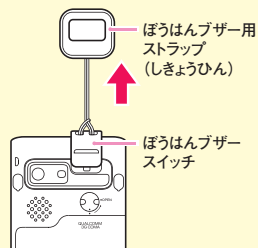



## ●ぼうはんブザーを止める

ぼうはんブザースイッチをもとにもどす。

はじめは、ぼうはんブザー用ストラップ(しきょうひん)は  
取りつけられていません。

「防犯ブザー用ストラップ(試供品)  
を取り付ける」▶P.66

# じゅうでん 充電する

はじめは、電池パックは十分にじゅうでんされていません。また、K001を使っているときに画面の電池アイコンが  や  になったときもじゅうでんしてください。

まずは  
エネルギー  
チャージ!

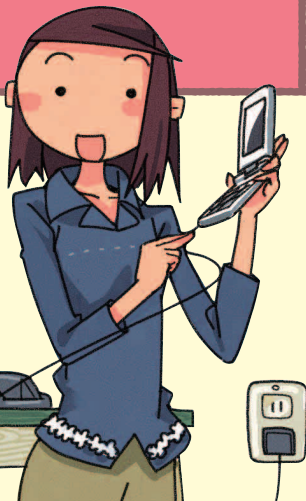

## ●たくじょうホルダ (べつ売り) でじゅうでんする

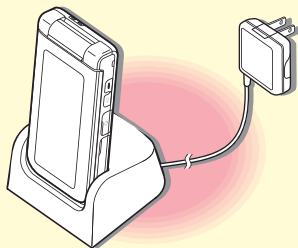

## ●きょうつうACアダプタ01/02 (べつ売り) でじゅうでんする

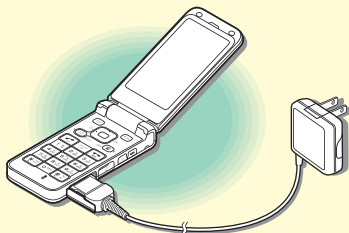

たくじょうホルダ (べつ売り) にきょうつうACアダプタ01/02 (べつ売り) をつなぎマース

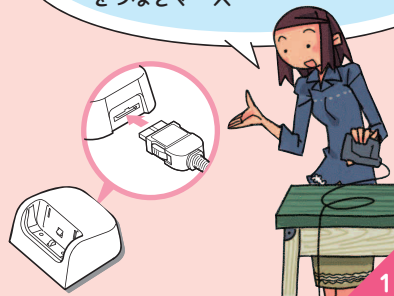

たんしの向きに  
注意して

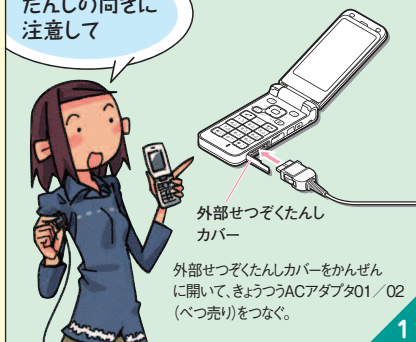

外部せつぞくたんし  
カバー

外部せつぞくたんしカバーをかんぜん  
に開いて、きょうつうACアダプタ01/02  
(べつ売り)をつなぐ。

## INFORMATION

- 別途、共通ACアダプタ01/02(別売)や卓上ホルダ(別売)が必要です。  
(お使いのACアダプタによりイラストと形状が異なることがあります。あらかじめご了承ください。)
- 共通ACアダプタ01(別売)は日本国内家庭用AC100V専用です。共通ACアダプタ02(別売)はAC100Vから240Vまで対応していますが、機種によっては日本国内でのみご利用いただけます。
- K001や卓上ホルダ(別売)の接続端子に対して平行になるように、共通ACアダプタ01/02(別売)のコネクタを抜き差ししてください。
- 電池パックが取り付けられていないと充電できません。電池パックを装着した状態で充電してください。
- 外部接続端子カバーは、充電後しっかりと閉めてください。
- 外部接続端子カバーを強く引っ張ったり、ねじったりしないでください。
- 卓上ホルダ(別売)は安定した場所に置いてご使用ください。転倒・落下・破損の原因となります。

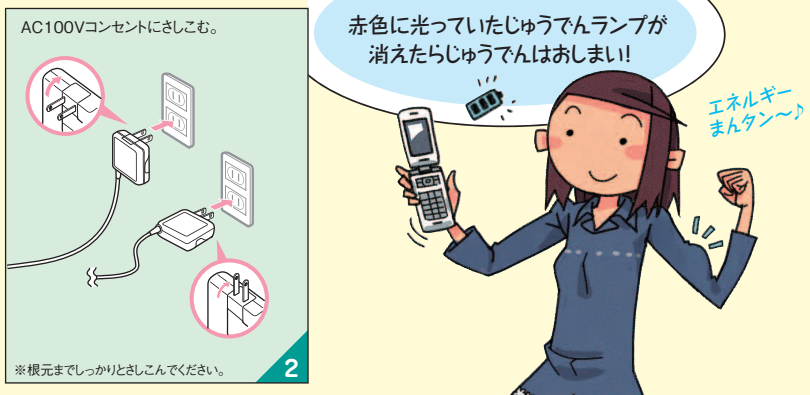
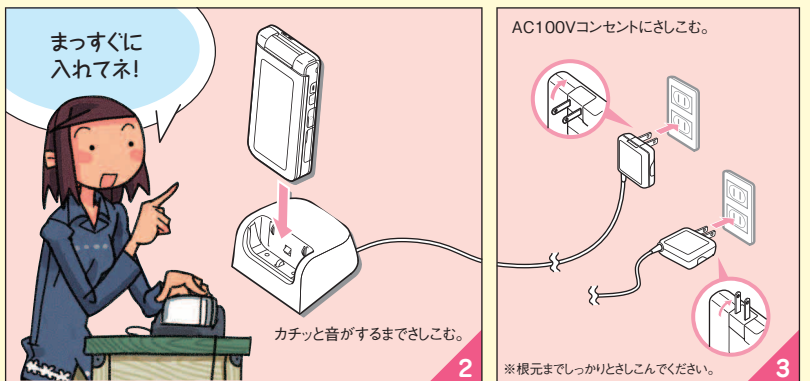

# 電話をかける

電話は、

- 番号をおしてかける
  - ペア相手にかける
- などのやりかたでかけることができます。



## ● ペア相手にかける



まうちけ画面で「」をおして、  
👉 でかけた相手を選びます。

## ● 番号をおしてかける



まうちけ画面で「」～「」をおし、相手の電話番号を入力して「」をおします。  
※はっしんせいげん中は、ロックNo.を入力しないと電話をかけられません。



👉 で「電話」をえらび  
👉 をおします。

あっ!  
もしもし～





# 電話を受ける

電話がかかってきたら  
📞 をおして話す



は〜い♪

電話が終わったら  
📞 をおして切る



## こんなときは…?

? かかってきた電話に出なかった場合は

待受画面には、電話がかかってきたことをお知らせするメッセージと出なかった電話の件数が表示されます。

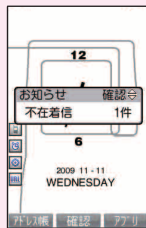

「電話を受ける」▶ P.92

? 「通話時間制限」など、あらかじめ制限設定した機能を確認したい場合は

1. 待受画面で●を押す
  2. 「モード設定」を選んで●を押す
  3. 「制限確認」を選んで●を押す
- これで、制限中の機能を確認できます。

●をおすと、  
かけてきた人  
がわかるよ。



# かかってきた 電話やメールを アドレス帳に 登録する

アドレスちょうを使えば、  
電話やメールが  
楽になるのヨ!



## ●かかってきた電話をとうろく

かかってきた電話を  
アドレスちょうに  
とうろくできるのよ～

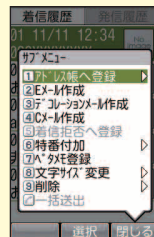
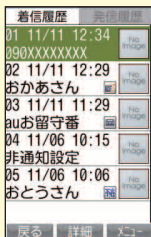

まうちげ画面で **0** をおすと  
かかってきた電話のいちらん  
画面がひょうじされます。  
**0** でとうろくしたい番号を  
えらびます。

**7** をおすとメニューがひょうじ  
されます。  
「アドレス帳へ登録」をえらび  
**0** をおします。

1

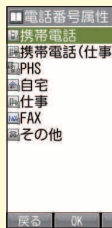

「新規登録」をえらんで  
**0** をおして、  
**0** で電話のしゅめいをえらび  
**0** をおすと...

たとえば  
「携帯電話」  
をえらんで...

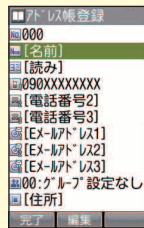

名前を入力して  
**0** (完了)をおしたら  
とうろくはあしまい!

カンタン～

アドレスちょうをとうろく  
する画面がひょうじ  
されます。名前などを  
入力します。

3

● INFORMATION ●

- アドレス帳には、最大1,000件までの相手先を登録できます。
- アドレス帳に電話番号を登録する場合は、市外局番から入力します。
- アドレス帳には、画像や住所、血液型や誕生日など、さまざまな情報が登録できます。
- 発信制限中はアドレス帳の登録／編集にロックNo.の入が必要になります。

● こんなときは…？ ●

- ？ 登録したアドレス帳を修正するには一度登録したアドレス帳は、修正や追加登録などの編集作業ができます。アドレス帳詳細画面を表示させて、を押すと、アドレス帳登録画面が表示されます。追加したい情報や変更したい情報を入力してを押すと、修正された情報がアドレス帳に登録されます。

● もらったメールをとうろく

「受信ボックス」からえらぶのよ

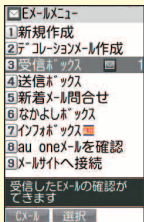

まっけ画面でをおしてEメールメニューから「受信ボックス」をえらびをおします。

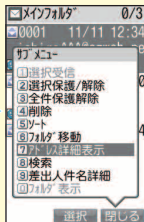

でとうろくしたいEメールのあるフォルダをえらび、Eメールをえらんだら、をおして「アドレス詳細表示」をえらびをおします。

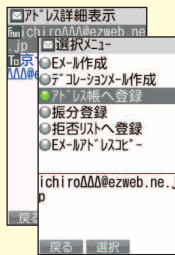

でとうろくしたいアドレスをえらび、をおします。「アドレス帳へ登録」をえらび、をおします。

1

とうろくのかたは電話のときと同じね

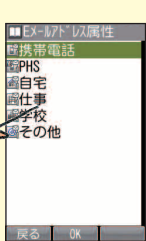

「新規登録」をえらびをおし、でEメールアドレスのしゅるいをえらびをおすと…

2

(完了)をおしたらとうろくはおしまいアドレスの入カミスもないからイネ～

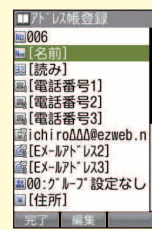

アドレスちょうをとうろくする画面がひょうじされます。名前などを入力します。

3

# 赤外線を使って プロフィールを こうかん 交換する



## きょうつうそうさ

まうちけ画面で  
●をおすと…



メインメニューが  
ひょうじされるので

そうしんかじゆしん  
をえらぶのよ

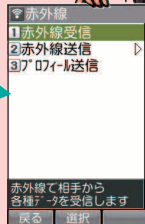

「赤外線」をえらび  
●をおしたら…

送るときは

「プロフィール送信」  
をえらび●をおすと

もらうときは

「赤外線受信」  
をえらび●をおすと

赤外線通信では、次のデータが送受信できます。

- プロフィール
- アドレス帳
- スケジュール
- タスクリスト
- お気に入りリスト
- 絵日記
- データフォルダ内のデータ / microSD  
メモリーカード内のデータ

※データの種類、容量によっては保存できない場合があります。

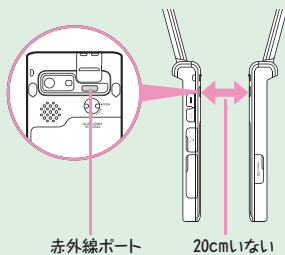
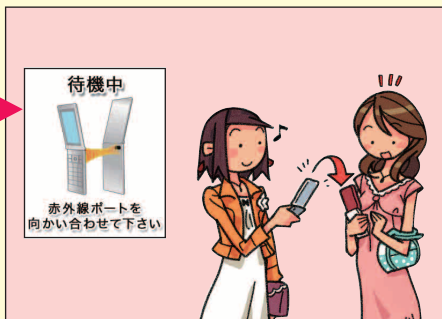

赤外線つうしんは20cm以内で行ってください。  
また、データのそうじゅんが終わるまで相手の赤外線ポート部分に向けたままにして動かさないでください。

赤外線つうしんを行うには、送るがわと受けるがわが、それぞれじゅんびするひつようがあります。受けるがわが、じゅんじょうたいになっていることをたしかめてから、そうしんしてください。

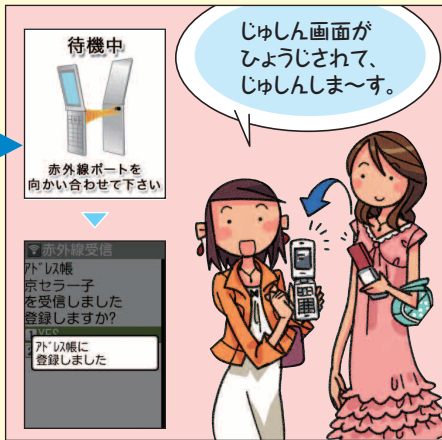

# ペア相手に Eメールを送る (文字を送る)

Eメールを送る前に...

- しよきせていは終わっていますか?
- 相手のメールアドレスはペア相手に  
とうろくされていますか?



ペア をおして...



まちうけ画面で  
ペア をおすと  
相手をえらぶ画面が  
ひょうじされます。

でペア相手を  
えらびます。

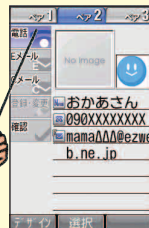

次は「件名」を入力!

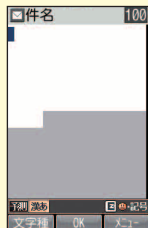

入力し終わったら  
を おしてね。



で「件名」をえらんで  
を おすと  
けんめい入力画面に  
なります。

「件名」を入力したら  
次は「本文」を入力  
しましょ!

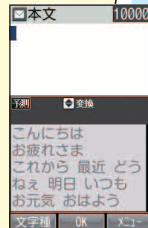

で「本文」をえらんで  
を おすと  
本文入力画面になります。

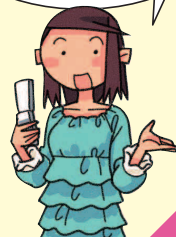



## ● INFORMATION ●

- Eメールのご利用には、EZwebのお申し込みが必要が必要です。  
ご購入時にお申し込みにならなかった方は、auショップもしくはauお客様センターまでお問い合わせください。
- アドレス帳登録されている方にEメールを送りたい場合は、待受画面で☑を押して、Eメールメニューで「新規作成」を選び、「宛先」を選ぶと、アドレス帳から宛先を呼び出すことができます。
- ペア相手の登録は通常モードで行ってください。制限モードでは、ペア相手の登録はできません。
- メール制限中のEメールのご利用は、ロックNo.の入力が必要となります。

## ● こんなときは…？ ●

？ メールを書いているときに電話がかかってきたら？

メール作成中にかかってきた電話に出ても、作成中のメールは消えません。  
通話が終わったあとで、メールの続きを書くことができます。

# デコレーション メールを送る

お友だちに  
自分らしさを  
アピール

Eメールメニューから  
「デコレーションメール作成」  
をえらんで●をおします。

- |                |
|----------------|
| ☑ Eメールメニュー     |
| 1 新規作成         |
| 2 デコレーションメール作成 |
| 3 受信ボックス       |
| 4 送信ボックス       |
| 5 新着メール問合せ     |
| 6 なかよしボックス     |
| 7 インフォボックス     |
| 8 au oneメールを確認 |
| 9 メールサイトへ接続    |

Eメールの新規作成が  
できます

戻る 選択

まちうけ画面で☑をおすと  
Eメールメニューが  
ひょうじされます。

「宛先」と「件名」  
を入力。

- |                |
|----------------|
| ☑ デコレーションメール作成 |
| To 宛先          |
| 件名             |
| 添付/ラビ'ソウ       |
| 本文             |

「宛先」をえらんで  
●をおすと、アド  
レスちょうなどを  
よび出してあてさき  
を入力できます。

戻る 編集 メニュー

## デコレーションメールのできること

- 本文の文字やはいけい色を、24色の中  
からえらぶことができます。
- 文字のいちを左よせや右よせ、センタリ  
ングできます。
- 文字を点めつひょうじさせたり、行の間に  
線を入れることができます。
- 写真などを入れることができます。
- 文字や写真などを右から左へいどうさせ  
ます。
- 文字や写真などをスウィングひょうじさせ  
ます。





## ● INFORMATION ●

- デコレーションメール本文には、装飾情報を含めて約10KB(全角約2,450文字)の文字を入力できます。
- デコレーションメール対応していない機種やパソコンなどに送信すると、通常のEメールとして受信・表示される場合があります。

## ● こんなときは…? ●

- ① 普通に書いていたメールを  
デコレーションメールに変えたい

通常のEメール(テキストメール)を作成中に、デコレーションメールに切り替えることができます。

1. 送信メール作成画面で、**[F12]**を押す
2. 「デコレーションメール切替」を選んで  
●を押す
3. 「はい」をえらんで●を押す

これで、デコレーションメールが作成できます。

「送信メール作成画面でできること」

▶ P.101

本文入力画面で、使いたい  
デコレーションをえらびます。

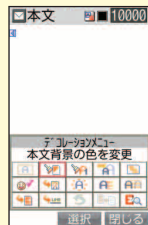

**[F12]**をおすと  
デコレーションメニューが  
ひょうじされます。



3

入力が終わったら●をおして、

**[F12]**でそうしん!

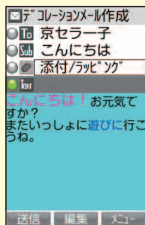

4

いろいろなデコレーションが  
楽しめます!

「デコレーションメールを送る」

▶ P.100

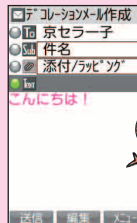

ステンドグラス



文字が  
動く!

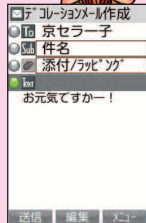

カラフル

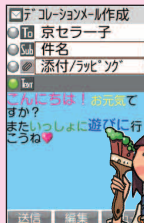

# とった写真を メールで送る



# Eメールを読む (送られた 写真を見る)



## ●Eメールを受けると...

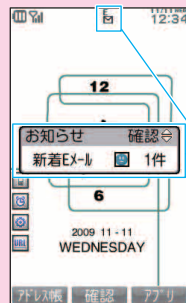

Eメールを受けると、まっく画面にEメールのアイコンとお知らせメニューがひょうじされます。

とどいたメールを読むには、●をおして  
📧(新着あり)のアイコンのフォルダをえらんでね



1

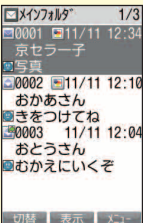

まだ読んでいない  
📧アイコンのメールを  
えらんで●をおすのよ



2

写真を見るには…  
●をおして…



え??!!  
何コレ~





3

## こんなときは…?

### ? 受信したEメールに返信したいときは

Eメールを送ってくれた相手に、すぐに返事を送ることができます。

1. 受信メールの内容表示画面で、を押す  
宛先には、自動的に相手のEメールアドレスが入力されます。  
「件名」には、受信したEメールの件名に「Re:」が付けられます。
2. 「本文」を入力し、を押す

# ペア相手に Cメールを 送る



auのけいたい電話  
どうしたら、  
Cメールが  
ザンゼンべんり!

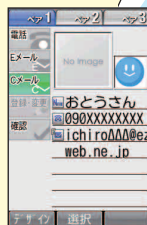

まちうけ画面で **ペア** を  
おすと、ペアメニュー  
がひょうじされます。

①でペア相手を、  
②で「Cメール」を  
えらんで●をおすのよ!



1

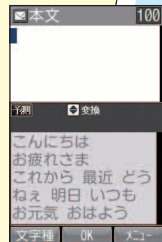

「本文」をえらんで  
●をおして、  
本文を入力して  
●をおします。

全角で50文字、  
半角で100文字まで  
入力できます。

2

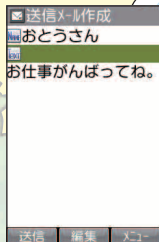

はいっ、できあがり!  
かんたんてしよ。

あとは **送信** を  
おすだけ!



まちうけ画面で **送信** を1秒  
いじょう長くおしてCメール  
メニューの「新規作成」からも  
さくせいできます。  
あてざきはアドレスちょう  
からもえらべるし、ちよくせつ  
電話番号を入力してもOK!

3

# Cメールを 読む

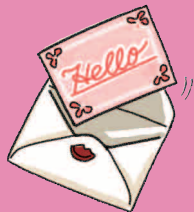

Cメールを受けると、音が鳴り、  
まうちげ画面に☑とお知らせメニュー  
がひょうじされるので…

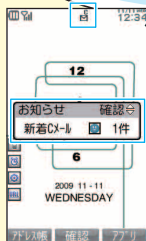

1



● (確認)を  
おします。



2



リストから、まだ  
読んでいないCメール  
をえらび●をおします。



3

## INFORMATION

- Cメールは、Cメールに対応したau携帯電話同士で、電話番号を宛先にしてメールのやりとりができるサービスです。
- 送信したCメールは、最大50件まで保存できます。  
受信したCメールは、最大100件まで保存できます。  
送受信したCメールは、保存できる最大件数をこえると、古い既読のCメールから自動的に削除されます。
- メール制限中のCメールのご利用は、ロックNo.の入力が必要になります。

# 写真や ムービーを とる

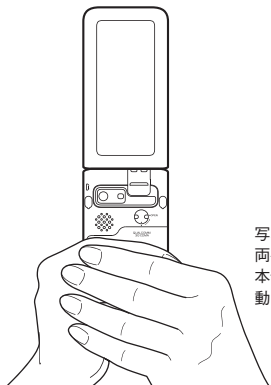

写真をとるときは、  
両手でしっかりと  
本体を持ち、  
動かないようにします。

## 写真をとる

まちうけ画面で●をおしてメイン  
メニューから「カメラ」をえらびます。

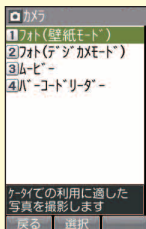

「フォト(壁紙モード)」  
または「フォト(デジ  
タルカメラモード)」をえらび  
●をおします。



画面の中の人やけしきを  
たしかめて…

もくてきに合わせたサイズをえらんで、

●(撮影)をおすだけ

●(撮影)をおします。



オートフォーカスでピン  
トを合わせ、シャッター  
音が鳴り、とった写真が  
ひょうじされます。  
●(保存)をおして  
ほぞんします。  
[カメラ]をおすと、とり直し  
ができます。

キレイ～



## ムービーをとる

カメラメニューで「ムービー」をえらびます。



ろくが前のムービーモニター画面で ● (録画) をおします。開始音が鳴り、ろくがが始まります。

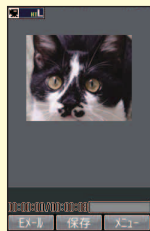

ろくが中に ● (終了) をおすと、15秒たつとろくがが終わります。ほぞんする前に [F7] (メニュー) をおして「再生」をえらぶと、ムービーをたしかめることができます。[F7] (メモ) をおしてとり直しができます。● (保存) をおしてほぞんします。

## とった写真やムービーを見る

まうちけ画面で ● をおして「データ」をえらび ● をおし、「データフォルダ」をえらんで ● をおします。

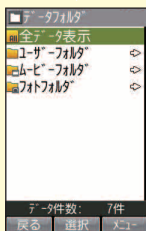

フォルダのいちらん画面でフォトフォルダまたはムービーフォルダをえらび、さらに日づけのついたフォルダをえらんで ● をおします。

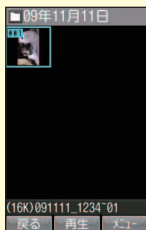

データをえらび、● をおすと、写真またはムービーがひょうじされます。

## INFORMATION

### ● フォトのできること

用途に合わせて撮影サイズやフォト画質設定が選択できます。

撮影サイズ: 横×縦(ドット)	フォト画質設定	容量 (目安)	保存可能 枚数(目安)
壁紙(標準): 240×320	ノーマルモード 固定	30KB程度	1,000枚
壁紙(ワイド): 240×400		50KB程度	1,000枚
0.3M: 640×480		100KB程度	1,000枚
1M: 1,280×960	ファインモード	500KB程度	約205枚
	ノーマルモード	300KB程度	約341枚
2M: 1,600×1,200	ファインモード	700KB程度	約146枚
	ノーマルモード	500KB程度	約205枚

### ● ムービーのできること

録画モードによって、ムービーのサイズが選択できます。

録画モード	録画サイズ 横×縦(ドット)	録画可能時間	Eメール 添付
高画質L	176×144	最大15秒	○
長時間	320×240	最大60秒 (データフォルダ保存時) 最大3,600秒 (microSDメモ리카ード 保存時)	×

\*市販のmicroSDメモ리카ード(256MB~4GB)をセットした場合の録画可能時間です。ただし、録画条件やmicroSDメモ리카ードの容量により録画可能時間は異なります。

# イージーウェブ EZwebで できること

EZwebは、けいたい電話で  
インターネットをカンタンに  
楽しめるサービスです。



Cinema



Music

Ticket



Gourmet



Shopping



※EZwebのごりようは事前のお申し込みがひつようです。

※EZwebのせつぞくは、せつぞく時間にかんけいなくそうじゅんしたデータりようにおうじて  
かわるバケツつうしんりようがかります。

## お天気を調べる

まうちげ画面で☺をおして、☹で  
「天気」をえらび☺をおします。



午後も晴れ  
かにや〜?



1



「きょうの天気」  
「あしたの天気」などが  
ひょうじされます。



2

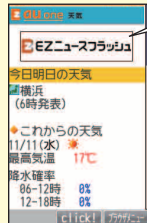

あそほうよ〜

[9]をおすと天気が  
ひょうじされます。

3



● INFORMATION ●

● EZweb制限中のEZwebのご利用は、ロックNo.の入力が必要になります。

● こんなときは…？ ●

？ お気に入りを登録したいときは  
(ブラウザメニュー～お気に入り)

お気に入りリストに登録したい情報サイトを画面に表示させて

1. ㊦ (ブラウザメニュー)を押す
2. 「お気に入り登録」をえらび ● を押す
3. ㊦ (登録)を押す

「登録しました」と表示されて、登録が完了します。

お気に入りリストは100件まで登録できます。

「お気に入りリストを利用する」 ▶ P.135

乗りかえけんさく

まちうけ画面で **㊦** をおし、「au one トップ」をえらび **●** をおします。「乗換」をえらんで **●** をおします。

出発駅とどうちやく駅を入力して、「出発する」をえらび **●** をおします。

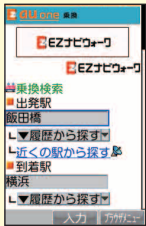

どうやって  
行こうかなあ～

※まわりの安全をかくんして  
ください。安全をかくんにせず  
に使うと、ころんだり、交通じ  
このげんいんになります。



1

けいろ(ルート)をえらび **●** をおします。

乗換回数:2回	610分	41分
09:18	前田橋	大塚駅
09:26	東京メトロ南北線	白金高輪行
09:29	から1両目	時刻表
09:29	浦池山王	
	車内メトロ座席	

スゴ～い!  
乗りかえが  
スムーズ!!



2

時間  
ピッタリ!!



3

# いばしょ 今すぐ居場所を知らせるには

## い ち かく にん ●位置確認メールを受けとったときは

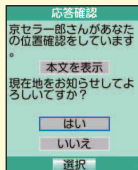

いちかくにんメールを受けると、メッセージがひょうじされます。

いばしょを知らせるには、

- を押し、「はい」をえらび
- を押しします。



## い ば しょ ●こちらから居場所を知らせるには

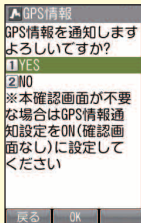

急いでこちらのいばしょを知らせたいときは、

☐をすこし長めにおし、かくにん画面で「YES」をえらび

- を押しします。

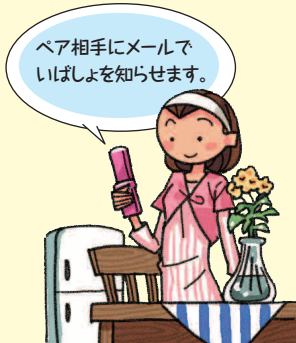

保護者のかたへ

# 位置確認をする ために

安心ナビの位置確認をできるようにするためには、あらかじめ親ケータイ・子ケータイでの設定が必要です。





親ケータイ、子ケータイそれぞれで操作します。

## まずは、安心ナビを 起動させましょう

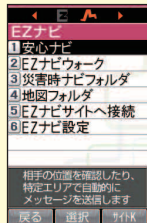

待受画面で を押して、  
①で「EZナビ」を  
選びます。  
②で「安心ナビ」を選び  
③を押します。

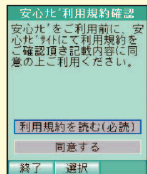

利用規約に  
同意して…

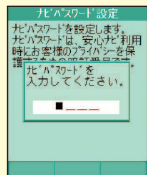

ナビ  
パスワード  
を設定。



親ケータイの操作です。



## 子ケータイの電話番号 をパートナーリストに 登録します。

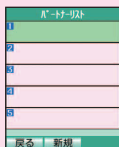

「いつでも位置確認」  
を選び を押し、  
「位置確認」を選び  
 を押します。



アドレス帳から、パート  
ナーリストに登録する  
子ケータイの電話番号を  
選び、 を押します。

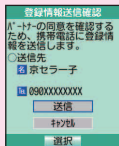

を押して、  
子ケータイに、  
登録依頼を  
送信します。

これで、  
準備完了。



〈初めて安心ナビを使用するときは〉  
パートナーリストに電話番号を登録する際に、  
「パートナー登録説明」の画面が表示されます。  
内容をよく読んで を押してください。

子ケータイの操作です。



## 子ケータイに登録依頼が 送られます。

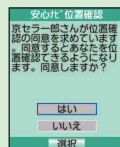

子ケータイに、  
登録依頼が送られます。



ナビパスワードを入力して、  
登録情報を送信します。

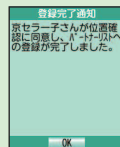

親ケータイに、  
登録完了通知が  
届きます。



これで、いつでも、子供の居場所が確認できます。

# ケータイ アレンジ

ちゃくしん音やまちうけ画面をまとめてへんしん♪  
もちろん、音や画面をべつべつにかえることも  
できます。

気分にあわせて、  
ケータイも気軽に  
イメージチェンジ!!



## まとめてへんこう

お気に入りのアニメやイラストなど、ひとつのテーマに合わせた画面や音にへんこうできます。

ケータイアレンジファイルは、まちうけ画面のかべがみ、メインメニューのデザインなどがひとまとめになっています。

アレンジそうさをするまでのじゅん

まちうけ画面で●をおし、**[F7]**をおして⬇️で  
「ケータイアレンジ」をえらんで●をおし、  
つづいて「設定」をえらんで●をおします。

## プリセットデータ

K001にあらかじめ用意されているなかからえらべます。

■もっとオリジナリティーを出すときは……

## データフォルダ

ダウンロード\*などでほぞんしたケータイアレンジファイルでまとめてへんこうできます。

## EZwebで探す\*

人気アニメやえいが、有名マンガなどのキャラクターや音などをりようした画面やちゃくしん音にへんこうできます。

## サイトKで探す\*

サイトK(京せうせんようサイト)でていきょうするデザインや音にへんこうできます。

\*せいげんモードでは、ごりようになれない場合があります。

アツという間に  
へんしんへん



ケータイアレンジ	
1	プリセットデータ
2	データフォルダ
3	EZwebで探す
4	サイトKで探す

えらんでね〜



## べつべつにへんこう

まとめてかえるほかに、自分のこのみに合わせて画面やチャクしん音などをべつべつにせっていることもできます。



### step:1

#### まちょうけ画面をかえる

まちょうけ画面で

3 1 1 1 1

#### 音声チャクしん音をかえる

まちょうけ画面で

2 1 1 2 1

#### Eメールじゅしん音をかえる

まちょうけ画面で

2 1 2 2 1

### step:2

#### プリセットデータからさがす ときは…

「プリセットデータ」をえらんで  をおし、かえるデータをえらんで  をおす

#### データフォルダからさがす ときは…

「データフォルダ」をえらんで  をおし、かえるデータをえらんで  をおす

#### EZwebからさがす ときは…

「EZwebで探す」をえらんで  をおし、EZwebでダウンロードして使いたいデータをえらぶ

※ダウンロードのしかたについては「EZweb上の音や画像を利用する」(▶P.131)をごらんください。ただし、せいげんモードでは、ごりようになれない場合があります。

# おこづかい帳ちょうを使う

おこづかいの出し入れを入力して、おこづかいちょうとしてべんりに使えます。

おこづかいちょう画面で  
出し入れしたきんがくを  
とろくします。

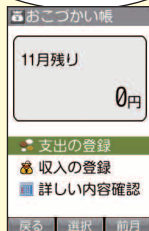

まちうけ画面で  
●をおして「便利箱」を  
えらび、つづいて「おこづ  
かい帳」をえらんで●  
をおします。

使ったきんがくを  
入れます。

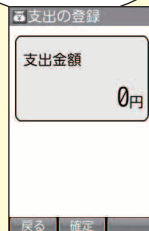

「支出の登録」(使ったお金)  
をえらんで、●をおします。  
「支出の登録」画面できんが  
くを入れて、●(確定)を  
おすと、きんがくの入った  
「支出の登録」画面にもど  
ります。



なんのために使ったお金をメモして、  
とろくします。



⊕で「内訳」をえらんで  
●をおすと、メモが入力  
できます。  
「文具」などなんのために  
使ったお金のメモを入力  
し、●をおします。  
メモの入った「支出の登録」  
画面にもどりますので、  
さいごに●(登録)を  
おしてください。

もらったおこづかいをとろくします。

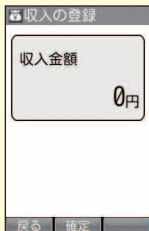

「収入の登録」(もらった  
お金)をえらんで、●を  
おします。  
そうさの2と3と同じよ  
うにお金のとろくをし  
ます。

出し入れしたお金の計算がされて、  
今のおこづかいののりがしようじれます。  
いつ、なんのお金を出し入れしたかをしらべるには、  
おこづかいちょうの画面で「詳しい内容確認」を  
えらんで●をおします。

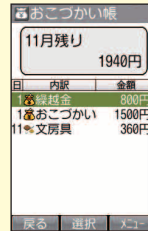

終わったら、●をお  
します。



# じ かんわり 時間割を使う

学校の時間わり表として使えます。

この画面から  
時間わりを作り  
ます。

時間割1	2	3			
月	火	水	木	金	土
1					
2					
3					
4					
5					
6					
7					

2科目 選択 入力



●をおして「便利箱」をえらび、つづいて「時間割」をえらんで●をおします。画面が時間わり表になります。

科目をえらんで  
入力します。

貼付科目選択

1	2	3			
月	火	水	木	金	土
1					
2					
3					
4					
5					
6					
7					

戻る 選択 漢字

「貼付」(メニュー)をおして、ひょうじされたメニューから「時間割編集」をえらんで●をおします。  
●をおして、月曜日の1じげんめをえらんで●をおすと、科目をえらぶ画面になります。いちらん表から月曜日の1じげんめの科目をえらび、●をおしてとうろくします。

月曜日の1じげんめにえらんだ科目が  
入力され、次の2じげんめをえらんで同じ  
ようにそうさして科目を入力します。

時間割1	2	3			
月	火	水	木	金	土
1					
2					
3					
4					
5					
6					
7					

完了 選択

すべてのじげんに科目がはいったら、  
☑ (完了)をおしておしまいです。



時間割1	2	3			
月	火	水	木	金	土
1					
2					
3					
4					
5					
6					
7					

2科目 選択 入力

曜日や科目にメモをつけることが  
できます。

時間割1	2	3			
月	火	水	木	金	土
1					
2					
3					
4					
5					
6					
7					

2科目 選択 入力

できあがった時間わり表で●をおしてメモをつけたい曜日や科目をえらびます。  
●(曜日をえらんだときは、もう一度●をおしてください)をおすと、メモの文字入力ができます。メモを入力して●をおしてでき上がり。メモをつけた曜日や科目をえらぶと、入力したメモが時間わり表の下にひょうじされます。

## さいがいの災害が起きたら

### このケータイでできることは

家族のかたや先生などがそばにいないときに、外でしんなどのさいがいが起きた場合は、安全な場所におちついてから、ご自分のいばしょを知らせてみましょう。

使いかたは、24ページの「今すぐ居場所を知らせるには」をごらんください。



### 保護者のかたへ

地震発生時などにお子様を外にいる場合の対処のしかたなどは、日ごろから話し合いをされた上でK001でできることをお子様にお伝えください。

- 1 位置確認メールを使う
- 2 居場所通知を使う
- 3 災害用伝言板サービスを使う

## さいがいの災害用伝言板サービス

たいきぼなさいがいが発生したときに、EZweb上の「災害用伝言板」に、自分のじょうたいを知らせる「伝言(でんごん)」をとうろくできます。

災害用伝言板  
伝言板トップ

～サービス提供中～  
安否情報の登録・確認ができます。

[登録\(登録可能地域は下記のご利用地域情報を参照ください\)](#)  
[確認](#)  
[削除](#)  
[安否お知らせメール設定](#)

---

[サービス概要](#)  
[ご利用地域情報](#)  
[お問合せ](#)  
[災害対策への取り組み](#)  
[災害関連情報](#)

[English](#)



とうろくされたでんごんは、EZwebやインターネットで全国から見るができます。また、あらかじめ指定したEメールアドレスに、でんごんを送ることもできます。



くわしくは、auホームページの、「災害用伝言板サービス」をごらんください。





みんなで作る、au Q&Aサイト





auユーザーどうして、気軽に「Q&A」のやりとりができるべりりな  
auオリジナルサイトです。







## オンラインマニュアル

オンラインマニュアルにせつぞくすると、あなたの知らないケータイの  
そうさほうほうをかんとんにさがすことができます。

### au one トップからつなく



まちうけ画面で  をおし、「au one トップ」をえらび  をおします。  
「au お客さまサポート」をえらび  をおし、  
「オンラインマニュアル」をえらび  をおします。

### QRコードを読み取ってつなく

まちうけ画面で  をおし、 で「バーコードリーダー&メーカー」を  
えらび  をおします。  
「バーコード読み込み」をえらび  をおします。



左のバーコード(QRコード)に  
カメラをかざすと、読み取った  
けっかがひょうじされます。

URLをえらび  をおし、「URLヘジャンプ」を  
えらび  をおして、 をおします。



# マナーも けいたい 携帯する



でんげんを入れておくだけで、けいたい電話からはつねに弱い電波が出ています。まわりの人への心くばりをわすれずに楽しく安全に使しましょう。

## ●こんな場所では、使用きんし!

- ・自転車にのったままケータイを使うことはきけんのためほうりつできんしされています。
- ・ひこうきの中でのケータイの使用はほうりつできんしされています。

## ●使う場所や声の大きさに気をつけて!

- ・えいが館やけきじょう、びじゅつ館、図書館などでは、電話をかけるのをひかえるのはもちろん、ちやくしん音でまわりの人へのめいわくにならないようにでんげんを切るか、マナーモードにしましょう。
- ・まちの中では、通行のじゃまにならない場所で使しましょう。
- ・しんかん線の車中やホテルのロビーなどでは、めいわくのかからない場所へいどうしましょう。
- ・通話中の声は大きすぎないようにしましょう。
- ・けいたい電話のカメラを使って写真などをとるときは、相手のかたに写真をとってよいかどうかをたしかめましょう。

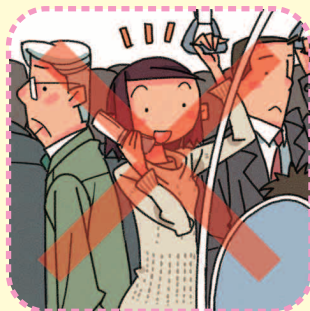

## ●まわりの人への心くばりも大切!

- ・まんいん電車の中などこんざつした場所では、近くにしんぞうペースメーカーをつけているかたがいるかもしれません。けいたい電話のでんげんを切っておきましょう。
- ・病院などが使用きんし、持ちこみきんしと定めている場所では、そのしじにしがいましょう。

## 本書の表記方法について

### ■ 掲載されているキー表示について

本書では、キーの図を次のように簡略化していますので、あらかじめご了承ください。

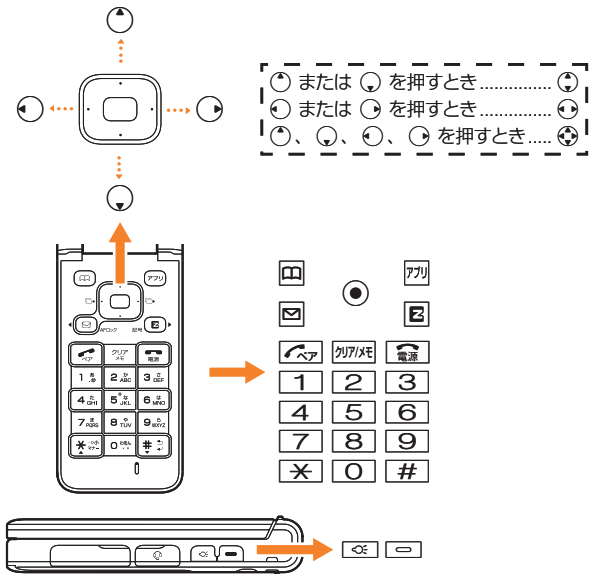

### ■ 項目／アイコン／ボタンなどを選択する操作の表記方法について

本書では、 や でメニューの項目／アイコン／画面上のボタンなどを選択して (OK／選択／設定／決定) を押す操作を、[名称] と省略して表記しています。

例：Cメールメニューから「新規作成」を選択する場合

#### 1 (1秒以上長押し) → [新規作成]

「新規作成」を で選択して (選択) を押す操作を表しています。

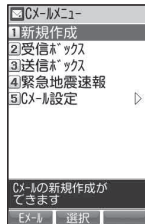

### ■ モードについて

本書の33ページ以降の説明は、「通常モード」での主な機能や操作を説明しています。あらかじめご了承ください。

#### memo

- 本書では、実際のキーや画面とは字体や形状が異なっていたり、一部を省略している場合があります。あらかじめご了承ください。
- 画面最下行に表示された内容を / / を押して実行する場合、 (発信) のようにカッコ内に内容を表記します。  
\*ただし、 (OK) / (選択) / (設定) / (決定) の場合は省略して のみ表記しています。
- 各機能のお買い上げ時の設定については、「付録」の「機能リセット(M461)」でリセットされる内容(▶P.261)および「メモリリセット(M462)」でリセットされる内容(▶P.265)をご参照ください。
- 本書では「microSD™/microSDHC™メモリカード(市販品)」の名称を、本文中は「microSDメモリカード」もしくは「microSD」と省略しています。また、本文中は「EZアプリ(BREW®)」を「EZアプリ」と表記します。

## 掲載されている画面表示について

本書に記載されている画面は、実際の画面とは異なる場合があります。画面の上下を省略している場合がありますので、あらかじめご了承ください。

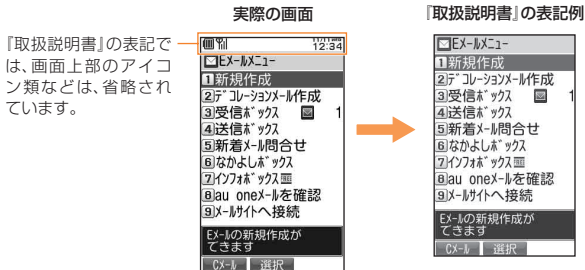

## 免責事項について

- 地震・雷・風水害などの天災および当社の責任以外の火災、第三者による行為、その他の事故、お客様の故意または過失・誤用・その他異常な条件下での使用により生じた損害に関して、当社は一切責任を負いません。
- 本商品の使用または使用不能から生ずる附随的な損害（記録内容の変化・消失、事業利益の損失、事業の中断など）に関して、当社は一切責任を負いません。大切な電話番号などは控えておかれることをおすすめします。
- 「取扱説明書」の記載内容を守らないことにより生じた損害に関して、当社は一切責任を負いません。
- 当社が関与しない接続機器、ソフトウェアとの組み合わせによる誤動作などから生じた損害に関して、当社は一切責任を負いません。
- 本商品の故障・修理・その他取り扱いによって、撮影した画像データやダウンロードされたデータなどが変化または消失することがありますが、これらのデータの修復により生じた損害・逸失利益に関して、当社は一切責任を負いません。
- 大切なデータはコンピュータのハードディスクなどに保存しておくことをおすすめします。万一、登録された情報内容が変化・消失してしまうことがあっても、故障や障がいの原因にかかわらず当社としては責任を負いかねますのであらかじめご了承ください。

## 安全上のご注意

### ■ 安全にお使いいただくために必ずお読みください。

- この「安全上のご注意」にはK001を使用するお客様や他の人々への危害や財産への損害を未然に防止するために、守っていただきたい事項を記載しています。
- 各事項は以下の区分に分けて記載しています。

### ■ 表示の説明

	<b>危険</b>	この表示は「人が死亡または重傷 <sup>(※1)</sup> を負う危険が差し迫って生じることが想定される内容」を示しています。
	<b>警告</b>	この表示は「人が死亡または重傷 <sup>(※1)</sup> を負う可能性が想定される内容」を示しています。
	<b>注意</b>	この表示は「人が傷害 <sup>(※2)</sup> を負う可能性が想定される内容や物的損害 <sup>(※3)</sup> の発生が想定される内容」を示しています。

※1 重傷：失明・けが・やけど（高温・低温）・感電・骨折・中毒などで後遺症が残るもの、または治療に入院や長期の通院を要するものを指します。

※2 傷害：治療に入院や長期の通院を要さない、けが・やけど（高温・低温）・感電などを指します。

※3 物的損害：家屋・家財および家畜・ペットにかかわる拡大損害を指します。

### ■ 図記号の説明

	行ってはいけな（禁止）内容を示しています。		水に濡らしてはいけな（禁止）内容を示しています。
	分解してはいけな（禁止）内容を示しています。		必ず実行していただく（強制）内容を示しています。
	濡れた手で扱ってはいけな（禁止）内容を示しています。		電源プラグをコンセントから抜いていただく（強制）内容を示しています。

## ■ K001本体／電池パック／充電用機器／au ICカード 共通

### ⚠ 危険

⚠ 必ず専用の周辺機器をご使用ください。専用の周辺機器以外を使用すると破裂・発火・火災・漏液の原因となります。

K001専用周辺機器:

共通ACアダプタ01 (0202PQA) (別売)

共通ACアダプタ02 (0203PQA) (別売)

卓上ホルダ (KY001PUA) (別売)

電池パック (KYX01UAA)

共通DCアダプタ01 (0201PEA) (別売)

⊘ 高温になる場所(火のそば、ストーブのそば、炎天下など)での使用や放置、保管をしないでください。破裂・発火・火災・発熱の原因となります。

⊘ ガソリンスタンドなど、引火性ガスが発生する場所に立ち入る場合は、必ず事前にau電話の電源をお切りください。また、充電もしないでください。

⊘ 火の中に投入したり、加熱したりしないでください。破裂・発火・火災・発熱の原因となります。

⊘ 加熱用機器(電子レンジなど)や高圧容器に入れしないでください。破裂・発火・火災・発熱の原因となります。

⊘ 分解・改造・修理はしないでください。破裂・発火・火災・発熱・感電・けがの原因となります。携帯電話の改造は電波法違反になります。故障などによる修理は、auショップもしくはauお客様センターまでご連絡ください。

⊘ 接続端子をショートさせないでください。また、導電性異物(金属片・鉛筆の芯など)を、接続端子に接触させたり内部に入れりしないでください。破裂・発火・火災・発熱・感電の原因となります。

⊘ 高所から落下させる、投げつける、踏みつけるなど強い衝撃を与えないでください。破裂・発火・火災・発熱・漏液の原因となります。



使用中に煙が出る、異臭がする、異常な音がする、過剰に発熱しているなど異常が起きたら直ちに使用を中止してください。異常が起きた場合は、充電中であればまず充電用機器をコンセントまたはシガーライタソケットから抜き、冷めたのを確認してから、電源を切り、電池パックをはずしてauショップもしくはauお客様センターまでご連絡ください。そのまま使用すると破裂・発火・火災・発熱の原因となります。



### 警告



通電状態では接続端子に手や指など身体の一部を触れないでください。感電・けがの原因となります。



水などの液体をかけないでください。また、水などが直接かかる場所や風呂場など湿気の高い場所での使用、濡れた手での使用はしないでください。感電や電子回路のショートによる故障の原因となります。



水に濡れたり、落下したり、破損したりした場合などはそのまま使用せず、auショップもしくはauお客様センターまでご連絡ください。



乳幼児の手の届く場所には置かないでください。部品や電池パックなどの誤飲で窒息するなど、けがなどの原因となります。



直射日光のあたる場所(自動車内など)、極端に低温になる場所、湿気やほこりの多い場所に保管しないでください。発火・火災の原因となります。



### 注意





ぐらついた台の上や傾いたところなど、不安定な場所に置かないでください。落下してけがの原因となります。また、K001がパイプレータ設定になっている場合、振動により落下する可能性があるためとくにご注意ください。



外部から電源が供給されている状態のK001・電池パック・充電用機器に長時間、触れないでください。低温やけどの原因となります。

 au ICカードを折ったり、曲げたり、重いものを載せたりしないでください。故障の原因となります。

 au ICカードのIC部分に不用意に触れたり、ショートさせたりしないでください。データの消失や故障の原因となります。

 au ICカードのIC部分を傷つけないでください。故障の原因となります。

 au ICカードを濡らさないでください。故障の原因となります。

## ■ K001本体について

### 危険

 自動車・バイク・自転車などの運転中に携帯電話を使用しないでください。交通事故の原因となります。自動車・オートバイ運転中の携帯電話の使用は法律で禁止されています。また、自転車運転中の携帯電話の使用も法律などで罰せられる場合があります。

 自動車などの運転者に向けて撮影ライト／簡易ライト／防犯ライトを点灯しないでください。目がくらんだり、驚いたりして、交通事故の原因となります。

 K001のディスプレイ部には強化ガラスを使用していますが、万一、破損してしまった場合は破損部に触れないでください。破損部だけがすることがあります。auショップもしくは、auお客様センターまでご連絡ください。

 自動車内で使用する場合、まれに車載電子機器に影響を与える場合があります。安全走行を損なうおそれがありますので、その場合は使用しないでください。

 航空機に搭乗される場合は、運航の安全に支障をきたすおそれがありますので、電源をお切りください。オートパワーオン機能やアラーム機能など電源が自動的に入る設定をしている場合は、あらかじめ設定を解除してから電源を切ってください。航空機内での携帯電話の使用は法律で禁止されています（電波OFFモード含む）。



植込み型心臓ペースメーカーおよび植込み型除細動器、その他医用電気機器の近くで携帯電話を使用される場合は、電波によりそれらの装置・機器に影響を与えるおそれがあるため、次のことを守ってください。

1. 植込み型心臓ペースメーカーおよび植込み型除細動器を装着されている方は、携帯電話を心臓ペースメーカーなど装着部から22cm以上離して携行および使用してください。
2. 満員電車の中など混雑した場所では、付近に心臓ペースメーカー、植込み型除細動器を装着している方がいる可能性がありますので、携帯電話の電源を切るようにしてください。
3. 医療機関の屋内では以下のことに注意してご使用ください。
  - ・手術室・集中治療室(ICU)・冠動脈疾患監視病室(CCU)には携帯電話を持ち込まない。
  - ・病棟内では、携帯電話の電源を切る。オートパワーオン機能やアラーム機能など電源が自動的に入る設定をしている場合は、あらかじめ設定を解除してから電源を切る。
  - ・ロビーなどであっても付近に医用電気機器がある場合は、携帯電話の電源を切る。
  - ・医療機関が個々に使用禁止・持ち込み禁止などの場所を定めている場合は、その医療機関の指示に従う。
4. 医療機関の外で植込み型心臓ペースメーカーおよび植込み型除細動器以外の医用電気機器を使用される場合(自宅療養など)は、電波による影響について個別に医用電気機器メーカーなどにご確認ください。

ここで記載している内容は、「医用電気機器への電波の影響を防止するための携帯電話端末等の使用に関する指針」(平成9年3月不要電波問題対策協議会[現電波環境協議会])に準拠し、また「電波の医用機器等への影響に関する調査研究報告書」(平成17年3月「社団法人電波産業会」)の内容を参考にしたものです。

CDMA方式については平成16年度に調査が行なわれ、平成17年に上記指針、報告書の内容が妥当であることが総務省より公表されています。



高精度な電子機器の近くでは電源をお切りください。電子機器に影響を与える場合があります(影響を与えるおそれがある機器の例:心臓ペースメーカー・補聴器・その他医用電子機器・火災報知器・自動ドアなど。医用電子機器をお使いの場合は、機器メーカーまたは販売者に電波による影響についてご確認ください)。





通話・メール・撮影・ゲーム・インターネットなどをするときには周囲の安全を確認してください。安全を確認せずに使用すると、転倒・交通事故の原因となります。

 イヤホンを使用するときは音量にご注意ください。周囲の音が聞こえにくいと、事故の原因となります。

 屋外で雷鳴が聞こえた場合は、直ちにK001の使用を中止してください。落雷・感電の原因となります。K001の電源を切って、安全な場所へ移動してください。

## 警告

 雨天・降雪中・海岸・水辺などで使用する場合は水濡れや湿気、身に付いている場合は汗による湿気にご注意ください。感電や電子回路のショートによる故障の原因となります。

 撮影ライト／簡易ライト／防犯ライトを人の目の前で発光させたり、撮影ライト／簡易ライト／防犯ライト点灯時に発光部を直视したりしないでください。視力障がいを起こす原因となります。とくに乳幼児に対して至近距離で撮影しないでください。

 赤外線ポートを目に向けて赤外線通信を行わないでください。視力障がいを起こす原因となります。また、他の赤外線装置に向けて送信すると誤動作するなどの影響を与えることがあります。

 K001が破損し、または電話機内部が露出した場合、破損部および露出部に手を触れないでください。感電したり、けがをすることがあります。そのまま使用せずauショップもしくはauお客様センターまでご連絡ください。

 耳元で防犯ブザーを鳴らさないでください。聴力に障がいをおこす原因となります。

 心臓の弱い方はバイブレータ（振動）や音量の大きさの設定、防犯ブザー音にご注意ください。心臓に影響を与える可能性があります。

 暗い部屋で、画面の強い光や光の点滅を見つめないでください。強い光の刺激を受けたり点滅を繰り返す画面を見ていると、こぐまれに、筋肉のけいれんや意識の喪失などの症状を起こす人がいます。こうした経験のある方は、事前に必ず医師と相談してください。

 カメラのレンズに直射日光などを長時間当てないでください。レンズの集光作用により、発火・火災の原因となります。

 通常は平型イヤホン端子カバー、外部接続端子カバー、microSDメモリカードスロットカバー、電池フタなどを完全に装着した状態で使用してください。カバー類をはずすに使用していると、砂・ほこり・水などが入り感電や電子回路のショートによる故障の原因となります。

## 注意

 受話口部・スピーカー部の吸着物にご注意ください。受話口部・スピーカー部には磁石を使用しているため、画鋲やピン・カッターの刃、ホチキス針などの金属が付着し、思わぬけがをすることがあります。ご使用の際、受話口部・スピーカー部に異物がいないか必ず確かめてください。

 ハンドストラップ／防犯ブザー用ストラップ（試供品）などを持って振り回さないでください。けがの原因となります。

 K001を閉じるときは、手などをはさまないように閉じてください。けがの原因となります。

 K001を開くときはヒンジ部（つなぎ目）に指をはさまないようにご注意ください。けがの原因となります。乳幼児の手の届く場所には置かないでください。

 直接またはイヤホンを使用したりして、耳を刺激するような大音量で長時間続けて聞かないでください。聴力に悪い影響を与えることがあります。

 キャッシュカードやフロッピーディスクやクレジットカードなどの磁気を帯びた記録媒体や電子機器、金属製品を近づけたりしないでください。磁気データの消失の原因となります。

 ディスプレイ部の保護シートははがしてからご使用ください。貼ったまま使用するとけがの原因となります。また、はがすときも指などを切らないようご注意ください。

 microSDメモリカード（市販品）を挿入状態から無理に引き抜かないでください。故障・内部データ消失の原因となります。

 microSDメモリカード（市販品）は、指定品以外を使用しないでください。故障・内部データ消失の原因となります。au指定品については、本書195ページをご覧ください。auショップもしくはauお客様センターまでお問い合わせください。

**!** microSDメモ리카ード(市販品)の取り付け、取りはずしの際、急に指を離したりせず、指定の方向に最後まで押し込んでください。また、顔などを近づけないでください。カードが勢いよく飛び出し、けが・カード破損の原因となります。

**!** 皮膚に異常を感じたときは直ちに使用を止め、皮膚科専門医へご相談ください。お客様の体質・体調によっては、かゆみ・かぶれ・湿疹などを生じる場合があります(下表参照)。

■ K001本体

使用箇所	使用材料	表面処理
外装ケース(LCDフロントケース、キーフロントケース)	PA+GF樹脂	アクリル系UV硬化塗装処理
外装ケース(LCDリアカバー)	PC樹脂	アクリル系UV硬化塗装処理 +化学硬化処理
外装ケース(LCDリアケース)、 防犯ブザースイッチ	PC+GF樹脂	アクリル系UV硬化塗装処理
外装ケース(キーリアケース、中央左右 ヒンジカバー)、電池フタ、ネジキャップ (ヒンジ側)、電池フタロック、発信/ペ アキー、電源/終了キー、クリア/メモ キー、ダイヤルキー、アドレス帳キー、 メールキー、EZキー、*キー、#キー、 アプリキー、フロントジョグ、センター キー、サイドキー、居場所通知キー	PC樹脂	アクリル系UV硬化塗装処理
ウィンドウパネル部(メイン)	強化ガラス	—
カメラプレート、撮影ライト/簡易ラ イト/防犯ライト、赤外線ポート窓部	アクリル樹脂	化学硬化処理
モールドクッション(受話部)	ウレタン樹脂	—
平型イヤホン端子カバー、外部接 続端子カバー、microSDメモリ カードスロットカバー	PC樹脂 +TPE樹脂	アクリル系UV硬化塗装処理
充電端子	黄銅	金メッキ処理(下地:ニッケル)

K001には、お買い上げ時にディスプレイ部にキズ防止のためのシートが貼り付けられています。必ずはがしてからご使用ください。

■ 着せ替えシート(試供品)

シート部	使用材料
ホワイト(搭載品/試供品:ハート)/ピンク(試供品)/ ブラック(搭載品/試供品)	PET
ホワイト(試供品:縦縞)/ピンク(搭載品)	PP

シート部	表面処理
ホワイト(搭載品/試供品:縦縞)/ピンク(搭載品)/ブ ラック(搭載品/試供品)	オフセット印刷処理
ホワイト(試供品:ハート)/ピンク(試供品:ハート)	シルク印刷処理
ピンク(試供品:アルファベット)	PETラミネート処理

■ 電池フタ取り外し工具(試供品)

使用箇所	使用材料	表面処理
外装	PC樹脂	—

■ 防犯ブザー用ストラップ(試供品)

使用箇所	使用材料	表面処理
ヒモ部	ナイロン樹脂	—
リング部	ナイロン樹脂	—

■ 電池パックについて



Li-ion 00

(K001の電池パックはリチウムイオン電池です)  
電池パックはお買い上げ時には、十分充電されていません。  
充電してからお使いください。  
なお、リチウムイオン電池の取り扱いについては、「取扱説明書」  
または電池パック(KYX01UAA)(別売)の「取扱説明書」をご  
参照ください。

**!** 危険

**!** 電池パックの(+)と(-)をショートさせないでください。破裂・発火・発熱の原因となります。

**!** 持ち運ぶ際や保管するときは、金属片(ネックレスやヘアピンなど)などと接続端子が触れないようにしてください。電池パックがショートし、過大な電流が流れ、破裂・発火・発熱の原因となります。

**!** 電池パックをK001や充電機器に接続するときは、(+)(-)を逆にしないでください。破裂・発火・発熱の原因となります。また、うまく接続できないときは無理せず接続部を十分にご確認ください。

**!** 釘をさしたり、ハンマーで叩いたり、踏み付けたりしないでください。破裂・発火・発熱・漏液の原因となります。





直接ハンダ付けをしたり、分解・改造をしたりしないでください。電池内部の液が飛び出し目に入ったりして失明などの事故や、破裂・発火・発熱の原因となります。



漏液したり、異臭がするときは直ちに使用を中止し、漏液した液体に直接触れないでください。また万一近くに火気がある場合は、火気から遠ざけてください。漏液した液体に引火し、破裂・発火の原因となります。

## 警告



内部の液が目に入った場合は、こすらずにきれいな水で十分洗った後直ちに医師の治療を受けてください。放置すると失明するおそれがあります。

## 注意



内部の液が皮膚や衣服に付着した場合は、直ちにきれいな水で十分に洗い流してください。皮膚がかぶれたりする原因となります。



不要な電池パックは、一般のゴミと一緒に捨てないでください。環境保護と資源の有効利用をはかるため、不要となった電池パックの回収にご協力ください。auショップなどで使用済み電池パックの回収を行っております。



電池パックに巻き付けられてあるシールをはがさないでください。故障の原因となります。

## ■ 充電用機器について

## 危険



共通DCアダプタ01(別売)などの車載機器は、運転操作やエアバッグなどの安全装置の妨げにならない位置に設置・配置してください。交通事故の原因となります。車載機器の取扱説明書に従って設置してください。



卓上ホルダ(別売)を車内で使用しないでください。落下・運転の妨げにより事故の原因となります。卓上ホルダ(別売)は室内の安定した場所での使用を前提としております。



所定の時間を超えても充電が完了しない場合は、充電を止めてください。電池パックの液もれ・破裂・発火・火災・発熱の原因となります。auショップもしくはauお客様センターまでご連絡ください。



雷が鳴り出したら共通ACアダプタ01/02(別売)に触れないでください。落雷による感電などの原因となります。

## 警告



指定以外の電源電圧では使用しないでください。発火・火災・発熱・感電などの原因となります。

- 共通ACアダプタ01(別売)は日本国内家庭用AC100Vを使用してください。単相200Vでの充電あるいは海外旅行用変圧器を使用している充電は行わないでください。
- 共通ACアダプタ02(別売)はAC100Vから240Vまで対応していますが、K001においては日本国内でのみご利用いただくこととなります。
- 共通DCアダプタ01(別売)はDC12VまたはDC24Vのマイナスアース車で使用してください。



共通ACアダプタ01/02(別売)をコンセントに差し込む場合、電源プラグに金属製のストラップやアクセサリなどを接触させないでください。発火・火災・感電・けがの原因となります。



充電時以外は、電源プラグをコンセントまたはシガーライタソケットから抜いてください。発火・火災・感電の原因となります。



電源プラグはコンセントまたはシガーライタソケットの根元まで確実に差し込んでください。差し込みが不完全な場合、発火・火災・発熱・感電の原因となります。



水やペットの尿など液体がかからないように使用してください。発熱・発火・火災・感電・ショートの原因となります。万一、液体がかかってしまった場合には直ちに電源プラグをコンセントまたはシガーライタソケットから抜いてください。



充電中は布や布団をかぶせたり、包んだりしないでください。発火・火災の原因となります。



コンセントや配線器具の定格を超える使いかたはしないでください。たこ足配線などで定格を超えると、発火・火災・発熱の原因となります。



電源コードを傷つけたり、加工したり、ねじったり、引っ張ったり、重いものを載せたり、束ねたまま使用したりしないでください。また、傷んだ電源コードは使用しないでください。発火・火災・感電・ショートの原因となります。



お手入れをするときには、電源プラグをコンセントまたはシガーライタソケットから抜いてください。抜かないでお手入れをすると感電やショートの原因となります。



電源プラグに付いたほこりは拭き取ってください。そのまま放置すると発火・火災の原因となります。



電源プラグをコンセントまたはシガーライタソケットから抜くときは、必ずプラグを持って抜いてください。電源コードを引っ張ると電源コードが損傷し、発火・火災・感電の原因となります。



共通DCアダプタ01(別売)には、指定のヒューズ(250V、1A)を使用してください。指定以外のヒューズを使用すると発火・火災・発熱の原因となります。



## 注意



共通DCアダプタ01(別売)は、車のエンジンを切ったまま使用しないでください。車のバッテリー消耗の原因となります。

## 取扱上のお願

性能を十分に発揮できるようにお守りいただきたい事項です。よくお読みになって、正しくご使用ください。

### ■ 登録内容／メール／データなどについて

- au電話に登録されたアドレス帳／データフォルダ／Eメール／Cメール／お気に入りリストなどの内容は、事故や故障／修理、その他取り扱いによっては変化、消失する場合があります。大切な内容は控えをお取りください。万一変化、消失した場合の損害および逸失利益につきましては、KDDI(株)・沖縄セルラー電話(株)では一切の責任を負いかねますので、あらかじめご了承ください。

### ■ K001本体／電池パック／充電用機器／au ICカード共通

- 無理な力がかかると、ディスプレイや内部の基板などが破損し故障の原因となりますので、スポンやスカートのポケットに入れたまま座ったり、カバンの中で重いもの下になつたりしないよう、ご注意ください。外部に損傷がなくても保証の対象外となります。
- 極端な高温・低温・多湿はお避けください(周囲温度5℃～35℃、湿度35%～85%の範囲内でご使用ください)。
- ほこりや振動の多い場所では使用しないでください。
- 電源・充電端子をときどき乾いた綿棒などで掃除してください。汚れていると接触不良の原因となる場合があります。また、このとき端子部を変形、傷つけないようご注意ください。
- 汚れた場合は柔らかい布で乾拭きしてください。ベンジン／シンナー／アルコール／洗剤などを用いると外装や文字が変質するおそれがありますので、使用しないでください。
- 一般電話／テレビ／ラジオなどをお使いになっている近くで使用すると影響を与える場合がありますので、なるべく離れてご使用ください。
- 通話中、EZwebの接続中、メールなどの利用中や充電中など、温かくなる場合がありますが異常ではありません。
- 電池パックは、電源を切ってから取りはずしてください。電源を切らずに電池パックを取りはずすと、保存されたデータが変化・消失するおそれがあります。
- 防犯ブザーは必ずしも犯罪防止や安全を保障するものではありません。
- お子様でご使用になる場合は、危険な状態にならないように保護者が取り扱いの内容を教えてください。また、使用中においても、指示どおりに使用しているかをご確認ください。

### ■ K001本体について

- キー照明、撮影／簡易ライト、着信(充電)ランプが同時に点滅したときは、故障の可能性がありますので、auショップもしくはauお客様センターまでご連絡ください。
- au電話本体(電池パックを取りはずした面)に貼ってある製造番号の印刷されたシールはお客様のau電話が電波法および電気通信事業法により許可されたものであることを証明するものですので、はがさないでください。

- au電話に保存されたメールやダウンロードしたデータ(有料/無料は問わない)などは、機種変更/故障修理などによるau電話の交換の際に引き継ぐことはできませんので、あらかじめご了承ください。
- K001で使用しているディスプレイは、非常に高度な技術で作られています。一部に点灯しないドット(点)または、常時点灯するドットが存在する場合があります。故障ではありませんので、あらかじめご了承ください。
- 公共の場でご使用の際は、周りの方の迷惑にならないようご注意ください。
- 本体を開くときやご使用中は、ヒンジ部(つなぎ目)に無理な力が加わらないようにしてください。振り回したりそらしたりして本体に無理な力が加わると、故障や破損の原因となりますので取り扱いには十分ご注意ください。
- 強く押す、たたくなど、故意に強い衝撃をディスプレイに与えないでください。キズの発生や、破損の原因となることがあります。
- K001のディスプレイ部には透明度の高いガラス素材(強化ガラス)を使用しているため、表面に曇りや手あか、ほこりなどによる汚れが目立つ場合がありますので、乾いた柔らかい布などで拭き取ってください。
- ディスプレイやカメラレンズを爪や硬いものでこすったりして傷つけないようご注意ください。
- ポケットおよびカバンなどに収納するときは、ディスプレイが金属などの硬い部材にあたらないようにしてください。また、金属などの硬い部材がディスプレイに触れるストラップは、傷の発生や破損の原因となることがありますのでご注意ください。
- 受話音声をお聞きになるときは、受話部が耳の中央にあたるようにしてお使いください。受話部(音声穴)が耳周囲にふさがれて音声が聞きづらくなる場合があります。
- 寒い屋外から急に暖かい室内に移動した場合や、湿度の高い場所で使用された場合、K001内部に水滴が付くことがあります(結露といえます)。このような条件下での使用は故障の原因となりますのでご注意ください。
- エアコンの吹き出し口などの近くに置かないでください。急激な温度変化により結露すると、内部が腐食し故障の原因となります。
- ディスプレイやキーのある面にシールなどを貼らないでください。本体を閉じたときキーなどが押されるなどして誤動作したり、クローズ時のキー操作ができなくなることや利用可能時間が短くなる場合があります。また、K001本体が損傷するおそれがあります。
- データを再生中に無理なキー操作を行うと、データが停止するなど通常と異なる動作をする場合があります。

- フォト撮影でフォトモニター画面を長時間連続して表示し続けた場合や、ムービー録画、EZwebなどを繰り返し長時間連続動作させた場合、本体の一部が温かくなり、長時間皮膚に接触すると低温やけどの原因となる場合がありますので、ご注意ください。
- 強力な磁石を近づけると故障の原因となる場合がありますので、ご注意ください。
- K001は、盗難・紛失時の不正利用防止のため、お客様のau ICカード以外ではご利用できないようロックがかけられています。ご利用になる方が変更になる場合には、新しくご利用者になる方が、このau ICカードをご持参のうえ、auショップもしくはPiPitにご来店ください。なお、変更手続きは有償となります。

## ■ 電池パックについて

- K001の電池パックは、リチウムイオン電池です。
- 夏期、閉めきった車内に放置するなど極端な高温や低温環境では、電池パックの容量が低下し利用できる時間が短くなります。また、電池パックの寿命も短くなります。できるだけ常温でお使いください。
- 長期間使用しない場合には、本体からはずし、電池パック用ケースに入れて高温多湿を避けて保管してください(電池パック用ケースは予備電池パック(別売)に付属しています)。ただし、長期間充電をしない場合、K001内部のデータが消失することがありますのでご注意ください。
- はじめてご使用になるときや、長時間ご使用にならなかったときは、ご使用前に充電してください(充電中、電池パックが温かくなることがありますが異常ではありません)。
- 電池パックには寿命があります。充電しても機能が回復しない場合や膨らみが発生している場合は寿命ですので、指定の新しい電池パックをご購入ください。なお、寿命は使用状態により異なります。
- 普通のゴミと一緒に捨てないでください。環境保護と資源の有効利用をはかるため、不要となった電池パックの回収にご協力ください。auショップなどで使用済電池パックの回収を行っています。

## ■ au ICカードについて

- au ICカードは、auからお客様にお貸し出したものになります。紛失・破損の場合は、有償交換となりますので、ご注意ください。なお、故障と思われる場合、盗難・紛失の場合は、auショップもしくはPiPiItまでお問い合わせください。また、不要になったau ICカードはauショップもしくはPiPiItまでお持ちください。
- au ICカードの取りはずし、および挿入時には、必要以上に力を入れないようにしてください。
- 他のICカードリーダー／ライターなどに、au ICカードを挿入して故障した場合は、お客様の責任となりますのでご注意ください。
- au ICカードのIC部分はいつもきれいな状態で使用ください。
- お手入れは乾いた柔らかい布などで拭いてください。
- au ICカードにラベルなどを貼り付けないでください。
- 使用中、au ICカードが温かくなることがありますが異常ではありませんのでそのままご使用ください。
- au ICカードを分解・改造しないでください。データの消失・故障の原因となります。

## ■ 充電用機器について

- ご使用にならないときは、共通ACアダプタ01／02(別売)の電源プラグや共通DCアダプタ01(別売)の電源プラグをコンセントまたはシガーライタソケットからはずしてください。
- K001の充電端子、卓上ホルダ(別売)の端子部は、ときどき乾いた綿棒などで清掃してください。汚れていると接触不良の原因となります。
- 共通ACアダプタ01／02(別売)・共通DCアダプタ01(別売)の電源コードをプラグ・卓上ホルダ(別売)に巻きつけないでください。感電・発火・火災の原因となります。

## ■ カメラ機能について

- カメラのレンズに直射日光があたる状態で放置しないでください。素子の退色・焼付けを起こすことがあります。
- ご使用の際は、一般的なモラルをお守りのうえご使用ください。
- 大切な撮影(結婚式など)をするときは、試し撮りをし、画像を再生して正しく撮影されているか、聞き取りやすく音声録音されているかご確認ください。
- 故障・修理・その他の取り扱いにより、撮影した画像データ(以下「データ」といいます)が変化または消失することがあります。この場合当社は、変化または消失したデータの修復や、データの変化または消失により生じた損害、逸失利益について一切の責任を負いません。
- カメラ機能を使用して、撮影が許可されていない場所や書店などで情報の記録を行うことはやめてください。

## ■ 著作権／肖像権について

- お客様がK001で撮影／録画／録音したものを複製、改変、編集などをする行為は、個人で楽しむなどの他は、著作権法上、権利者に無断で使用できません。また、他人の肖像や氏名を無断で使用、改変などをすると肖像権などの侵害となる場合がありますので、そのようなご利用もお控えください。
- 撮影したものをインターネットホームページなどで公開する場合も、著作権や肖像権に十分ご注意ください。なお、実演や興行、展示物などでは、個人として楽しむなどの目的であっても、撮影／録音を制限している場合がありますのでご注意ください。
- 著作権にかかわる画像やサウンドの転送は、著作権法の規定による範囲内で使用する以外は、利用できませんのでご注意ください。

### ＜本機の記録内容の控え作成のお願い＞

- ご自分で本機に登録された内容や、本機外から本機に受信・ダウンロードした内容で、重要なものは控え<sup>®</sup>をお取りください。本機のメモリは、静電気・故障など不測の要因や、修理・誤った操作などにより、記録内容が消えたり変化することがあります。

※ 控え作成の手段

- ・ アドレス帳や、着メロなどの音楽データ、撮影したフォトやムービーなど、重要なデータはau one My PageやmicroSDメモ리카ードに保存しておいてください。または、Eメールに添付して送信するなどしてパソコンに転送しておいてください。ただし、上記の手段でも控えが作成できないデータがあります。あらかじめご了承ください。

### ■ お知らせ

- ・ 本書の内容の一部、または全部を無断転載することは、禁止されています。
- ・ 本書の内容に関して、将来予告なしに変更することがあります。
- ・ 本書の内容については万全を期しておりますが、万一、ご不審な点や記載漏れなどお気付きの点がありましたらご連絡ください。
- ・ 乱丁、落丁はお取り替えいたします。

## ご利用いただく各種暗証番号について

K001をご使用いただく場合に、各種の暗証番号をご利用いただきます。

ご利用いただく暗証番号は次の通りとなります。設定された各種の暗証番号は各種操作・ご契約に必要となりますので、お忘れにならないようご注意ください。

### ● 暗証番号

使用例	① お留守番サービス、着信転送サービスを一般電話から遠隔操作する場合
	② auお客様センター音声応答、auホームページ、EZwebでの各種照会・申込・変更をする場合
	③ Eメールの「その他の設定」から各種設定変更をする場合
初期値	申込書にお客様が記入した任意の4桁の番号

### ● ロックNo./MyロックNo.

使用例	① 電話機本体の各種設定などを変更する場合 ② 制限モード／通話モード中に電話機本体の各種設定などを変更する場合
初期値	1234

### ● PINコード

使用例	・ PIN1コード ・ セキュリティPINコード
初期値	1234

### ● EZパスワード

使用例	EZwebの有料コンテンツを契約・解除する場合
初期値	申込書にお客様が記入した任意の4桁の番号

### ● プレミアムEZパスワード

使用例	① まとめてau支払いを利用したEZweb有料コンテンツを契約・解除する場合 ② まとめてau支払いを利用したEZwebサイトで商品を購入する場合
初期値	申込書にお客様が記入した任意の4桁の番号

## ● ナビパスワード

使用例	① 安心ナビの起動 ② いつでも位置確認、au電話からの登録依頼の許可
初期値	安心ナビの初回起動時に設定(4桁)

## ■ プライバシーを守るための機能について

保存されているデータのプライバシーを守るために、K001には次のような機能が用意されています。

機能	設定方法
「アドレス帳ロック(M413)」	設定方法は、「アドレス帳ロック(M413)」をご参照ください。
「遠隔ロック(M414)」	設定方法は、「遠隔ロック(M414)」をご参照ください。
「シークレット(M427)」	設定方法は、「シークレット(M427)」をご参照ください。
データフォルダの「プライベートフォルダ」	詳しくは、「プライベートフォルダについて」(▶P.183)をご参照ください。

## ■ PINコードについて

au ICカードには、PIN1コード、セキュリティPINコード、署名PINコードの3つのPINコードがあります。PINコードは3回連続で間違えるとコードがロックされます。ロックされた場合は、PINロック解除コードを利用して解除できます。

### ■ PIN1コード

第三者によるau ICカードの無断使用を防ぐために、電源を入れるたびにPIN1コードの入力を必要にすることができます(▶P.240「入力要否設定(M472)」)。また、PIN1コードの入力要否を設定する場合にも入力が必要となります。

- お買い上げ時のPIN1コードは「1234」「入力不要」に設定されていますが、お客様の必要に応じて4～8桁のお好きな番号または「入力必要」に変更できます。

▶P.239「PINコード設定(M47)」

### ■ セキュリティPINコード

EZweb、EZアプリの利用において、データの盗聴や改ざん、なりすましを防ぐために電子証明書(au証明書など)を送出する必要がある場合があります。これらの証明書をダウンロード/更新/送出的際に、セキュリティPINコードの入力を必要にすることができます(▶P.240「入力要否設定(M472)」)。また、セキュリティPINコードの入力要否を設定する場合にも入力が必要となります。

- お買い上げ時のセキュリティPINコードは「1234」「入力不要」に設定されていますが、お客様の必要に応じて4～8桁のお好きな番号または「入力必要」に変更できます。  
▶P.239「PINコード設定(M47)」

### ■ 署名PINコード

デジタル署名が必要な場合に署名PINコードを利用します。

- 署名PINコードは証明書によって異なりますが、お客様の必要に応じて4～8桁のお好きな番号に変更できます。  
▶P.239「PINコード設定(M47)」
- 署名PINコードの初期設定値については、署名用証明書発行元へお問い合わせください。

### ■ PINロック解除コード(PIN1コード/セキュリティPINコード共通)

PIN1コード/セキュリティPINコードがロックされた場合に入力することでロックを解除できます。

- PINロック解除コードは、au ICカードが取り付けられていたプラスチックカード裏面に印字されている8桁の番号で、お買い上げ時にはすでに決められています。
- PINロック解除コードを入力した場合は、新しくPIN1コードまたはセキュリティPINコードを設定してください(▶P.239)。
- PINロック解除コードを10回連続で間違えた場合は、auショップ・PiPitもしくはauお客様センターまでお問い合わせください。

## ■ PINロック解除コード(署名PINコード用)

署名PINコードがロックされた場合に入力することでロックを解除できます。

- PINロック解除コード(署名PINコード用)を入力した場合は、新しく署名PINコードを設定してください(▶P.239)。
- PINロック解除コードを10回連続で間違えると、デジタル署名ができなくなります。その場合は、署名用証明書の発行元へお問い合わせください。
- PINロック解除コードは、証明書によって異なります。



◎「PIN1コード」「セキュリティPINコード」「署名PINコード」は「リセット(M46)」を行ってもリセットされません。

## 目次

ごあいさつ.....	ii	今いる場所を教える.....	24	準備3. 画面状態を確認する.....	56
安全上のご注意.....	ii	今すぐ居場所を知らせるには.....	24	準備4. モードの初期設定を行う.....	56
au電話をご利用いただくにあたって.....	ii	位置確認をするために.....	24	準備5. Eメール・EZwebの初期設定を行う.....	56
<b>かんたんガイド.....</b>	<b>1</b>	自分ケータイにする.....	26	画面にこんな表示が出たら.....	57
箱の中身を確認!.....	1	ケータイアレンジ.....	26	時刻が表示されなくなったら.....	57
はじめに.....	2	便利な機能.....	28	au ICカードについて.....	58
お客様へ.....	2	おこづかい帳を使う.....	28	au ICカードを取り外す.....	59
防犯ブザー.....	3	時間割を使う.....	29	au ICカードを取り付ける.....	59
充電する.....	4	知ってよかった!.....	30	GLOBAL PASSPORT GSM	
充電する.....	4	災害が起きたら.....	30	(グローバルパスポートGSM)について.....	59
電話を使う.....	6	災害用伝言板サービス.....	30	海外でご利用になるときは.....	60
電話をかける.....	6	なるほど! au.....	31		
電話を受ける.....	7	オンラインマニュアル.....	31		
アドレス帳に登録する.....	8	マネーを守ろう.....	32		
かかってきた電話やメールをアドレス帳に		マネーも携帯する.....	32		
登録する.....	8				
赤外線を使ってプロフィールを交換する.....	10	<b>安全上のご注意.....</b>	<b>33</b>		
メールでコミュニケーション(Eメール).....	12	本書の表記方法について.....	33	<b>お子様に渡すための準備をする.....</b>	<b>61</b>
ペア相手にEメールを送る(文字を送る).....	12	免責事項について.....	34	モード設定をする.....	61
デコレーションメールを送る.....	14	安全上のご注意.....	34	制限モード/通話モードに設定する.....	61
とった写真をメールで送る.....	16	取扱上のお願ひ.....	40	制限モード/通話モードを解除する.....	62
Eメールを読む(送られた写真を見る).....	16	ご利用いただく各種暗証番号について.....	43	カンタン設定(制限/通話)で設定する.....	62
お手軽メール(Cメール).....	18	プライバシーを守るための機能について.....	44	制限/通話モードメニューで機能を設定する.....	63
ペア相手にCメールを送る.....	18	PINコードについて.....	44	お子様に持たせて安心の制限機能	
Cメールを読む.....	19			防犯ブザーを利用する(M27).....	65
写真やムービーをとる(カメラ/ビデオ).....	20	<b>目次.....</b>	<b>46</b>	防犯ブザー用ストラップ(試供品)を取り付ける	
写真やムービーをとる.....	20	<b>ご利用の準備をする.....</b>	<b>52</b>	防犯ブザーを鳴らす.....	66
インターネットを利用する(EZweb).....	22	各部の名称と機能.....	52	緊急通知機能を利用する.....	66
EZwebでできること.....	22	着せ替えシート(試供品)について.....	54	緊急通知機能を設定する(M49).....	68
		着せ替えシート(試供品)を取り外す.....	54	緊急通知機能を起動させる.....	69
		着せ替えシート(試供品)を取り付ける.....	54	居場所通知を利用する.....	69
		電話をかけるまでの準備をする.....	55		
		準備1. 電池パックを充電する.....	55	<b>基本的な操作を覚える.....</b>	<b>70</b>
		準備2. 電源を入れる/切る.....	56	待受画面とメインメニューを利用する.....	70
				待受画面の見かた.....	70
				待受画面に表示されるメニューやアイコンを	
				利用する.....	71
				お知らせメニューの内容を確認する.....	71
				メインメニューを利用する.....	72
				メインメニューを表示する.....	73
				メインメニューを変更する.....	73



K001をアレンジする	73
共通の操作を覚える	75
基本的なキー操作を覚えよう	75
機能を中断する	76
機能の操作を中断する	76
機能の操作を再開する	76
中断中の機能を終了する	76
ロックNo.を入力する	76
データを複数選択する	76
データを削除する	77
1件/選択/全件削除する	77
期限切れデータを削除する	77
文字入力の方法を覚える	77
文字入力の方法	79
ひらがな/漢字/カタカナ/英数字の入力	80
文字の修正	80
予測変換機能	81
2タッチ入力	81
区点コードでの入力	82
絵文字/顔文字/記号の入力	82
文字入力のメニューを利用する	82
文字をコピー/切り取りしてから貼り付ける	82
その他の文字入力メニュー	83

## アドレス帳で連絡先を管理する ..... 84

アドレス帳に登録する	84
他の機能からアドレス帳に登録する	85
グループを編集する	85
アドレス帳の登録内容を利用する	86
登録した電話番号を利用する	86
登録したEメールアドレスにEメールを送る	86
登録した住所/GPS情報を利用する	86
アドレス帳を検索する	87
アドレス帳のメニューを利用する	87
au one アドレス帳のサーバにアドレス帳を預ける	88
よく通話する相手をペア機能に登録する	89
ペア機能を利用する	89

ワンタッチダイヤルで電話をかける	89
------------------	----

## 電話をかける・受ける ..... 90

電話をかける	90
P(ポーズ)ダイヤルで電話をかける	91
発信メニューを利用する	91
電話を受ける	92
応答を保留する	92
簡易留守メモのメッセージで応答する	93
着信を拒否する	93
着信を転送する	93
国際電話を利用する	93
au電話から海外へかける (au国際電話サービス)	93
海外からau電話に電話をかけてもらう	94
発信履歴/着信履歴を利用して電話をかける	94
発信履歴/着信履歴のメニューを利用する	96
K001の電話番号をプロフィールで確認する	96
自分のプロフィールを編集する (MO)	97

## メールを送る・受け取る ..... 98

Eメールを利用する	98
Eメールを送る	98
宛先の種類を変更する・宛先を削除する	99
Eメールにデータを添付する	99
添付データを変更・解除する	99
デコレーションメールを送る	100
送信メール作成画面でできること	101
Eメールを受け取る	102
添付データを受信・再生する	103
新着メールを問い合わせで受信する	103
受信ボックス/送信ボックスのEメールを確認する	104
Eメール一覧画面でできること	106
アドレス詳細表示を利用する	107
EメールをmicroSDメモリカード/データフォルダへ保存する	108

Eメール内容表示画面でできること	108
差出人/宛先/件名/電話番号/URL/GPS情報を利用する	110
受信ボックスフォルダ一覧画面でできること	111
振分登録する	111
なかよしボックスを利用する	111
なかよしボックスフォルダ一覧画面のメニューを利用する	112
インフォボックスを利用する	112
データフォルダのEメールを確認する	112
microSDメモリカードのEメールを確認する	113
フォルダ一覧画面のメニューを利用する	113
Eメールを設定する	114
受信・表示に関する設定をする	114
送信・作成に関する設定をする	115
メールフィルターを設定する	117
その他の設定をする	119

## au one メールを利用する ..... 120

会員登録する	120
au one メールを確認する	120

## Cメールを利用する ..... 121

Cメールを送る	121
Cメールを受け取る	122
受信ボックス/送信ボックスのCメールを確認する	123
Cメール一覧画面でできること	124
Cメール内容表示画面でできること	124
本文中の電話番号/Eメールアドレス/URLを利用する	124
緊急地震速報を利用する	125
緊急地震速報を受信すると	126
Cメール安心ブロック機能を設定する	127
Cメールを設定する	127
受信フィルターを設定する	128

## EZwebやネットワークサービスを利用する ..... 129

## EZwebを利用する ..... 129

EZwebメニューを表示する ..... 130

au one トップからコンテンツにアクセスする ..... 131

EZweb上の音や画像を利用する ..... 131

auお客さまサポートを利用する ..... 131

通話料・通信料などを確認する ..... 132

料金プランや割引サービスなどを調べる ..... 133

料金プランなどを申し込む/変更する ..... 134

ブラウザメニューを利用する ..... 134

お気に入りリストを利用する ..... 135

お気に入りリストのメニューを利用する ..... 135

画面メモリストを利用する ..... 136

画面メモリストのメニューを利用する ..... 136

EZwebを設定する ..... 136

EZムービーで動画コンテンツを楽しむ ..... 137

EZムービーポータルサイトを表示する ..... 137

EZムービーを再生する ..... 138

ショッピング&amp;オークションを楽しむ ..... 138

EZブックで小説やマンガを楽しむ ..... 138

EZニュースフラッシュを利用する ..... 139

テロップとウィンドウの表示を設定する (M311) ..... 140

au one My Pageを利用する ..... 140

au one My Pageに会員登録する ..... 142

My Page更新通知を確認する ..... 142

## EZナビを利用する ..... 142

EZナビメニューを表示する ..... 143

EZナビウォークを利用する ..... 143

安心ナビを利用する ..... 145

地図ビューアーを利用する ..... 146

災害時ナビを利用する ..... 146

ケータイ探せて安心サービスを利用する ..... 147

EZナビを設定する ..... 148

プライバシーフィルターを設定する ..... 148

他の機能でGPS情報を付加するには ..... 149

EZアプリ(BREW<sup>®</sup>)を利用する ..... 150

EZアプリメニューを利用する ..... 150

EZアプリを探そう! ..... 151

EZアプリを起動する ..... 151

EZアプリメニューのメニューを利用する ..... 152

EZアプリを設定する ..... 153

バーコードリーダー&amp;メーカーを利用する ..... 153

## auのネットワークサービスを利用する ..... 154

お留守番サービスを利用する(標準サービス) ..... 154

お留守番サービス総合案内(141)を利用する ..... 155

お留守番サービスを開始する(M712/M713) ..... 155

お留守番サービスを停止する(M714) ..... 156

電話をかけてきた方が伝言を録音する ..... 156

ボイスメールを録音する ..... 157

伝言お知らせについて ..... 157

着信お知らせについて ..... 157

伝言・ボイスメールを聞く(M711) ..... 157

応答メッセージの録音/確認/変更をする (M715) ..... 158

伝言の蓄積を停止する(不在通知) ..... 158

蓄積停止を解除する ..... 158

お留守番サービスを遠隔操作する (遠隔操作サービス) ..... 159

英語ガイドダンスへ切り替える(M716) ..... 159

日本語ガイドダンスへ切り替える(M717) ..... 159

着信転送サービスを利用する(標準サービス) ..... 160

応答できない電話を転送する(無応答転送) ..... 160

通話中にかかってきた電話を転送する (話中転送) ..... 160

かかってきたすべての電話を転送する (フル転送) ..... 161

手動で転送する(選択転送) ..... 161

海外の電話へ転送する ..... 161

着信転送サービスを停止する(転送停止) ..... 161

着信転送サービスを遠隔操作する (遠隔操作サービス) ..... 162

割込通話サービスを利用する(標準サービス) ..... 162

割込通話サービスを開始する(M741) ..... 162

割込通話サービスを停止する(M742) ..... 163

割込通話を受ける ..... 163

割り込みされたくないときは ..... 163

三者通話サービスを利用する (オプションサービス) ..... 163

発信番号表示サービスを利用する (標準サービス) ..... 164

電話番号を通知するかどうかを設定する (M44) ..... 164

番号通知リクエストサービスを利用する (標準サービス) ..... 165

番号通知リクエストサービスを開始する ..... 165

番号通知リクエストサービスを停止する ..... 165

EZ待ちうたを利用する(オプションサービス) ..... 165

待ちうたの楽曲を登録する(M22) ..... 166

楽曲を聴かせる設定をする(M22) ..... 166

待ちうた情報お知らせサービスを利用する ..... 166

迷惑電話撃退サービスを利用する (オプションサービス) ..... 167

最後に着信した電話番号を受信拒否リストに登録する ..... 167

最後に登録した電話番号を受信拒否リストから削除する ..... 168

受信拒否リストに登録した電話番号を全件削除する ..... 168

通話明細分計サービスを利用する (オプションサービス) ..... 168

データ通信サービス(PacketWIN)を利用する (標準サービス) ..... 168

現在地の通信環境を確認する(M551) ..... 169

PacketWINを利用するための準備をする ..... 169

## カメラで撮影する ..... 171

このカメラでできること.....	171
カメラをご利用になる前に.....	171
フォトを撮影する.....	173
フォトを連写する.....	173
組合せ撮影/顔変形モードで撮影する.....	174
ムービーを録画する.....	175
カメラ画面の見かた.....	176
モニター画面でできること.....	176
フォトの撮影サイズを設定する.....	177
ムービーの録画モードを設定する.....	178
カメラを設定する.....	178
プレビュー画面でできること.....	179
撮影したフォト/ムービーをEメールに添付する.....	180
撮影したフォトを壁紙にする.....	180

データフォルダやmicroSD  
メモリーカードを利用する ..... 181

データフォルダを利用する.....	181
保存されているデータを一覧で確認する.....	181
サムネイル表示とリスト表示を切り替える.....	183
データを再生/表示する.....	183
位置情報付加ムービー/画像を再生する.....	184
ケータリアルレンジファイルを再生する.....	184
デコレーションメールのテンプレートを再生する.....	185
デコレーションエモジパックを展開する.....	185
オートプレイで再生/表示する.....	185
データを管理する.....	185
データを他の機能に登録する.....	187
データをEメールに添付する.....	187
データを別のフォルダに移動する.....	187
データをmicroSDメモリーカードへコピー/移動する.....	188
au one データフォルダにデータを預ける.....	188

フォトを編集する.....	189
ムービーのテロップを編集する.....	190
ムービーの音声のみを録音し直す.....	191
長時間ムービーのサイズを変更する.....	191
ムービーのシーンを切り出す (ベストシーンセレクト).....	191
データの詳細情報を表示する.....	192
フォルダを管理する.....	193
他の機能からデータフォルダにコピーする.....	193

## microSDメモリーカードを利用する ..... 194

取扱上のご注意.....	194
microSDメモリーカードをセットする.....	195
microSDメモリーカードを取り外す.....	196
microSDメニューを利用する.....	196
microSDメモリーカードを初期化する.....	196
microSDメモリーカードの使用状況を確認する.....	197
microSDメモリーカード内のデータフォルダを利用する.....	197
メールフォルダを利用する.....	198
PCフォルダを利用する.....	198
本体内のデータをバックアップする.....	199
バックアップデータを保存する.....	199
バックアップデータを読み込む.....	199
バックアップデータを削除する.....	199
DPOFプリントのプリント予約をする.....	199
スタンダードプリントを設定する.....	200
microSDメモリーカードの内容をパソコンで表示する.....	200
外部メモリー転送モードでパソコンと接続する (M553).....	201

## 赤外線通信でデータを送受信する... 202

## 赤外線通信を利用する ..... 202

赤外線の利用について.....	202
赤外線データを受信する.....	202
赤外線データを送信する.....	203
各機能のメニューから赤外線で送信する.....	204

## 便利な機能を利用する ..... 205

外部キー操作を無効にする.....	205
サイドキーに機能を割り当てる.....	205
フェイク着信をタイマー起動させる.....	205
マナーモードを設定する.....	205
オリジナルマナーモードの設定を編集する.....	206
自動でマナーモードを設定/解除する.....	206
マナートークを利用する.....	207
簡易留守メモを利用する.....	207
簡易留守メモを設定/解除する.....	208
簡易留守メモで着信に応答する.....	208
簡易留守メモを再生する.....	208
簡易留守メモリストのメニューを利用する.....	209
通話音声メモを利用する.....	209
通話中の相手の声を録音する.....	209
通話音声メモを再生する.....	209
ICレコーダーを利用する.....	209
音声を録音する.....	209
録音の設定をする.....	210
音声を再生する.....	210
Myボイスメモを利用する.....	210
自分の声を録音する.....	210
Myボイスメモを再生する.....	211
メモ帳を利用する.....	211
メモ帳を登録する.....	211
メモ帳のメニューを利用する.....	211
モバイル辞典を利用する.....	211
モバイル辞典のトップメニューを表示する.....	211
検索する.....	212
モバイル辞典のメニューを利用する.....	212
オンライン辞書を利用する.....	212
漢字チェックを利用する.....	213
ベタメモを利用する.....	213
ベタメモを登録する.....	213
ベタメモの内容を呼び出す.....	214
カレンダー/スケジュール/タスクリストを利用する.....	214
カレンダーを表示する.....	214

カレンダーのメニューを利用する	215
スケジュールを新規登録する	216
タスクリストを新規登録する	217
スケジュール/タスクリストのメニューを利用する	217
<b>絵日記を作成する</b>	<b>218</b>
絵日記を登録する	218
絵日記を確認する	218
絵日記のメニューを利用する	219
<b>おこづかい帳を作成する</b>	<b>219</b>
おこづかい帳を登録する	219
おこづかい帳を確認する	220
<b>時間割を作成する</b>	<b>221</b>
時間割を登録する	221
科目名を編集する	221
時間割のタイトルを編集する	221
メモを登録する	222
<b>アラームで指定した時刻をお知らせする</b>	<b>222</b>
カウントダウンタイマーで時間を計る	223
電卓で計算する	224

## 機能設定をする.....225

機能設定の方法を覚えよう	225
現在の設定を確認する	225
時間や料金の目安を確認する(M1)	225
EZwebに接続して料金の目安を確認する(M11)	225
時間/料金の目安を確認する(M12)	225
通話終了後の通話料金の表示を設定する(M13)	226
通話料金のレートを設定する(M14)	226
EZwebに接続して各種申込をする(M15)	226
<b>音やランプの設定を変える(M2)</b>	<b>227</b>
音声着信時の動作を設定する(M211)	227
Eメール受信時の動作を設定する(M212)	227
お知らせ受信時の動作を設定する(M213)	228
Cメール受信時の動作を設定する(M214)	229
ニュースフラッシュ受信時の動作を設定する(M215)	229

キー操作などの操作音を設定する(M23)	230
イヤホンの接続を設定する(M24)	230
通話中ランプ・お知らせランプを設定する(M25)	230
イルミネーションを設定する(M26)	231
<b>画面や照明の設定を変える(M3)</b>	<b>231</b>
待受画面に表示する画像や情報を設定する(M311)	231
ピクトのデザインを変える(M312)	232
メール送信中画面を設定する(M313)	232
節電起動の時間を設定する(M314)	232
ディスプレイ照明やキー照明を設定する(M32)	232
各画面の文字サイズを設定する(M33)	232
画面の文字表示をひらがなに設定する(M34)	233
画面の配色を設定する(M35)	233
ガイドを表示するかどうかを設定する(M36)	233
Eモーションメール表示を設定する(M37)	233
長持ちモードを設定する(M38)	234
<b>プライバシーや制限を設定する(M4)</b>	<b>234</b>
電話を自動的にロックする(M411)	234
電話を閉じたときにロックする(M412)	235
アドレス帳の操作を制限する(M413)	235
遠隔ロックを設定する(M414)	235
各機能の利用を制限する(M42)	237
シークレット情報を表示するかどうかを設定する(M427)	238
着信を拒否する(M43)	238
ロックNo.を変更する(M45)	239
設定や保存データをリセットする(M46)	239
PINコードを設定する(M47)	239
証明書に関する設定をする(M48)	240
緊急用位置確認の履歴を確認する(M40)	241
<b>ユーザー補助を設定する(M5)</b>	<b>241</b>
よく利用する単語を登録する(M511)	241
定型文や顔文字を編集する(M512/M513)	241

辞書データを登録する(M514)	241
コピー/切り取りした内容を確認する(M515)	242
入力に関する設定をする(M516)	242
メール返信時学習を設定する(M517)	242
待受画面で文字を入力できるようにする(M518)	243
電波を送受信できないようにする(M52)	243
Eメール/EZwebを中断できるように設定する(M53)	243
プレフィックス付加番号を登録する(M541)	244
自動的に付加する市外局番を設定する(M542)	244
外部機器とデータを送受信する(M552)	244
USB接続時の動作を設定する(M554)	244
K001のソフトウェアを更新する(M56)	245
エニーキーアンサーを設定/解除する(M57)	247
着信時にK001を開いたときの動作を設定する(M58)	247
遠隔操作でK001のマナーモードを解除できるように設定する(M59)	247
<b>時計機能を設定する(M6)</b>	<b>248</b>
日付と時刻を設定する(M61)	248
指定時刻に電源を入れる/切る(M62/M63)	248
時計に日付を表示させる(M64)	249
<b>操作方法を調べる(M#)</b>	<b>249</b>
操作ガイドを表示する(M#)	249
EZwebに接続してauオンラインマニュアルを表示する(M#)	249

## 付録・索引.....250

付録.....	250
周辺機器のご紹介	250
電池パックを交換する	251
電池パックを取り外す	251

電池パックを取り付ける.....	251
共通DCアダプタ01(別売)を使用して 充電する.....	252
別売のイヤホンを使用する.....	253
平型スイッチ付イヤホンマイク(別売)／ 平型ステレオイヤホンマイク(別売)／ 骨伝導レシーバマイク01(別売)を使用する....	254
電話をかける.....	254
電話を受ける.....	254
故障とお考えになる前に.....	254
アフターサービスについて.....	256
カメラ／データフォルダの詳細情報.....	258
データの登録先一覧.....	258
編集できる画像の一覧.....	259
表示／再生できる画像・ムービーのサイズ.....	259
Eメールの詳細情報.....	260
機能リセット(M461)でリセットされる内容 .....	261
メモリリセット(M462)でリセットされる内容 .....	265
主な仕様.....	266
索引.....	269
利用許諾契約.....	275
安心ナビ 利用規約.....	275
EZナビウォーク 利用許諾契約.....	278
バーコードリーダー&メーカー 利用許諾契約 .....	278
EZニュースフラッシュ 利用許諾契約.....	279
地図ビューアー 利用許諾契約.....	280
ケータイ探せて安心サービス 利用規約.....	280
お仕事DREAMER！！～ドリーマー～ 利用契約.....	281
<b>簡易英語版.....</b>	<b>284</b>
<b>簡易中国語版.....</b>	<b>286</b>

# ご利用の準備をする

## 各部の名称と機能

ご利用の準備

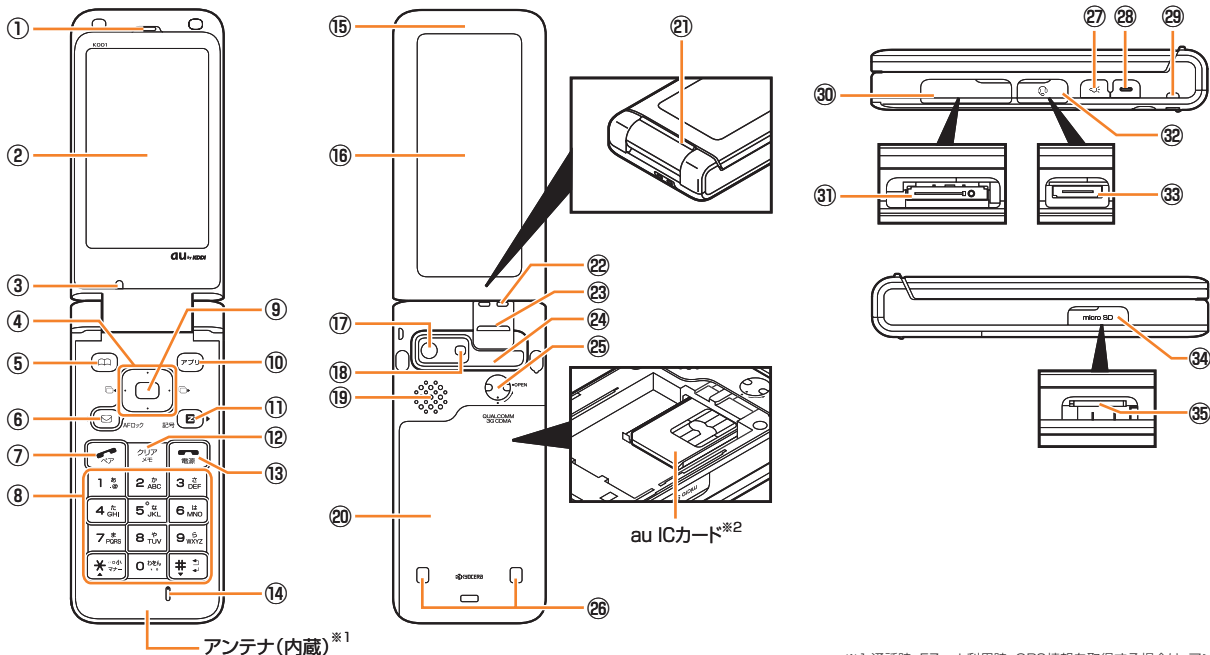

※1 通話時、EZweb利用時、GPS情報を取得する場合は、アンテナを手でおおわないでください。

※2 au ICカードの取り扱いについては、「au ICカードについて」(▶P.58)をご参照ください。

- ① **受話口(レシーバー)**  
通話中の相手の方の声、簡易留守メモの再生音などがここから聞こえます。
- ② **ディスプレイ**
- ③ **光センサー**  
「ディスプレイ照明(M321)」で「光センサー」設定時に明るさを感じします。
- ④ **🔴 フロントジョグ**  
 ● **着信履歴／左キー**  
 ○ **発信履歴／右キー**  
 ⬆ **上キー**  
待受画面で1秒以上長押しすると、フォトを起動します。  
 ⬇ **下キー**  
待受画面で1秒以上長押しすると、カレンダーを起動します。
- ⑤ **📠 アドレス帳キー**
- ⑥ **📧 メールキー**
- ⑦ **📠 発信／ペアキー**
- ⑧ **0～9、[\*]、[#] ダイアルキー**  
待受画面で[\*]を1秒以上長押しすると、マナーモードを設定／解除します。
- ⑨ **● センターキー**
- ⑩ **📱 アプリキー**
- ⑪ **📧 EZキー**
- ⑫ **🗑️ クリア／メモキー**
- ⑬ **🔌 電源／終了キー**  
電源ON/OFFに使用します。操作中は通話や各機能を終了します。
- ⑭ **送話口(マイク)**  
通話中の相手にこちらの声を伝えます。また、動画などの音声を録音するときにも使用します。
- ⑮ **パネル**
- ⑯ **着せ替えシート(試供品)**  
パネルの下に取り付けられています。
- ⑰ **カメラ(レンズ部)**
- ⑱ **撮影ライト／簡易ライト／防犯ライト**  
撮影ライト、簡易ライト、防犯ライト使用時に明るく点灯します。
- ⑲ **スピーカー**  
着信音やアラーム音などが聞こえます。
- ⑳ **電池バック／電池フタ**
- ㉑ **着信(充電)ランプ**  
着信時、メール受信時、アラーム時には設定内容に従って点灯、点滅します。充電中は赤く点灯します。
- ㉒ **防犯ブザー用ストラップ取り付け部**
- ㉓ **防犯ブザースイッチ**
- ㉔ **赤外線ポート**  
赤外線通信中、データの送受信を行います。
- ㉕ **電池フタロック**
- ㉖ **充電端子**  
卓上ホルダ(別売)を使用して充電するときの端子です。
- ㉗ **☞ サイドキー**  
待受画面で1秒以上長押しすると、防犯ライトが点灯します。「サイドキー設定」で簡易ライトを点灯させたり、フェイク着信を起動するように設定することもできます。
- ㉘ **📍 居場所通知キー**  
待受画面で1秒以上長押しすると、現在の居場所を登録した相手に通知します。
- ㉙ **ストラップ取り付け部**
- ㉚ **外部接続端子カバー**
- ㉛ **外部接続端子部**  
共通ACアダプタ01／02(別売)、USBケーブルWIN(別売)などの接続に使用します。
- ㉜ **平型イヤホン端子カバー**
- ㉝ **平型イヤホン端子部**  
平型ステレオイヤホンマイク(別売)などとの接続に使用します。
- ㉞ **microSDメモ리카ードスロットカバー**
- ㉟ **microSDメモ리카ードスロット部**

## 着せ替えシート(試供品)について

お買い上げ時は3枚の着せ替えシート(試供品)が同梱されています(1枚は本体に取り付け済み)。

## 着せ替えシート(試供品)を取り外す

- 1 本体のAの部分を押しながら、パネルを矢印の方向にスライドさせる

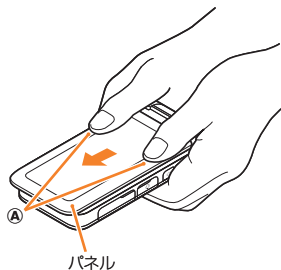

- 2 パネルと着せ替えシート(試供品)を持ち上げて取り外す

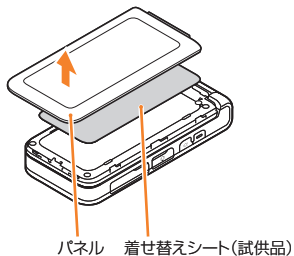

## 着せ替えシート(試供品)を取り付ける

- 1 本体上部の凸部の位置に合わせて、①→②の順に着せ替えシート(試供品)を載せる

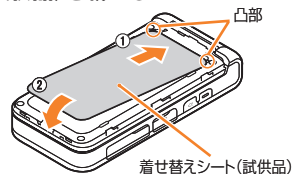

- 2 本体の凸部の位置(矢印の位置)と着せ替えシート(試供品)の位置を合わせる

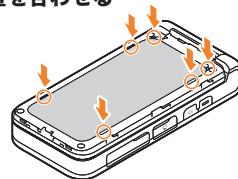

- 3 本体の▽印に合わせてパネルを載せ(①)、矢印の方向(②)にスライドさせて取り付ける

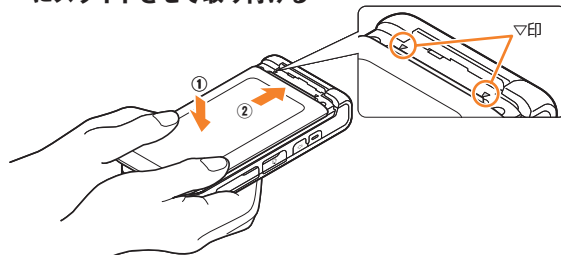



## 電話をかけるまでの準備をする

### 準備1. 電池パックを充電する

お買い上げ時には、電池パックは十分に充電されていません。初めてお使いになるときや電池残量が少なくなったら充電してご使用ください。

#### ■ ご利用可能時間

連続待受時間	約310時間
連続通話時間	約220分



- 充電中、K001本体と電池パックが温かくなることがありますが異常ではありません。
- 電池パックは、「安全上のご注意」(▶P.34)をよくお読みになってお取り扱いください。
- 次の場合は充電時間は長くなります。
  - ・ K001の電源を入れたままでの充電
- 共通ACアダプタ01/02(別売)を接続した状態で各種の操作を行うと、短時間の充電/放電を繰り返す場合があります。電池のもちが悪くなりますので、電池残量が になりましたら充電することをおすすめします。
- K001の充電ランプが赤色に点滅したときは、電池パックの取り付け、接続などが正しいかご確認ください。それでも点滅する場合は、充電を中止して、auショップもしくはauお客様センターまでご連絡ください。
- 充電端子は、ときどき乾いた綿棒などで、充電端子が変形しないように注意して掃除してください。汚れていると正常に充電されない場合があります。
- 外部接続端子カバーは、充電後しっかりと閉めてください。また、強く引っ張ったり、ねじったりしないでください。
- 連続通話時間および連続待受時間は、電波を正常に受信できる静止状態での平均的な利用時間です。充電状態、気温などの使用環境、使用場所の電波状態、機能の設定などにより、次のような場合には、ご利用可能時間は半分以下になることもあります。
  - ・ 「圏外」が表示される場所での使用が多い場合
  - ・ メール機能・EZweb機能・カメラ機能・EZアプリ機能などの使用
  - ・ 待受画面を常に表示している状態

### ■ 共通ACアダプタ01/02(別売)を直接K001に接続して充電する

別途、共通ACアダプタ01/02(別売)が必要です。(お使いのACアダプタによりイラストと形状が異なることがあります。ご了承ください。)

充電時間は約100分です

- 1 K001に共通ACアダプタ01/02(別売)を接続する**  
外部接続端子カバー(1-1)を開け、コネクタ先端の形状を確認し、平行に差し込みます(1-2)。

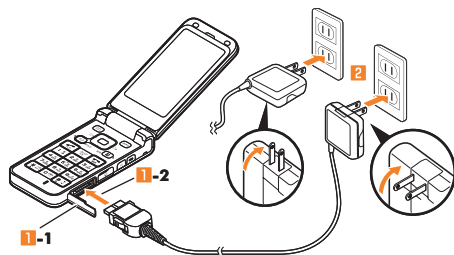

- 2 AC100Vコンセントに差し込む**  
K001の充電ランプが赤色に点灯し、充電開始音が鳴り、 が点滅します。充電が完了すると、充電終了音が鳴り充電ランプが消灯します。
- 3 充電が終わったら、コネクタの両側面にある取り外しボタンを、押しながらかまっすぐ引き抜く**
- 4 K001の外部接続端子カバーを閉じる**
- 5 共通ACアダプタ01/02(別売)の電源プラグをコンセントから抜く**

## 準備2. 電源を入れる／切る

### 1 [電源] (1秒以上長押し)

「Waiting...」と表示された後、しばらくすると「ウェイクアップトーン (M233)」が鳴り、待受状態になります。

電源を切るときは、待受画面で [電源] を2秒以上長押ししてください。



- 電源がONになったときにau ICカードを読み込むため、待受画面が表示されるまで時間がかかる場合があります。この間、キーが効かなくなることがありますが故障ではありません。

## 準備3. 画面状態を確認する

画面に、電波の強さと電池残量の目安が表示され、正常に使用できます。



## 準備4. モードの初期設定を行う

お買い上げ後や「オールリセット(M464)」を行った後、初めてメインメニューを呼び出したときに初期設定画面が表示されます。3種類のモードから選択して設定することができます。また、プロフィール画面を表示して内容を編集することもできます。

### 1 待受画面で○

2	通常モード*	文字サイズ	▶P.232「各画面の文字サイズを設定する(M33)」
		ロックNo.変更	▶P.239「ロックNo.を変更する(M45)」
		発信者番号通知	▶P.164「電話番号を通知するかどうかを設定する(M44)」

制限モード	▶P.61「制限モード／通話モードに設定する」
通話モード	
後で設定	次回、メインメニューを呼び出したときに初期設定画面を表示します。
自動設定	通常モードに設定します。各機能はお買い上げ時の設定になります。 <sup>*</sup>
プロフィール	▶P.96「K001」の電話番号をプロフィールで確認する」

\*「オールリセット(M464)」を行った後の初期設定画面で「自動設定」を選択した場合、ロックNo.はお買い上げ時の設定には戻りません。

## 準備5. Eメール・EZwebの初期設定を行う

Eメール、EZweb、EZアプリは、ご利用のお申し込みが必要です。ご購入時にお申し込みにならなかった方は、auショップもしくはauお客様センターまでお問い合わせください。

### 1 待受画面で [F7]

初期設定のためサーバに接続します。  
しばらくお待ちください。

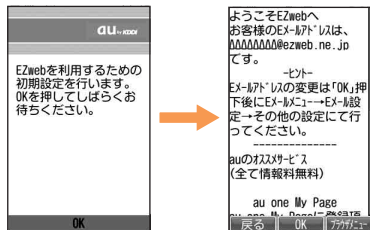

### 2 ○



## memo

### 初期設定が必要なサービス

- Eメール(▶P.98)
- EZニュースフラッシュ(▶P.139)
- EZアプリ(▶P.150)
- EZweb(▶P.129)
- au one My Page(▶P.140)
- EZナビ(▶P.142)
- EZムービー(▶P.137)

- ◎お買い上げ時に、待受画面で//を押して操作を行った場合、または上記のサービスをご利用になる場合には、EZwebの初期設定の開始または初期設定することを促すメッセージが表示されます。
- ◎初期設定は電波状態の良い場所で行ってください。電波状態の悪い場所や、移動中に行くと、正しく設定されない場合があります。
- ◎時間帯によっては、初期設定の所要時間が30秒～3分程度かかります。「ただいま初期設定を行っています。しばらくお待ちください。」と表示された画面のまま、お待ちください。  
特に機種変更によりEZwebを継続してご利用されるお客様で、前機種の「お気に入りリスト」(▶P.135)の登録件数が多いお客様は、時間を要する場合がありますのでご注意ください。

## 画面にこんな表示が出たら

### ■「圏外」が表示された場合



サービスエリア外か電波の弱い場所にいるため、ご利用になれません。  
「圏外」が消える所まで移動してください。

### ■「充電が必要です」が表示された場合



電池残量がほとんどないときに表示されます。  
充電するか、充電された電池パックと交換してください。

### ■「電話が規制されています」が表示された場合



回線が非常に混みあっているなどで、電話がかかりにくくなっています。  
しばらくたってからおかけ直してください。

### ■「au ICカード(UIM)エラー」が表示された場合

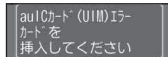

- 「カードを挿入してください」と表示されているときは、お客様のau ICカードが挿入されていません。お客様のau ICカードを挿入し、もう一度電源を入れ直してください。
- 「カードが異なるためご利用できません」または「このカードではご利用できません」と表示されているときは、お客様のau ICカード以外のカードが挿入されています。お客様のau ICカードを挿入し、もう一度電源を入れ直してください。

### ■「au ICカード(UIM)アクセスエラーが発生しました」が表示された場合

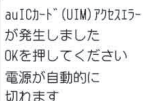

- 落下などの衝撃が加わると、表示される場合がありますが、故障ではありません。
- を押すと、K001の電源が自動的にOFFになります。
- 繰り返し「au ICカード(UIM)アクセスエラーが発生しました」と表示された場合は、正しくau ICカードが取り付けられているかどうかご確認ください。au ICカードの取り付けかたについては、「au ICカードを取り付ける」(▶P.59)をご参照ください。

## 時刻が表示されなくなったら

K001本体の時刻は、基地局から通知される時刻に同期させて、正確な時刻を表示しています。

圏外であったり、「電波OFFモード(M52)」が設定されている場合は、電波によって時刻を取得できないため、日付、曜日、時刻の代わりに一時的に「-」(ハイフン)が表示されます。電波が届く場所に移動し、「電波OFFモード(M52)」を解除すると、基地局から時刻が取得されて、正しい時刻が表示されます。

## ■「自動時刻補正(M61)」を「OFF」に設定している場合

「自動時刻補正(M61)」を「OFF」に設定している場合、電池パックを取り外したり、電池残量が完全になくなると、電波が届く場所に移動しても自動的に時刻が補正されない場合があります。その場合は、日付、曜日、時刻の代わりに「-」(ハイフン)が表示されたままとなります。時刻を表示するには、「自動時刻補正(M61)」の「OFF」を選択して時刻を再設定するか、「ON」に設定を変更します。

## ■時刻が表示されていない場合の影響

時刻が表示されていない場合は、次のような影響があります。

- すべてのアラームは、起動しません。
- 「オートパワーオン(M62)」「オートパワーオフ(M63)」は動作しません。
- データを保存する際、タイトル名に年月日と時刻を含む場合は、現在の時刻で保存されません。
- データを保存する際、詳細情報の保存日時は現在の時刻で保存されません。

## ■基地局から電波によって時刻を取得していない場合の影響

基地局から時刻を取得していないため、時刻が表示されていない場合は、次のような影響があります。

- 著作権保護が設定されているデータの操作は、制限されます。
- 再生期限制限／再生期間制限の制限付きデータは、再生できません。
- 有効期限付きのケータイアレンジファイルの内容は、表示されません。



◎「自動時刻補正(M61)」の「OFF」を選択して時刻を設定することで、画面には時刻が表示されていても、基地局から時刻を取得していない場合は、同様の影響があります。

## au ICカードについて

au ICカードにはお客様の電話番号などが記録されています。



- ◎ au ICカードを取り扱うときは、故障や破損の原因となりますので、次のことにご注意ください。
  - IC(金属)部分や本体のIC(金属)部分には触れないでください。
  - 正しい挿入方向をご確認ください。
  - 無理な取り付け、取り外しはしないでください。
- ◎ au ICカード着脱時は、必ず共通ACアダプタ01/02(別売)などのプラグをK001本体から抜いてください。
- ◎ au ICカードを正しく取り付けていない場合やau ICカードに異常がある場合はエラーメッセージが表示されます。
- ◎ 取り外したau ICカードはなくさないようにご注意ください。

## ■au ICカードが挿入されていない、もしくはお客様のau ICカード以外のカードが挿入されると…

au ICカードを挿入しない、もしくはお客様のau ICカード以外が挿入された場合は、次の操作を行うことができません。また、受信電界アイコン<sup>※1</sup>が表示されません。

- 電話をかける／受ける<sup>※1</sup>
- EZweb契約が必要な機能
- 著作権保護が設定されているデータの利用<sup>※2</sup>
- 遠隔ロックの起動／解除
- 証明書設定(M48)
- 各種申込
- GPS情報の取得<sup>※4</sup>
- メールを送受信
- プロフィールの利用
- PINコード設定(M47)
- 料金照会
- EZアプリの利用<sup>※3</sup>

※1 110(警察)・119(消防)・118(海上保安本部)への緊急通報も発信できません。

※2 データ転送で取得したデータなどは利用できます。それ以外のデータも削除や並び替えは行うことができます。待受画面やアラーム音、アドレス帳などに著作権保護が設定されているデータを設定している場合は、お買い上げ時の状態で動作します。

※3 EZアプリによっては一部起動できるものもあります。

※4 機能によっては一部取得できるものもあります。

## ■ PINコードによる制限設定

au ICカードをお使いになるうえで、お客様の貴重な個人情報を守るために、各PINコードの変更やPINコード入力要否設定により他人の使用を制限できます。(▶P.239「PINコードを設定する(M47)」)

## ■ au ICカードを取り外す

au ICカードは、電源を切り電池パックを取り外してから取り外し・取り付けを行います。

- 1 本体の電源を切り、電池パックを取り外す  
(▶P.251「電池パックを交換する」)
- 2 au ICカードの引き出しプレートを引き出す
- 3 au ICカードを取り出す

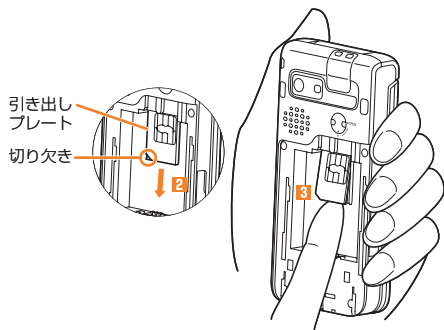

## ■ au ICカードを取り付ける

- 1 「au ICカードを取り外す」(▶P.59)の操作 1 ~ 2 を行って、au ICカードの引き出しプレートを引き出す
- 2 IC部分を上にしてau ICカードを引き出しプレートに載せる

au ICカードの挿入方向(切り欠きの位置)にご注意ください。

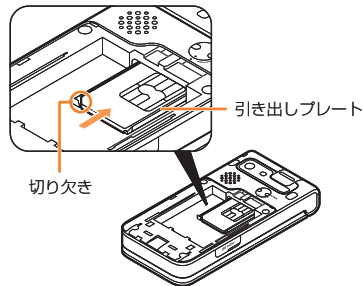

- 3 引き出しプレートを押し込む

## ■ GLOBAL PASSPORT GSM (グローバルパスポートGSM)について

グローバルパスポートGSMとは、au ICカードを海外用GSM携帯電話に差し替えてご利用いただく国際ローミングサービスです。いつもの電話番号のまま世界のネットワークで話せます。

- 特別な申し込み手続きや日額・月額使用料は不要で、通話料は国内分との合算請求ですので、お支払いも簡単です。ご利用可能国、料金、GSM携帯電話、その他サービス内容など詳細につきましては、au ホームページもしくは、auお客様センターにてご確認ください。

## memo

- GSMとは、Global System for Mobile Communications の略。デジタル携帯電話に使われている無線通信方式の1つで、欧州、アメリカ、アジア、オセアニア、アフリカなど、世界で幅広く利用されている方式です。日本で使われているCDMAやPDCなどとは適合していません。
- 国際ローミングとは、日本でお使いの携帯電話または番号のまま海外の携帯電話事業者ネットワークにおいて音声通話などをご利用いただくサービスです。

## ■ ご利用イメージ

- 1 国内では、au ICカード対応携帯電話としてご利用になれます。**
- 2 au ICカードを海外用GSM携帯電話に差し替えます。**
- 3 世界のGSMネットワークでいつもの番号で話せます。**
- 4 帰国したら「au ICカード」をいつもの携帯電話へ戻します。**

★国内モードへの変更などの手続きは不要です。

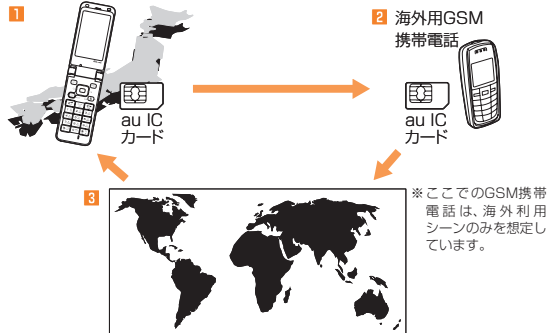

## 海外でご利用になるときは

海外でグローバルパスポートGSMをご利用になるときは、K001からau ICカードを取り外し、海外用GSM携帯電話の「取扱説明書」に従い、取り付けください。(▶P.59「au ICカードを取り外す」)

## memo

- 設定方法はGSM携帯電話のメーカーおよび機種により異なりますので、その「取扱説明書」をご確認ください。なお、渡航前に設定の確認をされることをおすすめします。
- auホームページに記載されているGSM携帯電話以外での本サービスの利用可否、au ICカードの故障、破損などにより、万一内容が変化・消失した場合の損害および逸失利益につきましてはKDDI(株)、沖縄セルラー電話(株)では一切の責任を負いかねますので、あらかじめご了承ください。
- 国内でお客様がPINコード入力が必要な設定をしている場合、GSM携帯電話でも同様の入力が必要になります。(▶P.239「PINコードを設定する(M47)」)
- 新規ご契約でご利用の場合、日本国内での最初のご利用日の2日後から海外でのご利用が可能です。
- 海外旅行の際はauホームページに記載されている「海外からのお問い合わせ番号」をご確認いただき、渡航前にお控えください。携帯電話もしくはau ICカードを盗難・紛失された場合は、速やかにお問い合わせ先までご連絡いただき、通話停止の手続きをお取りください。
- グローバルパスポートGSMは、ぶりペイド専用契約の方はご利用になれません。
- au ICカードを盗難・紛失された場合、第三者によって他の携帯電話(海外用GSM携帯電話を含む)に挿入され、不正利用される可能性もありますので、PIN1コードを設定されることをおすすめします。(▶P.239「PINコードを設定する(M47)」)

# お子様に渡すための準備をする

K001をお子様を持たせる前に、モードを設定して使用する機能を制限したり、安全のためのさまざまな機能を確認します。あらかじめ、保護者の方が登録・設定を行い、操作方法をお子様にご説明ください。

## モード設定をする

K001には、「通常モード」「制限モード」「通話モード」の3つのモードが用意されています。制限モードや通話モードに設定すると、使用する機能に制限をかけることができます。

お買い上げ時に、モードの初期設定で起動したいモードをあらかじめ選択することもできます。(▶P.56「準備4. モードの初期設定を行う」)

### ■ 通常モード

すべての機能を制限なく使用できるモードです。お買い上げ時は通常モードに設定されています。

### ■ 制限モード

通常モードとほぼ同じ機能を使用できますが、一部の機能に制限がかかるモードです。また、時間帯利用制限や通話時間制限、メール送信回数制限をあらかじめ設定しておくこともできます。(▶P.62「カンタン設定(制限)」)

制限モードの主な制限については、「お子様を持たせて安心の制限機能」(▶P.65)をご参照ください。

### ■ 通話モード

電話や安心ナビ\*、おこづかい帳、時間割など一部の機能だけを使用できるモードです。また、通話時間制限をあらかじめ設定しておくこともできます。(▶P.62「カンタン設定(通話)」)

通話モードの主な制限については、「お子様を持たせて安心の制限機能」(▶P.65)をご参照ください。

\*他のau電話から起動できます。

## ■ 各モードのメインメニューについて

各モードにはそれぞれ専用のメインメニューが用意されています。(▶P.72「メインメニューを利用する」)

## ■ MyロックNo.について

制限モード/通話モードには、通常のロックNo.とは別に専用のMyロックNo.が用意されています。制限モード/通話モード中は、MyロックNo.を入力します。

※ 次の場合は通常のロックNo.の入力が必要です。通常のロックNo.は保護者の方が管理してください。

- ・ 制限モード/通話モードの解除
- ・ 制限モード中の発信制限/メール制限/EZweb制限/EZアプリ制限の一時解除
- ・ 制限モード中のEZナビのナビパスワード変更/プライバシーフィルター登録など

## ■ 制限モード/通話モードに設定する

通常モードから制限モード/通話モードに設定します。

### 1 待受画面で●→[モード設定]

2 制限モード*	制限モードに設定します。 <b>ロックNo.を入力→●→[YES]</b> ・ 初めて制限モードに設定する場合は、画面の指示に従って未設定項目の設定を行ってください。 ▶P.62「カンタン設定(制限)」
通話モード*	通話モードに設定します。 <b>ロックNo.を入力→●→[YES]</b> ・ 初めて通話モードに設定する場合は、画面の指示に従って未設定項目の設定を行ってください。 ▶P.62「カンタン設定(通話)」

制限／通話 モードメニュー	制限モード／通話モードの詳細を設定します。 ▶P.63「制限／通話モードメニューで機能を設定する」
------------------	--

## memo

- ◎制限モード／通話モードに設定すると、機能の設定が無効／変更／終了になったり、一時解除される場合があります。また、編集／中断中のデータがある場合は、破棄確認画面が表示されます。
- ◎通話モードに設定すると、発信履歴／着信履歴がリセットされます。通話モードを解除しても履歴はリセットされた状態となりますのでご注意ください。

## 制限モード／通話モードを解除する

制限モード／通話モードを解除して、通常モードに戻します。

### ■ 制限モードを解除する場合

- 1 制限モードの待受画面で **○** → **[モード設定]** → **[制限モード解除]**

- 2 **ロックNo.を入力** → **○** → **[YES]**

### ■ 通話モードを解除する場合

- 1 通話モードの待受画面で **○** → **[機能設定]** → **[通話モード解除]**

- 2 **ロックNo.を入力** → **○** → **[YES]**

## カンタン設定(制限／通話)で設定する

お子様にK001を持たせる場合などに、あらかじめ主な機能をまとめて登録・設定できます。

### ■ カンタン設定(制限)

- 1 待受画面で **○** → **[モード設定]** → **[制限／通話モードメニュー]** → **[カンタン設定(制限)]**

- 2 **ロックNo.を入力** → **○** → **○**

カンタン設定(制限)メニューが表示されます。

- 3 **各項目を選択** → **○** → **[YES]** / **[NO]**

各項目で「YES」を選択した場合、次の操作を行います。

アドレス帳／ ペア登録	アドレス帳とペア相手を登録します。 「新規登録」「アドレス帳を開く」「ペア登録に進む」 ▶P.84「アドレス帳に登録する」
緊急通知設定	▶P.68「緊急通知機能を設定する(M49)」
制限設定	▶P.63「制限設定」
時間帯利用制限	▶P.64「時間帯利用制限」
自動マナー設定	▶P.206「自動でマナーモードを設定／解除する」
ロック／My ロックNo.変更	ロックNo.／MyロックNo.を変更します。 [変更する] → 新しいロックNo.を入力 → <b>○</b> → [変更する] → 新しいMyロックNo.を入力 → <b>○</b> → もう一度新しいMyロックNo.を入力 → <b>○</b>
その他	「かんたん表示」「防犯ブザー設定」「サイドキー設定」を設定します。 ▶P.233「画面の文字表示をひらがなに設定する(M34)」 ▶P.65「防犯ブザーを利用する(M27)」 ▶P.205「サイドキーに機能を割り当てる」

- 4 **カンタン設定(制限)のチェックボックスがすべてチェック済みになった画面**で **□** (完了) → **[制限モード]** / **[変更しない]**

### ■ カンタン設定(通話)

- 1 待受画面で **○** → **[モード設定]** → **[制限／通話モードメニュー]** → **[カンタン設定(通話)]**

- 2 **ロックNo.を入力** → **○** → **○**

カンタン設定(通話)メニューが表示されます。



### 3 各項目を選択→**○**→[YES] / [NO]

各項目で「YES」を選択した場合、次の操作を行います。

アドレス帳/ ペア登録	アドレス帳とペア相手を登録します。 「新規登録」「アドレス帳を開く」「ペア登録に進む」 ▶P.84「アドレス帳に登録する」
緊急通知設定	▶P.68「緊急通知機能を設定する(M49)」
制限設定	通話時間制限を設定します。 ▶P.63「制限設定」
ロック/My ロックNo.変更	ロックNo./MyロックNo.を変更します。 [変更する]→新しいロックNo.を入力→ <b>○</b> → [変更する]→新しいMyロックNo.を入力→ <b>○</b> →もう一度新しいMyロックNo.を入力→ <b>○</b>
その他	「かんたん表示」「防犯ブザー設定」「サイド キー設定」を設定します。 ▶P.233「画面の文字表示をひらがなに設定 する(M34)」 ▶P.65「防犯ブザーを利用する(M27)」 ▶P.205「サイドキーに機能を割り当てる」

### 4 カンタン設定(通話)のチェックボックスがすべてチェック済みになった画面で **☑** (完了)→[通話モード] / [変更しない]

## 制限 / 通話モードメニューで機能を設定する

制限モード / 通話モードで使用する機能に制限を設定したり、緊急通知機能の設定やMyロックNo.の設定などを行います。

### 1 待受画面で **○**→[モード設定]→[制限 / 通話モードメニュー]

2 カンタン設定 (制限)	▶P.62「カンタン設定(制限)」
カンタン設定 (通話)	▶P.62「カンタン設定(通話)」
緊急通知設定	▶P.68「緊急通知機能を設定する(M49)」

制限設定	▶P.63「制限設定」
時間帯利用制限	▶P.64「時間帯利用制限」
自動マナー設定	▶P.206「自動でマナーモードを設定 / 解除する」
MyロックNo. 変更	MyロックNo.を変更します。 ロックNo.を入力→ <b>○</b> →新しいMyロック No.を入力→ <b>○</b> →もう一度新しいMyロック No.を入力→ <b>○</b>
かんたん表示	▶P.233「画面の文字表示をひらがなに設定 する(M34)」
防犯ブザー設定	▶P.65「防犯ブザーを利用する(M27)」
サイドキー設定	▶P.205「サイドキーに機能を割り当てる」

## ■ 制限設定

制限モード / 通話モードで使用する機能に制限を設定します。

### 1 制限 / 通話モードメニュー→[制限設定]

2 発信制限	電話をかけたリCメールを送る相手を制限します。アドレス帳の登録 / 編集も制限します。 ロックNo.を入力→ <b>○</b> →[ペア相手登録外] / [アドレス帳登録外] / [OFF] ・緊急通報番号への発信は制限されません。
メール制限	Eメール / Cメールを利用できなくするかどうかを設定します。 ロックNo.を入力→ <b>○</b> →[ON] / [OFF] ・メール制限中でもメールは受信できます。
EZweb制限	EZwebを利用できなくするかどうかを設定します。 ロックNo.を入力→ <b>○</b> →[ON] / [OFF]
EZアプリ制限	EZアプリを利用できなくするかどうかを設定します。 ロックNo.を入力→ <b>○</b> →[ON] / [OFF]
遠隔ロック	▶P.235「遠隔ロックを設定する(M414)」

通話時間制限	<p>1ヶ月単位で通話時間を制限します。  <b>ロックNo.を入力</b>→<b>●</b>→<b>[ON]</b> / <b>[OFF]</b></p> <ul style="list-style-type: none"> <li>「ON」を選択した場合は、制限時間(00時間01分~99時間59分)を入力します。</li> <li>「ON」に設定すると、通話時間制限画面に設定した制限時間と残り時間が表示されます。<b>[リセット]</b>を押すと、設定をリセットできます。</li> <li>通話時間は月単位でカウントされ、翌月になった時点でリセットされます。</li> <li>かかってきた電話や、ペア相手・緊急通報番号にかけた場合の通話時間は対象外です。</li> </ul>
メール送信回数制限	<p>1ヶ月単位でEメール/Cメールを送る回数を制限します。  <b>ロックNo.を入力</b>→<b>●</b>→<b>[ON]</b> / <b>[OFF]</b></p> <ul style="list-style-type: none"> <li>「ON」を選択した場合は、制限回数(0回~999回)を入力します。</li> <li>「ON」に設定すると、メール送信回数制限画面に設定した制限回数と残り回数が表示されます。<b>[リセット]</b>を押すと、設定をリセットできます。</li> <li>メール送信回数は月単位でカウントされ、翌月になった時点でリセットされます。</li> <li>メール送信回数は、EメールとCメールを合わせた回数です。</li> <li>ペア相手へのメール送信は対象外です。</li> </ul>
アドレス帳外受信拒否	<p>アドレス帳に登録している相手以外からのEメール/Cメールを表示できなくするかどうかを設定します。  <b>ロックNo.を入力</b>→<b>●</b>→<b>[ON]</b> / <b>[OFF]</b></p>

### memo

- 制限中の機能でも、ロックNo.を入力することで一時解除できます。ロックNo.は保護者の方が管理してください。

### ■ 時間帯利用制限







設定した時間帯にK001の使用を制限します。10件まで制限を設定できます。

### 1 制限 / 通話モードメニュー→[時間帯利用制限]

時間帯利用制限画面が表示されます。

### 2 制限1~10を選択→**●**(編集)

### 3 項目を選択して編集

 開始 / 終了時刻	開始時刻と終了時刻を設定します。
 繰り返し	制限の繰り返しを指定します。 「毎日」「曜日指定」「休日以外」「休日」「1回のみ」
 タイトル	全角8 / 半角16文字以内
 発信制限	電話をかけたりCメールを送る相手を制限します。アドレス帳の登録 / 編集も制限します。 「変更しない」「ペア相手登録外」「アドレス帳登録外」「OFF」
 EZweb制限	EZwebを利用できなくするかどうかを設定します。 「変更しない」「ON」「OFF」
 メール制限	Eメール / Cメールを利用できなくするかどうかを設定します。 「変更しない」「ON」「OFF」
 EZアプリ制限	EZアプリを利用できなくするかどうかを設定します。 「変更しない」「ON」「OFF」

### 4 (完了)

### memo

- 時間帯利用制限画面で制限を選択→**[ON/OFF]**と操作すると、設定のON/OFFを切り替えることができます。
- 時間帯利用制限画面で制限を選択→**[リセット]**と操作すると、制限の設定をリセットできます。
- 制限中の機能でも、ロックNo.を入力することで一時解除できます。ロックNo.は保護者の方が管理してください。

## お子様に持たせて安心の制限機能

### ■ 制限モード

制限モードに設定することで制限される主な機能は次の通りです。

機能	制限の内容
制限設定／時間帯利用制限	制限設定／時間帯利用制限で設定された機能は利用不可 ▶P.63「制限設定」 ▶P.64「時間帯利用制限」
アドレス帳／Eメール／Cメール／メモ帳／スケジュールなど	電話番号／Eメールアドレス／URL情報にアクセス不可 ・ペア相手からのEメール／Cメールの場合はアクセスできます。
機能設定	一部の機能は設定不可

### ■ 通話モード

通話モードに設定することで制限される主な機能は次の通りです。

機能	制限の内容
制限設定	制限設定で設定された機能は利用不可 ▶P.63「制限設定」
アドレス帳	表示／発信以外は不可
ペア機能	表示／発信／デザイン変更以外は不可
電話	アドレス帳に登録されている相手以外は発信不可 ・緊急通報番号、着信履歴に保存されている特番へは発信できます。
プロフィール	電話番号の表示以外は不可
Eメール／Cメール／EZweb／EZアプリ*／カメラ／赤外線通信／Myボイスメモ／ICレコーダー／スケジュール／タスクリスト／絵日記／カウントダウンタイマー	利用不可 ・通話モード中に受信したEメール／Cメールは、通話モードを解除すると確認できます。

機能	制限の内容
居場所通知	利用不可
機能設定	一部の機能以外は設定不可 ・「確認」を選択すると、制限設定されている機能を確認できます。

※ 安心ナビは他のau電話から起動できます。

## 防犯ブザーを利用する(M27)

防犯ブザースイッチを入れたときに、防犯ブザーを鳴らすかどうかを設定します。

### 1 待受画面で → [ON] / [OFF]



#### memo

- ◎ K001本体のスピーカーからの距離が10cm程度の場合、音量は約90dB（デシベル）になります。また、周囲の環境などによっては、周辺の第三者にブザー音が聞き取りにくい場合があります。
- ◎ 耳元で防犯ブザーを鳴らさないでください。耳に障がいを起こす原因となります。
- ◎ マナーモード設定中やイヤホンを接続している場合でも、防犯ブザーはスピーカーから鳴動します。
- ◎ ブザー音の音量は調節できません。
- ◎ 防犯ブザーは犯罪防止や安全を保証するものではありません。万一の際の損害について当社として何ら責任を負うものではありません。
- ◎ お子様の誤操作によって防犯ブザーが鳴動する可能性がありますので、取り扱いには十分にご注意ください。
- ◎ 「防犯ブザー設定」が「OFF」に設定されていても、フェイク通話中は防犯ブザースイッチを入れたら防犯ブザーが鳴ります。
- ◎ 「防犯ブザー設定」が「ON」に設定されている場合は、電源がOFFのときでも防犯ブザースイッチを入れたら防犯ブザーが鳴ります。ただし、緊急通知機能は起動しませんのでご注意ください。
- ◎  を長押しして電源ON/OFFの処理を実行中の状態では、防犯ブザースイッチを入れても防犯ブザーは鳴りませんのでご注意ください。

**防犯ブザー鳴動中でも有効な操作**

○ 110番(警察)、119番(消防機関)、118番(海上保安本部)、ペア相手への電話上記の緊急番号へは、**☎**(発信)→緊急発信先を選択→**☎**(発信)と操作すると、電話をかけることができます。

※ 電話をかけると、防犯ブザーは一時解除されます。

**防犯ブザー鳴動時に緊急通知機能を利用するには**

○ 防犯ブザーを鳴らしたときに、ペア機能に登録した相手に現在地を通知することができます。また、その際に自動でフォトを撮影して添付したり、自動で電話をかけることもできます。緊急通知機能の設定については、「緊急通知機能を設定する(M49)」(▶P.68)をご参照ください。

**防犯ブザー用ストラップ(試供品)を取り付ける**

- 1 防犯ブザー用ストラップ取り付け部にストラップのヒモを通す**
- 2 ヒモの輪にストラップの先端の四角いリング部をくぐらせる**  
リング部の側面部から先にくぐらせてください。

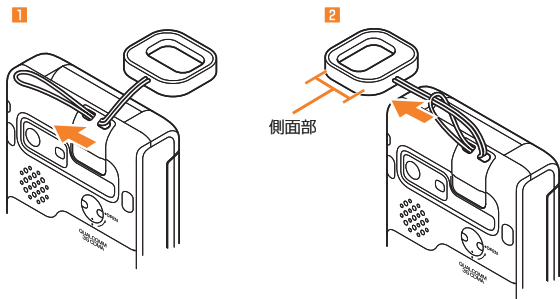
**memo**

○ 取り付けた防犯ブザー用ストラップ(試供品)が引っかかるなど、誤って防犯ブザーを鳴らしてしまう場合があります。ご注意ください。

**防犯ブザーを鳴らす****1 防犯ブザースイッチを入れる**

防犯ブザーが鳴ります。

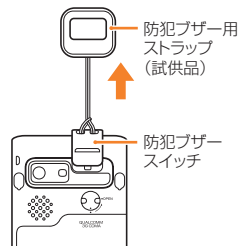
**■ 防犯ブザーを止めるには**

防犯ブザーは、防犯ブザースイッチを元の位置に戻すか、電池残量がなくなるまで鳴動し続けます。

鳴動中の防犯ブザーを止めるには、防犯ブザースイッチを指で下方向に押し戻す元の位置に戻してください。

**緊急通知機能を利用する**

緊急通知機能とは、特定のCメールを受信したときやK001の電源を切ったとき、防犯ブザーが鳴動したときに、移動経路通知が起動し、ペア相手の携帯電話やパソコンからK001の位置が確認できる機能です。

移動経路通知を起動させるには、通知する相手をペア機能に登録する必要があります。(▶P.89「よく通話する相手をペア機能に登録する」) ペア相手の条件は次の通りです。

- ペア1に登録しているペア相手でEメールアドレスが登録されている場合
- ペア2/ペア3に登録しているペア相手で「GPS設定」が「ON」に設定されており、Eメールアドレスが登録されている場合

## ■ 移動経路通知

K001の位置情報(GPS情報)を自動測位し、サーバへ連続して送信します。ペア相手の携帯電話やパソコンからサーバに接続して、K001の位置(移動経路)を地図上で確認できます。

移動経路通知は、次のいずれかの操作/動作があったときに起動します。

- ・ ペア相手から、特定のCメール(本文に「通知開始」と入力されたCメール)を受信したとき
- ・ 本体の電源を切ったとき
- ・ 防犯ブザーが鳴動したとき

## ■ 自動フォト撮影

本体の電源を切ったとき、または防犯ブザーが鳴動して移動経路通知が起動する際、自動的にカメラでフォトを撮影し、移動経路通知用URLを通知するEメールに添付して送信します。

## ■ 自動音声発信

防犯ブザーが鳴動して移動経路通知が起動する際、ペア相手に自動的に電話をかけます。



- ◎ 次の場合、緊急通知機能は起動しません。
  - ・ サービスエリア外や電波の届かない場所にいる場合
  - ・ ペア相手を登録していない場合/ペア相手のEメールアドレスを登録していない場合
  - ・ 緊急通報受理機関からの位置情報(GPS情報)を取得中(緊急通報位置通知)
  - ・ Eメール・EZwebの初期設定を行っていない場合
- ※ その他、一部処理実行中などで起動できない場合があります。
- ◎ ペア相手に電話番号が登録されていない場合は、Cメールからの起動ができないなど緊急通知機能を起動/終了できないことがありますのでご注意ください。

- ◎ 緊急通知機能は、各種制限設定にかかわらず起動します。ただし、電波OFFモードが設定されている場合は、特定のCメール受信にて緊急通知機能を起動することができませんのでご注意ください。他の操作で緊急通知機能が起動すると、電波OFFモードは解除されます。
- ◎ 緊急通報位置通知(▶P.90)と緊急通知機能では、緊急通報位置通知の動作が優先されます。緊急通報位置通知起動中に緊急通知機能の起動操作をしても、緊急通知機能は起動しません。また、緊急通知機能起動中に緊急通報位置通知が起動すると緊急通知機能は中断します。
- ◎ 緊急通知機能起動中は、他の機能(緊急通報位置通知を除く)を利用することはできませんが、ペア相手からの電話のみ受けることができます。通話中は動作が中断し、通話終了後再開します。
- ◎ 緊急通知機能起動中に、緊急通知機能の起動操作/動作があった場合は、新たに緊急通知機能が起動します。
- ◎ 自動音声発信での通話中に本体を閉じたときや、本体を閉じたまま発信したときは、ハンズフリー通話(▶P.92)になります。
- ◎ フォト撮影時は、カメラ機能での設定にかかわらず、壁紙(標準)・撮影ライオン・専用のシャッター音で動作します。ただし、防犯ブザー鳴動中はシャッター音は鳴動しません。
- ◎ 画面下に「中止」が表示されている場合、 (中止)を押すとロックNo.入力画面が表示されます。ロックNo.を入力すると動作が中断し、約1分後に再開します。
- ◎ ペア相手に送信するEメールには、次の内容が自動入力されます。
 

宛先: 送信するペア相手のアドレス

件名: 【緊急】+起動理由(「開始通知受信」「電源OFF」「防犯ブザー鳴動」のいずれか)

添付: 撮影されたフォト

本文: 起動理由(「開始通知を受信しました」「電源OFFされました」「防犯ブザーが鳴動しました」のいずれか)、移動経路通知用URL、起動時刻、終了予定時刻
- ◎ URL取得やEメール送信などに失敗した場合は、1分間隔で動作を繰り返します。
- ◎ 待受画面以外の状態で防犯ブザー鳴動操作をした場合は、動作中の機能が終了して防犯ブザー・緊急通知機能が起動します。ただし、通話中に防犯ブザー鳴動操作をした場合は、通話を継続したまま防犯ブザーが鳴動します(この場合、防犯ブザーの音量は最小から徐々に大きくなります)。緊急通知機能は通話終了後に起動します。
- ◎ 通話中に防犯ブザー鳴動操作をしたとき、通話の相手がペア相手だった場合は、自動音声発信は動作しません。

- 防犯ブザー鳴動操作にて緊急通知機能を起動している場合、防犯ブザーを止めても、緊急通知機能は終了しません。また、緊急通知機能の終了操作をしても、防犯ブザーは止まりません。
- お客様のご使用環境によっては、正確なGPS情報が取得できなかったり、GPS情報の取得に時間がかかる場合があります。
- GPS情報の測位結果の精度が低い場合は、移動経路を通知しない場合があります。
- 緊急通知機能起動中に電池を取り外した場合、K001の再起動後に緊急通知機能が再度起動します。

## 緊急通知機能を設定する(M49)

### 1 待受画面で ● 4 9

<b>2</b>	Cメール起動	<p>特定のCメールを受信したときに移動経路通知を起動するかどうかを設定します。</p> <p><b>ロックNo.を入力</b>→●→[ON]/[OFF]</p> <ul style="list-style-type: none"> <li>・「ON」に設定した場合は、移動経路通知が起動するときに音やバイブレータでお知らせするかどうかを設定します。</li> <li>「音+バイブ」「音のみ」「バイブのみ」「設定なし」</li> </ul>
	電源OFF起動	<p>本体の電源を切ったときに移動経路通知を起動するかどうかを設定します。</p> <p><b>ロックNo.を入力</b>→●→[ON]/[OFF]</p> <ul style="list-style-type: none"> <li>・「ON」に設定した場合は、移動経路通知が起動するときに自動フォト撮影をするかどうかを設定します。</li> <li>「ON」「OFF」</li> </ul>

防犯ブザー起動	<p>防犯ブザーが鳴動したときに移動経路通知を起動するかどうかを設定します。</p> <p><b>ロックNo.を入力</b>→●→[ON]/[OFF]</p> <ul style="list-style-type: none"> <li>・「ON」に設定した場合は、移動経路通知が起動するときに自動フォト撮影をするかどうかを設定します。また、自動音声発信をするかどうかを設定します。</li> <li>「ON」「OFF」</li> </ul>
利用規約へ接続	<p>EZwebに接続して、緊急通知機能の利用規約を表示します。</p> <p><b>ロックNo.を入力</b>→●</p>
通知履歴	<p>前回の移動経路通知の履歴を120件まで表示します。</p> <p><b>ロックNo.を入力</b>→●</p> <ul style="list-style-type: none"> <li>・履歴を選択→●(EZナビ)→[地図表示]/[ここへ行く]と操作すると、EZナビウォークが起動します。</li> </ul>

### memo

- 「電源OFF起動」を「ON」に設定している場合、移動経路通知を起動させずに本体の電源を切りたいときは、待受画面で●→☐(電源OFF)→ロックNo.を入力→●と操作してください。

## 緊急通知機能を起動させる

### ■ Cメール起動が「ON」の場合

#### 1 ペア相手から「通知開始」と入力されたCメールを受信

### ■ 電源OFF起動が「ON」の場合

#### 1 待受画面で (1秒以上長押し)

### ■ 防犯ブザー起動が「ON」の場合

#### 1 防犯ブザースイッチを入れる

### ■ 緊急通知機能が起動したときの流れ

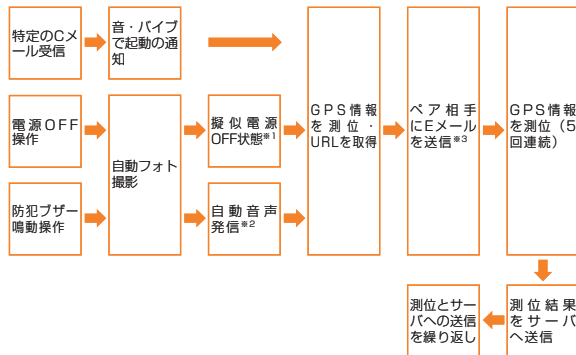

※1 ディスプレイが消灯し、電源が切れたように見えます。

※2 ペア1に登録しているペア相手に発信します。応答しない場合は、ペア2～3のペア相手に順に発信します。

※3 ペア1に登録しているペア相手および「GPS設定」が「ON」に設定されているペア相手全員に、移動経路通知用URLなどが入力されたEメールを送信します。

## ■ 緊急通知機能が終了するタイミング

- ・ ペア相手から、本文に「通知終了」のみが入力されたCメールを受信したとき
- ・ 最初のGPS情報の測位開始から約2時間が経過したとき
- ・ サーバからエラーメッセージを受信したとき
- ・ 擬似電源OFF状態で  を1秒以上長押ししてロックNo.を入力したとき(電源が入り待受画面が表示)

## 居場所通知を利用する

 を1秒以上長押しするだけで、ペア機能に登録した相手に現在地を通知します。

あらかじめ、通知する相手をペア機能に登録してください。(▶P.89「よく通話する相手をペア機能に登録する」)

### 1 待受画面で (1秒以上長押し)

現在地のGPS情報を取得し、ペア相手にEメールで通知します。



#### memo

- ◎ 通話モードでは、居場所通知を利用できません。
- ◎ 居場所通知はEメールで送信されます。ペア相手にEメールアドレスが登録されていることをご確認ください。
- ◎ メール制限が設定されている場合は、利用時にロックNo.の入力が必要となります。保護者の方がロックNo.を管理している場合、お子様は操作できませんのでご注意ください。

# 基本的な操作を覚える

## 待受画面とメインメニューを利用する

### 待受画面の見かた

待受画面では、K001の状態や現在の設定を確認できます。

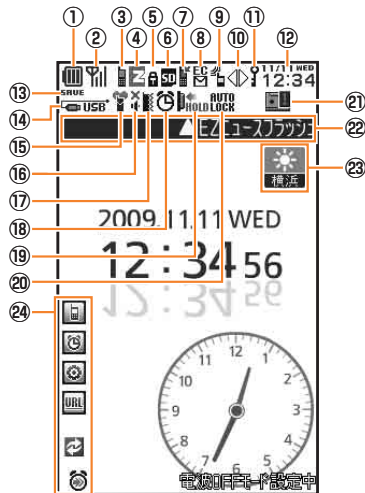

〈待受画面〉

基本操作

番号	アイコン	概要	参照先	
①		電池レベル状態 十分(点滅は充電中) /  中位 /  要充電 残量なし	—	
②		電波の強さ(受信電界) 強 /  中 /  弱 /  圏外 <small>※電波OFFモード設定中は表示されません。</small>	—	
③		通話中	P.90	
④		EZweb使用中(点滅は通信中)	P.129	
		EZアプリ起動中(点滅は通信中)	P.150	
⑤		セキュリティ(SSL)で通信中	P.129	
⑥		microSDメモ리카ード状態	P.194	
		挿入あり		
		挿入あり(カメラ撮影保存先は本体)		
		アクセス中 データ表示中		
⑦		不在着信	—	
⑧		メール	P.98 P.121	
				未受信Eメール
				未読Eメール
				未読Cメール
				バックグラウンド受信中 緊急地震速報
⑨		マルチキャスト通信中	—	
⑩		EZweb中に進む/戻る操作が可能	P.129	
		緊急通知機能起動中(点滅は通信中)	P.66	
⑪		シークレットモード設定中	P.238	



番号	アイコン	概要	参照先
12		日付・曜日・時刻	P.57 P.248
13		長持ちモード設定中	P.234
14		USB接続状態	P.244
15		マナーモード状態 通常マナー /  ドライブ サイレントマナー オリジナル1マナー オリジナル2マナー	P.205
16		着信音量OFF(サイレント)中	P.205 P.227
17		着信音バイブレーションON	
18		アラーム/スケジュールアラーム設定あり	P.216 P.222
19		外部キー操作無効中	P.205
20		オートロック中	P.234
21		簡易留守メモ設定中 ※簡易留守メモと通話音声メモは、それぞれ最大10件まで録音でき、10件で色が変わります。数字は件数です(未確認の場合は数字が赤色で表示されます)。	P.207
22	—	EZニュースフラッシュのテロップ	P.139
23	—	EZニュースフラッシュのウィンドウ(ジャンル別アイコン)	P.139
24		ペタメモアイコン	P.213
		機能中断中	P.76
		スヌーズ中	P.223

### memo

◎電波OFFモードを設定すると、待受画面に「電波OFFモード設定中」と表示されます。

## 待受画面に表示されるメニューやアイコンを利用する

不在着信やメール受信などがあると、待受画面に「お知らせメニュー」が表示されます。また、メモ帳や機能などをすばやく呼び出すことができるように、待受画面にペタメモを貼り付けることができます。ペタメモについては、「ペタメモを利用する」(▶P.213)をご参照ください。

## お知らせメニューの内容を確認する

お知らせがあると、その種類と件数が待受画面に表示されます。



お知らせメニュー

## 1 確認するお知らせを選択→●(確認)

### memo

◎待受画面にお知らせメニューが表示されているときは、 を押すたびにペタメモ表示→待受画面→お知らせメニュー表示の順に切り替わります。

## メインメニューを利用する

K001では、モードに合わせてそれぞれメインメニューのデザインが用意されています。また、制限モードでは、本体カラーによってお買い上げ時に設定されているメインメニューのデザインは異なります。

本体カラー	お買い上げ時に設定されているメインメニューのデザイン		
	通常モード	制限モード	通話モード
ピンク	simple	girlish garden	basic
ホワイト	simple	scandinavian cafe	basic
ブラック	simple	modern factory	basic

通常モード (simple)	制限モード (ホワイト:scandinavian cafe)	通話モード (basic)
赤外線	赤外線	アドレス帳
カメラ	カメラ	メモ帳
microSD	便利箱	プロフィール
カレンダー	カレンダー	カレンダー
データフォルダ	データ	おこづかい帳
ツール	ツール	モバイル辞典
アラーム	アラーム	アラーム
機能設定	機能設定	時間割
モード設定	モード設定	機能設定

## memo

- ◎メインメニューのデザインは、「メニューデザイン」または「ケータイアレンジ」から選択して変更できます。(▶P.73「メインメニューを変更する」、▶P.73「K001をアレンジする」)
- ◎各モードのメインメニューのデザインによって表示される項目が異なるため、メインメニューからの操作方法も異なります。本書では、通常モードのメインメニューからの操作方法で説明しています。

## メインメニューを表示する

### 1 待受画面で◎

メインメニューが表示されます。

## メインメニューを変更する

### 1 待受画面で◎ → **[F7]** (変更) → [メニューデザイン]

2 プリセットデータ	お買い上げ時に用意されているメニューから選択します。 ・メニューデータは、選択中に <b>[F7]</b> (再生) で確認できます。
データフォルダ	データフォルダ内のメニューデータから選択します。 ・メニューデータは、選択中に <b>[F7]</b> (再生) で確認できます。
EZwebで探す	au オススメコンテンツのページからメニューデータをダウンロードします。 ▶P.131「EZweb上の音や画像を利用する」
サイトKで探す	京セラサイトKのページを表示して、メニューデータをダウンロードします。 ▶P.131「EZweb上の音や画像を利用する」
ケータイアレンジにたう	ケータイアレンジファイルの設定に従います。 ▶P.73「K001をアレンジする」

## memo

- ◎制限モードでは「プリセットデータ」からのみメニューデータを選択できません。
- ◎通話モードではメインメニューを変更できません。

## K001をアレンジする

画面デザインや着信音のデータをパッケージにしたケータイアレンジファイルを選択して、K001の次の各設定を一括変更します。ケータイアレンジファイルによって、一括変更できる機能は異なります。

- ・メインメニュー
- ・EZサービスメニュー
- ・待受画面(M311)
- ・ピクトアイコン
- ・ポップアップ
- ・音声着信画像(M211)
- ・Eメール受信音(M212)
- ・Cメール受信音(M214)
- ・メール送信中画像(M313)
- ・アラーム音
- ・アラーム画像
- ・ダイヤル入力画面
- ・メモメニュー
- ・Cメールメニュー
- ・マナーメニュー
- ・microSDメニュー
- ・ツールメニュー
- ・カメラメニュー
- ・機能メニュー
- ・配色設定(M35)

### 1 待受画面で◎ → **[F7]** (変更) → [ケータイアレンジ] → [設定]

2 データフォルダ	「ケータイアレンジ」フォルダ内から選択します。 ・ケータイアレンジファイル内の各設定は、選択中に <b>[F7]</b> (再生) で確認できます。
-----------	---

EZwebで探す	auオススメコンテンツのページからケータイアレンジファイルをダウンロードし、「ケータイアレンジ」フォルダに保存します。 ▶P.131「EZweb上の音や画像を利用する」
サイトKで探す	京セラサイトKのページを表示して、ケータイアレンジファイルをダウンロードします。 ▶P.131「EZweb上の音や画像を利用する」



## memo

- ◎制限モードでは「プリセットデータ」からもケータイアレンジファイルを選択できます。
- ◎通話モードではケータイアレンジを設定できません。
- ◎ケータイアレンジファイルを登録すると、そのケータイアレンジファイルに含まれるすべての設定が有効になり、一部のみを設定することはできません。ただし、一括登録後にメインメニューなどの部分変更を可能にするケータイアレンジファイルもあります。
- ◎ケータイアレンジファイルによっては部分変更できないものがありますので、データフォルダの「データの詳細情報を表示する」(▶P.192)をご参照ください。ただし、アラーム画面やアラーム音については部分変更ができないファイルでも変更できます。
- ◎ケータイアレンジの設定には時間がかかります。「0%処理中」とメッセージが表示されているときに、着信/アラームなどの割り込みが入った場合は、ケータイアレンジの設定が中止されます。設定が中止された場合は、もう一度、ケータイアレンジの設定を行ってください。

## ■ 本体カラーとケータイアレンジについて

本体カラーによって、お買い上げ時に設定されているケータイアレンジファイルは異なります。

本体カラー	お買い上げ時に設定されているケータイアレンジファイル	
	通常モード	制限モード
ピンク	設定なし	girlish garden
ホワイト	設定なし	scandinavian cafe
ブラック	設定なし	modern factory

## ■ ケータイアレンジファイルの有効期限について

- ・ケータイアレンジファイルの有効期限を確認するには、「データの詳細情報を表示する」(▶P.192)をご参照ください。
- ・有効期限を持つケータイアレンジファイルには、「有効年月日」と「有効日数」の2つのタイプがあります。
- ・有効期限が満了になると、設定したケータイアレンジファイルは待受画面にて自動的に解除された状態になります。

## 共通の操作を覚える

### 基本的なキー操作を覚えよう

#### ■ 画面の最下行に表示された内容を実行するには

画面の最下行に表示された内容を実行するには、対応するキーを押します。

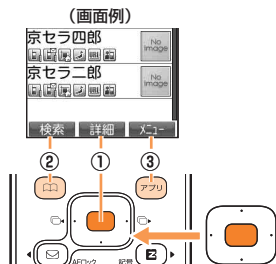

- ① 「詳細」は、**○** センターキーを押します。
- ② 「検索」は、**☐** アドレス帳キーを押します。
- ③ 「メニュー」は、**☒** アプリキーを押します。

#### ■ 項目を選択するには

表示された項目を選択するには、**⬇**や**⬆**で項目を選択して**○**を押します。

メニューに**1**～**#**などが表示されている場合は、そのキーを押しても選択できます。

- **○**を押しても、項目を選択できる場合があります。

#### ■ 1つ前の画面に戻るには

**☐**を押すと、1つ前の画面に戻ることができます。

- **○**を押しても、戻ることができる場合があります。

#### ■ 待受画面に戻るには

各機能から待受画面に戻るには、**☑**を押します。

- 一定時間キー操作をしないと、自動的に待受画面に戻る場合があります。
- 通話中に各機能呼び出ししている場合は、通話が切れる場合があります。

#### ■ 数字を入力するには

**0**～**9**を押すと、数字を入力できます。

数字を入力する欄に「**⇨**」が表示されている場合は、**⬆**を押すことで、数を増減できます。

#### ■ 前後のデータへ移動するには

データの表示／再生中、メール表示中などに**☒**を押すと、次のデータへ、**☑**を押すと前のデータへ移動できます。

#### ■ キー操作のガイドを表示するには

カメラの操作中やデータの再生中など、**☒**（キー操作ガイドアイコン）が表示されている画面で**○**を押すと、画面上にキー操作のガイドが表示されます。もう一度**○**を押すと、ガイドが非表示になります。

#### ■ ページスクロールするには

ブラウザ画面表示中に**☑**を押すと上に、**☒**を押すと下にページスクロールできます。

#### ■ 確認のため再生／表示するには

音やメロディ、画像の設定中に**☒**を押すと、確認のため再生／表示できます。**☒**を押すと、設定中の画面に戻ります。

## 機能を中断する

K001では、操作中の機能を中断して待受画面に戻ることができます。中断中に他の機能を起動したり、中断している他の機能の操作を再開できません。

機能を中断できる機能は以下の通りです。

- ・Eメール(▶P.98)
- ・EZナビ(▶P.142)
- ・EZWeb(▶P.129)
- ・EZアプリ(▶P.150)



- ◎EメールとEZwebは、あらかじめ「機能中断設定(M53)」で機能を中断できるように設定してください。
- ◎機能中断中でも、アプリによっては一定時間で終了するものがあります。

## 機能の操作を中断する

- 1 機能の操作中に → [中断]

## 機能の操作を再開する

中断中の機能がある場合は、待受画面に中断中アイコンが表示されます。中断中アイコンを選択すると、中断している機能の操作を再開できます。

- 1 待受画面で → 中断中アイコンを選択 →
- 2 再開する機能を選択 →

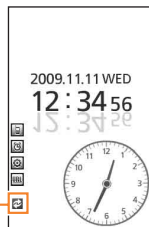

中断中アイコン

## 中断中の機能を終了する

- 1 待受画面で → 中断中アイコンを選択 →
- 2 終了する機能を選択 → (終了) → [YES]

## ロックNo.を入力する

「各機能の利用を制限する(M42)」(▶P.237)で制限した機能を利用するときや、データを全件削除するときなど、重要な操作を行うときは、ロックNo.の入力を求められます。(▶P.43「ご利用いただく各種暗証番号について」)

- 1 いずれかのキーを押す  
ロックNo.入力画面が表示されます。
- 2 ロックNo.を入力 →   
間違ったロックNo.を入力した場合には、エラーメッセージが表示されます。正しいロックNo.を再入力してください。

## データを複数選択する

データを移動/コピー/保存/削除などする際に、「選択移動」や「選択コピー」「選択保存」「選択削除」などを選択すると、複数のデータを選択できます。

## 1 ④ または ⑤ でデータを選択→③

選択したデータには  が表示されます。  
別のデータを選択して ③ (選択) を押すと、複数のデータを選択できます。  
選択済みのデータを選択して ④ (解除) を押すと、解除できます。



《データ選択例  
(選択削除画面)》

## データを削除する



- ① データによっては、削除するまで時間がかかることがあります。
- ② 保護されたデータを含んでいた場合、確認メッセージが表示されます。

## 1件／選択／全件削除する

### 1 各機能の画面で **㏻** (メニュー) → [削除]

2 1件削除	選択した1件のデータを削除します。
選択削除	複数のデータを選択して削除します。 データを選択→ <b>㏻</b> (確定)→[YES]
全件削除	一覧表示中の全件を削除します。 ロックNo.を入力→ <b>③</b> →[YES] <ul style="list-style-type: none"> <li>シークレットが設定されているデータも、すべて削除されます。</li> <li>発信履歴／着信履歴など、全件削除でロックNo.入力画面が表示されないものもあります。</li> </ul>

## 期限切れデータを削除する

データフォルダ内のデータの中から、再生回数制限、再生可能期限制限、再生可能期間制限、有効期限が設定されているデータのうち、制限を超えて再生できなくなったデータを一括して全件削除します。

### 1 待受画面で **③** → [データフォルダ] → フォルダを選択 → **③** → **㏻** (メニュー)

### 2 [削除] → [期限切れ削除]

## 文字入力の方法を覚える

### ■ 文字入力時の各キーの割り当て一覧

文字種	漢あ(漢字・ひらがな)	Aa(英字,全角/半角)	12(数字,全角/半角)
1	あいうえお [ あいうえお ]	全角 @-_/:'-1	1
	カナ(カタカナ,全角/半角)	半角 @-./:'-1	ダイヤル入力
	アイウエオ [ アイウエオ ]		1
文字種	漢あ(漢字・ひらがな)	Aa(英字,全角/半角)	12(数字,全角/半角)
2	かきくけこ [ かきくけこ ]		2
	カナ(カタカナ,全角/半角)	← abcABC2	ダイヤル入力
	カキクケコ [ カキクケコ ]		2

文字種	漢あ(漢字・ひらがな)	Aa(英字・全角/半角)	12(数字・全角/半角)
3	↔ さしすせそ	↔ defDEF3	3
	カナ(カタカナ・全角/半角)		ダイヤル入力
	↔ サシスセソ		3
文字種	漢あ(漢字・ひらがな)	Aa(英字・全角/半角)	12(数字・全角/半角)
4	↔ たちつてとっ	↔ ghiGHI4	4
	カナ(カタカナ・全角/半角)		ダイヤル入力
	↔ タチツテトッ		4
文字種	漢あ(漢字・ひらがな)	Aa(英字・全角/半角)	12(数字・全角/半角)
5	↔ なにぬねの	↔ jklJKL5	5
	カナ(カタカナ・全角/半角)		ダイヤル入力
	↔ ナニヌネノ		5
文字種	漢あ(漢字・ひらがな)	Aa(英字・全角/半角)	12(数字・全角/半角)
6	↔ はひふへほ	↔ mnoMNO6	6
	カナ(カタカナ・全角/半角)		ダイヤル入力
	↔ ハヒフヘホ		6
文字種	漢あ(漢字・ひらがな)	Aa(英字・全角/半角)	12(数字・全角/半角)
7	↔ まみむめも	↔ pqrsPQRS7	7
	カナ(カタカナ・全角/半角)		ダイヤル入力
	↔ マミムメモ		7
文字種	漢あ(漢字・ひらがな)	Aa(英字・全角/半角)	12(数字・全角/半角)
8	↔ やゆよやゆよ	↔ tuvTUV8	8
	カナ(カタカナ・全角/半角)		ダイヤル入力
	↔ ヤユヨヤユヨ		8

文字種	漢あ(漢字・ひらがな)	Aa(英字・全角/半角)	12(数字・全角/半角)	
9	↔ らりるれる	↔ wxyzWXYZ9	9	
	カナ(カタカナ・全角/半角)		ダイヤル入力	
	↔ ラリルレロ		9	
文字種	漢あ(漢字・ひらがな)	Aa(英字・全角/半角)	12(数字・全角/半角)	
0	↔ わをんわ、ー、ー、ー ! ? 空白(λ^ -s)	↔ . . - ' ! ? 空白(λ^ -s) 0	全角	
	カナ(カタカナ・全角/半角)		ダイヤル入力	
	全角		半角	
0	↔ ワラッ 。、。、。、。 ~! ? 空白(λ^ -s)	↔ ㍻ 。、。、。、。 ! ? 空白(λ^ -s)	半角	
	全角		半角	
	↔ . . - ! ? 空白(λ^ -s) 0		0	
文字種	漢あ(漢字・ひらがな)	カナ(カタカナ・全角/半角)	Aa(英字・全角/半角)	12(数字・全角/半角)
*	小文字と大文字を切り替え* (濁点)や* (半濁点)を付加 変換対象がない場合、以下の記号を入力 全角の場合… ↔ . . - ' ! ? 空白(λ^ -s)		英字の小文字と大文字を切り替え変換対象がない場合、以下の記号を入力 全角の場合… ↔ . . - ' ! ? 空白(λ^ -s)	
	半角の場合… ↔ . . - ' ! ? 空白(λ^ -s)		半角の場合… ↔ . . - ' ! ? 空白(λ^ -s)	
			1秒以上長押し… ー(ハイフン)	
文字種	漢あ(漢字・ひらがな)	カナ(カタカナ・全角/半角)	Aa(英字・全角/半角)	12(数字・全角/半角)
#	文字入力時は、1つ前の文字を表示(バック機能) 文字確定後は、改行		#	
			ダイヤル入力	
			# 1秒以上長押し… P(ポーズ)	



文字種	漢あ(漢字・ひらがな)	カナ(カタカナ、全角/半角)	Aa(英字、全角/半角)	ダイヤル入力
㊦	メニューから機能引用、定型文などを呼び出し通常変換/予測変換の切り替え(文字種が「漢あ」の場合のみ)			—
文字種	漢あ(漢字・ひらがな)	カナ(カタカナ、全角/半角)	Aa(英字、全角/半角)	ダイヤル入力
㊧	文字種の切り替え、英数カナ変換			—
文字種	漢あ(漢字・ひらがな)	カナ(カタカナ、全角/半角)	Aa(英字、全角/半角)	ダイヤル入力
㊨	未確定文字の確定時に確定直前の状態に戻る(1回)/削除した文字の復帰(連続する10回の削除まで復帰)/貼り付けや引用などにより挿入した文字を削除(1回)			—
文字種	漢あ(漢字・ひらがな)	カナ(カタカナ、全角/半角)	Aa(英字、全角/半角)	ダイヤル入力
㊩	文字入力時に、絵文字→顔文字→全角記号→半角記号の一覧を表示			—
文字種	漢あ(漢字・ひらがな)	カナ(カタカナ、全角/半角)	Aa(英字、全角/半角)	ダイヤル入力
◀	カーソルの左移動			—
文字種	漢あ(漢字・ひらがな)	カナ(カタカナ、全角/半角)	Aa(英字、全角/半角)	ダイヤル入力
▶	カーソルの右移動 文字確定後は、文字の一番後ろで右にカーソルを移動すると、半角の空白(スペース)を入力			—
文字種	漢あ(漢字・ひらがな)	カナ(カタカナ、全角/半角)	Aa(英字、全角/半角)	ダイヤル入力
↕	カーソルの上下移動 変換候補の選択 文字確定後は、改行できる場合は文字の一番後ろで下にカーソルを移動すると、改行			—

文字種	漢あ(漢字・ひらがな)	カナ(カタカナ、全角/半角)	Aa(英字、全角/半角)	ダイヤル入力
㊪/㊫	短く押す… カーソル上の文字を1文字削除 カーソル上に文字がない場合は、カーソル以前の文字を1文字削除 変換の中止(文字入力画面に戻ります)			短く押す… 1桁削除
	1秒以上長押し… カーソル以後の文字をすべて削除 カーソル以後に文字がない場合は、カーソル以前の文字をすべて削除			1秒以上長押し… すべて削除

## 文字入力の方法

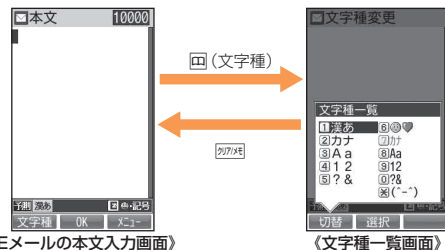

### memo

- 選択できる文字種は、文字を入力している画面によって異なります。
- 文字入力画面で「㊪」を押すと、表示する文字サイズを変更できます。
- 他機種やパソコンから、メールや赤外線通信、ケーブル接続で受信したテキストデータの場合、KOO1にない文字(一部の漢字など)があると、その箇所が空白(スペース)など別の文字に置き換えられます。

## ひらがな／漢字／カタカナ／英数字の入力

### かな入力と2タッチ入力について

文字種が漢字・ひらがなまたはカタカナ(全角／半角)を選択したときの入力方式には、「かな方式」と「2タッチ方式」の2種類があります。設定方法については、「その他の文字入力メニュー」(▶P.83)の「入力方式」をご参照ください。



- ◎「入力方式」を「かな方式」に設定した場合、各キーに割り当てられた文字を入力できます。  
各キーの割り当てについては、「文字入力時の各キーの割り当て一覧」(▶P.77)をご参照ください。
- ◎「入力方式」を「2タッチ方式」に設定した場合、2桁の数字で文字を入力できます。(▶P.81「2タッチ入力」)

### 英数カナ変換について

ひらがなを入力して (英数カナ) を押すと、入力時に押したダイヤルキーに対応した英字／数字／カタカナ／記号の変換候補一覧が表示されます。



- ◎「入力方式」(▶P.83)を「2タッチ方式」に設定した場合、この機能は利用できません。

### 漢字変換について

「変換モード」を「予測変換」に設定している場合は、ひらがなの入力時に予測変換候補が表示されます。変換候補表示中に (通常変換／予測変換) を押して予測変換候補と通常変換候補の一覧を切り替えることができます。「変換モード」を「通常変換」に設定している場合は、ひらがなを入力して を押して通常変換候補を表示します。

：確定する前に押すと、変換を解除します。

## 文字の修正

### バック機能について

が表示されているときに を押すと、文字入力時にキーを押すすぎて入力したい文字を行きすぎた場合でも、前の文字に戻すことができます。

例：「き」を入力しなかったのに「く」になってしまったとき、 を押すと、「き」に戻ります。

### 元に戻す機能について

が表示されているときに を押すと、文字変換の後では、直前の確定を解除できます。

文字や文字列を削除した後では、直前に削除した文字や文字列(連続して削除した10回分)を元に戻すことができます。

## 予測変換機能

予測変換機能を利用すると、よく使う言葉や過去に変換・確定した文節を途中まで入力しただけで変換できます。

例:「か」と入力するだけで、「彼」などの予測変換の候補が表示され、を押すと選択できます。また、確定した文に続くことが予想される予測変換の候補も表示されます。

例:「私」と入力すると、予測変換の候補に「は」「の」「が」などが表示されます。を押すと選択できます。

### memo

- ◎表示される予測変換の候補は、過去に変換・確定を行った状況によって、異なります。
- ◎文字入力メニューの「変換モード」(▶P.83)を「通常変換」に設定すると、予測変換の候補が表示されなくなります。
- ◎入力したい文字が予測変換候補にない場合は、 (通常変換)を押して変換してください。
- ◎ダウンロード辞書を登録すると、予測変換の候補として表示されるようになります。

## 2タッチ入力

「入力方式」(▶P.83)を「2タッチ方式」にすると、2桁の数字で文字を入力できます。

1桁目を入力すると数字が表示され、2桁目を入力すると対象の文字が入力されます。

## 2タッチ入力時の各キーの割り当て一覧

### ■「漢あ2」「カナ2」(全角)の場合 ■「か2」(半角)の場合

※「カナ2」の場合は、ひらがなの代わりに全角のカタカナが入力されます。

2桁目に押すキー

キー	1	2	3	4	5	6	7	8	9	0
1	あ	い	う	え	お	A	B	C	D	E
2	か	き	く	け	こ	F	G	H	I	J
3	さ	し	す	せ	そ	K	L	M	N	O
4	た	ち	つ	て	と	P	Q	R	S	T
5	な	に	ぬ	ね	の	U	V	W	X	Y
6	は	ひ	ふ	へ	ほ	Z	?	!	/	-
7	ま	み	む	め	も	¥	&	☎	☎	☎
8	や	(ゆ)	よ	*	#	-	♥	-	-	-
9	ら	り	る	ろ	1	2	3	4	5	
0	わ	を	ん	*	6	7	8	9	0	

1桁目に押すキー

2桁目に押すキー

キー	1	2	3	4	5	6	7	8	9	0
1	ア	イ	ウ	エ	オ	A	B	C	D	E
2	カ	キ	ク	ケ	コ	F	G	H	I	J
3	サ	シ	ス	セ	ソ	K	L	M	N	O
4	タ	チ	ツ	テ	ト	P	Q	R	S	T
5	ナ	ニ	ヌ	ネ	ノ	U	V	W	X	Y
6	ハ	ヒ	フ	ヘ	ホ	Z	?	!	.	/
7	マ	ミ	ム	メ	モ	¥	&	-	-	-
8	ヤ	(ユ)	ヨ	*	#	-	♥	-	-	-
9	ラ	リ	ル	ロ	1	2	3	4	5	
0	ワ	ヲ	ン	*	6	7	8	9	0	

1桁目に押すキー

文字にカーソルを合わせてを押すと、大文字モード(上段)と小文字モード(下段)が切り替わります。

文字にカーソルを合わせてを押すと、大文字モード(上段)と小文字モード(下段)が切り替わります。

### memo

- ◎2タッチ入力中は、文字が割り当てられていない2桁の数字を入力すると、全角入力の場合は全角の空白(スペース)が入力されます。
- ◎2タッチ入力中でも、を押すと、小文字と大文字を切り替えたり、\* (濁点) / \* (半濁点)を付加できます(可能な文字のみ)。

## 区点コードでの入力

JIS区点コードを利用して、文字や記号の入力ができます。  
「入力方式」(▶P.83)の「区点コード入力」を選択して、4桁の数字の入力により文字入力します。



### memo

- ◎ 区点コード表については、次のauホームページに掲載しております「取扱説明書」(PDFデータ)の巻末をご参照ください。  
(<http://www.au.kddi.com/torisetsu/index.html>)

## 絵文字／顔文字／記号の入力

絵文字／顔文字／記号一覧を表示して文字入力画面に入力します。  
一覧の表示方法は文字入力画面に変換対象がない場合に を押し  
ます。  
 を押すたびに、絵文字→顔文字→全角記号→半角記号の順に切り替  
わります。



### memo

- ◎ 異なる機種の携帯電話に絵文字を送信した場合、絵文字が正しく表示され  
ないことがあります。
- ◎ 絵文字の「他社変換可能」カテゴリは、他社携帯電話に絵文字を利用したE  
メールを送信したときに自動変換される絵文字を集めたカテゴリです。
- ◎ データフォルダ内のデータのタイトルなど機能によっては、記号(半角)の  
「./:\*;<>¥|”」は入力できません。
- ◎ 絵文字／顔文字の一覧を表示中に / を押すとカテゴリを切り替  
えます。
- ◎ の代わりに (連続選択) を押すと、絵文字／顔文字／記号を連続して  
入力できます。
- ◎ 絵文字／顔文字の一覧を表示中にダイヤルキーを押すと、各文字種内の番  
号を割り当てられたカテゴリにジャンプします。

## 文字入力のメニューを利用する



### memo

- ◎ 文字数制限を超えて入力しようとした場合は、入力可能な文字数までが入  
力されます。ただし、入力画面によっては貼り付けられない場合があります。
- ◎ 機能によって、文字入力メニューに表示される項目は異なります。

## 文字をコピー／切り取りしてから貼り付ける

- 1 文字入力画面→ (メニュー)→[コピー]／[切り取り]
- 2 で開始位置にカーソルを移動→ (始点)  
→ で範囲を指定→ (終点)
- 3 で貼り付ける位置へカーソルを移動→ (メニュー)  
→[貼り付け]  
貼り付けデータが表示されます。
- 4 貼り付ける文字を選択→







### memo

- ◎ コピー／切り取りできる文字数は、全角500／半角1000文字以内です。
- ◎ コピー／切り取りした文は最大10件まで貼り付けデータに記憶されます。  
10件を超えた場合は、最も古い文から削除されます。
- ◎ 「デコレーションメールを送る」(▶P.100)の本文入力時は、文字装飾デー  
タを含めた装飾付きコピー／カット／貼り付けができます。ただし、「文字  
の位置を変更」「右→左に動作」「左右に動作」による装飾情報は、貼り付けた  
ときに反映されません。装飾付きコピー／カットできるのは、装飾情報を含  
めて約10KB、画像データは20個(最大100KB)以内です。
- ◎ 装飾付きコピー／カットを行った場合は、貼り付けデータには記憶されま  
せん。

## その他の文字入力メニュー

### 1 文字入力画面→ (メニュー)

2	呼出	GPS情報	Eメール本文入力時にGPS情報を出して、文字列として入力します。 ▶P.149「他の機能でGPS情報を付加するには」
	アドレス帳	アドレス帳の登録内容を入力します。「名前」「Eメールアドレス1~3」「電話番号1~3」「URL」「住所」「メモ」「趣味」「GPS情報」	
	送信履歴 (Eメール)	Eメール送信履歴/受信履歴のEメールアドレスを入力します。	
	受信履歴 (Eメール)		
	プロフィール	プロフィールの登録内容を入力します。「Eメールアドレス1~3」「電話番号1~3」「URL」「住所」「メモ」「趣味」「GPS情報」	
	お気に入りリスト	お気に入りリストに登録されているURLを入力します。	
	送信履歴 (Cメール)	Cメール送信履歴/受信履歴の電話番号を入力します。	
	受信履歴 (Cメール)		
	発信履歴	発信履歴/着信履歴の電話番号を入力します。	
	着信履歴		
	定型文	定型文を入力します。「インターネット」「挨拶」「伝言」「返事」「ビジネス」	

呼出	メモ帳	メモ帳に登録されている内容を入力します。 ・メモ帳を選択→  (範囲)→  で開始位置にカーソルを移動→  (始点)→  で範囲を指定→  (終点)と操作すると、範囲を指定して入力できます。
	冒頭文 署名	Eメール(テキストメール)の「送信・作成に関する設定をする」(▶P.115)の「冒頭文(テキスト)」/「署名(テキスト)」,またはCメールの「Cメール設定をする」(▶P.127)の「署名」に登録した内容を入力します。
特番付加	電話番号に特番を付加します。 ▶P.9「発信メニューを利用する」	
入力設定	変換モード <sup>*1</sup>	変換モードを設定します。「予測変換」「通常変換」
	文字サイズ <sup>*2</sup>	文字入力時に表示する文字サイズを設定します。「極小」「小」「やや小」「中」「大」「極大(でか)」
	入力方式 <sup>*1</sup>	入力方式を設定します。「かな方式」「2タッチ方式」「区点コード入力」
	候補内キー操作 <sup>*1</sup>	予測変換候補を選択するとき $\odot$ で選択するか $\odot$ で選択するかを設定します。「上下左右キー操作」「上下キー操作」
	読み表示 <sup>*1</sup>	変換候補の表示中に読みを表示させるかどうかを設定します。「ON」「OFF」
編集中止	文字入力を中止します。	

※1「入力設定(M516)」でも設定できます。  
※2「文字サイズ(M33)」でも設定できます。

# アドレス帳で連絡先を管理する

アドレス帳には、最大1,000件まで登録できます。



◎ アドレス帳に登録された電話番号や名前は、事故や故障によって消失してしまうことがあります。大切な電話番号などは控えておかれることをおすすめします。事故や故障が原因でアドレス帳が変化・消失した場合の損害および逸失利益につきましては、当社では一切の責任を負いかねますのであらかじめご了承ください。

## アドレス帳に登録する

### 1 待受画面で (1秒以上長押し)

アドレス帳登録画面が表示されます。必要な項目だけを設定できます。

### 2 項目を選択して編集

📄 アドレス帳No.	000~999の数字
👤 名前	全角12/半角24文字以内
📖 読み	半角24文字以内
☎️ 電話番号1~3	36桁以内、電話番号属性7種類
☎️ 通常使用電話番号	電話番号を2件以上登録したときの優先的に使用する電話番号を指定します。
✉️ Eメールアドレス1~3	半角64文字以内、Eメールアドレス属性6種類
✉️ 通常使用Eメールアドレス	Eメールアドレスを2件以上登録したときの優先的に使用するEメールアドレスを指定します。
👥 グループNo.	20グループ ・ 指定しない場合は「00:グループ設定なし」に登録されます。

🏠 住所	全角40/半角80文字以内、住所属性3種類
📍 GPS情報	「現在地」「新規スポットの検索」「Myスポット呼出」「データフォルダ呼出」「更新」「地図表示」「詳細情報」「削除」 ▶ P.149「他の機能でGPS情報を付加するには」
🌐 URL	半角256文字以内
🩸 血液型	「A型」「B型」「O型」「AB型」「なし」
🎂 誕生日	0000年1月1日~9999年12月31日
♈️ 星座	13の星座と「なし」から選択します。
🎮 趣味	全角10/半角20文字以内
📝 メモ	全角40/半角80文字以内
🖼️ 画像	「データフォルダ」「microSD」
📷 着信画像設定	「ON」(着信時に登録した画像を表示) 「OFF」
📞 着信設定	着信音一括設定 音声着信音 Eメール受信音 Cメール受信音 パイプレータ 着信ランプ 各着信種別ごとに「個別指定」「指定なし」 ▶ P.227「音やランブの設定を変える(M2)」
🔒 シークレット	アドレス帳の内容を表示しないように設定します。 「ON」「OFF」 ・ 「ON」に設定すると、「シークレット(M427)」を「ON」に設定したときに表示できます。

### 3 (完了)

## memo

- ◎ アドレス帳一覧画面(▶P.86)で **㊄**(メニュー)→[新規登録]と操作してもアドレス帳登録画面が表示されます。
- ◎ 登録する電話番号が一般電話の場合は、市外局番から入力してください。
- ◎ 新規登録のアドレス帳No.には、空いているアドレス帳No.のうち最も小さなアドレス帳No.が自動的に入力されますが、「000~999」のうち空いているお好きなNo.に変更できます。
- ◎ 相手の方から電話番号の通知がない場合は、アドレス帳の個別着信画像、着信音の設定は有効になりません。  
一度登録したアドレス帳の修正
- ◎ アドレス帳詳細画面で **㊄**(編集)を押すと、元のアドレス帳の内容を使って新規のアドレス帳が登録できます。

## 他の機能からアドレス帳に登録する

他の機能で表示した電話番号/Eメールアドレス/GPS情報/画像などを利用します。

### 1 他の機能でアドレス帳に登録する操作を行う

2 新規登録	選択した登録項目が設定された状態でアドレス帳登録画面を表示します。 ▶P.84「アドレス帳に登録する」
追加登録	選択した登録項目で上書きするアドレス帳登録画面を表示します。 ⊕で登録先のアドレス帳を選択→⊙→追加登録先を選択→⊙→電話番号属性/Eメールアドレス属性を選択→通常使用に設定する電話番号/Eメールアドレスを選択→⊙

## グループを編集する

アドレス帳には20件のグループが用意されています。グループごとにグループ音声着信音、グループEメール受信音、グループCメール受信音、パイプレータ、着信ランプ、グループ名、グループアイコンなどを設定できます。

### 1 アドレス帳一覧画面(▶P.86)→ **㊄**(メニュー)→[グループ設定]

2 グループ着信	グループごとに着信音などを設定します。 ▶P.227「音やランプの設定を変える(M2)」
グループ名編集	全角8/半角16文字以内、グループアイコン20種類
グループ表示画面	「名前順」「アドレス帳No.順」

## memo

- ◎ 相手の方がアドレス帳に登録してある電話番号から番号通知で電話をかけていない場合は、アドレス帳のグループ音声着信音の設定は有効になりません。
- ◎ 個別のアドレス帳に着信設定が設定されている場合は、そちらが優先されます。

## アドレス帳の登録内容を利用する

アドレス帳の登録内容を利用して、簡単に電話をかけたり、メールを送信したりできます。

### 1 待受画面で → アドレス帳を選択 → (詳細)

アドレス帳一覧画面が表示されます。

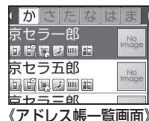

### 2 でアドレス帳を選択 → (詳細)

選択したアドレス帳詳細画面が表示されます。

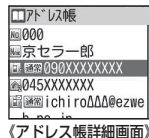

## 登録した電話番号を利用する

### 1 待受画面で → アドレス帳を選択 → (詳細)

### 2 電話番号を選択 →

発信メニューが表示されます。(▶P.91「発信メニューを利用する」)

#### memo

- 操作 2 で ●の代わりに を押しても電話をかけることができます。
- アドレス帳一覧画面でアドレス帳を選択して を押しても電話をかけることができます。選択しているアドレス帳に複数の電話番号が登録されている場合、「通常使用」で選択した電話番号に電話がかかかります。

## 登録したEメールアドレスにEメールを送る

### 1 待受画面で → アドレス帳を選択 → (詳細)

### 2 Eメールアドレスを選択 →

3 Eメール作成	▶P.98「Eメールを送る」
デコレーションメール作成	▶P.100「デコレーションメールを送る」

#### memo

- アドレス帳一覧画面でアドレス帳を選択して を押すと、送信メール作成画面が表示されます。Eメールアドレスが複数登録されているアドレス帳の場合の宛先は、「通常使用」で選択したEメールアドレスになります。

## 登録した住所／GPS情報を利用する

### 1 待受画面で → アドレス帳を選択 → (詳細)

### 2 「住所」「GPS情報あり」を選択 →

「住所」を選択した場合、住所の登録内容をEZナビウォークで利用できます。

「GPS情報あり」を選択した場合、次のGPS情報メニューが表示されます。

地図表示	地図を表示します。 ▶P.143「EZナビウォークを利用する」
Myスポットへ登録	GPS情報をMyスポットに登録します。
Eメール作成 デコレーションメール作成	GPS情報をメール本文に添付して、Eメール／デコレーションメールを作成します。
GPS情報詳細	登録されているGPS情報の詳細を表示します。

※「メモ」に登録したURLを選択して を押すと、「EZwebで接続」「お気に入りへ登録」「URLコピー」を選択できます。



## アドレス帳を検索する

名前の読みがな、アドレス帳No.、グループの並び順画面を表示して呼び出したいアドレス帳を検索します。

### 1 待受画面で → (検索)

2 名前検索	検索したい名前の読みを入力して検索します。 ・半角カタカナ／半角英数記号24文字まで入力できます。 ・読みの五十音順でアドレス帳が表示されます。
キーワード検索	読みに含まれるキーワードで検索します。 ・半角カタカナ／半角英数記号24文字まで入力できます。
グループ検索	アドレス帳が登録されているグループの一覧から検索します。
アドレス帳No.検索	アドレス帳No.で検索します。
画像検索	画像の一覧から検索します。
電話番号検索	電話番号の一部を入力して検索します。

## アドレス帳のメニューを利用する

アドレス帳一覧画面／詳細画面から呼び出せるメニューには、次の機能があります。

### 1 アドレス帳一覧画面／詳細画面(▶P.86) → (メニュー)

2 新規登録	アドレス帳を新規登録します。 ▶P.84「アドレス帳に登録する」
Cメール作成	▶P.121「Cメールを送る」

Eメール作成	▶P.98「Eメールを送る」
デコレーションメール作成	▶P.100「デコレーションメールを送る」
EZwebで接続	▶P.129「EZwebを利用する」
編集	▶P.84「アドレス帳に登録する」
Eメール添付	アドレス帳の内容を添付データにしてEメール／デコレーションメールを作成します。
デコレーションメール添付	「1件選択」「複数件選択」 ▶P.98「Eメールを送る」 ▶P.100「デコレーションメールを送る」
データフォルダへコピー	アドレス帳をvCard形式でデータフォルダ／microSDメモリカードに保存します。
microSDへコピー	「1件コピー」「選択コピー」「全件コピー」 ▶P.193「他の機能からデータフォルダにコピーする」
赤外線送信	選択したアドレス帳を送信します。 「1件送信」「全件送信」 ▶P.204「各機能のメニューから赤外線で送信する」
au oneアドレス帳	▶P.88「au one アドレス帳のサーバにアドレス帳を預ける」
ペタメモ登録	▶P.213「ペタメモを登録する」
アドレス帳設定	登録件数確認 アドレス帳の登録件数が表示されます。
	表示画面設定 アドレス帳一覧画面のタブ表示を切り替えます。 「名前順」「アドレス帳No.順」(100の位ごとのタブ)「グループ順」
グループ設定	▶P.85「グループを編集する」
文字サイズ変更	「中(1行)」「中(2行画像あり)」「中(2行画像なし)」「大(でか)」

削除	アドレス帳を削除します。
1件削除	▶P.77「データを削除する」
シークレット一時設定	すべてのシークレット登録のアドレス帳を一時的に表示します。
一括送付	通話中にプッシュ信号として送信します。

## memo

- メニューの中には通話中に選択できない項目もあります。
- アドレス帳一覧画面とアドレス帳詳細画面のメニューでは選択できる項目が異なります。

## au one アドレス帳のサーバにアドレス帳を預ける

au one アドレス帳は、携帯電話のアドレス帳の全データをサーバに預け、アドレス帳データの保存・復元・閲覧を行うことができます。au one-IDをお持ちのお客は、ケータイPC連動設定を行うことによりパソコンからも預けたデータの参照や編集ができます。

### 1 待受画面で → (メニュー) → [au oneアドレス帳] → ロックNo.を入力 →

2 保存	サーバと照合して差分件数を表示し、「更新する」を選択するとサーバ上のアドレス帳を追加/変更/削除します。
データを戻す	サーバと照合して差分件数を表示し、「更新する」を選択するとサーバのデータでK001のアドレス帳を追加/変更/削除します。
データを見る	サーバに保存したアドレス帳を閲覧します。

自動保存設定	K001のアドレス帳データをサーバに自動保存するかどうかを設定します。 ・「ON」を選択すると、サーバ接続後ONに設定されます。
--------	---

\* 各項目選択時にサーバ接続確認画面が表示されますので、「YES」を選択します。

## memo

- 携帯電話サービスの解約などの場合、サーバでお預かりしているデータはすべて削除されます。
- 登録不要の無料サービスですが、通信料がかかります。データを初めて保存するときや機種変更したときには、データ量が多くなることがありますのでご注意ください。
- 追加/変更/削除する場合、差分のみのデータがやりとりされます。
- 「EZweb制限(M422)」が設定されている状態ではEZweb制限がかかります。EZweb制限を解除しないと保存はできません。
- シークレット設定しているアドレス帳データも保存されます。
- アドレス帳に設定されている画像データおよび着信音などは保存できません。
- アドレス帳に設定されているグループ名については機種により保存できない場合があります。またグループ名についてはサーバから携帯電話に戻すことはできません。
- サーバに保存したアドレス帳に接続する場合に、プレミアムEZパスワードのロックをかけることができます。
- データフォルダやmicroSDメモリーカードに保存してあるアドレス帳情報は保存の対象外となります。
- 登録件数、登録項目の最大入力可能文字数などにサーバとK001で差異があった場合は、K001側の登録可能件数などに従ってデータのやりとりが行われます。超えた分のアドレス帳に関しては、K001とサーバ間でのデータのやりとりは行われず、K001のアドレス帳に上書きされることはありません。また、最大入力可能文字数については、サーバ側の超えた部分の内容は削除されK001のアドレス帳への反映もされませんのでご注意ください。
- au one アドレス帳に保存したデータをK001に戻しているときに、電池残量がなくなったり電池パックを取り外すと、登録済みのアドレス帳の画像、着信設定などの設定が解除される場合があります。

## よく通話する相手をペア機能に登録する

よく連絡する相手の方(最大3件)をアドレス帳から選択してペア相手に登録しておく、簡単な操作で電話をかけたり、メールを送信したりできます。

ペアメニュー画面にはパロメータデザインが表示され、ペア相手との通話やメール頻度に合わせて表示が5段階に変化します。

### 1 待受画面で



ペアメニュー画面が表示されます。

### 2 で登録先を選択→[YES]

アドレス帳の一覧画面が表示されます。

### 3 アドレス帳を選択→ (詳細)→

#### memo

- ◎ アドレス帳に複数の電話番号/Eメールアドレスが登録されている場合は、操作  で  を押した後、ペア機能で利用する電話番号/Eメールアドレスを選択する画面が表示されます。
- ◎ ペア相手に登録すると、アドレス帳には  が表示されます。

## ペア機能を利用する

登録したペア相手に電話をかけたり、メールを送信したりできます。

### 1 待受画面で → でペア相手を選択

### 2 で項目を選択→



電話	電話番号に電話をかけます。
Eメール	Eメールアドレスを宛先とした送信メール作成画面を表示します。 ▶P.98「Eメールを送る」

Cメール	電話番号を宛先としたCメール作成画面を表示します。 ▶P.121「Cメールを送る」
登録・変更	ペア相手を変更します。
確認・解除	ペア相手のアドレス帳の登録内容を確認・解除します。 ・  (解除)→[YES]と操作すると、ペア機能が解除されます。
GPS設定	緊急通知機能の移動経路通知時に、ペア相手に自動でEメールを送信するかどうかを設定します。 「ON」「OFF」 ・ ペア2、ペア3に登録されたペア相手の場合のみ表示されます。

#### memo



- ◎ ペアメニュー画面で  (デザイン)を押すと、パロメータデザインを変更できます。

## ワンタッチダイヤルで電話をかける

ペア相手に登録している電話番号には、ダイヤルキー 、、 を1秒以上長押しするだけで電話をかけることができます。

### 1 待受画面で ~ (1秒以上長押し)

#### memo

- ◎  ~  を押した後に  を押ししてもペア相手に電話をかけることができます。

# 電話をかける・受ける

## 電話をかける

### 1 電話番号を入力

: 桁削除

(1秒以上長押し): 待受画面に戻る

一般電話へかける場合には、同一市内でも市外局番から入力してください。

### 2 → 通話 →

通話が終了すると、通話終了画面に通話時間の目安が表示されます。本体を閉じて通話を終了できます。

## memo

- 「1401」を追加して電話をかけた場合の通話料は、auのぶりペイドカードを購入し、ご登録された残高から引かれます。
- 送話口をおおって相手の方に声が伝わらないようにしても、相手の方に声が伝わりますのでご注意ください。
- 通話中に を押すと、受話音量(相手の方の声の大きさ)を調節できます。
- 通話中にダイヤルキーを押すと、入力した番号のプッシュ信号を送信できます。

※送信するプッシュ信号の音は、K001の側では鳴りません。

### au電話からご利用いただけるダイヤルサービス

- ・ 全国の一般電話との通話
- ・ 全国の携帯電話・PHS・自動車電話との通話
- ・ au国際電話サービス(005345:お申し込みは不要です)
- ・ 171(災害対策用ボイスメール)
- ・ 177(天気予報:市外局番が必要です)
- ・ 117(時報)
- ・ 115(電報の発信)
- ・ 119(消防機関への緊急通報)★
- ・ 118(海上保安本部への緊急通報)★
- ・ 船舶電話

※ ★は緊急通報番号です。

※ 次のNTTサービスはご利用になれません。

コレクトコール、伝言ダイヤル、ダイヤルQ2、116(NTT営業案内)

## ■ 緊急通報位置通知について

K001は、警察・消防機関・海上保安本部への緊急通報の際、お客様の現在地(GPS情報)が緊急通報先に通知されます。

例:お客様が警察「110」に緊急通報した場合の画面

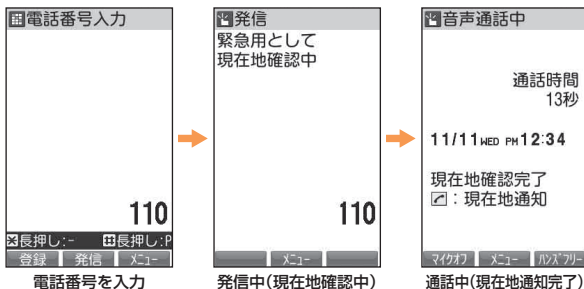



## memo

- 警察(110)・消防機関(119)・海上保安本部(118)について、ここでは緊急通報受理機関と記載します。
- 本機能は、一部の緊急通報受理機関でご利用いただけない場合もあります。
- 緊急通報番号(110、119、118)の前に「184」を付加した場合は、電話番号と同様にお客様の現在地を緊急通報受理機関に知らせることができません。ただし、「184」を付加して電話した場合でも、通話中に を押すと現在地を通知することができます。
- 「発信者番号通知(M44)」を「OFF」に設定して発信した場合でも、電話番号を通知して、お客様の現在地を緊急通報受理機関に知らせます。
- GPS衛星または基地局の信号による電波を受信しづらい地下街・建物内・ビルの陰では、実際の現在地と異なる位置が、緊急通報受理機関へ通知される場合があります。
- GPS測位方法で通知できない場合は、基地局信号により、通知されます。

- 警察・消防機関・海上保安本部への緊急通報の際には、必ずお客様の所在地をご確認のうえ、口頭でも正確な住所をお伝えくださいますようお願いいたします。なお、おかけになった地域によっては、管轄の通報先に接続されない場合があります。
- 緊急通報した際は、通話中もしくは通話切断後一定の時間内であれば、緊急通報受理機関が、人の生命、身体などに差し迫った危険があると判断した場合には、発信者の位置情報を取得する場合があります。
- 通知した位置情報の履歴は、「緊急用位置確認の履歴を確認する(M40)」(▶P.241)で確認できます。

## ■ 電話番号入力時のメニュー

電話番号入力時に  (メニュー) を押すと、アドレス帳から電話番号を引用して電話をかけることもできます。

特番付加	▶P.91「発信メニューを利用する」
アドレス帳呼出	アドレス帳を呼び出します。  でアドレス帳を選択 → 
Cメール作成	▶P.121「Cメールを送る」
一括送出	▶P.91「P(ポーズ)ダイヤルで電話をかける」

## ■ P(ポーズ)ダイヤルで電話をかける

送信するプッシュ信号をあらかじめ入力しておき、通話中に  を押すと、プッシュ信号を送信できます。各種の情報サービスや自動予約サービスを利用する際に便利です。

例:「03-0001-XXXX(銀行の電話番号)」に電話をかけて、店番号「22X」口座番号「123XX」を送信する場合

### 1 電話番号を入力 → (1秒以上長押し)

P(ポーズ)を入力できます。P(ポーズ)を含めて36桁まで入力できます。

### 2 送信するプッシュ信号を入力



\* P(ポーズ)を間に入力すれば、複数のプッシュ信号をつなげて入力できます。

### 3

電話番号「030001XXXX」が点滅して電話がかかり、最初のP(店番号の前)が点滅します。

### 4

店番号「22X」が点滅して、プッシュ信号が送信され、2番目のP(口座番号の前)が点滅します。

### 5

口座番号「123XX」が点滅して、プッシュ信号が送信されます。



## memo

○電波の状態が悪いと、正しく送信できないことがあります。

## ■ 発信メニューを利用する

### 1 電話番号を入力 → (発信)

2	発信	電話をかけます。
	184発信	「184(発信者番号非通知)」を付加して発信します。
	186発信	「186(発信者番号通知)」を付加して発信します。
	ぶりペイド発信	「1401(ぶりペイド特番)」を付加して発信します。
	分計発信	「131」を付加して発信します。 ▶P.168「通話明細分計サービスを利用する(オプションサービス)」
	割込禁止発信	「1452」を付加して発信します。 ▶P.163「割り込みされたくないときは」
	ボイスメール発信	「1612」を付加して発信します。 ▶P.157「ボイスメールを録音する」

プレフィックス付加	プレフィックス付加番号を付加して発信します。 ▶P.244「プレフィックス付加番号を登録する(M541)」
-----------	--

## memo

- ◎電話番号には、同時に複数の特番を付加できます。ただし、次の番号は、同時に付加できません。  
「184」と「186」、「1401」と「131」、「1401」と「1612」、「131」と「1612」
- ◎「1612」、「131」、「1401」、「1452」のいずれかを付加しているときは、「プレフィックス付加」で番号を付加することはできません。
- ◎「市外局番メモリ(M542)」を設定していても、プレフィックス付加して発信した場合は、市外局番は付加されません。

## 電話を受ける

### 1 着信中に

通話が終了すると、通話終了画面に通話時間の目安が表示されます。











### ■ 電話がかかってきた場合の表示について

着信すると、次の内容が表示されます。

- ・相手の方から電話番号の通知があると、電話番号が表示されます。
- ・電話番号と名前がアドレス帳に登録されている場合は、名前などの情報も表示されます。着信画像表示が「ON」に設定されているときは、画像がディスプレイに表示されます。
- ・相手の方から電話番号の通知がないと、理由が表示されます。「非通知設定」「公衆電話」「通知不可能\*」

\*相手の方が通知できない電話からかかっている場合です。

## memo

- ◎「アドレス帳ロック(M413)」の「着信時相手表示」が「表示しない」に設定されている場合は、着信したときにアドレス帳の名前などの情報は表示されません。
- ◎着信から約3秒以上経過すると、～、、、のキーを押しても通話状態になります(エニーキーアンサー)。
- ◎通話中に (マイクオフ)を押すと、相手の方にこちらの声が聞こえなくなります。もう一度 (マイクオン)を押して元に戻します。
- ◎通話中に (ハンズフリー)を押すと、スピーカから相手の方の音が聞こえるようになります。もう一度 (通常通話)を押して元に戻します。
- ◎マナーモードを解除中に着信があった場合は、着信中にを押すと着信音やバイブレータの振動を止めることができます(マナー着信)。

### かかってきた電話に出なかった場合は

- ◎待受画面に「不在着信 1件」が表示されます。

### 着信時に着信音量を調節するには

- ◎着信中にを押すと、一時的に着信音量を調節できます。「音声着信(M211)」の音量設定は変わりません。

### 他の機能をご利用中に着信した場合は

- ◎アドレス帳など他の機能をご利用中に着信した場合は、着信が優先されません。
- ◎ムービーを録画していた場合は、録画が中断され、着信または通話終了後に破棄確認画面が表示されます。長時間モードで録画していた場合は自動的に保存されます。
- ◎Myボイスメモなどで録音していた場合は、録音が中断され、着信または通話終了後に保存できます。

## 応答を保留する

### 1 着信中に

保留状態になり、約30秒ごとに保留中であることを音でお知らせします。また、バイブレータ設定中は約1秒間振動します。

### 2

保留が解除され、電話につながります。

## memo

- ◎ 保留中も、かけてきた相手の方には通話料がかかります。
- ◎ 保留中に[☎]を押すと、保留されていた電話を終了します。
- ◎ 一度保留を解除すると、もう一度保留にはできません。

## 簡易留守メモのメッセージで応答する

「簡易留守メモ設定」のON/OFF設定、「マナーモード」のON/OFF設定にかかわらず、音声着信時には簡易留守メモのメッセージで応答し、相手の方の伝言を録音できます。

### 1 着信中に [777] (メモ)

## 着信を拒否する

### 1 着信中に [☎] (拒否)

呼出音が止まって電話が切れます。相手の方には「こちらはauです。おかけになった電話をお呼びしましたが、お出になりません。」と音声ガイダンスでお知らせします。

## memo

- ◎ 「お留守番サービス(M712/M713)」(▶P.155)、「応答できない電話を転送する(無応答転送)」(▶P.160)を設定している場合は、着信拒否をしても、お留守番サービスまたは着信転送サービスが優先されます。
- ◎ 「割込通話サービス(M741)」(▶P.162)による呼び出しには着信拒否できません。

## 着信を転送する

かかってきた電話に出ずに、「手動で転送する(選択転送)」(▶P.161)で登録した転送先の電話番号へ転送します。

### 1 着信中に [777] (転送)

## memo

- ◎ 転送先が登録されていない場合はお留守番サービスに接続されます。

## 国際電話を利用する

## memo

- ◎ 国際アクセス番号は国によって異なります。

## au電話から海外へかける (au国際電話サービス)

K001からは、特別な手続きなしで国際電話をかけることができます。

例:au電話からアメリカの「212-123-XXXX」にかける場合

### 1 アクセスコード、国番号、市外局番、相手の方の電話番号を入力 → [↵]

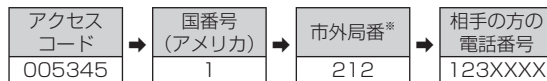

\* 市外局番が「0」で始まる場合には「0」を除いて入力してください。

## memo

- ◎ au国際電話サービスは毎月のご利用限度額を設定させていただきます。auにて、ご利用限度額を超過したことが確認された時点から同月内の末日までの期間は、au国際電話サービスをご利用いただけません。
- ◎ ご利用限度額超過によりご利用停止となっても、翌月1日からご利用を再開します。また、ご利用停止中も国内通話は通常通りご利用いただけます。
- ◎ 通話料は、auより毎月のご利用料金と一括してのご請求となります。

- ご利用を希望されない場合は、お申し込みによりau国際電話サービスを取り扱わないようにすることもできます。  
au国際電話サービスに関するお問い合わせ:au電話から(局番なしの)157番(通話料無料)  
KDDI(001)の国際電話サービスに関するお申し込み・お問い合わせ:  
一般電話・au電話から0077-7160(通話料無料)  
受付時間 毎日9:00~20:00
- 海外へ電話を転送できます。(▶P.161「海外の電話へ転送する」)

## 海外からau電話に電話をかけてもらう

ここで説明するのは、海外にいる相手の方がお客様のau電話に電話をかけるときの操作です。

例:アメリカから日本国内のau電話「090-1234-XXXX」にかけてもらう場合

### 1 国際アクセス番号、日本の国番号、au電話の電話番号を入力→発信

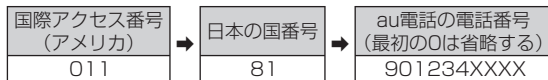

## 発信履歴／着信履歴を利用して電話をかける

待受画面から発信履歴／着信履歴を呼び出して利用できます。

### 1 待受画面で (発信履歴) / (着信履歴)

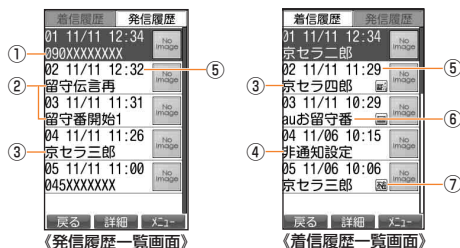

- ① 電話番号
- ② ネットワークサービスのサービス内容
- ③ 名前
- ④ 非通知着信の理由
- ⑤ 発信／着信時刻
- ⑥ auお留守番センター: 伝言お知らせ時
- ⑦ 着信種別
  - ☒: 拒否アイコン
  - ☒: 不在アイコン
  - ☒: ワン切りアイコン  
(着信時間が3秒以下の不在アイコン)
  - ☒: 「auで着信確認」アイコン
  - ☒: 伝言お知らせ / 着信お知らせアイコン
  - ☒: 簡易留守メモアイコン



### 2 履歴を選択→ (詳細)

発信履歴詳細画面／着信履歴詳細画面が表示されます。

### 3



## memo

- ◎発信履歴／着信履歴はそれぞれ最大50件まで保存され、50件を超えると古い履歴から自動的に削除されます。
- ◎「シークレット(M427)」が「OFF」に設定されている場合、シークレット登録されたアドレス帳に名前などの情報が登録されていても表示されません。電話番号が表示されます。
- ◎発信履歴／着信履歴一覧画面で履歴を選択して  を押しても、電話をかけることができます。
- ◎発信履歴／着信履歴詳細画面で電話番号を選択して  を押すと、「発信メニュー」を利用する(▶P.91)を利用して電話をかけたり、Cメールを作成できます。

## ■「auで着信確認」の通知について

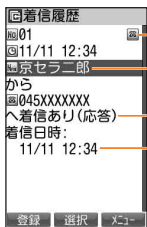

「auで着信確認」とは、KDDI(株)提供の固定電話に着信があったことをau電話に通知するサービスです。



「auで着信確認」の詳細画面

- 「auで着信確認」アイコン
- 相手先の名前または電話番号  
(※番号通知された場合のみ表示)
- 着信情報(応答/不在/話中/転送)
- 固定電話への着信日時

## memo

- ◎KDDI(株)提供の固定電話ご利用の方は、待受画面で  → [au one トップ] → [auお客さまサポート] → [申し込み/変更する] → [[auで着信確認]サービス]からお申し込みいただけます。
- ◎「auで着信確認」の通知を受けたときは、次のいずれかで固定電話にかけてきた相手先か、着信元(固定電話)を選択して電話をかけることができます。
  - ・着信履歴一覧画面/詳細画面で 
  - ・詳細画面で 

## ■お留守番着信お知らせについて

「お留守番着信お知らせ」は、携帯電話の電源がOFFだったり、電波OFFモード中だったり、電波の届かない場所にいた際、お留守番サービスに着信があったことをお知らせするサービスです。

お留守番着信お知らせには、「お留守番サービス(M712/M713)」(▶P.155)で伝言をお預かりしたことをお知らせする「伝言お知らせ」と、相手の方が伝言を残さずに電話を切った場合に相手の方の電話番号をお知らせする「着信お知らせ」の2種類があります。



《伝言お知らせ  
(発信情報なし)の場合  
の着信履歴詳細画面》

お留守番サービスに伝言が録音された場合、伝言が録音された日時と伝言の未聴/総数をお知らせします。

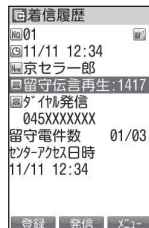

《伝言お知らせ  
(発信情報あり)の場合  
の着信履歴詳細画面》

お留守番サービスに伝言が録音された場合、名前(通知された電話番号と名前がアドレス帳に登録されている場合)、伝言を録音された方の電話番号、伝言が録音された日時をお知らせします。

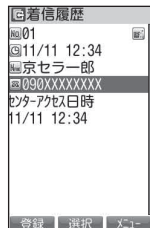

《着信お知らせの場合の  
着信履歴詳細画面》

電話番号通知があり、お留守番サービスに伝言が録音されなかった場合、名前(通知された電話番号と名前がアドレス帳に登録されている場合)、電話番号と電話があった日時をお知らせします。

※「留守伝言再生」が選択された状態で  (発信) を押すと、お留守番サービスに接続して伝言を再生できます。

## 発信履歴／着信履歴のメニューを利用する

- 1** 履歴の一覧画面(▶P.94)または履歴の詳細画面  
→ **ア** (メニュー)

<b>2</b> アドレス帳へ登録	「新規登録」「追加登録」 ▶P.85「他の機能からアドレス帳に登録する」
Eメール作成 デコレーション メール作成	電話番号がアドレス帳に登録されている場合、アドレス帳のEメールアドレスを宛先にしてEメール／デコレーションメールを作成します。 ▶P.98「Eメールを送る」 ▶P.100「デコレーションメールを送る」
Cメール作成	電話番号を宛先にしてCメールを作成します。 ▶P.121「Cメールを送る」
着信拒否へ登録	着信拒否番号リストに電話番号を登録します。 <b>ロックNo.を入力</b> →● ▶P.238「着信を拒否する(M43)」
特番付加	特番を付加して電話をかけます。 ▶P.91「発信メニューを利用する」
ベタメモ登録	▶P.213「ベタメモを登録する」
文字サイズ変更	「中(1行)」「中(2行画像あり)」「中(2行画像なし)」「大(でか)」
削除	▶P.77「データを削除する」
一括送付	通話中にプッシュ信号として送信します。

※画面によって表示されるメニューは異なります。

## K001の電話番号をプロフィールで確認する

あらかじめ登録されている電話番号などの他に、名前や住所などの情報を追加登録して、Eメールへの添付などに利用できます。

- 1** 待受画面で●→○

プロフィールを確認できます。

待受画面で●→[機能設定]→[プロフィール]と操作してもプロフィールを表示できます。

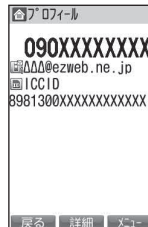

《プロフィール画面》

- 2** **ア** (メニュー)

<b>3</b> 特番付加*	電話番号2または電話番号3の番号に特番を付加して電話をかけます。 ▶P.90「電話をかける」
Cメール作成*	電話番号2または電話番号3を宛先にしてCメールを作成します。 ▶P.121「Cメールを送る」
Eメール作成* デコレーション メール作成*	<b>Eメールアドレス2またはEメールアドレス3にカーソルがある場合</b> Eメールアドレス2またはEメールアドレス3を宛先にしてEメール／デコレーションメールを作成します。 <b>GPS情報にカーソルがある場合</b> プロフィールに登録しているGPS情報を添付したEメール／デコレーションメールを作成します。 ▶P.98「Eメールを送る」 ▶P.100「デコレーションメールを送る」

EZwebで接続*	URLに登録している情報サイトにEZwebで接続します。 ▶P.129「EZwebを利用する」
編集	▶P.97「自分のプロフィールを編集する(MO)」
GPS情報*	▶P.86「登録した住所/GPS情報を利用する」
Eメール添付	プロフィールの内容を添付データにしてEメール/デコレーションメールを作成します。
デコレーションメール添付	▶P.99「Eメールにデータを添付する」 ▶P.100「デコレーションメールを送る」
赤外線送信	▶P.204「各機能のメニューから赤外線で送信する」
Myスポットへ登録*	プロフィールに登録しているGPS情報をMyスポットに登録します。
リセット	プロフィールの内容をお買い上げ時の状態に戻します。
一括送出	通話中にプッシュ信号として送信します。

※待受画面で●→□→●(詳細)と操作して詳細画面を表示したときのメニュー項目です。

## memo

◎ au ICカードが挿入されていない場合、またはお客様のau ICカード以外のカードが挿入されている場合にプロフィールを表示すると、au ICカード(UIM)エラーと表示されます。●を押すとプロフィール画面が表示されます。ただし、電話番号1、Eメールアドレス1、ICCIDは表示されません。また、プロフィール内容のEメールへの添付やGPS情報の取得など一部操作できない項目もあります。お客様のau ICカードを挿入し、もう一度電源を入れ直してください。

## 自分のプロフィールを編集する(MO)

1 待受画面で●→□

2 (メニュー)→[編集]

3 項目を選択して入力

名前	全角12/半角24文字以内
読み	半角24文字以内
電話番号2~3	36桁以内、電話番号属性7種類
Eメールアドレス2~3	半角64文字以内、Eメールアドレス属性6種類
住所	全角40/半角80文字以内、住所属性3種類
GPS情報	GPS情報を取得して位置情報を登録・編集します。
URL	半角256文字以内
血液型	「A型」「B型」「O型」「AB型」「なし」
誕生日	0000年1月1日~9999年12月31日
星座	13の星座と「なし」から選択します。
趣味	全角10/半角20文字以内
メモ	全角40/半角80文字以内
画像	「データフォルダ」「microSD」

4 (完了)

## memo

- ◎ 登録する電話番号が一般電話の場合は、市外局番から入力してください。
- ◎ 通話中は画像、GPS情報の編集はできません。

# メールを送る・受け取る

## Eメールを利用する

EメールはEメールに対応した携帯電話やパソコンとメールのやりとりができるサービスです。文章の他、フォトやムービーなどのデータを送ることができます。

### memo

- ◎ Eメールのご利用には、EZwebのお申し込みが必要です。ご購入時にお申し込みにならなかった方は、auショップもしくはauお客様センターまでお問い合わせください。
- ◎ Eメールの送信・受信には、データ量に応じて変わるパケット通信料がかかります。詳しくは、au総合カタログおよびauホームページをご参照ください。
- ◎ 添付データが含まれている場合やご使用エリアの電波状態によって、Eメールの送受信に時間がかかる場合があります。

## Eメールを送る

### 1 待受画面で → [新規作成]

送信メール作成画面が表示されます。

### 2 「宛先」を選択 → (編集)





(送信メール作成画面)

### 3 アドレス帳1件呼出



アドレス帳のEメールアドレスを宛先に入力します。

アドレス帳複数件呼出

アドレス帳のEメールアドレスを複数件選択して宛先に入力します。

アドレス帳を選択 →  →  (確定)

送信履歴呼出	送信履歴／受信履歴を選択してEメールアドレスを宛先に入力します。
受信履歴呼出	<ul style="list-style-type: none"> <li>• Eメールを送受信したEメールアドレスは、それぞれ最大10件まで送信履歴／受信履歴として記録されます。</li> </ul>
プロフィール呼出	プロフィールに登録されているEメールアドレスを選択して宛先に入力します。
直接入力	<p>Eメールアドレスを直接入力します。</p> <ul style="list-style-type: none"> <li>• Eメールアドレスの「@」より前の部分のみを入力して送信すると、送信時に自動的に「@ezweb.ne.jp」が付加されます。</li> </ul>

※ 宛先を確定し、送信メール作成画面に戻った後、再度「宛先」を選択 →  (編集) と操作すると、宛先一覧画面が表示されます。

### 4 「件名」を選択 → (編集) → 件名を入力 →

件名は、全角50／半角100文字まで入力できます。

### 5 「本文」を選択 → (編集) → 本文を入力 →

本文は、全角5,000／半角10,000文字まで入力できます。

### 6 (送信)

### memo

- ◎ 件名や本文には、半角カナおよび半角記号「,」・「|」は入力できません。
- ◎ 1日に送信できるEメールの件数は、宛先数の合計で最大1,000通までです。
- ◎ 一度に送信できるEメールの宛先の件数は、最大30件 (To / Cc / Bccを含め、合計半角640文字以内。1件につき半角64文字以内) までです。
- ◎ auの絵文字を他社の携帯電話に送信すると、他社の絵文字に変換されて届きます。
- ◎ 異なる機種種の携帯電話やパソコンなどに送信した絵文字は、受信側で一部正しく表示されないことがあります。

## 宛先の種類を変更する・宛先を削除する

宛先の種類(To/Cc/Bcc)を変更したり、入力済みの宛先を削除できます。

### 1 送信メール作成画面で「宛先」を選択→ (編集)

宛先一覧画面が表示されます。

### 2 宛先を選択→ (メニュー)



3 Toへ変更	選択した宛先の種類を「To」に変更します。	
Ccへ変更	選択した宛先の種類を「Cc」に変更します。	
Bccへ変更	選択した宛先の種類を「Bcc」に変更します。	
宛先削除	1件削除	選択している宛先を削除します。
	全件削除	宛先をすべて削除します。

## Eメールにデータを添付する

送信メールには、最大5件(合計500KB以下)のデータを添付できます。

### 1 送信メール作成画面で「添付/ラッピング」を選択 → (編集)

2 データフォルダ microSD	データフォルダ/microSDメモ리카ードのデータを添付します。
ラッピング	データフォルダのラッピングメールデータを添付します。
フォト撮影	フォト/ムービーを撮影して添付します。
ムービー撮影	
ボイス録音	ボイス録音で録音したボイスデータを添付します。
プロフィール	プロフィールをvCardデータとして添付します。

※ 添付するデータを確定し、送信メール作成画面に戻った後、再度「添付/ラッピング」を選択→ (編集)と操作すると、添付一覧画面が表示されます。



memo

- ◎ 選択したデータの名称と添付されたファイルの名称は、異なる場合があります。
- ◎ 送信メール作成画面では添付データを送信用に符合化したサイズで表示するため、添付一覧画面よりも大きなデータサイズが表示されます。

## ■ ラッピングメールについて



Eメールにラッピングメールデータを添付すると、送信相手側での受信時にラッピングメールデータが再生され、Eメールを開封する前に気持ちを伝えることができます。

- ・ ラッピングメール非対応機種に送信した場合は、本文は通常のEメールとして受信されます。ラッピングメールデータは受信されません。
- ・ パソコンへ送信した場合は、通常のEメールとして受信され、ラッピングメールデータは添付データとして受信されます。パソコンで受信したラッピングメールデータを再生することはできません。
- ・ ラッピングメールと通常のEメールを同時に受信した場合は、最後に受信したEメールがラッピングメールであった場合のみ、ラッピングメールデータを再生します。

## ■ 添付データを変更・解除する

### 1 送信メール作成画面で「添付/ラッピング」を選択 → (編集)

添付一覧画面が表示されます。

添付済みのデータを選択して (再生)を押すと、添付データを再生できます。追加する場合は、添付がない行を選択して (追加)を押します。

### 2 添付データを選択→ (メニュー)

<b>3</b>	変更	添付データを変更します。
	1件解除	選択している添付データを解除します。
	全件解除	添付データをすべて解除します。

## デコレーションメールを送る

デコレーションメールでは、本文を装飾したEメールを送付できます。

### 1 待受画面で → [デコレーションメール作成]

デコレーションメール作成画面が表示されます。

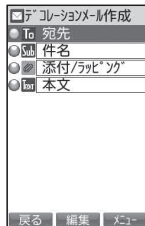

(デコレーションメール作成画面)

### 2 「宛先」を選択 → ● (編集)

宛先を入力する方法については、「Eメールを送る」(▶P.98)の操作 **3** をご参照ください。

### 3 「件名」を選択 → ● (編集) → 件名を入力 → ●

件名は、全角50/半角100文字まで入力できます。











### 4 「添付/ラッピング」を選択 → ● (編集)





データを添付する方法については、「Eメールにデータを添付する」(▶P.99)をご参照ください。

### 5 「本文」を選択 → ● (編集) → 本文を入力

### 6

デコレーションメニューが表示されます。

<b>7</b>	 範囲を指定	<p>装飾を設定/解除する範囲を指定します。</p> <p>●で装飾の始点を選択 → ● (始点) → ●で終点を選択 → ● (終点)</p> <p>・範囲を指定した後は、デコレーションメニューで「文字の色を変更」「文字の大きさを変更」「文字を点滅表示」「右→左に動作」「左右に動作」を選択して装飾を設定/解除できます。</p>
	 本文背景の色を変更*	24色のカラーパレットから背景の色を選択します。
	 文字の色を変更	24色のカラーパレットから文字の色を選択します。
	 文字の大きさを変更	入力する文字の大きさを変更します。「文字を大きく表示」「文字を標準表示」「文字を小さく表示」
	 文字の位置を変更	文字の位置を変更します。「文字を左寄せして表示」「文字をセンターリングして表示」「文字を右寄せして表示」
	 デコレーションエモジを挿入	データフォルダに保存されたデコレーションエモジを挿入します。
	 画像を文中に挿入	データフォルダに保存された画像を挿入します。 <b>フォルダ/サブフォルダを選択 → ● → 画像を選択 → ●</b>
	 文字を点滅表示	文字を点滅表示させます。「点滅表示を開始」「点滅表示を終了」
	 右→左に動作	文字や画像を右から左に移動させます。「テロップ表示を開始」「テロップ表示を終了」
	 左右に動作	文字や画像をスウィング表示させます。「スウィング表示を開始」「スウィング表示を終了」

 テンプレートを適用*	データフォルダに保存されたテンプレートを 選択すると、テンプレートが適用されま す。
 ラインを挿入	行と行の間にラインを挿入します。
 1つ前の状態へ	装飾を1つ前の状態に戻します。
 装飾情報を解除	すべての装飾を解除します。
 EZwebで探す*	EZwebへ接続して、デコレーション画 像/テンプレートをダウンロードできま す。

\*「冒頭文(デコレーション)」【署名(デコレーション)】編集時は選択できません。

## 8 (送信)



- ◎ デコレーションメール本文には、装飾情報を含めて約10KB(全角約2,450文字)の文字を入力できます。デコレーションメール本文入力画面に表示される残り入力可能文字数(バイト数)には、装飾情報のデータ量も入力バイト数としてカウントされています。
- ◎ デコレーションメールの本文には、最大20件(合計100KB以下)の画像/デコレーションエモジを挿入できます。デコレーションメール本文入力画面には、残り挿入可能画像(バイト数)が表示されます。  
※一度挿入した画像/デコレーションエモジは、件数に関係なく繰り返し挿入できます。  
※挿入できる画像/デコレーションエモジは、拡張子が「.jpg」「.gif」のファイルです。
- ◎ 「Eメールにデータを添付する」(▶P.99)の操作でデータを添付した場合は、添付データと画像/デコレーションエモジを合計して500KBまで添付できます。
- ◎ 装飾した文字を削除しても、装飾情報のみが残り、入力可能文字数が少なくなる場合があります。
- ◎ 異なる機種の手持電話やパソコンなどの間で送受信したデコレーションメールは、受信側で一部正しく表示されないことがあります。
- ◎ デコレーションメール非対応機種やパソコンなどに送信すると、通常のEメールとして受信・表示される場合があります。

## 送信メール作成画面でできること

### 1 送信メール作成画面(▶P.98)/デコレーションメール作成画面(▶P.100)で (メニュー)

2	デコレーションメール切替	通常のEメール(テキストメール)をデコレーションメールに切り替えます。
	テキストメール切替	デコレーションメールをテキストメールに切り替えます。
	アドレス帳1件呼出	宛先を入力します。 宛先を入力する方法については、「Eメールを送る」(▶P.98)の操作 <b>3</b> をご参照ください。
	アドレス帳複数件呼出	
	送信履歴呼出	
	受信履歴呼出	
	プロフィール呼出	
	内容確認	入力した内容をすべて表示します。
	テンプレート読込	データフォルダに保存されたデコレーションメールのテンプレートを選択して読み込みます。
	上書き保存	Eメールを送信せずに送信ボックスに上書きして保存します。
	新規保存	Eメールを送信せずに送信ボックスに保存します。
	テンプレート保存	編集中のデコレーションメールをテンプレートとしてデータフォルダの「Eメール装飾データ」フォルダ内の「テンプレート」フォルダに保存します。
	ラッピング変換送信	ラッピングメールを非対応のau携帯電話や他社の携帯電話で見ることができるようアドレスを変換して送信します。

デコレ&絵文字 送信	テキストメールのauの絵文字を他社の携帯電話でそのまま見ることができるよう にアドレスを変換して送信します。 <ul style="list-style-type: none"> <li>「デコレ&amp;絵文字送信」のご利用にあつては、EZwebコンテンツ「デコレ&amp;絵文字デラックス」のお申し込みが別途必要です。</li> </ul>
デコレーション 変換送信	デコレーションメールを非対応のau携帯電話や他社の携帯電話で見ることができるよう にアドレスを変換して送信します。

※メニューで選択できる項目は、送信メール作成画面/デコレーションメール作成画面で選択している項目によって異なります。

## memo

- ◎送信メール作成画面で を押すと、送信メール内容表示画面が表示されます。送信メール内容表示画面で (メニュー) を押すと以下の操作を行うことができます。

アドレス詳細表示	宛先のEメールアドレスを表示します。
編集に戻る	送信メール作成画面に戻ります。
文字サイズ変更	送信メール作成画面の文字サイズを設定します。 「小」「やや小」「中」「大」「極大(でか)」
上書き保存	Eメールを送信せずに送信ボックスに上書きして保存します。
新規保存	Eメールを送信せずに送信ボックスに保存します。

※メニューで選択できる項目は、場合によって異なります。

## Eメールを受け取る

### 1 待受画面でEメールを受信すると

Eメールの受信が終了すると、受信完了画面が表示されます。

画面最上段に が点灯し、Eメール受信音が鳴ります。また、待受画面に「新着Eメール 1件」が表示されます。



《受信完了画面》

### 2 「新着Eメール」を選択→ (確認)

受信ボックスフォルダ一覧画面が表示されます。

### 3 フォルダを選択→

受信メール一覧画面が表示されます。

### 4 受信したEメールを選択→ (表示)

受信メール内容表示画面が表示されます。

(返信) : 返信のEメールを作成

: 前のEメールを表示

: 次のEメールを表示

## memo

◎Eメールやその他の機能を操作中でもバックグラウンドでEメールを受信します。画面最上段に が点灯し、Eメール受信音が鳴ります。ただし、「バックグラウンド受信」(▶P.115)が「OFF」に設定されている場合や一部の画面では、バックグラウンド受信できません。

◎「メール自動受信」(▶P.114)が「OFF」に設定されている場合や、受信に失敗した場合は、お知らせ受信音が鳴り が点灯します。「新着メールを問い合わせる」(▶P.103)操作を行い、Eメールを受信してください。



- フォトやムービーを起動中は、お知らせ受信音は鳴りません。また、画像表示中やサムネイル表示中はEメール受信音またはお知らせ受信音が鳴らない場合があります。
- 受信状態および受信データにより、正しく受信されなかった場合でもバケット通信料がかかる場合があります。
- 受信できる本文の最大データ量は、1件につき全角約5,000文字/半角約10,000文字(約10KB)までです。それを超える場合は、本文の最後に、以降の内容を受信できなかった旨のメッセージが表示されます。
- 受信したEメールの内容によっては、正しく表示されない場合があります。
- デコレーションメールを受信した場合、本文内に挿入されている画像はデータフォルダの「Eメール装飾データ」内の「受信デコレーション」フォルダに保存されます。
- 「Eモーションメール表示」(▶P.233)が「ON」に設定されている場合は、Eメールを受信するとお知らせメニューにEモーションメールのアイコンが表示されます。

## ■ ラッピングメールを受信すると

ラッピングメールを受信すると、Eメール受信完了画面では添付されたラッピングメールデータに含まれているアニメーションが再生されます。お知らせメニューには、ラッピングメールの絵文字が表示されます。

Eメール一覧画面でラッピングメールを選択すると、ラッピングメールデータが再生されます。

- Eメール受信時に、ラッピングメールと通常のEメールを同時に受信した場合は、最後に受信したEメールがラッピングメールであった場合のみラッピングメールデータが再生されます。
- 「添付自動受信」(▶P.115)の設定によって、Eメールと同時にラッピングメールデータを受信しなかった場合は、通常のEメールとして受信されます。
- 添付データアイコンとしてラッピングメールの絵文字が表示されません。絵文字がないラッピングメールデータの場合はラッピング添付データアイコン、ラッピングメールデータが未受信の場合は通常の添付アイコンが表示されます。

## ■ 添付データを受信・再生する

### 1 受信メール内容表示画面で添付データを選択→

添付詳細表示画面が表示されます。

添付データを選択して  (情報) を押し、ファイル名とサイズが表示されます。

### ■ 受信済みの添付データを再生する場合

### 2 添付データを選択→ (再生)

### ■ 未受信の添付データを受信して再生する場合

### 2 未受信の添付データを選択→ (受信)

### 3 (再生)



#### memo

○ 受信した添付データは、データフォルダに保存されます。

○ 通常のEメール(テキストメール)では、添付データがメール内容表示画面にインライン再生される場合があります。再生される画像や音声データの種類は、拡張子が「.png」「.jpg」「.jpeg」「.gif(アニメーションを含む)」「.mfm」「.qcp」「.hvs」のファイルです。

※ データによっては、インライン再生されない場合があります。

## ■ 新着メールを問い合わせで受信する

「メール自動受信」(▶P.114)を「OFF」に設定した場合や、Eメールの受信に失敗した場合は、新着メールを問い合わせで受信することができます。

### 1 待受画面で → [新着メール問合せ]



新着のEメールがあるかどうかを確認します。

## 受信ボックス／送信ボックスのEメールを確認する

受信したEメールは、受信ボックスに保存されます。送信済みのEメールや送信せずに保存したEメールは、送信ボックスに保存されます。

### 1 待受画面で

Eメールメニューが表示されます。

- 受信ボックスに未読メール(本文未受信メールを含む)がある場合は、と件数が表示されます。
- 送信ボックスに未送信メール(送信失敗メールを含む)がある場合は、と件数が表示されます。
- インフォボックスに未読メッセージ(本文未受信メッセージを含む)がある場合は、と件数が表示されます。

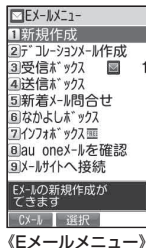

### ■ 受信ボックスのEメールを確認する場合

### 2 [受信ボックス]

受信ボックスフォルダ一覧画面が表示されます。

### 3 フォルダを選択→

受信メール一覧画面が表示されます。

 (切替) : 3行表示 / 1行表示 (差出人) / 1行表示 (件名) を切り替え

### 4 Eメールを選択→ (表示)

受信メール内容表示画面が表示されます。

### ■ 送信ボックスのEメールを確認する場合



### 2 [送信ボックス]

送信メール一覧画面が表示されます。

 (切替) : 3行表示 / 1行表示 (宛先) / 1行表示 (件名) を切り替え



### 3 Eメールを選択→

送信メール内容表示画面が表示されます。

-  (送信) : 表示中のEメールを送信
-  : 前のEメールを表示
-  : 次のEメールを表示



### memo

- 本文未受信メールを選択→ (受信) と操作すると、本文を受信します。
- 受信 / 送信メール内容表示画面で  を押すと、表示する文字サイズを変更できます。
- Eメールメニューで「au oneメールを確認」を選択すると、EZwebでau oneメールの受信トレイが表示されます。(▶P.120「au oneメールを利用する」)
- Eメールメニューで「メールサイトへ接続」を選択すると、EZwebでメールに関連した情報サイトが表示されます。
- 受信ボックスの容量を超えると、最も古い既読メールが自動的に削除されます。ただし、未読のEメール、保護されたEメールは削除されません。
- 送信ボックスの容量を超えると、最も古い送信済みメールが自動的に削除されます。削除できる送信済みメールがない場合は、サーバに元のメールがなく転送に失敗したEメール、送信失敗メール、未送信メールの順に削除されます。
- 受信ボックス／送信ボックスの最大容量については、「主な仕様」の「Eメール」(▶P.266)をご参照ください。

## ■受信ボックスフォルダ一覧画面の見かた

受信ボックスには「メインフォルダ」と、サブフォルダとして「フォルダ01～09」が用意されています。サブフォルダは、振分登録されていると表示されます。

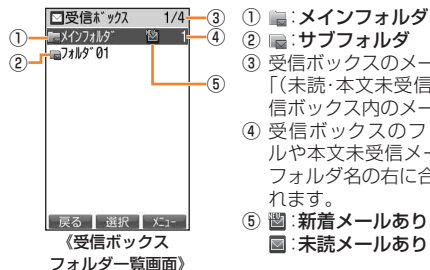

## ■Eメール一覧画面の見かた

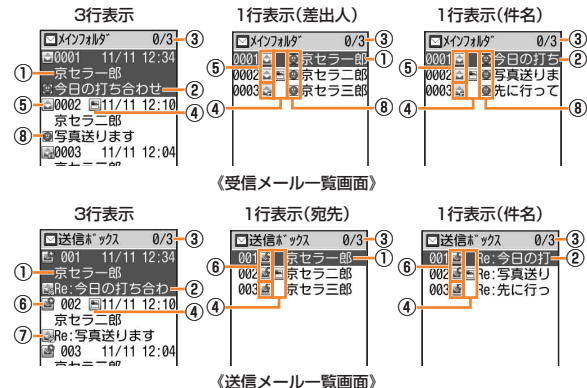

- 宛先 / 差出人の名前またはEメールアドレス  
Eメールアドレスがアドレス帳に登録されている場合は、アドレス帳に登録されている名前が表示されます。  
受信したEメールに差出人名称が設定されている場合は、設定されている名前が表示されます。  
アドレス帳に登録されていない場合で、差出人名称も設定されていない場合は、Eメールアドレスが表示されます。  
※アドレス帳にEメールアドレスが登録されている場合は、アドレス帳に登録されている名前が優先して表示されます。
- 件名
- 受信ボックスのメール件数  
「(未読・本文未受信メール件数) / (受信ボックスのフォルダ内のメール総件数)」
- 送信ボックスのメール件数  
「(未送信・送信失敗メール件数) / (送信ボックス内のメール総件数)」
- 添付データアイコン  
  - : ムービー
  - : マルチメディア / 音声データ
  - : フォト・グラフィック / Flash® / デコレーションエモジ
  - : 文字装飾データ
  - : ラッピングメールデータ
  - : その他

※ラッピングメールデータの場合、添付データアイコンとしてラッピングメールデータで指定された絵文字が表示されます。  
 ※添付データが未受信の場合は、添付詳細表示画面でが表示されます。  
 ※添付データがサーバになく受信できない場合は、が表示されます。  
 ※再生できない添付データの場合は、が表示されます。
- 受信メールの状態アイコン  
  - : 未読のEメール
  - (赤) : 本文を未受信のEメール
  - : 既読のEメール
  - : サーバにメールがなく本文を受信できないEメール (添付データも含まれます)
  - : 返信を行ったEメール
  - : 転送を行ったEメール

※保護されているEメールは、が表示されます。

## ⑥ 送信メールの状態アイコン

- ☑: 送信済みのEメール
  - ✉: 未送信のEメール
  - ✉: 送信に失敗したEメール
- \* 保護されているEメールは、が表示されます。

## ⑦ 返信／転送アイコン

- ✉: 返信を行ったEメール
  - ✉: 転送を行ったEメール
- \* 送信メール一覧画面が3行表示の場合のみ表示されます。

## ⑧ エモーションメールのアイコン

- \* 「エモーションメール表示」(▶P.233)が「ON」に設定されている場合のみ表示されます。  
ラッピングメールを受信した場合は、ラッピングメールのアイコンが優先されます。



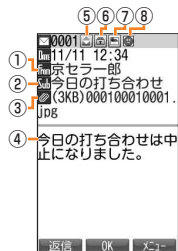

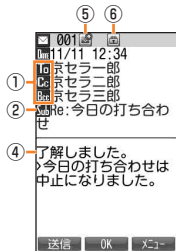

## ■ Eメール内容表示画面の見かた



《受信メール内容表示画面》









《送信メール内容表示画面》

- ① : 差出人の名前またはEメールアドレス(受信メール)
- ② : 件名
- ③ : 添付データ
- ④ 本文
- ⑤  など: 状態アイコン
- ⑥ : 保護アイコン
- ⑦  など: 添付データアイコン
- ⑧  など: エモーションメールのアイコン

## Eメール一覧画面でできること

### 1 受信メール一覧画面(▶P.105)／送信メール一覧画面(▶P.105)でEメールを選択→ (メニュー)

2 選択受信	本文が未受信のEメールの本文を受信します。 <b>Eメールを選択→→ (確定)</b> ・最大10件まで選択できます。	
編集	未送信のEメールや送信に失敗したEメールを編集して送信します。	
コピーして編集	送信済みのEメールや保護されているEメールをコピーし、編集して送信します。	
選択保護／解除	Eメールが自動的に削除されないように保護します。 <b>Eメールを選択→ (保護)→ (確定)</b> ・受信ボックスの容量の50%または500件まで保護できます。 ・送信ボックスの容量の50%または250件まで保護できます。	
全件保護解除	一覧表示しているEメールの保護をすべて解除します。	
削除	1件削除	選択しているEメールを削除します。
	選択削除	Eメールを選択して削除します。 <b>Eメールを選択→→ (確定)→[はい]</b>
	全件削除	一覧表示しているEメールをすべて削除します。
ソート	受信順	新着メール順に並べ替えます。
	未読／未受信順	本文未受信メール、未読メール、既読メール、サーバメールなしの順に並べ替えます。

ソート	差出人 名順	差出人の名前またはEメールアドレスを0～9、A～Z、a～z、五十音順に並べ替えます。
	日付順	送信日付順に並べ替えます。
	未送信 順	未送信メール、送信失敗メール、サーバメールなし、送信済みメールの順に並べ替えます。
	宛先名 順	宛先の名前またはEメールアドレスを0～9、A～Z、a～z、五十音順に並べ替えます。
	件名順	件名を0～9、A～Z、a～z、五十音の順(Fw:、Re:は無視されます)に並べ替えます。
	保護順	保護されているEメール、保護されていないEメールの順に並べ替えます。
フォルダ移動	1件移動	選択しているEメールを移動します。
	選択移 動	複数のEメールを選択して移動します。 1. Eメールを選択→ <b>○</b> → <b>□</b> (確定) 2. 移動先のフォルダを選択→ <b>○</b> → <b>[はい]</b>
	全件移 動	一覧表示しているEメールをすべて移動します。
アドレス詳細 表示		▶P.107「アドレス詳細表示を利用する」

検索	Eメールアドレス/件名/本文/差出人名/宛先/日時の一部を入力すると、該当する受信メールまたは送信メールを検索して一覧表示できます。 <b>検索する文字を入力→○(検索)→Eメールを選択→○(表示)</b> <ul style="list-style-type: none"> <li>• 全角13/半角26文字まで入力できます。</li> <li>• デコレーションメールでは、正しく検索できない場合があります。</li> </ul>
差出人件名詳細	受信日時、差出人の名前、Eメールアドレス、件名の全文を表示します。
フォルダ表示	受信ボックスをフォルダ表示にします。 <ul style="list-style-type: none"> <li>• 受信ボックスを一覧表示にしているときのみ選択できます。</li> </ul>
microSDへ 保存	▶P.108「EメールをmicroSDメモリーカード/データフォルダへ保存する」
データフォルダ へ保存	

※ 画面により選択できる項目は異なります。

## アドレス詳細表示を利用する

### 1 受信メール一覧画面(▶P.105)/送信メール一覧画面(▶P.105)でEメールを選択→**▽**(メニュー)

→**[アドレス詳細表示]**

受信メールの場合は、差出人、宛先(To/Cc)、返信先アドレス(Reply to)がある場合は返信先のEメールアドレスが表示されます。送信メールの場合は、宛先(To/Cc/Bcc)のEメールアドレスが表示されます。

### 2 Eメールアドレスを選択→**○**

選択メニューが表示されます。





3	Eメール作成	選択したEメールアドレスを宛先としたEメール/デコレーションメールを作成します。
	デコレーションメール作成	▶P.98「Eメールを送る」 ▶P.100「デコレーションメールを送る」
	アドレス帳へ登録	▶P.85「他の機能からアドレス帳に登録する」
	振分登録	選択したEメールアドレスを「振分登録」(▶P.111)に登録します。
	拒否リストへ登録	選択したEメールアドレスを「メールフィルター」(▶P.117)の「指定拒否リスト設定」に登録します。
	Eメールアドレスコピー	選択したEメールアドレスをコピーします。

## EメールをmicroSDメモ리카ード/ データフォルダへ保存する

EメールをmicroSDメモ리카ード/データフォルダに保存できます。

1 受信メール一覧画面(▶P.105)/送信メール一覧画面(▶P.105)でEメールを選択→ (メニュー)

2 [microSDへ保存]/[データフォルダへ保存]

3	1件保存	選択しているEメールをmicroSDメモ리카ード/データフォルダ内のフォルダに保存します。
	選択保存	複数のEメールを選択して保存します。 Eメールを選択→  →  (確定) ・microSDメモ리카ードに保存する場合は、  (確定)を押した後、サブフォルダを選択→  と操作します。
	全件保存	一覧表示しているEメールをmicroSDメモ리카ード/データフォルダ内のフォルダにすべて保存します。

4 [はい]

## memo

- ◎本文/添付データ未受信のメールをmicroSDメモ리카ード/データフォルダに保存すると、microSDメモ리카ード/データフォルダからは本文/添付データを受信できません。
- ◎microSDメモ리카ード/データフォルダ内から、保存元にEメールの移動やコピーをすることはできません。
- ◎microSDメモ리카ード/データフォルダ内からEメールを送信することはできません。
- ◎デコレーションメール/パステルメールをmicroSDメモ리카ード/データフォルダ内のフォルダに保存すると、すべての文字装飾が解除され、通常のEメールとなります。
- ◎Eメールをデータフォルダに保存すると、添付データはすべて解除されます。
- ◎ラッピングメールをデータフォルダに保存すると、ラッピングメールデータの添付は解除されます。
- ◎受信済みの添付データのある受信メール/データを添付した送信メールをmicroSDメモ리카ードに保存すると、添付されているデータはmicroSDメモ리카ード内のデータフォルダに保存されます。

## Eメール内容表示画面でできること

1 受信メール内容表示画面(▶P.106)/送信メール内容表示画面(▶P.106)で (メニュー)

2	返信	返信のEメール/デコレーションメールを作成します。 ・送信メール作成画面(▶P.98)/デコレーションメール作成画面(▶P.100)が表示されます。
	デコレーション返信	・件名には、元のEメールの件名に「Re:」を付けた件名が入力されます。 ・宛先には、選択した差出人/返信先のEメールアドレスが入力されます。

全員へ返信	同報されている全員に通常のEメール/デコレーションメールで返信します。
全員へデコレーション返信	本文を転送するEメールを作成します。 <ul style="list-style-type: none"> <li>通常のEメールを本文転送する場合は送信メール作成画面(▶P.98)、デコレーションメールを本文転送する場合はデコレーションメール作成画面(▶P.100)が表示されます。</li> <li>件名には、元のEメールの件名に「Fw:」を付けた件名が入力されます。</li> </ul>
転送	サーバに保存されているEメールを本文の最後に引用して転送します。 <ul style="list-style-type: none"> <li>送信メール作成画面(▶P.98)が表示されます。</li> <li>件名には、元のEメールの件名に「Fw:」を付けた件名が入力されます。</li> <li>サーバにある元のEメール(受信メール)を転送するため、受信できなかった添付データもすべて転送されます。</li> <li>デコレーションメールは転送できません。</li> </ul>
編集	未送信のEメールや、送信に失敗したEメールを編集して送信します。 <ul style="list-style-type: none"> <li>通常のEメールを編集する場合は送信メール作成画面(▶P.98)、デコレーションメールを編集する場合はデコレーションメール作成画面(▶P.100)が表示されます。</li> </ul>
コピーして編集	送信済みのEメールや、保護されているEメールをコピーし、編集して送信します。
保護/保護解除	表示しているEメールを保護します。 <ul style="list-style-type: none"> <li>保護されているEメールを表示中にメニューを表示すると、「保護解除」と表示され、選択すると保護を解除できます。</li> </ul>
削除	表示しているEメールを削除します。
装飾データ削除	パステルメールの装飾データを削除します。

フォルダ移動	表示しているEメールを移動します。 <b>移動先のフォルダを選択→○→[はい]</b>
アドレス詳細表示	▶P.107「アドレス詳細表示を利用する」
本文コピー	本文の一部をコピーします。 <b>⊕でコピー開始位置にカーソルを移動→○(始点)</b> <b>⊕で範囲を指定→○(終点)</b> <ul style="list-style-type: none"> <li>全角500/半角1000文字まで選択できます。</li> <li>デコレーションメールの装飾情報/挿入されていた画像はコピーされません。</li> </ul>
テンプレート保存	作成したデコレーションメールをテンプレートとしてデータフォルダに保存します。
文字サイズ変更	メールの内容表示画面/内容確認画面を表示する際の文字サイズを設定します。 「小」「やや小」「中」「大」「極大(でか)」
ファイル情報表示	インライン再生されたデータのファイル名とサイズを表示します。 <ul style="list-style-type: none"> <li>インライン再生されたデータを選択しているときのみ選択できます。</li> </ul>
通常表示/装飾表示	パステルメールをテキスト表示に切り替えます。 <ul style="list-style-type: none"> <li>テキスト表示中にメニューを表示すると、「装飾表示」と表示され、選択すると文字装飾を表示できます。</li> </ul>

※ 画面により選択できる項目は異なります。

## 差出人／宛先／件名／電話番号／URL／GPS情報を利用する

### 1 受信メール内容表示画面(▶P.106)／送信メール内容表示画面(▶P.106)を表示

#### ■ 差出人／宛先を利用する場合

##### 2 差出人／宛先を選択→◎

選択メニューが表示されます。(▶P.107「アドレス詳細表示を利用する」)

#### ■ 件名をコピーする場合

##### 2 件名を選択→◎(コピー)

#### ■ 本文中の電話番号を利用する場合

##### 2 本文中の電話番号を選択→◎

3 発信	選択した電話番号に電話をかけます。
アドレス帳へ登録	▶P.85「他の機能からアドレス帳に登録する」
Cメール作成	選択した電話番号を宛先にCメールを作成します。
電話番号コピー	選択した電話番号をコピーします。

#### ■ 本文中のURLを利用する場合

##### 2 本文中のURLを選択→◎

3 EZwebで接続	EZwebで選択したURLのページを表示します。
お気に入りへ登録	▶P.135「お気に入りリストを利用する」
アドレス帳へ登録	▶P.85「他の機能からアドレス帳に登録する」

URLコピー	選択したURLをコピーします。
--------	-----------------

#### ■ 本文中のGPS情報を利用する場合

##### 2 本文中のGPS情報を選択→◎

3 地図表示	EZナビウォークでGPS情報の地図を表示します。
ここへ行く	EZナビウォークで現在地からGPS情報までの経路を検索します。
Myスポットへ登録	GPS情報をMyスポットに登録します。
EZwebで接続	EZwebで選択したURLのページを表示します。
お気に入りへ登録	▶P.135「お気に入りリストを利用する」
アドレス帳へ登録	▶P.85「他の機能からアドレス帳に登録する」
URLコピー	選択したURLをコピーします。

### memo

- ◎ 電話番号として認識されるのは、TEL、Tel、tel：(大文字、小文字、全角、半角の混在可)、☎、☎に続く電話番号および、0から始まる9～11桁の数字です。
- ◎ 「TEL(03)0001-XXXX」のように「()」「-」が含まれている場合でも、電話番号として認識されます。また、電話番号中に「\*」「#」「P」が含まれている場合でも、電話番号として認識されます。
- ◎ URLとして認識されるのは、「http://」または「https://」で始まる256文字までの半角英数字・記号です。
- ◎ GPS情報として認識されるのは、「http://」または「https://」で始まる半角英数字・記号のURLにGPS情報(datum=英数字記号)が含まれている場合です。



## 受信ボックスフォルダ一覧画面でできること

- 1 受信ボックスフォルダ一覧画面(▶P.105)でフォルダを選択→ (メニュー)

2 振分登録	▶P.111「振分登録する」	
フォルダ名編集	フォルダ名を編集します。 ・フォルダ名は、全角6/半角12文字まで入力できます。	
メール再振分	現在、振分登録されている内容で、Eメールの再振分を行います。	
削除	フォルダ内全削除	選択しているフォルダ内のEメールをすべて削除します。
	全件削除	受信ボックス内のEメールをすべて削除します。
フォルダロック/フォルダロック解除	フォルダにロックをかけます。 <b>ロックNo.を入力</b> → ・フォルダロックを一時解除する場合は、フォルダを選択→→ロックNo.を入力→と操作します。	
フォルダ設定リセット	選択しているフォルダのフォルダ名をお買い上げ時の状態に戻し、振分登録をすべて削除します。 ・フォルダロックされているフォルダは、フォルダロックも解除されます。	
一覧表示	受信ボックスを一覧表示にします。	

## 振分登録する

「メインフォルダ」以外のサブフォルダには、Eメールアドレスやアドレス帳グループを登録できます。登録したEメールアドレスや、アドレス帳グループに含まれるEメールアドレスからEメールを受信すると、自動的に登録したサブフォルダにEメールが振り分けられます。

- 1 受信ボックスフォルダ一覧画面(▶P.105)でフォルダを選択→ (メニュー)→[振分登録]

- 2 フォルダを選択→→

3 アドレス帳1件呼出	アドレス帳のEメールアドレスを登録します。
アドレス帳複数件呼出	アドレス帳のEメールアドレスを複数件選択して登録します。 <b>アドレス帳を選択</b> →→ (確定)
アドレス帳グループ呼出	アドレス帳のグループを登録します。
送信履歴呼出	送信履歴/受信履歴に記録されたEメールアドレスを登録します。
受信履歴呼出	
プロフィール呼出	プロフィールに登録されているEメールアドレスを登録します。
直接入力	Eメールアドレスを直接入力します。 ・Eメールアドレスの“@”の左側の部分のみ、または“@”を含む右側のドメインのみを登録することもできます。ただし、完全に一致するEメールアドレスが登録されている場合は、そちらが優先されます。



### memo

- 振分登録は、合計で最大200件登録できます。
- 振分登録時に対象となるEメールアドレスは、差出人のみです。
- 振分登録の一覧画面で登録済みのEメールアドレスやアドレス帳グループを選択して (メニュー)→[振分削除]→[はい]と操作すると、削除できます。

## なかよしボックスを利用する

特定のEメールアドレスを「なかよし登録」することで、そのEメールアドレスから受信したEメールと、そのEメールアドレスへ送信したEメールを1つのフォルダにまとめて表示できます。

## 1 待受画面で☒→[なかよしボックス]

なかよしボックスフォルダ一覧画面が表示されます。  
なかよしボックス内には、10個のフォルダが用意されています。

## 2 フォルダを選択→●→Eメールを選択→●(表示)

### memo

- ◎ なかよしボックスに表示されたEメールは、同時に受信ボックス/送信ボックスにも表示されます。削除した場合は、どちらも削除されます。
- ◎ なかよしボックス内のEメール一覧画面のメニューでは、「選択受信」「編集」「コピーして編集」「選択保護/解除」「全件保護解除」「削除」「アドレス詳細表示」「検索」「差出人件名詳細」を選択できます。詳細については、「Eメール一覧画面でできること」(▶P.106)をご参照ください。
- ◎ なかよしボックス内のEメール内容表示画面のメニューについては、「Eメール内容表示画面でできること」(▶P.108)をご参照ください。

## なかよしボックスフォルダ一覧画面のメニューを利用する

### 1 なかよしボックスフォルダ一覧画面でフォルダを選択→☒(メニュー)

2 なかよし登録	フォルダ内に表示するEメールのEメールアドレスを登録します。 <ul style="list-style-type: none"><li>●を押すと、「アドレス帳呼出」「送信履歴呼出」「受信履歴呼出」「プロフィール呼出」「直接入力」を選択できます。Eメールアドレスの入力方法については、「振分登録する」(▶P.111)の操作 8 をご参照ください。</li><li>1つのフォルダに登録できるEメールアドレスは、1件のみです。</li></ul>
フォルダ名編集	フォルダ名を編集します。 <ul style="list-style-type: none"><li>フォルダ名は、全角6/半角12文字まで入力できます。</li></ul>

削除	フォルダ内全削除	選択しているフォルダ内のEメールをすべて削除します。
	全件削除	なかよしボックス内のEメールをすべて削除します。
フォルダ設定リセット		選択しているフォルダのフォルダ名をお買い上げ時に戻し、「なかよし登録」で登録したEメールアドレスを削除します。

## インフォボックスを利用する

インフォボックスには、auから送信されるコンテンツに関する広告が記載された「EZホットインフォ」やauからの重要なお知らせをお伝えするメールなど、通信料無料で配信されるメッセージが保存されます。

### 1 待受画面で☒→[インフォボックス]

インフォメッセージの一覧が表示されます。

### 2 メッセージを選択→●(表示)

インフォメッセージの内容が表示されます。

### memo

- ◎ インフォメッセージの一覧で☒(削除)を押すと、メッセージを1件削除/選択削除/全件削除できます。
- ◎ インフォメッセージの内容を表示して☒(メニュー)を押すと、「削除」「本文コピー」を選択できます。詳細については、「Eメール内容表示画面でできること」(▶P.108)をご参照ください。

## データフォルダのEメールを確認する

### 1 待受画面で●→[データフォルダ]→[Eメールフォルダ]

### 2 [受信ボックス]/[送信ボックス]

Eメール一覧画面が表示されます。

### 3 Eメールを選択→●(再生)

Eメール内容表示画面が表示されます。

#### memo

- ◎Eメール一覧画面で $\square$ (メニュー)を押すと、「microSDへコピー」、「microSDへ移動」、「データお預り(コピー)」、「データお預り(移動)」、「赤外線送信」(▶P.203)、「詳細情報」(▶P.192)、「削除」(▶P.77)を選択できます。
- ◎Eメール内容表示画面で $\square$ (削除)→[はい]と操作すると、表示しているEメールをデータフォルダから削除できます。

## microSDメモ리카ードのEメールを確認する

### 1 待受画面で●→[microSD]→[メールフォルダ]

■受信ボックスのEメールを確認する場合

#### 2 [受信ボックス]

フォルダ一覧画面が表示されます。

#### 3 フォルダを選択→●

受信メール一覧画面が表示されます。

#### 4 Eメールを選択→●(表示)

受信メール内容表示画面が表示されます。

■送信ボックスのEメールを確認する場合

#### 2 [送信ボックス]

送信メール一覧画面が表示されます。

#### 3 Eメールを選択→●(表示)

送信メール内容表示画面が表示されます。

#### memo

- ◎受信ボックスのEメール一覧画面で $\square$ (メニュー)を押すと、「削除」「フォルダ移動」を選択できます。
- ◎Eメール内容表示画面で $\square$ (削除)→[はい]と操作すると、表示しているEメールをmicroSDメモ리카ードから削除できます。

## フォルダ一覧画面のメニューを利用する

### 1 フォルダ一覧画面でフォルダを選択→ $\square$ (メニュー)

フォルダ名編集	フォルダ名を編集します。 ・フォルダ名は、全角6/半角12文字まで入力できます。
フォルダ内全件削除	選択しているフォルダ内のEメールをすべて削除します。
フォルダ作成	フォルダを新規作成します。 ・microSDメモ리카ードへの初回アクセス時は、「フォルダ」~10が用意されています。 ・microSDメモ리카ード内の受信ボックス/送信ボックスには、最大100個のフォルダを作成できます。
フォルダ削除	選択しているフォルダとフォルダ内のEメールをすべて削除します。

## Eメールを設定する

### 1 待受画面で☑→[Eメール設定]

Eメール設定メニューが表示されます。

2 受信・表示設定	▶P.114「受信・表示に関する設定をする」
送信・作成設定	▶P.115「送信・作成に関する設定をする」
メールフィルター	▶P.117「メールフィルターを設定する」
その他の設定	▶P.119「その他の設定をする」
Eメール設定確認	「受信・表示設定」「送信・作成設定」(「アドレス変更送信」を除く)の現在の設定を一覧で確認できます。

## 受信・表示に関する設定をする

### 1 Eメール設定メニュー→[受信・表示設定]

2 メール自動受信	サーバに届いたEメールを自動的に受信するかどうかを設定します。 「ON」「OFF」 ・「OFF」に設定すると、受信せずに新しいEメールがサーバに到着したことをお知らせします。	
メール受信方法	全受信	差出人・件名と本文を受信します。

メール受信方法	指定全受信	<p>指定したアドレスからのEメールは、差出人・件名と本文を受信します。指定していないアドレスからのEメールは、差出人・件名のみを受信します。</p> <p><b>アドレス帳:</b>アドレス帳に登録されているアドレスからのEメールは差出人・件名と本文を受信する。</p> <p><b>個別アドレス:</b>「個別アドレス登録」で登録したアドレスからのEメールは差出人・件名と本文を受信する。</p> <p><b>アドレス帳・個別アドレス:</b>アドレス帳に登録されているアドレス、「個別アドレス登録」で登録したアドレスからのEメールは差出人・件名と本文を受信する。</p> <p><b>個別アドレス登録:</b>個別アドレスを登録する。</p> <ul style="list-style-type: none"> <li>・「個別アドレス登録」では、●を押すと「アドレス帳1件呼出」「アドレス帳複数件呼出」「送信履歴呼出」「受信履歴呼出」「プロフィール呼出」「直接入力」から入力方法を選択して、個別アドレスを登録できます。</li> <li>・「個別アドレス登録」で登録済みのアドレスを選択→☑(メニュー)→[削除]→[はい]と操作すると、削除できます。</li> </ul>
	差出人・件名受信	<p>差出人・件名のみを受信します。</p> <ul style="list-style-type: none"> <li>・受信メール一覧画面(▶P.105)で本文が未受信のEメールを選択して●(受信)を押すと、本文も受信できます。</li> </ul>

バックグラウンド受信	他の機能を利用しているときにEメールを受信するかどうかを設定します。 「ON」「OFF」 ・ 通話中や、メール受信を行うことで他の機能に負荷がかかる場合などは、バックグラウンド受信を行うことはできません。
添付自動受信	受信Eメールの添付データを自動的に受信するかどうかを設定します。 ON: Eメールの受信と同時に添付データを受信する。 OFF: 添付データを別途受信する。 ・ 自動受信する添付データの種類の、添付データの容量の上限を変更するには「ON」に設定した後で、「添付自動受信」を再度選択して <b>㊦</b> (詳細) を押しします。 添付データの種類を選択して <b>●</b> を押しと、自動受信する添付データを変更できます。自動受信する項目には、 <b>☑</b> が表示されます。 添付データの種類を選択して <b>㊦</b> (サイズ) を押しと、添付データの容量の上限を設定できます。 データのサイズを入力する画面で <b>㊦</b> (リセット) を押しと、お買い上げ時の設定に戻ります。 <b>㊦</b> (確定) を押しと、設定を完了します。 * 自動で受信できるデータサイズは、685KBまでです。ただし、ラッピングメールデータは137KBまでです。 * ここで設定するデータサイズは、Eメールで送られてくる符号化されたデータの上限です。受信した685KBのデータは、データフォルダに保存されると、約500KBになります。
フォルダ表示	受信ボックスをフォルダ表示するかどうかを設定します。 「ON」「OFF」
ラッピングメール表示	ラッピングメールの受信時や、Eメール一覧画面でラッピングメールデータのアニメーションを表示するかどうかを設定します。 「ON」「OFF」

## 送信・作成に関する設定をする

### 1 Eメール設定メニュー→[送信・作成設定]

2	返信先アドレス	Eメールアドレス(マイアドレス)以外のアドレスへEメールを返信してもらいたいときに設定します。 「ON」「OFF」 ・ 「ON」を選択した場合は、返信先のEメールアドレス(半角64文字まで)を入力します。	
	差出人名称	送信先で表示される名前を設定します。 「ON」「OFF」 ・ 「ON」を選択した場合は、差出人名称(全角10/半角20文字まで)を入力します。	
	冒頭文署名	冒頭文(テキスト) デコレーションメールの本文の冒頭/末尾に挿入する文を設定します。 「ON」「OFF」 ・ 「ON」を選択した場合は、冒頭文/署名(全角128/半角256文字まで)を入力します。	
		署名(テキスト)	
		冒頭文(デコレーション)	デコレーションメールの本文の冒頭/末尾に挿入する文を設定します。 「ON」「OFF」 ・ 「ON」を選択した場合は、冒頭文/署名(約2.5KBまで)を入力します。 ・ 冒頭文/署名には、最大10件(合計50KBまで)の画像/デコレーションエモジを挿入できます。 ・ 冒頭文/署名を挿入することで、デコレーションメールの本文に挿入できる画像/デコレーションエモジの制限(最大20件、または合計100KB以下)を超える場合は、冒頭文/署名は挿入されません。
		署名(デコレーション)	

冒頭文 署名	冒頭文 (デコレーション)	<ul style="list-style-type: none"> <li>冒頭文と署名に同じ画像を挿入した場合でも、冒頭文と署名がデコレーションメールの本文に挿入されると、画像は異なるファイルとして扱われます。</li> </ul>
	署名 (デコレーション)	
返信メール引用	返信時、受信メールの内容を本文に引用するかどうかを設定します。 「ON」「OFF」 ・「ON」に設定すると、受信メールの内容の行頭に「>」を付けて引用します。	
アドレス 変更送信	変更内容 編集	「ラッピング変換送信」「デコレ&絵文字送信」「デコレーション変換送信」を利用する際、Eメールアドレスの一部(@以降)を自動的に変換するために設定します。 <b>1. 編集する項目を選択→●</b> →【はい】 <b>2. 編集するタイトル/アドレスを選択→●(編集)</b> <b>3. タイトル/アドレスを編集→●</b> ・タイトルは、全角8/半角16文字まで入力できます。 ・アドレスは、半角62文字まで入力できます。 ・アドレス変更送信をする場合、メールの宛先にはアドレス帳で登録されていた名前は表示されず、変換後のEメールアドレスが表示されます。
	初期値に戻す	「アドレス変更送信」の設定をすべてお買い上げ時の設定に戻します。

送信履歴個別削除	送信履歴/受信履歴を削除します。 <b>履歴を選択→●→【はい】</b>
受信履歴個別削除	<ul style="list-style-type: none"> <li>履歴を選択→☒(詳細)と操作すると、アドレス帳に登録されている名前やEメールアドレスが表示されず。</li> </ul>
宛先件数制限	送信メールの宛先件数を5件までに制限するかどうかを設定します。 「ON」「OFF」



### memo

◎「アドレス変更送信」には、お買い上げ時に以下のアドレスが登録されています。

基本アドレス	変換後アドレス		
(自動変換の対象)	ラッピング変換送信	デコレ&絵文字送信	デコレーション変換送信
アドレス1			
@docomo.ne.jp	@d.ne-w.jp	@d.ne-u.jp	@d.ne-d.jp
アドレス2			
@jp-*ne.jp	@jp-*ne-w.jp	@jp-*ne-u.jp	@jp-*ne-d.jp
アドレス3			
@ezweb.ne.jp	@ezweb.ne-w.jp	@ezweb.ne-u.jp	@ezweb.ne-d.jp
アドレス4			
@*.vodafone.ne.jp	@*.vodafone.ne-w.jp	@*.vodafone.ne-u.jp	@*.vodafone.ne-d.jp
アドレス5			
@softbank.ne.jp	@softbank.ne-w.jp	@softbank.ne-u.jp	@softbank.ne-d.jp

※アドレス1:ドコモ アドレス2/アドレス4/アドレス5:ソフトバンク  
 アドレス3:au

※\*は地域ごとに異なります。

## メールフィルターを設定する

メールフィルターには、特定のEメールを受信／拒否する機能と、携帯電話・PHSなどになりすましてくるEメールを拒否する機能があります。

### 1 Eメール設定メニュー→[メールフィルター]

### 2 [次へ]→暗証番号を入力→●→[送信]

メールフィルター画面が表示されます。

3	カンタン設定	▶P.117「カンタン設定について」		
個別設定	基本設定	未承諾 広告規制	「未承諾広告※」を件名に含むEメールの受信を拒否します。	
		なりすまし 規制	携帯電話・PHSになりすまして送られてくるEメールの受信を拒否します。	
		一括指定 受信	インターネット、携帯電話からのEメールを一括で受信／拒否します。	
	指定受信 リスト設定	個別に指定したEメールアドレスやドメイン、「@」より前の部分を含むメールを優先受信します。 ・指定受信リストに登録したアドレス以外のEメールをブロックする場合は、「一括指定受信」ですべてのチェックをOFF(受信拒否)にしてください。		
指定拒否 リスト設定	個別に指定したEメールアドレスやドメイン、「@」より前の部分を含むメールの受信を拒否します。			
その他の 設定	宛先指定 受信	「なりすまし規制」「ドメイン認証規制」を回避して、自動転送メールを受信します。		

個別設定	その他の 設定	URL リンク規制	URLが含まれるEメールを拒否します。
		HTML メール規制	HTML形式のEメールを拒否します。
		ドメイン 認証規制	アドレス詐称の可能性があるEメールを拒否します。
		拒否通知 メール 返信設定	メールフィルターで拒否されたEメールに対して、拒否通知メールを返信するかどうかを設定します。
その他	設定確認、 設定解除	メールフィルター設定状態の確認と、設定の解除ができます。	
	PC設定用 ワнтаイム パスワード 発行	▶P.118「パソコンからメールフィルターを設定するには」	
	設定に あたって	メールフィルターの設定を行う際の説明を表示します。	

### ■ カンタン設定について

「カンタン設定」では、あらかじめ用意された4つのおすすめの設定のうち1つを選択することで設定ができます。

「サポート設定」を選択すると、質問に答える形式でお客様に必要なメールフィルターが自動的に設定されます。「フィルターレベル(高)／(中)／(低)」を選択すると、一括でメールフィルターが設定されます。

カンタン設定	有効になる機能	説明
サポート設定	—	質問に答える形式でメールフィルターが自動的に設定されます。
フィルターレベル(高)	未承諾広告規制、なりすまし規制、指定受信リスト設定	インターネットから発信されてくるメールを受け取りたくない方、携帯電話間のメールのやりとりしかされない方におすすめの設定です。

カンタン設定	有効になる機能	説明
フィルターレベル(中)	未承諾広告規制、なりすまし規制、指定拒否リスト設定	しつこい迷惑メールを指定して拒否できます。個人的いやがらせメールや同じ迷惑メールに悩む方におすすめの設定です。
フィルターレベル(低)	未承諾広告規制、なりすまし規制	未承諾広告と携帯電話メールになりすましてくるメールを拒否します。最低限のフィルター設定を希望される方におすすめの設定です。

## memo

- 暗証番号を同日内に連続3回間違えると、翌日まで設定操作はできません。
- メールフィルターの設定により、受信しなかったEメールをもう一度受信することはできませんので、設定には十分ご注意ください。
- メールフィルターは、以下の優先順位にて判定されます。  
未承諾広告規制 > 宛先指定受信 > 指定拒否リスト設定 > 指定受信リスト設定 > なりすまし規制 > ドメイン認証規制 > HTMLメール規制 > URLリンク規制 > 一括指定受信
- 「未承諾広告規制」を設定すると、広告メールであるかどうかにかかわらず、件名に「未承諾広告※」と記載されたメールが受信拒否の対象となります。  
※「未承諾広告※」は、受信者の同意なしに一方向的に広告・宣伝を行うために送信されるメールのことです。送信者はメール件名欄の最前部に「未承諾広告※」と記載することが法律で義務付けられています。
- 「宛先指定受信」は、自動転送されてきたEメールが、「なりすまし規制」や「ドメイン認証規制」の設定時に受信できなくなることを回避する機能です。自動転送設定元のメールアドレスを「宛先指定受信」に登録することにより、そのメールアドレスがTo(宛先)もしくはCc(同報)に含まれているEメールについて、規制を受けることなく受信できます。  
※ Bcc(隠し同報)のみに含まれていた場合(一部メルマガ含む)は、本機能の対象外となりますのでご注意ください。

- 「拒否通知メール返信設定」を「返信する」に設定すると、送信側に拒否通知メールが返信されます。拒否通知メールを返信すると、予めせぬ第三者にメールアドレスの存在が知られてしまう可能性がありますのでご注意ください。  
※ 「拒否通知メール返信設定」の初期設定は、「返信しない」です。  
※ 「未承諾広告規制」「ドメイン認証規制」「なりすまし規制」で拒否したメールには拒否通知メールは返信されません。  
※ アドレスフィルターを「全受信」に設定する際、「拒否通知メール返信設定」が「返信する」に設定されていると、無効な設定としてシステム側で「返信しない」に設定が変更される場合があります。フィルター条件の変更をする場合は、もう一度「拒否通知メール返信設定」を行ってください。
- 「URLリンク規制」を設定すると、メールマガジンや情報提供メールなどの本文中にURLが記載されたEメールの受信や、一部のケータイサイトへの会員登録などができなくなる場合があります。
- 「HTMLメール規制」を設定すると、メールマガジンやパソコンから送られてくるEメールの中にHTML形式で記述されているEメールが含まれる場合、それらのEメールが受信できない場合があります。また、デコレーションメールは受信できなくなります。
- 「ドメイン認証規制」は、送られてきたEメールが間違いなくそのドメインから送られてきたかを判定し、詐称されている可能性がある場合は規制するものです。  
この判定は、送られてきたEメールのヘッダ部分に書かれてあるドメインを管理しているプロバイダ、メール配信会社などが、ドメイン認証(SPFレコード記述)を設定している場合に限られます。ドメイン認証の設定状況につきましては、それぞれのプロバイダ、メール配信会社などにお問い合わせください。  
※ パソコンなどで受け取ったEメールを転送させている場合、転送メールが正しいドメインから送られてきていないと判断され受信がブロックされてしまうことがあります。そのような場合は自動転送元のアドレスを「宛先指定受信」に登録してください。

## ■ パソコンからメールフィルターを設定するには

メールフィルターは、お持ちのパソコンからも設定できます。auのホームページ内の「迷惑メールでお困りの方へ」の画面内にある「PCからメールフィルター設定」にアクセスし、ワンタイムパスワードを入力して設定を行ってください。

PC設定用ワンタイムパスワードは、メールフィルター画面の「その他」の「PC設定用ワンタイムパスワード発行」で確認できます。



ワンタイムパスワードが発行されてから15分以内にパソコンから「メールフィルター設定」に接続を行ってください。15分を過ぎるとワンタイムパスワードは無効となります。

## その他の設定をする

### 1 Eメール設定メニュー→[その他の設定]

### 2 項目を選択→→[入力欄]を選択 →暗証番号を入力→→[送信]

項目	説明
Eメール アドレスの 変更	<p>EメールアドレスはEZwebの初期設定を行うと自動的に決まりますが、初期設定時に決まったEメールアドレスは変更できます。</p> <ol style="list-style-type: none"> <li>1. [承諾する]</li> <li>2. Eメールアドレスの“@”の左側の部分 (変更可能部分)を入力→<input checked="" type="radio"/></li> <li>3. [送信]→[OK]→<input checked="" type="radio"/></li> </ol> <ul style="list-style-type: none"> <li>• Eメールアドレスの変更可能部分は、半角英数小文字、「-」「_」「.」を含め、半角30文字まで入力できます。</li> <li>• 変更直後は、しばらくの間Eメールを受信できないことがありますので、あらかじめご了承ください。</li> <li>• Eメールアドレスの最初に「.」もしくは、数字の「0」を使用することはできません。</li> <li>• 入力したEメールアドレスがすでに使用されている場合は、他のEメールアドレスの入力を求めるメッセージが表示されますので、再入力してください。</li> <li>• Eメールアドレスの変更は1日3回まで可能です。</li> </ul>
メール フィルター	▶P.117「メールフィルターを設定する」

項目	説明
au one メール へ自動保存 (通信料有料)	<p>au one メールにメールを保存するかどうかを設定します。</p> <p>▶P.120「au one メールを利用する」</p>
自動転送先	<p>K001で受信したEメールを自動的に転送するEメールアドレスを登録します。</p> <ol style="list-style-type: none"> <li>1. <input type="checkbox"/>[入力欄]を選択→<input checked="" type="radio"/>[入力]</li> <li>2. Eメールアドレスを入力→<input checked="" type="radio"/></li> <li>3. [送信]→[終了]</li> </ol> <ul style="list-style-type: none"> <li>• 自動転送先のEメールアドレスは、2件まで登録できません。</li> <li>• 自動転送先の変更・登録は、1日3回まで可能です。</li> </ul> <p><small>*設定をクリアする操作は、回数には含まれません。</small></p> <ul style="list-style-type: none"> <li>• 「エラー！ Eメールアドレスを確認してください」と表示された場合は、自動転送先のEメールアドレスとして使用できない文字を入力しているか、指定のEメールアドレスが規制されている可能性があります。</li> <li>• Eメールアドレスを間違えて設定すると、転送先の方に迷惑をかける場合がありますのでご注意ください。</li> <li>• 自動転送メールが送信エラーとなった場合、自動転送先のEメールアドレスを含むエラーメッセージが送信元に返る場合がありますのでご注意ください。</li> </ul>
Eメール ヘッダ 情報表示 (通信料有料)	<p>サーバにある30日前(最大500件)までのEメールのヘッダ情報の表示と内容の確認ができます。</p> <ul style="list-style-type: none"> <li>• ヘッダ情報とは、Eメールの送信日時、受信日時、送信者、経由したサーバなどの詳細情報です。</li> <li>• Eメールの転送や、サーバ上からの削除ができます。</li> <li>• 転送は1日に100件まで可能です。宛先は1件のみ入力できます。本文は入力できません。</li> </ul>

項目	説明
その他の設定の確認	その他の設定の内容を一覧表示します。 ・設定を行った後は、「更新」を選択してください。
auのメルマガサービス設定	auからお届けするメールマガジン配信の設定をします。



◎暗証番号を同日内に連続3回間違えると、翌日まで設定操作はできません。

## au one メールを利用する

au one メールは、情報料無料・大容量のwebメールサービスです。高性能な検索機能や迷惑メールフィルターを利用したり、Eメールの自動保存や、携帯絵文字の送受信を行うこともできます。

また、au one-IDをお持ちのお客様は、ケータイPC連動設定を行うことにより、パソコンからもau one メールをご利用になれます。

## 会員登録する

au one メールをご利用になるには、最初に会員登録を行い、au oneメールのメールアドレスを取得していただく必要があります。会員登録を行うことにより、「○○@auone.jp」のアドレスを取得できます。

### 1 待受画面で☑→[au oneメールを確認]

会員登録をしていない場合は、au one メール トップが表示されます。利用契約に同意のうえ、会員登録をしてください。

### 2 [会員登録(規約に同意)]

会員登録画面が表示されます。

### 3 希望するメールアドレスと差出人名(姓・名)を入力

→[確認]→[OK]

会員登録が完了します。



- ◎一定期間、お客様による本サービスの利用がまったくない場合、お客様が本サービスを利用して保存したデータファイルをすべて削除し、本サービスを解除することがあります。
- ◎au one メールを解約した場合や、携帯電話サービスを解約した場合などは、メールデータはすべて削除されます。
- ◎待受画面で☑→[au one トップ]→[メール]と操作しても、au one メールにアクセスできます。

## au one メールを確認する

### 1 待受画面で☑→[au oneメールを確認]

au oneメールの会員向けトップページが表示されます。



《au oneメールの受信トレイ》

## ■ au oneメールの機能について

機能	説明
メール検索	入力されたキーワードをもとに、差出人名や件名、メール本文などから対象となるメールを検索できます。
メール送信	新規メールを作成して送信します。返信や転送もできます。

機能	説明
メール受信	受信したメールは、スレッド(最初のメールへの返信)単位で表示されます。重要なメールにスター(星印)を付けて保存したり、ラベルを付けることでメールやスレッドの分類ができます。
連絡先機能	au one メールで利用できるアドレス帳機能です。メールを新しい送信先に送ると、そのアドレスが自動的に連絡先リストに追加されます。
携帯メール自動保存機能	KOO1のEメール機能で送受信したメールを自動的にau one メールに保存します。

## Cメールを利用する

Cメールは、Cメール対応のau携帯電話同士で、電話番号を宛先としてメールのやりとりができるサービスです。

### Cメールを送る

漢字・ひらがな・カタカナ・英数字・記号・絵文字・顔文字のメッセージ(メール本文)を送信できます。送信完了時には、相手の方にCメールが届いたかどうか分かります。

#### 1 待受画面で☑(1秒以上長押し)→[新規作成]

#### 2 「宛先」を選択→●(編集)

3 アドレス帳呼出	アドレス帳の電話番号を宛先に入力します。
送信履歴呼出	送信履歴/受信履歴から宛先の電話番号を選択します。
受信履歴呼出	・Cメールを送受信した電話番号は、それぞれ最大10件まで送信履歴/受信履歴として記録されます。

電話番号貼付	「貼り付け一覧(M515)」にコピーした電話番号を入力します。
直接入力	電話番号を入力します。

#### 4 「本文」を選択→●(編集)→本文を入力→●

本文は、全角50/半角100文字まで入力できます。

#### 5 ☑(送信)

相手の方にメールが届くと、相手の方にメールが届いた旨のメッセージが表示され、送信したメールは送信ボックスに保存されます。



#### memo

◎操作 6 で☑(メニュー)→[保存]と操作すると、Cメールを送信せずに送信ボックスへ保存できます。

◎相手の方が電波の届かない場所にいるときや、電源が入っていないなどの理由でCメールを送信できなかった場合は、Cメールセンターへ蓄積するかどうか確認するメッセージが表示されます。

**YES:**CメールセンターにCメールを蓄積します。相手の方が受信可能になった時点で送信されます。

**NO:**Cメール送信を中止します。送信されなかったCメールは、送信ボックスに保存されます。

◎Cメールセンターは、以下の通りCメールをお預かりします。

お預かり(蓄積)可能時間	72時間まで ※蓄積されてから72時間経過したCメールは、自動的に消去されます。
お預かり可能件数	制限なし ※受信されるお客様のご利用状況、また、送信されるお客様の電話機の種類により、Cメールセンターでお預かりできない場合があります。

○蓄積されたCメールが配信されるタイミングは、以下の通りです。

○Cメール蓄積後すぐに配信	新しいCメールがCメールセンターに蓄積されるたびに、Cメールセンターでお預かりしていたCメールがすべて配信されます。
○リトライ機能による配信	相手の方が電波の届かない場所にいるときや、電源が入っていないなどの理由で、蓄積後すぐに配信できなかった場合は、最大72時間、相手先へCメールを繰り返し送信するリトライ機能によりCメールを配信します。
○通話を終了したときに配信	蓄積後すぐに配信できなかった場合は、お客様がK001で通話をEZwebを終了したときに、Cメールセンターでお預かりしていたCメールをすべて配信します。

- 送信したCメールは、送信ボックスに最大50件保存できます。それを超えると送信済み、送信失敗、未送信の順で古いCメールから自動的に削除されます。その際、保護メールは自動削除の対象外です。
- 発信者番号通知をせずにCメールを送信することはできません。
- 契約期間の条件により送信数に制限があります。

ご加入から3ヶ月までのお客様	3,000通/月
ご加入から4ヶ月以降のお客様	6,000通/月

- ※「スマイルハート割引」ご加入のお客様は、加入期間にかかわらず6,000通/月です。
- ※ぶりペイド専用電話をご利用のお客様は、加入期間にかかわらず3,000通/月です。
- 異なる機種種の携帯電話に絵文字を送信した場合、一部の絵文字が正しく表示されない場合があります。
- Cメールの送信が成功しても、電波の弱い場所などではまれに「通信エラーしばらくたってから送り直してください。」と表示される場合があります。

## ■ぶりペイド送信について

K001がぶりペイド専用電話として発売された場合は、操作 **5** で **☎** (メニュー) → [ぶりペイド送信] と操作して送信してください。

- ぶりペイド送信で送信できる絵文字は、**♥** **📞** **📠** **📧** の4種類です。それ以外の絵文字は全角の空白(スペース)で送信されます。
- ぶりペイド送信では、相手の方に発信者番号が通知されます。(ただし、送り先の方がC100/C200/C300シリーズ、C401SA、C402DE、C403ST、C404S、C405SAの方には発信者番号は通知されません。)

- 一般契約のau電話からぶりペイド送信を行った場合、通常のCメール送信と同様に、翌月に通信料として請求されます(ぶりペイドの回数数は減りません)。

## Cメールを受け取る

### 1 Cメールを受信

CメールセンターからCメールが送られてくると、Cメール受信音が鳴り、**📞** が点灯します。受信を完了すると、待受画面に「新着Cメール 1件」が表示されます。

### 2 「新着Cメール」を選択→**●** (確認)

受信メール一覧画面が表示されます。

### 3 Cメールを選択→**●** (表示)

Cメールの内容が表示されます。

- ☎** (返信) : 返信のCメールを作成
- 📧** : 前のCメールを表示
- 📧** : 次のCメールを表示



## memo

- 操作中にCメールを受信した場合は、**📞** が点灯し、Cメール受信音が鳴ります。
- 操作を終了して待受画面に戻ると、お知らせメニューが表示されます。お知らせメニューについては、「お知らせメニューの内容を確認する」(▶P.71)をご参照ください。
- 📞** は、未読のCメールがなくなると消灯します。  
※緊急地震速報を受信した場合は、**📞** の代わりに **📞** が表示されます。
- Cメールの受信料は、無料です。
- 受信したCメールでは、送信してきた相手の方の電話番号を確認できます。
- 受信できるCメールは、Cメール対応のau電話からのメールと、Eメール形式のお知らせメールです。
- 受信したCメールは、受信ボックスに最大100件保存できます。それを超えると、既読、未読の順で古いメールから自動的に削除されます。その際、保護メールは自動削除の対象外です。



- 受信したメールの内容によっては正しく表示されない場合があります。
- 「エモーションメール表示」(▶P.233)が「ON」に設定されている場合は、Cメールを受信するとお知らせメニューにエモーションメールのアイコンが表示されます。

## 受信ボックス／送信ボックスのCメールを確認する

受信したCメールは、受信ボックスに保存されます。送信済みのCメールや送信せずに保存したCメールは、送信ボックスに保存されます。

### 1 待受画面で☑(1秒以上長押し)

Cメールメニューが表示されます。

- 受信ボックスに未読メールがある場合は、と件数が表示されます。
- 送信ボックスに未送信メール(送信失敗メールを含む)がある場合は、と件数が表示されます。
- 最新の緊急地震速報が未読である場合は、が表示されます。

### ■ 受信ボックスのCメールを確認する場合

#### 2 [受信ボックス]

受信メール一覧画面が表示されます。

 (返信) : 返信のCメールを作成

#### 3 Cメールを選択→●(表示)

受信メール内容表示画面が表示されます。

 (返信) : 返信のCメールを作成

 : 前のCメールを表示

 : 次のCメールを表示

### ■ 送信ボックスのCメールを確認する場合

#### 2 [送信ボックス]

送信メール一覧画面が表示されます。

 (編集) : Cメールを編集

### 3 Cメールを選択→●(表示)











送信メール内容表示画面が表示されます。

 (送信) : 表示中のCメールを送信

 : 前のCメールを表示

 : 次のCメールを表示

### ■ 受信ボックス／送信ボックスの見かた

- 
- ① Cメールの状態アイコン
  - ② 受信メールの状態アイコン
    -  : 既読
    -  : 未読
    -  : Eメールお知らせ
  - ③ 送信メールの状態アイコン
    -  : 未送信
    -  : 送信成功
    -  : 送信失敗
    -  : 蓄積したメール
    -  : ぷりペイド送信
  - ④ 受信ボックスのメール件数  
「(未読メール件数) / (受信ボックス内のメール件数)」
  - ⑤ 送信ボックスのメール件数  
「(未送信・送信失敗メール件数) / (送信ボックス内のメール件数)」
  - ⑥ 相手先の名前または電話番号  
電話番号がアドレス帳に登録されている場合は、アドレス帳に登録されている名前が表示されます。
  - ⑦ 本文
  - ⑧ エモーションメールのアイコン  
※ 「エモーションメール表示」(▶P.233)が「ON」に設定されている場合のみ表示されます。
  - ⑨ 保護アイコン  
※ 保護されているCメールには、が表示されます。

《Cメール一覧画面》

※送信ボックスの場合

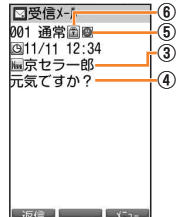
- 
- ① 受信メールの状態アイコン
  - ② 送信メールの状態アイコン
  - ③ 相手先の名前または電話番号
  - ④ 本文
  - ⑤ エモーションメールのアイコン
  - ⑥ 保護アイコン

《Cメール内容表示画面》

※受信メールの場合

## Cメール一覧画面でできること

- 1 受信メール一覧画面(▶P.123)／送信メール一覧画面(▶P.123)でCメールを選択→**F7**(メニュー)

2 編集	選択しているCメールを編集して送信します。	
選択保護／解除	Cメールが自動的に削除されないように保護します。 Cメールを選択→ <b>○</b> (保護)→ <b>□</b> (終了) <ul style="list-style-type: none"> <li>保護するCメールには、<b>■</b>が表示されます。</li> <li>受信ボックスに保存されているCメールのうち、最大50件を保護できます。</li> <li>送信ボックスに保存されているCメールのうち、最大25件を保護できます。</li> </ul>	
削除	1件削除	選択しているCメールを削除します。
	選択削除	Cメールを選択して削除します。 Cメールを選択→ <b>○</b> → <b>□</b> (確定)→[YES]
	全件削除	受信ボックス／送信ボックスのCメールをすべて削除します。
アドレス帳へ登録	▶P.85「他の機能からアドレス帳に登録する」	
受信フィルターへ登録	選択しているCメールの電話番号を「受信フィルター」(▶P.128)の指定番号に登録します。	
送信結果詳細	送信結果を表示します。	

※画面により選択できる項目は異なります。

## Cメール内容表示画面でできること

- 1 受信メール内容表示画面(▶P.123)／送信メール内容表示画面(▶P.123)で**F7**(メニュー)

2 編集	表示しているCメールを編集して送信します。
送信結果詳細	送信結果を表示します。
保護／保護解除	表示しているCメールを保護／保護解除します。
削除	表示しているCメールを1件削除します。
アドレス帳へ登録	▶P.85「他の機能からアドレス帳に登録する」
本文コピー	本文の全体をコピーします。
受信フィルターへ登録	表示しているCメールの電話番号を「受信フィルター」(▶P.128)の指定番号に登録します。
文字サイズ変更	Cメール内容表示画面を表示する際の文字サイズを設定します。 「中」「大(でか)」

※画面により選択できる項目は異なります。

## 本文中の電話番号／Eメールアドレス／URLを利用する

- 1 受信メール内容表示画面(▶P.123)を表示

- 本文中の電話番号を利用する場合
- 2 本文中の電話番号を選択→**○**

3	発信	選択した電話番号に電話をかけます。
	アドレス帳へ登録	▶P.85「他の機能からアドレス帳に登録する」
	電話番号コピー	選択した電話番号をコピーします。
	受信フィルターへ登録	電話番号を「受信フィルター」(▶P.128)の指定番号に登録します。

## ■本文中のEメールアドレスを利用する場合

### 2 本文中のEメールアドレスを選択→

3	Eメール作成	選択したEメールアドレスを宛先にした送信メール作成画面(▶P.98)/デコレーションメール作成画面(▶P.100)を表示します。
	デコレーションメール作成	
	アドレス帳へ登録	▶P.85「他の機能からアドレス帳に登録する」
	Eメールアドレスコピー	選択したEメールアドレスをコピーします。

## ■本文中のURLを利用する場合

### 2 本文中のURLを選択→

3	地図表示*	EZナビウォークでGPS情報の地図を表示します。
	ここへ行く*	EZナビウォークで現在地からGPS情報の場所まで案内します。
	Myスポットへ登録*	GPS情報をMyスポットに登録します。
	EZwebで接続	EZwebで選択したURLのページを表示します。
	お気に入りへ登録	▶P.135「お気に入りリストを利用する」
	アドレス帳へ登録	▶P.85「他の機能からアドレス帳に登録する」

URLコピー	選択したURLをコピーします。
--------	-----------------

※GPS情報を含むURLを選択したときのみ表示されます。



#### memo

- ◎電話番号/URL/GPS情報として認識される条件については、「差出人/宛先/件名/電話番号/URL/GPS情報を利用する」(▶P.110)をご参照ください。
- ◎本文中に電話番号やURLを含むCメールを受信するには、Cメール安心ブロック機能を解除する必要があります。(▶P.127「Cメール安心ブロック機能を設定する」)

## 緊急地震速報を利用する

緊急地震速報とは、気象庁が配信する緊急地震速報を、震源地周辺のエリアのau電話に一斉にお知らせするサービスです。お買い上げ時は、緊急地震速報の「受信設定」は「受信する」に設定されています。緊急地震速報を受信した場合は、周囲の状況に応じて身の安全を確保し、地震に応じた、立ち着きのある行動をお願いいたします。



#### memo

- ◎緊急地震速報とは、最大震度5弱以上と推定した地震の際に、強い揺れ(震度4以上)が予測される地域をお知らせするものです。
- ◎地震の発生直後に、震源近くで地震(P波、初期微動)をキャッチし、位置、規模、想定される揺れの強さを自動計算し、地震による強い揺れ(S波、主要動)が始まる数秒~数十秒前に、可能な限り素早くお知らせします。
- ◎震源に近い地域では、緊急地震速報が強い揺れに間に合わないことがあります。
- ◎日本国内のみのサービスです(海外ではご利用になれません)。
- ◎緊急地震速報は、情報料、通信料とも無料です。
- ◎当社は、本サービスに関して、通信障がいやシステム障がいによる情報の不達・遅延、および情報の内容、その他当社の責に帰すべからざる事由に起因して発生したお客様の損害について責任を負いません。
- ◎気象庁が配信する緊急地震速報の詳細については、気象庁ホームページをご参照ください。

<http://www.jma.go.jp/>(パソコン用)

## 1 待受画面で☑(1秒以上長押し)→[緊急地震速報]

緊急地震速報メニューが表示されます。

2 受信履歴	緊急地震速報の受信履歴を表示します。 <b>受信履歴を選択→●(表示)</b> <ul style="list-style-type: none"><li>受信履歴一覧画面で☒(削除)を押すと、受信履歴を1件削除/選択削除/全件削除できます。</li><li>緊急地震速報内容表示画面で☒(削除)を押すと、受信履歴を1件削除できます。</li><li>受信履歴には、最大20件の緊急地震速報を保存できます。20件を超えると既読未読にかかわらず、最も古い緊急地震速報が削除されます。</li></ul>
受信設定	緊急地震速報を受信するかどうかを設定します。 「受信する」「受信しない」
受信音/ バイブ確認	●(再生)を押すと、緊急地震速報を受信したときの受信音(警報音)とバイブレータの振動を確認できます。

## 緊急地震速報を受信すると

緊急地震速報を受信すると、専用の警報音とバイブレータの振動、画面上の表示で通知します。

### 1 緊急地震速報を受信

緊急地震速報が送られてくると、警報音(固定)が鳴り、📶が点灯します。  
受信を完了すると、待受画面に「緊急地震速報」が表示されます。

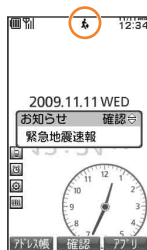

## 2 ●(確認)→「緊急地震速報」を選択

→●(確認)

緊急地震速報内容表示画面に、受信した緊急地震速報の詳細が表示されます。

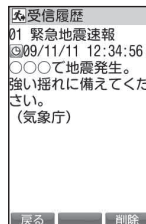

《緊急地震速報内容表示画面》

### memo

- 通話中は、緊急地震速報を受信できません。また、Cメール/Eメールの送受信中やEZwebなどの通信中は、緊急地震速報を受信できない場合があります。
- 電源を切っていたり、サービスエリア内でも電波の届かない場所(トンネル、地下など)や電波状態の悪い場所では、緊急地震速報を受信できない場合があります。その場合、通知を再度受信することはできません。
- テレビやラジオ、その他伝達手段により提供される緊急地震速報とは配信するシステムが異なるため、緊急地震速報の到達時刻に差異が生じる場合があります。
- お客様の現在地と異なる地域に関する情報を受信する場合があります。
- 緊急地震速報の警報音を変更したり、音量の調節をすることはできません。
- EZwebやEZアプリ利用中は警報音は鳴らず、画面上の表示のみの通知となる場合があります。
- 操作中に緊急地震速報を受信した場合は、📶が点灯し、警報音が鳴り、バイブレータの振動で通知します。操作を終了して待受画面に戻ると、お知らせメニューが表示されます。
- 📶は最新の緊急地震速報が未読である場合に表示されます。  
※ Cメール/Eメールを受信した場合は、📶の代わりに📧/✉が表示されます。
- 「Cメール受信(M214)」の「音量」が「OFF」に設定されている場合は、緊急地震速報の警報音は鳴りません。「OFF」以外の場合は、固定の音量で警報音が鳴ります。



- ◎「Cメール受信(M214)」の「バイブレータ」が「OFF」に設定されている場合は、バイブレータは振動しません。「OFF」以外の場合は、警報音に合わせて振動します。
- ◎ マナーモードが「通常マナーモード」「サイレントマナーモード」「ドライブモード」に設定されている場合、緊急地震速報の警報音は鳴りません。「サイレントマナーモード」「ドライブモード」の場合は、バイブレータも振動しません。
- ◎ マナーモードが「オリジナル1マナーモード」「オリジナル2マナーモード」に設定されている場合、オリジナルマナー編集の「音量」の「Cメール受信」が「OFF」になっていると、緊急地震速報の警報音は鳴りません。「OFF」以外の場合は、固定の音量で警報音が鳴ります。
- ◎ マナーモードが「オリジナル1マナーモード」「オリジナル2マナーモード」に設定されている場合、オリジナルマナー編集の「バイブレータ」の「Cメール受信(振動パターン)」が「OFF」になっていると、バイブレータは振動しません。「OFF」以外の場合は、警報音に合わせて振動します。

## Cメール安心ブロック機能を設定する

Cメール安心ブロック機能は、本文中にURLや電話番号を含むCメールを受信拒否する機能です。

### memo

- ◎ Cメール安心ブロック機能は、ご利用開始時から設定が有効となっています。
- ◎ 機種変更した場合は、以前ご使用の機種で設定された内容がそのまま継続されます。
- ◎ ブロック対象のCメールは、通常のCメール(ぶりペイド送信含む)です。Eメールお知らせ、お留守番サービス(伝言お知らせ、着信お知らせ)、待ちうた情報お知らせサービスは、対象外です。

## ■ Cメール安心ブロック機能の設定方法

Cメール安心ブロック機能の設定は、特定の電話番号にCメールを送信することで行います。

設定を解除する	本文に「解除」と入力して、09044440010にCメールを送信する。
設定を有効にする	本文に「有効」と入力して、09044440011にCメールを送信する。
設定を確認する	本文に「確認」と入力して、09044440012にCメールを送信する。

※ 設定時のCメール送信は無料です。

※ 設定完了の案内Cメールは、「09044440012」の番号通知が届きます。

## ■ Cメール安心ブロック機能で受信拒否された場合

送信したCメールがCメール安心ブロック機能により受信拒否された場合は、「09044440019」の番号通知でお届けできなかった旨のエラーCメールが返信されます。

- 送信したCメールが受信拒否された場合でも、通信料がかかります。

## Cメールを設定する

### 1 待受画面で☑(1秒以上長押し)→[Cメール設定]

Cメール設定メニューが表示されます。

2 署名	Cメールの新規作成時に、本文にあらかじめ入力される署名を設定します。 「ON」「OFF」 • 「ON」を選択した場合は、署名を入力します。 • 署名は、全角40/半角80文字まで入力できます。
------	---

蓄積機能	Cメールの送信が失敗した場合、送信したCメールをCメールセンターに自動蓄積するかどうかを設定します。 <b>選択蓄積</b> : そのつど蓄積するかどうかを選択する。 <b>自動蓄積</b> : 自動的にCメールセンターに蓄積する。
受信フィルター	▶P.128「受信フィルターを設定する」

指定番号	指定番号リスト	・受信フィルターで受信を拒否しても、送信側は正常に送信されたことになります。送信料もかかります。
アドレス帳登録外	アドレス帳に登録されていない電話番号からのCメールを受信拒否するかどうかを設定します。 「受信しない」「受信する」	
Eメールお知らせ	Eメールお知らせを受信拒否するかどうかを設定します。 「受信しない」「受信する」	

## 受信フィルターを設定する

### 1 Cメール設定メニュー→[受信フィルター]

→ロックNo.を入力→●

2	指定番号	指定した番号からのCメールを受信した場合、受信拒否するかどうかを設定します。 「受信しない」「受信する」
	指定番号リスト	指定番号リストが表示されます。 <b>リスト番号を選択</b> →●(編集)→ <b>電話番号を入力</b> →●→☒(完了) <ul style="list-style-type: none"> <li>編集画面で[F5] (メニュー)→[呼出]と操作すると、「アドレス帳」「送信履歴(Cメール)」「受信履歴(Cメール)」から電話番号を引用できます。</li> <li>登録済みの電話番号を選択して[F5] (削除)を押すと、電話番号を1件削除/全件削除できます。</li> <li>電話番号は、最大10件まで登録できます。</li> <li>電話番号の先頭に「184(発信者番号非通知)」「186(発信者番号通知)」が付加されている場合は、「184」「186」を削除して登録します。</li> </ul>

# EZwebやネットワークサービスを利用する

## EZwebを利用する

EZwebは、au電話でインターネットを簡単に楽しめる情報サービスです。



- ◎ EZwebのご利用には、お申し込みが必要です。ご購入時にお申し込みにならなかった方は、auショップもしくはauお客様センターまでお問い合わせください。
- ◎ EZwebはインターネットを利用したサービスです。インターネット上のコンテンツには、一部の方に不快感を与えるものも存在します。本サービスによる検索の結果、このようなデータがリンクされたり、参照されたりすることも予想されます。ご利用に関してはご注意ください。
- ◎ EZwebをご利用いただけるメニューおよびその情報につきましては、情報提供を行う企業・団体の責任に基づき提供させていただいておりますので、ご了承ください。
- ◎ EZwebをご利用いただけるメニューは、インターネットを経由しているものがあり、混雑などにより情報の取得に時間がかかる場合があります。
- ◎ 情報サイトによっては、表示に数分かかることがあります。
- ◎ EZwebに対応していない情報サイトは正しく表示されない場合があります。
- ◎ 通話中は、EZwebをご利用になれません。

## ■ EZweb専用通信料金について

- ・ 通信料は通常の音声通話料・データ通信料とは異なるEZweb専用の料金が適用されます。  
EZweb専用通信料金とは、接続時間に関係なく、送受信したデータ量に応じて課金されるシステムです。  
詳しい内容については、auホームページもしくはauお客様センターまでお問い合わせください。

- ・ 提供されるメニューは、インターネットを経由しているものがあり、お客様のご契約内容によっては、データ量に応じた通信料(EZweb専用通信料金)が必要となる場合がありますのでご了承ください。
- ・ 着信メロディなど、ダウンロードするデータにはEZweb専用通信料金とは別に情報料が課金されます(有料情報の場合)。
- ・ EZwebの情報サイトの中には、内容によっては通話料がかかるものがあります。
- ・ EZサーバと情報を送受信すると、接続失敗時にも接続料がかかります(初期設定時を除く)。

## ■ SSL/TLSについて

EZwebでは、SSL(Secure Sockets Layer) / TLS(Transport Layer Security) サイトもご利用いただけます。SSL/TLSとは、盗聴、改ざん、なりすましなどのネット上の危険からクレジットカード番号や企業秘密などを保護するため、情報を暗号化して送受信する通信方式です。EZwebから通常のサイトと同様の操作で、au電話内のルート証明書を利用し、SSL/TLSに対応したサイトを表示すること、およびSecurity Passにより取得した利用者証明書(au証明書)を使ってSecurity Passに対応したサイトを表示できます。



- ◎ 当社および当社が指定する認証機関は、お客様に対しSSL(Secure Sockets Layer)とTLS(Transport Layer Security)通信の安全性に関し何ら保証を行うものではなく、お客様は、ご自身の判断と責任においてSSL/TLS通信を利用するものとします。  
認証会社: Verisign, Inc./RSA Data Security, Inc./Entrust.net/GTE Corporation/GlobalSign nv/sa/GeoTrust, Inc./KDDI CORPORATION/SECOM Trust.net/RSA Security Inc./Comodo Inc.
- ◎ SSL/TLSによる接続が完了し、セキュアなサイトと判定された場合、画面の上部に🔒(SSL通信中アイコン)が表示されます。

## EZwebメニューを表示する

### 1 待受画面で

EZwebメニューが表示されます。

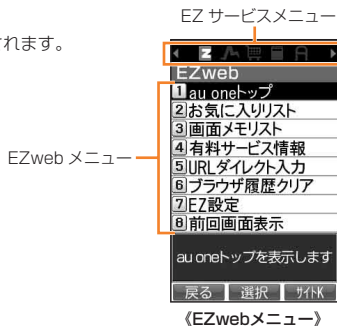

### 2

au one トップ	▶P.131「au one トップからコンテンツにアクセスする」
お気に入りリスト	▶P.135「お気に入りリストを利用する」
画面メモリスト	▶P.136「画面メモリストを利用する」
有料サービス情報	▶P.132「通話料・通信料を確認する」
URLダイレクト入力	URLを直接入力して情報サイトを表示します。 <b>入力欄を選択→●(入力)→URLを入力→●→[OK]</b> ・全角/半角1,000文字まで入力できます。 ・「http://」または「https://」を先頭に付けて入力してください。 ・EZwebに対応していないページを閲覧する場合、一部表示されない情報があります。

ブラウザ履歴クリア	ブラウザ履歴をすべて消去します。
EZ設定	▶P.136「EZwebを設定する」
前回画面表示	EZwebで前回最後に見た画面を表示します。 ・ブラウザ履歴に画面の情報が残っていない場合は、au one トップが表示されます。

## ■ ブラウジングとブラウザ履歴について

EZブラウザを起動して、情報を閲覧している状態を「ブラウジング」といいます。

EZwebでは、すべての情報はEZサーバを通して供給されており、EZブラウザで情報を閲覧しているときは、EZサーバから受信した情報を一時的にK001内のメモリ(キャッシュ)に記録して表示しています。この記録を「ブラウザ履歴」といいます。

すでに見たことのあるコンテンツを選択したとき、そのコンテンツの情報がブラウザ履歴に残っていると、EZサーバに接続せずにブラウザ履歴から情報を呼び出して表示します。

新しい情報がEZサーバ内に入ってきていても、ブラウザ履歴に古い情報が残っていると、EZブラウザはEZサーバに接続せずに、ブラウザ履歴から古い情報を呼び出してしまう場合があります。新しい情報を見たいときは、「ブラウザ履歴クリア」を実行するか、古い情報を表示中に  (ブラウザメニュー)→[ページ更新]と操作すると、最新の情報を表示させることができます。

### memo

- ブラウザ履歴に保存できる範囲を超えると古いものから順番に消去されます。また、情報には有効期限があるため、有効期限に従い自動的に消去されます(有効期限は情報によって異なります)。
- 情報によっては、ブラウザ履歴の有無にかかわらず、常にEZサーバから新しい情報を受信して表示するものがあります。
- ブラウジング中は、キーを操作したときの反応が遅くなることがあります。

## au one トップからコンテンツにアクセスする

### 1 EZwebメニュー(▶P.130)

→[au one トップ]

### 2 見たいジャンルを選択→●

### 3 ④でカテゴリを選択→●→④で

情報サイトを選択→●

[カブカ] : 前ページに戻る

[カブカ] (1秒以上長押し) : au one トップに戻る



(au one トップ)

## EZweb上の音や画像を利用する

着信メロディや画像、ムービーなどのデータをダウンロードして楽しむことができます。

### 1 表示中のコンテンツからダウンロードするデータを選択

→●

確認メッセージが表示されたら、●を押すと、ダウンロードが実行されます。



#### memo

- データの大きさによりダウンロードできない場合があります。
- ダウンロードしたデータを再生する場合、正常に再生されないことがあります。
- ダウンロードしたデータは、データフォルダに保存されます。

## auお客さまサポートを利用する

auお客さまサポートのご利用時には、暗証番号やEZパスワードの入力が必要です。

### 1 EZwebメニュー(▶P.130)→[au one トップ]

→[auお客さまサポート]

auお客さまサポート画面が表示されます。

2	auからのお知らせ	メンテナンス情報など、auからのお知らせを確認できます。	
	みんなでQ&A「なるほど! au」	みんなで質問・回答を投稿するau Q&Aサイトへアクセスできます。	
	サポートメニュー	確認する	▶P.132「通話料・通信料などを確認する」
		調べる	▶P.133「料金プランや割引サービスなどを調べる」
		申し込む／変更する	▶P.134「料金プランなどを申し込む／変更する」
	ご利用の多いメニュー	通話料・通信料照会	通話料／通信料を照会できます。
		有料サービス利用情報	有料コンテンツの利用料やモバイルショッピングの利用料金を確認できます。
		契約情報照会	お客様コードやau電話機のご利用期間などのご契約内容を確認できます。
	変更受付確認	過去3ヶ月に受付した各種変更受付の内容を確認できます。	
	auショップ検索	お近くのauショップの検索ページにアクセスできます。	
	オンラインマニュアル	ご利用中のau電話の操作方法を確認できます。	

便利な リンク集	au style (auホーム ページ)	au style (auホームページ) にアクセスできます。
	auオンライ ンショップ	au電話のオプション品の購 入やポイント交換ができま す。
お問い合わせ	auお客様センターへの問い合わせができま す。	

## 通話料・通信料などを確認する

通話料、請求金額、ご契約内容などを確認できます。

### 1 auお客さまサポート画面→[確認する]

2 通話料・通信料 照会	今月(前日または前々日まで)の割引適用後 の概算通話料、パケット通信料、EZ回収代行 料金、au国際電話通話料を照会できます。
ご請求金額照会	ご請求金額の照会(6ヶ月分)と金額の内訳 (最新の1ヶ月分)を照会できます。
契約情報照会	お客様コードやau電話機のご利用期間など のご契約内容を確認できます。
有料サービス 利用情報	お客様の購入されている有料サービス情報 の照会や、EZパスワードの初期化/変更な どができます。 <b>EZリストを確認する場合</b> お客様が購入されている有料情報サービス のリストと料金が表示されます。 <b>1. [継続利用確認(EZリスト)]</b> <ul style="list-style-type: none"> <li>有料情報サービスを選択して●を押す と、有料情報サービスの商品詳細が表示さ れます。</li> </ul>

有料サービス 利用情報	<p><b>EZパスワードを初期化・変更する場合</b>          有料情報サービスのご利用のお申し込み時          に使用するEZパスワードを初期化したり、          変更できます。</p> <ol style="list-style-type: none"> <li><b>[EZパスワード初期化・変更]</b> →[EZパスワードの変更]</li> <li><b>入力欄を選択→●(入力)→現在のEZ パスワードを入力→●→[OK]</b></li> <li><b>任意の4桁の数字を入力→●</b></li> <li><b>もう一度同じ4桁の数字を入力→● →[OK]→[OK]</b></li> </ol> <ul style="list-style-type: none"> <li>初回設定の際は「ご利用上の注意」をご確 認いただき、「承諾する」を選択してくださ い。</li> <li>「EZパスワードを初期化」を選択すると、 パスワードが初期値に戻ります。</li> <li>「プレミアムEZパスワード」も同様の操作 で初期化や変更ができます。</li> </ul>
----------------	--

有料サービス 利用情報	<p><b>EZパスワードの入力省略設定をする場合</b>          有料情報サービスのご利用のお申し込み時に使用するEZパスワードの入力を省略できます。</p> <p>1. [EZパスワード入力省略設定]          2. 入力欄を選択→●(入力)          →EZパスワードを入力→[OK]          3. 「入力を省略する」を選択→●→[OK]          →[OK]</p> <ul style="list-style-type: none"> <li>・初回設定の際は「ご利用上の注意」をご確認いただき、「承諾する」を選択してください。</li> <li>・「プレミアムEZパスワード」も同様の操作で設定できます。</li> <li>・パスワード入力の省略を設定し第三者に不正に利用されたとしても、契約者自らの利用とみなされることをあらかじめご了承ください。</li> <li>・一部のデジタルコンテンツ(EZアプリなど)およびモバイルショッピングの商品をご購入の際は、毎回パスワードの入力が必要となります。</li> </ul>
WEB de 請求書 (旧auインター ネット料金お知らせ サービス)	毎月のau電話料金請求書情報をEZwebやPC版ホームページで照会できます。
WEB de 請求書 (旧KDDIインター ネット料金お知らせ サービス)	KDDIまとめて請求・KDDI他サービスの料金照会／登録内容を確認・変更できます。
ポイント照会	auポイントプログラムの現在のポイント数を照会できます。
auプレミア メンバーズ	auポイント優遇会員(登録料・月額料無料)の受付ができます。
変更受付確認	過去3ヶ月に受付した各種変更受付の内容を確認できます。

未払い料金照会	前月までの未払い料金を照会できます。
料金のお支払い	今月のご請求や未払い料金を振込用紙がなくてもお支払い可能にするサービスです。

## 料金プランや割引サービスなどを調べる

料金プランや割引サービスなどのサービス内容の説明、au電話の操作方法を確認できます。

### 1 auお客さまサポート画面→[調べる]

2 料金プラン/ 割引サービス紹介	料金プラン、料金割引サービスなどの説明を確認できます。
サービス紹介	EZ待ちうた、料金安心サービスなどオプションサービスの説明を確認できます。
auショップ検索	お近くのauショップを検索できます。
オンライン マニュアル	ご利用中のau電話の操作方法を確認できます。
迷惑メール対策	迷惑メールの対処方法を確認できます。
災害用伝言板	災害時の安否情報を登録・確認する災害用伝言板のデモ版を確認できます。
技術情報	お客様の「収容サーバ」「設定情報」などを確認できます。

## 料金プランなどを申し込む／変更する

料金プラン、割引サービス、住所・連絡先、EZ番号通知設定の変更手続きのお申し込みができます。

### 1 auお客さまサポート画面→[申し込む／変更する]

### 2 変更する項目を選択→●→[次へ]

### 3 入力欄を選択→●(入力)→暗証番号を入力→● →[送信]

### 4 画面の指示に従って設定



#### memo

- お申し込みをする前には、K001ご購入時にお客様が記入された暗証番号を入力する必要があります。
- 各種申込は、電波状態の良い場所で行ってください。電波状態の悪い場所や移動中に行くと、お申し込みが正しく受け付けられない場合があります。
- 複数のお申し込みを続けて行っているとき、お申し込みを完了する前に何らかの理由で通信が切断した場合、すべてのお申し込み内容が無効になります。
- EZ番号通知設定では、自分のEZ番号(お客様のEZwebご契約有無を確認するための番号)を表示して確認できます。  
また、画面の指示に従って、EZ番号を「通知しない」に設定することもできます。ただし、「通知しない」に設定すると、サイトが利用できない場合もありますのでご注意ください。また、EZアプリでは設定にかかわらず、EZ番号が通知される場合があります。

## ブラウザメニューを利用する

### 1 コンテンツ表示中に (ブラウザメニュー)

### 2 au one トップ au one トップを表示します。

お気に入り登録	<p> (登録)を押すと、表示中のコンテンツをお気に入りリストに登録します。</p> <ul style="list-style-type: none"><li>登録時にタイトルやURLを編集したり、登録先のフォルダを選択することもできます。</li><li>コンテンツによっては、お気に入りリストに登録できない場合があります。</li></ul>
データフォルダへ保存	<ul style="list-style-type: none"><li>● (保存)を押すと、表示中の添付データをデータフォルダに保存します。</li><li>保存対象の添付データが複数ある場合は、 (次へ)を押して保存したいデータを選択して● (保存)を押します。</li><li>保存したデータによっては、再生できない場合があります。また、コンテンツによっては、保存できない場合があります。</li></ul>
画面メモへ保存	<p>「登録」を選択すると、表示中のコンテンツを画面メモリストに保存します。</p> <ul style="list-style-type: none"><li>登録時にタイトルを編集することもできます。</li><li>タイトルがない場合は、タイトルを入力してください。</li><li>コンテンツによっては、保存できない場合があります。</li><li>最大20件、もしくはデータ量が最大150KBを超える場合、画面メモへ保存できません。</li></ul>
ページ更新	表示中のコンテンツの情報を更新します。
お気に入りリスト	▶P.135「お気に入りリストを利用する」
画面メモリスト	▶P.136「画面メモリストを利用する」
URLダイレクト入力	URLを直接入力して情報サイトを表示します。
ページ情報表示	表示中のコンテンツの情報を表示します。
サーバ証明書表示	表示中のコンテンツのサーバ証明書を表示します。



## お気に入りリストを利用する

最大100件のURLをお気に入りリストに登録できます。また、最大10個のフォルダを作成して登録した情報を整理できます。

- 1 EZwebメニュー(▶P.130)／  
ブラウザメニュー(▶P.134)  
→[お気に入りリスト]**

お気に入りリスト画面が表示されます。  
フォルダには、タイトルの前にが表示されます。  
フォルダ内に保存されたお気に入りを利用する場合は、フォルダを選択→**●**と操作してください。

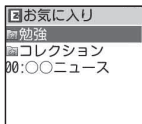



《お気に入り  
リスト画面》



- 2 お気に入りを選択→**●****

お気に入りに登録されたURLにアクセスします。

## お気に入りリストのメニューを利用する

- 1 お気に入りリスト画面→お気に入り／フォルダを選択  
→ (メニュー)**

詳細	お気に入りの登録内容を表示します。
編集	お気に入りの登録内容を編集します。 <ol style="list-style-type: none"> <li>1. <b>タイトルを選択→<b>●</b>(編集)→タイトルを入力→<b>●</b></b></li> <li>2. <b>URLを選択→<b>●</b>(編集)→URLを入力→<b>●</b></b></li> <li>3. <b>フォルダを選択→<b>●</b>→フォルダを選択→<b>●</b>→ (登録)</b></li> </ol> <ul style="list-style-type: none"> <li>• タイトルは全角50／半角100文字まで、URLは半角1,024文字まで入力できます。</li> <li>• URLは、「http://」または「https://」を先頭に付けて登録してください。</li> <li>• フォルダの一覧画面で「新規作成」を選択すると、フォルダを新規作成できます。</li> </ul>

新規登録	タイトルやURLを入力して、お気に入りを新規登録します。
フォルダ作成	フォルダを新規作成します。 <b>フォルダ名を入力→<b>●</b></b> • フォルダ名は、全角14／半角28文字まで入力できます。
フォルダ移動	お気に入りを別のフォルダに移動します。 <b>フォルダを選択→<b>●</b></b>
並び替え	お気に入りやフォルダを並べ替えます。 <b>移動先を選択→<b>●</b></b>
削除	▶P.77「データを削除する」
ショートカットキー	ショートカットキーにお気に入りを登録すると、ブラウジング中にダイヤルキー(  ～  )を1秒以上長押しすることで、お気に入りのコンテンツにアクセスできます。 <b>ショートカットキーを選択→<b>●</b>→お気に入りを選択→<b>●</b></b> • ショートカットキーからお気に入りを解除するには、ショートカットキーを選択→  (メニュー)→[削除]→[YES]と操作します。 • ショートカットキーに登録したお気に入りをお気に入りリストから削除すると、ショートカットキーも解除されます。
赤外線送信	▶P.204「各機能のメニューから赤外線で送信する」
URLお預り	お気に入りリストをau one My Pageに保存します。 • au one My Pageをご利用になるには、最初に会員登録を行ってください。 • お気に入りリストの保存には、時間がかかる場合があります。
お預りURL確認	au one My Pageに保存されたお気に入りリストを表示して、リンク先へジャンプします。 <b>フォルダを選択→<b>●</b>→お気に入りを選択→<b>●</b></b>

\* メニューで選択できる項目は、お気に入りリスト画面で選択している項目によって異なります。

## 画面メモリストを利用する

ブラウジング中のページを最大件数20件、最大データ量150KBまで保存できます。

画面メモのページは、EZサーバに接続せずに表示できます。

### 1 EZwebメニュー(▶P.130)/ブラウザメニュー(▶P.134)→[画面メモリスト]

画面メモリスト画面が表示されます。

### 2 画面メモを選択→

画面メモのページが表示されます。



#### memo

- ◎通常のブラウジングと同様に、画面メモのリンクから別のコンテンツにアクセスしたり、添付データを再生できます。ただし、コンテンツによっては、添付データが再生できないものもあります。



## 画面メモリストのメニューを利用する

### 1 画面メモリスト画面→画面メモを選択→ (メニュー)

2 詳細/編集	画面メモの作成日の確認と、画面メモのタイトルを編集できます。 ◎(入力)→タイトルを入力→◎→[登録] ・タイトルは、全角/半角50文字まで入力できます。
画面メモ更新	EZサーバに接続して、画面メモのページを更新して表示します。
削除	選択している画面メモを削除します。
全削除	画面メモを全件削除します。

## EZwebを設定する

### 1 EZwebメニュー(▶P.130)→[EZ設定]

2 画像サイズ設定	ブラウジング中のページに含まれている画像のサイズを設定します。 [標準][拡大]
文字サイズ設定	ブラウジング中の文字サイズを設定します。 [小][やや小][中][大][極大(でか)]
添付データ再生設定	ブラウジング中にページに含まれている画像などの添付データを再生するかどうかを設定します。 [再生する][再生しない] ・「再生しない」に設定すると、ページに含まれる添付データを表示/再生できません。また、着うた®やEZムービーなどのダウンロードもできなくなります。 ・「再生しない」に設定すると、Flash®を利用したページ(au one トップ画面など)が正しく表示されません。
ページスクロール設定	ブラウジング中に  を1秒以上長押しした場合のスクロール方法を設定します。 1行:連続して1行ずつスクロールする。 1ページ:画面単位で1ページずつスクロールする。 ・ブラウジング中に  を押すと、設定にかかわらず、画面単位でスクロールします。ただし、au one トップ画面ではスクロールしません。
タイトル表示設定	ブラウザ画面の上部にページのタイトルを表示するかどうかを設定します。 [表示する][表示しない] ・情報サイトによっては、タイトルが表示されない場合があります。

ブラウザ履歴 クリア設定	EZブラウザを起動するたびにメモリ(キャッシュ)に保存されているブラウザ履歴を自動的に消去するかどうかを設定します。 <b>自動設定する:</b> 自動的に消去する。 <b>自動設定しない:</b> 自動的に消去しない。
タイムアウト 設定	ページを受信するとき、タイムアウトするまでの時間を設定します。 「30秒」「60秒」
EZ設定確認	EZwebで利用するEZサーバのドメインを表示します。
一発ジャンプ 設定	待受画面またはブラウジング中に[ <b>E</b> ]を1秒以上長押ししたときに、接続して表示するページを設定します。 <b>サイトK:</b> 「京セラサイトK」に設定する。 <b>お気に入り選択:</b> お気に入りリストから選択して設定する。 <b>手動設定:</b> URLを入力して設定する。 ・「手動設定」では、「http://」または「https://」を先頭に付けて登録してください。 ・URLは、半角1,024文字まで入力できます。
バージョン 情報	ブラウザのバージョン情報を表示します。

## EZムービーで動画コンテンツを楽しむ

EZムービーはEZwebの情報サイトなどにある動画コンテンツを手軽に再生して楽しめるEZwebのサービスです。EZwebのご利用をお申し込みになっていれば、いつでもお楽しみいただけます。



### memo

- ◎EZムービーのご利用には、EZwebのお申し込みが必要です。ご購入時にお申し込みにならなかった方は、auショップもしくはauお客様センターまでお問い合わせください。
- ◎EZムービーにはデータ内に次のような著作権保護情報が登録されている場合があります。

保護情報	説明
著作権あり	著作権が登録されています。
再生回数制限	再生できる回数が決められています。
再生期限制限	再生できる期日が決められています。
再生期間制限	再生できる日数が決められています。

- ◎著作権保護情報が登録されているデータは、Eメールへの添付やデータ転送を行うことができません。
- ◎「再生期限制限」「再生期間制限」が設定されたEZムービーは、圏外では再生できない場合があります。

## EZムービーポータルサイトを表示する

EZムービーポータルサイトでは、EZムービーをダウンロードできる情報サイトにカテゴリ別にアクセスできます。

- 1 au one トップ(▶P.131)**  
→[カテゴリ(メニューリスト)]→[EZサービスで探す]  
→[映像・画像・音声]→[EZムービー]  
EZムービーポータルサイトが表示されます。

## EZムービーを再生する

### 1 情報サイトから再生するEZムービーを選択→①

確認メッセージが表示されたら、①を押すと、ダウンロードが実行されます。

### 2 再生

ダウンロードしたEZムービーを再生します。ショートストリーミング再生やストリーミング再生の場合は、ダウンロード後、自動的に再生されます。



- ◎ 情報サイトにより、操作方法が異なります。画面の指示に従って操作してください。
- ◎ データの大きさによっては、ダウンロードできない場合があります。
- ◎ ダウンロードしたEZムービーは、本体内のデータフォルダに保存されます。
- ◎ ショートストリーミング再生の場合、データフォルダにデータが保存されません。もう一度再生する場合は新たな通信料が必要となります。
- ◎ ストリーミング再生の場合は、そのまま自動的に再生します。再生終了後に、データを保存するかどうかの確認メッセージが出た場合のみ、データフォルダに保存できます。

### EZムービーからハイパーリンクを利用するには

EZムービーにリンクが設定されている場合は、EZムービー再生中/再生後の画面で電話番号/Eメールアドレス/URLを選択して利用できます。

電話番号	電話をかけることができます。
Eメールアドレス	Eメールやデコレーションメールを作成したり、Eメールアドレスをアドレス帳に登録できます。
URL	EZwebでページを表示したり、URLをお気に入りに登録できます。

## ショッピング&オークションを利用する

### 1 待受画面で②→③で「ショッピング&オークション」を選択

2 「買う」メニューへ接続	ケータイで買えるショッピング情報やお手軽に入札から落札までできるオークション情報をご提供しています。
auショッピングモールへ接続	キーワード商品検索、カテゴリ別検索でお目当ての商品をご案内しています。
au oneモバオクへ接続	入札から落札まで簡単操作、いつでも入札状況をチェックできます。
au Recordsへ接続	CDや音楽/映画&ドラマDVDなどを購入できます。
au Booksへ接続	約50万点の中から、お気に入りの本を購入できます。
au Gamesへ接続	ケータイで楽しめる本格的なゲームなどを購入できます。
au Travelへ接続	人気の温泉宿、高級ホテルからビジネスホテルまでさまざまなシーンに合わせて予約できます。
auチケットへ接続	人気ライブの先行受付から、スポーツや演劇のチケットまで購入できます。

### EZブックで小説やマンガを楽しむ

au電話で、小説、マンガや写真集が手軽に楽しめるサービスです。読みたいときにダウンロードして楽しむことができます。

### 1 待受画面で②→③で「EZブック」を選択

2 au oneブックへ接続	EZブックをダウンロードしたり、本を購入することができます。 ・ 検索機能や新刊情報、話題の書籍の特集などご利用になれます。
----------------	---

EZブック一覧へ 接続	EZブックをご提供しているサイトの一覧 を表示します。
ブックフォルダ	データフォルダに保存したEZブックの一 覧を表示します。

## memo

- ◎EZブックは、電子書籍閲覧用のビューアアプリを利用して再生できます。画面表示に従って、電子書籍閲覧用のビューアアプリをダウンロードしてください。
- ◎電子書籍閲覧用のビューアアプリのダウンロードには、別途通信料がかかります。

## EZニュースフラッシュを利用する

EZニュースフラッシュは、無料でニュース・天気・占いの最新情報が待受画面に届く情報配信サービスです。待受画面には、最新のニュースが流れるテロップや、選択したエリアの天気などを表示するウィンドウが常時表示され、テロップやウィンドウを選択するだけで情報の閲覧ができます。

### 1 待受画面で☉→テロップを選択



《待受画面》

### 2 ●(OK)

EZニュースフラッシュのトップ画面が表示されます。

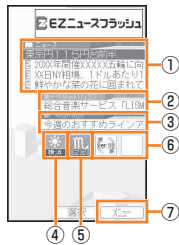

《トップ画面》

- 1 **ニュース見出し**  
ニュースカテゴリごとの最新ニュースを表示します。
- 2 **今日のトピックス**  
「今日のトピックス」ジャンルのトップページを表示します。
- 3 **My Page**  
au one My Pageサービスの更新情報を確認します。
- 4 **天気ナビアイコン**  
「天気」ジャンルのトップページから全国/地方/県レベルの情報を表示します。
- 5 **占いナビアイコン**  
「占い」ジャンルのトップページから各星座ごとの今日の運勢とランキングを表示します。
- 6 **拡張ナビアイコン**  
新たな情報が配信された際に詳細を表示します。
- 7 **設定メニュー**  
EZニュースフラッシュの設定を行います。

### 3 画面の表示に従って操作

EZニュースフラッシュの画面を表示後の操作は次の通りです。ただしEZweb接続後は、接続したサイトやコンテンツの指示に従って操作してください。

- : 項目を選んで押すと、次の画面を表示
- ☉: カーソルの移動、画面を上下にスクロール
- ☐/☑: ニュース一覧/ニュース記事を表示中は、ページ切り替え
- ☉: 天気詳細コメントを表示中は、今日/明日の天気を切り替え
- ☐ (メニュー): メニューを表示
- ☐ (トップ): トップ画面に戻る
- ☐ (戻る): 1つ前の画面に戻る

## memo

- ◎ 通話モードではテロップやウィンドウは表示されません。
- ◎ ご利用開始時は、待受画面で☺→テロップを選択→●→[[はい]]→[OK]と操作して、初期設定を行ってください。
- ◎ テロップに広告が表示されているときにテロップを選択すると、広告画面が表示されます。
- ◎ 待受画面で☺→ウィンドウを選択→●と操作すると、設定メニューの「待受画面ウィンドウジャンル設定」で選択したジャンルの画面が表示されます。
- ◎ 各基地局から多数のユーザー向けにデータを一齐配信するマルチキャスト通信方式で配信されてくるEZニュースフラッシュの自動受信は無料です。ただし、手動更新時またはEZwebのサイトへ接続するときに、パケット通信料がかかる場合があります。パケット通信料がかかる場合は、お買い上げ時の設定では確認画面が表示されます。
- ◎ テロップやウィンドウに何も表示されない場合は、次回配信までしばらくお待ちください。
- ◎ au ICカードを差し替えてご利用になる場合は、一度トップ画面を表示させて、差し替えたau ICカードの設定状態を読み込ませてください。
- ◎ 「EZニュースフラッシュ(無料)」をご利用頂くには、アプリボタンを押し、一度EZニュースフラッシュアプリを削除した後、ダウンロードし直して下さい。」と表示された場合は、EZニュースフラッシュアプリを削除した後、もう一度EZニュースフラッシュアプリをダウンロードしてからご利用ください。ご利用の際は、再度初期設定を行ってください。

## ■ EZニュースフラッシュで配信される情報について

ジャンル	内容
ニュース	主要ニュース/スポーツニュース/芸能ニュースの3カテゴリ
天気	今日・明日の天気・気温・降水予想などのコメント情報
占い	12星座の総合運・金運・恋愛運とその星座間のランキング情報
今日のトピックス	「今日」にまつわる流行・特集情報、au関連サービスのキャンペーン情報など

## テロップとウィンドウの表示を設定する (M311)

### 1 待受画面で☺ [3] [1] [1] →[ニュースフラッシュ設定]

2	項目	設定内容
	テロップ	待受画面でテロップを表示するかどうかを設定します。 「常に表示する」「隠す」
	ウィンドウ	待受画面でウィンドウを表示するかどうかを設定します。 「常に表示する」「隠す」
	表示位置	テロップとウィンドウの表示位置を設定します。 「上」「下」

## memo

- ◎ テロップとウィンドウを非表示にしても、待受画面で☺を押すと表示できます。

## au one My Pageを利用する

au one My Pageサービスに会員登録すると、お客様専用のMy Pageが作成されます。

My Pageをお客様のお好み通りにアレンジしたり、知りたい情報を選択して表示できます。サーバにはデータフォルダ内のデータを100MBまで保存でき、保存したデータはMy Page上から管理できます。My Pageの情報が更新されると更新通知が配信され、情報の確認を行うことができます。

また、au one-IDをお持ちのお客様は、ケータイPC連動設定を行うことによりパソコンからもMy Pageをご利用になります。

## 1 待受画面で → [au one トップ] → [マイページ]

au one My Pageのトップページが表示されます。

au one My Pageへ初めて接続するときは、最初に会員登録を行ってください。(▶P.142「au one My Page」に会員登録する)

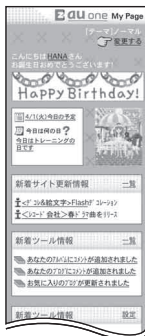

(au one My Pageのトップページ)

### memo

- ◎ 一定期間、お客様による本サービスの利用がまったくない場合、お客様が本サービスを利用して保存したデータファイルをすべて削除し、本サービスを解除することがあります。
- ◎ au one My Pageを解約したり、au電話サービスを解約すると、サーバでお預かりしているデータはすべて削除されます。
- ◎ サーバへデータを保存したり、データを戻したり、データを見るには通信料がかかります。データを初めて保存するときや、機種変更したときには、データ量が多くなる場合がありますのでご注意ください。

## ■ au one データフォルダについて

K001やパソコンから保存したデータは、次のフォルダに分けて保存されます。

フォルダ名	説明
ケータイフォルダ	K001から保存したデータをデータの種類ごとのフォルダへ自動的に振り分けて保存します。 ・フォルダ名の変更やフォルダの削除はできません。
個人フォルダ	パソコンから保存したデータを保存します。 ・5個のサブフォルダを作成できます。
ゴミ箱	各フォルダで削除したデータを保存します。

### memo

- ◎ データフォルダのフォルダ一覧画面のメニューで「au oneデータフォルダ」(▶P.193)を選択すると、au one データフォルダのトップページを表示できます。

## ■ お気に入りURLについて

K001のお気に入りを保存して、お預りメニューのお気に入りURLからお気に入りサイトに接続できます。

フォルダ名	説明
ケータイのお気に入りURL	ケータイから保存したお気に入りリストをフォルダNo.ごとに表示します。

### memo

- ◎ お気に入りリスト画面のメニューで「お預りURL確認」(▶P.135)を選択すると、お気に入りURLのトップページを表示できます。

## au one My Pageに会員登録する

au one My Pageへ初めて接続すると、ゲスト用のMy Pageが表示されますので、会員登録を行ってください。

**1 待受画面で**  → **[au one トップ]** → **[マイページ]**

**2 [会員登録]** → **[利用規約]**

画面に表示された利用規約に同意のうえ、会員登録をしてください。

**3 [利用規約に同意]**

会員登録が完了します。





memo

◎ 登録が完了すると、お客様の専用ページのMy Pageが作成されます。My Pageの「各種設定」でデザインの変更を行うことができます。

## My Page更新通知を確認する

au one My Pageの情報が更新されると、待受画面に「My Page新着あり」が表示されます。

**1 お知らせメニュー表示中に**  (確認) → **[My Page新着あり]** を選択 →  (確認)

EZニュースフラッシュのトップ画面(▶P.139)が表示され、「My Page」欄で更新内容を確認できます。

**2 [My Page]** → **[YES]**

My Pageのトップページが表示されます。

## EZナビを利用する

EZナビは、位置情報(GPS情報)を利用した便利なサービスです。目的地までナビゲーションするEZナビウォーク、お客様の居場所を確認したり、目的地に近付いたらお知らせする安心ナビなど、さまざまな機能をご利用いただけます。



memo

- ◎ GPS情報は周囲に建物などがなく、天空が見える場所では精度が高くなります。周囲の環境により、正しいGPS情報が取得できない場合は、天空が見える場所へ移動してください。  
※ 地下鉄など、GPS衛星または基地局の信号による電波の届かない場所でご使用の場合は、GPS情報の精度が低くなる場合があります。
- ◎ サービスエリア内でも、GPS衛星または基地局の信号による電波の届かない場所ではご利用になれません。また、電波状態の悪い場所ではご利用にならない場合もあります。
- ◎ 当社では提供したGPS情報に起因する損害について、その原因のいかんにかかわらず一切の責任を負いませんのであらかじめご了承ください。
- ◎ EZナビの各サービスをご利用の際には、パケット通信料がかかります。また、一部のサービスでは別途情報料がかかる場合があります。
- ◎ 通話中は、EZナビをご利用になれません。
- ◎ 掲載されている画面は表示例ですので、画面のレイアウトや表示内容、アイコンなどは実際の画面とは異なる場合があります。
- ◎ 掲載されているEZアプリの操作は操作例ですので、EZアプリの操作は実際の画面表示に従ってください。



## EZナビメニューを表示する

### 1 待受画面で [E] → [D] で「EZナビ」を選択

EZナビメニューが表示されます。

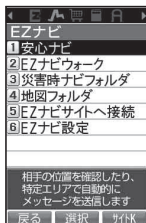

《EZナビメニュー》

2 安心ナビ	▶ P.145「安心ナビを利用する」
EZナビウォーク	▶ P.143「EZナビウォークを利用する」
災害時ナビフォルダ	▶ P.146「災害時ナビを利用する」
地図フォルダ	データフォルダ内の「地図フォルダ」を表示します。
EZナビサイトへ接続	EZwebでEZナビの公式サイトに接続します。
EZナビ設定	▶ P.148「EZナビを設定する」

### memo

◎ お買い上げいただけてすぐにご利用いただけるよう、サービスダウンロードアプリとしてEZナビウォーク、安心ナビ、地図ビューアーがあらかじめインストールされています。各アプリがない場合はご利用時にダウンロードできますので、画面の指示に従って操作してください。

## EZナビウォークを利用する

EZナビウォークは、現在地の確認、電車の乗換案内、周辺検索など、おでかけ時や道に迷ったときに気軽に使える便利なナビゲーションサービスです。

アプリは、EZナビウォークの便利な最新機能がすべてご利用いただける「フルモード」と、機能を限定して使いやすく、気軽にサービスをご利用いただける「シンプルモード」の2種類のモードを搭載しています。K001では、お買い上げ時にはシンプルモードが設定されています。

### 1 EZナビメニュー (▶ P.143) → [EZナビウォーク]

ご利用モードは、[E]を押すと、ワンタッチで切り替えることができます。



《EZナビウォークメニュー  
(フルモード)》



《EZナビウォークメニュー  
(シンプルモード)》

## ■ EZナビウォークの機能について

### ■ 「フルモード」の場合

機能	説明
トータルナビ/地図	電車、飛行機、バス、タクシーあらゆる交通手段から最適なルートでナビしたり、現在地やお好きな場所の地図を確認できます。
乗換/時刻表	乗換案内や時刻表、鉄道運行情報を検索できます。

機能	説明
お店／施設／イベント	お店や各施設、イベント情報などを検索できます。
ドライブ／渋滞情報	全国の道路情報や渋滞情報をリアルタイムで確認できます。
オススメ便利メニュー	パソコン連携サービスや、もっとEZナビウォークを楽しめる機能をご利用できます。
設定／会員登録／インフォ	各種設定や、会員登録、キャンペーン情報などを確認できます。

### ■「シンプルモード」の場合

機能	説明
ナビをする	電車、飛行機、バス、タクシーあらゆる交通手段から最適なルートでナビができます。
現在地の地図	現在地周辺の地図を確認できます。
乗換案内	出発駅から到着駅までの乗換案内を確認できます。
渋滞／交通情報	全国の道路情報や渋滞情報をリアルタイムで確認できます。
会員登録・インフォ	各種設定や、会員登録、キャンペーン情報などを確認できます。
フルモードとは	フルモードでご利用いただける機能を紹介しています。

#### memo

- ◎ EZナビウォークには無料で使えるメニューと、登録が必要なメニュー(有料)があります。
- ◎ 「料金安心サービスご利用停止コース」をご利用中に限度額に達し、ご利用停止状態となった場合、本サービスはご利用いただけません。

### ■声de入力機能について

「トータルナビ／地図」「乗換／時刻表」では、声de入力機能を使って、音声で各検索条件を設定できます。「発声して下さい」の画面が出たら、検索したい条件を言ってください。「目的地を検索する」「乗換案内」の場合は、「声で入力する」を選択してください。

- 声de入力機能は、パケット通信料のみでお使いいただけます。
- 入力するときは、マイクとの間隔や周囲の状況、発声のしかたによって正しい結果が出ない場合があります。
- 「発声して下さい」画面が出てから、20秒以内に入力を開始してください。入力がない場合、エラー画面が表示され検索を中断します。また、入力を開始してから20秒以内に入力を終わってください。入力を開始してから20秒を過ぎると、それまで入力した内容で検索を開始します。
- 声質によっては、正しく認識することが難しい場合があります。
- シンプルモードでは、声de入力機能はご利用いただけません。

#### memo

- ◎ 声de入力の方法については、auホームページに掲載しております「取扱説明書」(PDFデータ)の巻末をご参照ください。  
(<http://www.au.kddi.com/torisetu/index.html>)

### ■3Dナビ機能について

3Dナビ機能を利用すると、ルート案内中の交差点などのガイダンスポイントや目的地周辺の表示が3D画像で表示されます。標準マップ表示と3Dナビ表示は、簡単に切り替えることができます。

- 3Dナビでは、地図表示のための通信量が大きくなります。
- 3D表示中は、自分が向いている方向にかかわらず、ルート進行方向が正面になります。
- 3Dナビは、東京23区および政令指定都市の一部において、主要交差点から半径50m程度の道沿いにてご利用いただけます。

## 安心ナビを利用する

お子様が今どこにいるのか心配なとき、携帯電話で居場所を確認できるサービスです。



◎ 安心ナビをご利用になる前には、あらかじめ安心ナビ対応機種同士で電話番号をアドレス帳に登録し、初回起動時に安心ナビ利用規約に同意してナビパスワードを設定する必要があります。

### 1 EZナビメニュー(▶P.143)→[安心ナビ]

安心ナビを初めてご利用になる場合は、利用規約同意画面が表示されます。「利用規約を読む(必読)」を選択すると、安心ナビサイトへ接続します。安心ナビサイトにて利用規約の内容をご確認のうえ、「同意する」を選択してください。

※ 相手側も利用規約に同意していただく必要があります。

### 2 [同意する]→◎

### 3 ナビパスワードを入力→◎

安心ナビトップメニューが表示されます。



(安心ナビトップメニュー)

4	いつでも位置確認	KOO1からの操作でパートナーリストに登録した特定のau電話の位置を確認できるサービスです。 <ul style="list-style-type: none"><li>位置確認される側で、あらかじめ許可ユーザーリストに登録して位置確認を許可しておくことで、位置確認する際の確認操作は必要ありません。</li><li>いつでも位置確認をご利用になるには、安心ナビのいつでも位置確認への登録(有料)が必要です。</li><li>お客様の設定する内容に応じて、通信料がかかります。頻度が多い場合は、通信料にご注意ください。</li><li>いつでも位置確認の「自動確認設定」を設定していると、エリア通知は利用できません。</li></ul>
	エリア通知	あらかじめ設定した時間帯に、指定したエリアに近付く(またはそこにいる)と、アラームでお知らせすると同時に特定のau電話へ自動的にメール通知をします。また、指定したエリアから出た(またはそこにいない)場合にお知らせすることも可能です。 <ul style="list-style-type: none"><li>GPS衛星の電波を受信しづらい地下街、建物内、ビルの陰では、実際の位置と異なって表示される場合があります。</li><li>実際の位置と異なった位置情報が取得された場合、エリア通知が正確に通知されない場合があります。</li><li>検索時、位置情報通知時には、EZアプリ通信料がかかります。</li></ul>
	位置確認メール	位置確認メールは、KOO1からの操作で、アドレス帳に登録した特定のau電話の位置を確認できるサービスです。位置確認する際は、確認される側で操作が必要です。
	履歴	いつでも位置確認、エリア通知、位置確認メールの履歴を確認します。
	設定・入会・ヘルプ	ナビパスワードの変更や、各種設定、ヘルプの表示、安心ナビサービスへの入会/退会ができます。

## memo

- ◎ ナビパスワードは、安心ナビサービスご利用時にお客様のプライバシーを保護するための暗証番号です。安心ナビサービスをご利用になる前には、必ずナビパスワードの設定が必要になります。ナビパスワードを設定していない場合は、安心ナビのサービスがご利用になれませんのでご注意ください。
- ◎ ナビパスワードを「0000」に設定することはできません。
- ◎ 安心ナビサービスは、対応機種間でのみご利用いただけます。
- ◎ 相手が圏外、拒否設定中、安心ナビアプリがない、操作中、非対応機種などの場合は、位置確認やエリア通知を行うことができません。
- ◎ Cメールのご利用を停止している場合は、安心ナビサービスはご利用いただけません。
- ◎ 音声通話中、EZweb通信中、Cメール・Eメール送受信中、EZアプリ動作中（通信中）は、安心ナビの位置確認に対する応答、エリア通知の通知の受信、エリア通知のアラームの起動はご利用になれません。
- ◎ EZアプリ通信料は無料通話料に含まれます。ただし、家族間Cメールおよびパケット通信料割引サービスの対象外です。
- ◎ 「料金安心サービスご利用停止コース」をご利用中に限度額に達し、ご利用停止状態となった場合、本サービスはご利用いただけません。
- ◎ 位置情報取得や地図表示には、別途パケット通信料の他に情報料がかかる場合があります。

## 地図ビューアーを利用する

地図を表示するための専用アプリです。

- 1 EZアプリメニュー(▶P.150)→で「地図ビューアー」を選択→ (起動)

### ■ 地図ビューアーの機能について

メニュー	説明
おすすめ	EZwebに接続して、EZガイドマップ提供のおすすめサイトが表示されます。
エリアで探す	EZwebに接続して、エリアからコンテンツを探することができます。

メニュー	説明
ジャンルで探す	EZwebに接続して、ジャンルからコンテンツを探することができます。
サイトトップ	EZwebに接続して、地図ビューアーサイトのトップページを表示します。
簡易ハンディGPS	GPS測位を実施し、今いる場所の緯度、経度、測位日時、移動距離、平均速度などを確認できます。窓際もしくは屋外でご利用ください。
アプリ設定	「あしあと設定」や「再測位設定」、「確認通知設定」を設定したり、地図ビューアーの「バージョン情報」を確認できます。 「あしあと設定」では、測位した履歴をデータフォルダに保存したり、保存した履歴データの読み込みなどを行うことができます。

## memo

- ◎ ダウンロードした地図データは、データフォルダの「地図フォルダ」に保存されます。地図データを利用するには、データフォルダから地図データを再生してください。

## 災害時ナビを利用する

あらかじめ用意されている地図データ(「避難所マップ」)を使って、周辺の広域避難所の場所や自宅の方向を知ることができます。また、災害時ナビサイトからは、「会社から自宅」などお客様が指定された2地点間の帰宅支援ルートをご案内する「帰宅支援マップ」など、さまざまなコンテンツをダウンロードできます。

- 1 EZナビメニュー(▶P.143)→[災害時ナビフォルダ]
- 2 災害時ナビデータを選択→

### 3 を押して「スタート」を選択→

を押しても、災害時ナビメニューが表示され  
ます。



《災害時ナビ  
メニュー》

4 避難所マップ	現在地周辺の避難所の場所を確認します。
災害時ナビサイト	EZwebで災害時ナビサイトに接続します。
災害時ナビとは	災害時ナビの説明を表示します。
地図の見方	地図の見かたを表示します。
防災関連商品 サイト	EZwebサイトのauショッピングモールで 防災関連の商品をご紹介します。

### memo

- ◎お買い上げ時は、あらかじめデータフォルダ内の「災害時ナビ」フォルダに「避難所マップ」が登録されています。
- ◎一部コンテンツは、有料になります。
- ◎表示される地図は略図となりますので、現在位置を把握するための目安としてご利用ください。
- ◎画面に示される案内は目安としていただき、警察・消防や自治体などの指示がある場合は必ず従ってください。
- ◎「災害時ナビ」をご利用の場合は、屋外で測位を行ってください。また、GPS衛星の状況などにより現在地の確認に時間がかかる場合があります。
- ◎地図を起動する際に、アドレス帳の件数によっては地図ビューアーの起動に時間がかかることがあります。
- ◎地図を起動中に着信があった場合は、地図の表示が中断されます。

## ケータイ探せて安心サービスを利用する

ケータイ探せて安心サービスをご利用になると、携帯電話の置き忘れや紛失時に、パソコンから携帯電話のおおよその位置を検索できます。検索中は、マナーモードを設定している場合でも携帯電話からお知らせ音が鳴るので、その音を手がかりに部屋の中のどこに携帯電話があるかを探することもできます。

### 1 EZアプリメニュー(▶P.150)→で「ケータイ探せて安心サービス」を選択→ (起動)

### 2 [次へ]→[次へ]→[すべて同意の上 本アプリを利用する]

### ■ケータイ探せて安心サービスの機能について

機能	説明
サービスのご紹介	EZwebでケータイ探せて安心サービスの公式サイトに接続します。
検索された履歴	検索された履歴を表示します。
設定変更	検索要求を受けたとき、検索を許可するかどうかを設定します。

### memo

- ◎お買い上げただいてすぐにご利用いただけるよう、サービスダウンロードアプリとしてケータイ探せて安心サービスアプリがあらかじめインストールされています。
- ◎ケータイ探せて安心サービスをご利用になるには、事前にauお客さまサポートへご利用の携帯電話を登録する必要があります。  
パソコンから：<http://cs.kddi.com/> (auお客さまサポート)  
※ご利用の携帯電話をすでにauお客さまサポートへ登録されている場合は、改めての登録は不要です。
- ◎携帯電話の位置を検索する際は、パソコンからauお客さまサポートにアクセスしてください。
- ◎月額使用料は無料ですが、パソコンから検索したときに1回あたり315円(税込)の検索料がかかります。  
※圏外や電源OFFの場合など検索結果が戻らない場合、検索料はかかりません。

## EZナビを設定する

### 1 EZナビメニュー(▶P.143)→[EZナビ設定]

<p>2</p> <p>GPS 情報通知</p>	<p>EZwebでのGPS情報の取得や地図表示などで、お客様のGPS情報(現在地情報)を通知する際、確認画面を表示するかどうかを設定します。</p> <p><b>ON(確認画面あり)</b>:確認画面を表示してGPS情報を取得したり地図を表示する。</p> <p><b>ON(確認画面なし)</b>:確認画面を表示せずにGPS情報を取得したり地図を表示する。</p> <p><b>OFF</b>:GPS情報を通知できなくする。</p> <ul style="list-style-type: none"> <li>・「OFF」に設定すると、GPS情報を取得したり、地図を表示しようとするエラーメッセージが表示され、EZナビの一部の機能が利用できなくなります。</li> </ul>
<p>ナビ パスワード 変更</p>	<p>ナビパスワードを変更します。</p> <p>◎→現在のナビパスワードまたはロックNo.を入力→◎→新しいナビパスワードを入力→◎→もう一度新しいナビパスワードを入力→◎</p> <ul style="list-style-type: none"> <li>・「0000」は設定できません。</li> <li>・ナビパスワードを変更すると、許可ユーザーリストの登録内容が削除され、今までに位置確認を許可したau電話から位置確認できなくなります。位置確認するには、もう一度、au電話に登録情報を送信してもらい、K001で位置確認を許可する必要があります。</li> </ul>
<p>プライバシー フィルター</p>	<p>▶P.148「プライバシーフィルターを設定する」</p>

<p>GPSメール URL</p>	<p>GPSメール作成時に付加する地図サイトのURLを設定します。</p> <p>◎(編集)→◎→URLを入力→◎</p> <ul style="list-style-type: none"> <li>・URLは、半角256文字まで入力できます。</li> <li>・GPSメールを受信した方はここで設定したURLに接続して地図を表示します。</li> <li>・お買い上げ時の設定に戻すには、<a href="#">例</a>(リセット)→[YES]と操作します。</li> <li>・URLを編集すると、GPSメールを受信した方が正しく地図を表示できなくなる可能性があります。</li> </ul>
-----------------------	---

## プライバシーフィルターを設定する

### 1 EZナビメニュー(▶P.143)→[EZナビ設定]

### 2 [プライバシーフィルター]→ロックNo.を入力→◎

<p>3</p> <p>指定番号</p>	<p>指定番号 設定</p>	<p>指定番号リストに登録したau電話からの安心ナビの位置確認や、エリア通知のメッセージを受信するかどうかを設定します。</p> <p>「受信しない」「受信する」</p>
	<p>指定番号 リスト</p>	<p>指定番号リストが表示されます。受信を拒否する電話番号を登録します。</p> <p>■ <b>アドレス帳を検索して登録する場合</b></p> <ol style="list-style-type: none"> <li>1. 番号を選択→◎(編集)→<a href="#">例</a>(メニュー)</li> <li>2. [呼出]→[アドレス帳]</li> <li>3. アドレス帳を選択→◎→電話番号を選択→◎→◎</li> </ol>

指定番号	指定番号リスト	<b>■ 電話番号を入力して登録する場合</b> <b>1. 番号を選択→●(編集)</b> <b>2. 電話番号を入力→●</b> <ul style="list-style-type: none"> <li>登録済みの電話番号を選択して[削除]を押すと、電話番号を1件削除/全件削除できます。</li> <li>電話番号は、最大10件まで登録できます。</li> </ul>
アドレス帳登録外	アドレス帳に登録されていないau電話からの安心ナビの位置確認やエリア通知のメッセージを受信するかどうかを設定します。 「受信しない」「受信する」	

## 他の機能でGPS情報を付加するには

プロフィール/アドレス帳/フォト/ムービー/EメールにGPS情報を付加します。

### 1 他の機能でGPS情報を付加する操作を行う

GPS情報選択メニューが表示されます。

#### ■ GPS情報が付加されていない場合

2 現在地	現在地のGPS情報を取得して付加します。 [登録]
新規スポットの検索	EZナビウォークで任意のスポットを検索して付加します。
アドレス帳呼出	アドレス帳に登録されているGPS情報を付加します。 アドレス帳を選択→●
Myスポット呼出	Myスポットに登録されているGPS情報を付加します。 Myスポットを選択→●

データフォルダ呼出	フォト/ムービーに付加されているGPS情報を付加します。 フォルダ/サブフォルダを選択→● →フォト/ムービーを選択→●
プロフィール呼出	プロフィールに登録されているGPS情報を付加します。 ●

※ アドレス帳/プロフィールにGPS情報を付加する場合、「アドレス帳呼出」「プロフィール呼出」は選択できません。

※ データフォルダでGPS情報を付加する場合、「データフォルダ呼出」は選択できません。

#### ■ すでにGPS情報が付加されている場合

2 更新	現在地/新規スポットの検索/アドレス帳呼出/Myスポット呼出/データフォルダ呼出/プロフィール呼出	GPS情報が付加されていない場合と同じ方法で新たにGPS情報の付加をやり直します。
	地図で修正	登録済みのGPS情報の地図を表示して、位置をカーソルの地点に修正します。 1. [移動]でカーソルを移動 2. [メニュー]→[場所を修正する]→[はい]
地図表示	付加されているGPS情報の地図を表示します。	
ここへ行く	付加されているGPS情報の場所まで案内します。	
Myスポットへ登録	付加されているGPS情報をMyスポットに登録します。	
詳細情報	GPS情報の詳細を表示します。	
削除	GPS情報を削除します。	

※ 画面によって表示される項目は異なります。

## memo

- ◎著作権保護が設定されている画像/EZムービーに、GPS情報は付加できません。
- ◎Eメール本文にGPS情報を挿入する場合は、すでにGPS情報を挿入しているかどうかにかかわらず、「GPS情報が付加されていない場合」(▶P.149)の内容でGPS情報呼び出すことができます。

## EZアプリ(BREW®)を利用する

EZアプリは、アプリケーションをダウンロードして利用できる機能です。大容量のゲームや、表現力豊かな待受などのアプリケーションが楽しめます。

## memo

- ◎BREW®およびBREW®に関する商標は、Qualcomm社の商標または登録商標です。
- ◎本文中は「EZアプリ(BREW®)」を「EZアプリ」と表記します。
- ◎EZアプリのご利用には、EZwebのお申し込みが必要です。ご購入時にお申し込みにならなかった方は、auショップもしくはauお客様センターまでお問い合わせください。
- ◎EZアプリは最大200件、またはデータフォルダと合わせて約100MBまで保存できます。
- ◎EZアプリは、1日に最大3MBまで通信できます。3MBを超えると翌日の午前1:00を過ぎるまでEZアプリによる通信を行うことができません。
- ◎掲載されている画面は表示例ですので、EZアプリの名称やアイコンなどは実際の画面とは異なることがあります。
- ◎掲載されているEZアプリの操作は操作例ですので、EZアプリの操作は実際の画面表示に従ってください。
- ◎EZアプリの操作方法は、各EZアプリのヘルプなどをご覧ください。

## EZアプリメニューを利用する

- 1 待受画面で **アプリ**  
EZアプリメニューが表示されます。
- 2 **でアイコンを選択**→**で(起動/OK)**



(EZアプリメニュー)

EZアプリメニュー	
EZアプリを探そう! (EZアプリ)	▶P.151「EZアプリを探そう!」 ▶P.151「EZアプリを起動する」
EZアプリ設定	▶P.153「EZアプリを設定する」

## memo

- ◎待受画面で **E** → **で** 「EZアプリ」を選択→「EZアプリフォルダ」と操作しても、EZアプリメニューを表示できます。
- ◎お買い上げいただいてすぐEZアプリをご利用いただけるよう、次のサービスダウンロードアプリがあらかじめインストールされています。ご利用前には、巻末の利用許諾契約をお読みください。
  - ・ケータイ探して安心サービス
  - ・地図ビューアー
  - ・バーコードリーダー&メーカー
  - ・お仕事DREAMER!!〜ドリーマー〜
  - ・EZナビウォーク
  - ・安心ナビ
  - ・EZニュースフラッシュ
- ◎「メモリリセット(M462)」[EZアプリリセット(M463)]「オールリセット(M464)」を行うと、あらかじめ用意されているサービスダウンロードアプリ、ダウンロードしたEZアプリは、すべて削除されます。
- ◎削除されたサービスダウンロードアプリは、「EZアプリを探そう!」から再取得可能ですが、ダウンロードには別途通信料がかかります。



◎EZアプリの再生音量は、通常は「着信設定(M21)」の「音声着信(M211)」の設定に従います。ただし、EZアプリによっては、EZアプリによっては、EZアプリで設定されている音量設定が優先される場合があります。マナーモードを「サイレントマナーモード」「ドライブモード」「オリジナルマナー1/2モード」に設定して消音やバイブレータをOFFにしても、音声が届いたり、バイブレータが振動するEZアプリがあります。あらかじめEZアプリの動作をご確認のうえご利用ください。

## EZアプリを探そう！

アプリサーバに登録されているEZアプリをダウンロードできます。

**1 EZアプリメニュー**→で「EZアプリを探そう！」を選択→ (起動)

<p><b>2</b> キーワードで探す！</p>	<p>キーワードで検索してEZアプリをダウンロードします。</p> <ol style="list-style-type: none"> <li>1. 「キーワードで探す！」の <input type="text"/> (入力欄) を選択→ (入力)</li> <li>2. キーワードを入力→[検索]</li> <li>3. EZアプリを選択→→画面の指示に従ってダウンロード</li> <li>4.  (はい)→EZパスワードを入力→[OK]→ (はい)</li> </ol>
<p>ジャンルで探す！</p>	<p>ジャンルから検索してEZアプリをダウンロードします。</p> <ol style="list-style-type: none"> <li>1. ジャンルを選択→</li> <li>2. EZアプリを選択→→画面の指示に従ってダウンロード</li> <li>3.  (はい)→EZパスワードを入力→[OK]→ (はい)</li> </ol>



### memo

- ◎EZアプリによっては、ダウンロードとは別に会員登録が必要な場合があります。
- ◎EZアプリ用の空きメモリが足りない場合、またはEZアプリがすでに200件保存されている場合は、データフォルダ内の不要なデータや不要なEZアプリを削除してください。

## EZアプリを起動する

サービスダウンロードアプリや、ダウンロードしたEZアプリを起動します。

**1 EZアプリメニュー**→でEZアプリを選択→ (起動)

- EZアプリが起動します。
- EZアプリの起動中に →[終了]と操作すると、EZアプリを終了します。
- EZアプリによっては で終了できる場合もあります。



### memo

- ◎EZアプリによっては、起動までに時間がかかる場合があります。
- ◎待受画面で を1秒以上長押しすると、EZアプリ設定の「一発起動設定」で設定したEZアプリが起動します。
- ◎EZアプリを起動した場合に、メモリーエラーのため携帯電話の電源を切り、再起動する必要があるという内容のメッセージが表示される場合があります。 を1.5秒以上長押しして、一度電源を切り、もう一度電源を入れてからEZアプリを起動してください。
- ◎EZアプリには、アラーム起動により起動させる時刻をあらかじめ設定できる場合があります。時刻設定などの操作は、EZアプリによって異なります。
  - \* 起動時刻に電源がOFFの場合や、他のEZアプリ(待受EZアプリを除く)が起動している場合は、EZアプリは起動しない場合があります。
  - \* 「EZアプリ制限(M424)」が設定されている場合は、EZアプリ(安心ナビを除く)は起動しません。「EZアプリ制限(M424)」を「OFF」にしてください。

◎EZアプリには、他のau電話やサイトからのCメール/メッセージを受信することにより、自動的に起動するものがあります。起動の条件などは、EZアプリによって異なります。

※Cメール/メッセージ受信時に他のEZアプリ(待受EZアプリを除く)が起動している場合は、EZアプリは起動しない場合があります。

※「EZアプリ制限(M424)」が設定されている場合は、EZアプリ(安心ナビを除く)は起動しません。「EZアプリ制限(M424)」を「OFF」にしてください。

◎EZwebのサイト、Flash<sup>®</sup>には、カーソルを合わせて選択することによりEZアプリを起動できるものもあります。起動するEZアプリがダウンロードされていない場合は、EZアプリをダウンロードしてから起動します。操作方法などは、EZwebのサイト、Flash<sup>®</sup>、EZアプリによって異なります。

◎EZアプリの起動中に着信があった場合や、アラームやスケジュールアラームで設定した時刻になった場合は、EZアプリが中断される場合があります。

## ■EZアプリを起動中にできること

EZアプリ起動中に表示されている情報(電話番号、Eメールアドレス、URL)を選択すると、簡単な操作で電話をかけたり、EメールアドレスにEメールを送信したり、サイトへジャンプできます。また、アドレス帳のデータを読み込んだり、EZアプリ画面の情報をアドレス帳に登録することもできます。EZアプリ起動中にサイトとの通信を行うこともできます。



### memo

◎起動中の操作は、EZアプリによって異なります。EZアプリの操作は、画面表示に従ってください。

◎サイトとの通信でEZ番号の送信を要求された場合、EZアプリによっては、EZwebの設定情報でEZ番号を「通知しない」に設定してもEZ番号を送出する場合があります。

## EZアプリメニューのメニューを利用する











1 EZアプリメニュー→でEZアプリを選択  
→ (メニュー)





2 一発起動に設定/ 一発起動解除	<p>選択しているEZアプリを一発起動に設定します。</p> <ul style="list-style-type: none"> <li>一発起動に設定されたEZアプリを選択して「一発起動解除」を選択すると、設定を解除します。</li> </ul>
待受EZアプリに 設定/待受EZ アプリ解除	<p>選択しているEZアプリを待受EZアプリに設定します。</p> <ul style="list-style-type: none"> <li>待受EZアプリに設定されたEZアプリを選択して「待受EZアプリ解除」を選択すると、設定を解除します。</li> </ul>
バージョンアップ 確認	<p>選択しているEZアプリをバージョンアップします。</p> <ul style="list-style-type: none"> <li>バージョンアップの必要があった場合のみ、バージョンアップされます。</li> </ul>
詳細情報	<p>選択しているEZアプリの詳細情報を表示します。</p>
削除	<p>選択しているEZアプリを削除します。</p>
メニュー表示切替	<p>EZアプリメニューの表示方法を選択します。</p> <p>「アイコン表示大」「アイコン表示小」「一覧表示」</p>

※ 選択しているEZアプリによって選択できる項目は異なります。

## EZアプリを設定する

### 1 EZアプリメニュー→で「EZアプリ設定」を選択→

<p><b>2</b> 待受EZアプリ設定</p>	<p>壁紙のように待受画面上に起動させておくEZアプリを選択します。</p> <p><b>EZアプリを選択</b>→→</p> <ul style="list-style-type: none"> <li>待受EZアプリを設定した場合、待受画面でキー操作をせずに「待受EZアプリ起動時間」で設定した時間が経過すると自動的に設定したEZアプリが実行されます。を押すと、待受画面に戻ります。</li> <li>「設定OFF」を選択すると、待受EZアプリ設定は解除されます。</li> <li>EZアプリ通信を利用するEZアプリを待受EZアプリに設定した場合、別途EZweb通信料がかかります。</li> <li>待受EZアプリには、対応するEZアプリのみ設定できます。</li> <li>「EZアプリ制限(M424)」が設定されている場合は、待受EZアプリは実行されません。「EZアプリ制限(M424)」を「OFF」にしてください。</li> <li>待受EZアプリを設定した場合、電池バックのご利用可能時間が通常より短くなります。</li> </ul>
<p>待受EZアプリ起動時間</p>	<p>待受EZアプリが起動するまでの時間を設定します。</p> <p> (編集)→起動時間を入力→→</p> <ul style="list-style-type: none"> <li>2~30秒の間で設定できます。</li> </ul>
<p>一発起動設定</p>	<p>待受画面でを1秒以上長押ししたときに起動するEZアプリを選択します。</p> <p><b>EZアプリを選択</b>→→</p> <ul style="list-style-type: none"> <li>「設定OFF」を選択すると、一発起動設定は解除されます。</li> <li>一発起動設定されていないEZアプリが起動中の場合は、を1秒以上長押ししても一発起動できないことがあります。</li> </ul>

<p>アプリ並べ替え</p>	<p>EZアプリメニューで表示されるEZアプリの並び順を変更します。</p> <ol style="list-style-type: none"> <li><b>EZアプリを選択</b>→</li> <li><b>移動先を選択</b>→→ (保存)→</li> </ol> <ul style="list-style-type: none"> <li>「EZアプリを探そう!」「EZアプリ設定」の並び順は変更できません。</li> <li>EZアプリメニューで (ソート)→[ダウンロード順]／[起動順]を選択すると、ダウンロード順／起動順に並べ替えることができます。</li> </ul>
<p>フォルダ使用状況</p>	<p>データフォルダの使用状況や、BREW<sup>®</sup>のバージョン情報を表示します。</p>



## バーコードリーダー&メーカーを利用する

バーコードを撮影すると、バーコード化された文字などを読み取ることができます。読み取った内容は、アドレス帳やEメールの作成に利用できます。

また、K001のプロフィールやアドレス帳の内容をバーコードに変換できます。変換したバーコードをディスプレイに表示して、他のバーコード対応機種で読み込むと、プロフィールやアドレス帳の内容を交換できます。

### 1 EZアプリメニュー(▶P.150)→で「バーコードリーダー&メーカー」を選択→ (起動)

バーコードリーダー&メーカーメニューが表示されます。

2	バーコード読み込み	カメラをバーコードにかざすと、バーコードを自動的に読み取ります。 <ul style="list-style-type: none"> <li>• JANコードとQRコードの両方を自動で読み取ることができます。</li> <li>• 読み取りにくい場合は、でカメラの明るさを調整すると読みやすくなります。</li> <li>• 続けて読み取るときは、を押します。5件まで読み取りできます。5件以上読み取ると、最初に読み込んだデータから順に上書きされます。</li> </ul>
	プロフィール	プロフィールの内容をバーコードに変換します。
	アドレス帳	アドレス帳の内容をバーコードに変換します。



### memo

- バーコードが汚れている、かすれている、薄いなどの場合は、読み取れないことがあります。
- ディスプレイ内に複数のバーコードが表示されている場合は、読み取れないことがあります。
- カメラのレンズ部に指紋や油脂などが付着していると、バーコードがぼやけて読み取れなかったり、髪の毛やほこりなどのゴミがついて間違えて読み取ったりすることがあります。読み取る前に柔らかい布などで拭いてください。
- プロフィールやアドレス帳の個人情報をバーコード(QRコード)化する場合は、内容について確認し、その取り扱いについては十分ご注意ください。
- バーコードをディスプレイに表示して他のバーコード対応機種に読み取らせる場合、読み込みにくい場合は、「ディスプレイ照明(M321)」の点灯時間を長めに設定してください。ディスプレイ表面が汚れていたり、市販のフィルムなどが貼り付けられていると、表示されたバーコードが読み取れない場合があります。

## auのネットワークサービスを利用する

auでは、次のような便利なサービスを提供しています。

	サービス	参照先
標準サービス	Cメール	P.121
	お留守番サービス (ボイスメール含む)	P.154
	着信転送サービス	P.160
	割込通話サービス	P.162
	発信番号表示サービス	P.164
	番号通知リクエストサービス	P.165
	データ通信サービス	P.168
有料オプションサービス*	三者通話サービス	P.163
	EZ待ちうた	P.165
	迷惑電話撃退サービス	P.167
	通話明細分計サービス	P.168

\* 有料オプションサービスは、別途ご契約が必要になります。

お申し込みやお問い合わせの際は、auショップもしくはauお客様センターまでご連絡ください。

## お留守番サービスを利用する(標準サービス)

電源を切っているときや、電波の届かない場所にいるとき、電波OFFモードを「ON」に設定しているとき、一定の時間が経過しても電話に出られなかったときなどに、留守応答して相手の方からの伝言をお預かりするサービスです。

### ■ お留守番サービスをご利用になる前に

- au電話ご購入時や、機種変更や電話番号変更のお手続き後、修理時の代用機貸出しと修理後返却の際には、お留守番サービスは開始されています。

- ・お留守番サービスと着信転送サービス(▶P.160)は同時に開始できません。  
お留守番サービスを開始しているときに着信転送サービスを開始すると、お留守番サービスは自動的に停止されます。
- ・お留守番サービスと番号通知リクエストサービス(▶P.165)を同時に開始すると、非通知からの着信を受けた場合に番号通知リクエストサービスが優先されます。

## ■ お留守番サービスでお預かりする伝言・ボイスメールについて

お留守番サービスでは、次の通りに伝言・ボイスメールをお預かりします。

お預かり(保存)する時間	48時間まで*1
お預かりできる件数	20件まで*2
1件あたりの録音時間	3分まで

\*1 お預かりから48時間以上経過している伝言・ボイスメールは、順次自動的に消去されます。

\*2 件数は伝言とボイスメール(▶P.157)の合計です。21件目以降の場合は、電話をかけてきた相手の方に、伝言・ボイスメールをお預かりできないことをガイダンスでお知らせします。

## ■ ご利用料金について

月額使用料	無料
特番へのダイヤル操作	入力する特番にかかわらず、蓄積された伝言・ボイスメールを聞いた場合は通話料がかかります。伝言・ボイスメールがないときなど、伝言・ボイスメールを聞かなかった場合は通話料がかかりません。
遠隔操作	遠隔操作を行った場合、すべての操作について遠隔操作を行った電話に対して通話料がかかります。

伝言・ボイスメールの録音

伝言・ボイスメールを残す場合、伝言・ボイスメールを残した方の電話に通話料がかかります。  
※ お留守番サービスに転送する旨のガイダンス中に電話を切った場合には通話料は発生しません。転送され応答メッセージが流れ始めた時点から通話料が発生します。

## ■ お留守番サービス総合案内(141)を利用する

総合案内からは、ガイダンスに従って操作することで、伝言・ボイスメールの再生、応答メッセージの設定(録音/確認/変更)、英語ガイダンスの設定/日本語ガイダンスの設定、不在通知(蓄積停止)の設定/解除、伝言お知らせの選択/変更、着信お知らせの開始/停止ができます。

1 待受画面で

2 ガイダンスに従って操作

## ■ お留守番サービスを開始する(M712/M713)

■ 通話中にかかってきた電話も転送する場合(留守番開始1)

1 待受画面で

2

■ 通話中にかかってきた電話は転送しない場合(留守番開始2)

1 待受画面で

2

## ■ お留守番サービスでの留守応答について

電話がかかってきたとき、au電話の状態が次の場合には、お留守番サービスに転送され、留守応答します。





- 電波の届かない場所にいた場合や電源を切っていた場合、または一定時間(約20秒間)呼び出しても電話に出なかった場合(無応答転送)
- 通話中にかかってきた場合(「留守番開始1」で開始した場合のみ)(話中転送)
- 着信中に  (転送) と操作した場合(選択転送)

### memo

- お留守番サービスを開始しているときに電話がかかってきても、着信音が鳴っている間(約20秒間)は電話に出ることができます。このとき、お留守番サービス以外にau電話の簡易留守メモ(▶P.207)または「オート着信(M243)」が同時に設定されているときは、応答時間の短いものが優先されます。お留守番サービスの応答時間(約20秒間)は変更できません。

## ■ お留守番サービスを停止する(M714)

### 1 待受画面で または

### 2

### memo



- お留守番サービスを停止しても、録音された伝言・ボイスメールや応答メッセージは消去されません。
- お留守番サービスを停止していても、伝言・ボイスメール再生「1417」、応答メッセージの録音/確認/変更「1414」などの操作をすることができます。

## ■ 電話をかけてきた方が伝言を録音する

ここでご説明するのは、電話をかけてきた方が伝言を録音する操作です。

### 1 お留守番サービスで留守応答

かかってきた電話がお留守番サービスに転送されると、K001のおお客様が設定された応答メッセージで応答します。(▶P.158「応答メッセージの録音/確認/変更をする(M715)」)

電話をかけてきた相手の方は  を押し、応答メッセージを最後まで聞かずに(スキップして)操作  に進むことができます。ただし、応答メッセージのスキップ防止が設定されている場合は、 を押しても応答メッセージはスキップしません。





### 2 伝言を録音

録音時間は、3分以内です。

伝言を録音した後、操作  へ進む前に電話を切っても伝言をお預かりします。

### 3 を押して録音を終了

録音終了後、ガイダンスに従って次のキー操作ができます。

-  : 録音した伝言を再生して、内容を確認する
-  : 録音した伝言を「至急扱い」にする
-  : 録音した伝言を消去して、取り消す
-  : 録音した伝言を消去して、録音し直す

### 4

### memo

- 電話をかけてきた方が「至急扱い」にした伝言は、伝言やボイスメールを再生するとき、他の「至急扱い」ではない伝言より先に再生されます。
- お留守番サービスに転送する旨のガイダンス中に電話を切った場合には通話料は発生しませんが、転送されて応答メッセージが流れ始めた時点から通話料が発生します。

## ボイスメールを録音する

相手の方がau電話でお留守番サービスをご利用の場合、相手の方を呼び出すことなくお留守番サービスに直接ボイスメールを録音できます。また、相手の方がお留守番サービスを停止していてもボイスメールを残すことができます。

**1 待受画面で** **1** **6** **1** **2** **+相手の方のau電話番号を入力** → 

**2 ガイダンスに従ってボイスメールを録音**

## 伝言お知らせについて

お留守番サービスセンターで伝言やボイスメールをお預かりしたことを通知音と文字でお知らせします。

伝言お知らせは、着信履歴(▶P.94)で確認できます。

伝言お知らせには、伝言・ボイスメールの未聴/総件数のみをお知らせする「発番情報なし」と、お預かりした時間と相手の方の電話番号をお知らせする「発番情報あり」の2種類があります。

### memo

- ◎「発番情報なし」と「発番情報あり」の保持期間は共に48時間です。
- ◎それぞれ保持件数は次の通りです。  
発番情報なし: 1件  
発番情報あり: 20件
- ◎ご契約時は、「発番情報あり」に設定されていますが、お留守番サービス総合案内(▶P.155)で「発番情報なし」に設定を変更できます。
- ◎通話中や、EZweb利用中などですぐにお知らせできない場合があります。その場合は、お留守番サービスセンターのリトライ機能によりお知らせします。

## 着信お知らせについて



お留守番サービスセンターに着信があったことを通知音と文字でお知らせします。

着信お知らせは着信履歴(▶P.94)で確認できます。電話をかけてきた相手の方が伝言を残さずに電話を切った場合に、着信があった時間と、相手の方の電話番号をお知らせします。

### memo

- ◎電話番号通知がない着信についてはお知らせしません。ただし、番号通知があっても番号の桁数が20桁以上の場合もお知らせしません。
- ◎着信お知らせの保持期間は約6時間、保持件数は最大4件です。
- ◎ご契約時は、「着信お知らせあり」に設定されていますが、お留守番サービス総合案内(▶P.155)で「着信お知らせなし」に設定を変更できます。
- ◎通話中や、EZweb利用中などですぐにお知らせできない場合があります。その場合は、お留守番サービスセンターのリトライ機能によりお知らせします。

## 伝言・ボイスメールを聞く(M711)

**1 待受画面で**  **7** **1** **1**  **または**  
**1** **4** **1** **7** 

**2 ガイダンスに従ってキー操作**

- 1** : 同じ伝言をもう一度聞く
- 2** : 伝言を保存
- 4** : 5秒間巻き戻して聞き直す
- 5** : 伝言を一時停止(20秒間)\*
- 6** : 5秒間早送りして聞く
- 9** : 伝言を消去
- 0** : 伝言再生中の操作方法を聞く
- #** : 次の伝言を聞く
- X** : 前の伝言を聞く

\*  以外のキーを押すと、伝言の再生を再開します。

### 3





#### memo

- お留守番サービスの留守応答でお預かりした伝言も、ボイスメール(▶P.157)も同じものとして扱われます。
- 伝言・ボイスメールの再生後、保存または消去を選択しないと、その伝言・ボイスメールは常に新しいものとして保存されます。





## 応答メッセージの録音／確認／変更をする (M715)

現在設定されている応答メッセージの内容を録音／確認／変更したり、スキップ防止などの設定を行うことができます。

### 1 待受画面で または

### ■ すべてお客様の声で録音するタイプの応答メッセージを録音する場合

2  → 3分以内で応答メッセージを録音 →  →   
→ 





### ■ 名前のみお客様の声で録音するタイプの応答メッセージを録音する場合

2  → 10秒以内で名前を録音 →  →  → 



### ■ 設定されている応答メッセージを確認する場合

2  → 応答メッセージを確認 → 

### ■ 蓄積停止時の応答メッセージ(不在通知)を録音する場合

2  → 3分以内で応答メッセージを録音 →  →   
→ 

#### memo

- 録音できる応答メッセージは、各1件です。
- ご契約時は、標準メッセージに設定されています。
- 応答メッセージを最後まで聞いて欲しい場合は、応答メッセージ選択後の設定でスキップができないようにすることもできます。
- 録音した応答メッセージがある場合に、ガイダンスに従って  を押すと標準メッセージに戻すことができます。
- 録音した蓄積停止時の応答メッセージ(不在通知)がある場合に、ガイダンスに従って  を押すと標準メッセージに戻すことができます。

## 伝言の蓄積を停止する(不在通知)

長期間の海外出張やご旅行でご不在の場合などに伝言・ボイスメールの蓄積を停止することができます。

あらかじめ蓄積停止時の応答メッセージ(不在通知)を録音しておく、お客様が録音された声で蓄積停止時の留守応答ができます。(▶P.158「応答メッセージの録音／確認／変更をする(M715)」)

1 待受画面で     

2 

#### memo

- 蓄積を停止する場合は、事前にお留守番サービスを開始しておく必要があります。
- 蓄積停止時の応答メッセージを録音しておく、お客様が録音された声で蓄積停止時の留守応答ができます。(▶P.158「応答メッセージの録音／確認／変更をする(M715)」)

## 蓄積停止を解除する

1 待受画面で     

2 ガイダンスを確認後 



## memo

- ◎蓄積を停止した後、お留守番サービスを停止／開始しても、蓄積停止は解除されません。お留守番サービスで伝言・ボイスメールをお預かりできるようにするには、「1611」にダイヤルして蓄積停止を解除する必要があります。

### お留守番サービスを遠隔操作する (遠隔操作サービス)

お客様のK001以外のau電話、他社の携帯電話、PHS、NTT一般電話、海外の電話などから、お留守番サービスの開始／停止、伝言・ボイスメールの再生、応答メッセージの録音／確認／変更などができます。

#### 1 090-4444-XXXXに電話をかける

上記のXXXXには、サービス内容によって次の番号を入力してください。

サービス内容	番号
総合案内(伝言再生など)	0141
お留守番サービスの開始	1411/1413
お留守番サービスの停止	1410
伝言・ボイスメールの再生	1417

#### 2 ご利用のK001の電話番号を入力

#### 3 暗証番号(4桁)を入力

暗証番号については「ご利用いただく各種暗証番号について」(▶P.43)をご参照ください。

#### 4 ガイダンスに従って操作

## memo

- ◎暗証番号を3回連続して間違えると、通話は切断されます。
- ◎遠隔操作には、プッシュトーンを使用します。プッシュトーンが送出できない電話を使って遠隔操作を行うことはできません。

### 英語ガイダンスへ切り替える(M716)

お留守番サービスの操作ガイダンスや、標準の応答メッセージを日本語から英語に変更できます。

#### 1 待受画面で または

英語ガイダンスに切り替わったことが英語でアナウンスされます。

#### 2

## memo

- ◎ご契約時は、日本語ガイダンスに設定されています。

### 日本語ガイダンスへ切り替える(M717)

#### 1 待受画面で または

日本語ガイダンスに切り替わったことが日本語でアナウンスされます。

#### 2

## 着信転送サービスを利用する(標準サービス)

電話がかかってきたときに、登録した別の電話番号に転送するサービスです。

電波が届かない地域にいるときや、通話中にかかってきた電話などを転送する際の条件を、無応答転送、話中転送、フル転送、選択転送の4つから選択できます。



- ◎ 緊急電話(110/119/118)、時報/天気予報(117/177)など一般に転送先として望ましくないと思われる番号には転送できません。
- ◎ 着信転送サービスとお留守番サービス(▶P.154)は同時に開始することはできません。着信転送サービスの設定中にお留守番サービスを開始すると、着信転送サービスは自動的に停止されます。
- ◎ 着信転送サービスと番号通知リクエストサービス(▶P.165)を同時に開始すると、非通知からの着信を受けた場合、番号通知リクエストサービスを優先します。
- ◎ 無応答転送、話中転送、選択転送は同時に設定が可能です。同時に開始している場合の優先順位は、次の通りです。  
①話中転送 ②選択転送 ③無応答転送
- ◎ 無応答転送、話中転送、選択転送を開始した後でフル転送を開始すると、フル転送のみ有効となります。
- ◎ 発信制限が設定されている場合は、着信転送サービスを呼び出すことはできません。ロックNo.を入力して一時解除するか、設定を解除してください。

### ■ご利用料金について

月額使用料	無料
サービス開始 「1422」～「1425」	無料
サービス停止「1420」	無料
相手先からK001までの通話料	有料 ※ 電話をかけてきた相手の方のご負担となります。
K001から転送先までの通話料	有料 ※ お客様のご負担となります。 ※ 海外の電話に転送した場合は、ご契約された国際電話通信事業者からのご請求となります。

## 応答できない電話を転送する(無応答転送)

電波が届かない場所にいるときや、電源が切つてあるときなど、かかってきた電話に出ることができないときに電話を転送します。

### 1 待受画面で **1 4 2 2** + 転送先電話番号を入力



### 2



- ◎ 前回と同じ転送先を設定する場合には、**1 4 2 1 2**  で再設定できます。
- ◎ 無応答転送を設定しているときに電話がかかってくると、着信音が鳴っている間(約20秒間)は、電話に出ることができます。このとき簡易留守メモ(▶P.207)または「オート着信(M243)」が同時に設定されている場合は、応答時間の短い方が優先されます。なお、着信転送サービスの応答時間(約20秒間)は変更できません。

## 通話中にかかってきた電話を転送する(話中転送)

### 1 待受画面で **1 4 2 3** + 転送先電話番号を入力



### 2



- ◎ 前回と同じ転送先を設定する場合には、**1 4 2 1 3**  で再設定できます。
- ◎ 話中転送と割込通話サービス(▶P.162)を同時に設定している場合は、割込通話サービスが優先されます。

## かかってきたすべての電話を転送する(フル転送)

### 1 待受画面で **1 4 2 4** + 転送先電話番号を入力

→ 

### 2



- ◎ 前回と同じ転送先を設定する場合には、**1 4 2 1 4**  で再設定できます。
- ◎ フル転送を設定している場合は、お客様のK001は呼び出されません。

## 手動で転送する(選択転送)



かかってきた電話に出ることができないときなどに、手動で転送します。

### 1 待受画面で **1 4 2 5** + 転送先電話番号を入力

→ 

### 2



- ◎ 前回と同じ転送先を設定する場合には、**1 4 2 1 5**  で再設定できます。
- ◎ 着信中に  (転送) と操作すると、転送先電話番号に転送します。

## 海外の電話へ転送する

KDDI(001)の国際電話サービスをお申し込みになれば、海外の電話に転送できます。

例: アメリカの「212-123-XXXX」に転送する場合

### 1 転送の種類によって、それぞれの番号を入力 →

**1 4 2 2**: 無応答転送      **1 4 2 4**: フル転送  
**1 4 2 3**: 話中転送      **1 4 2 5**: 選択転送

### 2 転送先電話番号を入力

転送先電話番号をKDDI国際アクセスコードから入力します。

KDDI国際 アクセス コード 001	010	国番号 (アメリカ) 1	市外局番 212	転送先 電話番号 123XXXX
------------------------------	-----	--------------------	-------------	------------------------

### 3

KDDI国際電話サービスについてのお申し込み・お問い合わせ先  
一般電話・au電話から

**☎0077-7160** (通話料無料)

受付時間 9:00~20:00、土日祝も受付



- ◎ KDDI以外の国際電話サービスでも転送がご利用いただけますが、一部の国際電話通信事業者で転送できない場合があります。また、au国際電話サービス(005345)での転送はご利用いただけません。

## 着信転送サービスを停止する(転送停止)

着信転送サービスを停止します。

### 1 待受画面で **1 4 2 0**

### 2

## 着信転送サービスを遠隔操作する (遠隔操作サービス)

お客様のK001以外のau電話、他社の携帯電話、PHS、NTT一般電話、海外の電話などから、着信転送サービスの転送開始(無応答転送、話中転送、フル転送、選択転送)、転送停止ができます。

### 1 090-4444-XXXXに電話をかける

上記のXXXXには、サービス内容によって次の番号を入力してください。

サービス内容	番号
無応答転送開始	1422
話中転送開始	1423
フル転送開始	1424
選択転送開始	1425
転送停止	1420

### 2 ご利用のK001の電話番号を入力

### 3 暗証番号(4桁)を入力

暗証番号については「ご利用いただく各種暗証番号について」(▶P.43)をご参照ください。

### 4 ガイダンスに従って操作



- ◎暗証番号を3回連続して間違えると、通話は切断されます。
- ◎遠隔操作には、プッシュトーンを使用します。プッシュトーンが送出できない電話を使って遠隔操作を行うことはできません。

## 割込通話サービスを利用する(標準サービス)

通話中に別の方から電話がかかってきたときに、現在通話中の電話を一時的に保留にして、後からかけてこられた方と通話ができるサービスです。



- ◎新規にご加入いただいた際には、サービスは開始されていますので、すぐにご利用いただけます。ただし、機種変更の場合や修理からのご返却時またはau ICカードを差し替えた場合には、ご利用開始前に割込通話サービスをご希望の状態(開始/停止)に設定し直してください。
- ◎Packet通信ご利用の際や、EZwebをご利用の際(特に有料データをダウンロード中)などに、割込通話を受けたくない場合は、割込通話サービスを停止後にご利用ください。

### ■ ご利用料金について

月額使用料	無料
通話料	電話をかけた方のご負担(保留中でも通話料はかかります)

## 割込通話サービスを開始する(M741)

### 1 待受画面で または

### 2



- ◎割込通話サービスと番号通知リクエストサービス(▶P.165)を同時に開始すると、非通知からの着信を受けた場合、番号通知リクエストサービスが優先されます。
- ◎割込通話サービスと迷惑電話撃退サービス(▶P.167)を同時に開始すると、迷惑電話撃退サービスが優先されます。

## 割込通話サービスを停止する(M742)

1 待受画面で **7** **4** **2** または  
**1** **4** **5** **0**

2

### memo

- ◎ 割込通話サービスを「停止」に設定しても、Packet通信やEZweb起動中にしばらくデータのやりとりにない場合には、かかってきた電話を受けることができます。
- ◎ 「最大2.4Mbpsエリア」でPacket通信をしている場合に割込通話サービスが「停止」に設定されていると、一部のサービスで設定通りに動作しなくなる場合があります。割込通話サービスが「開始」に設定されているときは、設定通りに動作します。

## 割込通話を受ける

■ Aさんと通話中にBさんが電話をかけてきた場合

1 Aさんと通話中に割込音が聞こえる

2

- Aさんとの通話は保留になり、Bさんと通話できます。  
を押すたびにAさん・Bさんとの通話を切り替えることができます。  
を押すと、通話中／保留中の両方の通話が終了します。

### memo

- ◎ 通話中に相手の方が電話を切ったときは、保留中の相手との通話に切り替わります。
- ◎ 割込通話時の着信も着信履歴に記録されます。ただし、発信者番号通知／非通知などの情報がない着信については記録されない場合があります。

## 割り込みされたくないときは

大事な用件などで割り込みされたくない通話相手の場合は、その相手の方との通話だけ、割り込みを禁止できます。

1 待受画面で **1** **4** **5** **2** + 相手先電話番号を入力  
→

### memo

- ◎ 発信者番号を通知する／しないを設定する場合は、「186/184」を最初にダイヤルしてください。
- ◎ 割込禁止の通話中に別の相手から電話があった場合は、お話し中になります。ただし、お留守番サービスを開始しているときは、お留守番サービスへ転送されます。

## 三者通話サービスを利用する (オプションサービス)

通話中に他のもう1人に電話をかけて、3人で同時に通話できます。

■ Aさんと通話中に、Bさんに電話をかけて3人で通話する場合

1 Aさんと通話中にBさんの電話番号を入力

通話中に → [アドレス帳] と操作すると、アドレス帳から電話番号を呼び出せます。

2

通話中のAさんとの通話が保留になり、Bさんを呼び出します。

3 Bさんと通話

Bさんが電話に出ないときは、を2回押すとAさんとの通話に戻ります。

#### 4

3人で通話できます。

を押すと、Bさんとの電話が切れ、Aさんとの二者通話に戻ります。

を押すと、Aさんとの電話とBさんとの電話が両方切れます。

#### memo

- 三者通話中の相手の方が電話を切ったときは、もう1人の相手の方との通話になります。
- 三者通話ではAさんとの通話、Bさんとの通話それぞれに通話料がかかります。通話料はそれぞれ電話をかけた方のご負担になります。
- 三者通話中は、割込通話サービスをご契約のお客様でも割り込みはできません。
- 三者通話中は、Cメールを送ることはできません。
- 三者通話の2人目の相手として、割込通話サービスをご利用のau電話を呼び出したとき、相手の方が割込通話中であった場合には、割り込みはできません。
- 三者通話を開始したお客様が電話を切ってAさんとBさんの通話にすることはできません。

#### ■ ご利用料金について

月額使用料	有料
通話料	電話をかけた方のご負担(保留中でも通話料がかかります)

#### 発信番号表示サービスを利用する (標準サービス)

電話をかけた相手の方の電話機にお客様の電話番号を通知したり、着信時に相手の方の電話番号がお客様のK001のディスプレイに表示されるサービスです。

#### ■ お客様の電話番号の通知について

相手の方の電話番号の前に「184」(電話番号を通知しない場合)または「186」(電話番号を通知する場合)を付けて電話をかけることによって、通話ごとにお客様の電話番号を相手の方に通知するかどうかを指定できます。

#### memo

- 発信者番号(K001の電話番号)はお客様の大切な情報です。お取り扱いについては十分にお気を付けください。
- 電話番号を通知しても、相手の方の電話機やネットワークによっては、お客様の電話番号が表示されないことがあります。

#### ■ 相手の方の電話番号の表示について

電話がかかってきたときに相手の方の電話番号が、K001のディスプレイに表示されます。

相手の方が電話番号を通知しない設定で電話をかけてきたときや、電話番号が通知できない電話からかけてきた場合は、その理由がディスプレイに表示されます。

表示	説明
非通知設定	相手の方が発信者番号を通知しない設定で電話をかけている場合に表示されます。
公衆電話	相手の方が公衆電話からかけている場合に表示されます。
通知不可能	相手の方が国際電話、一部地域系電話、CATV電話など、発信者番号を通知できない電話から電話をかけている場合に表示されます。

#### ■ 電話番号を通知するかどうかを設定する(M44)

##### 1 待受画面で 4 4

2	ON	お客様のK001の電話番号が、相手の方に通知されます。
	OFF	電話番号は、相手の方に通知されません。

## memo

- ◎ 電話をかけたとき、「184」または「186」を相手の方の電話番号に追加して入力した場合は、「発信者番号通知(M44)」の設定にかかわらず、入力した「184」または「186」が優先されます。
- ◎ 発信番号表示サービスの契約内容が非通知の場合は、「発信者番号通知(M44)」を「ON」にしても相手の方に電話番号が通知されません。電話番号を通知したい場合は、auショップもしくはauお客様センターまでお問い合わせください。
- ◎ 「発信者番号通知(M44)」を「OFF」に設定しても、緊急通報番号(110、119、118)への発信時や、Cメール送信時は発信者番号が通知されます。

## 番号通知リクエストサービスを利用する (標準サービス)

電話をかけてきた相手の方が電話番号を通知していない場合、相手の方に電話番号の通知をしてかけ直して欲しいことをガイダンスでお伝えするサービスです。

## memo

- ◎ 初めてご利用になる場合は、停止状態になっています。
- ◎ お留守番サービス(▶P.154)、着信転送サービス(▶P.160)、割込通話サービス(▶P.162)、三者通話サービス(▶P.163)のそれぞれと、番号通知リクエストサービスを同時に開始すると、番号通知リクエストサービスが優先されます。
- ◎ 番号通知リクエストサービスと迷惑電話撃退サービス(▶P.167)を同時に開始すると、迷惑電話撃退サービスが優先されます。
- ◎ サービスの開始・停止には、通話料はかかりません。

## 番号通知リクエストサービスを開始する

1 待受画面で **1** **4** **8** **1** 

2 

## memo

- ◎ 電話をかけてきた相手の方が意図的に電話番号を通知してこない場合は、相手の方に「こちらはauです。お客様の電話番号を通知しておかけ直してください。」とガイダンスが流れ、相手の方に通話料がかかります。
- ◎ 次の条件からの着信時は、番号通知リクエストサービスは動作せず、通常の接続となります。
  - ・ 公衆電話、国際電話
  - ・ Cメール
  - ・ その他、相手の方の電話網の事情により電話番号を通知できない電話からの発信の場合

## 番号通知リクエストサービスを停止する

1 待受画面で **1** **4** **8** **0** 

2 

## EZ待ちうたを利用する(オプションサービス)

EZ待ちうたとは、呼出音の代わりに、発信相手へお気に入りの音楽やメロディを聴かせてあげることができるサービスです。指定した発信者や日時・時間帯によって、それぞれ違った音楽を選ぶこともできます。

### ■ EZ待ちうたに関するご注意

- ・ 月額使用料は、有料です。
- ・ au電話においてEZ待ちうたのオプションサービスを解約すると、楽曲の利用契約も同時に解約されます。なお、解約済みとなった楽曲の利用情報は、EZ有料情報サービスの「継続利用確認」メニューでは最大で解約した翌々日まで、EZ待ちうた設定メニューの待ちうたMyリストおよびMy設定では最大で解約した翌日まで、表示される場合があります。

- ・権利上の理由その他KDDI(株)および沖縄セルラー電話(株)の都合により、お客様に通知することなく楽曲の提供(待ちうたMyリストに設定済みの楽曲も含む)を終了させていただく場合があります。
- ・改番、譲渡、一時休止、または一部のEZwebコース変更を伴う機種変更において、楽曲の利用契約は解約扱いとなります。なお、各手続き後、同月内で同一楽曲ともう一度利用契約を結んだ場合は月額料金が改めて発生します。
- ・混雑した場合などでは、電波状態により待ちうたの音質が変化する場合があります。
- ・EZ待ちうたをご利用いただくには、EZ待ちうたに加え、EZwebのお申し込みが必要です。
- ・楽曲を試聴する場合、通話料が発生します。また、EZ待ちうた設定メニューの待ちうたMyリストなどの各種設定には、パケット通信料が発生します。これらの料金はおお客様のご負担となりますので、ご注意ください。

## 待ちうたの楽曲を登録する(M22)

1 待受画面で    → 

2 待ちうたの楽曲を登録



- ◎ 設定した待ちうたは、待ちうたMyリストに登録されます。
- ◎ 購入した楽曲は最大20曲まで保存できます。また、設定する曲を入れ替えることができます。
- ◎ 最大5グループ(1グループあたり10人)まで設定できます。
- ◎ 相手の方(発信者)には音楽やボイスが呼出音であることをアナウンスでお知らせします。

## 楽曲を聴かせる設定をする(M22)

■ 全員に聴かせる場合

1 待受画面で    → 

2 [EZ待ちうた設定メニュー] → [My設定]  
→ [1.みんなに聴かせる]

3 画面の指示に従って設定



- ◎ 発信者番号が番号非通知の着信には、「みんなに聴かせる」に設定した楽曲が流れます。
- ◎ 「特定の人達に聴かせる」「決まった日時・曜日に聴かせる」を設定することもできます。
- ◎ 着信転送サービス(▶P.160)が起動されている場合、転送条件を問わず、電話をかけてきた相手の方に「EZ待ちうた」の楽曲は流れません。

## 待ちうた情報お知らせサービスを利用する

EZ待ちうたご加入者へ電話をかけて聴いた待ちうた情報を、Cメールで通知するサービスです。

ここで説明するのは、電話をかけて待ちうたを聴いた方が利用できる操作です。

1 待ちうたを聴いてから60分以内に  
090-4444-1460へ電話をかける

最後に聴いた待ちうたの「曲名&アーティスト名」が、Cメールで送信されてきます。



## memo

- ◎待ちうた情報お知らせサービスをご利用できるのは、Cメール対応のau電話をご利用のお客様のみとなります。
- ◎Cメールで通知するのは、直前の1曲のみとなります。
- ◎待ちうた情報お知らせサービスの特番に発信する場合、通話料が発生しません。
- ◎楽曲をお聴きになってから60分を経過した場合、待ちうた情報お知らせサービスのCメールは配信されません(090-4444-1460への通話料は発生します)。

## 迷惑電話撃退サービスを利用する (オプションサービス)

迷惑電話やいたずら電話がかかってきて通話した後に「1442」にダイヤルすると、次回からその発信者からの電話を「お断りガイダンス」で応答するサービスです。

## memo

- ◎お留守番サービス(▶P.154)、着信転送サービス(▶P.160)、割込通話サービス(▶P.162)、三者通話サービス(▶P.163)、番号通知リクエストサービス(▶P.165)のそれぞれと、迷惑電話撃退サービスを同時に開始すると、迷惑電話撃退サービスが優先されます。

## ■ご利用料金について

月額使用料	有料
受信拒否リスト登録「1442」	無料
最後の登録を削除「1448」	無料
すべての登録を削除「1449」	無料

## 最後に着信した電話番号を受信拒否リストに登録する

迷惑電話などの着信後、次の操作を行います。

1 待受画面で

2

## memo

- ◎受信拒否リストに登録できる電話番号は10件までです。10件を超えて登録すると、最も古い電話番号を削除して、新しい電話番号を登録します。
- ◎電話番号の通知のない着信についても、受信拒否リストに登録できます。
- ◎次の条件からの着信時は受信拒否リストへは登録できません。
  - ・警察、消防機関、海上保安本部
  - ・公衆電話、国際電話
  - ・Cメール
- ◎通話をせずに、不在着信となった電話番号は登録できません。
- ◎受信拒否リストに登録した相手の方から電話がかかってくると、相手の方に「こちらはauです。おかけになった電話番号への通話は、お客様のご希望によりおつなぎできません。」とお断りガイダンスが流れ、相手の方に通話料がかかります。
- ◎受信拒否リストに登録された相手の方が、電話番号を非通知で発信した場合もお断りガイダンスに接続されます。
- ◎受信拒否リストに登録した相手の方でも次の条件の場合は、迷惑電話撃退サービスは動作せず、通常の接続となります。
  - ・Cメール

## 最後に登録した電話番号を受信拒否リストから削除する

1 待受画面で     

2 



◎ 受信拒否リストに複数の電話番号が登録されている場合は、最後に登録した電話番号から順に1件ずつ削除されます。

## 受信拒否リストに登録した電話番号を全件削除する

1 待受画面で     

2 

## 通話明細分計サービスを利用する(オプションサービス)

分計したい通話について相手先電話番号の前に「131」を付けてダイヤルすると、通常の通話明細書に加えて、分計ダイヤルした通話分について分計明細書を発行するサービスです。それぞれの通話明細書には、「通話先・通話時間・通話料」が記載されます。

1 待受画面で    +相手先電話番号を入力  
→ 

## memo

- ◎ 分計したい通話ごとに、相手先電話番号の前に「131」を付けてダイヤルする必要があります。
- ◎ 発信者番号を通知する／しないを設定する場合は、「186／184」を最初にダイヤルしてください。
- ◎ フリーダイヤル、110、119、118、Cメールなどの一部の番号では「131」を付けて分計発信できません。分計対象外の番号へ「131」を付けてダイヤルした場合は、ご利用できない旨のガイダンスが流れます。
- ◎ 月の途中でサービスに加入されても、加入日以前から「131」を付けてダイヤルされていた場合は、月初めまでさかのぼって分計対象として明細書へ記載されます。

## データ通信サービス(PacketWIN)を利用する(標準サービス)

PacketWINは、Packet通信方式を採用したCDMA 1X WINのデータ通信サービスです。最大通信速度2.4MbpsのPacket通信によるインターネット接続やLAN接続を行うことができます。

※ ご使用の通信環境により、最大通信速度は144kbpsとなる場合があります。K001では「au.NET(エーユードットネット)」や、PacketWIN対応プロバイダ(別途、プロバイダとの契約が必要)のご利用により、パソコンなどを手軽にインターネットに接続し、Packet通信を行うことができます。au.NET、パケット通信割引サービスについては、最新のau総合カタログ／auのホームページをご参照ください。また、対応プロバイダのサービス内容につきましては、各社にご確認ください。

### ■ パケット通信ご利用上の注意

- USBドライバ／USBケーブルWIN(別売)を使用しての通信料は、パソコン・PDA・カーナビなどを利用したパケット通信料定額サービス対応機種で、かつ、パケット通信料割引サービスにご加入いただいていない場合、パケット通信料割引サービスの上限額の対象とはなりません。

- ・画像を含むホームページの閲覧、動画データなどのダウンロードなどで、データ量の多い通信を行うとパケット通信料が高額となりますのでご注意ください。
- ・ワーム型のコンピュータウイルスなどの影響により、常時au電話とパソコンを接続した環境にてデータ通信をご利用の場合、お客様が意図しない通信が継続的に発生するおそれがあります。ご利用にあたりましては、ウイルス予防・対処策を講じていただくと共に、ご利用方法につきましてもご配慮いただきますようお願い申し上げます。
- ・ご使用中の通信環境により、最大通信速度は受信2.4Mbpsまたは144kbps／送信144kbpsまたは64kbpsとなる場合があります。
- ・ネットワークへの過大な負荷を防止するため、一度に大量のデータ送受信を継続した場合やネットワークの混雑状況などにより、通信速度が自動的に制限される場合があります。
- ・K001は、ASYNC／FAX通信は非対応です。
- ・パソコンなどからの接続の方法、Packet通信の方法は、パソコンなどでご利用になる通信ソフトの取扱説明書をご参照ください。

### ■ ご利用パケット通信料のご確認方法について

ご利用パケット通信料は、次の操作でご照会いただけます。  
 K001から：待受画面で **E** → [au one トップ]  
 → [auお客さまサポート] → [確認する]  
 パソコンから：<http://cs.kddi.com/> (auお客さまサポート)

※パソコンからの初回ご利用の際は、お申し込みが必要です。

### ■ PacketWINのご利用料金について

月額使用料	無料
通信料 <sup>※</sup>	有料

### ■ au.NETのご利用料金について

月額使用料	有料(ご利用月のみ発生)
通信料 <sup>※</sup>	有料

※通信料については、最新のau総合カタログ/auホームページをご参照ください。

## 現在地の通信環境を確認する (M551)

### 1 待受画面で **5** **5** **1** → [実行]

次のメッセージが表示されます。

メッセージ	通信環境の説明
最大2.4MbpsのPacket通信とマルチキャスト通信が可能です	CDMA 1X WINサービスエリア内です。
最大144kbpsでPacket通信可能です	CDMA 1X WINサービスエリア外です。
電波のよいところでリトライしてください	電波圏外(サービスエリア外が電波極弱)です。

## PacketWINを利用するための準備をする

PacketWINをご利用になる前に、USBドライバの設定とパソコン側でのダイヤルアップネットワーク(TCP/IP)の設定が必要です。USBドライバについては、付属のインストールマニュアルをご参照ください。また、最新のドライバおよびインストールマニュアルについては、下記のホームページをご確認ください。

auのホームページ：[http://www.au.kddi.com/seihin/shuhenkiki/kiki/usb\\_driver.html](http://www.au.kddi.com/seihin/shuhenkiki/kiki/usb_driver.html)

### 1 K001とパソコンなどを接続機器(USBケーブルWIN(別売)など)を使って接続

### 2 接続機器のモデムを設定

### 3 ダイヤルアップネットワーク(TCP/IP)を設定





## ■ au.NETご利用の場合の設定

項目	設定(値)
ユーザー名* <sup>1</sup>	「au@au-win.ne.jp」
パスワード* <sup>1</sup>	「au」
電話番号* <sup>2</sup>	*99* *24#
DNSアドレス	プライマリDNS:210.196.3.183 セカンダリDNS:210.141.112.163

\*<sup>1</sup> ユーザー名とパスワードは、全ユーザー共通です。半角小文字で入力してください。

\*<sup>2</sup> 「ダイヤルアップネットワーク(TCP/IP)」の「電話番号」項目欄には「\*99\* \*24#」と設定してください。「\*99\* \*24#」以外の英数字を設定した場合は接続できませんのでご注意ください。

### memo

- ◎ Packet通信中に  (システム) を押すと、現在の通信環境がポップアップ表示されます。
- ◎ Packet通信中にEメールを受信した場合は、 が表示されて、「お知らせ受信(M213)」で設定された通知音が鳴ります。Packet通信を終了した後、Eメールを受信します。
- ◎ Packet通信中にCメールを受信した場合は、 が表示されて、「Cメール受信(M214)」で設定された受信音が鳴ります。Packet通信を終了した後、受信したCメールの内容を確認できます。
- ◎ Packet通信中に緊急地震速報を受信した場合は、 が表示されて、警報音(固定)が鳴ります。Packet通信を終了した後、受信した緊急地震速報の内容を確認できます。

# カメラで撮影する

## このカメラのできること

K001は有効画素数約197万画素のCMOSカメラを搭載し、フォトやムービーが撮影できます。また、マクロモードにすることで、近距離でもフォト撮影やムービー録画ができます。撮影したフォトやムービーはEメールに添付して送信できます。

## ■ フォトのできること

用途に合わせてフォトの撮影サイズやフォト画質設定を選択できます。

撮影サイズ: 横×縦(ドット)	フォト画質設定	容量(目安)	保存可能枚数(目安)
壁紙(標準): 240×320	ノーマルモード固定	30KB程度	1,000枚
壁紙(ワイド): 240×400	ノーマルモード固定	50KB程度	1,000枚
0.3M: 640×480	ノーマルモード固定	100KB程度	1,000枚
1M: 1,280×960	ファインモード	500KB程度	約205枚
	ノーマルモード	300KB程度	約341枚
2M: 1,600×1,200	ファインモード	700KB程度	約146枚
	ノーマルモード	500KB程度	約205枚



memo

◎ ファインモードは、細部を詳細に表現できるプリント出力向きの設定です。

## ■ ムービーのできること

録画モードによって、ムービーのサイズを選択できます。

○:Eメール添付可 ×:Eメール添付不可

録画モード	録画サイズ: 横×縦(ドット)	録画可能時間	Eメール添付
高品質L	176×144	最大15秒	○
長時間	320×240	最大60秒(データフォルダ保存時) 最大3,600秒 (microSDメモリカード保存時 <sup>*</sup> )	×

<sup>\*</sup> 市販品のmicroSDメモリカード(256MB~4GB)をセットした場合の録画可能時間です。ただし、録画条件やmicroSDメモリカードの容量により録画可能時間は異なります。

## カメラをご利用になる前に

- ・ レンズ部に直射日光が長時間あたると、内部のカラーフィルターが変色して画像が変色することがあります。
- ・ K001を暖かい場所に長時間置いていて画像を撮影したり、保存したりしたときは画像が劣化することがあります。
- ・ カメラは非常に精密な部品から構成されており、中には常時明るく見える画素や暗く見える画素もあります。また、非常に暗い場所での撮影では、青い点、赤い点、白い点などが出ますのでご了承ください。
- ・ レンズ部に指紋や油脂などが付くと、画像がぼやける場合があります。撮影前には眼鏡拭き用などの柔らかな布でレンズ部を拭いてください。強くこするとレンズを傷つけるおそれがあります。
- ・ 撮影時にはレンズ部に指や髪、ストラップなどがつかないようにご注意ください。ストラップが撮影の邪魔になる場合は、ストラップを手で固定してから撮影してください。

- ・手ブレにご注意ください。画像がブレる原因となりますので、本体が動かないようにしっかりと持って撮影するか、セルフタイマー機能を利用して撮影してください。  
特に室内など光量が十分でない場所では、手ブレが起きやすくなりますのでご注意ください。  
また、被写体が動いた場合もブレた画像になりますのでご注意ください。
- ・蛍光灯照明の室内で撮影する場合、蛍光灯のフリッカー(人の目では感じられない、ごく微妙なちらつき)を感知してしまい、画面にうすい縞模様が出る場合がありますが、故障ではありません。
- ・ムービーを録画する場合は、マイクを指などでおおわないようにご注意ください。また、録画時の声の大きさや周囲の環境によって、マイクの音声の品質が悪くなる場合があります。
- ・携帯電話のカメラで撮影した画像は、実際の被写体と色味が異なる場合があります。撮影する被写体や、撮影時の光線のあたり具合によっては、レンズの特性により、部分的に暗く写ったり明るく写ったりする場合があります。また、広角レンズを使用しているため被写体が一部ゆがんで写る場合がありますので、あらかじめご了承ください。
- ・標準撮影/マクロ撮影の切り替えができます。マクロモードを設定した場合は、約10cmまで被写体に近付いて撮影できます。また、マクロモードを設定したまま通常の撮影は行わないでください。画像がぼやける場合があります。
- ・カメラ撮影時に衝撃を与えると、ピントがずれる場合があります。ピントがずれた場合はもう一度カメラを起動してください。
- ・次のような被写体に対しては、ピントが合わないことがあります。
  - ・無地の壁などコントラストが少ない被写体
  - ・強い逆光のもとにある被写体
  - ・光沢のある金属など明るく反射している被写体
  - ・ブラインドなど、水平方向に繰り返しパターンのある被写体
  - ・カメラからの距離が異なる被写体がいくつもあるとき
  - ・暗い場所にある被写体
  - ・動きが速い被写体
- ・撮影ライトを目に近付けて点灯させないでください。撮影ライト点灯時は発光部を直視しないようにしてください。また、他の人の目に向けて点灯させないでください。視力低下などの障がいを起こす原因となります。
- ・マナーモードを設定している場合でも、フォト撮影時にオートフォーカスをロックする音や、シャッター音が鳴ります。ムービー録画時も、録画開始時、一時停止時、終了時に音が鳴ります。音量は変更できません。
- ・カメラ起動時など、カメラ動作中に微小な連続音が聞こえる場合がありますが、機器の内部部品の動作音で異常ではありません。
- ・フォト撮影でフォトモニター画面を長時間連続して表示し続けた場合や、ムービー撮影を繰り返し長時間連続動作させた場合、本体の一部が温かくなり、長時間皮膚が接触すると低温やけどの原因となる場合がありますのでご注意ください。
- ・太陽やランプなどの強い光源を直接撮影しようとする、画像が暗くなったり、画像が乱れたりすることがありますのでご注意ください。
- ・動いている被写体を撮影するときや、明るい所から暗い所に移したときに、画面が一瞬白くなったり、暗くなったりすることがあります。また、一瞬乱れることなどもあります。
- ・被写体によっては、うすい縞模様が入ることがありますが、保存する画像には影響ありません。
- ・プレビュー画面を表示したり、カメラを切り替えたり、カメラの設定を変更した直後は、明るさや色合いなどが最適に表示されるまで時間がかかることがあります。
- ・電池残量が少ない場合、冬場の屋外での使用など極端に温度が低い場合は、カメラが使用できないことがあります。
- ・通話中にカメラ機能は利用できません。
- ・お客様がK001のカメラ機能を利用して公衆に著しく迷惑をかける不良行為などを行った場合、法律や条例/迷惑防止条例などに従って罰せられることがあります。

## フォトを撮影する

### 1 待受画面で $\odot$ (1秒以上長押し)

フォトモニター画面が表示されます。

$\odot$ :ズームイン/ズームアウト(ズームの倍率と段数については、「カメラ」(▶P.267)をご参照ください。)

$\odot$ :明るさの調整(「-5」~「+5」まで調節できます。)

$\square$ :キー操作ガイドの表示ON/OFF

$\#$ :撮影ライトON/OFF

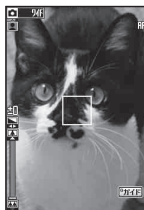

〈フォトモニター画面〉

### 2 $\odot$ (撮影)

シャッター音が鳴り、フォトプレビュー画面に撮影した画像が表示されます。

### 3 $\odot$ (保存)

本体内またはmicroSDメモリーカード内のデータフォルダに保存されます。



〈フォトプレビュー画面〉



- ◎ フォトプレビュー画面やそのメニュー画面で約1分間何も操作しないと、撮影したフォトを一時的に保存して、カメラが終了します。次回カメラを起動したときに、保存確認画面が表示されます。撮影サイズが「2M」の場合は、自動的に保存されます。

## オートフォーカスロックについて

◎ フォトモニター画面で $\square$ を押すと、あらかじめピントを合わせた状態で固定できます。フォーカスがロックされると、オートフォーカス枠が緑色に変化してロック音が鳴ります。ロックできなかった場合は、オートフォーカス枠が赤色で表示されます。

※「オートフォーカス」(▶P.178)が「OFF」に設定されていると、フォーカスロックできません。

## フォトが保存されるフォルダについて

◎ データフォルダ内の「フォトフォルダ」の日付サブフォルダに保存されます。

※ デジカメモードで撮影した場合で、microSDメモリーカードがセットされているときは、自動的にmicroSDメモリーカード内のデータフォルダ(SD)の「デジカメフォルダ」に保存されます。ただし、microSDメモリーカードに空き容量がない場合は、自動的に本体内のデータフォルダに保存されます。

## フォトを連写する

1回の撮影で連続した9枚のフォトを撮影できます。

### 1 フォトモニター画面→ $\square$ (メニュー)→[特殊撮影設定]→[連写]

### 2 $\odot$ (撮影)

連写専用のシャッター音が鳴り、9枚撮影されません。撮影後は9枚の画像がサムネイル画面に表示されます。

### 3 フォトを選択→ $\odot$ (再生)



〈サムネイル画面〉

#### 4 ● (保存)

表示中のフォトを保存してサムネイル画面に戻ります。  
保存したフォトには、サムネイル画面に☑が表示されます。

#### memo

- 連写撮影時には、撮影サイズが「壁紙(ワイド)」になります。
- 特殊撮影設定を解除するには、モニター画面で☑(メニュー)→[特殊撮影設定]→[設定なし]と操作してください。また、撮影サイズを変更することも特殊撮影設定を解除できます。

### ■ 連写撮影後のメニューを使う

連写撮影後のサムネイル画面では、以下の機能をご利用になれます。

撮り直し	撮影した画像9枚を破棄して連写撮影をやり直します。
壁紙へ登録	選択した画像を壁紙に登録します。
全保存	撮影した画像9枚をすべて保存します。
Eメール添付/ デコレーション 添付	選択した画像を添付してEメール/デコレーションメールを作成します。残り8枚の画像を破棄するか、すべて保存するかを選択できます。 「YES(破棄する)」 「NO(保存する)」 ▶P.180「撮影したフォト/ムービーをEメールに添付する」
GPS情報付加	▶P.149「他の機能でGPS情報を付加するには」
絵日記へ登録	選択した画像を使って絵日記を作成します。 ▶P.218「絵日記を作成する」
フォト編集	選択した画像を編集します。 ▶P.189「フォトを編集する」(操作 3以降を参照)

### ■ 組合せ撮影/顔変形モードで撮影する

2枚の画像をさまざまに組み合わせる「組合せ」撮影と、撮影した顔写真にキャラクターデータや目、鼻、口などのデータを合わせて変形する

#### 1 フォトモニター画面(▶P.173)→☑(メニュー) →[特殊撮影設定]

#### ■ 組合せ撮影を行う場合

2 組合せ(左右)	左右に半分ずつ撮影して1枚の写真にできます。
組合せ(上下)	上下に半分ずつ撮影して1枚の写真にできます。
組合せ(斜め)	斜めに半分ずつ撮影して1枚の写真にできます。
組合せ(中央)	中央に別の写真を撮影して1枚の写真にできません。
組合せ(左上)	左上に別の写真を撮影して1枚の写真にできません。

#### 3 ● (撮影)

1枚目の画像(左/上/斜め左下/中央以外/左上)がプレビュー状態、2枚目の画像領域がモニター状態になります。

#### 4 ● (撮影)

#### 5 ● (確定)→● (保存)

#### ■ 顔変形を行う場合

#### 2 [顔変形]

モニター画面で撮影する顔の位置を決めるガイド枠に合わせるように調整します。

#### 3 ● (撮影)→●

4 パーツ変形	顔の部位を選択して変形します。 [目]/[鼻]/[口]/[輪郭]→各部位の変形方法を選択→●→☑(変形)
キャラクター変形	9種類のキャラクターの特徴に合わせて変形します。 キャラクターを選択→●



## 5 [F7] (保存)



- ◎ 組合せ撮影時には、撮影サイズが「壁紙(ワイド)」に、顔変形時は撮影サイズが「壁紙(標準)」になります。
- ◎ 組合せ撮影／顔変形では、「フレーム」(▶P.177)、撮影補助ライン(▶P.179)は使用できません。組合せ撮影では、オートフォーカス、マクロモードは使用できません。
- ◎ 特殊撮影設定時のモニター画面で「[1]」を押すと、押すたびに特殊撮影のモードを切り替えることができます。
- ◎ 「組合せ(左右)」または「組合せ(上下)」を選択した場合、2枚目撮影後に「[F7]」(切替)を押して1枚目と2枚目の画像の位置を入れ替えることができます。

## ムービーを録画する

### 1 待受画面で○(1秒以上長押し)

#### → [M] (ムービー)

ムービーモニター画面が表示されます。

- ◎ :ズームイン／ズームアウト(ズームの倍率と段数については、「カメラ」(▶P.267)をご参照ください。)

◎ :明るさの調整(「-5」~「+5」まで調節できます。)

[O] :キー操作ガイドの表示ON/OFF

[#] :撮影ライトON/OFF

### 2 ○(録画)

録画中画面が表示されます。録画中に次の操作ができます。

◎ :ズームイン／ズームアウト

◎ :明るさの調整(露出補正)

[F7] (||) / (▶) :録画を一時停止／解除



《ムービーモニター画面》



《録画中画面》

### 3 ○(終了)／録画時間経過

ムービープレビュー画面が表示されます。録画モードが「長時間」の場合は、自動的に保存されます。プレビュー画面は表示されません。録画モードが「高品質L」の場合は、[M] (メニュー) を押して「再生」を選択して保存するムービーを確認できます。

◎ :音量調節(ムービー再生時)

### 4 ○(保存)

本体内またはmicroSDメモリカード内のデータフォルダに保存されます。

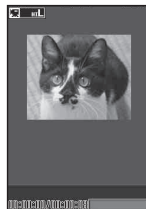

《ムービープレビュー画面》



◎ 録画中に本体を閉じると、録画が終了します。

◎ 着信などにより録画が中断された場合は、着信前までのムービーがデータフォルダに保存されます。ただし、録画モードが「高品質L」の場合は、着信などの終了後、データを破棄するかどうかを選択します。

◎ ムービープレビュー画面や一時停止中画面で約1分間何も操作しないと、撮影したムービーを一時的に保存して、カメラが終了します。次回ムービー録画時に、保存確認画面が表示されます。録画モードが長時間の場合は、自動的に保存されます。

ムービーが保存されるフォルダについて

◎ 保存されるムービーは、データフォルダ内の「ムービーフォルダ」の日付サブフォルダに保存されます。

※ 録画モードが「長時間」で、microSDメモリカードがセットされている場合、自動的にmicroSDメモリカード内のデータフォルダ(SD)の「ムービーフォルダ」に保存されます。ただし、microSDメモリカードに空き容量がない場合は、自動的に本体内のデータフォルダに保存されます。

## カメラ画面の見かた

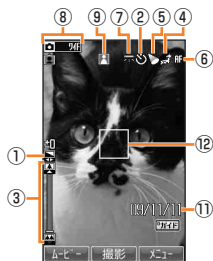

《フォト画面》  
（壁紙モードの場合）

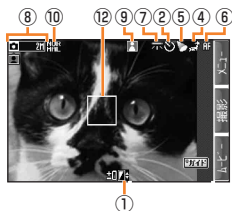

《フォト画面》  
（デジカメモードの場合）

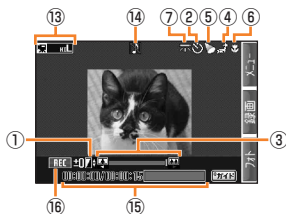

《ムービー画面》

### ■ 共通のアイコン

- ① 画像補正アイコン: 明るさ / シャープネス / コントラスト / 彩度
- ② セルフタイマーアイコン: 時計
- ③ ズームアイコン: 拡大 / 縮小
- ④ GPS情報アイコン: 位置情報
- ⑤ 撮影ライトアイコン: 点滅するライト
- ⑥ オートフォーカスアイコン: マクロ / 標準 / 非表示 (OFF)  
食べ物 / スポーツ / 夜景 / 夕焼け

⑦ (メモ・地図)

- ⑦ ホワイトバランスアイコン: 非表示 (オート) / 蛍光灯 (白色)  
 蛍光灯 (昼白色) / 太陽光 / 白熱灯

### ■ フォトモニター画面に表示されるアイコン

- ⑧ フォト撮影モードアイコン: 写真機  
 撮影サイズアイコン: 標準 (壁紙 (標準))  
 壁紙 (ワイド) / 0.3M / 1M / 2M  
 組合せアイコン: 左右 / 上下 / 斜め / 中央 / 左上  
 顔変形アイコン: 顔変形  
 連写モードアイコン: 連写
- ⑨ 撮影シーンアイコン: 非表示 (標準) / 人物 / 風景
- ⑩ 画質設定アイコン: 画質 (ファインモード)  
 ノーマルモード
- ⑪ 日付スタンプ
- ⑫ フォーカス枠: 枠

### ■ ムービーモニター画面 / ムービー録画中画面 / ムービープレビュー画面に表示されるアイコン

- ⑬ ムービー撮影モードアイコン: 動画機  
 録画サイズアイコン: 高品質L / 長時間
- ⑭ 音声なしアイコン: 音声なし
- ⑮ 時間の目安:  
 ムービーモニター画面では録画可能時間の目安、ムービー録画中画面では録画経過時間と録画可能時間の目安、ムービープレビュー画面では再生経過時間と全再生時間の目安を表示
- ⑯ 録画状況アイコン: REC (録画中)

## モニター画面でできること

- ① フォトモニター画面 (▶P.173) /  
 ムービーモニター画面 (▶P.175) で [メニュー]

<b>2</b> 撮影サイズ設定	▶P.177「フォトの撮影サイズを設定する」	
録画モード設定	▶P.178「ムービーの録画モードを設定する」	
特殊撮影設定	組合せ(左右)／ 組合せ(上下)／ 組合せ(斜め)／ 組合せ(中央)／ 組合せ(左上)／ 顔変形	▶P.174「組合せ撮影／顔変形モードで撮影する」
	連写	▶P.173「フォトを連写する」
	設定なし	設定を解除して通常の撮影を行います。
バーコードリーダー	バーコードリーダーを起動します。	
撮影シーン	撮影シーンを選択します。選択したシーンに最適なホワイトバランス、明るさなどの撮影条件が設定されます。 「標準」「人物」「風景」「食べ物」「スポーツ」「夜景」「夕焼け」「メモ・地図」 ・ [ ] (ガイド)を押すと、各撮影シーンの説明が表示されます。	
フレーム	あらかじめフレームを表示して撮影します。 ・ 「フォト(壁紙モード)」のフォトモニター画面でのみ表示されます。	
セルフタイマー	撮影時、10秒経過後に撮影／録画を開始します。 ・ セルフタイマーのカウントダウンを中止する場合は、 [ ] (中止) / [ ] (P.177)を押します。	
撮影ライト	撮影ライトのON/OFFを切り替えます。	
GPS情報付加	次に撮影するフォト／ムービーにGPS情報を付加します。	

消音／消音解除	ムービー録画時に音付きで録画するかどうかを設定します。 ・ 消音を解除するには、モニター画面で [ ] (メニュー) → [消音解除] と操作します。
フォト設定／ムービー設定	▶P.178「カメラを設定する」
フォトフォルダ／ムービーフォルダ	フォトフォルダ／デジカメフォルダ／ムービーフォルダを開きます。

\* メニューに表示される項目は、画面によって異なります。



memo

◎ 機能によっては、同時に設定できない場合があります。

## フォトの撮影サイズを設定する

フォトの撮影サイズを選択できます。壁紙モード／デジカメモードによって選択できる撮影サイズは異なります。

### 1 フォトモニター画面(▶P.173)→ [ ] (メニュー) → [撮影サイズ設定]

<b>2</b> 壁紙(標準)	待受画面の壁紙などに使用するのに適した撮影モードです。
壁紙(ワイド)	K001の画面サイズで撮影できるモードです。
0.3M	パソコンで表示するのに適した撮影モードです。
1M	L判サイズできれいにプリントできます。
2M	2L判サイズできれいにプリントできます。



## memo

- ◎フォトモニター画面で [1] を押して撮影サイズを切り替えることもできます。

## ムービーの録画モードを設定する

- 1 ムービーモニター画面(▶P.175)→ (メニュー)  
→[録画モード設定]

2 高品質L	au電話(Wシリーズ)や3G携帯電話へ送信するのに適した録画モードです。
長時間	K001で表示するのに適した録画モードです。長時間撮影に向いています。



## memo

- ◎ムービーモニター画面で [1] を押して録画モードを切り替えることもできます。

## カメラを設定する

- 1 フォトモニター画面(▶P.173)／  
ムービーモニター画面(▶P.175)→ (メニュー)  
→[フォト設定]／[ムービー設定]

2 特殊効果	あらかじめ特殊効果を表示して撮影／録画します。 「セピア」「モノクロ」「カラーネガ」「モノクロネガ」「セピアネガ」「ポスター」「特殊効果なし」 ・特殊効果を解除するには、モニター画面で  (メニュー)→[フォト設定]／[ムービー設定]→[特殊効果]→[特殊効果なし]と操作してください。カメラの終了、フォトとムービーの切り替え、撮影サイズや録画モードの切り替えを行っても解除されません。
フォト画質設定	「1M」「2M」で撮影するフォトの画質を設定します。 「ノーマル」「ファイン」
ホワイトバランス	被写体を自然な色合いで撮影できるように、白を基準にした色の調整ができます。 「オート」「蛍光灯(白色)」「蛍光灯(昼白色)」「太陽光」「白熱灯」 ・モニター画面で [4] を押してもホワイトバランスを設定できます。
オートフォーカス	フォト撮影の標準モード／マクロモード時にオートフォーカスを使用するかどうかを設定します。 「標準」「マクロ」「OFF」 ・フォトモニター画面で  を押してもオートフォーカスを設定できます。
マクロ設定	録画時にマクロモードにするかどうかを設定します。 「ON」「OFF」 ・モニター画面で  を押してもマクロモードを設定できます。

撮影補助ライン	撮影時の被写体の位置を決めるための補助ラインを表示するかどうかを設定します。 「中央」「円形」「升目」「OFF」 ・モニター画面で[6]を押しても撮影補助ラインを設定できます。	
画像補正	明るさ、シャープネス、コントラスト、彩度を調整します。 ・モニター画面で[5]を押して補正する項目を切り替えることができます。	
	明るさ	⬅️➡️で調整(-5~+5)
	シャープネス	⬅️➡️で調整(-1~+1)
	コントラスト	⬅️➡️で調整(-1~+1)
	彩度	⬅️➡️で調整(-1~+1)
日付スタンプ	日付を表示して撮影するかどうかを設定します。 「ON」「OFF」	
シャッター音	フォト／ムービーのシャッター音を選択します。 フォト:「ノーマル」「カシャ」「チャイム」「コミカル」「ハイチーズ カシャ」 ムービー:「サイン」「メタル」「マシーン」「アクション」「スタート」 ・シャッター音の選択時に[再生]を押すと、シャッター音を鳴らして確認できます。	
フォルダ使用状況	データフォルダまたはmicroSDメモリアダプタの使用状況と使用率を確認します。	

※表示される項目は、画面によって異なります。



◎機能によっては、同時に設定できない場合があります。

## プレビュー画面でできること

### 1 フォトプレビュー画面(▶P.173)／ムービープレビュー画面(▶P.175)で[再生] (メニュー)

2 再生	ムービーを再生します。
撮り直し	撮影したフォト／ムービーを破棄して撮り直します。
壁紙へ登録	▶P.180「撮影したフォトを壁紙にする」
全保存	連写で撮影した場合に、すべてのフォトを一度に保存します。
Eメール添付／デコレーションメール添付	▶P.180「撮影したフォト／ムービーをEメールに添付する」
GPS情報付加	撮影したフォト／ムービーにGPS情報を付加します。 ▶P.149「他の機能でGPS情報を付加するには」
絵日記へ登録	撮影したフォト／ムービーを絵日記登録します。 ▶P.218「絵日記を作成する」
フォト編集	▶P.189「フォトを編集する」
日付スタンプ	撮影したフォトに日付を入れるかどうかを設定します。 「ON」「OFF」
ムービー編集	アフレコ ▶P.191「ムービーの音声のみを録音し直す」
	テロップ ▶P.190「ムービーのテロップを編集する」

※メニューに表示される項目は、画面によって異なります。

## 撮影したフォト／ムービーをEメールに添付する

撮影したフォト／ムービーを、Eメールに添付して送ることができます。

### 1 フォトプレビュー画面(▶P.173)／ムービープレビュー画面(▶P.175)で (メニュー)

### 2 [Eメール添付]／[デコレーションメール添付]

撮影したフォト／ムービーをデータフォルダに保存した後、フォト／ムービーを添付した状態の送信メール作成画面／デコレーションメール作成画面が表示されます。



- 撮影サイズが「1M」「2M」のフォトをEメールに添付する場合は、フォトを縮小して添付するかどうかの選択画面と縮小前の撮影したサイズのフォトを保存するかどうかの選択画面が表示されます。
- GPS情報が付加されているフォト／ムービーをEメール／デコレーションメールに添付する場合は、「データのみ」もしくは「データ+GPS情報」を選択します。「データ+GPS情報」を選択した場合は、GPS情報を表すURLがEメールの本文に付加されます。
- フォトプレビュー画面／ムービープレビュー画面で  (Eメール) を押しても、Eメールに添付することができます。

## 撮影したフォトを壁紙にする

撮影したフォトを壁紙に登録することができます。撮影サイズによって操作が異なります。



撮影サイズ	操作
壁紙(標準)	K001の画面サイズよりも縦方向のサイズが小さいので、上下の表示位置を設定します。背景は白になります。
壁紙(ワイド)	K001の画面サイズです。下記の操作 <b>1</b> でそのまま壁紙へ登録されます。
0.3M／1M／2M	K001の画面サイズよりも大きいので、任意の位置で切り出しを行う必要があります。

### 1 フォトプレビュー画面(▶P.173)→ (メニュー) → [壁紙へ登録]

撮影した画像が保存され、壁紙へ登録されます。

#### ■ 撮影サイズが「壁紙(標準)」の場合







### 2 以下の操作でフォトの表示位置を設定

-  : 表示位置を設定
-  **1** : 画面アイコンなどを消して画像を全画面に表示
-  **0** : 操作ガイドの表示

### 3

#### ■ 撮影サイズが「0.3M」以上の場合

### 2 以下の操作でフォトを切り出す

-  : 切り出す位置を設定
-  (ズーム-) /  (ズーム+) : 切り出す範囲を縮小／拡大
-  **1** : 画面アイコンなどを消して画像を全画面に表示
-  **7** /  **9** : 画像を左回転／右回転
-  **0** : 操作ガイドの表示

### 3

# データフォルダやmicroSDメモ리카ードを利用する

## データフォルダを利用する

データフォルダには1,000件(プライベートフォルダ、EZニュースフラッシュのデータ件数は含みません。)、約100MBまでのデータを保存できます。ただしEZアプリと保存領域を共有しているため、EZアプリの使用容量により、データフォルダの保存可能容量は減少します。

## 保存されているデータを一覧で確認する

データフォルダには、データを整理するために各種フォルダが用意されています。

### 1 待受画面で●→[データフォルダ]

フォルダ一覧画面が表示されます。

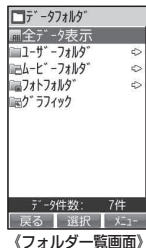

### 2 フォルダ/サブフォルダを選択→●

フォルダ内のデータが一覧画面で表示されます。

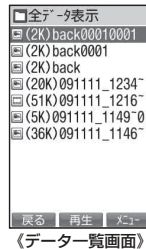

### memo

- 「全データ表示」フォルダ、「ユーザーフォルダ」は、フォルダ内にデータが1件も保存されていない場合でも表示されます。その他のフォルダでは、データが保存されていない場合、表示されません。
- 「全データ表示」フォルダを表示しても「Eメールフォルダ」「プライベート」フォルダ内のデータは表示されません。
- microSDメモ리카ードが挿入されている場合、フォルダ一覧画面で [microSD] を押すと、microSDメモ리카ード内のデータフォルダを表示できます。

## ■ 各フォルダに保存されるデータの種類とアイコンについて

メインフォルダ	サブフォルダ	データ種別
全データ表示	—	— 全データ
ユーザーフォルダ	フォルダ 1~9	— 移動したデータ
	プライベート	— 他人に知られたくないデータ

メインフォルダ	サブフォルダ	データ種別
ムービーフォルダ	全データ	ムービーフォルダ内全データ
	日付別/月別/年別フォルダ	<input type="checkbox"/> K001で録画した高品質モードムービー <input type="checkbox"/> K001で録画した長時間モードムービー
フォトフォルダ	全データ	フォトフォルダ内全データ
	日付別/月別/年別フォルダ	<input type="checkbox"/> K001で撮影した壁紙(標準)、壁紙(ワイド)画像 <input type="checkbox"/> K001で撮影した0.3M、1M、2M画像
ボイスフォルダ	—	<input type="checkbox"/> Myボイスメモ・ボイス録音 <input type="checkbox"/> ICレコーダーで録音したデータ
EZムービー	—	<input type="checkbox"/> EメールやEZwebで入手した動画データ
サウンド	—	<input type="checkbox"/> メロディデータ(SMAFのボイスデータ含む)、メロディ&ボイスデータ
		<input type="checkbox"/> 着うた®データ
		<input type="checkbox"/> アニメ(ピクチャ)&メロディデータ、アニメ(ピクチャ)&ボイスデータ、アニメ(ピクチャ)&メロディ&ボイスデータ
		<input type="checkbox"/> 着Flashデータ
ボイス	—	<input type="checkbox"/> ボイスデータ
グラフィック	—	<input type="checkbox"/> ピクチャデータ(JPEG、PNG、GIF)
		<input type="checkbox"/> GIFアニメデータ、表示系のみSMAFデータ
		<input type="checkbox"/> Flash®データ
カラオケ	—	<input type="checkbox"/> カラオケデータ

メインフォルダ	サブフォルダ	データ種別
ケータイアレンジ	—	<input type="checkbox"/> ケータイアレンジファイル
メニュー	—	<input type="checkbox"/> メニューデータ
フレーム	—	<input type="checkbox"/> フレーム
スタンプ	—	<input type="checkbox"/> スタンプ
辞書	—	<input type="checkbox"/> 辞書データ
PIM情報	—	<input type="checkbox"/> アドレスカード
		<input type="checkbox"/> スケジュールカード
		<input type="checkbox"/> タスクカード
		<input type="checkbox"/> 絵日記
		<input type="checkbox"/> スケジュールカード/タスクリストカード混在
		<input type="checkbox"/> スケジュールカード/絵日記カード混在
		<input type="checkbox"/> タスクリストカード/絵日記カード混在
		<input type="checkbox"/> スケジュールカード/タスクリストカード/絵日記カード混在
テキスト	—	<input type="checkbox"/> テキストデータ
マルチフォルダ	—	<input type="checkbox"/> マルチバックデータ(SMIL)
ブックフォルダ	—	<input type="checkbox"/> 電子書籍データ
災害時ナビ	—	<input type="checkbox"/> 災害時ナビデータ
地図フォルダ	—	<input type="checkbox"/> 地図データ
Eメールフォルダ	受信ボックス	受信メール
	送信ボックス	送信メール



メインフォルダ	サブフォルダ	データ種別
Eメール 装飾データ	テンプレート	デコレーションメール テンプレートデータ
	デコレーション エモジ	デコレーションメール エモジパック
		デコレーションメール エモジデータ
	ラッピング	ラッピングメールデータ
	受信デコレーション	受信デコレーションデータ
	テンプレート展開	テンプレート展開データ
不明 フォルダ	—	K001が対応していないデータ
各フォルダ共通		各フォルダ内で再生できないデータ



◎他の機能に登録されているデータの場合は、アイコンにが付きます。

## ■プライベートフォルダについて

他人に知られたくないデータを保存するときに使います。「ユーザーフォルダ」内の「プライベート」フォルダのデータ一覧画面を表示するには、ロックNo.を入力する必要があります。



◎「プライベート」フォルダ内のデータを他の機能に登録すると、登録先の機能で通常のデータと同様に表示されます。

## サムネイル表示とリスト表示を切り替える

- 1 データ一覧画面で (メニュー) → [サムネイル表示設定]
- 2 [サムネイル表示(大)] / [サムネイル表示(小)] / [リスト表示]

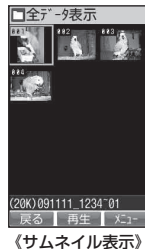

◎フォルダによっては、サムネイル表示に切り替えられない場合があります。

## データを再生 / 表示する

- 1 データ一覧画面(▶P.181)→データを選択→



- ◎データは、「データ再生音量(M231)」で設定されている音量で再生されます。
- ◎再生 / 表示できる画像、ムービーのサイズについては、「表示 / 再生できる画像・ムービーのサイズ」(▶P.259)をご参照ください。
- ◎データによっては画面が乱れる場合や、再生 / 表示できない場合があります。再生 / 表示できないデータの場合は、通常のデータアイコンに「×」アイコンが付加される場合があります。
- ◎データの再生 / 表示時に使用できるキーは、データの種類や、再生中 / 停止中などの状態によって異なります。 を押して、キー操作のガイドをご確認ください。

- ◎ フォルダやデータによっては、データフォルダ以外の機能が起動する場合があります。その場合の操作は、「データフォルダ」では説明していません。各機能の説明をご参照ください。

フォルダ／データ	参照先
「ブックフォルダ」内のデータ再生中	▶P.138「EZブックで小説やマンガを楽しむ」
「Eメールフォルダ」の「受信ボックス」「送信ボックス」表示中	▶P.112「データフォルダのEメールを確認する」
「災害時ナビ」フォルダ内のデータ再生中	▶P.146「災害時ナビを利用する」
「地図フォルダ」内のデータ再生中	▶P.146「地図ビューアーを利用する」

#### ムービー／EZムービー

- ◎ ● を押しと、一時停止／再生を切り替えることができます。
- ◎ ハイパーリンクが設定されている場合は、「EZムービーからハイパーリンクを利用するには」(▶P.138)をご参照ください。

#### ボイス／メロディ

- ◎ ● を押しと、一時停止／再生を切り替えることができます。
- アドレス帳(vCardデータ)、スケジュール／タスクリスト(vCalendarデータ)
- ◎ データにシークレットが設定されている場合は、内容を表示できません。「シークレット(M427)」を「ON」に設定すると内容を表示できます。

#### テキスト

- ◎ 全角511／半角1,023文字まで表示できます。
- ◎ テキスト(TXT)に電話番号／Eメールアドレス／URL／GPS情報が含まれている場合は、情報を選択→◎と操作して利用できます。

## 位置情報付加ムービー／画像を再生する

ムービー／画像に登録された位置情報(GPS情報)を編集したり利用することができます。

- 1 データ一覧画面(▶P.181)→位置情報付加ムービー／画像を選択→◎→ (メニュー)→[GPS情報]**

<b>2</b> 地図表示	EZナビウォークでGPS情報の地図を表示します。
ここへ行く	EZナビウォークで現在地からGPS情報までの経路を検索します。
Myスポットへ登録	GPS情報をMyスポットに登録します。
更新	付加されているGPS情報を更新します。 ▶P.149「他の機能でGPS情報を付加するには」
詳細情報	付加されているGPS情報の詳細を表示します。
削除	付加されているGPS情報を削除します。

#### memo

- ◎ GPS情報が付加されていないデータを選択して、 (メニュー)→[GPS情報]と操作すると、GPS情報を付加できます。(▶P.149「他の機能でGPS情報を付加するには」)

## ケータイアレンジファイルを再生する

- 1 フォルダー一覧画面(▶P.181)→「ケータイアレンジ」フォルダを選択→◎**  
ケータイアレンジファイル内のデータが一覧表示されます。
- 2 ケータイアレンジデータを選択→◎ (再生)**  
ケータイアレンジデータの設定項目が表示されます。

## デコレーションメールのテンプレートを再生する

テンプレートを再生して、デコレーションメールを作成できます。

### 1 データー一覧画面(▶P.181)→デコレーションメールのテンプレートを選択→ (再生)

### 2 (メール作成)



- ◎ データー一覧画面でデコレーションメールのテンプレートを選択して  (メニュー) → [デコレーションメール作成] と操作しても、デコレーションメールを作成できます。

## デコレーションエモジパックを展開する

ダウンロードして保存されたデコレーションエモジパックは、複数のデコレーションエモジを1つのデータにまとめたもので、そのままでは再生できません。展開すると、デコレーションエモジとして利用できます。

### 1 データー一覧画面(▶P.181)→デコレーションエモジパックを選択→ (展開)→[YES]

## オートプレイで再生／表示する

選択したフォルダ内のムービー、フォト、ピクチャなどのデータを連続で再生／表示できます。

### 1 フォルダー一覧画面(▶P.181)→ (メニュー) → [オートプレイ]



## memo

- ◎ フォト、ムービー以外のデータ(アニメデータなど)や、音のみのデータ、再生制限のあるデータは再生されません。
- ◎ 操作 **1** で「オートプレイ設定」を選択すると、オートプレイの再生方法やデータの切り替え時間を設定することができます。

## データを管理する

データー一覧画面、データ再生／表示中の画面で  (メニュー) を押すと、さまざまな操作ができます。表示中の画面やデータの種類によって、メニューに表示される項目は異なります。

### 1 データー一覧画面(▶P.181)でデータを選択中またはデータ再生／表示中(▶P.183)に (メニュー)

2 登録	▶P.187「データを他の機能に登録する」
移動	▶P.187「データを別のフォルダに移動する」
microSDへコピー	▶P.188「データをmicroSDメモリーカードへコピー／移動する」
microSDへ移動	
データお預り(コピー)	▶P.188「au one データフォルダにデータを預ける」
データお預り(移動)	
アルバム公開	
Eメール添付	▶P.187「データをEメールに添付する」
デコレーションメール添付	

タイトル編集	データのタイトルを変更します。 <ul style="list-style-type: none"> <li>• 全角20/半角40文字まで入力できます。</li> <li>• タイトルを変更しても、データ再生中や停止中の画面には、変更前のタイトルが表示されることがあります。</li> <li>• ラッピングメールデータのタイトルを変更すると、ラッピングメールの絵文字が表示されなくなったり、異なった絵文字が表示されることがあります。</li> </ul>
赤外線送信	▶P.204「各機能のメニューから赤外線で送信する」
ジャンプ	▶P.210「音声を再生する」
音声切り出し	▶P.210「音声を再生する」
ムービーメール変換	▶P.191「長時間ムービーのサイズを変更する」
フォトサイズ変更	切り出し 撮影した画像の一部を切り出します。 ▶P.259「編集できる画像の一覧」 • 著作権保護が設定されている画像は、切り出せません。
	リサイズ 撮影した画像を縮小します。 ▶P.259「編集できる画像の一覧」 • 著作権保護が設定されている画像は、リサイズできません。
ムービー編集	アフレコ ▶P.191「ムービーの音声のみを録音し直す」
	テロップ ▶P.190「ムービーのテロップを編集する」
	ベストシーンセレクト ▶P.191「ムービーのシーンを切り出す(ベストシーンセレクト)」
フォト編集	▶P.189「フォトを編集する」
GPS情報	▶P.184「位置情報付加ムービー／画像を再生する」

サイトへ接続	リンク情報が含まれている場合にサイトを表示します。
サムネイル表示設定	▶P.183「サムネイル表示とリスト表示を切り替える」
並び替え／検索	<b>日付順</b> : 日付順に表示 <b>名前順</b> : タイトル順に表示 <b>データサイズ順</b> : データサイズの大きい順に表示 <b>検索</b> : 検索するタイトルに含まれる文字を入力して検索
音量調整	音量を調整します。
クオリティ変更	着Flash／Flash <sup>®</sup> ／メニュー用Flash <sup>®</sup> の再生品質を切り替えます。 <b>high</b> : 画質が美しく、動きは緩やか <b>medium</b> : 標準 <b>low</b> : 画質が粗く、動きは速い
詳細情報	▶P.192「データの詳細情報を表示する」
削除	▶P.77「データを削除する」
デコレーションメール作成	選択したテンプレートファイルを読み込んだデコレーションメールを作成します。 ▶P.100「デコレーションメールを送る」

## データを他の機能に登録する

データフォルダに保存されているデータは、着信音や待受画面などに登録して利用できます。データの種類と登録先一覧の対応関係については、「データの登録先一覧」(▶P.258)をご参照ください。

### 1 データの再生中／表示中(▶P.183)またはデータ一覧画面(▶P.181)→ (メニュー)→[登録]

データの種類により表示される登録先選択項目と登録操作は異なります。画面の指示に従って操作してください。

- 画像を登録する場合は、登録先を選択後、画像を切り出す必要がある場合があります。
- アドレス帳に登録する場合は、「他の機能からアドレス帳に登録する」(▶P.85)をご参照ください。

#### memo

- ◎ 機能に登録しているデータには、データの一覧などで緑色のマークが表示されます。
- ◎ 機能からデータフォルダ内のデータを選択して登録できる場合でも、データフォルダから機能に登録できない場合があります。
- ◎ microSDメモリーカード内のデータフォルダのデータを登録する場合は、データが本体内のデータフォルダに移動されます。  
アドレス帳(vCardデータ)やスケジュール/タスクリスト/絵日記(vCalendarデータ)の登録について
- ◎ 登録してもデータの一覧などで緑色のマークは表示されません。
- ◎ 登録後に削除しても、登録先の内容は削除されません。

## データをEメールに添付する

### 1 データ一覧画面(▶P.181)→データを選択 → (メニュー)→[Eメール添付]／

#### [デコレーションメール添付]

選択したデータを添付した送信メール作成画面／デコレーションメール作成画面が表示されます。

#### memo

- ◎ データに位置情報(GPS情報)が付加されている場合は、データを添付するか、GPS情報を本文に入力するかを選択できます。

データのみ	データを添付します。
GPS情報のみ	GPS情報を本文に入力します。
データ+GPS情報	データを添付して、GPS情報を本文に入力します。

- ◎ Eメールで送信可能なデータの種類については、「Eメールで送信可能なデータ一覧」(▶P.260)をご参照ください。

## データを別のフォルダに移動する

データフォルダの各フォルダに保存されたデータは、移動可能な範囲で他のフォルダへ移すことができます。

### 1 データ一覧画面(▶P.181)→ (メニュー)→[移動]

2	1件移動	データ一覧画面で選択中のデータを移動します。
	選択移動	表示中のフォルダ内のデータを選択して移動します。
	フォルダ内 全件移動	表示中のフォルダ内の全データを移動します。



## memo

- ◎ データによっては、他のフォルダに移動できません。
- ◎ 「選択移動」や「フォルダ内全件移動」を選択した場合、表示中のフォルダやデータによっては、移動できないフォルダが選択できる場合があります。
- ◎ 「フォトフォルダ」などの他のフォルダから「ユーザーフォルダ」に移動したデータを再度移動する場合、移動先のフォルダ選択時に「元フォルダに戻す」を選択すると、データを移動前のフォルダに戻すことができます。
- ◎ データの再生 / 表示中、一時停止中、再生停止中に [ ] (メニュー) → [移動] と操作すると、1件移動になります。

## データをmicroSDメモリーカードへコピー / 移動する

本体内のデータフォルダのデータをmicroSDメモリーカードにコピー / 移動できます。

### 1 データー一覧画面 (▶ P.181) → [ ] (メニュー) → [microSDへコピー] / [microSDへ移動]

2	1件コピー / 移動	データー一覧画面で選択中のデータをコピー / 移動します。
	選択コピー / 移動	表示中のフォルダ内のデータを選択してコピー / 移動します。
	フォルダ内全件コピー / 移動	表示中のフォルダ内の全データをコピー / 移動します。

### 3 コピー / 移動先のフォルダを選択 → ◎



## memo

- ◎ データによっては、microSDメモリーカードにコピー / 移動できない場合があります。
- ◎ データの再生 / 表示中、一時停止中、再生停止中に [ ] (メニュー) → [microSDへコピー] / [microSDへ移動] と操作すると、1件コピー / 移動になります。

## au one データフォルダにデータを預ける

au one My Pageのau one データフォルダにデータをコピー / 移動したり、アルバムに投稿できます。

### 1 データー一覧画面 (▶ P.181) → [ ] (メニュー)

2	データお預り (コピー)	au one データフォルダにデータをコピーします。
	データお預り (移動)	au one データフォルダにデータを移動します。
	アルバム公開	著作権保護が設定されていない「.jpg」のデータを、au one データフォルダのアルバムに投稿できます。



## memo

- ◎ au one データフォルダのトップページは、フォルダ一覧画面 (▶ P.181) → [ ] (メニュー) → [au one データフォルダ] と操作しても表示できます。
- ◎ au one My Pageをご利用になるには、au one My Pageへの登録が必要です。また、au one-IDをお持ちのお客様は、「ケータイPC連動設定」を行うとパソコンからもau one My Pageの確認・編集を行うことができます。
- ◎ EZ番号通知設定を「通知しない」に設定していると、au one My Pageは利用できません。
- ◎ au one データフォルダにデータを保存する場合は通信料がかかります。
- ◎ au one My Pageの解約および携帯電話サービスの解約などの場合、au one データフォルダでお預かりしているデータはすべて削除されます。

## ■ コピー／移動できるデータの種類とデータサイズについて

データ種別によって、保存できるデータサイズが異なります。

フォルダ	データ種別	保存できるデータサイズ
ムービーフォルダ／EZムービー	ムービー／EZムービー (AMC／3GP)	150KB
	ムービー／EZムービー (3G2)	500KB
フォトフォルダ／グラフィック	JPEG画像	500KB
	PNG画像／GIF画像／GIFアニメ／アニメ (MMF)	150KB
ボイスフォルダ／ボイス	ボイス (QCP)／ボイス (HVS)	150KB
サウンド	着うた <sup>®</sup> (3G2)／着うた <sup>®</sup> (3GP)	500KB
	メロディ／アニメ&メロディ	150KB
カラオケ	テキスト&メロディ／アニメ&テキスト&メロディ／アニメ&テキスト	150KB
フレーム	フレーム	150KB
スタンプ	スタンプ	
PIM情報	アドレス帳 (vCardデータ)／スケジュール・タスクリスト・絵日記 (vCalendarデータ)	150KB
テキスト	テキスト (TXT)／テキスト (MMF)	150KB
Eメールフォルダ	Eメール (vMessage)	150KB
Eメール装飾データ	ラッピングメールデータ	100KB



### memo

- データ詳細情報画面で「データお預り不可」が表示されているデータは、au one データフォルダに保存できません。
- 「ユーザーフォルダ」内のプライベートフォルダに保存されているデータや、著作権保護が設定されているデータは、au one データフォルダに保存できません。

## ■ フォトを編集する

### 1 データー一覧画面 (▶P.181) → フォトを選択

→ (メニュー) → [フォト編集]

### 2 [コピーして編集] / [直接編集]

フォト編集メニューが表示されます。

### 3

フレーム	壁紙サイズのフォトにフレームを追加します。
スタンプ	スタンプを貼り付けます。 ・  で貼り付け位置を調節できます。
テキスト入力	文字を画像に貼り付けます。 ・  (文字色) を押して文字色を変更したり、 で貼り付け位置を調節できます。
画像効果	画像に効果をつけます。 「ぼっちゃり」「ほっそり」「キラリ」「センターフォーカス」「魚眼レンズ」「美白」「日焼け」「額縁」「丸額縁」「セピア」「モノクロ」「浮彫り」「モザイク」「版画」「ネガアート」
画像調整	明るさ調整  (暗く) /  (明るく) を押して画像の明るさを11段階で調整します。
	ソフト／シャープネス調整  (ソフト) /  (シャープネス) を押して画像の輪郭を11段階で調整します。
回転	(<90°) /  (90°>) を押して画像を90度ずつ回転します。
元に戻す	編集前の画像に戻します。

**4** ● (保存)

編集した画像が保存されます。

**memo**

- ◎ 画像によっては編集すると、画質が劣化することがあります。
- ◎ K001以外で撮影した画像は、編集できない場合があります。
- ◎ 著作権保護が設定されている画像は編集できません。
- ◎ フォト編集できる画像の種類については、「編集できる画像の一覧」(▶P.259)をご参照ください。

**ムービーのテロップを編集する**

録画モードが「高品質L」で録画したムービーと同時に表示する文章(テロップ)を最大4件設定できます。

**1** データ一覧画面(▶P.181)→ムービーを選択  
→**[テロップ]**(メニュー)→**[ムービー編集]**→**[テロップ]**

**2** **[コピーして編集]** / **[直接編集]**

**3** テロップを選択→●(編集)  
→文字を入力→●

- ・操作**3**を繰り返して、テロップを4件まで設定できます。続いてテロップの詳細を設定します。

**4** テロップを選択→**[テロップ]**(メニュー)

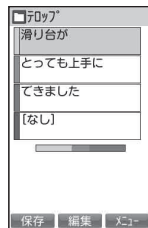

(テロップ一覧画面)

<b>5</b> 時間設定	●で表示時間を選択→時間を入力→ <b>[完了]</b> ・再生時間を超えたり、前後のテロップの時間との設定が合わないと、自動修正されます。
ハイパーリンクテキスト	テロップから電話発信、Eメール作成、URL接続ができるように設定できます。 <b>リンクを設定する文字の始点を選択→●(始点)→終点を選択→●(終点)→[電話番号] / [Eメールアドレス] / [URL]→電話番号 / Eメールアドレス / URLを入力→●</b> ・すでにハイパーリンクが設定されている場合は、確認画面が表示されます。
文字色設定	テロップを選択して●(文字色)を押し、文字色を変更→ <b>[完了]</b>
背景色設定	●(背景色)を押し、背景色を変更→ <b>[完了]</b>
再生	編集したテロップが表示された状態で再生します。
テロップ全削除	すべてのテロップを削除します。

**6** **[完了]** (保存)**memo**

- ◎ K001以外で録画したムービーは、編集できない場合があります。
- ◎ テロップの開始時間と終了時間を同じ時間にすることはできません。



## ムービーの音声のみを録音し直す

録画モードが「高品質L」で録画したムービーに録音されている音声を消去して、音声を録音し直すことができます。

1 データー覧画面(▶P.181)→ムービーを選択  
→**[メニュー]**→[ムービー編集]→[アフレコ]

2 [コピーして編集]/[直接編集]

3 ●(開始)→録音を開始  
**[中止]** : 最初から録音をやり直す

4 ●(終了)またはムービーが終了  
●(再生) : アフレコを付加したムービーを再生

5 **[保存]**



- ◎ K001以外で録画したムービーは、編集できない場合があります。
- ◎ アフレコが設定されているムービーの音声を削除するには、アフレコ編集中に**[メニュー]**を押して「音声削除」を選択します。

## 長時間ムービーのサイズを変更する

長時間モードで録画されたデータから最大15秒のデータを切り出し、メールに添付可能なサイズ(高品質M/高品質L)へ変換することができます。

1 データー覧画面(▶P.181)→ムービーを選択  
→**[メニュー]**→[ムービーメール変換]

2 [コピーして編集]/[直接編集]

3 [高品質M]/[高品質L]

4 **[再生]**→切り出したいシーンで●(始点)→終了したいシーンで**[終了]**またはムービーの終了  
ムービーの先頭から切り出したい場合は、●(始点)を押します。

5 **[保存]**



- ◎ 編集できるのは900秒以下の長時間ムービーです。
- ◎ K001以外で録画したムービーは、編集できない場合があります。

## ムービーのシーンを切り出す (ベストシーンセレクト)

長時間モードで録画したムービーを、部分的に切り出すことができます。

1 データー覧画面(▶P.181)→ムービーを選択  
→**[メニュー]**→[ムービー編集]→[ベストシーンセレクト]

2 [コピーして編集]/[直接編集]

3 **[再生]**→切り出したいシーンで●(始点)  
→終了したいシーンで●(終点)またはムービー終了  
ムービーの先頭から切り出したい場合は、●(始点)を押します。

4 **[保存]**



- ◎ 編集できるのは900秒以下の長時間ムービーです。
- ◎ 切り出し中に [ ] (II/▶) を押すと再生を一時停止 / 再開できます。
- ◎ 切り出し後に [ ] (メニュー) を押すと、「続けて編集」/「やり直し」/「保存せずに終了」を選択できます。
- ◎ K001以外で録画したムービーは、編集できない場合があります。

## データの詳細情報を表示する

### 1 データー一覧画面(▶P.181)→データを選択

→ [ ] (メニュー) → [詳細情報]

### ■ データ詳細情報画面の内容

データによって表示される項目は異なります。

項目	情報内容
タイトル/データ種別	データのタイトルと属性
データ取得日/保存日	データフォルダへ保存した日時
登録状況	登録している機能
ファイル名	ファイル名
撮影日時	ムービー、フォトの撮影日時
録音日時	ICレコーダーで録音したデータの録音日時
ファイルサイズ	ファイルサイズ
アーティスト名/作詞/作曲/編曲/管理団体名/管理情報	SMAFデータの情報を表示
ムービーフォルダデータ種別	録画モードを表示
再生時間	再生に要する時間
著作権保護	著作権保護の有無
著作権情報(権利者)	権利者の情報を表示

項目	情報内容
コンテンツ作者(販売元)	販売元の情報を表示
再生制限	再生制限の内容を表示
有効期限	有効期限を表示
添付不可	Eメール添付ができない場合に表示
転送不可	外部へ転送できない場合に表示
編集可否	ムービー編集の可否を表示
microSD保存不可	microSDメモ리카ードへ保存できない場合に表示
データお預り不可	データお預りができない場合に表示
GPS編集不可	GPS情報編集ができない場合に表示
GPS情報	GPS情報の有無と精度
部分変更可否	部分変更の可否について表示
モード	ケータイアレンジファイルの対応モードを表示
作成元ID	ケータイアレンジファイル作成ツールの固有番号を表示

## フォルダを管理する

フォルダー一覧画面で **☰** (メニュー) を押すと、さまざまな操作ができます。フォルダの種類によって、表示される項目は異なります。

### 1 フォルダー一覧画面 (▶P.181) → **☰** (メニュー)

オートプレイ		▶P.185「オートプレイで再生 / 表示する」
オートプレイ設定	再生方法	<b>通常再生</b> : データリストの順番で再生 <b>ランダム再生</b> : 順番をランダムに再生
	切り替え時間	<b>早い</b> : 約3秒間隔で再生 <b>普通</b> : 約5秒間隔で再生 <b>遅い</b> : 約10秒間隔で再生
フォルダ名編集		「ユーザーフォルダ」内のサブフォルダ名を編集します。 ・全角6 / 半角12文字まで入力できます。
au oneデータフォルダ		▶P.188「au one データフォルダにデータを預ける」
フォルダ使用状況		データフォルダの使用状況を表示します。 ・件数には「プライベート」フォルダ内のデータは含まれません。
サブフォルダ設定		<b>日付別フォルダ表示</b> : 日付ごとのフォルダに分けて表示 <b>月別フォルダ表示</b> : 月ごとのフォルダに分けて表示 <b>年別フォルダ表示</b> : 年ごとのフォルダに分けて表示 <b>フォルダ表示なし</b> : フォルダ分けにせずデータを一覧表示 ・サブフォルダ設定は、ムービーフォルダ / フォトフォルダでのみ選択できます。

フォルダ内全件削除 / 全件削除	選択したフォルダ内のデータを全件削除します。 ・「全データ表示」フォルダを選択したときは、「全件削除」と表示されます。
フォルダ作成	ユーザーフォルダ (microSDメモリーカード内) に新しくサブフォルダを作成します。作成できるサブフォルダは100件までです。
フォルダ削除	ユーザーフォルダ (microSDメモリーカード内) のサブフォルダを削除します。

## 他の機能からデータフォルダにコピーする

アドレス帳、スケジュール、タスクリスト、絵日記の各機能から、それぞれのデータをデータフォルダにコピーできます。

### 1 各機能のメニュー → [データフォルダへコピー] / [microSDへコピー]

microSDメモリーカードをセットしている場合のみ、「microSDへコピー」を選択できます。

2	1件コピー	選択中のデータをコピーします。
	選択コピー	表示中のデータを選択してコピーします。
	全件コピー	表示中の全データをコピーします。

## memo

- ◎ スケジュール・タスクリスト・絵日記の1日表示からコピーする場合は、「1件コピー」となります。
- ◎ データに画像が登録されている場合は、画像データもコピーするかどうかを選択できます。
- ◎ データに登録されている画像に著作権保護が設定されている場合、画像データの容量が700KBを超える場合には、画像を付加して保存できません。
- ◎ 機能によって保存されるデータ種別が異なります。

機能	保存されるフォルダ	データ種別
アドレス帳	「PIM情報」フォルダ	アドレスカード(vCard)
スケジュール	「PIM情報」フォルダ	スケジュールカード(vCalendar)
タスクリスト	「PIM情報」フォルダ	タスクカード(vCalendar)
絵日記	「PIM情報」フォルダ	絵日記(vCalendar)

### ■ データの保存に失敗した場合は

データフォルダの空き容量／件数が足りない場合は、データフォルダ不足通知画面が表示されます。

データフォルダのデータを削除したりmicroSDメモリーカードへ移動して空き容量を増やしてください。

データを削除	データフォルダのデータを削除して空き容量を増やします。
EZアプリを削除	EZアプリを削除して空き容量を増やします。
microSDへ移動	データフォルダのデータをmicroSDメモリーカードへ移動して空き容量を増やします。

## microSDメモリーカードを利用する

市販品のmicroSDメモリーカードをK001本体にセットすることにより、K001のデータフォルダ(本体)のデータ/Eメールを保存したり、サイズの大きなフォトやムービー、ICレコーダーの録音データを直接保存することができます。また、アドレス帳、スケジュール、タスクリスト、お気に入りリストなどの登録内容をmicroSDメモリーカードに控えておくことができます。

## memo

- ◎ K001には、microSDメモリーカードは同梱されていません。市販品のmicroSDメモリーカードをご購入いただき、ご利用ください。
- ◎ 他の機器で初期化したmicroSDメモリーカードは、K001では正常に使用できない場合があります。K001で初期化してください。初期化する方法については、「microSDメモリーカードを初期化する」(▶P.196)をご参照ください。

### 取扱上のご注意

- ・読み込み中、書き込み中、再生中、保存中、削除中、データを移動／コピーしているときに、microSDメモリーカードを外したり、電池パックを取り外したり、K001本体や機器の電源を切らないでください。K001本体やmicroSDメモリーカードに記録したデータが壊れる(消去される)ことがあります。
- ・K001本体にmicroSDメモリーカードをセットしている状態で、落下させたり振動・衝撃を与えないでください。記録したデータが壊れる(消去される)ことがあります。
- ・K001本体のmicroSDメモリーカードスロット部には、液体・金属体・燃えやすいものなどmicroSDメモリーカード以外のものは挿入しないでください。火災・感電・故障の原因となります。

- ・当社基準において動作確認したmicroSDメモリカードは、次の通りになります。その他のmicroSDメモリカードの動作確認につきましては、各microSDメモリカード発売元へお問い合わせさせていただきますよう、お願いいたします。

発売元	64MB	128MB	256MB	512MB	1GB	2GB	4GB
東芝	—	—	○	○	○	○	○
Panasonic	○	○	○	○	○	○	○
SanDisk	—	○	○	○	○	○	○
アドテック	○	○	○	○	○	○	○
バッファロー	—	○	○	○	○	○	○

○：動作確認済み ー：未確認または未発売 2008年12月現在

※K001では、2008年12月現在販売されているmicroSDメモリカードで動作確認を行っています。動作確認の最新情報につきましては、auホームページをご参照いただくか、auお客様センターまでお問い合わせさせていただきますよう、お願いいたします。

## microSDメモリカードをセットする

- 1 本体の電源を切り、microSDメモリカードスロットカバーを開く**
- 2 microSDメモリカードの挿入方向を確認し、カチッと音がするまでゆっくり差し込む**

挿入時はカチッと音がしてロックされていることをご確認ください。また、ロックされる前に指を離すとmicroSDメモリカードが飛び出す可能性があります。ご注意ください。

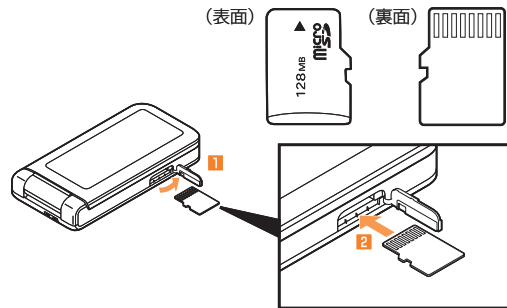

- 3 microSDメモリカードスロットカバーを閉じる**

microSDメモリカードを本体にセットし、電源を入れると、待受画面にが表示されます。



### memo

◎microSDメモリカードには、表裏／前後の区別があります。無理に入れようとすると取り外せなくなったり、破損するおそれがあります。

## microSDメモリーカードを取り外す

- 1 本体の電源を切り、microSDメモリーカードスロットカバーを開く
- 2 microSDメモリーカードをカチッと音がするまで奥へゆっくり押し込む

カチッと音がしたら、microSDメモリーカードに指を添えながら手前に戻してください。microSDメモリーカードが少し出てきますのでそのまま指を添えておいてください。強く押し込んだ状態で指を離すと、勢いよく飛び出す可能性がありますのでご注意ください。

- 3 microSDメモリーカードをゆっくり引き抜く

まっすぐにゆっくりと引き抜いてください。microSDメモリーカードによっては、ロック解除できず出てこない場合があります。その場合は指で軽く引き出して取り外してください。

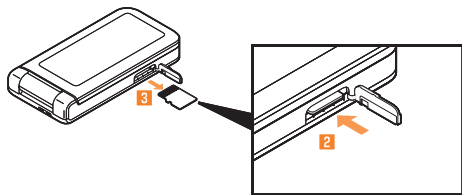

- 4 microSDメモリーカードスロットカバーを閉じる

### memo

- ◎ microSDメモリーカードを無理に引き抜かないでください。故障・内部データ消失の原因となります。
- ◎ 長時間お使いになった後、取り外したmicroSDメモリーカードが温かくなっている場合がありますが、故障ではありません。

## microSDメニューを利用する

- 1 待受画面で **OK** → [microSD]  
microSDメニューが表示されます。

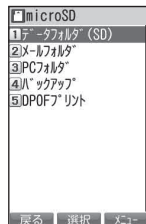

(microSDメニュー)

2 データフォルダ (SD)	▶ P.197「microSDメモリーカード内のデータフォルダを利用する」
メールフォルダ	▶ P.198「メールフォルダを利用する」
PCフォルダ	▶ P.198「PCフォルダを利用する」
バックアップ	▶ P.199「本体内のデータをバックアップする」
DPOFプリント	▶ P.199「DPOFプリントのプリント予約をする」

## microSDメモリーカードを初期化する

microSDメモリーカードを初期化すると、microSDメモリーカードに保存されているデータはすべて削除されます。

- 1 microSDメニュー (▶ P.196) → **OK** (メニュー) → [初期化]
- 2 ロックNo.を入力 → **OK** → [YES]

## memo

- ◎ microSDメモリーカードの初期化は、充電しながら行うか、電池パックが十分充電された状態で行ってください。

## microSDメモリーカードの使用状況を確認する

- 1 microSDメニュー (▶P.196) → (メニュー) → [microSD使用状況]

## memo

- ◎ メモリの一部をmicroSDメモリーカード仕様に基づく管理領域として使用するため、実際にご使用いただけるメモリ容量は、microSDメモリーカードに表記されている容量より少なくなります。

## microSDメモリーカード内のデータフォルダを利用する

- 1 microSDメニュー (▶P.196) → [データフォルダ (SD)]

フォルダー一覧画面が表示されます。

- 2 フォルダ / サブフォルダを選択 →

データ一覧画面が表示されます。  
データの再生 / 表示方法については、「データを再生 / 表示する」(▶P.183)をご参照ください。

## memo

- ◎ フォルダー一覧画面で (データフォルダ) を押すと、データフォルダ (本体) を表示できます。
- ◎ データフォルダ (SD) には、「全データ表示」「Eメールフォルダ」「受信デコレーション」「テンプレート展開」のフォルダはありません。また、「ユーザーフォルダ」内に「プライベートフォルダ」はありません。
- ◎ 「ユーザーフォルダ」内には、あらかじめ「フォルダ1～10」のサブフォルダが用意されています。また、最大100個のサブフォルダを作成できます。
- ◎ フォルダごとに最大1,000件のデータを保存できます。

## ■ フォルダー一覧画面のメニューについて

フォルダー一覧画面で (メニュー) を押すと、さまざまな操作ができます。フォルダの種類によって、メニューに表示される項目は異なります。

▶P.193「フォルダを管理する」

## ■ データ一覧画面 / 表示中 / 再生中 / 一時停止中 / 再生停止中のメニューについて

ここでは、データフォルダ (SD) でのみ表示される項目を説明しています。データフォルダ (本体) と共通の項目については、「データを管理する」(▶P.185)をご参照ください。

本体へ コピー	データフォルダ (SD) のデータを、データフォルダ (本体) にコピー / 移動します。 <b>1件コピー / 移動:</b> データ一覧画面で選択中のデータをコピー / 移動します。
本体へ 移動	<b>選択コピー / 移動:</b> データを選択してコピー / 移動します。 <b>フォルダ内全件コピー / 移動:</b> フォルダ内の全データをコピー / 移動します。

\* メニューに表示される項目は、画面によって異なります。

## ■ デジカメフォルダについて

本体にmicroSDメモリーカードをセットした状態で、撮影サイズを「0.3M」「1M」「2M」に設定して撮影すると、撮影した画像はデータフォルダ(SD)内の「デジカメフォルダ」のサブフォルダに保存されます。

### memo

- 「デジカメフォルダ」のデータ一覧画面では、データのタイトルではなく、撮影日時が表示されます。
- 「デジカメフォルダ」には、フォトを保存する際、自動的にサブフォルダが作成されます。
- K001で作成されるサブフォルダ名は「3桁の連番+KKC3M」です。各フォルダには、最大10,000件のデータが保存できます。

## ■ DCF規格について

「デジカメフォルダ」に保存されるデータは、DCF(Design rule for Camera File system)規格に準拠した方法で保存されます。DCF規格対応の機器(デジタルカメラやプリンターなど)の間で互換性があるため、「デジカメフォルダ」に保存されたデータをDCF規格対応のデジタルカメラで見たり、DCF規格対応のプリンターで印刷したりできます。

## ■ メールフォルダを利用する

Eメールの送信ボックス・受信ボックスからmicroSDメモリーカードに保存したメールを利用・管理します。

### 1 microSDメニュー(▶P.196)→[メールフォルダ]

メールボックスの一覧画面が表示されます。

### 2 メールボックスを選択→→サブフォルダを選択→

メールの一覧が表示されます。

### 3 メールを選択→ メールの内容が表示されます。

### memo

- サブフォルダ一覧画面のメニューについては、「フォルダを管理する」(▶P.193)をご参照ください。
- メール一覧画面のメニューでは、「削除」、「フォルダ移動」を行うことができます。

## ■ PCフォルダを利用する

「PCフォルダ」は、microSDメモリーカードを利用してパソコンなどの外部機器とデータを交換するためのフォルダです。外部機器に移動したいデータは、PCフォルダに移動した後、パソコンなど外部機器を操作して取り出してください。パソコンなど外部機器から移動したいデータは、PCフォルダに移動した後、次の操作で取り出してください。

### 1 microSDメニュー(▶P.196)→[PCフォルダ]

データの一覧画面が表示されます。

### 2 (メニュー)→[移動]/[本体へコピー]/[本体へ移動]

3 1件コピー/移動	データ一覧画面で選択中のデータをコピー/移動します。
選択コピー/移動	PCフォルダ内のデータを選択してコピー/移動します。 ・「選択移動」の場合は、データ確定後に移動先フォルダ選択画面が表示されます。
フォルダ内全件コピー/移動	PCフォルダ内の全データをコピー/移動します。

### memo

- microSDメモリーカードをパソコンなどの外部機器で参照した際の内容については、「microSDメモリーカードの内容をパソコンで表示する」(▶P.200)をご参照ください。



## 本体内のデータをバックアップする

### バックアップデータを保存する

アドレス帳、スケジュール、タスクリスト、EZwebのお気に入りリストの登録内容をmicroSDメモ리카ードにバックアップして、控えを作成できます。

#### 1 microSDメニュー(▶P.196)→[バックアップ]

#### 2 [アドレス帳]／[スケジュール]／[タスクリスト]／ [お気に入りリスト]

#### 3 [バックアップ保存]→ロックNo.を入力→○→[YES]

「アドレス帳」を選択したときは、登録されている画像についての保存確認画面が表示されます。



memo

○アドレス帳に登録されている著作権保護が設定されている画像およびムービーは、バックアップできません。

### バックアップデータを読み込む

バックアップしたデータをアドレス帳、スケジュール、タスクリスト、お気に入りリストに上書き登録します。

#### 1 microSDメニュー(▶P.196)→[バックアップ]

#### 2 [アドレス帳]／[スケジュール]／[タスクリスト]／ [お気に入りリスト]

#### 3 [バックアップ読み込み]→ロックNo.を入力→○

→データを選択→○→[YES]



memo

○読み込み操作を行う項目にあらかじめ登録されていた内容は、すべて削除されます。

### バックアップデータを削除する

#### 1 microSDメニュー(▶P.196)→[バックアップ]

#### 2 [アドレス帳]／[スケジュール]／[タスクリスト]／ [お気に入りリスト]

#### 3 [バックアップ削除]→ロックNo.を入力→○

→[1件削除]／[全件削除]→[YES]

1件削除を選択した場合は、削除するデータを選択してから○  
→[YES]と操作します。

### DPOFプリントのプリント予約をする

デジカメフォルダ内の画像を、DPOF(Digital Print Order Format)対応のプリンターやDPEショップで印刷するための設定を行います。設定内容はmicroSDメモ리카ードに保存されます。

#### 1 microSDメニュー(▶P.196)

→[DPOFプリント]

DPOFプリントメニュー画面が表示されます。

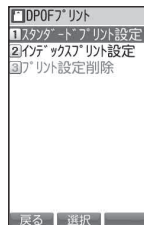

《DPOFプリント  
メニュー画面》

2	スタンダードプリント設定	▶P.200「スタンダードプリントを設定する」
	インデックスプリント設定	インデックスプリントのプリント部数を設定します。 [選択画像] / [全画像] → プリント部数(000~999部)を入力 → ● ・画像を選択する場合は、プリント部数の入力前に選択します。
	プリント設定削除	DPOFプリントの設定内容を削除します。



◎プリンターによっては対応していない機能もあります。

## スタンダードプリントを設定する

印刷画像の選択(選択画像/全画像)の後、画像のプリント枚数、日付印字の有無を指定します。

### 1 DPOFプリントメニュー画面 → [スタンダードプリント設定]

■印刷する画像を指定する場合

2 [選択画像] → フォルダを選択 → 画像を選択 → ●  
最大998件まで選択できます。

3 プリント枚数(000~999枚)を入力 → ●

4 [日付印字あり] / [日付印字なし]

5 [完了] → ●

■すべての画像を印刷する場合

2 [全画像] → プリント枚数と日付印字を設定 → ●

## microSDメモリーカードの内容をパソコンで表示する

microSDメモリーカードの内容をパソコンで確認する方法は、次の2つがあります。

- ・K001にmicroSDメモリーカードをセットしたまま、K001とパソコンを接続する方法(▶P.201「外部メモリ転送モードでパソコンと接続する(M553)」)
  - ・microSDメモリーカードをK001から外し、パソコンのmicroSDメモリーカードリーダーにセットする方法
- パソコンでmicroSDメモリーカードを確認すると、次のように表示されます。

- 日 二 リムーバブル ディスク(E)
- 📁 DCIM ——— データフォルダ(SD)の「デジカメフォルダ」内のデータを保存
  - 📁 MISC ——— DPOFプリントの設定内容を保存
  - 📁 PRIVATE
  - 📁 AU
  - 📁 BU ——— バックアップデータを保存  
アドレス帳/スケジュール/タスクリスト/  
お気に入りリストのバックアップデータを保存します。
  - 📁 DF ——— データフォルダ(SD)のデータを保存
  - 📁 ML ——— Eメールを保存
  - 📁 AU.INOUT — 「PCフォルダ」内のデータを保存



BU/DF/MLフォルダについて

◎K001から操作するためのフォルダです。これらのフォルダおよび保存されているデータをパソコンなどの外部機器で操作しないでください。K001でデータを正常に表示できなくなる可能性があります。

## 外部メモリ転送モードでパソコンと接続する (M553)

microSDメモリカードをセットしたK001とパソコンを接続して、パソコンのハードディスクと同じように、K001のmicroSDメモリカード内のデータを読み書きできます。接続に利用できるケーブルは次の通りです。

〔USBケーブルWIN(別売)〕

### 1 待受画面で **5** **5** **3**

外部メモリ転送モードになります。

### 2 パソコンが完全に起動している状態で、USBケーブル(別売)をパソコンのUSBポートに接続

### 3 USBケーブル(別売)をK001に接続

パソコン側で自動的に標準ドライバがインストールされ、K001のmicroSDメモリカードが「マイコンピュータ」の「リムーバブルディスク」として認識されます。

### 4 パソコンとの通信を終了

### 5 パソコンのタスクバー上にあるハードウェアの取り外しアイコンを選択→「USB大容量記憶装置デバイス」を選択

通信が切断された旨のメッセージが、K001に表示されます。

Windows Vista®の場合は通信中の画面が表示されたままですが、問題ありません。

### 6 USBケーブル(別売)をK001から取り外す



## memo

- ◎ 外部メモリ転送モード中は電波OFFモードになります。また、キー操作を行うことはできません。
- ◎ Windows® XP/Windows Vista®以外のOSでの動作は、保証していません。
- ◎ パソコンとデータの読み書きをしている間にUSBケーブルWIN(別売)を取り外すと、データを破損するおそれがあります。取り外さないでください。
- ◎ 通信中に電池パックやmicroSDメモリカードを取り外さないでください。
- ◎ 電池残量には十分ご注意ください。電池残量が少なくなると、パソコンのエラーやデータの破損などの原因となります。
- ◎ 外部メモリ転送モード中にアラームの時刻になった場合は、外部メモリ転送モードを終了すると、アラームが鳴ります。

# 赤外線通信でデータを送受信する

## 赤外線通信を利用する

K001と赤外線通信機能を持つau携帯電話との間で、アドレス帳、スケジュール、お気に入り、データフォルダ/microSDメモ리카ード内のデータなどを送受信できます。

## 赤外線の利用について

赤外線通信の距離は20cm以内でご利用ください。

また、データの送受信が終わるまで相手側の赤外線ポート部分に向けたままにして動かささないでください。

赤外線通信を行うには、送る側と受ける側がそれぞれ準備する必要があります。受ける側が受信状態になっていることを確認してから送信してください。

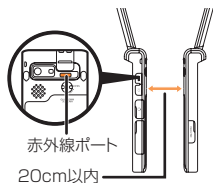

赤外線ポート  
20cm以内

### memo

- 赤外線通信中に指などで赤外線ポートをおおわないようにしてください。
- K001の赤外線通信は、IrMCバージョン1.1に準拠しています。ただし、相手の機器がIrMCバージョン1.1に準拠していないと、機能によっては正しく送受信できないデータがあります。
- 直射日光が当たる場所や蛍光灯の真下、赤外線装置の近くでは、正常に通信できない場合があります。
- 赤外線ポートが汚れていると、正常に通信できない場合があります。柔らかな布で赤外線ポートを拭いてください。

- 送受信時に認証パスワードの入力が必要になる場合があります。認証パスワードは、送受信を行う前にあらかじめ通信相手と取り決めた4桁の数字です。送る側と受ける側で同じ番号を入力します。受信時の認証パスワード入力画面で、約30秒間何もしないと赤外線通信を続けるかどうかの確認画面が表示されます。
- 赤外線通信中に電話がかかってきた場合は、赤外線通信が切断されます。
- 赤外線通信中にアラームを設定した時刻になった場合は、赤外線通信終了後にアラームが鳴ります。

## ■ 送受信できるデータについて

- ・ アドレス帳
- ・ プロフィール
- ・ スケジュール
- ・ タスクリスト
- ・ 絵日記
- ・ お気に入りリスト
- ・ データフォルダ内のデータ/microSDメモ리카ード内のデータ

### memo

- 送受信できるデータ容量は2MBまでです。データ容量や相手の機器によって通信に時間がかかる場合があります。
- 著作権保護が設定されているデータなど、データによっては送信できません。
- 相手の機器やデータの種類、容量によっては再生できない場合があります。

## 赤外線データを受信する

### 1 待受画面で [赤外線] → [赤外線受信]

#### ■ 1件受信した場合

### 2 受信完了 → [YES]

#### ■ 複数件受信した場合

受信データを登録する際に、K001内のデータを残すかどうかを選択します。

2	追加登録	データを残して登録します。
	上書き登録	データをすべて削除して登録します。
	中止	受信したデータを登録せずに破棄します。

### memo

- ◎ データフォルダ内のデータは1件受信のみ可能です。
- ◎ 画像を含むアドレス帳データを受信した場合は、着信時に画像を表示するように設定します。
- ◎ データフォルダの容量がいっぱいの場合は、アドレス帳の件数に空きがあっても、アドレス帳を保存できないことがあります。
- ◎ データが保存されるときにファイル名が変更される場合があります。また、ファイル名が128文字以上のデータは正しく保存できない場合があります。

### ■ 受信時の登録先について

受信データ	登録先／保存先
vCard	アドレス帳(プロフィール)
vCalendar(iCalendar)	スケジュール／タスクリスト／絵日記
vBookmark	お気に入りリスト
vMessage	データフォルダの「Eメールフォルダ」
その他のデータ	データフォルダ

### memo

- ◎ データの種類、容量によっては保存できない場合があります。

## 赤外線でデータを送信する

- 1 待受画面で **●** → [赤外線] → [赤外線送信]  
→ 送信する項目を選択 → **●**

2	1件送信	選択中のデータを送信します。 データを選択 → <b>●</b> → [YES]
	全件送信	表示中の全データを送信します。 ロックNo.を入力 → <b>●</b> → [YES] → 認証パスワードを入力

※ 送信するデータによっては、**●**を押すだけで送信される場合があります。



### memo

- ◎ データフォルダ／microSDメモリカード内のデータは1件送信のみ可能です。
- ◎ 送信するデータに画像が含まれている場合は、画像を送信するか確認する画面が表示されます。画面の指示に従って操作してください。ただし、全件送信の場合は画像データを送信できません。
- ◎ 「全件送信」の場合は、認証パスワードが必要です。
- ◎ データフォルダ／microSDメモリカード、プロフィールからの送信は、1件送信のみです。
- ◎ アドレス帳を全件送信する場合は、プロフィールも送信されます。
- ◎ プロフィールの送信は、待受画面で **●** → [赤外線] → [プロフィール送信] と操作しても送信できます。

## 各機能のメニューから赤外線で送信する

アドレス帳、プロフィール、スケジュール、タスクリスト、絵日記、お気に入りリスト、データフォルダ／microSDメモ리카ードの各機能で、メニューから「赤外線送信」を選択してもデータを送信できます。

### 1 各機能のメニュー→[赤外線送信]

2 1件送信	選択中のデータを送信します。 データを選択→  →[YES]
全件送信	表示中の全データを送信します。 ロックNo.を入力→  →[YES]→認証パスワードを入力

### memo

- ◎赤外線送信に関するその他の注意事項については、「赤外線でデータを送信する」の「memo」(▶P.203)をご参照ください。

# 便利な機能を利用する

## 外部キー操作を無効にする

本体を閉じたときに、外部キー(☐、☒)を無効にします。

### 1 待受画面で●(1秒以上長押し)

もう一度●を1秒以上長押しすると、外部キー操作無効の設定を解除します。



memo

◎外部キー操作を無効に設定して本体を閉じていても、外部キーを押してアラーム音を止めることができます。

## サイドキーに機能を割り当てる

サイドキーの☒を1秒以上長押ししたときに、「防犯ライト」/「簡易ライト」/「フェイク着信」のいずれかを起動できるように設定します。

### 1 待受画面で●→[ツール]→[サイドキー設定]

2	防犯ライト	防犯ライトが点灯します。 ・☒を押すと消灯します。
	簡易ライト	簡易ライトが点灯します。
	フェイク着信	フェイク着信が起動します。
	OFF	☒を1秒以上長押ししても、何も動作しません。



memo

防犯ライト/簡易ライト使用時のご注意

◎防犯ライト/簡易ライトを目に近付けて点灯させないでください。また、防犯ライト/簡易ライト点灯時は発光部を直視しないようにしてください。同様に防犯ライト/簡易ライトを他の人の目に向けて点灯させないでください。視力低下などの障がいを起こす原因となります。

## フェイク着信をタイマー起動させる

K001には☒/☒を1秒以上長く押すと着信音が鳴り、電話がかかってきたようにみせかけることができる「フェイク着信」機能が搭載されています。

またK001では、フェイク着信が起動するまでの時間を設定することができます。

### 1 待受画面で●→[ツール]→[フェイク着信]

### 2 [タイマー起動]

### 3 [1分後]/[2分後]/[3分後]/[4分後]/[5分後]

設定後、カウントダウンが始まります。

タイマーのカウントダウン中に☒を押すと、フェイク着信が起動します。また、☒→[YES]と操作すると、タイマーを解除します。



memo

- ◎操作2で「通常起動」を選択した場合は、すぐにフェイク着信が起動します。
- ◎☒で起動させるためには、「サイドキー設定」(▶P.205)で「フェイク着信」に設定しておく必要があります。

## マナーモードを設定する

マナーモードを選択するだけで、公共の場所で周囲の迷惑とならないように設定したり、運転中に着信音やバイブレータをOFFにすることができます。

### 1 待受画面で●→[ツール]→[マナーモード]

マナーモード設定メニューが表示されます。

## 2 マナーモードを選択→○

	音量*1	バイブ レータ*2	簡易留守 メモ	ウェイクア ップトーン
通常マナーモード	OFF	ON*3	ON	OFF
サイレント マナーモード	OFF	OFF	ON	OFF
ドライブモード	OFF	OFF	ON (ドライブ)	OFF
オリジナル1 マナーモード	オリジナルマナーモードの登録内容に従う ▶P.206「オリジナルマナーモードの設定を 編集する」			
オリジナル2 マナーモード				
マナーモード解除	マナーモードの解除			

\*1: 音声着信/各種受信/アラーム/カウントダウンタイマー/データ再生/キー操作/開閉時の音量です。

\*2: 音声着信/各種受信/アラーム/カウントダウンタイマーのバイブレータです。

\*3: 通常のバイブレータ設定の振動[パターン1]、振動レベル[標準]で振動します。ただし、ニュースフラッシュ受信時は「OFF」となります。



### memo

- 自動車を運転中の携帯電話の使用は、交通事故の原因となり、危険なため道路交通法で禁止されています。運転中はマナーモードを「ドライブモード」に設定してください。
- 待受画面で[✖]を1秒以上長押しすると、あらかじめ設定した内容のマナーモードになります。もう一度[✖]を1秒以上長押しすると、マナーモードを解除できます。
- マナーモード中でも「防犯ブザー」は鳴動します。
- マナーモード設定中は、データフォルダのデータを再生したときや、機能設定の内容を再生して確認したときは、消音の状態でデータが再生されます。再生中に(⊙)を押すと、音量を調節できます。

## オリジナルマナーモードの設定を編集する

着信の種類ごとに着信音量を決めるなど、お好みに合わせてマナーモードの設定を編集できます。

- 1 待受画面で○→[ツール]→[マナーモード]  
→[オリジナル1マナーモード]/[オリジナル2マナー  
モード]を選択→ (編集)

オリジナルマナー編集画面が表示されます。

2 音量	機能ごとに音量を設定します。 「音声着信」「Eメール受信」「お知らせ受信」「C メール受信」「ニュースフラッシュ受信」「アラ ーム/カウントダウンタイマー」「データ再生」 「キー操作」「オープン音」「クローズ音」
バイブレータ	機能ごとにバイブレータの動作を設定します。 「音声着信」「Eメール受信」「お知らせ受信」「C メール受信」「ニュースフラッシュ受信」「アラ ーム/カウントダウンタイマー」
簡易留守メモ	簡易留守メモの動作を設定します。 「ON」「OFF」
ウェイクア ップトーン	ウェイクアップトーンの動作を設定します。 「ON」「OFF」

- 3 (完了)

## 自動でマナーモードを設定/解除する

あらかじめ登録した時間に自動でマナーモードを設定/解除できま  
す。

- 1 待受画面で○→[ツール]→[自動マナー設定]



## 2 [設定1] / [設定2] / [解除]

3 毎日	毎日、指定した時刻にマナーモードになるよう設定します。
曜日指定	マナーモードになる曜日を指定して設定します。 曜日を選択→ (ON/OFF)で「ON」/「OFF」を切り替え→
休日以外	休日以外の時刻にマナーモードになるよう設定します。
休日	休日に時刻を指定してマナーモードになるよう設定します。
OFF*	自動マナー設定を無効にします。

\*「OFF」を選択した場合は、操作③で設定が完了します。

## 4 時刻を入力→→マナーモードを選択→

操作②で「解除」を選択した場合は、マナーモードの選択は表示されません。

### memo

- ◎ 休日はカレンダーの休日設定で指定できます。(▶P.215「カレンダーのメニューを利用する」)
- ◎ 待受画面以外の画面で自動マナー設定時刻になっても、待受画面が表示されるまでマナーモードは設定されません。
- ◎ 待受画面以外の画面で自動マナー設定時刻に着信、アラーム、スケジュールアラーム、カウントダウンタイマーの鳴動、電池残量警告表示があった場合は、マナー設定後にお知らせします。

## マナートークを利用する

公共の場で周囲の迷惑とならないように小さな声で通話ができます。小さな声で通話しても相手の方には大きく聞こえます。また、相手の方の声も大きく聞こえます。

## 1 通話中に (1秒以上長押し)

もう一度を1秒以上長押しするとマナートークを解除できます。

## 簡易留守メモを利用する

電話に出ることができないとき、留守番電話のように応答メッセージを流して相手の方の伝言を録音できます。録音できるのは、1件あたり約60秒間で、10件までです。

## 1 待受画面で → [簡易留守メモ]

2 メモ再生	▶P.208「簡易留守メモを再生する」
簡易留守メモ設定	▶P.208「簡易留守メモを設定/解除する」
応答時間設定	着信してから簡易留守メモで応答を開始するまでの時間を設定します。 <ul style="list-style-type: none"><li>• 00~45秒まで設定できます。</li><li>• マナーモードが「ドライブ」に設定されている場合は、応答時間にかかわらず約3秒で応答します。</li></ul>
応答メッセージ設定	簡易留守メモで応答したときに流れるメッセージを設定します。 「通常」「ドライブ」「公共」「オリジナル」 ・ (再生)を押すと、メッセージを確認できます。 ・「オリジナル」を選択して (メニュー)を押し、「オリジナル録音」を選択すると、約10秒間のオリジナルメッセージを録音できます。

### memo



- ◎ マナーモードが「ドライブ」に設定されている場合の応答メッセージは、応答メッセージの設定にかかわらず「ドライブ」になります。

## 簡易留守メモを設定／解除する

### 1 待受画面で → [簡易留守メモ] → [簡易留守メモ設定] → [ON] / [OFF]

待受画面で  を1秒以上長押ししても、設定／解除できます。

#### memo

- ◎ 簡易留守メモを設定すると、待受画面に  が表示されます。簡易留守メモが10件録音されている場合、 が表示されます。
- ◎ ドライブモード設定中は、簡易留守メモの設定／解除はできません。

## 簡易留守メモで着信に应答する

簡易留守メモを設定していた場合は、着信後、設定されている応答時間が経過すると、自動的に応答メッセージで応答します。

### 1 着信後、設定されている応答時間が経過 自動的に応答メッセージで応答します。



録音を開始します。簡易留守メモの録音時間は、最大約60秒間です。

相手が電話を切るか、約60秒経過すると、録音が自動的に終了します。

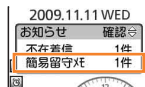
相手の方がメッセージを録音すると、「簡易留守メモ 1件」と表示されます。



#### memo

- ◎ 録音件数がいっぱいの場合、新たに簡易留守メモで応答する際には、最も古い再生済みの簡易留守メモが自動的に削除されます。  
※ 未再生の簡易留守メモや保護した簡易留守メモは削除されません。簡易留守メモが1件も削除されなかった場合は、簡易留守メモでの応答はできません。
- ◎ 簡易留守メモの設定にかかわらず、着信時に  を押しと、簡易留守メモで応答できます。
- ◎ 応答中または録音中に  を押しと、簡易留守メモを中断して電話に出ることができます。

## 簡易留守メモを再生する

### 1 待受画面で → [簡易留守メモ] → [メモ再生] 簡易留守メモの一覧画面が表示されます。

### 2 簡易留守メモを選択 → ● (再生)

簡易留守メモ再生中に  (削除) を押しと、再生中の簡易留守メモを削除できます。

#### memo

録音された簡易留守メモを待受画面から再生するには

- ◎ 待受画面のお知らせメニューに表示されている「簡易留守メモ」を選択して ● を押しと、簡易留守メモリスト画面が表示されます。

## ■ 簡易留守メモリスト画面の表示について

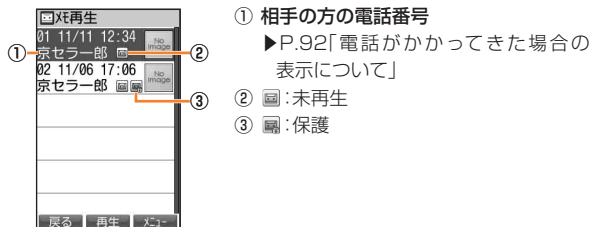

《簡易留守メモリスト画面》

## ■ 簡易留守メモリストのメニューを利用する

1 待受画面で → [簡易留守メモ] → [メモ再生]

2 簡易留守メモを選択 → (メニュー)

削除	▶P.77「データを削除する」
保護	簡易留守メモが自動的に削除されないように保護を設定／解除します。 「設定」「解除」

## ■ 通話音声メモを利用する

通話中に相手の方の声を録音できます。録音できるのは、1件あたり約60秒間で、10件までです。

## ■ 通話中の相手の声を録音する

1 通話中に (1秒以上長押し)

録音を開始します。

2 (終了) /

通話音声メモの録音時間は最大約60秒間です。60秒を経過すると自動的に終了します。



memo

◎ 通話音声メモでは、通話中の自分の声は録音できません。

## ■ 通話音声メモを再生する

1 待受画面で → [通話音声メモ]

通話音声メモの一覧画面が表示されます。

2 通話音声メモを選択 → (再生)

通話音声メモ再生中に (削除) を押し、再生中の通話音声メモを削除できます。



memo

◎ 通話音声メモの一覧画面で (削除) を押し、通話音声メモを削除できます。(▶P.77「データを削除する」)

## ■ ICレコーダーを利用する

会議の音声などを録音します。また録音したデータは、編集することができます。録音時間は最大3時間です。

## ■ 音声を録音する

1 待受画面で → [ICレコーダー]

ICレコーダーメニューが表示されます。

## 2 [録音]→●(開始)

:録音を中止 :録音を一時停止/再開

- 一時停止中に約1分間何も操作しなかった場合は、ICレコーダーを終了して待受画面に戻ります。

## 3 ●(終了)

録音を停止して録音データをボイスフォルダに保存します。

### memo

- ICレコーダーで録音したボイスデータは、microSDメモ리카ードご利用時はmicroSDメモ리카ードに、ご利用でない場合はデータフォルダのボイスフォルダに保存されます。
- 長時間の録音が可能ですが、録音時間はmicroSDメモ리카ード/データフォルダの空き容量に依存します。
- 長時間録音される場合は、充電しながら録音することをおすすめします。

## 録音の設定をする

録音環境に合わせた設定ができます。

### 1 ICレコーダーメニュー(▶P.209)→[録音]

→ (メニュー)

2 マイク感度	会議: 会議の録音など周囲の音の録音に適しています。 口述: 自分の声の録音などマイクから近い音の録音に適しています。
音質設定	標準: データ容量を節約した設定です。 高音質: 録音品質を優先した設定です。
割込防止設定	録音時に電波OFFモードを設定し、着信やアラームなどの割り込みを防止します。 [ON]/[OFF]

### memo

- 録音した音声ファイルのタイトルは、年月日と録音開始時刻と3桁の連番を組み合わせで表示されます。

## 音声を再生する

### 1 ICレコーダーメニュー(▶P.209)→[再生]

### 2 [データフォルダ]/[microSD]

### 3 データを選択→●(再生)

再生画面を表示します。

### memo

- 操作 8 でデータを選択したときに (メニュー)→[ジャンプ]→再生ポイント(時/分/秒)を入力→●と操作すると、再生ポイントを指定して再生できます。
- 操作 8 でデータを選択したとき、または再生中に (メニュー)→[音声切り出し]と操作すると、15分以内の録音データを編集できます。

## Myボイスメモを利用する

### 自分の声を録音する

### 1 待受画面で →[Myボイスメモ]→ (録音)

→●(開始)

録音を開始します。録音時間は最大10秒です。

### 2 ●(終了)→ (保存)

保存前に●(再生)を押すと、録音した音声再生できます。また、 (メニュー)を押して、「やり直し」/「保存せずに終了」を選択することができます。

## Myボイスメモを再生する

### 1 待受画面で [Myボイスメモ]

Myボイスメモの一覧画面が表示されます。

### 2 再生するMyボイスメモを選択→ (再生)



◎ Myボイスメモはデータフォルダに保存されます。データフォルダの操作については、「データフォルダを利用する」(▶P.181)をご参照ください。

## メモ帳を利用する

最大30件のメモ帳を登録できます。

## メモ帳を登録する

### 1 待受画面で [メモ帳]

メモ帳一覧画面が表示されます。

### 2 メモ帳を選択→ (編集)→メモを入力→ (完了)

メモ帳は1件につき全角500/半角1,000文字まで入力できます。

## メモ帳のメニューを利用する

### 1 待受画面で [メモ帳]→メモ帳を選択→ (表示)

### 2 (メニュー)

メモ帳一覧画面でメモ帳を選択→ (メニュー)と操作しても、メニューを表示できます。

3 ペタメモ登録	選択/表示しているメモ帳をペタメモに登録します。 ▶P.213「ペタメモを利用する」
----------	---

1件削除	選択しているメモ帳を削除します。
削除	▶P.77「データを削除する」
メモ制限	メモ帳を表示・編集・削除する際に、ロックNo.の入力が必要になるように設定します。「ON」[OFF] ・メモ帳制限を設定したメモ帳には、一覧画面で (制限) が表示されます。

※ 画面により表示される項目は異なります。

## モバイル辞典を利用する

## モバイル辞典のトップメニューを表示する

### 1 待受画面で (モバイル辞典)→[ツール]→[モバイル辞典]

トップ画面が表示されます。

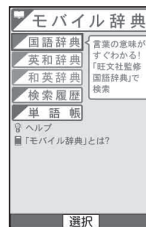

©Obunsha Co.,Ltd.

「モバイル辞典の  
トップメニュー」

2 国語辞典	知りたい言葉を入力して、「旺文社監修国語辞典」で検索します。
英和辞典	知りたい単語を入力して、「ポケットコンプリヘンシブ英和辞典」で検索します。
和英辞典	知りたい英単語を「ポケットコンプリヘンシブ和英辞典」で検索します。

検索履歴	意味詳細画面を表示して調べた最近の検索履歴を各辞典で100件まで表示します。 ・履歴の一覧画面から [履歴] (メニュー) を押して、履歴を「1件消去」/「全件消去」することができます。
単語帳	登録した単語を各辞典で100件まで表示します。

## 検索する

### 1 モバイル辞典のトップメニュー→[国語辞典] / [英和辞典] / [和英辞典]

### 2 語句を入力

国語辞典・和英辞典は全角11文字まで、英和辞典は半角23文字まで入力できます。検索結果リストが表示されます。

### 3 調べたい項目を選択→

意味詳細画面が表示されます。

## モバイル辞典のメニューを利用する

### 1 意味詳細画面→ (メニュー)

2 コピー	意味詳細画面の見出し語および本文を文字列を指定してコピーします。  でコピーしたい文字列を選択
単語帳に登録	表示中の語句を単語帳へ登録します。
ヘルプ	ヘルプ機能のトップ画面を表示します。
モバイル辞典TOPへ	トップメニューに戻ります。

## memo

◎ 単語帳の一覧画面で表示されるメニューは次の通りです。

ソート	単語帳の項目を並び替えて表示します。 「新しい順」「古い順」「50音順(国語辞典・和英辞典) / ABC順(英和辞典)」
消去	単語帳の項目を消去します。 「1件消去」「全件消去」
ヘルプ	ヘルプ機能のトップ画面を表示します。
モバイル辞典TOPへ	トップメニューに戻ります。

## オンライン辞書を利用する

au one辞書に接続して調べたい語句を検索できます。

### 1 待受画面で → [ツール] → [オンライン辞書]

### 2 文字入力欄を選択→ (入力)

### 3 検索したい語句を入力

### 4 辞書を選択→ (検索)

## memo

◎ au one辞書のご利用には、EZwebのお申し込みが必要です。ご購入時にお申し込みにならなかった方は、auショップもしくはauお客様センターまでお問い合わせください。

## 漢字チェックを利用する

画数の多い漢字などを拡大表示して確認することができます。

### 1 待受画面で → [ツール] → [漢字チェック]

### 2 文字を入力 →

入力した1番目の文字を拡大して表示します。  
 を押して拡大表示する文字を選択できます。



- ◎ 「すぐ文字」を「ON」に設定している場合は、待受画面で文字を入力して、文字入力画面で  を押して表示されるメニューから「漢字チェック」を選択しても拡大表示できます。
- ◎ 入力できる最大文字数は全角10文字までです。絵文字、半角文字、スペース、改行は入力できません。



## ペタメモを利用する























メモ帳などの内容をペタメモに登録し、待受画面に貼り付けることができます。貼り付けた内容は待受画面からすばやく呼び出すことができます。最大7件のペタメモが登録できます。

## ペタメモを登録する

### 1 待受画面で → (新規)

ペタメモの登録画面が表示されます。

- |   |     |   |
|---|-----|---|
| 2 | メモ帳 | 登録済みのメモ帳を選択、または新規に編集してペタメモに登録します。<br> (詳細) → メモ帳を選択または編集して  |
|---|-----|---|

アドレス帳*	アドレス帳のデータを登録します。  (詳細) → [Eメールアドレス] (  (詳細) → [Eメール作成] / [デコレーションメール作成] / [電話番号] / [URL] / [1件登録] → 
スケジュール	スケジュールのデータを登録します。  (詳細) → スケジュールを選択 → 
タスクリスト	タスクリストのデータを登録します。  (詳細) → タスクリストを選択 → 
Myスポット	Myスポットに登録されているGPS情報を登録します。  (詳細) → Myスポットを選択 → 
お気に入りリスト	お気に入りを登録します。  (詳細) → お気に入りを選択 → 
Eメール	Eメールメニューの項目を登録します。  (詳細) → [新規作成] / [デコレーションメール作成] / [受信ボックス] / [送信ボックス] / [新着メール問合せ] → 
Cメール	Cメールメニューの項目を登録します。  (詳細) → [新規作成] / [受信ボックス] / [送信ボックス] → 
機能設定	機能設定の項目を登録します。  (詳細) → 機能を選択 → 
メインメニュー	メインメニューまたはメインメニューから表示できる機能を登録します。  (詳細) → メインメニューを選択 → 
発信履歴	発信履歴を登録します。  (詳細) → 発信履歴を選択 → 
着信履歴	着信履歴を登録します。  (詳細) → 着信履歴を選択 → 

\* 電話番号やEメールアドレスが2つ以上登録されている場合は、詳細な選択画面を表示して登録します。

### 3 アイコンを選択→[アイコン+メモ]／[アイコンのみ]

待受画面に登録した項目が表示されます。

### 4 ④で貼り付ける位置を選択→◎

#### memo

- ◎各機能のメニューから「ペタメモ登録」を選択して登録することもできます。
- ◎お買い上げ時は「マナーモード」「アラーム」「すぐ文字設定」「京セラサイトK」が登録されています。

## ペタメモの内容を呼び出す

### 1 待受画面で④→ペタメモを選択

### 2 ◎(選択／表示／再生／作成／接続)

### ■ペタメモのメニューを利用する

### 1 待受画面で④→ペタメモを選択→ (メニュー)

2	貼り付け位置 変更	選択しているペタメモを④で移動できます。
	表示切替	表示方法を「アイコン+メモ」／「アイコンのみ」から選択します。
	アイコン選択	アイコンを変更します。
	1件削除	選択しているペタメモを削除します。
	全件削除	ペタメモを全件削除します。

#### memo

- ◎待受画面でを押してペタメモの表示／非表示を切り替えることができます。
- ◎中断中の機能がある場合は、待受画面で④を押すと中断中アイコンが選択されます。ペタメモを選択するときは④を押します。

## カレンダー／スケジュール／タスクリストを利用する

### カレンダーを表示する

カレンダーには、スケジュール、タスクリストを登録できます。  
また、アドレス帳に登録されている誕生日を確認できます。

### 1 待受画面で◎→[カレンダー]

カレンダーが表示されます。

/ : 表示月間(1ヶ月表示 / 2ヶ月表示 / 半年表示)の前後月間を表示

### 2 日付を選択→◎

選択した日付の当日カレンダーが表示されます。

: 前の予定登録日を表示 : 次の予定登録日を表示

### 3 項目を選択→◎(詳細)

登録内容詳細画面が表示されます。



## ■ カレンダーの内容について

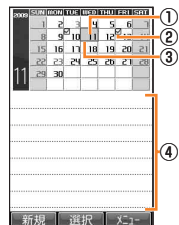

（1ヶ月リスト表示）

- ① 今日の日付  
背景が別の色で表示されます。
- ② スケジュール／タスクリストを登録した日付、アドレス帳に誕生日として登録されている日付  
日付に☑が表示されます。
- ③ 選択されている日付  
四角の赤枠が表示されます。

### ④ スケジュール／タスクリスト／誕生日

選択されている日付に登録した情報が表示されます。



#### memo

- ◎ カレンダー表示中に [メニュー] → [表示切替] と操作して、カレンダー表示を1ヶ月表示/2ヶ月表示/半年表示から選択できます。
- ◎ 「半年表示」に切り替えるときは、「カレンダーの内容について」の④は表示されません。
- ◎ 未チェックのまま期限日時を過ぎたタスクリストは、別の文字色で表示されます。

## ■ 当日カレンダーの内容について

選択されている日付に登録したスケジュール／タスクリスト、誕生日が表示されます。



（当日カレンダー）

データの種類	表示される内容
スケジュール	カテゴリアイコンと開始/終了日時*、用件が表示されます。 * 2日以上にまたがるスケジュールは期間が表示されます。
タスクリスト	カテゴリアイコン*と用件が表示されます。 * 未チェックのまま期限日時を過ぎたタスクリストは、別の文字色で表示されます。
誕生日	👤とアドレス帳に登録されている名前が表示されます。

## ■ カレンダーのメニューを利用する

### 1 カレンダー → [メニュー] (メニュー)

2	スケジュール一覧	スケジュール一覧画面を表示します。
	タスクリスト一覧	タスクリスト一覧画面を表示します。
	誕生日一覧	アドレス帳に登録されている誕生日の一覧画面を表示します。 • 誕生日を選択して [詳細] を押すと、アドレス帳の登録内容が表示されます。
	表示切替	カレンダーの表示方法を切り替えます。 「1ヶ月表示」「2ヶ月表示」「半年表示」
	日付指定	指定年月日を表示します。
	登録件数確認	登録されているスケジュール、タスクリスト、休日設定の件数を確認します。 「スケジュール」「タスクリスト」「休日設定」 • シークレット登録したスケジュールも登録件数に含まれます。

休日設定	カレンダーで日付／曜日を選択して、休日を設定／解除します。 最大200件まで設定できます。 <b>日付／曜日を選択</b> → <b>○(変更)</b> → <b>☑(完了)</b> ・ <b>○(変更)</b> 押すたびに休日設定／解除が切り替わります。 ・設定完了後に休日設定を解除するには、休日設定画面で <b>☒(リセット)</b> を押し、「1ヶ月リセット」「1年リセット」「全リセット」を選択します。
ペタメモ登録	スケジュール／タスクリストをペタメモ(▶P.213)に登録します。
全件削除	スケジュール／タスクリストを削除します。 ・誕生日は削除されません。
シークレット一時設定	シークレット登録した内容を一時的に表示します。 ・カレンダーを終了すると元に戻ります。

※メニューに表示される項目は、画面によって異なります。

## ■スケジュールの入力項目について

項目	説明
用件	全角20／半角40文字まで入力できます。 ・カテゴリを25種類のカテゴリアイコンから選択します。
<input checked="" type="checkbox"/> 開始／終了日時	開始日時と終了日時を設定します。
<input checked="" type="checkbox"/> 繰り返し	スケジュールの繰り返しを指定します。 「毎日」「毎週」「毎月」「毎年」「なし」 ・「なし」以外を選択すると、続けて繰り返し回数を設定できます。 「無制限」／「回数指定」(1～99)
<input checked="" type="checkbox"/> 場所	全角20／半角40文字まで入力できます。
<input checked="" type="checkbox"/> 詳細	全角40／半角80文字まで入力できます。
<input checked="" type="checkbox"/> URL	半角256文字まで入力できます。
<input checked="" type="checkbox"/> アラーム設定	スケジュールアラームを設定します。 ・「アラーム時刻」「 <input checked="" type="checkbox"/> アラーム音」「 <input checked="" type="checkbox"/> アラーム音量」「 <input checked="" type="checkbox"/> アラーム優先」「 <input checked="" type="checkbox"/> バイブレータ」「 <input checked="" type="checkbox"/> ランプ」「 <input checked="" type="checkbox"/> イルミネーション」については、「アラームの入力項目について」(▶P.222)をご参照ください。
<input checked="" type="checkbox"/> シークレット	「シークレット(M427)」を「ON」に設定したときのみ表示するように設定します。 「ON」「OFF」

※「開始／終了日時」および「用件」または「詳細」のいずれかは必ず入力してください。未入力の場合は登録できません。

## ■アラーム通知の日時について

「アラーム設定」でスケジュールアラームを設定し、「繰り返し」を「なし」以外に設定した場合は、スケジュールが繰り返されるたびに、スケジュールアラームが動作します。

## ■スケジュールを新規登録する

最大500件のスケジュールを登録できます。

- 1 カレンダー(▶P.214)／当日カレンダー(▶P.215)／スケジュール一覧(▶P.215)→**☑(新規)**→**[スケジュール登録]**※

※スケジュール一覧から操作した場合は表示されません。  
 カレンダー→**☒**(メニュー)→[スケジュール一覧]→**☑**(新規)と操作しても登録できます。

- 2 各項目を編集→**☑(完了)**

## memo

### スケジュールアラームを設定した時刻になると

- ◎ 電源がOFFの場合は、自動的に電源がONになりアラームが鳴ります。
- ◎ 通話中だった場合は、終話後にアラームが鳴ります。
- ◎ アラーム音やバイブレータが鳴動します。◎を押すか1分間(固定)経過するとアラームは停止し、スケジュールお知らせ画面が表示されます。



### アラームを同時刻に設定した場合

- ◎ スケジュールアラーム、アラーム、カウントダウンタイマーを同時刻に設定した場合は、順番に鳴動します。

## タスクリストを新規登録する

最大50件のタスクリストを登録できます。

- 1 カレンダー(▶P.214)／当日カレンダー(▶P.215)／タスクリスト一覧画面(▶P.217)→ (新規)→[タスクリスト登録]\*

\*タスクリスト一覧から操作した場合は表示されません。  
カレンダー→ (メニュー)→[タスクリスト一覧]→ (新規)と操作しても登録できます。

- 2 各項目を編集→ (完了)

## ■ タスクリスト一覧画面の内容について

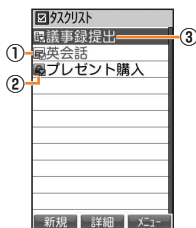

〈タスクリスト一覧画面〉

- ①  (未チェック) /  (チェックあり: )の色が変わります。
- ② カテゴリアイコン
- ③ タスクリストの内容  
期限を過ぎても完了していないタスクリストは別の色で表示されます。

## ■ タスクリストの入力項目について

項目	説明
用件	全角20／半角40文字まで入力できます。 ・カテゴリを25種類のカテゴリアイコンから選択します。
 期限日時	タスクリストの期限を設定します。

\*「用件」は必ず入力してください。未入力の場合は登録できません。

## スケジュール／タスクリストのメニューを利用する

- 1 カレンダー(▶P.214)／当日カレンダー(▶P.215)→ (メニュー)→[スケジュール一覧]／[タスクリスト一覧]→スケジュール／タスクリストを選択→◎ (詳細)

- 2  (メニュー)

スケジュール一覧画面／タスクリスト一覧画面でスケジュール／タスクリストを選択→ (メニュー)と操作しても、メニューを表示できます。

チェック／チェック解除	タスクリストチェックを付加または解除します。
-------------	------------------------

編集	スケジュール／タスクリストの内容を編集します。
Eメール添付	スケジュール／タスクリストを添付データにしてEメールを作成します。
デコレーションメール添付	スケジュール／タスクリストを添付データにしてデコレーションメールを作成します。
データフォルダへコピー	▶P.193「他の機能からデータフォルダにコピーする」
microSDへコピー	スケジュール／タスクリストをvCalendar形式でmicroSDメモ리카ードに保存します。
赤外線送信	▶P.204「各機能のメニューから赤外線で送信する」
表示内容変更	タスクリストの一覧表示を切り替えます。「未チェック表示」「チェック済み表示」「全て表示」
ペタメモ登録	スケジュール／タスクリストをペタメモ(▶P.213)に登録します。
1件削除	選択しているデータを削除します。
削除	▶P.77「データを削除する」 ・スケジュールで「昨日以前削除」を選択すると、昨日の日付までのスケジュールをロックNo.を入力してすべて削除できます。タスクリストで「チェック済み削除」を選択すると、チェック済みのタスクリストをロックNo.を入力してすべて削除できます。
シークレット一時設定	シークレット登録した内容を一時的に表示します。 ・カレンダーを終了すると元に戻ります。

※画面により表示される項目は異なります。





## 絵日記を作成する

カメラで撮影したフォトやムービーなどを表示させて、絵日記を作成できます。最大250件の絵日記を登録できます。

## 絵日記を登録する

### 1 待受画面で → [ツール] → [絵日記]

### 2 (新規)

3 	日付	年月日を入力します。
	天気	天気情報をアイコンで設定します。 「  (晴れ)」 「  (くもり)」 「  (雨)」 「  (晴れ時々曇り)」 「  (雪)」 「  (かみなり)」 「  (台風)」
	画像	データフォルダ／microSDメモ리카ードからデータを選択したり、フォト／ムービーを撮影して登録します。 「データフォルダ」「microSD」「フォト撮影」「ムービー撮影」
	コメント	全角100／半角200文字まで入力できます。

### 4 (完了)

## 絵日記を確認する

### 1 待受画面で → [ツール] → [絵日記]

絵日記に画像のみ登録されている場合は、日付を表示し、コメントが入力されている場合は、冒頭部分が1行表示されます。

## 2 絵日記を選択→

絵日記の詳細表示画面が表示されます。

- ・ / を押すと前後の絵日記を表示します。
- ・ フォト／ムービーが登録されている場合は、 (再生) を押して表示できます。
- ・ コメントの中に電話番号、Eメールアドレス、URL、GPS情報がある場合は、文字列を選択して を押すと各機能呼び出すことができます。



〈絵日記詳細画面〉

## 絵日記のメニューを利用する

### 1 絵日記の一覧画面／カレンダー表示画面／詳細画面

→ (メニュー)

2 Eメール作成	絵日記の内容を次のように利用して送信メール／デコレーションメール作成画面を表示します。 日付・天気→件名、コメント→メール本文、 フォト・ムービー→添付ファイル ・容量オーバーなどで添付できないデータの 場合は、選択できません。
デコレーション メール作成	
編集	選択／表示している絵日記を編集します。
一覧表示／ カレンダー表示	一覧表示とカレンダー表示とを切り替えます。
日付指定	日付を指定して表示します。
Eメール添付	絵日記をvCalendarファイルに変換して、Eメール／デコレーションメールの添付ファイルとして送信できます。 「1件選択」「複数件選択」
デコレーション メール添付	・フォトやムービーが登録されている絵日記の場合は、一緒に添付するかどうかを選択できます。

データフォルダ へコピー	絵日記をvCalendarファイルに変換して、データフォルダ／microSDメモリーカードにコピー(保存)します。
microSDへ コピー	
赤外線送信	絵日記をvCalendarファイルに変換して、赤外線送信します。
ベタメモ登録	表示／選択している絵日記をベタメモに登録します。
削除	絵日記を「1件削除」「1日削除」「選択削除」「全件削除」を選んで削除できます。

## おこづかい帳を作成する

今月と前月のおこづかい帳を作成できます。月ごとに60件まで登録できます。

## おこづかい帳を登録する

### 1 待受画面で → [ツール] → [おこづかい帳]

今月のおこづかい帳画面が表示されます。

- ・ 前月のおこづかい帳を登録する場合は、 (前月) を押します。
- ・ すでに今月の登録がある場合は、残高が表示されます。

### 2 [支出の登録] / [収入の登録]

### 3 金額を入力→●(確定)

入力した金額の登録画面が表示されます。日付や内訳などを編集できます。

- 金額は999,999円まで入力できます。

4 日付	日付を入力して●(確定)を押します。
金額	金額を修正できます。
内訳	内訳を入力して●を押します。 • 全角24/半角48文字まで入力できます。

### 5 ㊞(登録)



- ◎ 残高は、「99,999,999円」まで表示できます。金額を入力することで残高が表示範囲を超える場合は、メッセージが表示され登録できません。
- ◎ 月が変わって、おこづかい帳を初めて起動するときに、前月の残高が今月に繰り越しされます。
- ◎ 前月および今月のおこづかい帳が登録されている状態で翌月になった場合、おこづかい帳を起動すると前々月の登録内容は削除されます。

## おこづかい帳を確認する

### 1 待受画面で●→[ツール]→[おこづかい帳]

今月のおこづかい帳画面が表示されます。

- 前月のおこづかい帳を確認する場合は、㊞(前月)を押します。

### 2 [詳しい内容確認]

おこづかい帳一覧画面が表示されます。

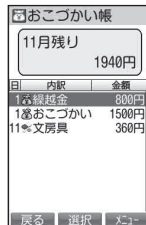

《おこづかい帳  
一覧画面》

### 3 項目を選択→●

おこづかい帳の詳細画面が表示されます。

- (編集) : 登録内容を選択して編集できます。
- ㊞(削除) : 表示している内容を削除します。



- ◎ おこづかい帳一覧画面で表示されるメニューは次の通りです。

支出の登録	支出を追加登録します。
収入の登録	収入を追加登録します。
削除	▶P.77「データを削除する」
前月(今月)の内容確認	内容確認画面の今月/前月を切り替えます。
今月(前月)の登録件数	今月/前月の登録件数を表示します。

- ◎ おこづかい帳を削除することで残高が表示可能範囲を超える場合は、メッセージが表示され削除できません。

## 時間割を作成する



《時間割表画面》

時間割は3枚まで作成できます。曜日ごとにメモを付けることもできます。

- ① **タイトル表示**  
それぞれの時間割にタイトルを付けることができます。
- ② **科目表示**  
40種類の科目から選択できます。
- ③ **科目名、メモ/科目内容**  
曜日を選択した場合は、曜日に登録されているメモが表示され、科目を選択しているときは科目名・科目内容がガイド表示されます。

## 時間割を登録する

40種類の科目の中から選択して、時間割に登録します。

### 1 待受画面で → [ツール] → [時間割]

時間割表が表示されます。

- ・  を押して時間割の1枚目/2枚目/3枚目を切り替えて表示できます。

### 2 (メニュー) → [時間割編集]

### 3 で曜日を選択 → で時限を選択 →

貼付科目選択画面が表示されます。

- ・  (ひらがな/漢字) を押すと科目名をひらがなと漢字に切り替えて表示できます。

### 4 科目を選択 →

操作③、④を繰り返して時間割表に科目を設定します。

### 5 (完了)



memo

- ◎ 登録した時間割を削除するには、操作②のメニューで「削除」を選択します。1件削除を選択すると表示していた時間割の登録内容を削除します。全件削除を選択すると、1～3枚目すべての時間割の登録内容を削除できます。

## 科目名を編集する

科目の一覧にない科目名を編集して作成できます。

### 1 時間割表画面 → (メニュー) → [貼付科目編集]

### 2 貼付科目選択画面で編集する科目を選択 →

貼付科目編集画面が表示されます。

### 3 [表示名] → 表示名を編集 →

全角2/半角4文字まで入力できます。

### 4 [科目名] → 科目名を編集 →

全角11/半角22文字まで入力できます。

### 5 (完了)



memo

- ◎ 編集できるのは「貼付科目選択」の漢字表示科目のみです。
- ◎ 編集した科目を元に戻すには、貼付科目編集画面で  (リセット) を押して、1件リセット(選択している科目のみリセット)または全件リセットすることができます。

## 時間割のタイトルを編集する

### 1 時間割表画面 → (メニュー) → [タイトル編集]



### 2 タイトルを入力 →

全角6/半角12文字まで入力できます。

## メモを登録する

曜日ごとにメモを付けたり、登録した科目の内容にそってメモを付けたりすることができます。

### 1 時間割表画面→で曜日/科目を選択→

科目を選択した場合は、科目内容編集画面が表示されます。全角11/半角22文字まで入力できます。を押してメモの登録が完了します。曜日を選択した場合は操作へ進みます。

### 2 (編集)

### 3 メモを入力→



全角60/半角120文字まで入力できます。

## アラームで指定した時刻をお知らせする

指定した時刻をアラーム音やバイブレータでお知らせできます。10件まで登録できます。

### 1 待受画面で→[アラーム]

アラーム一覧画面には「ON/OFF設定」「アラーム時刻」「繰り返し指定」が表示されます。

アラーム一覧画面で (編集) を押し、アラームの詳細画面が表示され、設定内容を編集できます。アラーム一覧画面で (リセット) を押し、「1件リセット」「全件リセット」を選択すると、アラームの設定内容をリセットできます。

### 2 アラームを選択→ (編集)

### 3 各項目を編集→ (完了)



アラームを保存すると、自動的にONになります。









《アラーム一覧画面》

## memo







### アラームのON/OFF設定

 アラーム一覧画面で (ON/OFF) を押し、アラームのON/OFFが切り替わります。

### アラームを設定した時刻になると

-  電源がOFFの場合は、自動的に電源がONになりアラームが鳴ります。
-  通話中だった場合は、終話後にアラームが鳴ります。
-  アラーム音やバイブレータが鳴動します。、、以外のキーを押すか1分間(固定)経過するとアラームは停止し、アラームの内容が表示されません。







### スヌーズモードを設定すると

-  スヌーズモードを解除するまで、設定した間隔で最大6回までアラーム音が鳴ります。
-  スヌーズモードを解除するには、アラーム鳴動中に、 (停止)→ (解除) と操作するか、待受画面で→ と操作します。

### アラームを同時刻に設定した場合

-  スケジュールアラーム、アラーム、カウントダウンタイマーを同時刻に設定した場合は、順番に鳴動します。

## ■ アラームの入力項目について

項目	説明
 アラーム名	全角8/半角16文字まで入力できます。
 アラーム時刻	お知らせする時刻を入力します。
 繰り返し	アラームの繰り返しを曜日などで指定します。「毎日」「曜日指定」「休日以外」「休日」「1回のみ」
 アラーム音	アラーム音を設定します。「プリセットデータ」「データフォルダ」「microSD」「ケータイアレンジに従う」*
 アラーム音量	音量を設定します。「STEP UP」「5」～「1」「OFF」
 アラーム画像	お知らせするときに表示するデータを設定します。「プリセットデータ」「データフォルダ」「microSD」「ケータイアレンジに従う」*



項目	説明
スヌーズ設定	いったんアラームを止めても、設定した時間が経過すると、アラーム音が鳴るように設定します。 1～10分
アラーム優先	マナーモード設定時にアラームの設定を優先させるかどうかを設定します。 「ON」「OFF」
メモ	全角20／半角40文字まで入力できます。
バイブレータ	バイブレータを設定します。 「振動パターン」「振動レベル」
ランプ	ランプのON／OFFとONの場合の点灯パターンを設定します。
イルミネーション	イルミネーションのON／OFFとONの場合の照明パターンを設定します。

※ ケータイアレンジの設定によって、表示される場合があります。

## カウントダウンタイマーで時間を計る

最大60分(1秒単位)でカウントダウンタイマーを5件まで設定できます。

- 1 待受画面で** → **[ツール]** → **[カウントダウンタイマー]**  
カウントダウンタイマーが表示されます。
- 2 カウントダウンタイマーを選択** → **(編集)**
- 3 各項目を編集** → **(完了)**
- 4** **(開始)**  
カウントダウンを開始します。  
カウントダウン中に (停止) / (再開) を押して一時停止 / 再開できます。



### memo

- ◎ カウントダウンタイマーの入力項目の「進捗バー」を「ON」に設定すると、カウントダウンの進み具合を棒グラフで分かりやすく表示できます。その他の入力項目については、「アラームの入力項目について」(▶P.222)をご参照ください。
  - ◎ カウントダウン中の画面で → [継続して移行] と操作すると、カウントダウンをバックグラウンドで継続した状態で、待受画面に移行します。
  - ◎ 編集したカウントダウンタイマーがあるときは、カウントダウンタイマーの画面で (リセット) を押すと、「1件リセット」「全件リセット」を選択して編集内容をお買い上げ時の状態にリセットできます。
  - ◎ カウントダウンが0秒になると、アラーム音やバイブレータが鳴動します。  
、、 以外のキーを押すか1分間経過すると、アラームは停止します。
- アラームを同時刻に設定した場合**
- ◎ スケジュールアラーム、アラーム、カウントダウンタイマーを同時刻に設定した場合は、順番に鳴動します。

## 電卓で計算する

最大10桁の計算を行うことができます。

### 1 待受画面で $\odot$ →[ツール]→[電卓]

[0]～[9]:数字を入力

$\oplus$ :+

$\ominus$ :-

$\otimes$ :×

$\oslash$ :÷

[.] :小数点を入力

[%] :%

$\odot$  : =

[ $\frac{\square}{\square}$ ] :割り勘

[M+] :M+(メモリに加算)

[MR] :MR(メモリ値の表示)

[C] :C(入力した数値をすべてクリア)

[END] :END(終了)

### memo

◎ 割り勘計算では、支払額を5つのグループに分けて計算できます。また1つのグループに99人までを設定できます。電卓画面で $\frac{\square}{\square}$ (割り勘)を押して、人数&割合入力画面で数字を入力して1人あたりの支払い額と残り金額を確認しながら計算ができます。

◎ 計算がエラーとなった場合は、「E」と表示されます。

**%を付加した計算について**

例題	入力	計算結果
100の10%増しを計算	$100+10\%$	110
100の10%引きを計算	$100-10\%$	90
100は80の何%かを計算	$100\div 80\%$	125
100の10%を計算	$100\times 10\%$	10

# 機能設定をする

機能の内容ごとにM1～M7、M0およびM#のグループに整理されていますので、設定する機能を簡単に呼び出すことができます。

## 機能設定の方法を覚えよう

機能を設定するには、待受画面で●を押してダイヤルキーで機能No.を入力する方法と、機能の一覧から⌵で選択する方法があります。ここでは、機能の一覧を表示して●で選択する方法について説明します。

### ■「着信設定(M21)」を選択する場合

#### 1 待受画面で●→[機能設定]

機能設定グループの一覧が表示されます。

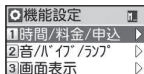

#### 2 [音/パイ/ランプ]

選択できる機能の一覧が表示されます。

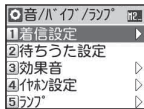

#### 3 [着信設定]

選択した機能を設定する画面が表示されます。

### memo

- 通話中は、「プロフィール(M0)」以外の機能設定を使用できません。
- 「ケータイアレンジに従う」は、現在設定中のケータイアレンジファイルでデータが指定されている機能のみ表示されます。

## 現在の設定を確認する

機能設定の現在の設定状況を確認できます。

### 1 待受画面で●→[機能設定]→[?] (設定確認)



### memo

- お買い上げ時の設定については、「機能リセット(M461)でリセットされる内容」(▶P.261)をご参照ください。

## 時間や料金の目安を確認する(M1)

### EZwebに接続して料金の目安を確認する(M11)

EZwebに接続し、auお客さまサポートの「確認する」(▶P.132)のページを表示します。

### 1 待受画面で● [1] [1] → ●

### 時間/料金の目安を確認する(M12)

最後にかけた電話の通話時間/通話料金と、今までにかけた電話の累積通話時間/累積通話料金を確認できます。なお、表示される通話時間や通話料金はすべて目安です。正確なものではありません。

### 1 待受画面で● [1] [2]

## memo

- ◎表示される通話料金は、各種割引適用前の金額です。
- ◎次のような場合、通話料は表示されません。
  - ・通話が途切れるなど正常に終了できなかった場合
  - ・電話がかかってきた場合
  - ・Eメールを送受信またはCメールを送信した場合
  - ・EZwebを利用した場合
  - ・通話料無料の電話番号へ発信した場合
  - ・クイックダイヤルにかけた場合
  - ・電波の弱い地域などで、料金情報を受信できなかった場合
- ◎表示可能な最大累積値(999時間59分59秒、9,999,999円)を超えた場合は、0に戻ります。

## 通話終了後の通話料金の表示を設定する(M13)

通話終了後に、通話料金の目安を表示するかどうかを設定します。

### 1 待受画面で 1 3 → [ON] / [OFF]

## memo

- ◎表示される通話時間や通話料金は目安です。正確なものではありません。
- ◎表示される通話料金は、各種割引適用前の金額です。
- ◎通話が途切れるなど正常に終了できなかった場合や国際電話をかけた場合など、通話料金が表示されない場合があります。

## 通話料金のレートを設定する(M14)

「時間 / 料金(M12)」で表示される通話料金の目安と、通話終了後に表示される通話料金の目安を、ご契約の内容に合わせて表示させるために倍率を設定します。

### 1 待受画面で 1 4 → ロックNo.を入力 →

### 2 通話料金レートをを入力 →

## ■ 設定倍率表

各料金プランごとに以下の倍率を設定してください。

ご加入の料金プラン		音声電話 (倍率)
プランLL / プランLLシンプル		1.5倍
プランL / プランLシンプル		1.2倍
プランM / プランMシンプル		1.4倍
プランS / プランSシンプル		1.6倍
プランSS / プランSSシンプル		2.0倍
デイトタイムL	主に平日昼間にau電話にかけるお客様	1.0倍
	主に平日昼間にau電話以外にかけるお客様	1.5倍
	主に夜間・土日祝日にご利用になるお客様	3.0倍
デイトタイムS	主に平日昼間にご利用になるお客様	2.0倍
	主に夜間、土日祝日にご利用になるお客様	4.8倍
シンプルプランL		1.0倍
シンプルプランS		1.5倍

## memo

- ◎表示される通話料金の目安は、今後変更になることもあります。

## EZwebに接続して各種申込をする(M15)

EZwebに接続し、auお客さまサポートの「申し込む / 変更する」(▶P.134)のページを表示します。



### 1 待受画面で 1 5 →

## 音やランプの設定を変える(M2)

着信時の動作やキー操作音など、音・振動(バイブレータ)・着信ランプ・イルミネーションの設定を行います。

### 音声着信時の動作を設定する(M211)



#### 1 待受画面で

2 <b>音量</b>	音量を設定します。 「STEP UP」「レベル5」～「レベル1」 「OFF」
<b>メロディ</b>	音を設定します。 <b>固定着信音:</b> 「プリセットデータ」「データフォルダ」「microSD」「EZwebで探す」 <b>複数着信音:</b> 複数のデータを登録できます。 ●(登録)→データを選択→●→●(追加) →データを選択→●(→追加データの位置を調整→●)*→  (完了) <small>*追加したデータの順番をで変更できます。</small>
<b>バイブレータ</b>	バイブレータの動作を設定します。 <b>振動パターン:</b> 「パターン1」～「パターン3」 「メロディ連動」「OFF」 <b>振動レベル:</b> 「標準」「強」 ・「メロディ連動」に設定しても、音データにバイブレータを振動させる情報が含まれていない場合は、「パターン1」で振動します。
<b>音声着信画面</b>	お知らせするときに表示するデータを設定します。 「プリセットデータ」「データフォルダ」「microSD」「EZwebで探す」「ケータイアレンジに従う」

<b>着信ランプ</b>	着信ランプの点滅パターンと点滅色を設定します。 「カラー1」～「カラー7」「コンビネーション1」～「コンビネーション3」「メロディ連動」 「OFF」 ・「メロディ連動」に設定しても、音データに着信ランプを点滅させる情報が含まれていない場合は、「コンビネーション」で点滅します。
<b>イルミネーション</b>	イルミネーション点灯パターンを設定します。 [ON] / [OFF] ・[ON]を選択すると、点灯パターンを選択できます。

### Eメール受信時の動作を設定する(M212)

#### 1 待受画面で

2 <b>音量</b>	音量を設定します。 「STEP UP」「レベル5」～「レベル1」 「OFF」
<b>メロディ</b>	音を設定します。 <b>固定受信音:</b> 「プリセットデータ」「データフォルダ」「microSD」「EZwebで探す」 <b>複数受信音:</b> 複数のデータを登録できます。 ●(登録)→データを選択→●→●(追加) →データを選択→●(→追加データの位置を調整→●)*→  (完了) <small>*追加したデータの順番をで変更できます。</small>
<b>バイブレータ</b>	バイブレータの動作を設定します。 <b>振動パターン:</b> 「パターン1」～「パターン3」 「メロディ連動」「OFF」 <b>振動レベル:</b> 「標準」「強」 ・「メロディ連動」に設定しても、音データにバイブレータを振動させる情報が含まれていない場合は、「パターン1」で振動します。

受信ランプ	受信ランプの点滅パターンと点滅色を設定します。 「カラー1」～「カラー7」「コンビネーション1」～「コンビネーション3」「メロディ連動」「OFF」 ・「メロディ連動」に設定しても、音データに受信ランプを点滅させる情報が含まれていない場合は、「カラー1」で点滅します。
鳴動時間	鳴動時間を設定します。 「1サイクル鳴動」「秒数指定」(01～60秒)
イルミネーション	イルミネーション点灯パターンを設定します。 「ON」「OFF」 ・「ON」を選択すると、点灯パターンを選択できます。

## お知らせ受信時の動作を設定する(M213)

### 1 待受画面で

音量	音量を設定します。 「STEP UP」「レベル5」～「レベル1」「OFF」
メロディ	音を設定します。 <b>固定受信音:</b> 「プリセットデータ」「データフォルダ」「microSD」「EZwebで探す」 <b>複数受信音:</b> 複数のデータを登録できます。 ●(登録)→データを選択→●→●(追加) →データを選択→●(→追加データの位置を調整→●)*→  (完了) *追加したデータの順番を  で変更できます。

パイプレータ	パイプレータの動作を設定します。 <b>振動パターン:</b> 「パターン1」～「パターン3」 「メロディ連動」「OFF」 <b>振動レベル:</b> 「標準」「強」 ・「メロディ連動」に設定しても、音データにパイプレータを振動させる情報が含まれていない場合は、「パターン1」で振動します。
受信ランプ	受信ランプの点滅パターンと点滅色を設定します。 「カラー1」～「カラー7」「コンビネーション1」～「コンビネーション3」「メロディ連動」「OFF」 ・「メロディ連動」に設定しても、音データに受信ランプを点滅させる情報が含まれていない場合は、「カラー5」で点滅します。
鳴動時間	鳴動時間を設定します。 「1サイクル鳴動」「秒数指定」(01～60秒)
イルミネーション	イルミネーション点灯パターンを設定します。 「ON」「OFF」 ・「ON」を選択すると、点灯パターンを選択できます。

## Cメール受信時の動作を設定する(M214)

### 1 待受画面で 2 1 4

2 音量	音量を設定します。 「STEP UP」「レベル5」～「レベル1」「OFF」
メロディ	音を設定します。 <b>固定受信音:</b> 「プリセットデータ」「データフォルダ」「microSD」「EZwebで探す」 <b>複数受信音:</b> 複数のデータを登録できます。 ●(登録)→データを選択→●→●(追加) →データを選択→●(→追加データの位置を調整→●)*→ <input type="button" value="完了"/> <small>*追加したデータの順番を(⇄)で変更できます。</small>
バイブレータ	バイブレータの動作を設定します。 <b>振動パターン:</b> 「パターン1」～「パターン3」 「メロディ連動」「OFF」 <b>振動レベル:</b> 「標準」「強」 ・「メロディ連動」に設定しても、音データにバイブレータを振動させる情報が含まれていない場合は、「パターン1」で振動します。
受信ランプ	受信ランプの点滅パターンと点滅色を設定します。 「カラー1」～「カラー7」「コンビネーション1」～「コンビネーション3」「メロディ連動」「OFF」 ・「メロディ連動」に設定しても、音データに受信ランプを点滅させる情報が含まれていない場合は、「カラー4」で点滅します。
鳴動時間	鳴動時間を設定します。 「1サイクル鳴動」「秒数指定」(01～60秒)
イルミネーション	イルミネーション点灯パターンを設定します。 「ON」「OFF」 ・「ON」を選択すると、点灯パターンを選択できます。

## ニュースフラッシュ受信時の動作を設定する(M215)

### 1 待受画面で 2 1 5

2 音量	音量を設定します。 「STEP UP」「レベル5」～「レベル1」「OFF」
メロディ	音を設定します。 <b>固定受信音:</b> 「プリセットデータ」「データフォルダ」「microSD」「EZwebで探す」 <b>複数受信音:</b> 複数のデータを登録できます。 ●(登録)→データを選択→●→●(追加) →データを選択→●(→追加データの位置を調整→●)*→ <input type="button" value="完了"/> <small>*追加したデータの順番を(⇄)で変更できます。</small>
バイブレータ	バイブレータの動作を設定します。 <b>振動パターン:</b> 「パターン1」～「パターン3」 「メロディ連動」「OFF」 <b>振動レベル:</b> 「標準」「強」 ・「メロディ連動」に設定しても、音データにバイブレータを振動させる情報が含まれていない場合は、「パターン1」で振動します。
受信ランプ	受信ランプの点滅パターンと点滅色を設定します。 「カラー1」～「カラー7」「コンビネーション1」～「コンビネーション3」「メロディ連動」「OFF」 ・「メロディ連動」に設定しても、音データに受信ランプを点滅させる情報が含まれていない場合は、「カラー5」で点滅します。
鳴動時間	鳴動時間を設定します。 「1サイクル鳴動」「秒数指定」(01～60秒)

イルミネーション	イルミネーション点灯パターンを設定します。 「ON」「OFF」 ・「ON」を選択すると、点灯パターンを選択できます。
----------	--

## キー操作などの操作音を設定する(M23)

### 1 待受画面で ● [2] [3]

2 データ再生音量 (M231)	データ再生時の音量を設定します。
キー操作音量 (M232)	キーを押したときの操作音の音量を設定します。
ウェイクアップトーン(M233)	電源を入れたときに音を鳴らすかどうかを設定します。 「ON」「OFF」
充電開始/終了音 (M234)	充電開始/終了時に音を鳴らすかどうかを設定します。
オープン音(M235)	本体を開いたとき(オープン音)/本体を閉じたとき(クローズ音)の音量やメロディを設定します。
クローズ音(M236)	

## イヤホンの接続を設定する(M24)

### 1 待受画面で ● [2] [4]

2 イヤホン種類 (M241)	接続するイヤホンの種類を設定します。 「マイクなし」「マイクつき」
音出力先 (M242)	イヤホンを接続したときにスピーカーにも音を出力するかどうかを設定します。 「イヤホン+スピーカー」「イヤホンのみ」

オート着信 (M243)	イヤホン接続時の着信に対して、設定した時間が経過すると自動応答するかどうかを設定します。 「ON」「OFF」 ・応答時間は1~45秒の間で設定できます。
--------------	--

## 通話中ランプ・お知らせランプを設定する(M25)

### 1 待受画面で ● [2] [5]

2 通話中点灯* (M251)	通話中に着信ランプを点灯させるかどうかを設定します。 「ON」「OFF」
お知らせ通知 (M252)	お知らせメニューが表示されているときに、着信ランプを点滅させるかどうかを設定します。 「ON」「OFF」
クローズ点灯* (M253)	本体を閉じたときに着信ランプを点灯させるかどうかを設定します。 「ON」「OFF」
メール送信中* (M254)	メール送信中に着信ランプを点灯させるかどうかを設定します。 「ON」「OFF」
メール送信確認 (M255)	メール送信完了時に着信ランプを点灯させるかどうかを設定します。 「ON」「OFF」

\* 「ON」を選択すると、点灯パターンを選択できます。



## イルミネーションを設定する (M26)

### 1 待受画面で ● [2] [6]

2	通話中点灯 (M261)	通話中にイルミネーションを点灯させるかどうかを設定します。 「ON」「OFF」
	クローズ点灯 (M262)	本体を閉じたときにイルミネーションを点灯させるかどうかを設定します。 「ON」「OFF」
	オープン点灯 (M263)	本体を開いたときにイルミネーションを点灯させるかどうかを設定します。 「ON」「OFF」
	メール送信中* (M264)	メール送信中にイルミネーションを点灯させるかどうかを設定します。 「ON」「OFF」
	メール送信確認 (M265)	メール送信完了時にイルミネーションを点灯させるかどうかを設定します。 「ON」「OFF」
	サイドキー点灯* (M266)	サイドキーを押したときにイルミネーションを点灯させるかどうかを設定します。 「ON」「OFF」

\*「ON」を選択すると、点灯パターンを選択できます。

## 画面や照明の設定を変える (M3)

### 待受画面に表示する画像や情報を設定する (M311)

#### 1 待受画面で ● [3] [1] [1]

2	壁紙設定	1枚指定	「プリセットデータ」「データフォルダ」「microSD」「EZwebで探す」「表示なし」「ケータイアレンジ」に従う ・待受画面の壁紙は固定になります。
---	------	------	--

壁紙設定	フォルダ指定	データフォルダのフォルダを選択して、フォルダ内のデータが待受画面復帰のたびに画像が切り替わるように設定します。 ・画像データが含まれる「ユーザーフォルダ」「フォトフォルダ」「グラフィック」から選択できます。
	待受アルバム	台紙を選択し、データフォルダから壁紙を設定します。 「プリセットデータ」「データフォルダ」「サイトKで探す」 ・選択した台紙に壁紙を表示します。待受画面を表示するたびに壁紙が変わります。フォルダ内のデータを作成日時の古い順に表示します。
時計表示		待受画面に表示する時計やカレンダーを設定します。 「時計大(12H)」「時計大(24H)」「時計小(12H)」「時計小(24H)」「ピクト時計」「カレンダー(1ヶ月)」「カレンダー(2ヶ月)」
並べて表示		選択したフォルダ内のデータを並べて表示するかどうかを設定します。 「ON」「OFF」
ニュースフラッシュ設定	テロップ	ニュースフラッシュのテロップの表示方法を設定します。 「常に表示する」「隠す」
	ウィンドウ	ニュースフラッシュのウィンドウの表示方法を設定します。 「常に表示する」「隠す」
	表示位置	ニュースフラッシュのテロップ・ウィンドウの待受画面での表示位置を設定します。 「上」「下」

## ピクトのデザインを変える(M312)

待受画面上部のアンテナなどのアイコン(ピクト)のデザインを変更できます。

### 1 待受画面で 3 1 2

2	プリセットデータ	プリセットデータを設定します。
	ケータイアレンジに従う	ケータイアレンジ設定に従います。

## メール送信中画面を設定する(M313)

### 1 待受画面で 3 1 3

2	プリセットデータ	プリセットデータのデータから選択します。
	データフォルダ	データフォルダのデータから選択します。
	microSD	microSDメモ리카ードのデータから選択します。
	EZwebで探す	EZwebに接続して、データをダウンロードします。
	ケータイアレンジに従う	ケータイアレンジ設定に従います。

## 節電起動の時間を設定する(M314)

キー操作しない状態になってから節電画面(消灯)に移行するまでの時間を設定できます。

### 1 待受画面で 3 1 4

### 2 節電起動時間を入力 →

30秒～10分の間で設定できます。

## ディスプレイ照明やキー照明を設定する(M32)

操作時における画面照明の点灯時間や明るさを設定できます。また、キー照明を設定できます。

### 1 待受画面で 3 2

2	ディスプレイ照明(M321)	操作中の画面の明るさと明るく点灯している時間を設定します。 明るさ:「光センサー」「レベル5」～「レベル1」「OFF」 時間: 10～60秒
	キー照明(M322)	キー照明を点灯するかどうかを設定します。 「ON」「OFF」

## 各画面の文字サイズを設定する(M33)

### 1 待受画面で 3 3

2	発信/着信(M331)	発信/着信時の文字サイズを設定します。 「中」「大(でか)」
	発信/着信履歴(M332)	履歴の文字サイズを設定します。 「中(1行)」「中(2行画像あり)」「中(2行画像なし)」「大(でか)」
	アドレス帳(M333)	アドレス帳の文字サイズを設定します。 「中(1行)」「中(2行画像あり)」「中(2行画像なし)」「大(でか)」
	Eメール(M334)	Eメールの文字サイズを設定します。 「小」「やや小」「中」「大」「極大(でか)」
	Cメール(M335)	Cメール、緊急地震速報の文字サイズを設定します。 「中」「大(でか)」
	EZweb(M336)	EZwebでブラウジング中の文字サイズを設定します。 「小」「やや小」「中」「大」「極大(でか)」

入力文字 (M337)	文字入力時の文字サイズを設定します。 「極小」「小」「やや小」「中」「大」「極大(でか)」
一括最大サイズ (M338)	各文字サイズを最大サイズに一括して設定できます。 「YES」「NO」

## 画面の文字表示をひらがなに設定する (M34)

表示する文字を制限モードや通話モードでお使いになるお客様のために、ひらがなを主体にした表示に切り替えることができます(かんたん表示)。

1 待受画面で  3  4

2 [ON] / [OFF]

## 画面の配色を設定する (M35)

1 待受画面で  3  5

2 [ピンク] / [ホワイト] / [ブラック]



◎操作 2 で、ケータイアレンジ設定中(▶P.73)で配色データが指定されている場合は、「ケータイアレンジに従う」が表示されます。

## ガイドを表示するかどうかを設定する (M36)

画面下部に表示される各機能の内容などのガイドを、表示するかどうか設定できます。

1 待受画面で  3  6

2 [ON] / [OFF]

## エモーションメール表示を設定する (M37)

メールを受信したときに、メールの内容を判別し、その内容に合った感情をアイコンで表示できます(エモーションメール)。

1 待受画面で  3  7









エモーションメール表示 (M371)	ON	表示パターンを設定します。 「フェイス」「サイン」「ロボ」
	OFF	表示しません。
オリジナル (M372)		オリジナルのアイコンを3件まで登録できます。 カテゴリを選択→ <input type="checkbox"/> (登録)→カテゴリ名称を入力→ <input type="radio"/> →オリジナルアイコンを選択→ <input type="radio"/> → <input type="checkbox"/> (登録)→単語を入力→ <input type="radio"/> <ul style="list-style-type: none"> <li>・カテゴリ名称は全角7/半角15文字まで入力できます。</li> <li>・メールに含まれる感情を判別できる単語は、全角10/半角20文字まで入力できます。また、1つのカテゴリには20個の単語が登録できます。いずれかの単語が含まれている場合に登録したアイコンが受信メールに付加されます。</li> </ul>



- ◎カテゴリ選択画面で登録済みのカテゴリを選択して  (表示) を押し、カテゴリに登録された単語の一覧画面が表示されます。 (メニュー) を押し、単語の編集(新規登録、編集、削除)ができます。
- ◎カテゴリ選択画面で登録済みにカテゴリを選択して  (メニュー) を押し、カテゴリの編集(カテゴリ名称変更、オリジナルアイコン変更、削除)ができます。

## ■ エモーションメールのアイコンについて

表示されるエモーションメールのアイコン・内容・対応単語は次の通りです。

	好き(デート・かわいいなど)		困った(反省・惜しいなど)
	喜び(楽しい・旅行など)		悲しい(難しい・厳しくなど)
	癒し(守る・平和など)		重要(重要・ヤバイなど)
	怒り(最低・ダメなど)		普通*
	EZホットインフォ(▶P.112)を受信した場合に表示します。		

\* 件名、本文のないEメールや、感情の判別ができなかったメールを受信した場合は、「普通」アイコンが表示されます。

### memo

- エモーションメールのアイコンが表示されるのは、EメールとCメールの到着情報(お知らせメニュー)、受信ボックスの一覧画面/詳細画面です。
- エモーションメールのアイコン判別は、Cメール本文/Eメールの件名・本文の全角100/半角200文字までが対象となります。
- 本文未受信のEメールは、本文受信後に再度判別して、エモーションメールのアイコンを表示します。
- 受信したメールによっては、内容に合わないアイコンが表示される場合があります。

## ■ 長持ちモードを設定する(M38)

一部の機能を制限して電池消費量を少なくなるように設定します(長持ちモード)。

### 1 待受画面で

2 ON(光センサー連携)	長持ちモードを設定します。設定前に制限される機能を確認することができます。
ON(一括設定)	
OFF	長持ちモードを解除します。

### memo

- 長持ちモードの設定は、他の機能での設定項目よりも優先されます。
- 長持ちモードを設定すると、待受画面に「SAVE」が表示されます。

## ■ プライバシーや制限を設定する(M4)

### ■ 電話を自動的にロックする(M411)

電源を入れるたびにK001をロックしたり、待受画面で約10秒間操作を行わなかった場合にもう一度ロックする(再ロック)など、他人の無断使用を防止できます(オートロック)。

### 1 待受画面で

### 2 ロックNo.を入力 → → [ON]

解除するときは「OFF」を選択します。

[ON]を選択すると、再ロックの設定画面が表示されます。

### 3 [ON] / [OFF]

オートロックが設定されると、待受画面にが表示され、ロックがかかります。

## memo

◎オートロックを一時的に解除するには、ロックNo.を入力します。電源を切り、次に電源を入れると、オートロックされた状態に戻ります。

### オートロックが設定されているも有効な操作

- ◎110番(警察)、119番(消防機関)、118番(海上保安本部)への電話  
上記の緊急通報番号へは、番号を入力して[☎]を押すと、電話をかけることができます。ただし、緊急通報番号を入力しても、[☎]を押すまでは画面に番号は表示されません。  
緊急通報番号(110、119、118)の前に「184」「186」を入力してから電話をかけることもできます。
- ◎かかってきた電話への対応  
着信した電話を受けることができます。保留にしたり、簡易留守メモで応答することもできます。
- ◎電源のON/OFF
- ◎防犯ブザースイッチを入れて防犯ブザーを鳴らす(「防犯ブザー設定(M27)」を「ON」に設定している場合)
- ◎アラーム音の鳴動を停止

## 電話を閉じたときにロックする(M412)

本体を閉じるとオートロックと同じようにロックがかかるように設定できます。

1 待受画面で

2 ロックNo.を入力 → → [ON]

## memo

- ◎待受画面以外が表示されているときにK001を閉じると、待受画面に戻ったときにロックがかかります。
- ◎一時的に解除するにはロックNo.を入力します。
- ◎ロック中でも有効な操作は、オートロックの場合と同様です。(▶P.235「オートロックが設定されているも有効な操作」)

## アドレス帳の操作を制限する(M413)

アドレス帳の表示/操作をロックNo.により制限します。

1 待受画面で

2 ロックNo.を入力 → → [ON]

解除するときは「OFF」を選択します。  
「ON」を選択した場合は、操作 8 へ進みます。

3 [表示する]/[表示しない]

「表示する」を選択すると、アドレス帳に登録されている相手からの着信/受信があった場合、名前などが表示されます。

## memo

- ◎アドレス帳ロックを「ON」にすると、ペア機能、発着信履歴の操作もロックNo.の入力が必要になります。

## 遠隔ロックを設定する(M414)

K001を紛失した場合などに、特定の電話からK001へ電話をかけて着信を繰り返すことにより、K001を他人が使えないように遠隔操作で「オートロック(M411)」と「アドレス帳ロック(M413)」をかけることができます。

また、遠隔ロックを事前に設定していない場合でも、電話でauお客様センターからお手続きいただくか、パソコンでauお客さまサポートサイトからお手続きいただくことで、遠隔操作で「オートロック(M411)」と「アドレス帳ロック(M413)」をかけることができます(安心ロックサービス)。

1 待受画面で → ロックNo.を入力 →

遠隔ロックのメニューが表示されます。

2 

ON/OFF 設定	遠隔ロックをかけるかどうかを設定します。 「ON」「OFF」
--------------	-----------------------------------

発信元番号リスト	電話番号を3件まで登録できます。 未登録の発信元を選択→ <b>●</b> (編集)→[電話番号入力]→登録番号を入力→ <b>□</b> (戻る) 「アドレス帳」「発信履歴」「着信履歴」から電話番号を選択したり、「公衆電話」を選択することもできます。 ※「データ消去」が「消去する」に設定されていると、「公衆電話」を選択できません。
指定時間	最初の着信から、「着信回数」で設定した回数分の着信があるまでの制限時間を1～10分の間で設定します。
着信回数	遠隔ロックが起動するまでの着信の回数を、5～10回の間で設定します。
データ消去	遠隔ロックの起動時に「メモリリセット(M462)」を実行して、データを消去するかどうかを設定します。 「消去しない」「消去する」
本体ロック解除	本体でロックNo.を入力する操作で、遠隔ロックを解除できるかどうかを設定します。 <b>有効</b> : 本体の操作と遠隔操作で解除できる <b>無効</b> : 遠隔操作のみで解除できる

### ■ 登録した電話から遠隔ロックをかけるには

発信元番号リストに登録した電話から、設定した条件(指定時間・着信回数)でK001へ電話をかけると、「オートロック(M411)」と「アドレス帳ロック(M413)」をかけることができます。

#### memo

- ◎ 遠隔操作をするときは、発信者番号を通知して電話をかけてください。
- ◎ K001の電源が入っていない場合や、K001がサービスエリア外にある場合、「電波OFFモード(M52)」が設定されている場合は、遠隔ロックを起動できません。また、電波の弱い場所にK001がある場合は、遠隔ロックを起動できない場合があります。
- ◎ au ICカードが挿入されていない場合や、お客様のau ICカード以外のカードが挿入されている場合は、遠隔ロックの起動や、遠隔ロックの解除ができません。

- ◎ 着信回数のカウント中に次の操作を行うと、それまでにカウントした着信の回数がリセットされます。
  - ・「遠隔ロック(M414)」の設定を行った場合
  - ・「機能リセット(M461)」「オールリセット(M464)」した場合
- ◎ 次の場合は、着信回数はカウントされません。
  - ・非通知または通知不可能により発信者番号が通知されない場合
  - ・話中転送またはフル転送により着信を転送した場合
  - ・通話中の割込着信の場合
- ◎ 着信回数は、登録してある電話番号ごとにカウントされます。
- ◎ 遠隔ロック操作中にK001で電話に出たり、着信拒否したり、簡易留守メモで応答しても、その着信はカウントされます。
- ◎ 遠隔ロック中に簡易留守メモが起動した場合、簡易留守メモガイダンス/録音中音声はK001では聞こえません。

### ■ 安心ロックサービスで遠隔ロックをかけるには

あらかじめ遠隔ロックの設定をしていない場合でも、auお客様センターへ電話したり、パソコンからのお手続きをすることで、遠隔操作で「オートロック(M411)」と「アドレス帳ロック(M413)」をかけることができます。  
安心ロックサービスは、無料で利用できます。

#### ■ auお客様センターに電話して遠隔ロックをかける／解除する

- 【au電話から】局番なし113(無料)  
【au以外の携帯電話、一般電話から】☎ 0077-7-113(無料)
- ・受付時間は、24時間です。
  - ・音声ガイダンスに従ってお手続きをしてください。

#### ■ auお客さまサポート(<http://cs.kddi.com/>)で遠隔ロックをかける／解除する

auお客さまサポート(<http://cs.kddi.com/>)にログインして、画面の指示に従ってお手続きをしてください。

#### memo

- ◎ 安心ロックサービスを初めてご利用になる際には、お申し込みが必要です。(紛失後のお申し込みでもご利用になれます。)

## ■ 安心ロックサービスご利用にあたっての注意



- ・安心ロックサービスは、ご契約者からのお申し出があった場合に遠隔ロックをかけます。
- ・K001の電源が入っていない場合や、K001がサービスエリア外にある場合、「電波OFFモード(M52)」が設定されている場合は、遠隔ロックを起動できません。また、電波の弱い場所にK001がある場合は、遠隔ロックを起動できない場合があります。
- ・au ICカードが挿入されていない場合や、お客様のau ICカード以外のカードが挿入されている場合は、遠隔ロックの起動や、遠隔ロックの解除ができません。
- ・K001を紛失した場合は、遠隔ロックに加えて紛失時の手続きを行うことをおすすめします。紛失時の手続きについては、「アフターサービスについて」(▶P.256)をご参照ください。

## ■ 遠隔ロックによる制限内容

遠隔ロック中は、次のようにK001の使用が制限されます。

- ・「オートロック(M411)」「アドレス帳ロック(M413)」が一時的にかかります。
- ・「アドレス帳ロック(M413)」の「着信時相手表示」が一時的に「表示しない」に設定されます。
- ・待受画面は表示されず、「遠隔ロック中」と表示されます。
- ・着信音や受信音、着信画像や受信中国画像に、データフォルダのデータを設定している場合は、一時的にお買い上げ時の音や画像に戻ります。

### memo

◎ 遠隔ロック中でも、110番(警察)、119番(消防機関)、118番(海上保安本部)へは、番号を入力してを押すと、電話をかけることができます。ただし、緊急通報番号を入力しても、を押すまでは画面に番号は表示されません。緊急通報番号(110、119、118)の前に「184」「186」を入力してから電話をかけることもできます。

## ■ 各機能の利用を制限する(M42)

他人の無断使用を防止するため、さまざまな機能の利用を制限するかどうかを設定できます。

### 1 待受画面で ● [4] [2]

2 発信制限(M421)	ペア相手登録/アドレス帳登録以外の相手に対してダイヤルキーでの番号入力による発信や各履歴からの発信、Cメールの送信、アドレス帳の登録・修正を制限します。 「ペア相手登録外」「アドレス帳登録外」「OFF」 ・発信制限中でも、次の操作は可能です。 <ul style="list-style-type: none"><li>・110番(警察)、119番(消防機関)、118番(海上保安本部)への発信</li><li>・ワンタッチダイヤル、アドレス帳、ペア機能からの発信</li></ul>
EZweb制限(M422)	EZwebの利用を制限します。
メール制限(M423)	Eメール/Cメール/緊急地震速報の利用を制限します。 ・メール制限中でも、メールは受信できます。
EZアプリ制限(M424)	EZアプリの利用を制限します。
スケジュール制限(M425)	スケジュール、タスクリストの利用を制限します。
絵日記制限(M426)	絵日記の利用を制限します。

### 3 ロックNo.を入力 → ● → [ON] / [OFF]

### memo

◎ 各機能の設定中は、ロックNo.を入力することで、一時的に続きの操作を行うことができます。

## シークレット情報を表示するかどうかを設定する (M427)

シークレットを設定した情報は、「シークレット(M427)」が「ON(表示する)」になっているときのみ、内容を表示して確認できます。

1 待受画面で  4  2  7

2 ロックNo.を入力 →  → [ON] / [OFF]

「ON」に設定すると、が表示されます。



◎電源をOFFにすると、シークレットは自動的に「OFF」に戻ります。

## 着信を拒否する (M43)

自動的に着信を拒否する条件を設定できます。着信を拒否した場合は、着信音・バイブレータの鳴動、着信ランプの点灯は行われません。

1 待受画面で  4  3 → ロックNo.を入力 →

2 指定番号	<b>指定番号設定:</b> 特定の電話番号を指定して、その電話番号からの着信を拒否します。 「ON1(メッセージ1)」 「ON2(メッセージ2)」 「ON3(メッセージ無し)」 「OFF」 <b>指定番号リスト:</b> 着信を拒否する電話番号を20件まで登録することができます。
非通知	電話番号を通知しない着信を拒否します。 「ON1(メッセージ1)」 「ON2(メッセージ2)」 「OFF」
公衆電話	公衆電話からの着信を拒否します。 「ON1(メッセージ1)」 「ON2(メッセージ2)」 「OFF」
アドレス帳登録外	アドレス帳に登録されている電話番号以外からの着信を拒否します。 「ON1(メッセージ有り)」 「ON2(簡易留守メモ)」 「ON3(メッセージ無し)」 「OFF」

通知不可能	電話番号を通知できない着信を拒否します。 「ON(メッセージ有り)」 「OFF」
着信履歴保存	拒否した着信を着信履歴に保存するかどうかを設定します。 「ON」 「OFF」
着信拒否解除	「YES」を選択すると、着信拒否設定をすべて解除します。ただし、指定番号リストの登録は残ります。



◎着信拒否を設定すると、以下のメッセージが流れます。

メッセージの種類	内容
メッセージ1(指定番号/非通知/公衆電話)	この電話番号からの電話はお受けできません。
メッセージ有り(アドレス帳登録外/通知不可能)	
メッセージ2(指定番号)	ただ今都合により電話をお受けすることができません。
メッセージ2(非通知)	発信者番号通知がされておりません。電話番号の頭に186を付けておかけ直してください。
メッセージ2(公衆電話)	公衆電話からの電話はお受けできません。
簡易留守メモ(アドレス帳登録外)	(簡易留守メモの応答メッセージが流れます)
メッセージ無し(指定番号/アドレス帳登録外)	(接続できなかったことをアナウンスでお知らせします) ・お留守番サービスもしくは着信転送サービスで無応答転送/フル転送を設定している場合は、「メッセージ無し」に設定していてもお留守番サービスもしくは着信転送サービスに転送されます。

◎着信転送サービスでフル転送を設定している場合は、着信転送サービスに転送されます。

◎割込通話サービスの割込通話は、着信拒否できません。



## ロックNo.を変更する(M45)

ロックNo.(お買い上げ時は「1234」)を変更して、4桁～8桁のお好みの数字に設定できます。

1 待受画面で  4  5

2 現在のロックNo.を入力 →

初めてロックNo.を変更する場合は、お買い上げ時の設定「1234」を入力します。

3 新しいロックNo.を入力 →

## 設定や保存データをリセットする(M46)

機能設定をお買い上げ時の設定に戻したり、メモリに保存されている内容を削除できます。

1 待受画面で  4  6

2 機能リセット (M461)	各機能の設定をすべてリセットします。 ▶P.261「機能リセット(M461)でリセットされる内容」
メモリリセット (M462)	メモリに保存されている内容をすべて削除します。 ▶P.265「メモリリセット(M462)でリセットされる内容」
EZアプリリセット (M463)	EZアプリをすべて削除し、EZアプリ設定をすべてリセットします。
オールリセット (M464)	「時間/料金(M12)」で行うリセット操作、「機能リセット(M461)」「メモリリセット(M462)」「EZアプリリセット(M463)」「学習内容リセット(M465)」を一度に行います。

学習内容リセット (M465)	通常変換機能/予測変換機能の学習内容と、絵文字/記号/顔文字の使用履歴(絵文字/記号の欄の1行目)をリセットします。
-----------------	--

3 ロックNo.入力 →  → [YES]



memo

○ 中断中の機能がある場合はリセットできない場合があります。中断中の機能を終了してからリセットの操作を行ってください。

## リセットにより削除されるEZアプリについて

「メモリリセット(M462)」「EZアプリリセット(M463)」「オールリセット(M464)」を行うと、あらかじめ用意されているサービスダウンロードアプリも含め、EZアプリはすべて削除されます。



memo

- 「EZアプリを探そう!」「EZアプリ設定」は削除されません。
- 削除されたサービスダウンロードアプリは、「EZアプリを探そう!」から再取得可能ですが、ダウンロードには別途通信料がかかります。

## PINコードを設定する(M47)

第三者によるau ICカードの無断使用を防止するために、au ICカードにはPINコード機能があります。

1 待受画面で  4  7

<b>2</b> PINコード変更 (M471)	PIN1コード/セキュリティPINコードを変更する場合は、「入力可否設定 (M472)」を「入力必要」に設定してください。 <b>1. [PIN1] / [セキュリティPIN] / [署名PIN]</b> 「署名PIN」を選択した場合は、取得した証明書の一覧が表示されます。変更する証明書を選択して <b>●</b> を押します。 <b>2. 現在のPINコードを入力 → ● → 新しいPINコードを入力 → ● → もう一度新しいPINコード (確認用) を入力 → ● → <b>㊞</b> (登録)</b>
入力可否設定 (M472)	<b>1. [PIN1] / [セキュリティPIN]</b> <b>2. [入力必要] / [入力不要] → PIN1コード / セキュリティPINコードを入力 → ●</b>

### memo

- 現在のPINコードを3回連続で間違えると、PINコードがロックされます。(▶P.240「PINコードが一致しなかった場合」)
- PIN1コード、セキュリティPINコード、署名PINコードについては、「PINコードについて」(▶P.44)をご参照ください。

### ■ PINコードが一致しなかった場合

PINコードを3回連続で間違えると、PINコードがロックされます。ロックされた場合は、それぞれのPINロック解除コードを利用して解除できます。

- 1 8桁のPINロック解除コードを入力**  
 → ● → **新しいPINコードを入力**  
 → ● → **もう一度新しいPINコード (確認用) を入力** → ● → **㊞ (登録)**

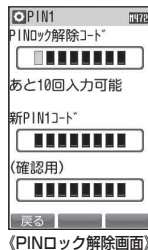

### memo

- PINロック解除コード (PIN1コード/セキュリティPINコード)、署名PINロック解除コードについては、「PINコードについて」(▶P.44)をご参照ください。

### ■ 証明書に関する設定をする (M48)

au ICカードに保存されている証明書情報の表示、設定の変更などを行うことができます。

#### 1 待受画面で ● [4] [8]

<b>2</b> 証明書表示 (M481)	au ICカードに保存されている証明書を表示します。
送出確認設定 (M482)	au ICカードに保存されている証明書を外部に送出する際の確認画面を表示するかどうかを設定します。 「確認画面あり」 「確認画面なし」
ルート認証局 (M483)	ルート認証局が発行している認証情報の有効/無効を設定します。 認証局を選択 → <b>㊞ (ON/OFF)</b>

### memo

#### Security Passとは

- Security Passとは、auの提供する電子認証サービスです。au電話上で取得した利用者証明書 (au証明書) をSecurity Pass対応サイトに送信することで、盗聴、なりすましなどのネットワーク上の脅威に対しても、より安全に通信を行うことが可能となります。Security Passにて発行されるau証明書 (無料) は、必ず「Security Pass利用者規約」に同意のうえ、ご使用ください。

## 【参考】

**利用者証明書**: 利用者を証明するための電子的な証明書であり、au ICカード内に格納されます。Security Passでは、利用者証明書としてau証明書をご利用いただけます。

※au ICカード内には最大4枚の利用者証明書を格納できます。

**ルート証明書**: 証明書の発行元(認証会社)を証明する証明書であり、au電話内にあらかじめ格納されています。

証明書内容

CN: 識別名(Common Name)

O: 会社名(Organization)

C: 国名(Country)

有効期限: au証明書の有効期間は2年、更新可能期間は期限満了の30日前から

シリアル番号

### au証明書取得について

◎ au証明書は、Security Pass対応サイトにおいて必要となり、Security Pass対応サイトから取得可能です。

Security Pass対応サイトで取得できない場合は、EZwebにて以下のURLに接続して取得してください。

<http://au-spdl.kddi.jp/spdl/reception>

## 緊急用位置確認の履歴を確認する(M40)

緊急通報番号(110、119、118)を発信すると、発信と同時に緊急通報受理機関に位置情報が通知されます。位置確認した日時は、履歴として10件まで保存され確認できます。

1 待受画面で   4  0 → ロックNo.を入力 →  →

## ユーザー補助を設定する(M5)

## よく利用する単語を登録する(M511)

よく使う単語などを登録しておく、効率的な漢字変換が可能になります。100件まで登録できます。

1 待受画面で   5  1  1

■ 単語を新規登録する場合

2  (登録) → 単語を入力 →  → 読みを入力 →

■ 登録されている単語を編集する場合

2 単語を選択 →  (メニュー) → [編集] → 単語を編集 →  → 読みを編集 →

単語を選択して、メニューで「削除」を選択すると削除できます。

## 定型文や顔文字を編集する(M512/M513)

1 待受画面で  →  5  1

2 定型文(M512)	定型文を編集します。 ・ 全角25/半角50文字まで入力できます。 ・ 「インターネット」カテゴリの局電話番号、メールアドレス、@ezweb.ne.jpは編集できません。
顔文字(M513)	顔文字を編集します。 ・ 全角11/半角22文字まで入力できます。









3 カテゴリを選択 →  → 項目を選択 →  (メニュー)

4 編集	定型文/顔文字を編集します。
リセット	お買い上げ時の設定に戻します。

## 辞書データを登録する(M514)

京セラサイトKからデータフォルダにダウンロードした辞書を、通常変換や予測変換に利用できます。

1 待受画面で   5  1  4

<b>2</b> オプション辞書登録	辞書ファイルを選択して最大10件まで登録できます。 ・未登録時は、オプション辞書登録画面で  (登録) を押して、「データフォルダ」「microSD」「サイトKで探す」から辞書ファイルを選択して登録できます。 ・登録がある場合は、  (メニュー) を押して「追加」を選択すると辞書ファイルを登録できます。また、「優先順位変更」を選択して辞書の並び順を変更して辞書の優先順位を変更したり、「解除」を選択して登録辞書から解除することができます。
オプション辞書編集	辞書として登録できるオプション辞書を作成できます。  (新規) →  (登録) → 単語を入力 →  → 読みを入力 →  (完了) → 辞書名を編集 →  ・オプション辞書編集画面では、  (メニュー) を押して、「再生」(辞書内容を表示)、「辞書情報編集」、「新規登録」、「編集」、「削除」などの機能を利用できます。



 memo

- 待受画面で  (サイトK) と操作すると、EZwebで「京セラサイトK」にアクセスできます。追加したい辞書のカテゴリを選択して辞書をダウンロードできます。
- ダウンロード辞書に設定できるのは最大10件です。

## コピー／切り取りした内容を確認する(M515)

文字入力時などにコピー／切り取りで保存した内容を最大10件まで一覧で確認できます(貼り付け一覧)。

## 1 待受画面で

-  : 選択した項目を表示
-  : 選択した項目を削除

## 入力に関する設定をする(M516)

### 1 待受画面で

<b>2</b> 変換モード	変換モードを設定します。 「予測変換」「通常変換」
入力方式	入力方式を設定します。 「かな方式」「2タッチ方式」
候補内キー操作	変換候補内で候補文字を選択する場合のキー操作方法を選択します。 「上下左右キー操作」「上下キー操作」
読み表示	変換候補文字の読みがな表示を設定します。 「ON」「OFF」

## メール返信時学習を設定する(M517)

受信したメールの件名や本文を文節ごとに一時的に学習し、返信および転送するとき学習した文節や語句を変換候補として表示できます。

### 1 待受画面で

### 2 [ON] / [OFF]

 memo

- メール返信／全員へ返信／デコレーション返信／全員へデコレーション返信／本文転送／転送時のみ有効です。
- メール送信／保存／終了を行うと学習した内容は消去されます。

## 待受画面で文字を入力できるようにする (M518)

待受画面でキー入力した際に、画面を2分割して電話番号の入力と文字入力できるように設定します(すぐ文字設定)。

1 待受画面で

2 [ON] / [OFF]

### ■ 待受画面で文字を入力する

1 **ダイヤルキーで文字を入力**

2

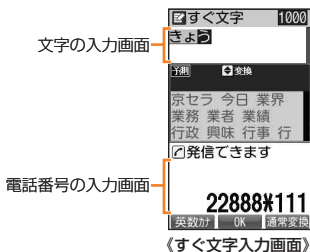

3	ペタメモ (メモ帳)	入力文字をメモ帳に保存して、ペタメモ項目として待受画面に登録します。
	インターネット検索	[YES]を選択すると、EZwebへ接続してキーワード検索できます。
	スケジュールアラーム	入力文字をスケジュールの「用件」にしたスケジュールアラーム(▶P.216)を設定します。
	Eメール本文	入力文字をEメールの本文としてEメールを作成します。
	Cメール本文	入力文字をCメールの本文としてCメールを作成します。
	漢字チェック	入力文字を漢字チェック(▶P.213)で拡大表示します。

## memo

- ◎ 待受画面での文字入力は、最大全角500 / 半角1,000文字まで入力できます。
- ◎ ダイヤルキーで入力した文字を一度 を押して確定すると、電話番号の入力画面は表示されなくなります。

## 電波を送受信できないようにする (M52)

着信やメール受信に割り込まれることなく、カメラやムービーなど他の機能が利用できます。

1 待受画面で → [設定] / [解除]

「設定」を選択すると、待受画面に「電波OFFモード設定中」と表示されます。

## memo

- ◎ 携帯電話の使用が禁止されている場所(航空機内、医療機器や電子機器のそばなど)では、電源をOFFにしてください。
- ◎ 「設定」にすると、電話をかけることができません。ただし、110番(警察)、119番(消防機関)、118番(海上保安本部)には、電話をかけることができます。  
※ 電話をかけた後は、自動的に「解除」に設定されます。
- ◎ 「設定」にすると、電話を受けることはできません。また、Eメールの送受信、Cメールの送受信、緊急地震速報の受信、EZweb、EZナビ、EZアプリ通信などもご利用になれません。

## Eメール・EZwebを中断できるように設定する (M53)

EメールとEZwebの起動中に を押して、機能を中断するように設定できます。

1 待受画面で

2 [Eメール中断] / [EZweb中断]

3 [ON] / [OFF]

## プレフィックス付加番号を登録する (M541)

国際電話番号や市外局番、電話会社の選別番号などを登録しておくことで、電話をかけるときに登録した番号を付加して発信できます。番号は5件まで登録できます。

お買い上げ時は「au国際電話サービス(005345)」があらかじめ設定されています。

1 待受画面で   5  4  1

2 項目 (00~04) を選択 →  (編集)

3 電話番号	電話番号を入力 → <input type="radio"/> ・10桁までの電話番号を登録できます。
登録名	全角8 / 半角16文字まで入力できます。

## 自動的に付加する市外局番を設定する (M542)

よくかける地域の市外局番を設定すると、電話番号を市内局番から入力するだけで、設定した市外局番を自動的に追加して電話をかけることができます。登録できるのは1件のみです。

1 待受画面で   5  4  2 → [ON]

2 よくかける地域の市外局番を入力 →

市外局番は、0から始まる2~5桁の数字を入力します。

## 外部機器とデータを送受信する (M552)

データフォルダに保存されているデータやPIM機能(アドレス帳やカレンダー)のデータを外部機器と送受信できます。接続方法などについては、お使いの外部機器の説明書をご参照ください。

1 待受画面で   5  5  2

2 K001を外部機器と接続

3	ファイル送信	1件送信	データを1件選択して送信します。 送信するデータを選択 → <input type="radio"/> → データ送信 → [継続] / [終了]
		全件送信	フォルダ内のすべてのデータを送信します。 [YES]
	ファイル受信	データを受信します。 データリスト表示中に受信するデータを選択 → <input type="radio"/> → データを受信 → [継続] / [終了] ・データリスト表示後に <input type="checkbox"/> (全受信) を押すと全件受信できます。	
	PIMデータ送信	送受信するPIMデータを選択して送受信します。	
	PIMデータ受信	[アドレス帳] / [スケジュール] / [タスクリスト] → [YES]	



- 著作権保護のあるデータは送信できません。また、受信できない場合があります。
- PIMデータの受信時に、登録件数がいっぱいになると、メッセージを表示して受信を終了します。

## USB接続時の動作を設定する (M554)

待受画面でUSBケーブルを接続した場合に、自動的にどの転送モードに移行するかを設定します。

1 待受画面で   5  5  4

2	外部メモリ転送優先	外部メモリ転送モードに移行します。
	データ通信優先	データ転送モードに移行します。
	接続時に選択	USBケーブルを接続するたびに転送モードを選択します。

## memo

- ◎ 次の場合は、設定にかかわらず通常の「データ転送モード」に移行します。
- ・ 待受画面以外でUSBケーブルを接続した場合
  - ・ USBケーブルを接続したまま電源を入れた場合

## K001のソフトウェアを更新する(M56)

K001は、ケータイアップデートに対応しています。ケータイアップデートとは、au電話のソフトウェアを更新する機能です。ケータイアップデートで、au電話のソフトウェアを更新する方法は次の通りです。なお、更新方法にかかわらず、ソフトウェアの更新前にau電話が自動的に再起動し、ソフトウェアの更新後にもう一度再起動します。

手動更新	ソフトウェアの更新が必要かどうかをネットワークに接続して確認できます。 <ul style="list-style-type: none"><li>・ <b>更新が必要な場合</b>: ソフトウェア更新用データをダウンロードして、更新します*1。</li><li>・ <b>更新が不要な場合</b>: そのまま引き続きご利用いただけます。</li></ul>
自動更新	auからのソフトウェア更新のお知らせを受信したときに更新します。 <ul style="list-style-type: none"><li>・ <b>自動更新型</b>: お知らせを受信したときに自動的に更新します*2。</li><li>・ <b>ユーザー承認型</b>: お知らせを受信したときに確認画面が表示されます。</li></ul>

\*1 ダウンロード後すぐに更新せずに、au電話を使用しない夜間など、更新開始日時を指定して更新することもできます(予約更新)。

\*2 「自動設定」(▶P.245)を「OFF」にすると、ユーザー承認型と同様に確認画面が表示されます。

### 1 待受画面で 5 6

2 アップデート開始(M561)	K001のソフトウェア更新が必要かどうかを確認します(手動更新)。ソフトウェア更新が必要な場合は、次の操作を行います。 <b>すぐに更新する場合</b> <ul style="list-style-type: none"><li>◎ (実行) ソフトウェア更新用データのダウンロードが開始され、ダウンロードが完了するとソフトウェアが更新されます。</li></ul> <b>後で更新する場合(予約更新)</b> <ol style="list-style-type: none"><li>1. <input type="checkbox"/> (予約) ソフトウェア更新用データのダウンロードが開始され、ダウンロードが完了すると更新開始日時を設定する画面が表示されます。</li><li>2. <b>日付、時刻を入力</b> → ◎ (予約) 更新開始日時に自動的にK001が再起動してソフトウェアが更新されます。</li></ol>
自動設定(M562)	K001が自動更新型の更新のお知らせを受信したときに、自動的にソフトウェア更新用データのダウンロードを開始し、ソフトウェアを更新するかどうかを設定します。 「ON」/「OFF」
予約時刻(M563)	設定されている更新開始日時を変更します。 <ul style="list-style-type: none"><li>・ <input type="checkbox"/> (解除)を押すと、予約更新は解除されます。</li></ul>

## memo

- ◎ 更新開始日時は、現在時刻の10分後～更新ソフトウェアダウンロード日時の7日後まで設定できます。
- ◎ 更新開始日時を設定した後で、「自動時刻補正(M61)」の設定を変更すると予約更新が解除されます。
- ◎ EZアプリの中断中に更新開始日時になると、アプリを終了する確認画面が表示されます。アプリを終了すると、自動的にK001が再起動してソフトウェアが更新されます。

◎ 予約更新を解除した場合は、K001のソフトウェアを更新するために「アップデート開始」をもう一度実行してください。予約更新を解除した後で「アップデート開始」を実行すると、自動的にK001が再起動してソフトウェアが更新されます。

## ■ ご利用上の注意

- ソフトウェアの更新にかかる情報料・通信料は無料です。
- ソフトウェアの更新が必要な場合は、auホームページなどでお客様にご案内させていただきます。詳細内容につきましては、auショップもしくはauお客様センター(157/通話料無料)までお問い合わせください。また、au電話をより良い状態でご利用いただくため、ソフトウェアの更新が必要なau電話をご利用のお客様に、auからのお知らせをお送りさせていただくことがあります。
- 十分に充電してから更新してください。電池残量が少ない場合や、更新途中で電池残量が不足するとケータイアップデートに失敗します。
- 電波状態をご確認ください。電波の受信状態が悪い場所では、ケータイアップデートに失敗することがあります。
- ソフトウェアを更新しても、au電話に登録された各種データ(アドレス帳、Eメール・Gメール、フォト、楽曲データ、EZアプリなど)や設定情報は変更されません。ただし、お客様の携帯電話の状態(故障・破損・水濡れなど)によってはデータの保護ができない場合もございますので、あらかじめご了承ください。また、更新前にデータのバックアップをされることをおすすめします。
- EZアプリの中断中は、ケータイアップデートをご利用になれません。EZアプリを終了して、「アップデート開始」によりケータイアップデートを実行してください。
- ソフトウェアが更新された後で、自動的に次の更新用ソフトウェアのダウンロードが開始される場合があります(連続更新)。
- ケータイアップデートに失敗したときや中止されたときは、「アップデート開始」(▶P.245)によりケータイアップデートを実行し直してください。

ケータイアップデート実行中は、以下のことは行わないでください

- ソフトウェア更新中に電池パックを外さないでください。電池パックを外すと、ケータイアップデートに失敗することがあります。
- ソフトウェアの更新中は、移動しないでください。

ケータイアップデート実行中にできない操作について

- ソフトウェアの更新中は操作できません。110番(警察)、119番(消防機関)、118番(海上保安本部)へ電話をかけることもできません。また、アラームなども動作しません。

ケータイアップデートが実行できない場合などについて

- ケータイアップデートに失敗すると、K001が使用できなくなる場合があります。K001が使用できなくなった場合は、auショップもしくはPiPit(一部ショップを除く)にお持ちください。

ケータイアップデート  
失敗しました  
修理が必要です  
お近くのauショップ  
またはPiPit店  
(一部店舗を除く)  
にお持ちください

## ■ 更新のお知らせ(自動更新型)が来ると

自動更新型のソフトウェア更新のお知らせを受信した場合、自動的にソフトウェア更新用データのダウンロードが開始され、ダウンロードが完了するとソフトウェアが更新されます。

### memo

- ◎ 操作中に更新のお知らせを受信した場合は、待受画面に戻った後にケータイアップデートの画面が表示されます。
- ◎ 自動設定を「OFF」に設定している場合は、ユーザー承認型と同様に確認画面が表示されます。



## ■ 更新のお知らせ(ユーザー承認型)が来ると

ユーザー承認型のソフトウェア更新のお知らせを受信した場合は、確認画面が表示されます。

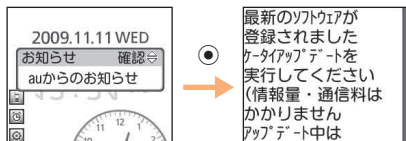

### ■ すぐに更新する場合

確認画面で●(実行)を押すとソフトウェア更新用データのダウンロードが開始され、ダウンロードが完了するとソフトウェアが更新されます。

### ■ 後で更新する場合

確認画面で□(中止)を押して、「アップデート開始」(▶P.245)によりケータイアップデートを実行し直してください。

## ■ エニーキーアンサーを設定／解除する(M57)

電話がかかってきたとき、**[0]**～**[9]**、**[#]**、**[\*]**、**[☎]**、**[E]**のいずれかを押して電話を受けることができます(エニーキーアンサー)。

### 1 待受画面で● **[5]** **[7]**

### 2 **[ON]**／**[OFF]**

## ■ 着信時にK001を開いたときの動作を設定する(M58)

電話がかかってきたときやEメール、Cメール、お知らせ受信、EZニュースフラッシュを受信したときに、K001を開くだけで電話を受けたり、着信音を消音にしたり、バイブレータが振動するように設定します。

### 1 待受画面で● **[5]** **[8]**

<b>2</b> 状態継続	K001を開いても状態を継続するように設定します。
着信応答	K001を開いて着信中の電話に応答します。(Eメール、Cメール、お知らせ受信、EZニュースフラッシュを受信した場合は「状態継続」になります。)
サイレント	K001を開くと、着信音が消音に、振動も停止するように設定します。
サイレント+バイブ	K001を開くと、着信音が消音になり、振動を開始します。



### memo

◎バイブレータは、着信時に設定されている振動パターンで振動します。「メロディ連動」または「OFF」が設定されている場合は、「パターン1」で振動します。

## ■ 遠隔操作でK001のマナーモードを解除できるように設定する(M59)

家の中でマナーモードを設定したままK001を紛失してしまったときなど、着信音で所在を確認できない場合に、K001へ3回電話をかけてマナーモードを解除できます。

### 1 待受画面で● **[5]** **[9]**

**2** ロックNo.を入力→**⊙****3** [ON/OFF設定]→[ON]/[OFF]**4** [発信元番号リスト]

K001に電話をかけてマナーモードを解除できる電話番号を登録します。

**5** 項目(00~02)を選択→**⊙**(編集)**6** [電話番号入力]→電話番号を入力

直接電話番号を入力するほか、アドレス帳、発信履歴から電話番号を選択して入力できます。「公衆電話」を選択した場合は、電話番号は入力しません。

**7** **⏪**(戻る)→[指定時間]

遠隔マナー解除が有効になる時間を設定します。

**8** 時間(1~10分)を入力→**⊙****■** 遠隔マナー解除を行う**1** 発信元の電話からK001に電話をかける**2** 呼出音を確認して電話を切る**3** 続けて指定時間に設定した時間内にと2回電話をかける

遠隔マナー解除を設定していた場合、K001のマナーモードが解除され、次回着信時には最大着信音量で鳴ります。

 memo

- 遠隔マナー解除を設定していても簡易留守メモ(▶P.207)やオート着信(▶P.230)で応答時間を設定している場合は、応答時間が優先されます。応答時間を「0秒」に設定している場合は、着信音は鳴りません。
- K001の電源が入っていなかったり、サービスエリア外にいたり、電波OFFモードが設定されている場合は、遠隔マナー解除を行うことができません。

**時計機能を設定する(M6)****日付と時刻を設定する(M61)**

ネットワークから通知される日付・時刻情報をもとに自動で設定します。

**1** 待受画面で**⊙** **6** **1**

<b>2</b> ON	自動的に日付と時刻を設定し、設定後サービスエリア内では自動的に時刻を補正します。
OFF	手動で日付(2000年1月1日~2099年12月31日)と時刻を入力します。

**指定時刻に電源を入れる/切る(M62/M63)**

指定した時間に自動的に電源を入れたり、切れたりするように設定できます(オートパワーオン/オートパワーオフ)。

**1** 待受画面で**⊙** **6** **2** / **6** **3**

<b>2</b> 日時指定	年月日と時刻(24時間制)を入力します。
毎日	時刻(24時間制)
OFF	オートパワーオンまたはオートパワーオフを解除します。

 memo

- オートパワーオンとオートパワーオフは同時刻には設定できません。
- オートパワーオフとアラームを同時刻に設定すると、アラーム鳴動時間が過ぎてから電源が切れます。

## 時計に日付を表示させる(M64)

画面上部のピクト表示エリアの時計表示に、日付も表示させるかどうかを設定できます(ピクト時計)。

1 待受画面で ● [6] [4]

2 [日付+時計] / [時計]

## 操作方法を調べる(M#)

### 操作ガイドを表示する(M#)

主な機能の操作方法をディスプレイで確認できます。

1 待受画面で ● [#]

⌚ または [◀] (前へ) / [▶] (次へ) を押すと、表示する操作ガイドの機能を切り替えることができます。

### EZwebに接続してauオンラインマニュアルを表示する(M#)

EZwebの「auオンラインマニュアル」に接続して操作方法を確認できます。

1 待受画面で ● [#] → ● (接続)

## 付録

### 周辺機器のご紹介

- 電池パック(KYX01UAA)
- 卓上ホルダ(KY001PUA) (別売)

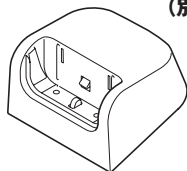
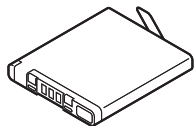

- 京セラ丸型イヤホンジャック変換アダプタ03 (03KYQNA) (別売)

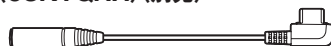

- 骨伝導レシーバマイク01 (0201QUA) (別売)
- 共通DCアダプタ01 (0201PEA) (別売)

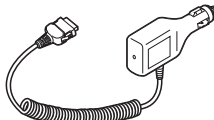
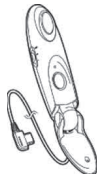

- ポータブル充電器01 (0201PDA) (別売)



- 共通ACアダプタ01 (0202PQA) (別売) / 共通ACアダプタ02 (0203PQA) (別売)

※ お使いのACアダプタによりイラストと形状が異なることがあります。

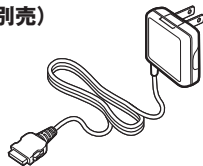

- 着せ替えシート(試供品)
- 防犯ブザー用ストラップ(試供品)
- 電池フタ取り外し工具(試供品)

- USBケーブルWIN (0201HVA) (別売)
- 平型スイッチ付イヤホンマイク (0201QLA) (別売)
- 平型ステレオイヤホンマイク (0201QMA) (別売)
- 丸型イヤホンジャック変換アダプタ (0201QNA) (別売)



memo

◎ K001は、ASYNC/FAX通信は非対応です。

## 電池パックを交換する

電池パックは、専用のものをご使用ください。



◎電池パックの注意事項については、「電池パックについて」(▶P.38)をご参照ください。

## 電池パックを取り外す

- 1 電池フタロックの溝に電池フタ取り外し工具(試供品)を差し込み、OPEN側(矢印の方向)に回転させる

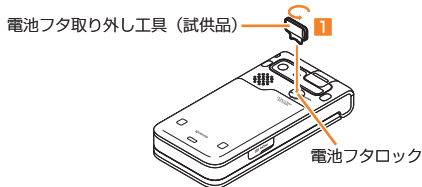

- 2 電池フタを矢印の方向に引いて持ち上げる
- 3 電池フタを持ち上げて取り外す

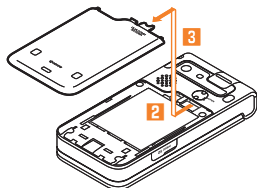

- 4 電池パックのPULLタブを上引き、取り出す

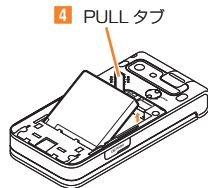

- ◎電池パックを取り外すときは、PULLタブを上へ引くようにしてください。PULLタブ以外の方向から持ち上げようとすると、本体の接続部を破損するおそれがあります。
- ◎電池パックを取り外して、次に電源をONにしたとき圏外であったり、「電波OFFモード(M52)」が「ON」に設定されている場合は、待受画面などで日付、曜日、時刻の代わりに「-」(ハイフン)が表示されることがあります。(▶P.57「時刻が表示されなくなったら」)
- ◎電池パックを取り外すときは、本体の電源をOFFにしてください。

## 電池パックを取り付ける

- 1 電池パックのPULLタブが上に出るようにして、本体の接続部の位置を確かめながら電池パックを差し込み(1-1)、確実に押し込む(1-2)

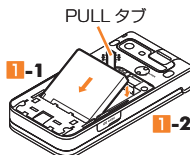

**2** 電池フタロックがOPEN側であることを確認してから、電池フタを本体に載せ(2-1)、矢印の方向(2-2)にスライドさせて、すき間ができないように確実に取り付ける

**3** 電池フタロックの溝に電池フタ取り外し工具(試供品)を差し込み、LOCK側(矢印の方向)に回転させる

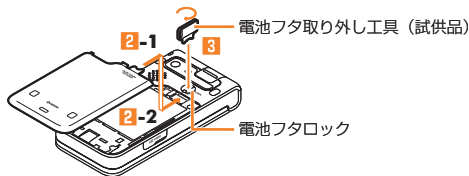

#### memo

- au ICカードが確実に装着されていることを確認してから電池パックを取り付けてください。
- 取り付け時に指定以外の取り付けかたをしますと、電池パックおよび電池フタ破損の原因となります。
- 電池フタのツメが電池パックに乗り上げた状態で電池フタを指で強く押し込むと、ツメが破損するおそれがあります。

## 共通DCアダプタ01(別売)を使用して充電する

電池パックをK001に取り付けた状態で充電してください。

**1** K001に共通DCアダプタ01(別売)を接続する

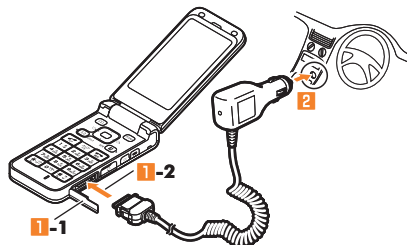

K001を開いて、側面にある外部接続端子カバー(1-1)を開け、共通DCアダプタ01(別売)のコネクタを、先端の形状を確認して差し込みます(1-2)。

**2** 共通DCアダプタ01(別売)のプラグをシガーライターソケットに差し込む

K001の充電ランプが赤色に点灯します。

充電時間は約120分です

K001の電源を入れたままでも充電できますが、充電時間は長くなります。

充電が完了すると、赤色に点灯していた充電ランプが消灯します。

**3** 充電が終わったら、共通DCアダプタ01 (別売)のプラグをシガーライターソケットから抜く

**4** コネクタの両側面にある取り外しボタンを、押しながら引き抜く

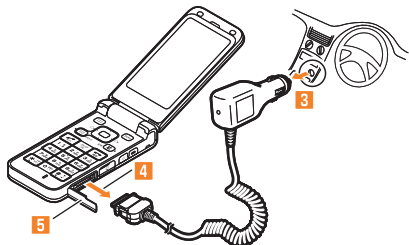

**5** K001の外部接続端子カバーを閉じる

## 別売のイヤホンを使用する

別売のイヤホンは京セラ丸型イヤホンジャック変換アダプタ03 (別売)と接続して使用します。

**1** 「イヤホン種類(M241)」を「マイクなし」に設定する

**2** 別売のイヤホンと京セラ丸型イヤホンジャック変換アダプタ03 (別売)を接続する

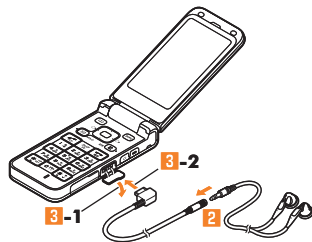

**3** K001に京セラ丸型イヤホンジャック変換アダプタ03 (別売)を接続する

K001を開いて側面にある平型イヤホン端子カバー (3-1)を開け、京セラ丸型イヤホンジャック変換アダプタ03 (別売)のコネクタを、先端の形状を確認して平行になるように差し込みます (3-2)。

### memo

- ◎ 平型イヤホン端子カバーを強く引っ張らないようご注意ください。特にイヤホンを取り外す際にカバーと一緒に引っ張ると必要以上の力が加わる可能性があります。
- ◎ 平型イヤホン端子カバーを強く引っ張ると、カバーが変形したり、au電話本体から抜けてしまったり破損の原因となります。

## 平型スイッチ付イヤホンマイク(別売)／ 平型ステレオイヤホンマイク(別売)／ 骨伝導レシーバマイク01(別売)を使用する

### 1 「イヤホン種類(M241)」を「マイクつき」に設定する

### 2 K001に平型イヤホンマイクを接続する

K001を開いて側面にある平型イヤホン端子カバーを開け、マイク(別売)のコネクタを、先端の形状を確認して平行になるように差し込みます。



#### memo

- ◎ 平型イヤホン端子カバーを強く引っ張らないようご注意ください。特にマイク(別売)を取り外す際にカバーと一緒に引っ張ると必要以上の力が加わる可能性があります。
- ◎ 平型イヤホン端子カバーを強く引っ張ると、カバーが変形したり、au電話本体から抜けてしまったり破損の原因となります。
- ◎ 平型スイッチ付イヤホンマイク(別売)／平型ステレオイヤホンマイク(別売)／骨伝導レシーバマイク01(別売)のお問い合わせは、auホームページ(<http://www.au.kddi.com>)をご確認ください。

## 電話をかける

### 1 電話番号を入力→マイク(別売)のスイッチを“ビピッ”と音がするまで押す

音がしたらすぐ(2秒以内)にスイッチを離してください。音がした後もしスイッチを押し続けていると、電話がかかりません。

### 2 通話を終了するときは、マイク(別売)のスイッチを“ピーッ”と音がするまで押す

“ピーッ”と音がすると通話が終了します。



#### memo

- ◎ 画面に電話番号が表示されている状態で、マイク(別売)のスイッチを押すと、その電話番号に電話がかかります。
- ◎ 待受画面など電話番号が画面に表示されていない状態で、マイク(別売)のスイッチを押すと、アドレス帳のアドレス帳No.999に登録された番号に電話がかかります。

## 電話を受ける

### 1 着信中にマイク(別売)のスイッチを“ビピッ”と音がするまで押す

## 故障とお考えになる前に

こんなときは	ご確認ください	参照先
☎を押しても電源が入らない	電池パックは充電されていますか？	P.55 P.252
	電池パックは正しく取り付けられていますか？	P.251
	電池パックの端子が汚れていませんか？	P.55
電源が勝手に切れる	☎を1秒以上長押ししていますか？	P.56
	電池が切れていませんか？	P.55 P.252
電源起動時のアニメーション表示中に電源が切れる	「オートパワーオフ(M63)」が設定されていませんか？	P.248
	電池が切れていませんか？ ※電池残量が少ない場合、電源を入ると、アニメーションが表示され、しばらくすると画面が消えます。	P.55 P.252



こんなときは	ご確認ください	参照先
電話がかけられない	電源は入っていますか？	P.56
	au ICカードが挿入されていますか？	P.58
	電話番号が間違っていないですか？ (市外局番から入力していますか？)	P.90
	電話番号入力後、  を押していますか？	P.90
	「発信制限(M421)」で発信が制限されていませんか？	P.237
	「アドレス帳ロック(M413)」で発信が制限されていませんか？	P.235
	「電波OFFモード(M52)」が設定されていませんか？	P.243
電話がかかかってこない	電波は十分に届いていますか？	P.70
	サービスエリア外にいませんか？	P.70
	電源は入っていますか？	P.56
	au ICカードが挿入されていますか？	P.58
	「着信拒否(M43)」が設定されていませんか？	P.238
	「電波OFFモード(M52)」が設定されていませんか？	P.243
	「着信転送サービス(M72)」が設定されていませんか？	P.160
圏外アイコンが表示される	サービスエリア外か、電波の弱い所にいませんか？	P.70
	アンテナ(内蔵)付近を指などでおおっていませんか？	P.52
	着信ランプは点滅するが着信音が鳴らない	「着信設定(M21)」の音量が「OFF」に設定されていませんか？ P.227 } P.229 マナーモードが「通常マナーモード」「サイレントマナーモード」「ドライブモード」になっているか「オリジナル1マナーモード」「オリジナル2マナーモード」の着信音量が「OFF」に設定されていませんか？ P.205 P.206

こんなときは	ご確認ください	参照先
充電ができない	充電用機器は正しく接続されていますか？	P.55
	電池パックは正しく取り付けられていますか？	P.251
	卓上ホルダ(別売)や充電端子などが汚れていませんか？	P.55
キー操作ができない	電源は入っていますか？	P.56
	本体を閉じた状態での外部キーのキー操作が無効になっていませんか？	P.205
	「オートロック(M411)」が設定されていませんか？	P.234
au ICカード(UIM)エラーと表示される	au ICカードが挿入されていますか？	P.58
	異なるau ICカードを挿入していませんか？	P.57 P.58
	充電が必要だと表示されて警告音が鳴った	電池残量がほとんどありません。 P.55 P.252
電話が勝手に応答する	簡易留守メモが設定されていませんか？	P.208
電池パックを利用できる時間が短い	電池パックが寿命になっていませんか？ 「圏外」が表示される場所での使用が多くありませんか？	P.251 P.70
電話をかけたときに受話口から「ブツ、ブツ、ブツ…」と音がしてつながらない	サービスエリア外か、電波の弱い所にいませんか？ 無線回線が非常に混雑しているか、相手の方が通話中ですのでおかけ直しください。	P.70 —
ディスプレイの照明がすぐに消える	「ディスプレイ照明(M321)」の照明点灯時間が短く設定されていませんか？	P.232
相手の方の声が聞こえない	受話音量が「1」に設定されていませんか？	P.90
	受話口を耳でふさいでいませんか？	P.53
平型イヤホンマイクのマイクが使えない	「イヤホン種類(M241)」が「マイクなし」に設定されていませんか？	P.230
時刻が表示されない	K001本体の時刻が消去されています。	P.57
画面が動かなくなり、どのキーを押しても操作できない	 を10秒以上長押ししてみてください。電源を自動的にOFFした後、もう一度電源ONになります。編集中のデータは消失される可能性があります。保存しているデータは消失されません。	—

さらに詳しい内容については、以下のauのホームページ、auお客さまサポート「故障診断」でご案内しております。

- ・ K001からは → 待受画面で  → [au one トップ] → [auお客さまサポート] → [オンラインマニュアル] → [故障診断Q&A]
- ・ パソコンからは → <http://www.kddi.com/customer/service/au/trouble/kosho/index.html>

## アフターサービスについて

### ■ 修理を依頼されるときは

修理についてはauショップもしくはauお客様センターまでお問い合わせください。

保証期間中	保証書に記載されている当社無償修理規定に基づき修理いたします。
保証期間外	修理により使用できる場合はお客様のご要望により、有償修理いたします。

### memo

- メモリの内容などは、修理する際に消えてしまうことがありますので、控えておいてください。なお、メモリの内容などが変化・消失した場合の損害および逸失利益につきましては、当社では一切責任を負いかねますのであらかじめご了承ください。
- 修理の際、当社の品質基準に適合した再利用部品を使用することがあります。
- 保証サービス、修理代金割引サービス、水濡れ・全損時リニューアルサービスにて交換した機械部品は当社にて回収しリサイクルを行いますのでお客様へ返却することはできません。

### ■ 補修用性能部品について

当社はこのK001本体およびその周辺機器の補修用性能部品を、製造終了後6年間保有しております。補修用性能部品とは、その製品の機能を維持するために必要な部品です。

### ■ 保証書について

保証書は、お買い上げの販売店で、「販売店名、お買い上げ日」などの記入をご確認のうえ、内容をよくお読みいただき、大切に保管してください。

### ■ 安心ケータイサポートについて

au電話を長期間安心してご利用いただくために、月額会員アフターサービス制度「安心ケータイサポート」をご用意しています(月額315円、税込)。故障や盗難・紛失など、あらゆるトラブルの補償を拡大するサービスです。本サービスの詳細につきましては、auショップもしくはauお客様センターへお問い合わせください。

### memo

- ご入会は、au電話のご購入時のお申し込みに限ります。
- ご退会された場合は、次回のau電話のご購入時まで再入会はできません。
- 機種変更・端末増設などをされた場合、最新の販売履歴のあるau電話のみが本サービスの提供対象となります。
- au電話を譲渡・承継された場合、安心ケータイサポートの加入状態は譲受者に引き継がれます。
- 機種変更時・端末増設時・紛失時あんしんサービスなどにより、新しいau電話をご購入いただいた場合、以前にご利用のau電話に対する「安心ケータイサポート」は自動的に退会となります。
- サービス内容は予告なく変更する場合があります。

## ■ au ICカードについて

au ICカードは、auからお客様にお貸し出したものになります。紛失・破損の場合は、有償交換となりますので、ご注意ください。なお、故障と思われる場合、盗難・紛失の場合は、auショップもしくはPiPiitまでお問い合わせください。

## ■ アフターサービスについて

アフターサービスについてご不明な点がございましたら、下記auお客様センターへお問い合わせください。

### auお客様センター(紛失・盗難・故障・操作方法について)

- 一般電話からは **☎ 0077-7-113**(通話料無料)
  - au電話からは 局番なしの**113**(通話料無料)
  - EZwebからは 待受画面で **E** → [au one トップ] → [auお客さまサポート] → [お問い合わせ]
- ※メニュー構成については予告なく変更することがあります。

## ■ auアフターサービスの内容について

サービス内容抜粋	安心ケータイサポート会員	無料会員
① 保証サービス 注:保証内の場合、 無償修理	5年保証サービス	3年保証サービス
② 修理代金割引サービス 注:水濡れ・全損以外の故障の場合、 修理代金を割引	全額割引 (無料)	お客様負担額 5,250円(税込)
③ 水濡れ・全損時 リニューアルサービス 注:水濡れ・全損の故障の場合、 リニューアル代金を割引	お客様負担額 5,250円(税込)	お客様負担額 10,500円(税込)
④ 紛失時あんしんサービス 注:盗難・紛失の場合、 解除料の減額もしくは購入代金の割引	フルサポートコースでご契約のau電話を盗難・紛失した場合	
	フルサポート解除料 全額免除	フルサポート解除料 お客様負担額 最大10,500円(税込)まで
	新しいau電話をシンプルコースでご購入される場合	
	新しいau電話購入代金 最大18,000円(税込) OFF	新しいau電話購入代金 最大6,120円(税込)OFF
⑤ 電池パック無料サービス	同一au電話を1年以上(または3年以上)継続利用することで電池パックを1個プレゼント	なし
⑥ 無事故ポイントバック	同一au電話を継続利用で、1年間無事故の場合、auポイント1000ポイントプレゼント	なし

## 修理代金割引サービス

- 水濡れ・全損はこの対象とはなりません。
- お客様の故意・改造（分解改造・部品の交換・塗装など）による損害や故障の場合は補償の対象となりません。
- 外装ケースの汚れや傷、塗装の剥れなどによるケース交換は全額割引の対象となりません。

## 水濡れ・全損時リニューアルサービス

- お客様の故意・改造（分解改造・部品の交換・塗装など）による損害や故障の場合は補償の対象となりません。

## 紛失時あんしんサービス

- 「紛失時あんしんサービス」をご利用いただく場合、紛失・盗難の事由を警察署または消防署など公的機関へ届出された際の信憑書類が必要となります。警察署または消防署などより届出の信憑書類が交付されない場合は、届出先の機関名、届出年月日、受理番号を提示いただけます。
- お客様の分解による事故、故意による事故は、補償の対象となりません。

## 電池パック無料サービス

- ご購入から同一のau携帯電話を1年以上継続利用経過時に1個、3年以上継続利用経過時に1個の電池パックを無料で提供いたします。（合計2回まで）
- 電池パックの提供にあたっては、別途申し込み手続きが必要となります。お申し込み可能な期間は、au電話のご購入後1年～2年までの間、3年～4年までの間の計2回（各1個の提供）となります。

## 無事故ポイントバック

- 「修理代金割引サービス」「水濡れ・全損時リニューアルサービス」「紛失時あんしんサービス」のご利用がなく、ご購入から1年間同一機種を継続してご利用された場合、「auポイントプログラム」のポイントを1,000ポイント進呈します。
- ※1年間の起算は、安心ケータイサポート加入月、ポイント提供月もしくは事故発生月となります。

## カメラ／データフォルダの詳細情報

## データの登録先一覧

データフォルダ内のデータの種類と登録先の対応は次の通りです。

## ■音や画像の登録先一覧

データの種類		デコレーションエモジ <sup>0.3M/1M/2M画像/GIFアニメ/デコレーションエモジ</sup>	ボイス/メモディ/着った	ムービー/EMムービー	着Flash	Flash <sup>※</sup>
登録先						
着信音関連	音声着信音 Eメール受信音 お知らせ受信音 Cメール受信音 ニュースフラッシュ受信音		○	○	○	
音関連	カウントダウンタイマー音 アラーム音 スケジュールアラーム音		○	○	○	
着信画像関連	音声着信画面 <sup>*1</sup>	○				
画像関連	メール送信中画像 <sup>*1</sup> 待受画面 アラーム画像 <sup>*1</sup> カウントダウンタイマーアラーム画像 <sup>*1</sup>	○	○	○		○
アドレス帳関連	個別音声着信音 個別メール受信音 アドレス帳画像 <sup>*1</sup> プロフィール画像 <sup>*1</sup>		○	○	○	
ペタメモ		○	○	○		
絵日記		○ <sup>*2</sup>		○		

○:登録できます。

※1 0.3M/1M/2Mのフォトは登録できません。

※2 GIFアニメ/GIFアニメのデコレーションエモジは、絵日記に登録できません。

## memo

- ◎著作権保護が設定されているデータは、登録できない場合があります。
- ◎データの種類により登録操作は異なります。データフォルダのデータ一覧画面から登録する場合と、各機能からデータフォルダを参照して登録する場合があります。
- ◎再生専用のデータは、ベタメモにのみ登録できます。
- ◎長時間ムービーを登録できるのは、絵日記画像、ベタメモのみです。
- ◎消音で録画したムービーは音声着信音、アドレス帳着信音、アラーム音、スケジュールアラーム音、カウントダウンタイマー音には登録できません。
- ◎0.3M/1M/2Mのフォトを登録できるのは、壁紙、絵日記画像、ベタメモのみです。
- ◎再生回数制限、再生可能期限制限、再生可能期間制限があるデータを登録できるのはベタメモのみです。再生制限のあるデータは登録時に確認画面が表示されます。その他のデータでも場合により登録できない機能があります。

## ■音や画像以外の登録先一覧

登録先	データの種類
メインメニュー	メニュー用Flash®
ケータイアレンジ	ケータイアレンジファイル
ダウンロード辞書	辞書データ
ベタメモ	すべてのデータ。ただし、次のデータは登録できません。 ・辞書/地図/災害時ナビ/SMIL/ブックの各データ ・PIM情報(アドレス帳/スケジュール/タスクリスト/絵日記) ・受信メール、送信メール、デコレーションエモジパック、デコレーションメールテンプレート/ラッピング ・フレーム/スタンプ ・不明ファイル

## 編集できる画像の一覧

画像種類	画像サイズ		フォト編集					切り出し	リサイズ
			フレーム	スタンプ	テキスト入力	画像効果	画像調整		
JPEG	壁紙(標準)	横240×縦320	○	○	○	○	○	○	○
	壁紙(ワイド)	横240×縦400	○	○	○	○	○	○	×
	0.3M	横640×縦480	×	×	×	×	×	×	○
	1M	横1,280×縦960	×	×	×	×	×	×	○
	2M	横1,600×縦1,200	×	×	×	×	×	×	○

○:編集可能 ×:編集不可

## memo







- ◎画像サイズは、縦の長さや横の長さが逆になっても編集できます。
- ◎データサイズによっては編集できない場合があります。

## 表示/再生できる画像・ムービーのサイズ

データの種類の	拡張子	再生可能サイズ
画像	.jpg	2MB、1,600×1,200以下
	.gif、.png	512KB、640×480以下
フレーム/スタンプ	.png	512KB、640×480以下
アニメ	.gif	512KB、640×480以下
	.mmf、.m3f、.mqf	512KB、320×320以下
ムービー/EZムービー	.amc、.3gp、.3g2	制限なし、ダウンロードしたものは5MBまで

## Eメールの詳細情報







### ■ Eメールで送信可能なデータ一覧

データの種類の	拡張子	アイコン
ピクチャ(GIFファイルのアニメも含む)	.png、.gif、.jpe/ .jpg/.jpeg	
アニメ/メロディ/テキスト/ アニメ&メロディ/テキスト&メロディ/ テキスト&アニメ&メロディ/ テキスト&アニメ	.mmf、.m3f、.mqf	
ボイス	.qcp、.hvs .3gp、.3g2	
ムービー	.amc、.3gp、.3g2	
アドレス帳データ(vCard)	.vcf	
スケジュールデータ(vCalendar)/ タスクリストデータ(vCalendar)/ 絵日記データ(vCalendar)	.vcs、.ics	
テキスト(TXT)	.txt	
ラッピングメールデータ	.mcx	
辞書データ	.dic	

### memo

- ◎著作権保護が設定されているデータは、送信できません。
- ◎メールに添付できるデータは、合計で500KB以内、最大5件までです。

### ■ Eメールで受信可能なデータ一覧

データの種類の	拡張子	アイコン
ピクチャ (GIFファイルのアニメも含む)	.png、.gif、.jpe/ .jpg/.jpeg	
Flash®	.swf	
アニメ/メロディ/テキスト/ アニメ&メロディ/テキスト&メロディ/ テキスト&アニメ&メロディ/ テキスト&アニメ	.mmf、.m3f、.mqf	
ボイス	.qcp、.hvs .3gp、.3g2	
ムービー	.amc、.3gp、.3g2	
アドレス帳データ(vCard)	.vcf	
スケジュールデータ(vCalendar)/ タスクリストデータ(vCalendar)	.vcs、.ics	
テキスト(TXT)	.txt	
ラッピングメールデータ	.mcx	
辞書データ	.dic	

### memo

- ◎データによって、受信できるデータサイズが異なります。

拡張子	受信できるデータサイズ (受信後データフォルダに保存される データのデータサイズ)
.jpe/.jpg/.jpeg	685KB(500KB)
.swf、.mcx	137KB(100KB)
.mmf、.m3f、.mqf、.qcp、.hvs	206KB(150KB)
その他	685KB(500KB)

## 機能リセット(M461)でリセットされる内容

リセット対象		機能リセット後
時間/料金(M12)		前回時間/料金(目安) 0秒/0円 累積時間/料金(目安) 0秒/0円
通話料金表示(M13)		OFF
通話料金レート(M14)		1.0倍
音声着信 (M211)	音量	レベル3
	メロディ	固定着信音:a sunny place
	バイブレータ	振動パターン:OFF 振動レベル:強
	音声着信画面	コール
	着信ランプ	コンビネーション1
	イルミネーション	スタンダード1
Eメール 受信 (M212)	音量	レベル3
	メロディ	固定受信音:メール受信音1
	バイブレータ	振動パターン:OFF 振動レベル:強
	受信ランプ	カラー1
	鳴動時間	秒数指定 鳴動時間:5秒
	イルミネーション	スローウェーブ(シタ)
お知らせ 受信 (M213)	音量	レベル3
	メロディ	固定受信音:メール受信音3
	バイブレータ	振動パターン:OFF 振動レベル:強
	受信ランプ	カラー5
	鳴動時間	秒数指定 鳴動時間:5秒
	イルミネーション	スタンダード2
Cメール 受信 (M214)	音量	レベル3
	メロディ	固定受信音:メール受信音2
	バイブレータ	振動パターン:OFF 振動レベル:強
	受信ランプ	カラー4

リセット対象		機能リセット後
Cメール 受信 (M214)	鳴動時間	秒数指定 鳴動時間:5秒
	イルミネーション	ヨーヨー(シタ)
	音量	OFF
	メロディ	固定受信音:メール受信音3
ニュース フラッシュ 受信 (M215)	バイブレータ	振動パターン:OFF 振動レベル:強
	受信ランプ	カラー5
	鳴動時間	秒数指定 鳴動時間:5秒
	イルミネーション	OFF
データ再生音量(M231)		レベル10
キー操作音量(M232)		OFF
ウェイクアップトーン(M233)		ON
充電開始/終了音(M234)		ON
オープン音 (M235)	音量	OFF
	メロディ	オープン音1
クローズ音 (M236)	音量	OFF
	メロディ	クローズ音1
イヤホン種類(M241)		マイクつき
音出力先(M242)		イヤホン+スピーカー
オート着信(M243)		OFF
ランプ (M25)	通話中点灯(M251)	OFF
	お知らせ通知(M252)	OFF
	クローズ点灯(M253)	OFF
	メール送信中(M254)	ON、コンビネーション2
	メール送信確認(M255)	ON
イルミネー ション (M26)	通話中点灯(M261)	OFF
	クローズ点灯(M262)	ON
	オープン点灯(M263)	ON
	メール送信中(M264)	ON、ウェーブ(シタ)
	メール送信確認(M265)	OFF
	サイドキー点灯(M266)	ON、オウフク(ウエ)
防犯ブザー設定(M27)		OFF

リセット対象		機能リセット後
待受画面 (M311)	壁紙設定	1枚指定:Time Piece フォルダ指定:グラフィック 待受アルバム:フラワー(台紙)、グラ フィック(フォルダ)
	時計表示	ビクト時計
	並べて表示	OFF
	ニュースフラッシュ設定	テロップ:常に表示する ウィンドウ:常に表示する 表示位置:上
	ピクト表示(M312)	プリセットデータ
メール送信中画面(M313)	レター	
節電起動時間(M314)	1分	
ディスプレイ照明(M321)	輝度:光センサー 時間:10秒	
キー照明(M322)	ON	
文字サイズ (M33)	発信/着信(M331)	中
	発信/着信履歴(M332)	中(2行画像あり)
	アドレス帳(M333)	中(2行画像あり)
	Eメール(M334)	大
	Cメール(M335)	中
	EZweb(M336)	中
	入力文字(M337)	中
かんたん表示(M34)	OFF	
配色設定(M35) ※本体カラーによってお買い上げ時の設定が異 なります。	ピンク*:ピンク ホワイト*:ホワイト ブラック*:ブラック	
ガイド表示切替(M36)	ON	
エモーション メール 表示 (M37)	ON:フェイス	
長持ちモード(M38)	OFF	
オートロック(M411)	OFF 再ロック:OFF	
とじるとロック(M412)	OFF	
アドレス帳ロック(M413)	OFF 着信時相手表示:表示する	

リセット対象		機能リセット後
遠隔ロック (M414)	ON/OFF設定	OFF
	発信元番号リスト	—
	指定時間	3分
	着信回数	5回
	データ消去	消去しない
	本体ロック解除	無効
発信制限(M421)		OFF
EZweb制限(M422)		OFF
メール制限(M423)		OFF
EZアプリ制限(M424)		OFF
スケジュール制限(M425)		OFF
絵日記制限(M426)		OFF
シークレット(M427)		OFF
着信拒否 (M43)	指定番号	指定番号設定:OFF 指定番号リスト:番号未登録
	非通知/公衆電話/ アドレス帳登録外/ 通知不可能	すべてOFF
	着信履歴保存	ON
	発信者番号通知(M44)	ON
送出確認設定(M482)		確認画面あり
緊急通知設 定(M49)	Cメール起動/電源OFF起 動/防犯ブザー起動	すべてOFF Cメール起動(音/バイブ設定):音 +バイブ
入力設定 (M516)	変換モード	予測変換
	入力方式	かな方式
	候補内キー操作	上下左右キー操作
	読み表示	ON
メール返信時学習(M517)		ON
すぐ文字設定(M518)		OFF
電波OFFモード(M52)		解除
Eメール中断(M531)		OFF
EZweb中断(M532)		OFF
市外局番メモリ(M542)		OFF
USB設定(M554)		接続時に選択



リセット対象		機能リセット後
ケータイ	自動設定(M562)	ON
アップデート(M56)	予約時刻(M563)	00月00日 00:00
エニーキーアンサー(M57)		ON
着信オープン設定(M58)		状態継続
遠隔マナー解除(M59)		ON/OFF設定:OFF 発信元番号リスト:番号未登録 指定時間:3分
自動時刻補正(M61)		ON
オートパワーオン(M62)		OFF
オートパワーオフ(M63)		OFF
ピクト時計(M64)		日付+時計
転送先登録(M726)		登録なし

## その他の機能

リセット対象		機能リセット後
メニューデザイン		Simple
ケータイアレンジ ※本体カラー/モード設定によりお買い上げ時の設定が異なります。		通常モード*:設定なし 制限モード ピンク*:girlish garden ホワイト*:scandinavian cafe ブラック*:modern factory
受話音量		レベル3
外部キー操作無効		解除
文字入力	読み表示	ON
アドレス帳	表示画面設定	名前順
	グループ着信	指定なし
	グループ表示画面	名前順
カレンダー		表示切替:1ヶ月表示

リセット対象		機能リセット後
アラーム		ON/OFF設定:OFF アラーム時刻:00:00 繰り返し:毎日 アラーム名:アラーム1~10 アラーム音:アラーム音1 アラーム音量:レベル3 アラーム画像:アラーム スヌーズ設定:OFF アラーム優先:OFF アラームメモ:登録なし バイブレータ:OFF、強 ランプ:カラー3 イルミネーション:OFF
カウントダウンタイマー		タイマー時間:01分00秒/03分00秒/05分00秒/10分00秒/30分00秒 タイマー名:タイマー01~05 アラーム音:アラーム音3 アラーム音量:レベル3 アラーム画像:アラーム バイブレータ:OFF、強 ランプ:カラー3 進捗バー:ON
簡易留守メモ	簡易留守メモ設定	OFF
	応答時間設定	16秒
	応答メッセージ設定	通常
マナーモード	マナーモード	OFF
	オリジナルマナーモード	通常マナーモード同様 <sup>※1</sup>
自動マナー設定		設定1/設定2:OFF 解除:OFF
フォト	撮影サイズ設定	フォト(壁紙モード):壁紙(ワイド) フォト(デジカメモード):2M
	特殊撮影設定	設定なし 顔変形:パーツ変形(目:丸目、鼻:デカ鼻、口:厚口、輪郭:激太り) キャラクタ変形:001
	フォト設定	フォト画質設定:ノーマル 日付スタンプ:OFF シャッター音:ノーマル

リセット対象		機能リセット後	
ムービー	録画モード設定	高品質L	
	ムービー設定	シャッター音:サイン	
データフォルダ/ microSD メモ리카ード	オートプレイ設定	再生方法:通常再生 切り替え時間:普通	
	QVGAムービー再生方法	横再生	
	サブフォルダ設定	日付別フォルダ表示	
	サムネイル表示設定	フォト/ムービーなど:サムネイル表示(大) デコレーションエモジ:サムネイル表示(小) サウンド系:リスト表示	
	データ再生音量	音量10	
	ブラウザ履歴	なし	
EZweb	画像サイズ設定	標準	
	文字サイズ設定	中	
	添付データ再生設定	再生する	
	ページスクロール設定	1行	
	タイトル表示設定	表示しない	
	ブラウザ履歴クリア設定	自動設定しない	
	タイムアウト設定	30秒	
	一発ジャンプ設定	サイトK	
	EZナビ	GPS情報通知	ON(確認画面あり)
		ナビパスワード変更	0000
プライバシーフィルター		指定番号設定:受信する 指定番号リスト:登録なし アドレス帳登録外:受信しない	
安心ナビ	GPSメールURL	初期値	
	許可ユーザーリスト*2	登録なし	
	応答設定・個別応答設定	自動(確認なし)	
EZアプリ	登録情報受信	受信しない	
	待受EZアプリ設定*3	OFF	
	待受EZアプリ起動時間	2秒	
	一発起動設定*3	設定OFF	
	EZアプリ並び順*4	EZアプリを探そう! EZアプリ設定	
	メニュー表示切替	アイコン表示大	

リセット対象		機能リセット後
Eメール	受信ボックス	表示形式:3行表示 フォルダロック:解除
	送信ボックス	表示形式:3行表示
	メール自動受信	ON
	メール受信方法	全受信
	バックグラウンド受信	ON
	添付自動受信	ON(動画:60KB、音声:60KB、静止画:137KB、装飾データ:10KB、ラッピングメールデータ:137KB)
	フォルダ表示	ON
	ラッピングメール表示	ON
	返信先アドレス	OFF
	差出人名称	OFF
	冒頭文(テキスト)	OFF
	冒頭文(デコレーション)	OFF
	署名(テキスト)	OFF
	署名(デコレーション)	OFF
返信メール引用	ON	
アドレス変更送信	お買い上げ時の登録内容	
宛先件数制限	OFF	
Cメール	緊急地震速報	受信設定:受信する
	署名	OFF
	蓄積機能	選択蓄積
	受信フィルター	指定番号設定:受信する アドレス帳登録外/Eメールお知らせ:受信する
モード設定		通常モード
時間帯利用制限		登録なし
すぐ文字		EZweb接続時の確認画面:チェックなし
ケータイアップデート	更新用データ	なし(破棄)
au one アドレス帳	自動保存設定	OFF
絵日記	表示切替	カレンダー表示
サイドキー設定		防犯ライト

リセット対象		機能リセット後
フェイク着信		タイマー起動: 1分後
ICレコーダー	録音	マイク感度: 会議 音質設定: 標準

- ※ 1 簡易留守メモの設定のみ、OFFとなります。
- ※ 2 ナビパスワードがリセットされるため全件削除となります。
- ※ 3 EZアプリの削除はせずに、設定を「OFF」にします。
- ※ 4 ダウンロードしたEZアプリがある場合は、ダウンロード日時が新しい順に「EZアプリを探そう!」の後に並びます。

## メモリリセット(M462)でリセットされる内容

「メモリリセット(M462)」を行うと、以下の項目は「登録なし」や「メモリなし」になります。お買い上げ時の内容がある場合は、お買い上げ時の内容に戻ります。

- ・「エモーションメール(M37)」のオリジナル
- ・Eメール装飾データ
- ・「緊急用位置確認(M40)」
- ・「緊急通知機能(M49)」の通知履歴
- ・「単語登録(M511)」
- ・「定型文(M512)」
- ・「顔文字(M513)」
- ・「オプション辞書(M514)」
- ・「貼り付け一覧(M515)」
- ・「プレフィックス設定(M541)」
- ・プロフィール
- ・発信履歴／着信履歴
- ・文字入力の通常変換機能・予測変換機能の学習内容／絵文字・記号の学習内容
- ・編集中の着信などで一時保存中の各データ
- ・アドレス帳
- ・アドレス帳のグループ編集
- ・ペア機能の登録内容
- ・カレンダーの休日設定
- ・スケジュール
- ・タスクリスト
- ・カウントダウンタイマーの設定内容
- ・時間割
- ・おこづかい帳
- ・簡易留守メモの録音内容／オリジナル応答メッセージ
- ・通話音声メモの録音内容
- ・Myボイスメモの録音内容
- ・ICレコーダーの録音内容
- ・絵日記

- ・ペタメモ
- ・メモ帳
- ・データフォルダ(▶P.181)の保存データ\*1／ユーザーフォルダのサブフォルダ名称
- ・EZwebのお気に入りリスト／画面メモリスト
- ・EZwebの一発ジャンプ設定
- ・EZwebのキャッシュ
- ・EZニュースフラッシュの配信情報
- ・EZナビのMyスポット登録内容／GPSメールURL以外の設定内容\*2\*3
- ・EZナビの各種履歴
- ・安心ナビの許可ユーザーリスト／パートナーリスト／登録情報受信／応答設定・個別応答設定
- ・EZアプリ\*4
- ・EZアプリ設定のメニュー表示切替以外の項目\*5
- ・Eメールの各ボックスの内容
- ・Eメールの受信履歴／送信履歴
- ・Eメールの振分登録の設定／なかよし登録の設定／フォルダ名／フォルダロック
- ・Cメールの各ボックスの内容
- ・緊急地震速報の受信履歴
- ・Cメールの署名
- ・Cメールの受信フィルターの設定番号リスト
- ・ケータイアレンジ(ダウンロードしたファイルで設定した場合)
- ・モバイル辞典の検索履歴／単語帳／ソート
- ・ダウンロードしたフレーム／スタンプのデータ
- ・Flash®のShared Object

※ 1 お買い上げ時にデータフォルダに保存されているデータはすべて削除されます。お買い上げ時の内容には戻りません。

※ 2 指定番号設定: 受信する、指定番号リスト: 登録なし、アドレス帳登録外: 受信しない

※ 3 GPS情報通知: ON(確認画面あり)

※ 4 リセットにより削除されるEZアプリについては、「リセットにより削除されるEZアプリについて」(▶P.239)をご参照ください。

※ 5 待受EZアプリ設定: 設定OFF、待受EZアプリ起動時間: 2秒、一発起動設定: 設定OFF



### memo

- ◎ シークレット設定したメモリ内容や保護したメモリ内容、未読のメールなども削除されます。
- ◎ データフォルダのデータを他の機能に登録していた場合は、「メモリリセット(M462)」によってデータが削除されると、登録先の機能はお買い上げ時の設定に戻ります。
- ◎ microSDメモ리카ードの内容は、「メモリリセット(M462)」を実行してもリセットされません。

## 主な仕様

ディスプレイ	2.8インチ、最大26万色、TFT全透過型液晶 240×400ドット(ワイドQVGA)
質量	約122g(電池パック含む)
連続通話時間	約220分
連続待受時間	約310時間
サイズ (幅×高さ×厚さ)	約47mm×100mm×17.8mm (最厚部19.2mm)

### memo

- 連続通話時間・連続待受時間は、充電状態・気温などの使用環境・使用場所の電波状態・機能の設定などによって半分以下になることもあります。

## ■ 携帯電話機の比吸収率(SAR)について

この機種K001の携帯電話機は、国が定めた電波の人体吸収に関する技術基準\*に適合しています。

この技術基準は、人体頭部のそばで使用する携帯電話機などの無線機器から送出される電波が人間の健康に影響を及ぼさないよう、科学的根拠に基づいて定められたものであり、人体側頭部に吸収される電波の平均エネルギー量を表す比吸収率(SAR: Specific Absorption Rate)について、これが2W/kgの許容値を超えないこととしています。この許容値は、使用者の年齢や身体の大きさに関係なく十分な安全率を含んでおり、世界保健機関(WHO)と協力関係にある国際非電離放射線防護委員会(ICNIRP)が示した国際的なガイドラインと同じものとなっています。

すべての機種種の携帯電話機は、発売開始前に、電波法に基づき国の技術基準に適合していることの確認を受ける必要があります。この携帯電話機K001のSARは0.900W/kgです。この値は、国が定めた方法に従い、携帯電話機の送信電力を最大にして測定された最大の値です。個々の製品によってSARに多少の差異が生じることもありますが、いずれも許容値を満足しています。また、携帯電話機は、携帯電話基地局

との通信に必要な最低限の送信電力になるよう設計されているため、実際に通話している状態では、通常SARはより小さい値となります。

SARについて、さらに詳しい情報をお知りになりたい方は、以降に記載の各ホームページをご参照ください。

- 総務省のホームページ:  
<http://www.tele.soumu.go.jp/j/ele/index.htm>
- 社団法人電波産業会のホームページ:  
<http://www.arib-emf.org/index02.html>
- auのホームページ:  
<http://www.au.kddi.com>

\*技術基準については、電波法関連省令(無線設備規則第14条の2)で規定されています。

## ■ Eメール

新規作成	宛先	30件(To、Cc、Bccを含む)
	件名	全角50/半角100文字
	本文	全角5,000/半角10,000文字(ただし、転送の引用文は本文の文字数には含まれません)
	添付データ*1	添付データ名(半角40文字以内)*2 5データまで添付可 5データを合計して最大500KB(符号化して685KB)*3
受信	差出人	日時、差出人、宛先(To、Ccを含め半角1,920文字以内)*4
	件名	全角50/半角100文字
	本文	全角5,000/半角10,000文字
	添付データ*1	添付データ名(半角128文字以内)*2 25データまで受信可 1データあたり最大500KB(符号化して685KB)
受信ボックス (+インフォボックス)	保存容量	約2.5MBまたは最大1,000件
	保存期間	無期限
	保護件数	受信ボックスの全容量の50%分または最大500件まで

送信ボックス	保存容量	約1MBまたは最大500件
	保存期間	無期限
	保護件数	送信ボックスの全容量の50%分または最大250件まで
サーバ	保存容量	12MB
	保存期間	30日

※1 添付データは、送受信時には符号化されて、データフォルダに表示されている値より大きなデータとなります。例えば、データフォルダでおよそ500KBと表示されているものは、添付すると約685KBになります。約685KBのデータを受信した場合は、受信後データフォルダに保存すると約500KBになります。

送受信できる最大データサイズは、データの種類によって異なります。(▶P.260「Eメールの詳細情報」)

※2 添付データのファイル名は、データフォルダでは半角40文字までが表示されます。

※3 デコレーションメールの本文に画像/デコレーションエモジを挿入した場合は、添付データと本文に挿入した画像/デコレーションエモジを合計して最大約500KB(符号化して約685KB)まで添付できます。

※4 認識できる差出人、宛先のアドレスはそれぞれ半角64文字以内です。



◎Eメール送信数は1日最大1,000通(宛先数含む)までです。

## ■ EZweb

お気に入りリスト	最大フォルダ数	10件
	フォルダ名	全角14/半角28文字
	タイトル	全角50/半角100文字
	URL	半角1,024文字
	最大登録件数	100件
URLダイレクト入力	URL	全角/半角1,000文字
一発ジャンプ設定	URL	半角1,024文字
画面メモリスト	タイトル	全角/半角50文字
	最大登録件数	20件
	最大データ量	150KB

## ■ Cメール

新規作成	本文	全角50/半角100文字
受信	本文	全角50/半角100文字
受信フィルター	指定番号	10件
	保存件数	100件
	保存期間	無期限
送信ボックス	保護件数	50件
	保存件数	50件
	保存期間	無期限
緊急地震速報	保護件数	25件
	保存件数	20件
	保存期間	無期限
Cメールセンター	保存件数	無制限
	保存期間	Cメールセンターに蓄積されてから72時間まで

## ■ EZアプリ

保存容量	約100MB/200件*
------	--------------

\*EZアプリとデータフォルダで領域を共有しているため、EZアプリの保存容量はデータフォルダの使用容量により減少します。

## ■ カメラ

撮像素子	CMOSイメージセンサー		
有効画素数	約197万画素		
フォト	撮影サイズ	壁紙(標準) 240×320	5倍ズーム 30段階 4倍ズーム 20段階 2.5倍ズーム 10段階 1.25倍ズーム 5段階 —
		壁紙(ワイド) 240×400* <sup>1</sup> 0.3M 640×480 1M 1,280×960 2M 1,600×1,200	
	撮影可能枚数	最大1,000枚* <sup>2</sup> (壁紙サイズの場合)	

ムービー	録画モード	高品質L(横176×縦144) 長時間(横320×縦240)	8倍ズーム 20段階 5倍ズーム 20段階
	録画時間	高品質L:最大15秒 長時間:最大60秒(データフォルダ保存時) 最大3,600秒(microSDメモ리카ード保存時)*3	
	録画可能件数	最大722件*2	

\*1「連写」の場合は、「壁紙(ワイド)」と同様です。

\*2撮影可能枚数/録画可能件数は、データの保存形式や撮影状況、データフォルダに保存しているその他のデータの容量などによって変わります。

\*3市販品のmicroSDメモ리카ード(256MB~4GB)をセットした場合の録画可能時間です。ただし、microSDメモ리카ードの容量、撮影状況、保存しているその他のデータの容量などによって変わります。

## ■ データフォルダ

全データ	保存可能件数	最大1,000件*1、約100MB*2	
	タイトル	全角20/半角40文字	
フォトフォルダ	保存可能枚数(目安)	壁紙(標準) 240×320	約1,000枚 (30KB程度)
		壁紙(ワイド) 240×400	約1,000枚 (50KB程度)
		0.3M 640×480	約1,000枚 (100KB程度)
		1M 1,280×960 (ファインモード)	約205枚 (500KB程度)
		1M 1,280×960 (ノーマルモード)	約341枚 (300KB程度)
		2M 1,600×1,200 (ファインモード)	約146枚 (700KB程度)
		2M 1,600×1,200 (ノーマルモード)	約205枚 (500KB程度)
ムービーフォルダ	保存可能件数(目安)	高品質L(15秒)	約722件 (150KB程度)
		長時間(60秒)	約35件 (3,000KB程度)

ユーザーフォルダ	フォルダ件数	10件
	フォルダ名	全角6/半角12文字
Eメールフォルダ	受信ボックス	最大1,000件
	送信ボックス	最大1,000件

\*1 EZニュースフラッシュの件数は含まれません。

\*2 データフォルダとEZアプリで保存領域を共有しているため、データフォルダの保存可能容量はEZアプリの使用容量により減少します。



◎ 保存可能枚数/保存可能件数は、データフォルダに他に保存されているデータ、被写体の種類や明るさなどにより変わります。

## ■ microSDメモ리카ード

データフォルダ	登録可能データ件数	1フォルダあたり1,000件
	タイトル	全角20/半角40文字
デジカメフォルダ	登録可能データ件数	1フォルダあたり10,000件
	登録可能フォルダ件数	900件
データフォルダ	フォルダ名	半角8文字
	ファイル名	半角12文字
PCフォルダ	ファイル名	全角127/半角255文字

## 索引

### 数字 / アルファベット

au ICカード	58
エラー	57
取り付け	59
取り外し	59
au one My Page	140
au one データフォルダ	141
My Page更新通知	142
お気に入りURL	141
au one データフォルダ	188
au one ブック	138
au one メール	120
au証明書	241
auで着信確認	95
auのネットワークサービス	154
au.NET	168
EZ待ちうた	165
PacketWIN	168
速隔操作サービス	159、162
お留守番サービス	154
お留守番サービス総合案内	155
海外の電話へ転送	161
ご利用パケット通信料	169
三者通話サービス	163
受信拒否リスト	167
選択転送	161
蓄積停止	158
着信お知らせ	157
着信転送サービス	160
通話明細分計サービス	168

データ通信サービス	168
伝言お知らせ	157
伝言の録音	156
転送停止	161
パケット通信	168
発信番号表示サービス	164
番号通知リクエストサービス	165
フル転送	161
ボイスメールの録音	157
待ちうた情報お知らせサービス	166
無応答転送	160
迷惑電話撃退サービス	167
話中転送	160
割込通話サービス	162
<b>BREW®</b>	<b>150</b>
<b>Cメール</b>	<b>121</b>
Cメール安心ブロック機能	127
Cメール設定	127
EZwebで接続	125
Eメールアドレスコピー	125
Eメール作成	125
URLコピー	125
アイコン	123
アドレス帳へ登録	85
緊急地震速報	125
受信	122
受信フィルター	128
受信フィルターへ登録	124、125
受信ボックス	123

署名	127
新規作成	121
選択保護 / 解除	124
送信結果詳細	124
送信ボックス	123
蓄積機能	128
デコレーションメール作成	125
電話番号コピー	125
発信	125
ぶりべイド送信	122
編集	124
返信	122、123
保護 / 保護解除	124
本文コピー	124
文字サイズ変更	124
<b>Cメール受信(M214)</b>	<b>229</b>
<b>DCF規格</b>	<b>198</b>
<b>EZweb</b>	<b>129</b>
au one トップ	131
auお客さまサポート	131
EZweb専用通信料金	129
EZ設定	136
EZ設定確認	137
SSL/TLS	129
URLお預り	135
URLダイレクト入力	130、134
一発ジャンプ設定	137
お預りURL確認	135
お気に入り登録	134
お気に入りリスト	135
画像サイズ設定	136
画面メモへ保存	134
画面メモリスト	136

サーバ証明書表示	134
詳細	135、136
ショートカットキー	135
初期設定	56
新規登録	135
前回画面表示	130
タイトル表示設定	136
タイムアウト設定	137
通話料・通信料	132
データフォルダへ保存	134
添付データ再生設定	136
並び替え	135
バージョン情報	137
フォルダ移動	135
フォルダ作成	135
ブラウザメニュー	134
ブラウザ履歴	130
ブラウザ履歴クリア	130
ブラウザ履歴クリア設定	137
ページ更新	134
ページ情報表示	134
ページスクロール設定	136
編集	135、136
文字サイズ設定	136
料金プラン	133、134
割引サービス	133
<b>EZweb制限(M422)</b>	<b>63、237</b>
<b>EZアプリ</b>	<b>150</b>
EZアプリ設定	153
EZアプリを探そう!	151
アプリ並べ替え	153
一発起動解除	152
一発起動設定	153
一発起動に設定	152
起動	151

詳細情報.....	152	EZニュースフラッシュ.....	139	差出人名称.....	115	転送.....	109
バーコードリーダー&メーカー.....	153	EZパスワード.....	43	指定全受信.....	114	添付/ラッピング.....	99
バージョンアップ確認.....	152	EZブック.....	138	自動転送先.....	119	添付自動受信.....	115
フォルダ使用状況.....	153	EZムービー.....	137	受信.....	102	添付データ.....	103
待受EZアプリ解除.....	152	EZムービーポータルサイト.....	137	受信・表示設定.....	114	テンプレート保存.....	101、109
待受EZアプリ起動時間.....	153	再生.....	138	受信ボックス.....	104	テンプレート読込.....	101
待受EZアプリ設定.....	153	ハイパーリンク.....	138	受信履歴個別削除.....	116	電話番号コピー.....	110
待受EZアプリに設定.....	152	Eメール.....	98	初期設定.....	56	内容確認.....	101
メニュー表示切替.....	152	au one メールへ自動保存... ..	119	署名.....	115	なかよし登録.....	112
<b>EZアプリ制限(M424).....</b>	<b>63、237</b>	au one メールを確認.....	120	新規作成.....	98	なかよしボックス.....	111
<b>EZアプリリセット(M463).....</b>	<b>239</b>	auのメルマガサービス設定.....	120	新規保存.....	101	バックグラウンド受信.....	115
<b>EZキー.....</b>	<b>53</b>	.....	120	新着メール問合せ.....	103	発信.....	110
<b>EZナビ.....</b>	<b>142</b>	Cメール作成.....	110	全員へデコレーション返信.....	109	ファイル情報表示.....	109
3Dナビ機能.....	144	EZwebで接続.....	110	全員へ返信.....	109	フォルダ移動.....	107、109
EZナビウォーク.....	143	Eメールアドレスの変更.....	119	全件保護解除.....	106	フォルダ削除.....	113
EZナビサイトに接続.....	143	Eメール設定.....	114	全受信.....	114	フォルダ作成.....	113
EZナビ設定.....	148	Eメール設定確認.....	114	選択受信.....	106	フォルダ設定リセット.....	111、112
GPS情報.....	149	Eメールヘッダ情報表示.....	119	選択保護／解除.....	106	フォルダ内全削除／全件削除.....	111、112、113
GPS情報通知.....	148	GPS情報.....	149	装飾データ削除.....	109	フォルダ表示.....	107、115
GPSメールURL.....	148	microSDへ保存.....	108	装飾表示.....	109	フォルダ名編集.....	111、112、113
安心ナビ.....	145	URLコピー.....	110	送信・作成設定.....	115	フォルダロック／フォルダロック解除.....	111
位置確認メール.....	145	アイコン.....	105、106	送信ボックス.....	104	振分登録.....	111
いつでも位置確認.....	145	宛先.....	99	送信履歴個別削除.....	116	編集.....	106、109
エリア通知.....	145	宛先件数制限.....	116	ソート.....	106	返信.....	108
ケータイ探して安心サービス.....	147	アドレス詳細表示.....	107	その他の設定.....	119	返信先アドレス.....	115
声de入力機能.....	144	アドレス帳へ登録.....	85	その他の設定の確認.....	120	返信メール引用.....	116
災害時ナビ.....	146	アドレス変更送信.....	116	通常表示.....	109	冒頭文.....	115
地図ビューアー.....	146	一覧表示.....	111	データフォルダへ保存.....	108	保護／保護解除.....	109
地図フォルダ.....	143	インフォボックス.....	112	テキストメール切替.....	101	本文コピー.....	109
ナビパスワード.....	44	上書き保存.....	101	デコレ&絵文字送信.....	102	本文転送.....	109
ナビパスワード変更.....	148	検索.....	107	デコレーション返信.....	108	メール再振分.....	111
プライバシーフィルター.....	148	コピーして編集.....	106、109	デコレーションメール.....	100		
<b>EZナビウォーク.....</b>	<b>143</b>	差出人・件名受信.....	114	デコレーションメール切替.....	101		
		差出人件名詳細.....	107				



メール自動受信	114
メール受信方法	114
メールフィルター	117
文字サイズ変更	109
ラッピング変換送信	101
ラッピングメール	99、103
ラッピングメール表示	115
Eメール受信(M212)	227
GLOBAL PASSPORT GSM	59
GSM	59
ICレコーダー	209
再生	210
設定	210
録音	209
microSDメモ리카ード	194
DPOFプリント予約	199
microSD使用状況	197
microSDメニュー	196
PCフォルダ	198
インデックスプリント設定	200
初期化	196
スタンダードプリント設定	200
セット	195
データフォルダ(SD)	197
デジカメフォルダ	198
取り外し	196
パソコンで表示	200
バックアップ	199
フォルダ削除	193
フォルダ作成	193
フォルダ名編集	193
プリント設定削除	200
本体へコピー/移動	197

メールフォルダ	198
microSDメモ리카ードスロット部	53
Myボイスメモ	210
再生	211
録音	210
MyロックNo.	61
MyロックNo.変更	63
PINコード	43、44
PINコード設定(M47)	239
PINコード変更(M471)	240
PINロック解除コード	44、240
SAR	266
Security Pass	240
USBケーブルWIN	201、250
USB設定(M554)	244

## あ

アイコン	70
アドレス帳	84
au one アドレス帳	88
Eメールアドレス	86
GPS情報	86、149
一覧画面	86
グループ設定	85
検索	87
住所	86
詳細画面	86
赤外線送信	204
電話番号	86
登録	84、85
メニュー	87
アドレス帳外受信拒否	64
アドレス帳キー	53
アドレス帳ロック(M413)	235

アフターサービス	256
アプリキー	53
アラーム	222
暗証番号	43
安心ケータイサポート	256
安心ロックサービス	236
アンテナ(内蔵)	52
居場所通知	69
居場所通知キー	53
イヤホン種類(M241)	230
イヤホン設定(M24)	230
イルミネーション(M26)	231
ウェイクアップトーン	230
(M233)	230
上キー	53
英語ガイドンス(M716)	159
Eニーキーアンサー(M57)	247
絵日記	218
確認	218
登録	218
絵日記制限(M426)	237
Eモーションメール(M37)	233
遠隔マナー解除(M59)	247
遠隔ロック(M414)	235
本体ロック解除	236
応答内容変更(M715)	158
オート着信(M243)	230
オートパワーオフ(M63)	248
オートパワーオン(M62)	248
オートロック(M411)	234
オープン音(M235)	230
オールリセット(M464)	239
おこづかい帳	219
確認	220
登録	219

お知らせ受信(M213)	228
お知らせ通知(M252)	230
お知らせメニュー	71
音/パイプ/ランプ(M2)	227
音出力先(M242)	230
オプション辞書(M514)	241
お留守番着信お知らせ	95
音声着信(M211)	227
オンライン辞書	212

## か

ガイド(M#)	249
ガイド表示切替(M36)	233
外部キー操作無効	205
外部接続端子部	53
外部メモリ転送モード(M553)	201
カウントダウンタイマー	223
顔文字(M513)	241
学習内容リセット(M465)	239
各種申込(M15)	226
カメラ	53、171
Eメール添付	180
GPS情報	149
GPS情報付加	174、177、179
アイコン	176
アフレコ	179
絵日記へ登録	174、179
オートフォーカス	178
顔変形モード	174
画像補正	179
壁紙へ登録	180
組合せ撮影	174
再生	179

撮影サイズ設定	177	全件削除	216	緊急用位置確認 (M40)	241	充電ランプ	53
撮影シーン	177	登録件数確認	215	クリア/メモキー	53	周辺機器	250
撮影補助ライン	179	日付指定	215	クローズ音 (M236)	230	受話口	53
撮影ライト	177	表示切替	215	クローズ点灯 (M253)	230	仕様	266
シャッター音	179	ベタメモ登録	216	グローバルパスポート GSM	59	照明 (M32)	232
消音/消音解除	177	漢字チェック	213	ケータイアップデート (M56)	245	証明書設定 (M48)	240
設定	178	簡易ライト	53, 205	ケータイアレンジ	73	証明書表示 (M481)	240
セルフタイマー	177	簡易留守メモ	207	圏外	57	ショッピング&オークション	138
全保存	174, 179	応答時間設定	207	効果音 (M23)	230	署名PINコード	44
デコレーションメール添付	180	応答メッセージ設定	207	項目選択	75	すぐ文字設定 (M518)	243
テロップ	179	簡易留守メモ設定	208	故障とお考えになる前に	254	スケジュール	216
特殊効果	178	簡易留守メモリスト	209	骨伝導レシーバマイク01	250, 254	アラーム設定	216
特殊撮影設定	177	メモ再生	208			シークレット一時設定	218
撮り直し	174, 179	カンタン設定 (制限)	62			登録	216
日付スタンプ	179	カンタン設定 (通話)	62			スケジュール制限 (M425)	237
フォト画質設定	178	かんたん表示 (M34)	233			ストラップ取り付け部	53
フォト撮影	173	キー照明 (M322)	232			スピーカー	53
フォト設定	177	キー操作	75			制限設定	63
フォトフォルダ	177	キー操作音量 (M232)	230			制限モード	61
フォト編集	174, 179	キー名称	53			赤外線通信	202
フォルダ使用状況	179	規制	57			赤外線受信	202
フレーム	177	着せ替えシート (試供品)	54			赤外線送信	203
ホワイトバランス	178	機能設定	225			赤外線ポート	53, 202
マクロ設定	178	設定確認	225			セキュリティPINコード	44
ムービー設定	177	機能中断	76			節電起動時間 (M314)	232
ムービーフォルダ	177	機能中断設定 (M53)	243			センターキー	53
ムービー編集	179	機能リセット (M461)	239, 261			送出確認設定 (M482)	240
ムービー録画	175	機能利用制限 (M42)	237			送話口	53
連写	173	京セラ丸型イヤホンジャック					
録画モード設定	177	変換アダプタ03	250, 253				
画面表示 (M3)	231	共通ACアダプタ01/02	55, 250				
カレンダー	214	共通DCアダプタ01	250, 252				
休日設定	216	緊急通知機能	66				
シークレット一時設定	216	緊急通知設定 (M49)	68				
		緊急通報位置通知	90				

## さ

サイドキー	53
サイドキー設定	205
撮影ライト	53
シークレット (M427)	238
市外局番メモリ (M542)	244
時間/料金 (M12)	225
時間/料金/申込 (M1)	225
時間帯利用制限	64
時間割	221
タイトル編集	221
登録	221
貼付科目編集	221
メモを登録	222
時刻	57
下キー	53
自動時刻補正 (M61)	58, 248
自動マナー設定	206
充電	55
充電開始/終了音 (M234)	230
充電端子	53

## た

ダイヤルキー	53
卓上ホルダ	250
タスクリスト	217
Eメール添付	218
シークレット一時設定	218

赤外線送信.....	218
チェック/チェック解除.....	217
デコレーションメール添付.....	218
表示内容変更.....	218
ペタメモ登録.....	218
単語登録(M511).....	241
端子名称.....	53
着信オープン設定(M58).....	247
着信拒否(M43).....	238
着信ランプ.....	53
着信履歴.....	94
一覧画面.....	94
詳細画面.....	94
メニュー.....	96
着信履歴/左キー.....	53
通常モード.....	61
通信環境確認(M551).....	169
通話音声メモ.....	209
再生.....	209
録音.....	209
通話時間制限.....	64
通話中点灯(M251).....	230
通話モード.....	61
通話料金表示(M13).....	226
通話料金レート(M14).....	226
定型文(M512).....	241
ディスプレイ.....	53
ディスプレイ照明(M321).....	232
データ再生音量(M231).....	230
データ転送モード(M552).....	244
データの選択/削除.....	76、77
期限切れ削除.....	77
削除.....	77
複数選択.....	76

データフォルダ.....	181
EZナビウォーク.....	184
Eメール添付.....	187
GPS情報.....	149、184
GPS情報編集.....	184
microSDへコピー.....	193
microSDへコピー/移動.....	188
アフレコ.....	191
アルバム公開.....	188
移動.....	187
オートプレイ.....	185
切り出し.....	186
クオリティ変更.....	186
検索.....	186
再生/表示.....	183
サイトへ接続.....	186
サブフォルダ設定.....	193
サムネイル表示設定.....	183
詳細情報.....	192
赤外線送信.....	186
タイトル編集.....	186
データお預り.....	188
データフォルダへコピー.....	193
テロップ.....	190
登録.....	187
並び替え.....	186
フォトサイズ変更.....	186
フォト編集.....	189
フォルダ削除.....	193
フォルダ作成.....	193
フォルダ使用状況.....	193
フォルダ名編集.....	193
プライベートフォルダ.....	183
ベストシーンセレクト.....	191
ムービー編集.....	190

ムービーメール変換.....	191
リサイズ.....	186
電源/終了キー.....	53
電卓.....	224
電池バック.....	53、250、251
交換.....	251
取り付け.....	251
取り外し.....	251
電波OFFモード(M52).....	243
電話.....	90
P(ポーズ).....	91
アドレス帳呼出.....	91
応答保留.....	92
簡易留守メモ応答.....	93
国際電話.....	93
着信.....	92、254
着信(海外から).....	94
着信拒否.....	93
着信転送.....	93
着信表示.....	92
発信.....	90、254
発信メニュー.....	91
プッシュ信号.....	91
メニュー.....	91
時計(M6).....	248
とじるとロック(M412).....	235

## な

長持ちモード(M38).....	234
ナビパスワード.....	44
日本語ガイドダンス(M717).....	159
ニュースフラッシュ受信(M215).....	229
ニュースフラッシュ設定(M311).....	140

入力設定(M516).....	242
入力要否設定(M472).....	240

## は

配色設定(M35).....	233
発信/ペアキー.....	53
発信者番号通知(M44).....	164
発信制限(M421).....	63、237
発信履歴.....	94
一覧画面.....	94
詳細画面.....	94
メニュー.....	96
発信履歴/右キー.....	53
パネル.....	53
貼り付け一覧(M515).....	242
光センサー.....	53
ピクト時計(M64).....	249
ピクト表示(M312).....	232
平型イヤホン端子部.....	53
平型スイッチ付イヤホンマイク.....	254
平型ステレオイヤホンマイク.....	254
フェイク着信.....	205
プライバシー/制限(M4).....	234
プレフィックス設定(M541).....	244
プレミアムEZパスワード.....	43
プロフィール(MO).....	96
GPS情報.....	149
確認.....	96
赤外線送信.....	204
編集.....	97
フロントジョグ.....	53
ペア機能.....	89
登録.....	89
利用.....	89

ページスクロール.....	75
ベタメモ.....	213
登録.....	213
防犯ブザースイッチ.....	66
防犯ブザー設定(M27).....	65
防犯ブザー用ストラップ(試用品).....	66
防犯ブザー用ストラップ取り付け部.....	53
防犯ライト.....	53、205
ポータブル充電器01.....	250

## ま

マイク(送話口).....	53
待受画面.....	70
待受画面(M311).....	231
待ちうた.....	166
マナートーク.....	207
マナーモード.....	205
オリジナルマナーモード.....	206
オリジナルマナーモード設定.....	206
サイレントマナーモード.....	206
自動マナー設定.....	206
通常マナーモード.....	206
ドライブモード.....	206
マルチキャスト通信.....	140
メインメニュー.....	72
変更.....	73
メールキー.....	53
メール制限(M423).....	63、237
メール送信回数制限.....	64
メール送信確認(M255).....	230
メール送信中(M254).....	230
メール送信中画面(M313).....	232

メール返信時学習(M517).....	242
メモ帳.....	211
1件削除.....	211
削除.....	211
登録.....	211
ベタメモ登録.....	211
メモ制限.....	211
メモリリセット(M462).....	239、265
モード設定.....	61
文字サイズ(M33).....	232
文字入力.....	77
2タッチ入力.....	80、81
英数カナ変換.....	80
絵文字.....	82
顔文字.....	82
かな入力.....	80
漢字変換.....	80
キー割り当て.....	77
記号.....	82
切り取り.....	82
区点コード.....	82
コピー.....	82
修正.....	80
特番付加.....	83
入力設定.....	83
貼り付け.....	82
メニュー.....	83
予測変換.....	81
呼出.....	83
モバイル辞典.....	211
検索.....	212
コピー.....	212
単語帳登録.....	212

## や

ユーザー補助(M5).....	241
-----------------	-----

## ら

ランプ(M25).....	230
ランプ名称.....	53
リセット(M46).....	239
利用許諾契約.....	275
料金照会(M11).....	225
ルート認証局(M483).....	240
留守伝言再生(M711).....	157
留守番開始1(M712).....	155
留守番開始2(M713).....	155
留守番停止(M714).....	156
レシーバー(受話口).....	53
レンズ部.....	53
連続通話時間.....	55
連続待受時間.....	55
ロックNo. ....	43、76
ロックNo.変更(M45).....	239

## わ

割込通話開始(M741).....	162
割込通話停止(M742).....	163
ワンタッチダイヤル.....	89

## 利用許諾契約

### 安心ナビ 利用規約

#### ■ サービス内容

KDDI株式会社(以下「弊社」といいます。))は、この「安心ナビ利用規約」(以下「本規約」といいます。))に従って安心ナビを提供します。なお、本規約で使用する用語の意味は、本規約で別段の定めがない限り、弊社及び沖縄セルラー電話株式会社(以下併せて「弊社等」といいます。))が定めるau通信サービス契約約款(以下「au約款」といいます。))で使用する用語の意味に従います。

1. 安心ナビとは、全地球測位システム(GPS)を利用して、弊社等が提供するau通信サービスの提供を受けるための端末のうち弊社が別に指定する種類に属するもの(以下「au端末」といいます。))から、弊社が別に定める条件に従って、他のau端末のおおよその位置(以下「位置情報」といいます。))を検索することなどができる弊社のサービスです。

2. 安心ナビには、次の種類があります。

(1) 安心ナビいつでも位置確認:次の2つの機能を利用することができます。

① 位置確認:あるau端末の位置情報を検索するお客様(以下「検索者」といいます。))が、そのau端末(以下「被検索端末」といいます。))の利用者(au契約者以外の者が被検索端末を所持している場合は、その所持者を指します。以下「被検索者」といいます。))に対して被携帯端末の位置情報の検索の許諾を申し入れ、被検索者がこれを許諾し、かつ、被検索端末のパートナーリストに検索者が位置情報を検索するために使用するau端末(但し、プレミアムEZ/パスワードを登録しているものに限ります。以下「検索端末」といいます。))の電話番号を登録した場合、かかる登録が抹消されるまでの間に限り、いつでも検索端末から被検索端末の位置情報を検索することができる機能。なお、自動確認機能(検索者が、検索端末において、あらかじめ被検索者、動作開始時刻、動作終了時刻、動作間隔及び検索繰り返しパターンを設定し、自動的に位置情報の検索動作を起動、継続する機能)は、対応機種でのみご利用いただけます。

② パソコンで位置確認:検索者が、被検索者に対してパソコンからインターネットサイト「au one」を経由して被検索端末の位置情報の検索の許諾を申し入れ、被検索者がこれを許諾し、かつ、被検索端末のパソコン用パートナーリストに検索端末の電話番号を登録した場合、かかる登録が抹消されるまでの間に限り、暦月1ヶ月につき100回を限度にパソコンから「au one」を経由して被検索端末の位置情報を検索することができる機能。

(2) 位置確認メール:検索者が被検索者に対して被検索端末の位置情報の通知を求め、被検索者が被検索端末の位置情報を通知することを許諾することにより、被検索端末の位置情報が検索端末に自動的に通知される機能

(3) 安心ナビエリア通知:被検索端末に時間帯、エリア及び検索端末の電話番号を登録した場合、かかる登録が抹消されるまでの間に限り、被検索端末が当該時間帯に当該エリア内に在圏していること又は在圏していないことが検索端末に自動的に通知される機能

3. 検索者は、安心ナビいつでも位置確認を利用する場合には、弊社が別に定める手続に従って安心ナビいつでも位置確認を弊社にお申し込みいただいた日の属する月の翌月から、安心ナビいつでも位置確認を解約する日の属する月までの間に発生する月額315円(これに対する消費税及び地方消費税を含みます。))の利用料(以下、単に「利用料」といいます。))を弊社にお支払いいただきます。なお、検索者は、安心ナビいつでも位置確認を暦月の途中で解約した場合であっても、当月の利用料として1ヶ月分の利用料を弊社にお支払いいただきます。

4. 利用料について、弊社等が定めるau通信サービス契約約款に基づき回収することを承諾させていただきます。尚、お客様が弊社等の通話料等をクレジットカードにより支払っている場合にはクレジット会社より請求されます。

#### ■ 利用契約の締結等

1. お客様が安心ナビを利用するにあたっては、本規約を承諾のうえ、弊社が別に定める手続に従って安心ナビの利用を弊社にお申し込みいただけます。弊社は、お客様が次の各号の何れかに該当する場合を除き、お客様による安心ナビの利用申し込みを承諾するものとし、お客様のお申し込みと同時に弊社とお客様との間で安心ナビの利用に関する契約(以下「利用契約」といいます。))が成立するものとし、

(1) 安心ナビの利用申し込みの内容に虚偽若しくは不備があり、又はその虞がある場合

(2) 本規約若しくはau約款に違反したことがあり、又は違反する虞がある場合

(3) 他のau契約者のau端末について安心ナビの利用を申し込み、又はその虞がある場合

(4) 前各号に定めるほか、弊社が安心ナビの利用申し込みを承諾することが適切でないと判断するにつき特段の事由がある場合

2. お客様(前項に基づき弊社との間で利用契約を締結したお客様をいいます。以下、同様とします。))は、弊社が別に定める手続に従って、安心ナビを利用するために必要となるパスワード(以下「ナビパスワード」といいます。))を設定していただきます。また、パソコンで位置確認をご利用になる場合は、弊社が別に定める手続に従って、別途パソコンで位置確認を利用するために必要となるパスワード(以下「パソコン用パスワード」といいます。))を設定していただきます。弊社は、お客様が設定したナビパスワード又はパソコン用パスワードと弊社に申告されたナビパスワード又はパソコン用パスワードとが一致した場合に

は、お客様本人とみなして取り扱うものとします。お客様は、ナビパスワード並びにパソコン用パスワードを適切に使用及び保管する責任を負うものとし、万一、お客様のナビパスワード又はパソコン用パスワードが第三者に不正使用されたとしても、弊社の責めに帰すべき事由による場合を除き、弊社はその責任を一切負いません。

3. お客様が利用契約を解約される場合は、弊社が別に定める手続に従って、利用契約の解約を弊社にお申し出下さい。
4. 弊社は、お客様が次の各号の何れかに該当するときは、何らの通知又は催告なくお客様に対する安心ナビの提供を停止し、又はお客様との間で締結している全ての利用契約を解除することができるとします。
  - (1) au通信サービスの通信料若しくは利用料が支払われず、又はその虞がある場合
  - (2) 【注意事項・お客様の義務】第2項の第1号、第2号、第4号又は第5号に定める許諾が得られていないことが判明し、又はその虞がある場合
  - (3) 本規約又はau約款に違反し、又はその虞がある場合
  - (4) 安心ナビの提供に支障を生じ、又はその虞がある場合
  - (5) 前各号に定めるほか、弊社が安心ナビの提供を停止し又は利用契約を解除することを適当と判断するにつき特段の事由がある場合
5. 安心ナビを利用しているau端末について、お客様と弊社等との間で締結しているau通信サービスの提供を受けるための契約が終了した場合は、何ら意思表示を要することなく当然に当該au端末に係る利用契約も終了するものとします。

#### ■知的財産権／個人情報

1. お客様は、弊社が別に定める手続に従って、安心ナビを利用するためのソフトウェア(以下「本ソフト」といいます。))の設定を行っていただきます。なお、本ソフトの著作権及びその他の権利は弊社又は第三者に帰属し、お客様は、本ソフトを利用するにあたっては、次の各号で定める義務を遵守していただきます。
  - (1) 安心ナビを利用する目的以外に本ソフトを使用しないこと。
  - (2) 弊社に無断で本ソフトを複製、改変、翻案、貸与、公衆送信又はその他弊社若しくは第三者の著作権等を侵害する一切の行為を行わないこと。
2. 弊社は、弊社が別に公表するプライバシーポリシーに従って、お客様の個人情報を取り扱います。

#### ■注意事項・お客様の義務

1. お客様は、弊社が別に定める利用マニュアルに従って安心ナビをご利用いただけます。
2. お客様は、安心ナビを利用するにあたり、次の各号で定める義務を遵守していただきます。万一、お客様が次の各号で定める義務に違反し、第三者との間で紛争が生じた場合は、お客様の責任と費用負担で当該紛争を処理、解決するものとします。
- (1) 検索者は、安心ナビのうち安心ナビいつでも位置確認を利用して被検索端末

の位置情報を検索するにあたっては、必ず、事前に被検索者の許諾を得ること。

- (2) 被検索者は、被検索端末を第三者に所持させる場合は、予め、その旨を検索者に通知し、かつ、検索端末から位置情報を検索されることについて当該第三者から許諾を得て当該第三者に本規約を遵守させること。
  - (3) 検索者及び被検索者は、前二号に基づく許諾を得るにあたり欺罔又は脅迫など不適正な方法を用いてはならないこと。
  - (4) 被検索者は、安心ナビのうち安心ナビエリア通知を利用する場合には、被検索端末の位置情報を検索端末に通知することについて、必ず、事前に検索者から許諾を得ること。
  - (5) 検索者は、事前に被検索者の許諾を得ることなく、検索端末を第三者に使用させないこと。(なお、検索者は、被検索者の許諾を得て検索端末を第三者に使用させる場合には、当該第三者に本規約を遵守させること。)
  - (6) 検索者は、事前に被検索者の許諾を得ることなく、安心ナビを利用して取得した位置情報を第三者に漏洩若しくは開示し、又は自ら被検索端末の位置を確認する目的以外で利用しないこと。
  - (7) 検索者及び被検索者は、au端末(検索端末及び被検索端末を指します。以下、同様とします。))において位置情報を検索される機能が搭載され又は位置情報が検索されていることを示す標準その他の表示を故意に破損し、又は表示されないようにしないこと。
  - (8) 検索者及び被検索者は、位置情報を検索若しくは通知し、又は位置情報を検索される設定を随時解除できる機能を利用できないようにしないこと。
  - (9) 検索者及び被検索者は、他人のau端末において無断で安心ナビに係る設定を行い又はそれを変更しないこと。
  - (10) その他、検索者及び被検索者は、相手方又は第三者のプライバシー並びにその他の権利及び利益を侵害し、又はその虞がある態様で安心ナビを利用しないこと。
    - (1) 安心ナビの運営を妨げ、又はその虞がある行為を行わないこと。
    - (2) 法令若しくは公序良俗に違反し、又はその虞がある行為を行わないこと。
    - (3) 安心ナビを営利目的で利用しないこと。
    - (4) 利用契約上の地位若しくは利用契約に基づく権利義務の全部若しくは一部を第三者に譲渡し、又は担保の用に供しないこと。
3. お客様は、次の各号に該当する場合には、安心ナビが利用できないことがあります。
- (1) 悪天候、地下、サービス提供区域外等のau端末の利用環境等により正常な電波の送受信に支障がある場合。
  - (2) 被検索端末の電源が入っていない場合(バッテリー切れを含みます。))。
  - (3) 被検索端末に関して安心ナビを利用するために必要な設定が行われておらず、又は被検索端末から本ソフトが削除されている場合。

- (4) 被検索端末が安心ナビ以外の用途で使用されている場合。
- (5) パソコンで位置確認機能に関して弊社が動作を確認したご利用環境と異なる環境のパソコンを利用されている場合。

#### ■サービスの中止及び中断

- 1. 弊社は、保守作業、システム復旧、停電や天災などの不可抗力、又はその他のやむをえない理由により安心ナビの提供を中止又は中断することがあります。その場合は、事前にその旨を告知しますが、緊急を要しやむをえない場合は、この限りではありません。

#### ■免責事項

- 1. 安心ナビのご利用にあたり弊社の責に帰す事由によりお客様が損害を被った場合は、弊社は、1か月分の利用料に相当する金額を上限として、当該損害を賠償するものとします。但し、当社の故意又は重大な過失に基づく損害については、この限りではありません。

#### ■通信料

- 1. 安心ナビを利用するにあたり発生する通信料（au端末に本ソフトをダウンロードする場合は、そのダウンロードを行うにあたり発生する通信料を含みます。）は、お客様が負担するものとします。

#### ■変更

- 1. 弊社は、本規約を予告なく改訂、追加、変更又は廃止することができます。また、弊社は常に最新の規約に従って安心ナビを提供するものとします。

— 以上 —

#### ■「安心ナビ」をお使いいただく際のご注意

- 以下の場合、位置確認結果またはエリア通知を受け取ることができません。
  - ① お客様またはお客様が位置確認を依頼した他のau電話が下記の状態にあるとき。
    - ・電源が入っていない
    - ・圏外または電波の届かない場所にある
    - ・通話中やEZwebご利用中等、待受け以外の状態
  - ② お客様がau電話を機種変更した場合、またはau電話のメモリや全ての設定をリセットした場合には、再度ナビパスワードの設定ほか全ての設定をやり直す必要があります。
  - ③ お客様またはお客様が位置確認を依頼した他のau電話の周囲環境により、GPS衛星または基地局の信号による電波の受信状況が悪い場所をご利用された場合は、位置情報の精度が低くなる場合があります。

#### ■「安心ナビ位置確認」(いつでも位置確認)をお使いいただく際のご注意

- 以下の場合に、「安心ナビ位置確認」アプリが自動的に起動されます。
  - ① 他のau電話から、お客様を「いつでも位置確認」のパートナーリストへ登録することを依頼された場合。

但し、お客様のau電話でナビパスワードを設定されていない場合には、アプリは自動起動しません(パートナーリストへの登録情報を受けとれません)。

- ② 許可ユーザーリストに登録されているau電話から、「いつでも位置確認」を利用して、お客様の位置確認がされた場合。
  - お客様のau電話でナビパスワードを設定されていない場合、他のau電話からの「いつでも位置確認」パートナーリストへの登録要求を受け取ることができません。
    - お客様が「安心ナビ」の「設定」メニューで「応答設定」を「自動(確認画面なし)」と設定されている場合は、お客様の許可ユーザーリストに登録されている他のau電話からお客様の確認なしで自動的にお客様の位置が通知されます(お買い上げ時には「自動(確認画面なし)」に設定されています)。
    - 以下の場合、位置確認結果を受け取ることができません。
      - ① お客様が位置確認を依頼した相手au電話の許可ユーザーリストからお客様が削除された場合。  
削除後に相手au電話の位置を確認したい場合は、再度登録が必要になります。
      - ② お客様が位置確認を依頼した相手au電話のナビパスワードが変更された場合。  
変更後に相手au電話の位置を確認したい場合は、再度登録が必要になります。
      - ③ お客様が位置確認を依頼した相手au電話の「応答設定」が「拒否」に設定されている場合、または「応答設定」が「手動(確認あり)」に設定されており、既定時間内に位置通知を許可しなかった場合。
  - 「いつでも位置確認」の動作に関わる一切の変更・削除は自動的に第三者への通知はしません。以下の場合には、位置を確認することができなくなります。
    - ① お客様がパートナーリストから相手au電話を削除した場合(削除したau電話を検索するには、再度登録が必要になります)。
    - ② お客様が任意のau電話を許可ユーザーリストから削除した場合。  
削除したau電話からはお客様の位置を確認できなくなります。位置確認を許可したい場合には再度登録が必要になります。
  - お客様が位置を確認された場合も、EZアプリ通信料/パケット通信料が課金されます。
- #### ■「安心ナビ位置確認」(位置確認メール)をお使いいただく際のご注意
- 以下の場合に、「安心ナビ位置確認」アプリが自動的に起動されます。
    - ① 他のau電話から、「位置確認メール」を利用して、お客様の位置通知を要求された場合。
  - 以下の場合、位置確認結果を受け取ることができません。
    - ① お客様が位置確認メールを送ったau電話が位置通知を許可しなかった場合、または既定時間内に位置確認結果を返信しなかった場合。

- ・お客様が位置を確認された場合も、EZアプリ通信料／パケット通信料が課金されます。

#### ■「安心ナビエリア通知」をお使いいただく際のご注意

- ・以下の場合に、「安心ナビエリア通知」アプリが自動的に起動されます。
  - ① お客様のau電話で「安心ナビエリア通知」のエリア通知リストに設定されているアラームの開始時刻になった場合。  
尚、あらかじめ設定された時刻よりも最大10分前にアプリが起動されます。
  - ② お客様のau電話が、他のau電話からの通知を受信した場合。
- ・「安心ナビエリア通知」アプリは、エリア通知リストに設定されている通知条件にau電話が到達する、または、起動から2時間後に自動的に終了します。
- ・「安心ナビエリア通知」の動作に関わる一切の変更・削除は自動的に第三者への通知はしません。以下の場合には、位置を確認したり結果を通知することができなくなります。
  - ① お客様がエリア通知リストからアラーム設定を削除した場合（削除前の条件での位置確認および通知は行われません）
- ・お客様の周囲環境により、GPS衛星または基地局の信号による電波の受信状況が悪い場所でご利用された場合は、適切なエリア通知が行われない場合があります。



- ・「安心ナビ位置確認」「安心ナビエリア通知」の免責事項・利用規約の最新版につきましては、アプリメニューから安心ナビウェブサイトへ接続してご確認ください。

- (3) お客様は本アプリケーションに関する当社及び第三者の権利を侵害したり又はそのおそれがあるような行動を一切行ってはならないものとします。
- (4) 本アプリケーションのダウンロードには、別途通信料がかかります。
- (5) 当社は、お客様が本利用契約に違反した場合、お客様に対する本アプリケーションの提供を停止し又は本利用契約を解除することができるものとします。当該停止又は解除の日以降お客様は本アプリケーションを利用してはなりません。
- (6) 当社は、本アプリケーション及び本利用契約を予告なく改訂、追加、変更又は廃止することができるものとします。
- (7) お客様は、本利用契約に係るいかなる権利又は義務も第三者に移転又は譲渡することはできません。
- (8) 当社の責に帰すべき事由によりお客様が本アプリケーションに関して損害を被った場合は、1ヶ月分の本サービスの利用料に相当する金額を上限として、当該損害を賠償するものとします。但し、当社の故意又は重大な過失に基づく損害についてはこの限りではありません。
- (9) 本アプリケーションの内容、利用等に関しては、沖縄セルラー電話(株)は一切の責任を負いません。
- (10) 本アプリケーション又は本利用契約に関してお客様との間で疑義又は争いが生じた場合には、誠意をもって協議することとしますが、それでもなお解決しない場合には「東京地方裁判所」又は「東京簡易裁判所」を専属の管轄裁判所とします。

— 以上 —

## バーコードリーダー&メーカー 利用許諾契約

ご使用前に必ず利用契約をお読み下さい。(必須)

### ■ 利用契約

お客様がKDDI株式会社<お問い合わせ先:au 電話から157>(以下「当社」といいます)が提供する「バーコードリーダー&メーカー」(以下「本アプリケーション」といいます)をダウンロード、インストール又は使用した場合、お客様がこの利用許諾契約書(以下「本利用契約」)の全ての条項に同意されたものとします。これらの条項に同意しない場合は、当社はお客様に本アプリケーションのダウンロード、インストール又は使用のいずれも許諾できません。

- (1) 本アプリケーションに関する編集著作権等を含む一切の権利は、当社又は当社が本アプリケーションの利用に関する許諾を受けた第三者(以下「本アプリケーションの権利者」といいます)に帰属します。

## EZナビウォーク 利用許諾契約

ご利用の前に必ず利用契約をお読み下さい。(必須)

### ■ 利用契約

お客様がKDDI株式会社<お問い合わせ先:au 電話から157>(以下「当社」といいます)が提供する「EZナビウォーク」(以下「本アプリケーション」といいます)を利用するに当たっては、本利用契約の内容を承諾していただきます。

- (1) 本アプリケーションに関する編集著作権等を含む一切の権利は、当社又は第三者に帰属します。
- (2) お客様は、本アプリケーションを、ダウンロードを行ったEZアプリ(BREW<sup>®</sup>)対応端末機器上のみでお使いいただけます。お客様は、本アプリケーションを当社に無断で転載・複製・修正・蓄積又は転送してはなりません。



- (2) お客様は、本アプリケーションを、ダウンロードを行ったEZアプリ(BREW<sup>®</sup>)対応端末機器上のみで使用いただけます。お客様は、本アプリケーションを当社に無断で転載・複製・修正・蓄積又は転送してはけません。
- (3) お客様は本アプリケーションに関する当社及び本アプリケーションの権利者の権利を侵害したり又はそのおそれがあるような行動を一切行ってはならないものとします。
- (4) 本アプリケーションのダウンロードには、別途通信料がかかります。
- (5) 当社は、お客様が本利用契約に違反した場合、お客様に対する本アプリケーションの提供を停止し又は本利用契約を解除することができるものとし、当該停止又は解除の日以降お客様は本アプリケーションを使用してはけません。
- (6) 当社は、本アプリケーション及び本利用契約を予告なく改訂、追加、変更又は廃止することができるものとします。
- (7) お客様は、本利用契約に係るいかなる権利又は義務も第三者に移転又は譲渡することはできません。
- (8) 当社(本アプリケーションの権利者及び沖縄セルラー電話株式会社を含みます。以下、第(12)条まで同じ。)、お客様に対し、本アプリケーションの動作、機能、使用目的への適合性、商業性、使用結果の的確性や信頼性、又は第三者の権利侵害の不存在その他について、明示又は黙示を問わず、一切保証するものではありません。
- (9) お客様が本アプリケーションに関して損害を被った場合でも、当社は一切賠償の責任を負いません。
- (10) お客様が本アプリケーションを用いて第三者の提供するコンテンツサーバに接続できない場合であっても、当社は一切の責任を負いません。
- (11) 第三者の提供するコンテンツサーバへの接続により、本アプリケーション又はEZアプリ(BREW<sup>®</sup>)対応端末機器に関して損害を被った場合、お客様は、当該コンテンツサーバの提供者との間で協議、解決することとし、当社は一切の責任を負いません。
- (12) お客様は、本アプリケーションを用いてお客様又は第三者の氏名、電話番号、Eメールアドレスその他の個人情報やQRコード化する場合は、内容について十分確認するものとし、かかる個人情報に関する管理、使用、公開その他一切の取扱いについては、お客様の責任のもとで行うものとします。
- (13) 本アプリケーション又は本利用契約に関してお客様との間で疑義又は争いが生じた場合には、誠意をもって協議することとしますが、それでもなお解決しない場合には「東京地方裁判所」又は「東京簡易裁判所」を専属の管轄裁判所とします。
- (14) 第(8)条から第(13)条及び本条の定めは、本利用許諾契約の終了後もなお有効に存続します。

- 以上 -

## EZニュースフラッシュ 利用許諾契約

このアプリケーション(以下、「本アプリ」といいます)は、KDDI株式会社<お問い合わせ先:au電話から157>(以下、「弊社」といいます)が提供する「EZニュースフラッシュ」(以下「本サービス」といいます)を利用するためのアプリケーションです。本アプリは、EZアプリ(BREW<sup>®</sup>)対応端末機器(以下、「本au端末」といいます)に、ニュース、天気、広告等の本サービス向けコンテンツ(以下、「本コンテンツ」といいます)を自動受信および手動更新によって表示します。お客様が本アプリを利用するに当たっては、利用契約の内容を承諾していただきます。ご利用の前に必ず利用契約をお読み下さい。(必須)

### ■利用契約

- (1) 本アプリのダウンロードには通信料がかかります。また、本アプリを利用して本コンテンツを手動更新で取得する場合には、通信料がかかります。
- (2) 本アプリは、本サービスをご利用いただいたお客様が、本コンテンツを再生したか否かに関する情報を弊社が管理するサーバに送信する場合があります。当該情報は、個人が識別できないように統計処理したうえで、サービス品質の改善のために利用します。
- (3) 本アプリに関する編集著作権等を含む一切の権利は、弊社又は第三者に帰属します。
- (4) お客様は、本アプリを、ダウンロードを行った本au端末上のみでお使いいただけます。お客様は、本アプリを弊社に無断で転載・複製・修正・蓄積又は転送してはけません。
- (5) お客様は本アプリに関する当社及び第三者の権利を侵害したり又はそのおそれがあるような行動を一切行ってはならないものとします。
- (6) 弊社は、お客様が本利用契約に違反した場合、お客様に対する本アプリの提供を停止し又は本利用契約に基づく本アプリの利用に係る契約(以下「本アプリ利用契約」といいます)を解除することができるものとし、当該停止又は解除の日以降お客様は本アプリを利用してはけません。
- (7) 当社は、本アプリ及び本利用契約を予告なく改訂、追加、変更又は廃止することができるものとします。
- (8) お客様は、本アプリ利用契約に基づきいかなる権利又は義務も第三者に移転又は譲渡することはできません。
- (9) 本サービスのご利用にあたり弊社の責に帰すべき事由によりお客様が損害を被った場合は、弊社は、EZ WINコースの月額使用料に相当する金額を上限として、当該損害を賠償するものとします。但し、弊社の故意又は重大な過失に基づく損害については、この限りではありません。

- (10) 本アプリ又は本利用契約に関してお客さまとの間で疑義又は争いが生じた場合には、誠意をもって協議することとしますが、それでもなお解決しない場合には「東京地方裁判所」又は「東京簡易裁判所」を専属の管轄裁判所とします。

－ 以 上 －

## 地図ビューアー 利用許諾契約

ご利用の前に必ず利用契約をお読み下さい。(必須)

### ■ 利用契約

お客様がKDDI株式会社（連絡先：au電話から157）（以下「当社」といいます）が提供する「地図ビューアー」（以下「本アプリケーション」といいます）を利用するにあたっては、本利用契約の内容を承諾していただきます。

- (1) 本アプリケーションのダウンロードには、別途通信料がかかります。なお、本アプリケーションは、データ量が比較的多いため「通信料の目安」にて通信料をご確認の上ダウンロードして下さい。なお、ご利用環境によってダウンロードに数分を要する場合があります。
- (2) 本アプリケーションは、地図ビューアーコンテンツの更新情報やお知らせ情報を提供するために、EZアプリ(BREW<sup>®</sup>)対応端末機器から、EZ番号を取得し、インターネットを介して当社が管理するサーバーへ送信する場合があります。取得したEZ番号については、お客様からの事前の同意無しに、第三者へ開示、提供いたしません。
- (3) 本アプリケーションに関する編集著作権等を含む一切の権利は、当社又は第三者に帰属します。
- (4) お客様は、本アプリケーションを、ダウンロードを行ったEZアプリ(BREW<sup>®</sup>)対応端末機器上のみでお使いいただけます。お客様は、本アプリケーションを当社に無断で転載・複製・修正・蓄積又は転送してはいけません。
- (5) お客様は本アプリケーションに関する当社及び第三者の権利を侵害したり又はそのおそれがあるような行動を一切行ってはならないものとします。
- (6) 当社は、お客様が本利用契約に違反した場合、お客様に対する本アプリケーションの提供を停止し又は本利用契約を解除することができるものとし、当該停止又は解除の日以降お客様は本アプリケーションを利用してはいけません。
- (7) 当社は、本アプリケーション及び本利用契約を予告なく改訂、追加、変更又は廃止することができるものとします。
- (8) お客様は、本利用契約に係るいかなる権利又は義務も第三者に移転又は譲渡することはできません。

- (9) 本アプリケーションのご利用にあたり当社の責に帰す事由によりお客様が損害を被った場合は、当社は、一ヶ月分のEZWeb利用料に相当する金額を上限として、当該損害を賠償するものとします。但し、当社の故意または重大な過失に基づく損害については、この限りではありません。
- (10) お客様が本アプリケーションを用いて第三者の提供するコンテンツサーバに接続できない場合又は第三者の提供するコンテンツサーバへの接続により、本アプリケーション又はEZアプリ(BREW<sup>®</sup>)対応端末機器に関して損害を被った場合は、お客様は、当該コンテンツサーバの提供者との間で協議、解決するものとします。
- (11) 本アプリケーション又は本利用契約に関してお客様との間で疑義又は争いが生じた場合には、誠意をもって協議することとしますが、それでもなお解決しない場合には「東京地方裁判所」又は「東京簡易裁判所」を専属の管轄裁判所とします。

－ 以 上 －

## ケータイ探せて安心サービス 利用規約

ご利用の前に必ず利用契約をお読み下さい。(必須)

### ■ 利用契約

お客さまがKDDI株式会社<連絡先：au携帯電話から157>（以下「当社」といいます）が提供する「ケータイ探せて安心サービス」（以下「本アプリケーション」といいます）を利用するにあたっては、本利用契約の内容を承諾していただきます。

- (1) 本アプリケーションのダウンロードには、別途通信料がかかります。なお、本アプリケーションは、データ量が比較的多いため「通信料の目安」にて通信料をご確認の上ダウンロードして下さい。なお、ご利用環境によってダウンロードに数分を要する場合があります。
- (2) 本アプリケーションは、登録者確認のためにEZアプリ(BREW<sup>®</sup>)対応端末機器から電話番号を取得し、当社が管理するサーバーへ送信する場合があります。
- (3) 本アプリケーションは、EZアプリ(BREW<sup>®</sup>)対応端末機器からお客さまの位置情報を取得し、当社が管理するサーバーへ送信します。
- (4) 本アプリケーションに関する編集著作権等を含む一切の権利は、当社又は第三者に帰属します。
- (5) お客さまは、本アプリケーションを、ダウンロードを行ったEZアプリ(BREW<sup>®</sup>)対応端末機器上のみでお使いいただけます。お客様は、本アプリケーションを当社に無断で転載・複製・修正・蓄積又は転送してはいけません。

- (6) お客様は本アプリケーションに関する当社及び第三者の権利を侵害したり又はそのおそれがあるような行動を一切行ってはならないものとします。
- (7) 当社は、お客様が本利用契約に違反した場合、お客様に対する本アプリケーションの提供を停止し又は本利用契約を解除することができるものと、当該停止又は解除の日以降お客様は本アプリケーションを利用してはなりません。
- (8) 当社は、本アプリケーション及び本利用契約を予告なく改訂、追加、変更又は廃止することができるものとします。
- (9) お客様は、本利用契約に係るいかなる権利又は義務も第三者に移転又は譲渡することはできません。
- (10) 本アプリケーション又は本利用契約に関してお客様との間で疑義又は争いが生じた場合には、誠意をもって協議することとしますが、それでもなお解決しない場合には「東京地方裁判所」又は「東京簡易裁判所」を専属の管轄裁判所とします。

—以 上—

## お仕事DREAMER！！～ドリーマー～ 利用契約

このEZアプリ(BREW<sup>®</sup>)『お仕事DREAMER！！』はお客様の保有されている携帯電話のプリ・インストールアプリです。ご利用の前に必ず利用契約をお読み下さい。(必須)

### ■ 利用契約

お客様が株式会社サミーネットワークス<連絡先:03-5812-8424、support@ml.uchira.jp>(以下「当社」といいます)が提供する「うちのペンキョー委員会」(以下「本サービス」といいます)にて提供されるアプリケーション『お仕事DREAMER！！』(以下「本アプリケーション」といいます)を利用するにあたっては、本利用契約の内容を承諾していただきます。

- (1) 本アプリケーションのダウンロードには、通信料がかかります。なお、本アプリケーションは、データ量が比較的多いため「通信料の目安」にて通信料をご確認の上ダウンロードして下さい。なお、ご利用環境によってダウンロードに数分を要する場合があります。
- (2) 本アプリケーションに関する編集著作権等を含む一切の権利は、当社又は第三者に帰属します。
- (3) 当社は、本アプリケーション及び本利用契約を予告なく改訂、追加、変更又は廃止することができるものとします。
- (4) お客様は、本アプリケーションを、ダウンロードを行ったEZアプリ(BREW<sup>®</sup>)対応端末機器上のみでお使いいただけます。お客様は、本アプリケーションを当社に無断で転載・複製・修正・蓄積又は転送してはいけません。

- (5) お客様は本アプリケーションに関する当社及び第三者の権利を侵害したり又はそのおそれがあるような行動を一切行ってはならないものとします。
- (6) お客様は、本利用契約に係るいかなる権利又は義務も第三者に移転又は譲渡することはできません。
- (7) 本アプリケーションのご利用にあたり当社の責に帰す事由によりお客様が損害を被った場合は、当社は、本アプリケーション利用料に相当する金額を上限として、当該損害を賠償するものとします。但し、当社の故意または重大な過失に基づく損害については、この限りではありません。
- (8) お客様が本アプリケーションを用いて第三者の提供するコンテンツサーバに接続できない場合又は第三者の提供するコンテンツサーバへの接続により、本アプリケーション又はEZアプリ(BREW<sup>®</sup>)対応端末機器に関して損害を被った場合は、お客様は、当該コンテンツサーバの提供者との間で協議、解決するものとします。
- (9) 本アプリケーション又は本利用契約に関してお客様との間で疑義又は争いが生じた場合には、誠意をもって協議することとしますが、それでもなお解決しない場合には「東京地方裁判所」又は「東京簡易裁判所」を専属の管轄裁判所とします。

—以 上—



BREW®及びBREW®に関連する商標は、QUALCOMM社の商標または登録商標です。

BREW® and the interlocking circle designs are trademarks of QUALCOMM Incorporated.

Openwave、Openwaveのロゴ、およびOpenwaveで始まる用語群はすべてOpenwave Systems Inc.の商標です。その他の商標および登録商標は各所有企業に帰属します。

Openwave, the Openwave logo and the family of terms carrying the "Openwave" prefix are trademarks of Openwave Systems Inc. All other trademarks and registered trademarks are the properties of their respective owners.

Copyright© 1999-2008 Openwave Systems Inc. All Rights Reserved.

Portions of software incorporated in this product are copyright Digital Fountain, Inc., are covered by current and pending patents, and are protected by other intellectual property laws and international treaties.

日本語変換はオムロンソフトウェア(株)のiWnnを使用しています。iWnnはオムロン株式会社の登録商標です。

"iWnn"® OMRON SOFTWARE Co., Ltd. 2007 All Rights Reserved.

本製品はAdobe Systems IncorporatedのFlash® Lite™テクノロジーを搭載しています。

Adobe, Flash, FlashLiteおよびMacromediaはAdobe Systems Incorporated (アドビ システムズ社)の米国ならびにその他の国における商標または登録商標です。

本製品は、インターネットメール機能として株式会社ACCESSのNetFront v3.3 M-IMAP Client for KDDIを搭載しています。

Copyright© 2003-2008 ACCESS CO., LTD.

本製品は、コンテンツ表示機能として株式会社ACCESSのNetFront v3.3 SMIL Player for KDDIを搭載しています。

Copyright© 2003-2008 ACCESS CO., LTD.

本製品はデータ同期機能として、株式会社ACCESSのNetFront Sync Clientを搭載しています。

Copyright© 2004-2008 ACCESS CO., LTD.

ACCESS, NetFrontは株式会社ACCESSの日本またはその他の国における商標または登録商標です。

microSDHCロゴは商標です。

本製品には赤外線通信機能としてイーグロバレッジ株式会社のDeepCore® 3.0Plusを搭載しています。

Copyright© 2005 E-Globaledge Corp. All Rights Reserved.

本製品にはEZケータイアレンジ機能としてInnoPath Software, Inc.のUI Managerが搭載されています。

Copyright© 2006 InnoPath Software, Inc. All rights reserved.

Microsoft®, Windows®およびWindows®XP/Windows Vista®は米国Microsoft Corporationの米国およびその他の国における登録商標です。

QRコード®は株式会社デンソーウェーブの登録商標です。

本製品はアウトラインフォントとして株式会社モリサワのKeiType(書体としては学参フォント新丸ゴR)を採用しています。KeiType、及び、新丸ゴは株式会社モリサワの登録商標及び商標です。

USE OF THIS PRODUCT IN ANY MANNER THAT COMPLIES WITH THE MPEG-4 VISUAL

STANDARD IS PROHIBITED, EXCEPT FOR USE DIRECTLY RELATED TO (A) DATA OR INFORMATION

ENCODED BY A CONSUMER FOR PERSONAL AND NON-COMMERCIAL USE WITHOUT

REMUNERATION; AND (B) OTHER USES SPECIFICALLY AND SEPARATELY LICENCED BY MPEG LA, L.L.C.

USE OF THIS PRODUCT IN ANY MANNER THAT COMPLIES WITH THE MPEG-4 VISUAL STANDARD IS PROHIBITED, EXCEPT FOR USE

DIRECTLY RELATED TO (A) DATA OR INFORMATION (i) GENERATED BY AND OBTAINED WITHOUT CHARGE FROM A CONSUMER NOT

THEREBY ENGAGED IN A BUSINESS ENTERPRISE, AND (ii) FOR PERSONAL USE ONLY; AND (B) OTHER USES SPECIFICALLY AND

SEPARATELY LICENCED BY MPEG LA, L.L.C.

「フロントジョグ」「エモーションメール」「ペタメモ」は京セラ株式会社の登録商標です。

その他社名および商品名は、それぞれ各社の登録商標または商標です。

このマニュアルで説明されている携帯電話にインストールされているソフトウェアについては、お客様に使用権が許諾されています。本ソフトウェアのご使用に際しては、以下の点に注意ください。

- (a) ソフトウェアのソースコードの全部または一部について、複製、頒布、改変、解析、リバースエンジニアリングまたは導出をおこなってはなりません。
- (b) 法律や規則に違反して、ソフトウェアの全部または一部を輸出してはなりません。
- (c) ソフトウェアの商品性、特定目的への適合性、第三者知的財産権の不侵害などの黙示の保証を行うものではありません。

本製品を、法令により許されている場合を除き、日本国外に持ち出してはなりません。

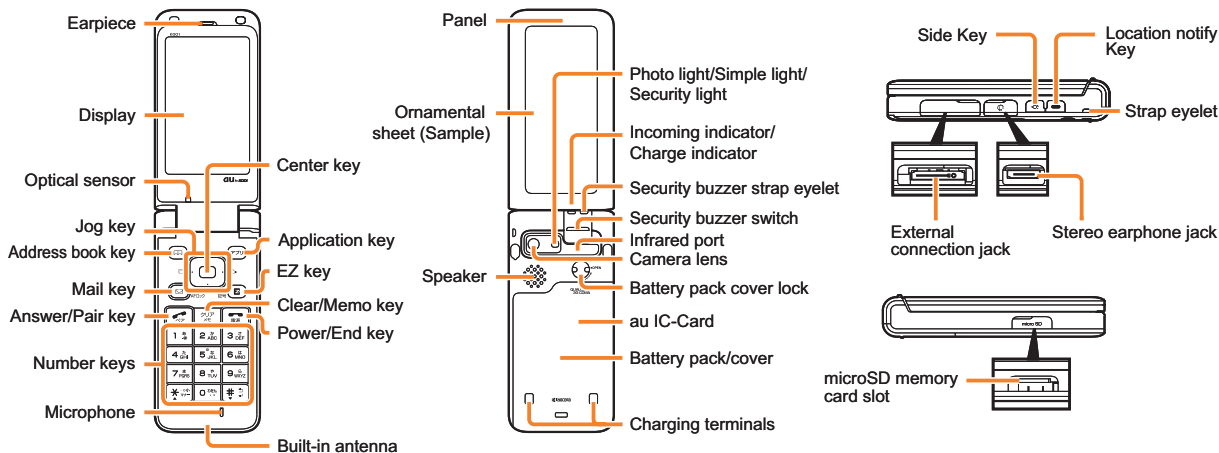

## Turning Power On and Off

### ● Turning Power On

Hold down  for at least a few seconds.

### ● Turning Power Off

Hold down  for at least a few seconds.

## Checking Your Own Phone Number and E-mail Address

From the stand-by screen: Press  . ▶ Press  .

## Making and Answering a Call

### ● Making a Call

From the stand-by screen: Enter the phone number you want to call.

▶ Press  .

To end a call: Press  .

## ● Answering a Call

When the phone starts ringing, press .

To adjust the earpiece volume during a call: Use .

## Storing and Recalling Address Book Entries

### ● Storing an Entry

From the stand-by screen: Hold down  for at least one second.

▶ Use  to select the item you want to edit. ▶ Press  [編集] (Edit).

▶ Enter the data. ▶ Press  [完了] (Comp).

### ● Recalling an Entry

From the stand-by screen: Press  to display the Address Book screen.

▶ Use  to select the tab for the record you want to recall.

▶ Use  to select the name of the record.

▶ Press  [詳細] (Detail) to view the record in detail.

## Using the Camera (Movie and Snapshot)

### ● Recording a Movie Clip

From the stand-by screen: Press . ▶ Use  to select "カメラ" (Camera).

▶ Press  [選択] (Select). ▶ Select "ムービー" (Movie). ▶ Press  [選択] (Select).

▶ Press  [録画] (Record) to start recording.

▶ Press  [終了] (Stop) to stop recording.

▶ Press  [保存] (Save) to store the movie.

Press  [II] (Pause) during recording to pause recording.

Press  [フォト] (Photo) in the Movie mode to change to the Photo mode.

### ● Taking a Snapshot

From the stand-by screen: Press . ▶ Use  to select "カメラ" (Camera).

▶ Press  [選択] (Select). ▶ Select "フォト (壁紙モード)" (Photo (Wallpaper)) or "フォト (デジカメモード)" (Photo (Digital camera)).

▶ Press  [選択] (Select).

▶ Press  [撮影] (Shoot) to take a snapshot.

▶ Press  [保存] (Save) to store the photo.

Press  [ムービー] (Movie) in the Photo mode to change to the Movie mode.

## Making an International Call

Ex: To call 212-123-△△△△ in the USA

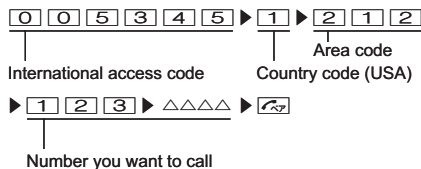

## Other Handy Features

### ● Setting the Manner Mode

From the stand-by screen: Hold down  for at least one second. Repeat the above operation to disable the Manner Mode.

### ● Setting the Easy Voice Memo (Voice Recording)

From the stand-by screen: Hold down  for at least one second. Repeat the above operation to disable the Easy Voice Memo.

### For inquiries, please contact



au Customer Service Center (General Information)

● If you are calling from a landline phone:  0077-7-1111 (toll free)

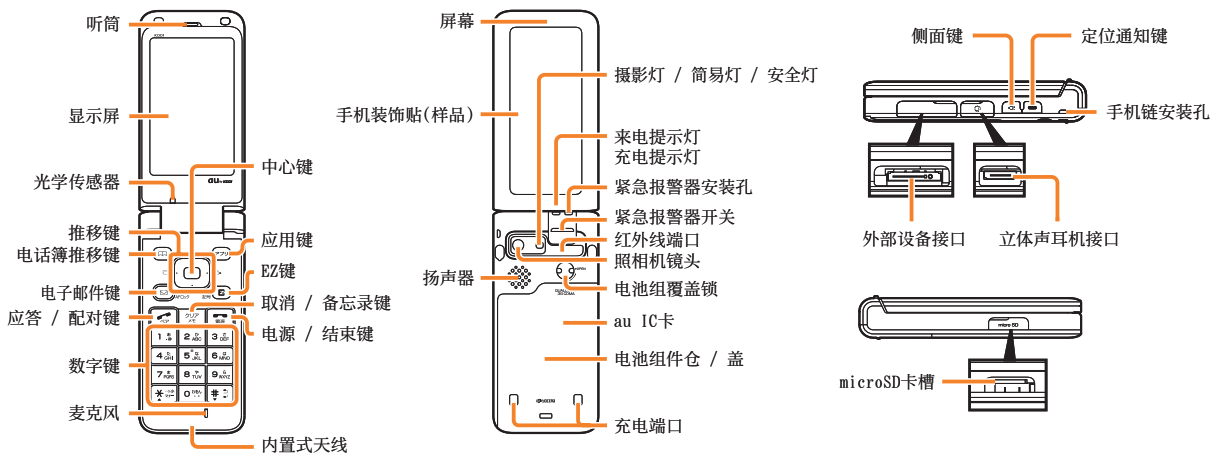
● If you are calling from an au mobile phone: 157 (toll free)





## 开启或切断电源

- 开启电源  
按住  几秒钟。
- 切断电源  
按住  几秒钟。

## 检查您自己的电话号码和电子邮箱地址



从待机画面: 按下 。▶ 按下 。

## 拨打和接听电话

- 拨打电话  
从待机画面: 输入您想要拨打的电话号码。▶ 按下 。
- 结束通话: 按下 。







## ● 接听电话





在电话铃声响起时,按下。  
调整听筒音量:使用.

## 保存和查看电话簿内的名单

### ● 保存名单







从待机画面: 按住一秒钟以上。  
▶使用选择您想要编辑的项目。▶按下〔编辑〕(编辑)。  
▶输入数据。▶按下〔完了〕(完了)。



### ● 查看名单

从待机画面: 按下显示按平假名行搜索屏幕。  
▶使用选择您查找的记录的平均名和英语行。  
▶使用选择记录的名字。  
▶按下〔详细〕(详细)查看记录的详细内容。







## 使用照相机(动画和快照)

### ● 拍摄动画

从待机画面: 按下。▶使用选择“カメラ”(照相机)。▶按下〔選択〕(选择)。▶选择“ムービー”(动画)。▶按下〔選択〕(选择)。  
▶按下〔録画〕(拍摄)开始拍摄。  
▶按下〔終了〕(结束)停止拍摄。  
▶按下〔保存〕(保存)储存动画。

在拍摄过程中,按下〔II〕(暂停)暂停拍摄。  
在动画模式,按下〔フォト〕(照片)可以切换到照片模式。

### ● 拍摄快照

从待机画面: 按下。▶使用选择“カメラ”(照相机)。▶按下〔選択〕(选择)。▶选择“フォト(壁紙モード)”(照片(壁纸模式))或“フォト(デジカメモード)”(照片(数码相机模式))。▶按下〔選択〕(选择)。  
▶按下〔撮影〕(拍摄)拍摄快照。  
▶按下〔保存〕(保存)储存照片。  
在照片模式,按下〔ムービー〕(动画)可以切换到动画模式。

## 拨打国际长途电话

举例: 想要拨打美国长途电话 212-123-△△△△

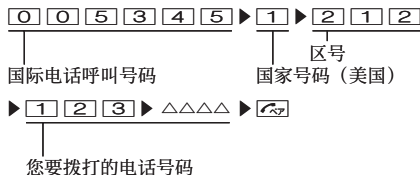

## 其他手机功能

### ● 设置静音模式

从待机画面: 按住一秒钟以上。  
想要取消静音模式,则重复上述步骤。

### ● 设置语音备忘录(语音记录)

从待机画面: 按住一秒钟以上。  
想要取消语音备忘录,则重复上述步骤。

### 如需咨询,请联系

au客户服务中心(综合信息)

- 从座机上请拨打电话:  0077-7-111(免费)
- 从au手机上请拨打电话: 157(免费)

# 区点コード表

4桁目										4桁目												
1~3桁目	0	1	2	3	4	5	6	7	8	9	1~3桁目	0	1	2	3	4	5	6	7	8	9	
010	!	~	。	、	、	、	、	、	、	、	050	ア	カ	サ	シ	ジ	ツ	ウ	ク	グ	エ	オ
011	!	~	。	、	、	、	、	、	、	、	051	オ	カ	サ	シ	ジ	ツ	ウ	ク	グ	エ	オ
012	>	>	〃	〃	〃	〃	〃	〃	〃	〃	052	オ	カ	サ	シ	ジ	ツ	ウ	ク	グ	エ	オ
013	〃	〃	〃	〃	〃	〃	〃	〃	〃	〃	053	オ	カ	サ	シ	ジ	ツ	ウ	ク	グ	エ	オ
014	〃	〃	〃	〃	〃	〃	〃	〃	〃	〃	054	オ	カ	サ	シ	ジ	ツ	ウ	ク	グ	エ	オ
015	<	<	〃	〃	〃	〃	〃	〃	〃	〃	055	オ	カ	サ	シ	ジ	ツ	ウ	ク	グ	エ	オ
016	>	>	〃	〃	〃	〃	〃	〃	〃	〃	056	オ	カ	サ	シ	ジ	ツ	ウ	ク	グ	エ	オ
017	>	>	〃	〃	〃	〃	〃	〃	〃	〃	057	オ	カ	サ	シ	ジ	ツ	ウ	ク	グ	エ	オ
018	>	>	〃	〃	〃	〃	〃	〃	〃	〃	058	オ	カ	サ	シ	ジ	ツ	ウ	ク	グ	エ	オ
019	★	★	★	★	★	★	★	★	★	★	060	A	B	G	Δ	E	Z	H	θ	I		
020	◆	□	■	△	▲	▽	▼	※	〒		061	K	A	M	N	Π	Ω	Π	P	Σ	T	
021	↑	↑	↓	≡		∈	∋	≡	≡		062	Y	Φ	X		Ω						
022	↑	↑	↓	≡		∈	∋	≡	≡		063	θ	ι	κ	λ	μ	ν	ξ	ο	π	ρ	
023	c	o	u	n							064	θ	ι	κ	λ	μ	ν	ξ	ο	π	ρ	
024	∧	∨	↔	⇒	⇐	↻	∃				065	σ	τ	υ	φ	ψ	ω					
026	∠	∟	( )	θ	∇	≡	≡	≡	≡	√	070	A	B	B	G	Δ	E	Ê	Ж	З		
027	∞	∞	∞	∞	∞	∞	∞	∞	∞		071	И	Й	К	Л	М	Н	О	П	Р	С	
028	∞	∞	∞	∞	∞	∞	∞	∞	∞		072	T	У	Ф	Х	Ц	Ч	Ш	Щ	Ъ	Ы	
029	∞	∞	∞	∞	∞	∞	∞	∞	∞		073	Б	В	Г	Д	Е	Ж	З	И	Й		
031											074	б	в	г	д	е	ж	з	и	й		
032	4	5	6	7	8	9					075	к	л	м	н	о	п	р	с	т	у	
033			A	B	C	D	E	F	G		076	ф	х	ц	ч	ш	щ	ъ	ы	э		
034	H	I	J	K	L	M	N	O	P	Q	077	ю	я									
035	R	S	T	U	V	W	X	Y	Z		078	ю	я									
036																						
037	f	g	h	i	j	k	l	m	n	o	080	—	—	—	—	—	—	—	—	—	—	—
038	p	q	r	s	t	u	v	w	x	y	081	—	—	—	—	—	—	—	—	—	—	—
039	z										082	—	—	—	—	—	—	—	—	—	—	—
040	お	あ	あ	い	い	う	う	え	え	お	083	—	—	—	—	—	—	—	—	—	—	—
041	お	あ	あ	い	い	う	う	え	え	お												
042	お	あ	あ	い	い	う	う	え	え	お	130	①	②	③	④	⑤	⑥	⑦	⑧	⑨		
043	お	あ	あ	い	い	う	う	え	え	お	131	⑩	⑪	⑫	⑬	⑭	⑮	⑯	⑰	⑱		
044	お	あ	あ	い	い	う	う	え	え	お	132	⑳	㉑	㉒	㉓	㉔	㉕	㉖	㉗	㉘		
045	お	あ	あ	い	い	う	う	え	え	お	133	X	km	kg	cc	ml						
046	お	あ	あ	い	い	う	う	え	え	お	134	km	kg	cc	ml							
047	お	あ	あ	い	い	う	う	え	え	お	135	km	kg	cc	ml							
048	お	あ	あ	い	い	う	う	え	え	お	136	km	kg	cc	ml							









# EZナビ「声de入力」話しかたパターン

## 1. EZナビウォーク「声で乗換検索」話しかたパターン

### (1) 現在日時で検索する場合

現在日時で乗換検索をします。時間とアクションは省略可能です(時間のみの省略はできません)。時間とアクションの両方を省略すると、出発駅から到着駅まで現在日時に出発する条件で乗換検索をします。

出発駅・到着駅	時間	7カゴ
出発駅名[駅] から 到着駅名[駅] [まで]	今 今から すぐ すぐに 今すぐ 今すぐに これから 今日これから	[出 発 発 到 着 着]

[ ] :省略可能

【例】 飯田橋を今これから出発して、舞浜まで行く場合の乗換検索  
「飯田橋から舞浜まで」「飯田橋から舞浜まで今すぐ出発」など

### (2) 日時を指定して検索する場合

日時を指定して、乗換検索をします。日にち、時間、アクションはそれぞれ省略可能です。日にちを省略した場合には現在の日付が、時間を省略した場合には現在の時刻が、アクションを省略した場合は「出発」が条件として設定されます。

【例】 飯田橋を出发して、午前9時までに舞浜に着きたい場合の乗換検索  
「飯田橋から舞浜まで午前9時に到着」「飯田橋から舞浜、朝9時着」など

出発駅・到着駅	日にち	時間	7カゴ
出発駅名[駅] から 到着駅名[駅] [まで]	今日 明日 明後日 ~月[の]~日[の] 今月[の]~日 来月[の]~日 再来月[の]~日	午前 午後 朝[の] 昼[の] 夕方[の] 夜[の]	~時 <sup>※1</sup> [ ~分 ちょうど 半 ] に 頃 に から までに
		正午	に 頃 に から までに
		~分後 ~時間後 ~時間30分後 ~時間半後	[ の ]

[ ] :省略可能

※1 時刻(~時)を指定しないで「~分」「ちょうど」「半」を入力することはできません。

### (3) 始発電車／最終電車を検索する場合

目的地からの始発電車や目的地への最終電車を利用する場合の乗換検索をします。日にちを省略した場合には、現在の日付が条件として設定されます。

出発駅・到着駅	日にち	7カゴ
出発駅名[駅] から 到着駅名[駅] [まで]	今日 明日 明後日 ~月[の]~日 今月[の]~日 来月[の]~日 再来月[の]~日	[ の ] 始 発 終 電 車 最 終

[ ] :省略可能

【例】 舞浜を出发して、最終電車で飯田橋に着きたい場合の乗換検索  
「舞浜から飯田橋、最終」「舞浜から飯田橋まで今日の終電」など

## 2. EZナビウォーク「声で地図検索」「目的地を検索する」話しかたパターン

### (1) 住所で探す

住所を発声してください(全国の住所に対応しています)。

※ 都道府県名から番地まで通して発声できます(例:東京都千代田区飯田橋3-10-10)。  
※ 市区町村名から発声することや、番地を指定しなくても検索できます(例:千代田区飯田橋)。

### (2) 電話番号で探す

電話番号を市外局番から発声してください。

### (3) 店名／施設名で探す

店名や施設名を発声してください。

※ 正式名称でなくても認識可能な場合があります。(例:ディズニーランド(正式名称は東京ディズニーランド))  
※ 所在地域／最寄り駅を指定した発声もできます。次のいずれかの方法で発声してください。

【例】 飯田橋にあるコンビニを検索する場合  
①飯田橋のコンビニ ②飯田橋にあるコンビニ ③飯田橋 コンビニ

### (4) 駅／空港で探す

駅名や空港名を発声してください(全国の駅名に対応しています)。

※ 路線名は付けなくて発声してください(JR新宿駅は認識されません)。  
※ 末尾に「駅」を付けるか、付けないかは自由です(新宿、新宿駅、いずれも可)。  
※ 空港名を発声する場合は、末尾に「空港」を付けてください。

※ 本内容は、将来的に予告なく変更される場合があります。

お問い合わせ先番号 auお客様センター

総合・料金について (通話料無料)

一般電話からは | au電話からは  
 0077-7-111 | 局番なしの157番

PRESSING ZERO WILL CONNECT YOU TO AN OPERATOR  
AFTER CALLING 157 ON YOUR au CELLPHONE.

紛失・盗難・故障・操作方法について  
(通話料無料)

一般電話からは | au電話からは  
 0077-7-113 | 局番なしの113番

EZwebからは

**アクセス方法** EZ▶ au one トップ▶ auお客さまサポート  
▶ お問い合わせ  
※メニュー構成については予告なく変更する  
ことがあります。

なるほど! au

みんなで作る、auQ&Aサイト

**アクセス方法** EZ▶ au one トップ▶ auお客さまサポート  
▶ なるほど! au

バーコード(QRコード)を読み取って  
なるほど! auにアクセス ▶  
※別途バケット通話料がかかります。



この取扱説明書は再生紙を使用しています。  
取扱説明書リサイクルにご協力ください。  
このマークのあるお店で回収し、循環再生紙として  
再利用します。お近くのauショップへお持ちください。



モバイル・リサイクル・ネットワーク  
RECYCLING FOR MOBILE COMMUNICATIONS

携帯電話・PHS事業者は、環境を保護し、貴  
重な資源を再利用するためにお客様が不要  
となってお持ちになる電話機・電池・充電器  
を、ブランド・メーカーを問わず、このマークのあ  
るお店で回収し、リサイクルを行っています。

auオンラインマニュアル  
へのアクセスはこちら



2009年1月第1版

発売元: KDDI(株)・沖縄セルラー電話(株)  
製造元: 京セラ株式会社  
KTD80P+FFX 0109YG