

Step Motors Drivers

ステップモータ ドライバ

**Simple positioning control
by high-torque sensor-less motor**

高トルク、センサレスで位置決め制御が簡単に

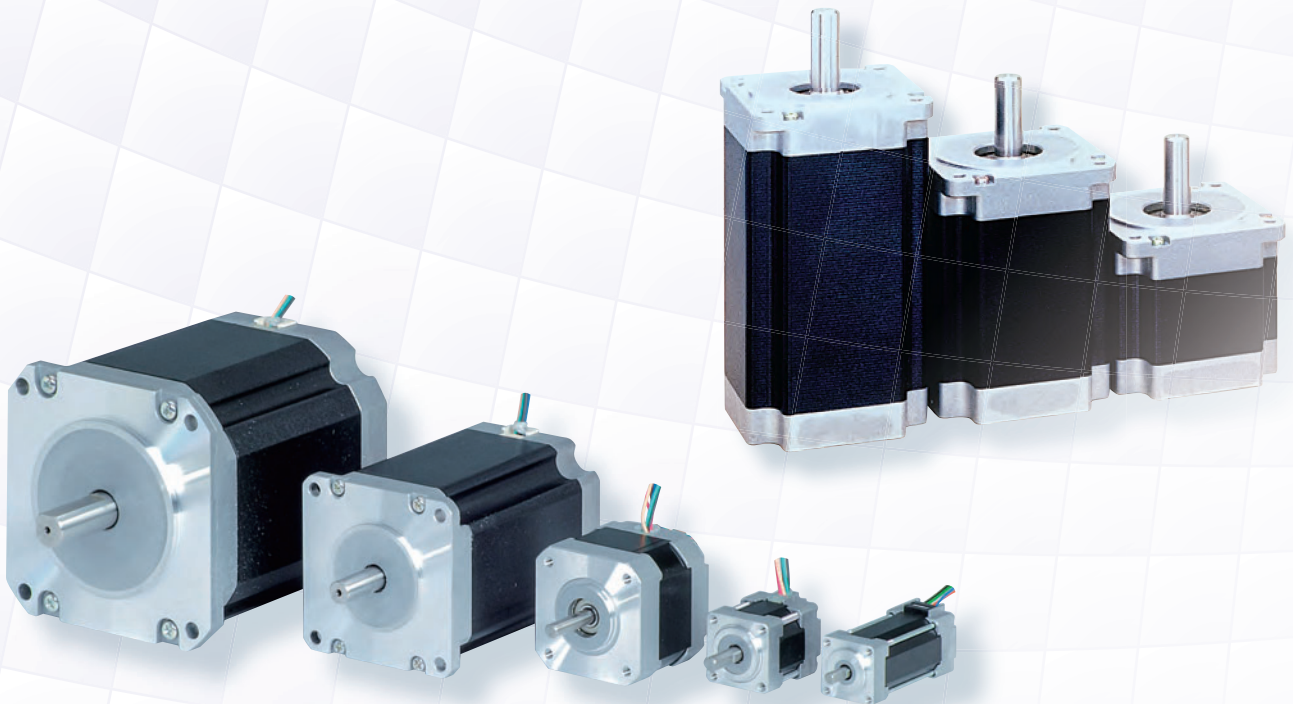



STEP MOTORS DRIVERS

ステップモータドライバ

ステップモータは、フィードバック機構を必要としないオープンループ制御が可能なモータです。さらに、小型・軽量、高トルクでありながら低価格。サーボモータに比べシンプルな制御ができるモータシリーズです。

The step motor is a motor that can perform open loop control without the need for a feedback mechanism. It features small size, light weight, high torque, and low price. This type of motor can be controlled more simply than a servo motor.

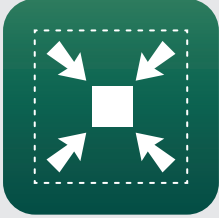
特長 Features

Open Loop	Small Size・Light Weight	High Torque	Low Price
オープンループ	小型・軽量	高トルク	低価格
			
<p>ステップモータの回転角度は入力パルス信号数に比例、回転速度は入力のパルスレートに比例して得られることでオープンループの制御が可能です。</p> <p>The rotation angle of a step motor is proportional to the number of input pulse signals and the rotational speed is proportional to the input pulse rate, making open loop control possible.</p>	<p>ラインナップは2相、5相ともに□20mm・50gのモータからそろっていて、お客様の装置の小型化・軽量化に貢献します。</p> <p>The lineup ranges from 20mm flange size and 50g weight for both the 2-phase and 5-phase types of motor, helping customers to reduce the size and weight of their devices.</p>	<p>ステップモータは機構上、励磁している時に静止状態を保つホールディングトルクと、無励磁状態の時に発生する自己保持力(ディテントトルク)があり、いずれも高いトルクで装置の制御が可能です。</p> <p>The step motor has a holding torque that keeps the motor stationary during excitation and a self-holding force (detent torque) that is generated in the non-excitation state. Both can control devices with high torque.</p>	<p>ステップモータはフィードバック用のセンサが不要なため駆動システムがシンプルであることから、サーボモータに比べて低価格です。</p> <p>Because the step motor does not require a sensor for feedback and the drive system is simple, it is cheaper than the servo motor.</p>

用途例 Applications

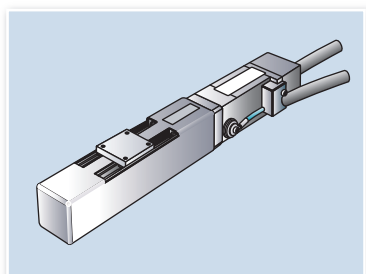

■ 単軸アクチュエータ
Single Axis Actuator

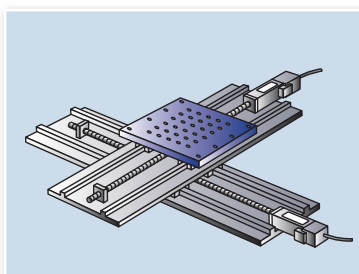

■ X-Yテーブル
X-Y Table

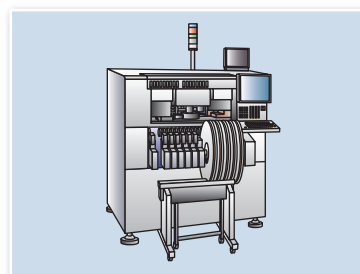

■ チップマウンタのテープフィーダ用
Tape Feeder of Chip Mounter

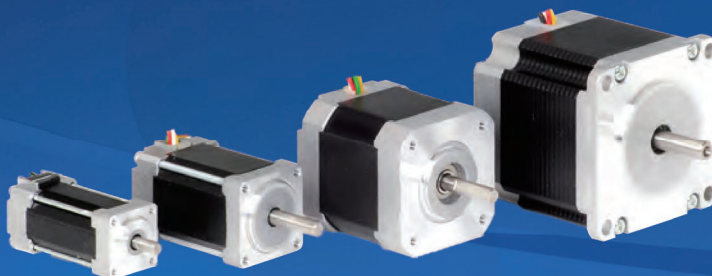

ラインナップ Lineup

2相、5相ステップモータ／ドライバは単品でも組合せても、お客様のご用途に合わせてお選びいただけます。フランジサイズ□20～86mmまで汎用性のあるラインナップです。

The 2-phase, 5-phase step motor/driver can be selected individually or in combination according to the application.

The versatile lineup ranges from 20 to 86mm flange size.

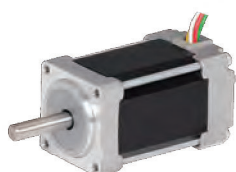

▶P5～

2相ステップモータ 2-Phase Step Motors

基本ステップ角:1.8°(200分割/回転)のステップモータシリーズ。高トルク、高速応答、小型軽量のモータです。

Step motor series with basic step angle: 1.8° (200 counts/rotation). High torque, high response and light weight.

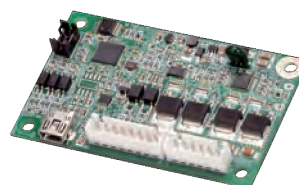

▶P23～

2相ステップドライバ 2-Phase Step Drivers

ハーフステップ、マイクロステップ駆動で高分解能化が可能な2相ステップモータ対応ドライバです。

Driver for 2-phase step motors that achieves high resolution with half-step and micro-step drive.

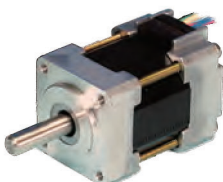

▶P34～

5相ステップモータ 5-Phase Step Motors

基本ステップ角:0.72°(500分割/回転)のステップモータシリーズ。なめらかで低振動のモータです。

Step motor series with basic step angle: 0.72° (500 counts/rotation). Smooth and low vibration motor.



▶P41～

5相ステップドライバ 5-Phase Step Drivers

ハーフステップ、マイクロステップ駆動で高分解能化。駆動電源はAC、DC電源タイプが選択できる5相ステップモータ対応ドライバです。

High resolution with half-step and micro-step drive. Driver for 5-phase step motors, the power supply can be selected from AC or DC.

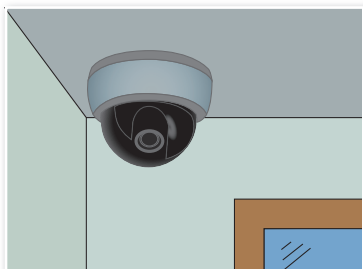

■ 監視カメラ駆動用
Surveillance Camera

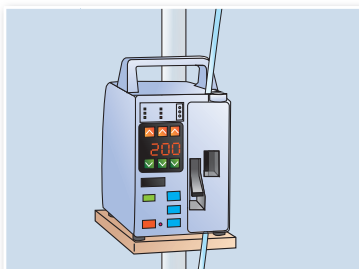

■ 輸液ポンプ駆動用
Driving in Fusion Pump

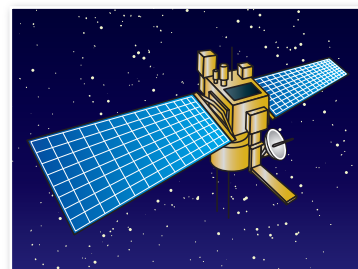

■ 人工衛星搭載機器の駆動用
Driving Satellite Mounted Equipment

2

Phase Series

2相ステップモータ 2-Phase Step Motors

□20~86mmまでさまざまな用途にお応えできる豊富なラインナップの2相ステップモータ。モータのみでも、ドライバと組合せでもお求めいただけます。2-phase step motors with 20 to 86mm flange size ideal for various applications. It can be purchased with a motor alone or in combination with a driver.

2P List

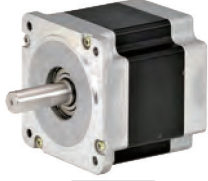



フランジサイズ	Flange Size	□ 20mm	□ 28mm	□ 42mm	
					
		P5, 6	P7, 8	P9, 10	
ステップ角	Step Angle	1.8°	1.8°	1.8°	
定格電流	Rated Current	0.35 A/相 Phase	0.95 ~ 1.5 A/相 Phase	0.2 ~ 1.2 A/相 Phase	
ホールディングトルク	Holding Torque	0.013 ~ 0.032 N・m	0.05 ~ 0.09 N・m	0.16 ~ 0.32 N・m	
形式	Model No.	TS3692	TS3641	TS3617	
フランジサイズ	Flange Size	□ 42mm	□ 50mm	□ 56.4mm	
					
		P11, 12	P13, 14	P15, 16	
ステップ角	Step Angle	1.8°	1.8°	0.9°	1.8°
定格電流	Rated Current	1.2 A/相 Phase	2.0 A/相 Phase	1.0 ~ 3.0 A/相 Phase	1.0 ~ 5.0 A/相 Phase
ホールディングトルク	Holding Torque	0.35 ~ 0.75 N・m	0.32 ~ 0.65 N・m	0.45 ~ 1.45 N・m	0.39 ~ 2.0 N・m
形式	Model No.	TS3617	TS3621	TS3690	TS3653
フランジサイズ	Flange Size	□ 60mm	□ 86mm		
					
		P19, 20	P21, 22		
ステップ角	Step Angle	1.8°	1.8°		
定格電流	Rated Current	1.0 ~ 3.0 A/相 Phase	2.8 ~ 6.4 A/相 Phase		
ホールディングトルク	Holding Torque	0.75 ~ 2.2 N・m	2.5 ~ 10.6 N・m		
形式	Model No.	TS3606	TS3684		

5

Phase Series

5P List

2相ステップドライバ 2-Phase Step Drivers

電源	Power Supply	DC 電源駆動 DC Power Supply			
					
		P23, 24	P25, 26	P27, 28	P29, 30
駆動モータ	Motor Type	ユニポーラ Unipolar type	ユニポーラ Unipolar type	ユニポーラ / バイポーラ Unipolar / Bipolar type	ユニポーラ / バイポーラ Unipolar / Bipolar type
入力電源	Power Supply	DC15 ~ 28V	DC24 ~ 48V	DC15 ~ 50V	DC15 ~ 55V
モータ駆動方式	Driving Mode of a Step Motor	マイクロステップ Micro step	フルステップ / ハーフステップ Full Step / Half Step	マイクロステップ Micro step	マイクロステップ Micro step
形式	Model No.	AU9290N10 □	AU9236N1	AU9290	AU9300

5P Drivers

Technical Data

2相ステップモータドライバ組合せ一覧

2-Phase Step Motors and Applicable Drivers

2相
シリーズ

2相
一覧

2相
□20mm

2相
□28mm

2相
□42mm

2相
□50mm

2相
□56.4mm

2相
□60mm

2相
□86mm

2相
ドライバ

5相
シリーズ

5相
一覧

5相
□20mm

5相
□24mm

5相
□42mm

5相
□60mm

5相
□86mm

5相
ドライバ

技術
資料

駆動モータ	Motor Type	ユニポーラタイプ Unipolar Type		バイポーラタイプ Bipolar Type ※1		
ドライバ形式	Driver Model	AU9290N1 □□	AU9236N1	AU9290N2 □□	AU9290N4 □□	AU9300
入力電源	Input Current	DC15 ~ 28V	DC24 ~ 48V	DC15 ~ 36V	DC30 ~ 50V	DC15 ~ 55V
適合モータ Applicable motors						
□20mm	TS3692	●	—		●	●
□28mm	TS3641	●	—		●	●
□42mm	TS3617	●	—		●	●
□50mm	TS3621	●※2	●※3		●	●
□56.4mm	TS3690	●※2	●※3		●※2	●
	TS3653	●※2	●※3		●※2	●
□60mm	TS3606	●※2	●※3		●※2	●
□86mm	TS3684	●※2	●※3		●※2	●

- ※1 バイポーラタイプのドライバはTS3692のTYPE2結線 (COMが共通) のものを除き、ユニポーラ結線のモータを駆動することができます。接続方法はP55を参照してください。
- ※2 モータの電流は、ドライバの定格電流で制限されます。
- ※3 定格電流2.0~5.0Aのモータに対応します。
- ※1 Bipolar type drivers can drive unipolar step motors other than TS3692 Type 2 (5 wires). Refer to page 55 for the connection method.
- ※2 Motor current is limited by the rated current of the driver.
- ※3 Corresponds to a rated current of 2.0-5.0A or less.

AU9290 シリーズ セットアップソフト Set up software for AU9290 Series

2相ステップモータ対応ドライバAU9290シリーズ専用セットアップソフトは、ホームページから無償ダウンロードが可能です。試運転が簡単にできます。

The AU9290 series of drivers is applicable to 2-phase step motors. The exclusive setup software can be downloaded for free our website. Easy trial operation is possible.

● URL <https://www.tamagawa-seiki.co.jp>



2

Phase Series

2P
List

2P

□20mm

2P

□28mm

2P

□42mm

2P

□50mm

2P

□56.4mm

2P

□60mm

2P

□86mm

2P

Drivers

5

Phase Series

5P

List

5P

□20mm

5P

□24mm

5P

□42mm

5P

□60mm

5P

□86mm

5P

Drivers

□20mm (SIZE 08) HB TYPE

1.8°

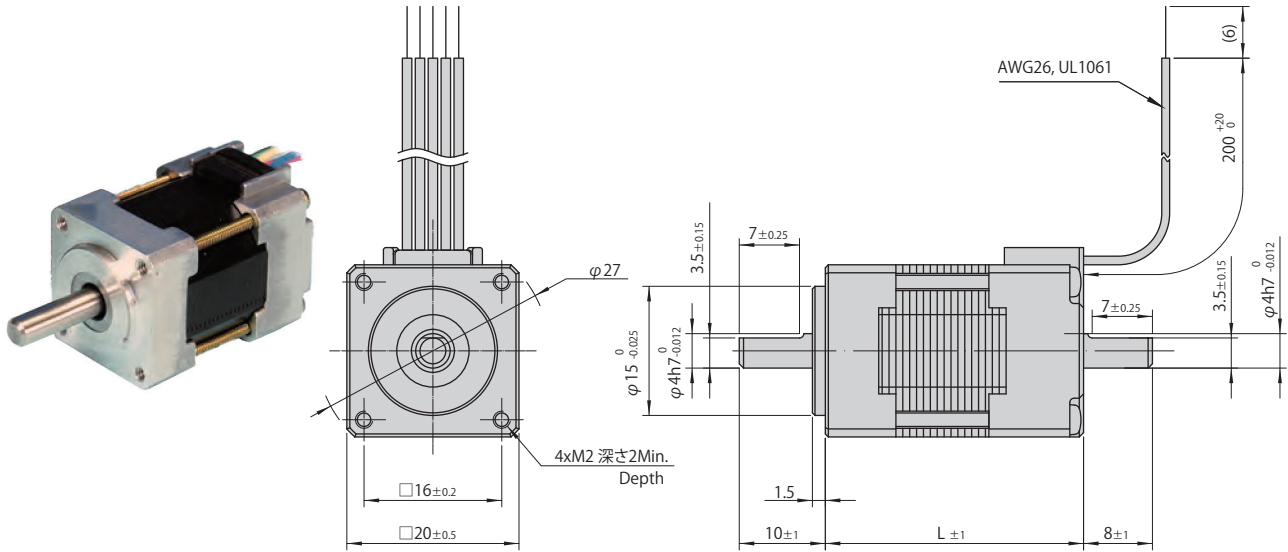
RoHS対応
RoHS compliant products

形式 Model Number		ステップ角 Step Angle	定格電圧 Rated Voltage	定格電流 Rated Current	巻線抵抗 Winding Resistance	インダクタンス Inductance	ホールディングトルク Holding Torque	モータ長L Motor Length	ロータイナーシャ Rotor Inertia	質量 Mass	結線 Winding Type
片軸 Single Shaft	両軸 Dual Shaft	Deg.	V/Phase	A/Phase	Ω/Phase	mH/Phase	N·m(kgf·cm)	mm	x10 ⁻⁷ kg·m ²	kg	
TS3692N1	TS3692N11	1.8	3.5	0.35	10	2.4	0.013 (0.13)	30	1.9	0.05	TYPE 2
TS3692N41	TS3692N51	1.8	3	0.35	8.5	3.4	0.017 (0.17)	30	1.9	0.05	TYPE 1
TS3692N2	TS3692N12	1.8	7	0.35	20	4.6	0.024 (0.24)	46.5	4	0.085	TYPE 2
TS3692N42	TS3692N52	1.8	5.6	0.35	16	7	0.032 (0.32)	46.5	4	0.085	TYPE 1

- 使用周囲温度 ———— -20~+50°C
Operating temperature range
- 絶縁抵抗 ———— 100MΩ Min(at DC500V)
Insulation resistance
- 絶縁耐圧 ———— AC 500V(1min)
Dielectric strength
- スラストプレイ ———— 0.075mm Max at the load
Thrust play 9.807N(1.0kgf)
- ラジアルプレイ ———— 0.03mm Max at the load
Radial play 4.904N(0.5kgf)
- 許容温度上昇 ———— 80°C Max(Resistance method)
Permissible temperature rise

※ご注意：モータのケース表面温度は90°C以下でお使いください。
※Note: Do not allow the surface temperature of the motor case to exceed 90°C during operation.

Technical
Data

結線図 Wiring diagram

TYPE 1 バイポーラ Bipolar

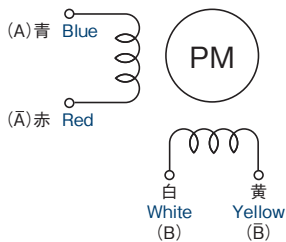

回転方向
出力軸より見て CW 方向 CW rotation from output shaft end.

Step	青 Blue	白 White	赤 Red	黄 Yellow
0	+	-	-	+
1	+	+	-	-
2	-	+	+	-
3	-	-	+	+
0	+	-	-	+

TYPE 2 ユニポーラ Unipolar

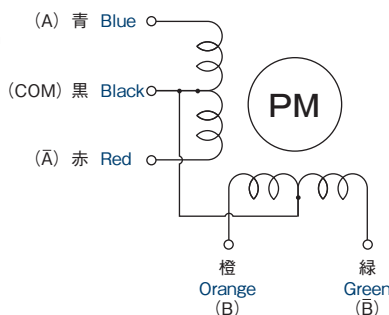

回転方向
出力軸より見て CW 方向 CW rotation from output shaft end.

Step	青 Blue	橙 Orange	赤 Red	緑 Green	黒 Black
0	ON	ON			COM
1		ON	ON		COM
2			ON	ON	COM
3	ON			ON	COM
0	ON	ON			COM

パルスレイトーク特性 (プルアウトトルク) Pulse rate VS Torque characteristics (Pull-out Torque)

TS3692N1, N11

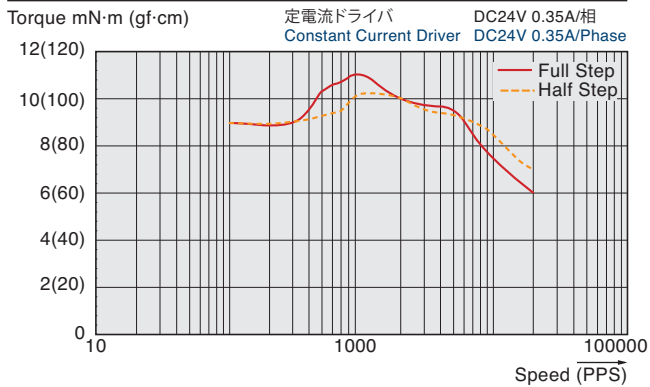

TS3692N2, N12

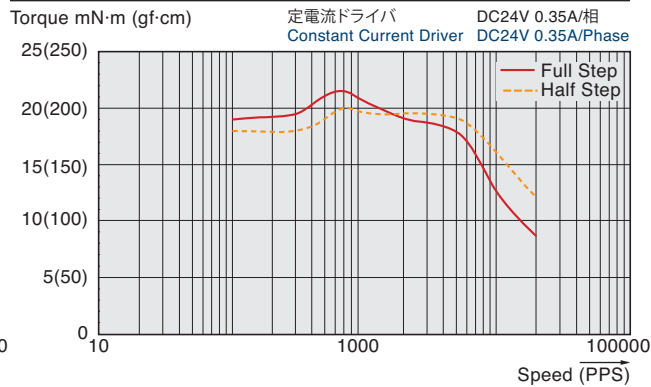

TS3692N41, N51

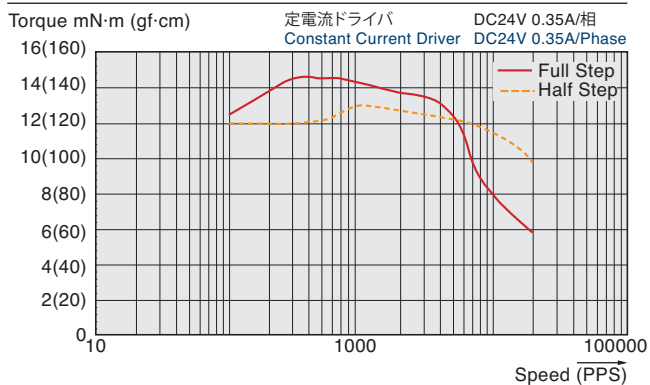

TS3692N42, N52

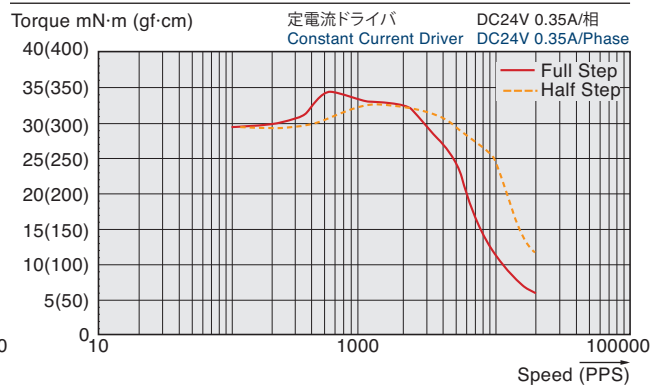

2相
シリーズ

2相
一覧

2相
□20mm

2相
□28mm

2相
□42mm

2相
□50mm

2相
□56.4mm

2相
□60mm

2相
□86mm

2相
ドライバ

5相
シリーズ

5相
一覧

5相
□20mm

5相
□24mm

5相
□42mm

5相
□60mm

5相
□86mm

5相
ドライバ

技術
資料

2 Phase Series
2P List
2P □20mm
2P □28mm
2P □42mm
2P □50mm
2P □56.4mm
2P □60mm
2P □86mm
2P Drivers
5 Phase Series
5P List
5P □20mm
5P □24mm
5P □42mm
5P □60mm
5P □86mm
5P Drivers
Technical Data

28mm (SIZE 11) HB TYPE

1.8°

RoHS対応
RoHS compliant products

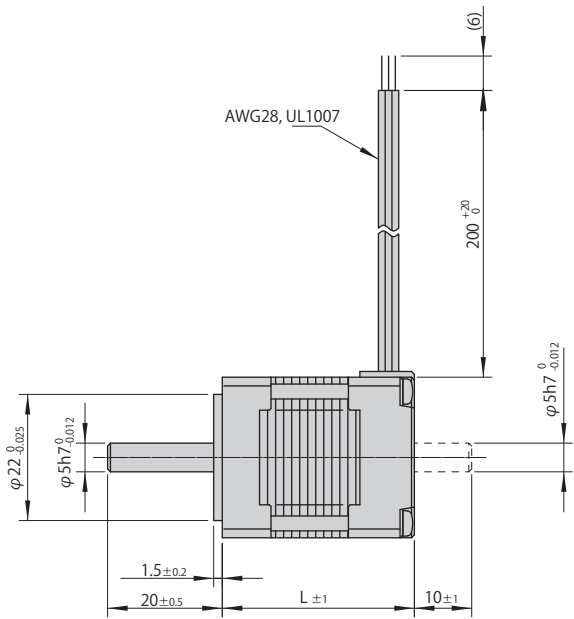
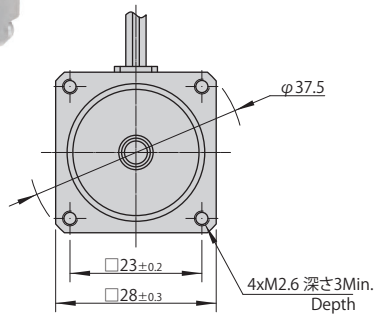
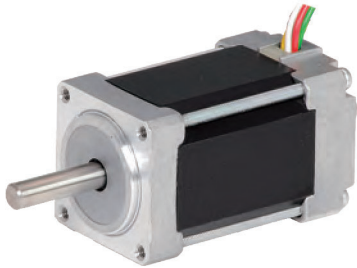

形式 Model Number		ステップ角 Step Angle Deg.	定格電圧 Rated Voltage V/Phase	定格電流 Rated Current A/Phase	巻線抵抗 Winding Resistance Ω/Phase	インダクタンス Inductance mH/Phase	ホールディングトルク Holding Torque N·m(kgf·cm)	モータ長L Motor Length mm	ロータイナーシャ Rotor Inertia x10 ⁻⁷ kg·m ²	質量 Mass kg
片軸 Single Shaft	両軸 Dual Shaft									
TS3641N1E1	TS3641N11E1	1.8	1.05	1.5	0.7	0.3	0.05 (0.5)	33.5	8	0.15
TS3641N1E2	TS3641N11E2	1.8	2.6	0.95	2.7	1.2	0.06 (0.6)	33.5	8	0.15
TS3641N2E3	TS3641N12E3	1.8	1.4	1.4	1.0	0.55	0.09 (0.9)	47.5	18	0.25

- 使用周囲温度 ———— -20~+50°C
Operating temperature range
- 絶縁抵抗 ———— 100MΩ Min(at DC500V)
Insulation resistance
- 絶縁耐圧 ———— AC 500V(1min)
Dielectric strength
- スラストプレイ ———— 0.075mm Max at the load
9.8N(01.0kgf)
Thrust play
- ラジアルプレイ ———— 0.025mm Max at the load
4.9N(0.5kgf)
Radial play
- 許容温度上昇 ———— 80°C Max(Resistance method)
Permissible temperature rise

※ご注意：モータのケース表面温度は90°C以下でお使いください。
※Note: Do not allow the surface temperature of the motor case to exceed 90°C during operation.

結線図 Wiring diagram

ユニポーラ Unipolar

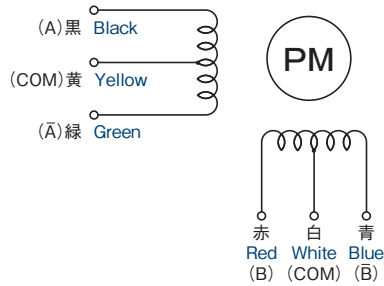

回転方向
出力軸より見て CW 方向 CW rotation from output shaft end.

Step	黒 Black	赤 Red	緑 Green	青 Blue	黄 Yellow	白 White
0	ON	ON			COM	COM
1		ON	ON		COM	COM
2			ON	ON	COM	COM
3	ON			ON	COM	COM
0	ON	ON			COM	COM

パルスレイトートルク特性 (プルアウトトルク) Pulse rate VS Torque characteristics (Pull-out Torque)

TS3641N1E1, N11E1

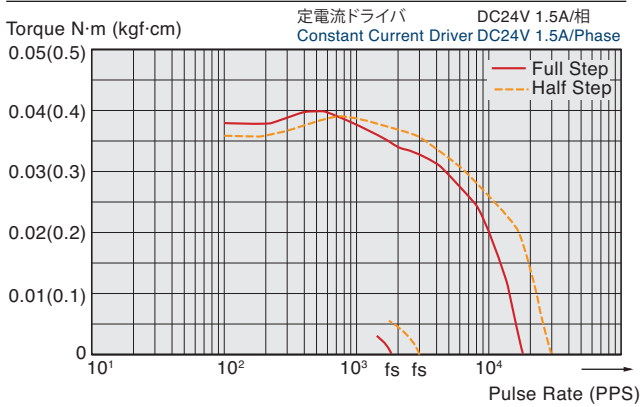

TS3641N1E2, N11E2

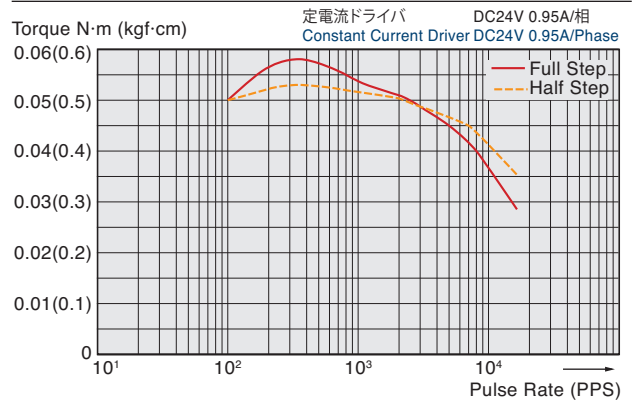

TS3641N2E3, N12E3

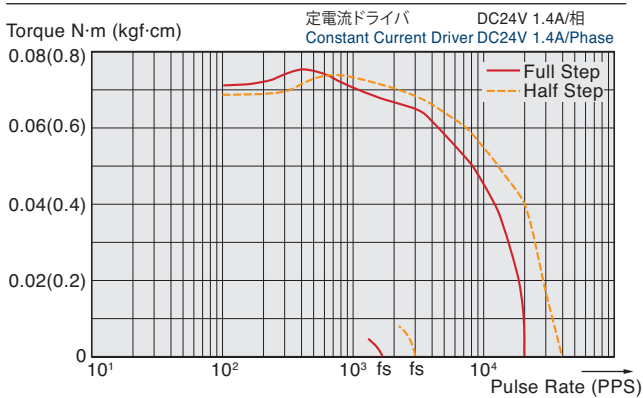

2相
シリーズ

2相
一覧

2相
□20mm

2相
□28mm

2相
□42mm

2相
□50mm

2相
□56.4mm

2相
□60mm

2相
□86mm

2相
ドライバ

5相
シリーズ

5相
一覧

5相
□20mm

5相
□24mm

5相
□42mm

5相
□60mm

5相
□86mm

5相
ドライバ

技術
資料

2 Phase Series

42mm (SIZE 17) HB TYPE

1.8°

RoHS対応
RoHS compliant products

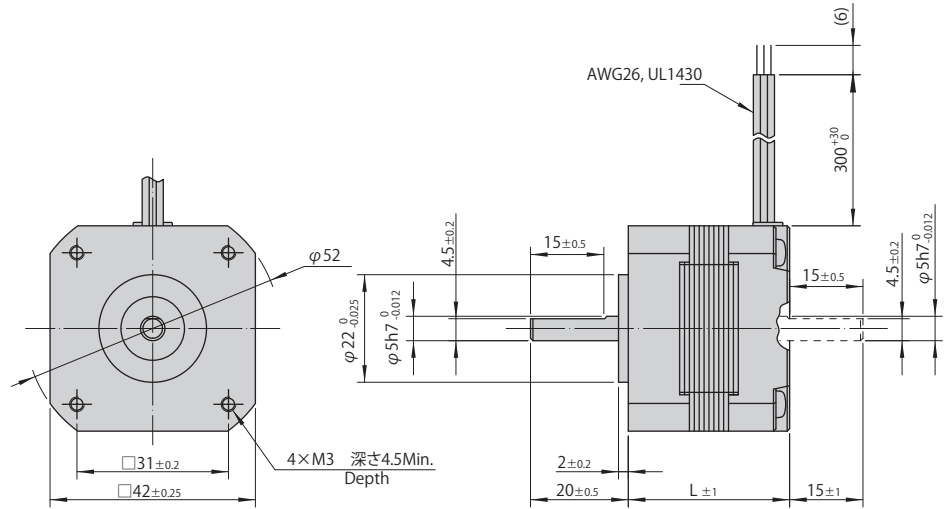
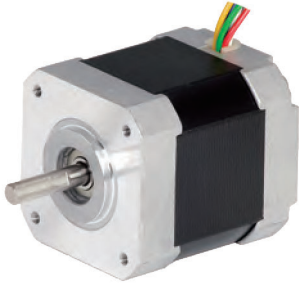

形式 Model Number		ステップ角 Step Angle Deg.	定格電圧 Rated Voltage V/Phase	定格電流 Rated Current A/Phase	巻線抵抗 Winding Resistance Ω/Phase	インダクタンス Inductance mH/Phase	ホールディングトルク Holding Torque N·m(kgf·cm)	モータ長L Motor Length mm	ローター inertia Rotor Inertia x10 ⁻⁷ kg·m ²	質量 Mass kg
片軸 Single Shaft	両軸 Dual Shaft									
TS3617N1E1	TS3617N11E1	1.8	4.0	0.95	4.2	2.8	0.16 (1.6)	33	35	0.2
TS3617N1E2	TS3617N11E2	1.8	9.6	0.4	24	15	0.16 (1.6)	33	35	0.2
TS3617N1E3	TS3617N11E3	1.8	12.0	0.3	40	22	0.16 (1.6)	33	35	0.2
TS3617N2E4	TS3617N12E4	1.8	4.0	1.2	3.3	3.6	0.26 (2.6)	39	54	0.24
TS3617N2E5	TS3617N12E5	1.8	6.4	0.8	8	7.6	0.26 (2.6)	39	54	0.24
TS3617N2E6	TS3617N12E6	1.8	12	0.4	30	30	0.26 (2.6)	39	54	0.24
TS3617N2E7	TS3617N12E7	1.8	24	0.2	120	106	0.26 (2.6)	39	54	0.24
TS3617N3E8	TS3617N13E8	1.8	4.0	1.2	3.3	3	0.32 (3.2)	47	68	0.31
TS3617N3E9	TS3617N13E9	1.8	7.2	0.8	9	9.5	0.32 (3.2)	47	68	0.31
TS3617N3E10	TS3617N13E10	1.8	12	0.4	30	29	0.32 (3.2)	47	68	0.31

- 使用周囲温度 ———— -20~+50°C
Operating temperature range
 - 絶縁抵抗 ———— 100MΩ Min (at DC500V)
Insulation resistance
 - 絶縁耐圧 ———— AC 500V(1min)
Dielectric strength
 - スラストプレイ ———— 0.075mm Max at the load
Thrust play 9.8N(1kgf)
 - ラジアルプレイ ———— 0.02mm Max at the load
Radial play 4.9N(0.5kgf)
 - 許容温度上昇 ———— 80°C Max (Resistance method)
Permissible temperature rise
- ※ご注意：モータのケース表面温度は90°C以下でお使いください。
※Note: Do not allow the surface temperature of the motor case to exceed 90°C during operation.

結線図 Wiring diagram

ユニポラ Unipolar

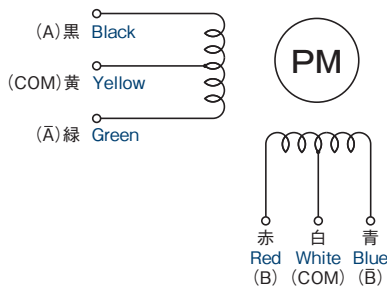

回転方向
出力軸より見て CW 方向 CW rotation from output shaft end.

Step	黒 Black	赤 Red	緑 Green	青 Blue	黄 Yellow	白 White
0	ON	ON			COM	COM
1		ON	ON		COM	COM
2			ON	ON	COM	COM
3	ON			ON	COM	COM
0	ON	ON			COM	COM

パルスレートトルク特性 (プルアウトトルク)
Pulse rate VS Torque characteristics (Pull-out Torque)

2相
シリーズ

2相
一覧

2相
□20mm

2相
□28mm

2相
□42mm

2相
□50mm

2相
□56.4mm

2相
□60mm

2相
□86mm

2相
ドライバ

5相
シリーズ

5相
一覧

5相
□20mm

5相
□24mm

5相
□42mm

5相
□60mm

5相
□86mm

5相
ドライバ

技術
資料

TS3617N1E1,N11E1

Torque N·m (kgf·cm) 定電流ドライバ DC24V 0.95A/相
Constant Current Driver DC24V 0.95A/Phase

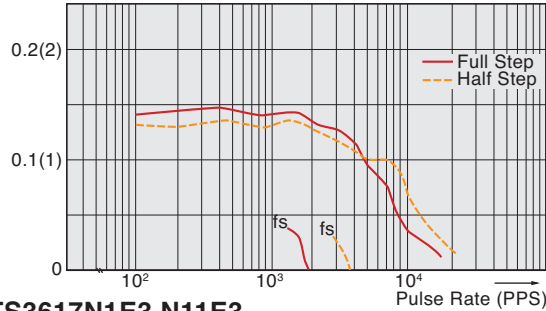

TS3617N1E2,N11E2

Torque N·m (kgf·cm) 定電流ドライバ DC24V 0.4A/相
Constant Current Driver DC24V 0.4A/Phase

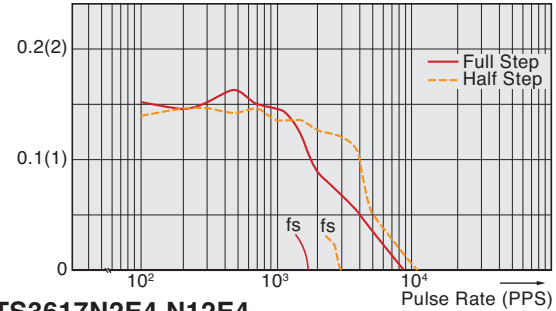

TS3617N1E3,N11E3

Torque N·m (kgf·cm) 定電圧ドライバ DC12V/相
Constant Voltage Driver DC12V/Phase

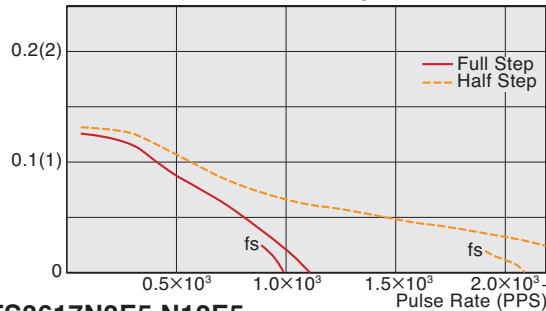

TS3617N2E4,N12E4

Torque N·m (kgf·cm) 定電流ドライバ DC24V 1.2A/相
Constant Current Driver DC24V 1.2A/Phase

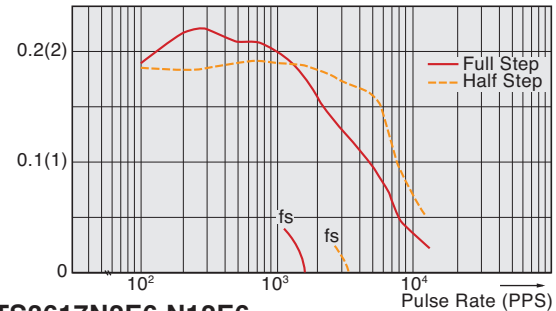

TS3617N2E5,N12E5

Torque N·m (kgf·cm) 定電流ドライバ DC24V 0.8A/相
Constant Current Driver DC24V 0.8A/Phase

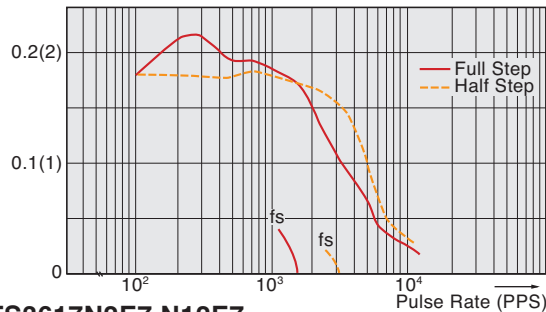

TS3617N2E6,N12E6

Torque N·m (kgf·cm) 定電圧ドライバ DC12V/相
Constant Voltage Driver DC12V/Phase

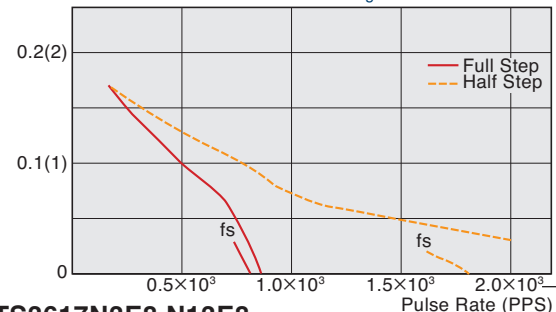

TS3617N2E7,N12E7

Torque N·m (kgf·cm) 定電圧ドライバ DC24V/相
Constant Voltage Driver DC24V/Phase

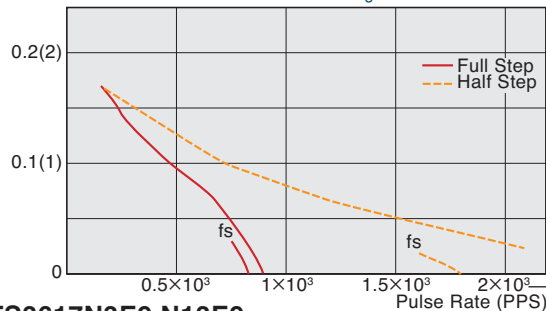

TS3617N3E8,N13E8

Torque N·m (kgf·cm) 定電流ドライバ DC24V 1.2A/相
Constant Current Driver DC24V 1.2A/Phase

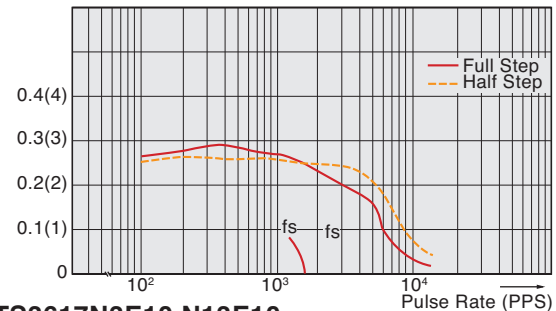

TS3617N3E9,N13E9

Torque N·m (kgf·cm) 定電流ドライバ DC24V 0.8A/相
Constant Current Driver DC24V 0.8A/Phase

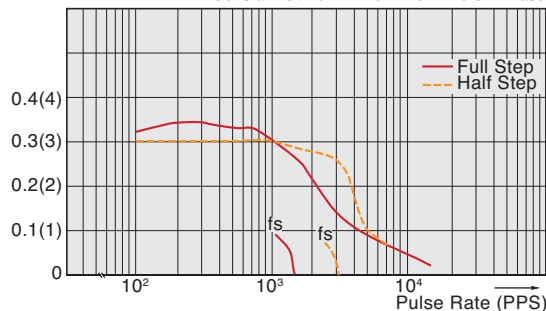

TS3617N3E10,N13E10

Torque N·m (kgf·cm) 定電圧ドライバ DC12V/相
Constant Voltage Driver DC12V/Phase

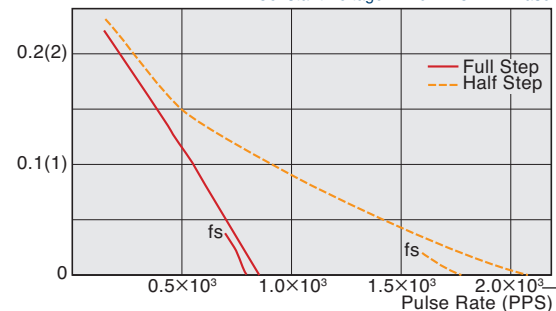

42mm (SIZE 17) HB TYPE

高トルク
High torque

1.8°

RoHS対応
RoHS compliant products

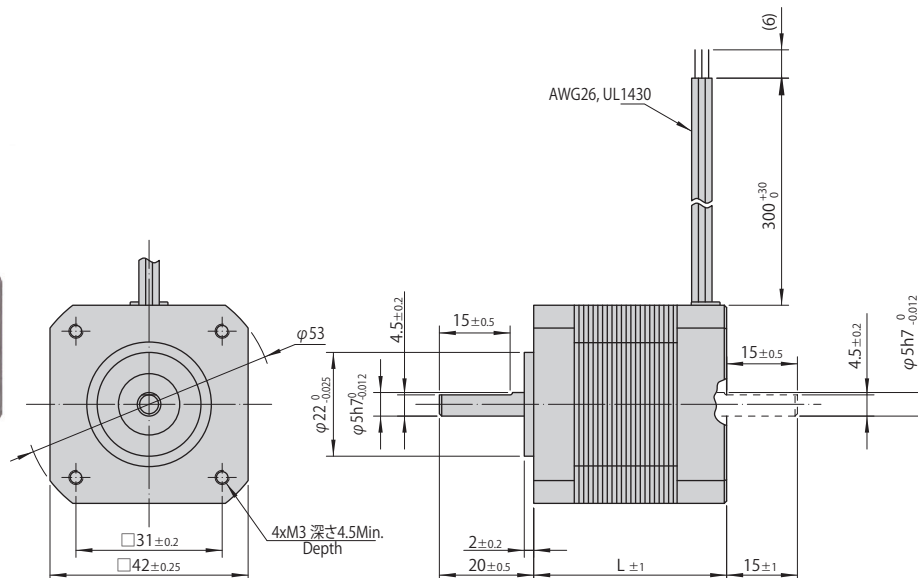
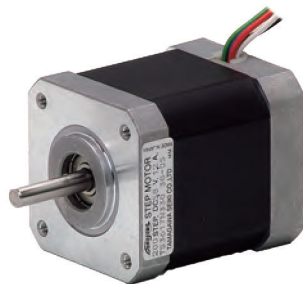

形式 Model Number		ステップ角 Step Angle	定格電圧 Rated Voltage	定格電流 Rated Current	巻線抵抗 Winding Resistance	インダクタンス Inductance	ホールディングトルク Holding Torque	モータ長L Motor Length	ロータイナーシャ Rotor Inertia	質量 Mass
片軸 Single Shaft	両軸 Dual Shaft	Deg.	V/Phase	A/Phase	Ω /Phase	mH/Phase	N·m(kgf·cm)	mm	$\times 10^{-7}$ kg·m ²	kg
TS3617N502	TS3617N602	1.8	4.8	1.2	4	3.3	0.35 (3.5)	41	57	0.24
TS3617N503	TS3617N603	1.8	5.8	1.2	4.8	3.6	0.49 (4.9)	49	76	0.31
TS3617N504	TS3617N604	1.8	7.2	1.2	6	6.5	0.75 (7.5)	61	114	0.49

- 使用周囲温度 ———— $-20 \sim +50^{\circ}\text{C}$
Operating temperature range
- 絶縁抵抗 ———— $100\text{M}\Omega$ Min(at DC500V)
Insulation resistance
- 絶縁耐圧 ———— AC 500V(1min)
Dielectric strength
- スラストプレイ ———— 0.075mm Max at the load
Thrust play 4.9N (0.5kgf)
- ラジアルプレイ ———— 0.02mm Max at the load
Radial play 4.9N (0.5kgf)
- 許容温度上昇 ———— 80°C Max (Resistance method)
Permissible temperature rise

※ご注意：モータのケース表面温度は 90°C 以下でお使いください。
※Note: Do not allow the surface temperature of the motor case to exceed 90°C during operation.

結線図 Wiring diagram

ユニポーラ Unipolar

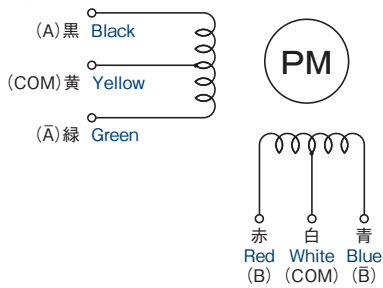

回転方向
出力軸より見て CW 方向 CW rotation from output shaft end.

Step	黒 Black	赤 Red	緑 Green	青 Blue	黄 Yellow	白 White
0	ON	ON			COM	COM
1		ON	ON		COM	COM
2			ON	ON	COM	COM
3	ON			ON	COM	COM
0	ON	ON			COM	COM

パルスレイトートルク特性 (プルアウトトルク) Pulse rate VS Torque characteristics (Pull-out Torque)

TS3617N502,N602

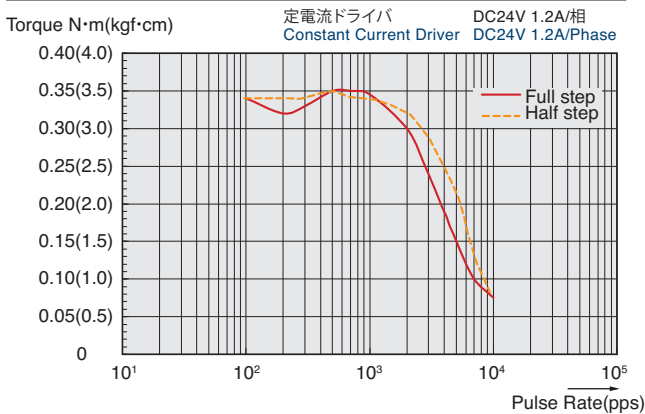

TS3617N503,N603

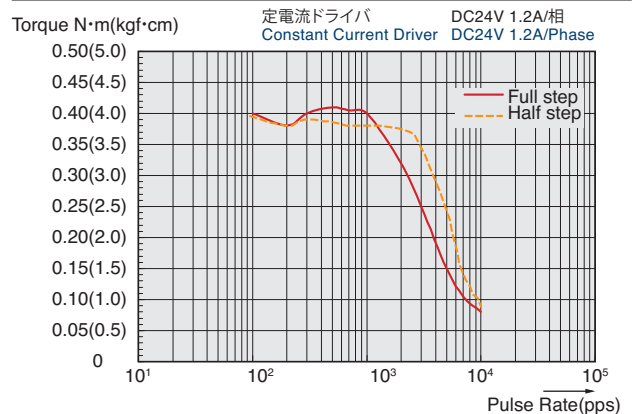

TS3617N504,N604

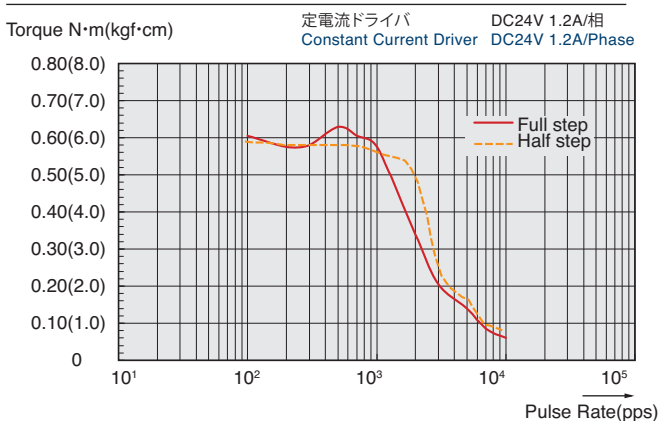

2相
シリーズ

2相
一覧

2相
□20mm

2相
□28mm

2相
□42mm

2相
□50mm

2相
□56.4mm

2相
□60mm

2相
□86mm

2相
ドライバ

5相
シリーズ

5相
一覧

5相
□20mm

5相
□24mm

5相
□42mm

5相
□60mm

5相
□86mm

5相
ドライバ

技術
資料

50mm (SIZE 20) HB TYPE

高トルク
High torque

1.8°

RoHS対応
RoHS compliant products

2P
List

2P
20mm

2P
28mm

2P
42mm

2P
50mm

2P
56.4mm

2P
60mm

2P
86mm

2P
Drivers

5
Phase
Series

5P
List

5P
20mm

5P
24mm

5P
42mm

5P
60mm

5P
86mm

5P
Drivers

Technical
Data

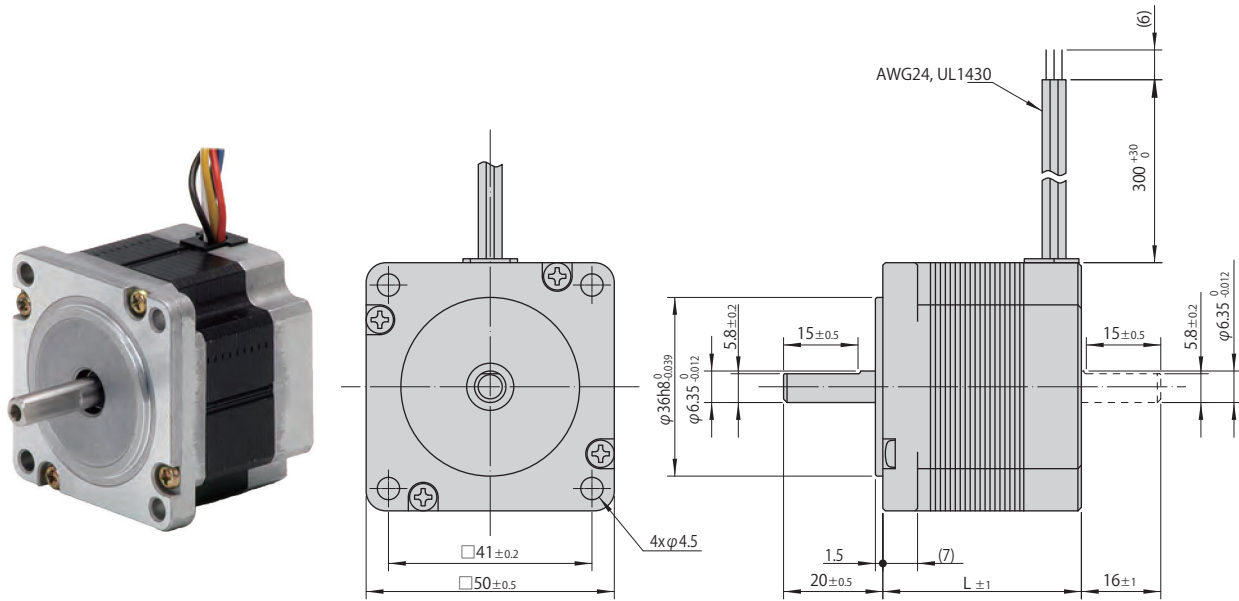

形式 Model Number		ステップ角 Step Angle	定格電圧 Rated Voltage V/Phase	定格電流 Rated Current A/Phase	巻線抵抗 Winding Resistance Ω/Phase	インダクタンス Inductance mH/Phase	ホールディングトルク Holding Torque N·m(kgf·cm)	モータ長L Motor Length mm	ロータイナーシャ Rotor Inertia x10 ⁻⁷ kg·m ²	質量 Mass kg
片軸 Single Shaft	両軸 Dual Shaft	Deg.								
TS3621N1	TS3621N11	1.8	2.2	2.0	1.1	1.1	0.32 (3.2)	40	100	0.38
TS3621N2	TS3621N12	1.8	3.2	2.0	1.6	2.2	0.65 (6.5)	55	200	0.58

- 使用周囲温度 ———— -20~+50°C
Operating temperature range
- 絶縁抵抗 ———— 100MΩ Min(at DC500V)
Insulation resistance
- 絶縁耐圧 ———— AC 500V(1min)
Dielectric strength
- スラストプレイ ———— 0.075mm Max at the load
Thrust play 4.9N(0.5kgf)
- ラジアルプレイ ———— 0.025mm Max at the load
Radial play 4.9N(0.5kgf)
- 許容温度上昇 ———— 80°C Max(Resistance method)
Permissible temperature rise

※ご注意：モータのケース表面温度は90°C以下でお使いください。
※Note: Do not allow the surface temperature of the motor case to exceed 90°C during operation.

結線図 Wiring diagram

ユニポーラ Unipolar

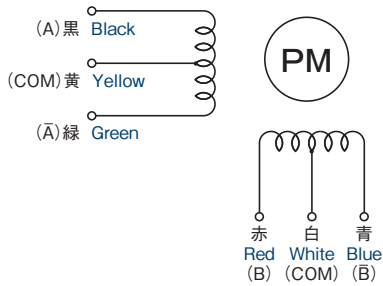

回転方向
出力軸より見て CW 方向 CW rotation from output shaft end.

Step	黒 Black	赤 Red	緑 Green	青 Blue	黄 Yellow	白 White
0	ON	ON			COM	COM
1		ON	ON		COM	COM
2			ON	ON	COM	COM
3	ON			ON	COM	COM
0	ON	ON			COM	COM

パルスレイトートルク特性 (プルアウトトルク) Pulse rate VS Torque characteristics (Pull-out Torque)

TS3621N1,N11

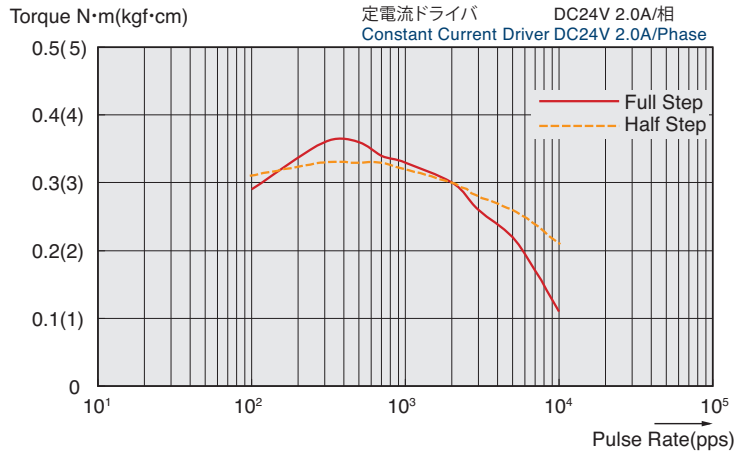

TS3621N2,N12

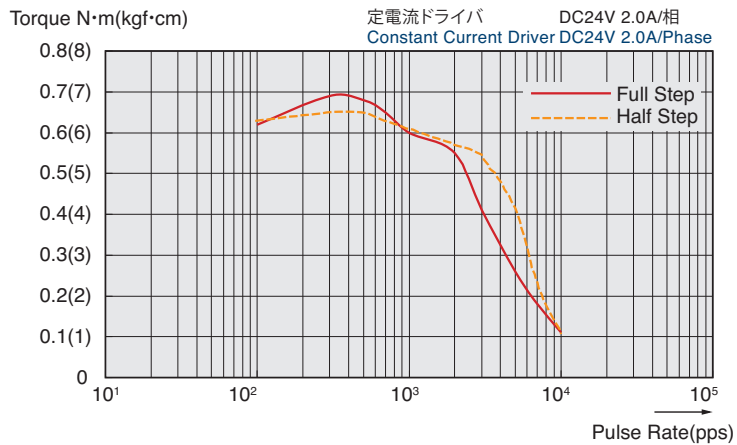

2相
シリーズ

2相
一覧

2相
□20mm

2相
□28mm

2相
□42mm

2相
□50mm

2相
□56.4mm

2相
□60mm

2相
□86mm

2相
ドライバ

5相
シリーズ

5相
一覧

5相
□20mm

5相
□24mm

5相
□42mm

5相
□60mm

5相
□86mm

5相
ドライバ

技術
資料

2
Phase
Series

56.4mm (SIZE 23) HB TYPE

高トルク・低振動
High torque・Low vibration

0.9°

RoHS対応
RoHS compliant products

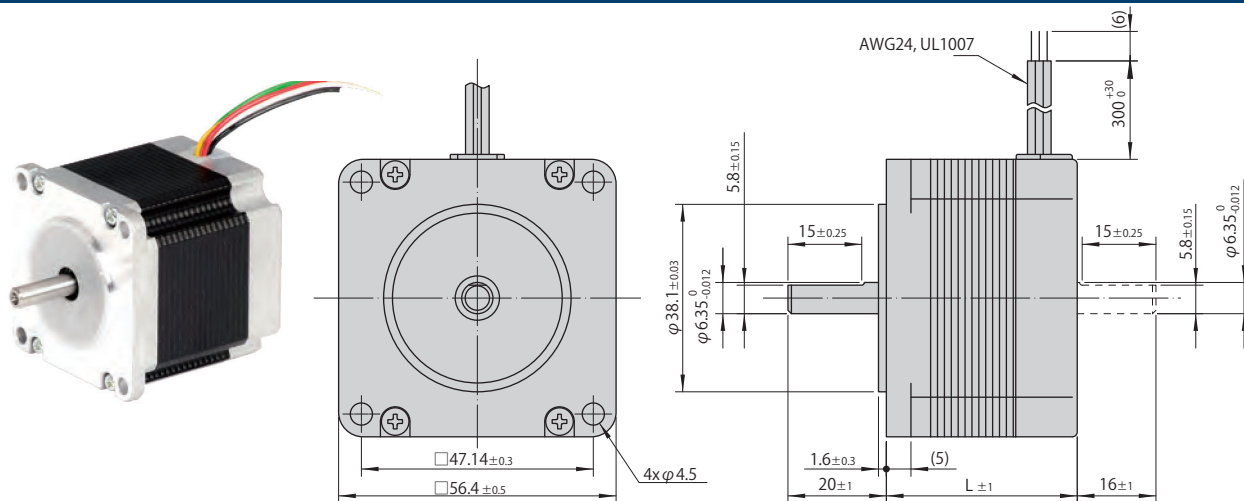

形式 Model Number		ステップ角 Step Angle	定格電圧 Rated Voltage	定格電流 Rated Current	巻線抵抗 Winding Resistance	インダクタンス Inductance	ホールディングトルク Holding Torque	モータ長L Motor Length	ローターシャフト Rotor Inertia	質量 Mass
片軸 Single Shaft	両軸 Dual Shaft	Deg.	V/Phase	A/Phase	Ω/Phase	mH/Phase	N·m(kgf·cm)	mm	x10 ⁻⁷ kg·m ²	kg
TS3690N1E1	TS3690N11E1	0.9	5.4	1.0	5.4	9.2	0.45 (4.5)	39	145	0.45
TS3690N1E2	TS3690N11E2	0.9	2.8	2.0	1.4	2.2	0.45 (4.5)	39	145	0.45
TS3690N1E3	TS3690N11E3	0.9	1.6	3.0	0.53	0.9	0.45 (4.5)	39	145	0.45
TS3690N2E4	TS3690N12E4	0.9	7.4	1.0	7.4	21	0.95 (9.5)	54	310	0.7
TS3690N2E5	TS3690N12E5	0.9	3.6	2.0	1.8	5.9	0.95 (9.5)	54	310	0.7
TS3690N2E6	TS3690N12E6	0.9	2.3	3.0	0.75	2.3	0.95 (9.5)	54	310	0.7
TS3690N3E7	TS3690N13E7	0.9	8.6	1.0	8.6	28	1.45 (14.5)	76	520	1
TS3690N3E8	TS3690N13E8	0.9	4.5	2.0	2.25	7.3	1.45 (14.5)	76	520	1
TS3690N3E9	TS3690N13E9	0.9	3	3.0	1	3.5	1.45 (14.5)	76	520	1

- 使用周囲温度 ———— -20~+50°C
Operating temperature range
 - 絶縁抵抗 ———— 100MΩ Min (at DC500V)
Insulation resistance
 - 絶縁耐圧 ———— AC 500V(1min)
Dielectric strength
 - スラストプレイ ———— 0.075mm Max at the load
Thrust play 9.8N(1kgf)
 - ラジアルプレイ ———— 0.025mm Max at the load
Radial play 4.9N(0.5kgf)
 - 許容温度上昇 ———— 80°C Max (Resistance method)
Permissible temperature rise
- ※ご注意：モータのケース表面温度は90°C以下でお使いください。
※Note: Do not allow the surface temperature of the motor case to exceed 90°C during operation.

結線図 Wiring diagram

TYPE 1 ユニポラ (注1) Unipolar (Note1)

回転方向
出力軸より見て CW 方向 CW rotation from output shaft end.

Step	黒 Black	赤 Red	橙 Orange	黄 Yellow	赤/白と黄/白 を接続 Red/White connects with Yellow/White	黒/白と橙/白 を接続 Black/White connects with Orange/White
0	ON	ON			COM	COM
1		ON	ON		COM	COM
2			ON	ON	COM	COM
3	ON			ON	COM	COM
4	ON	ON			COM	COM

注1) 黒/白と橙/白を接続
Note1) Black/White connects with Orange/White

赤/白と黄/白を接続
Red/White connects with Yellow/White

パルスレイトートルク特性 (プルアウトトルク)
Pulse rate VS Torque characteristics (Pull-out Torque)

2相
シリーズ

2相
一覧

2相
□20mm

2相
□28mm

2相
□42mm

2相
□50mm

2相
□56.4mm

2相
□60mm

2相
□86mm

2相
ドライバ

5相
シリーズ

5相
一覧

5相
□20mm

5相
□24mm

5相
□42mm

5相
□60mm

5相
□86mm

5相
ドライバ

技術
資料

TS3690N1E1,N11E1

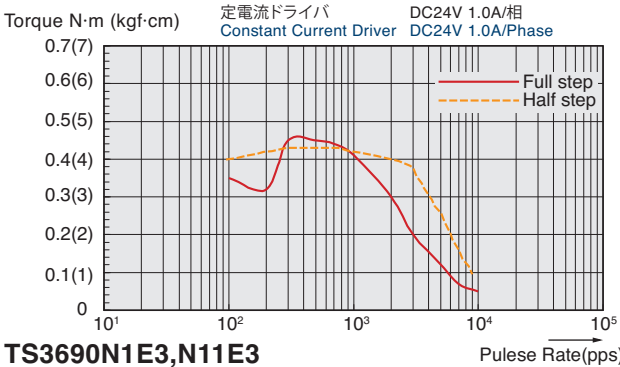

TS3690N1E1,N11E1

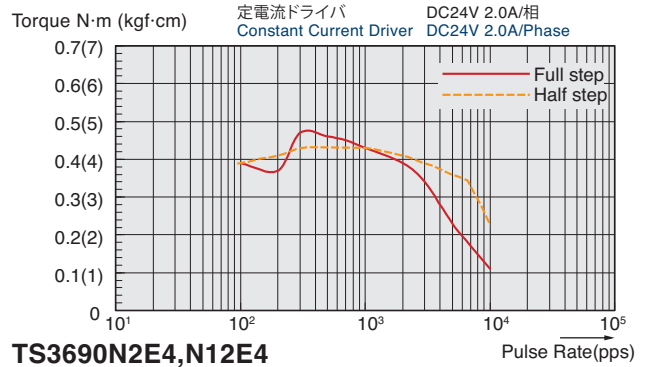

TS3690N1E3,N11E3

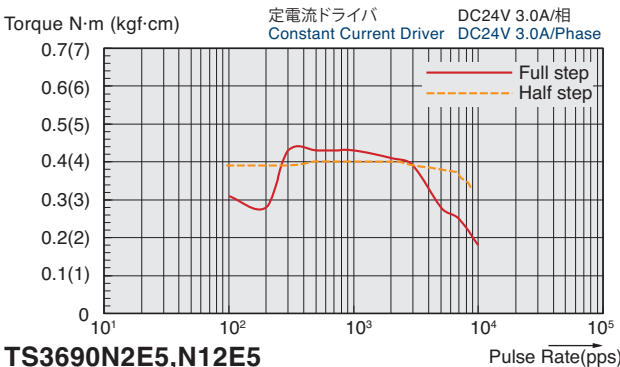

TS3690N2E4,N12E4

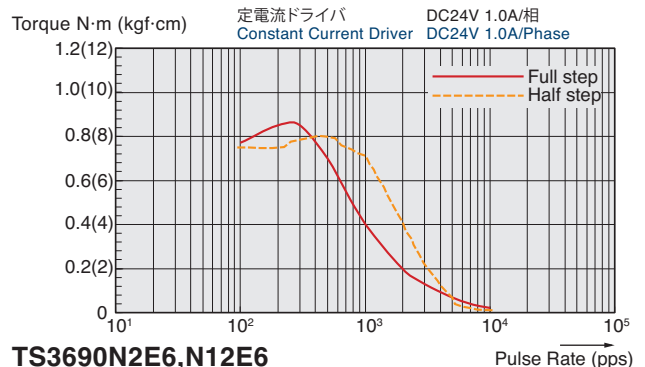

TS3690N2E5,N12E5

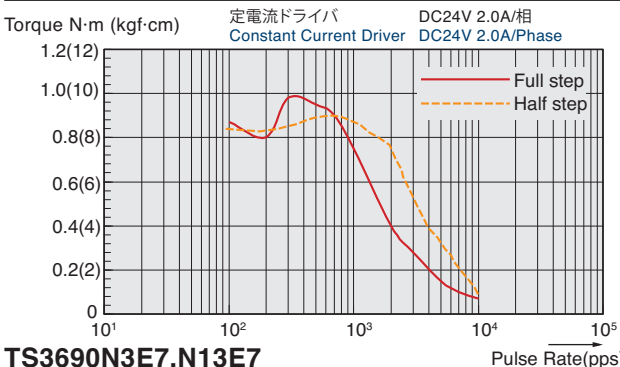

TS3690N2E6,N12E6

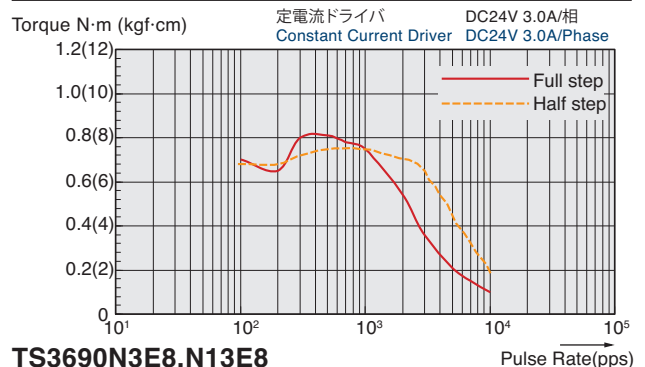

TS3690N3E7,N13E7

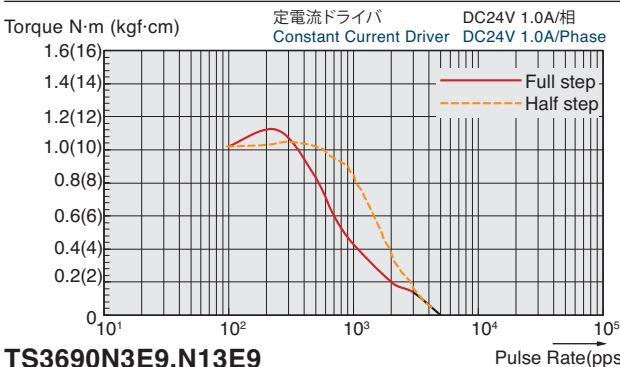

TS3690N3E8,N13E8

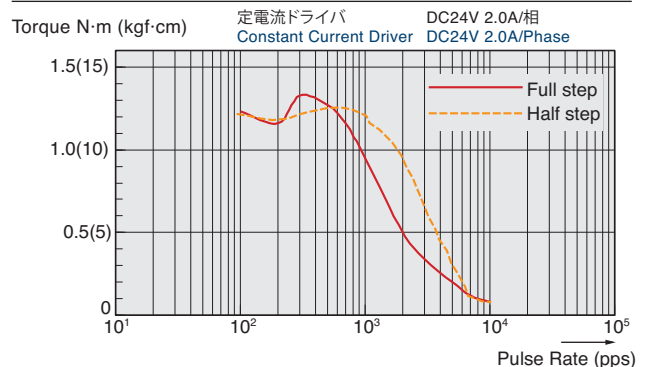

TS3690N3E9,N13E9

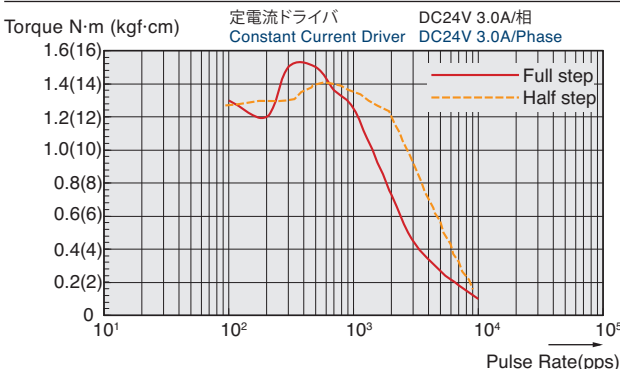

2
Phase
Series

56.4mm (SIZE 23) HB TYPE

高トルク
High torque

1.8°

RoHS対応
RoHS compliant products

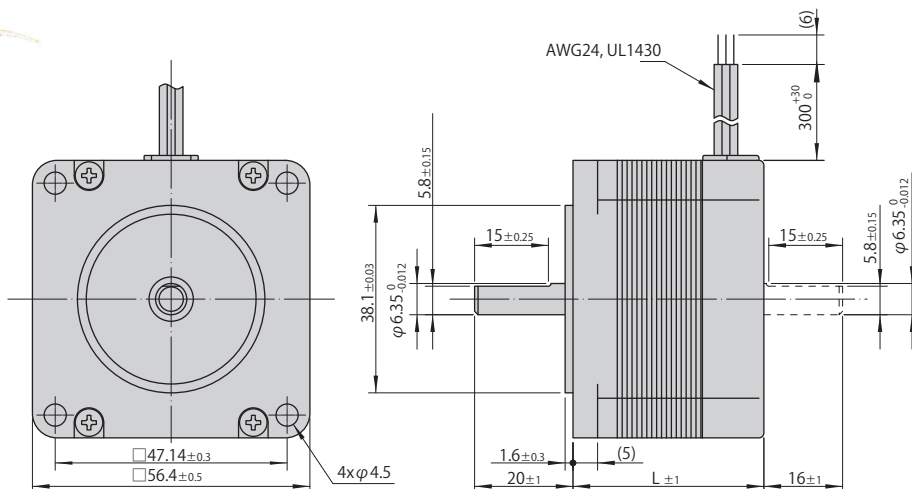
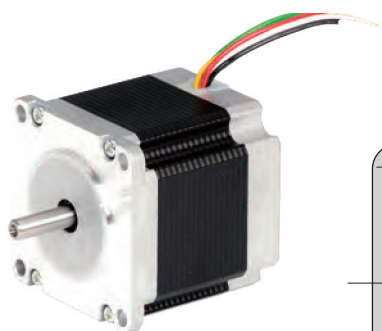

形式 Model Number		ステップ角 Step Angle Deg.	定格電圧 Rated Voltage V/Phase	定格電流 Rated Current A/Phase	巻線抵抗 Winding Resistance Ω/Phase	インダクタンス Inductance mH/Phase	ホールディングトルク Holding Torque N·m (kgf·cm)	モータ長L Motor Length mm	ロータイナーシャ Rotor Inertia x10 ⁻⁷ kg·m ²	質量 Mass kg	結線 Winding Type
片軸 Single Shaft	両軸 Dual Shaft										
TS3653N1E1	TS3653N11E1	1.8	5.2	1.0	5.2	5.4	0.39 (3.9)	39	120	0.45	TYPE 2
TS3653N1E2	TS3653N11E2	1.8	2.8	2.0	1.4	1.4	0.39 (3.9)	39	120	0.45	TYPE 2
TS3653N1E3	TS3653N11E3	1.8	1.9	3.0	0.63	0.6	0.39 (3.9)	39	120	0.45	TYPE 2
TS3653N2E4	TS3653N12E4	1.8	7.2	1.0	7.2	11	0.9 (9)	54	260	0.7	TYPE 2
TS3653N2E5	TS3653N12E5	1.8	3.6	2.0	1.8	2.5	0.9 (9)	54	260	0.7	TYPE 2
TS3653N2E6	TS3653N12E6	1.8	2.3	3.0	0.75	1.2	0.9 (9)	54	260	0.7	TYPE 2
TS3653N3E7	TS3653N13E7	1.8	8.2	1.0	8.2	14	1.35 (13.5)	76	430	1	TYPE 2
TS3653N3E8	TS3653N13E8	1.8	4.5	2.0	2.25	3.6	1.35 (13.5)	76	430	1	TYPE 2
TS3653N3E9	TS3653N13E9	1.8	3	3.0	1	1.6	1.35 (13.5)	76	430	1	TYPE 2
TS3653N4E12	TS3653N14E12	1.8	2.2	5.0	0.44	1.4	2 (20)	84	520	1.3	TYPE 1

- 使用周囲温度 ———— -20~+50°C
Operating temperature range
- 絶縁抵抗 ———— 100MΩ Min (at DC500V)
Insulation resistance
- 絶縁耐圧 ———— AC 500V (1min)
Dielectric strength
- スラストプレイ ———— 0.075mm Max at the load
Thrust play 9.8N (1kgf)

- ラジアルプレイ ———— 0.025mm Max at the load
Radial play 4.9N (0.5kgf)
- 許容温度上昇 ———— 80°C Max (Resistance method)
Permissible temperature rise

※ご注意：モータのケース表面温度は90°C以下でお使いください。
 ※Note: Do not allow the surface temperature of the motor case to exceed 90°C during operation.

結線図 Wiring diagram

TYPE 1 バイポーラ Bipolar

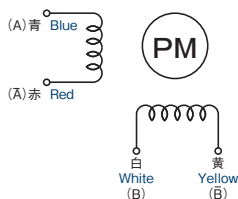

TYPE 2 ユニポーラ Unipolar

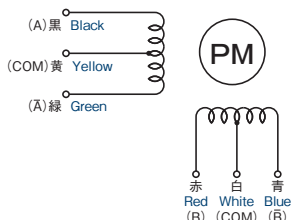

回転方向
出力軸より見て CW 方向 CW rotation from output shaft end.

Step	青 Blue	白 White	赤 Red	黄 Yellow
0	+	-	-	+
1	+	+	-	-
2	-	+	+	-
3	-	-	+	+
0	+	-	-	+

回転方向
出力軸より見て CW 方向 CW rotation from output shaft end.

Step	黒 Black	赤 Red	緑 Green	青 Blue	黄 Yellow	白 White
0	ON	ON			COM	COM
1		ON	ON		COM	COM
2			ON	ON	COM	COM
3	ON			ON	COM	COM
0	ON	ON			COM	COM

パルスレートトルク特性 (プルアウトトルク)
Pulse rate VS Torque characteristics (Pull-out Torque)

2相
シリーズ

2相
一覧

2相
□20mm

2相
□28mm

2相
□42mm

2相
□50mm

2相
□56.4mm

2相
□60mm

2相
□86mm

2相
ドライバ

5相
シリーズ

5相
一覧

5相
□20mm

5相
□24mm

5相
□42mm

5相
□60mm

5相
□86mm

5相
ドライバ

技術
資料

TS3653N1E1,N11E1

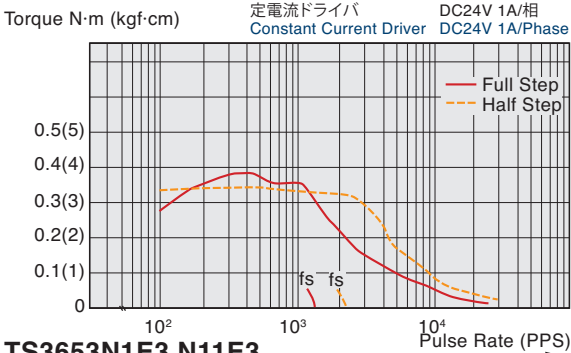

TS3653N1E2,N11E2

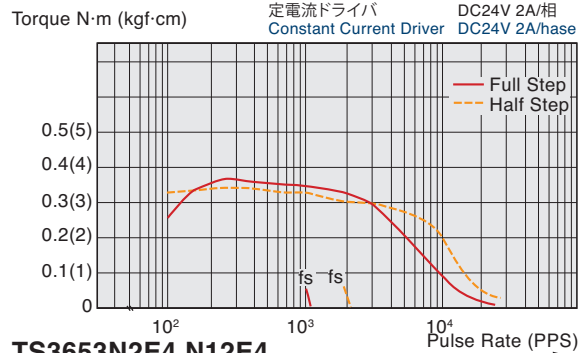

TS3653N1E3,N11E3

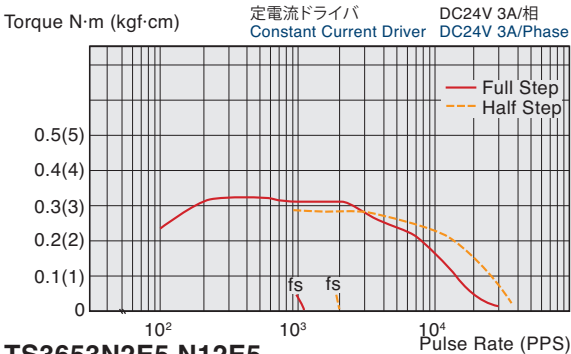

TS3653N2E4,N12E4

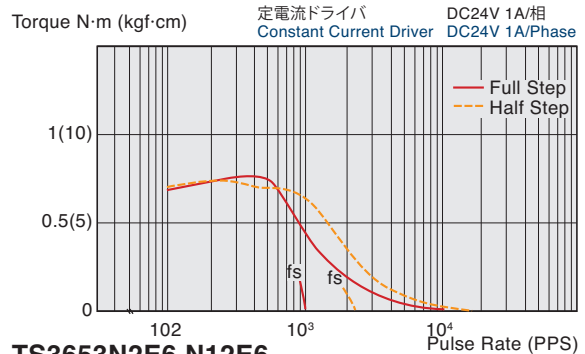

TS3653N2E5,N12E5

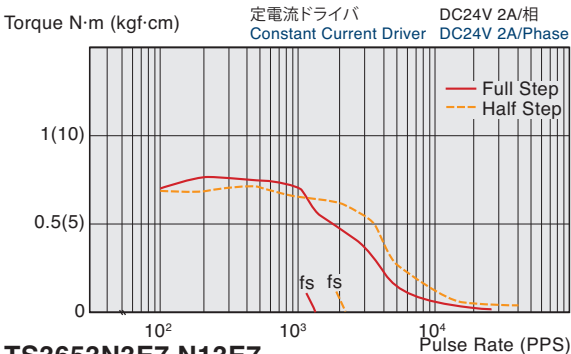

TS3653N2E6,N12E6

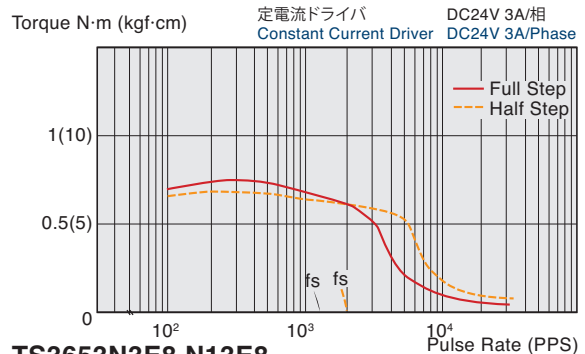

TS3653N3E7,N13E7

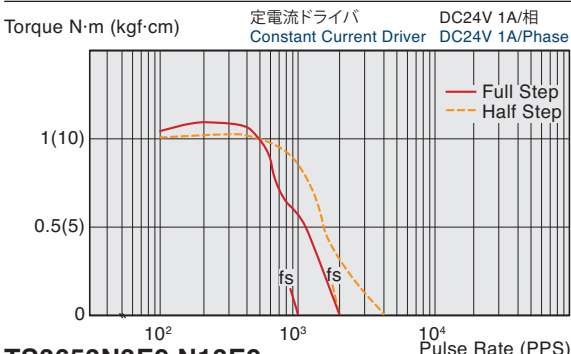

TS3653N3E8,N13E8

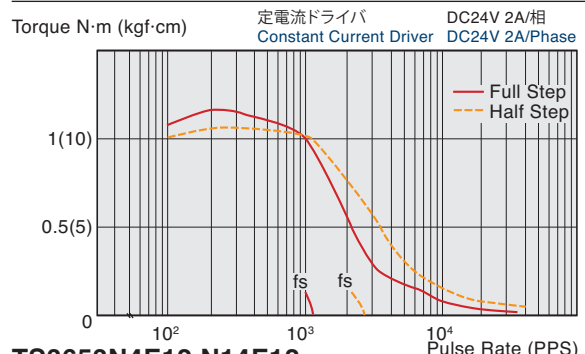

TS3653N3E9,N13E9

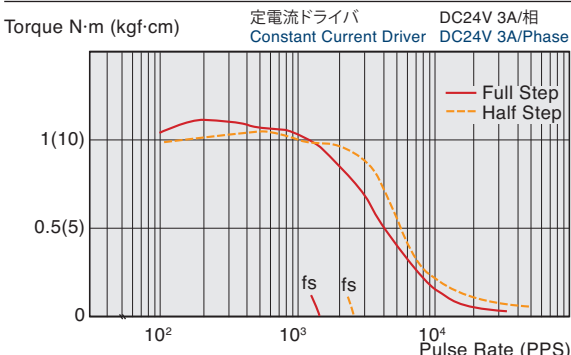

TS3653N4E12,N14E12

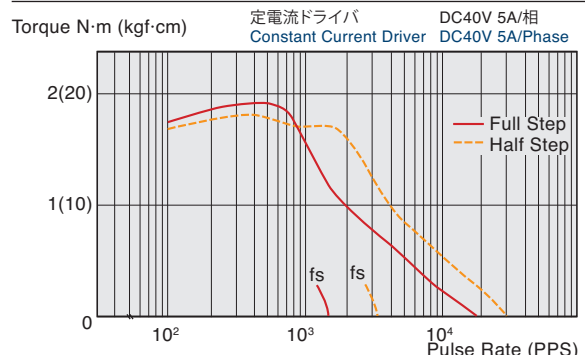

2
Phase Series

60mm (SIZE 24) HB TYPE

高トルク
High torque

1.8°

RoHS対応
RoHS compliant products

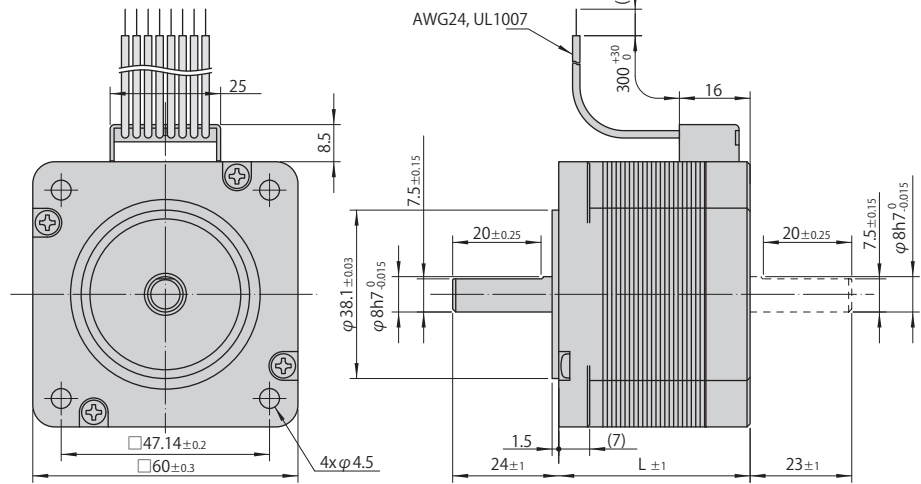
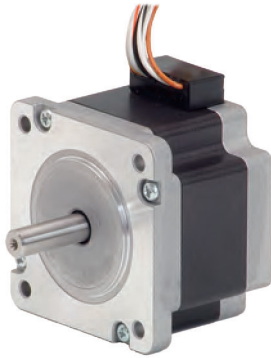

形式 Model Number		ステップ角 Step Angle	定格電圧 Rated Voltage	定格電流 Rated Current	巻線抵抗 Winding Resistance	インダクタンス Inductance	ホールディングトルク Holding Torque	モータ長L Motor Length	ローターシャ Rotor Inertia	質量 Mass
片軸 Single Shaft	両軸 Dual Shaft	Deg.	V/Phase	A/Phase	Ω/Phase	mH/Phase	N·m(kgf·cm)	mm	x10 ⁻⁷ kg·m ²	kg
TS3606N1E1	TS3606N11E1	1.8	5.8	1.0	5.8	8.6	0.75 (7.5)	43.5	280	0.6
TS3606N1E2	TS3606N11E2	1.8	2.9	2.0	1.45	2.1	0.75 (7.5)	43.5	280	0.6
TS3606N1E3	TS3606N11E3	1.8	1.95	3.0	0.65	0.96	0.75 (7.5)	43.5	280	0.6
TS3606N2E4	TS3606N12E4	1.8	7.9	1.0	7.9	15.2	1.35 (13.5)	54	450	0.8
TS3606N2E5	TS3606N12E5	1.8	4.0	2.0	2	3.8	1.35 (13.5)	54	450	0.8
TS3606N2E6	TS3606N12E6	1.8	2.55	3.0	0.85	1.6	1.35 (13.5)	54	450	0.8
TS3606N3E7	TS3606N13E7	1.8	9.4	1.0	9.4	18.8	1.7 (17)	65	570	1.1
TS3606N3E8	TS3606N13E8	1.8	4.6	2.0	2.3	4.7	1.7 (17)	65	570	1.1
TS3606N3E9	TS3606N13E9	1.8	2.9	3.0	0.97	2	1.7 (17)	65	570	1.1
TS3606N4E10	TS3606N14E10	1.8	12.5	1.0	12.5	30	2.2 (22)	85	900	1.45
TS3606N4E11	TS3606N14E11	1.8	6.0	2.0	3	7.5	2.2 (22)	85	900	1.45
TS3606N4E12	TS3606N14E12	1.8	3.9	3.0	1.3	3.2	2.2 (22)	85	900	1.45

- 使用周囲温度 ———— -20~+50°C
Operating temperature range
 - 絶縁抵抗 ———— 100MΩ Min(at DC500V)
Insulation resistance
 - 絶縁耐圧 ———— AC 500V(1min)
Dielectric strength
 - スラストプレイ ———— 0.075mm Max at the load
Thrust play 9.8N(1.0kgf)
 - ラジアルプレイ ———— 0.025mm Max at the load
Radial play 4.9N(0.5kgf)
 - 許容温度上昇 ———— 80°C Max(Resistance method)
Permissible temperature rise
- ※ご注意：モータのケース表面温度は90°C以下でお使いください。
※Note: Do not allow the surface temperature of the motor case to exceed 90°C during operation.

結線図 Wiring diagram

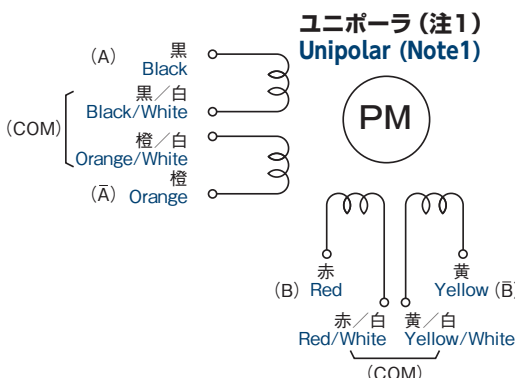

回転方向
出力軸より見て CW 方向 CW rotation from output shaft end.

Step	黒 Black	赤 Red	橙 Orange	黄 Yellow	赤/白と黄/白を接続 Red/White connects with Yellow/White	黒/白と橙/白を接続 Black/White connects with Orange/White
0	ON	ON			COM	COM
1		ON	ON		COM	COM
2			ON	ON	COM	COM
3	ON			ON	COM	COM
0	ON	ON			COM	COM

注1) 黒/白と橙/白を接続
Note1) Black/White connects with Orange/White

赤/白と黄/白を接続
Red/White connects with Yellow/White

パルスレートトルク特性 (プルアウトトルク)
Pulse rate VS Torque characteristics (Pull-out Torque)

2相
シリーズ

2相
一覧

2相
□20mm

2相
□28mm

2相
□42mm

2相
□50mm

2相
□56.4mm

2相
□60mm

2相
□86mm

2相
ドライバ

5相
シリーズ

5相
一覧

5相
□20mm

5相
□24mm

5相
□42mm

5相
□60mm

5相
□86mm

5相
ドライバ

技術
資料

TS3606N1E1,N11E1

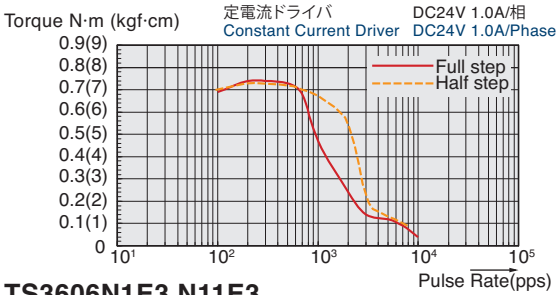

TS3606N1E2,N11E2

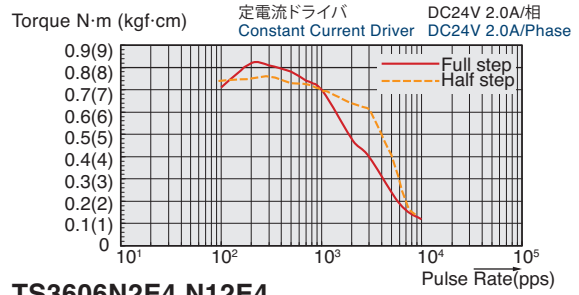

TS3606N1E3,N11E3

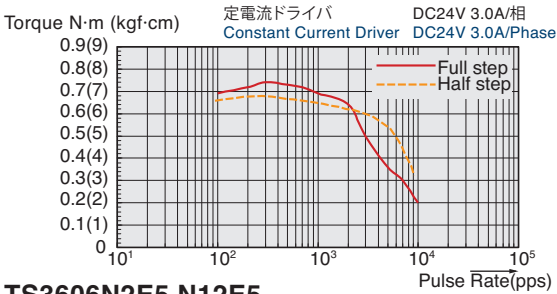

TS3606N2E4,N12E4

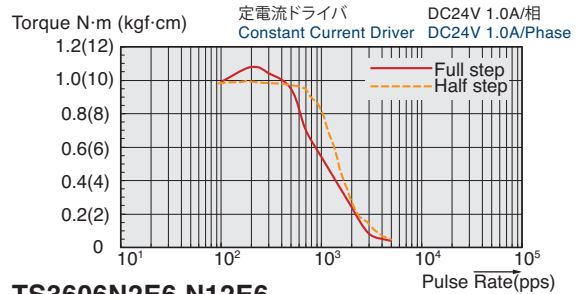

TS3606N2E5,N12E5

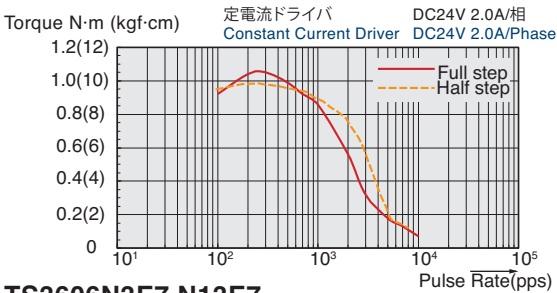

TS3606N2E6,N12E6

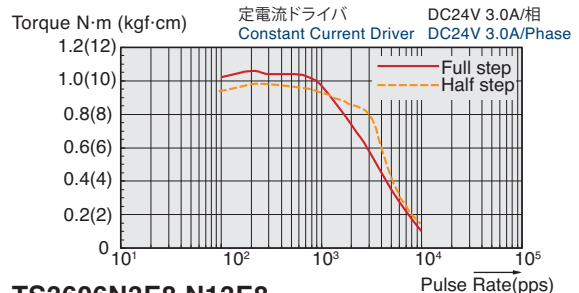

TS3606N3E7,N13E7

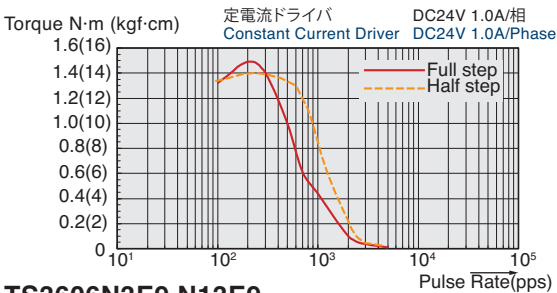

TS3606N3E8,N13E8

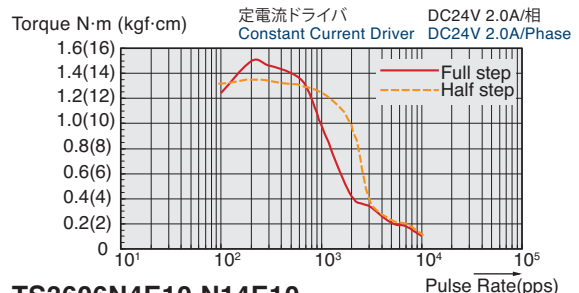

TS3606N3E9,N13E9

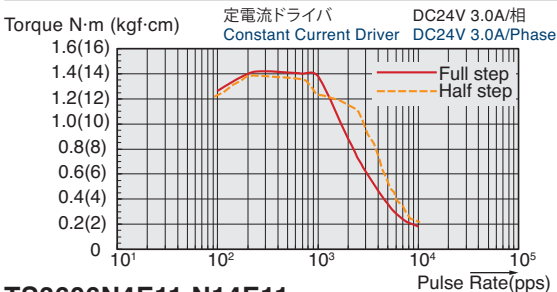

TS3606N4E10,N14E10

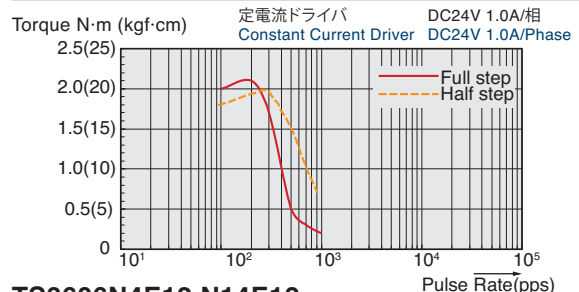

TS3606N4E11,N14E11

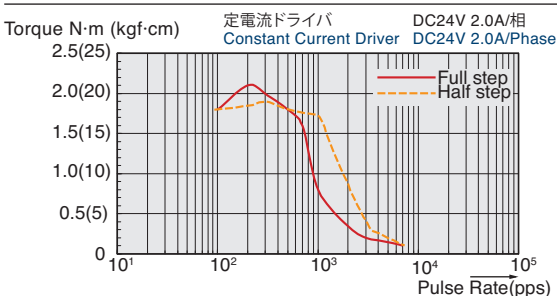

TS3606N4E12,N14E12

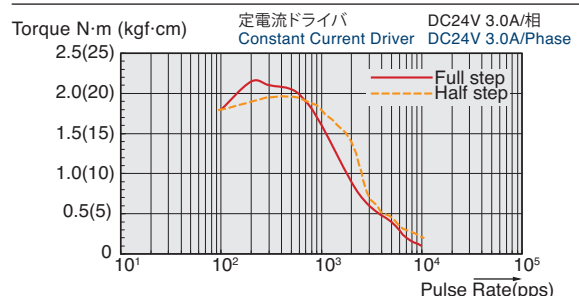

86mm (SIZE 34) HB TYPE

高トルク
High torque

1.8°

RoHS対応
RoHS compliant products

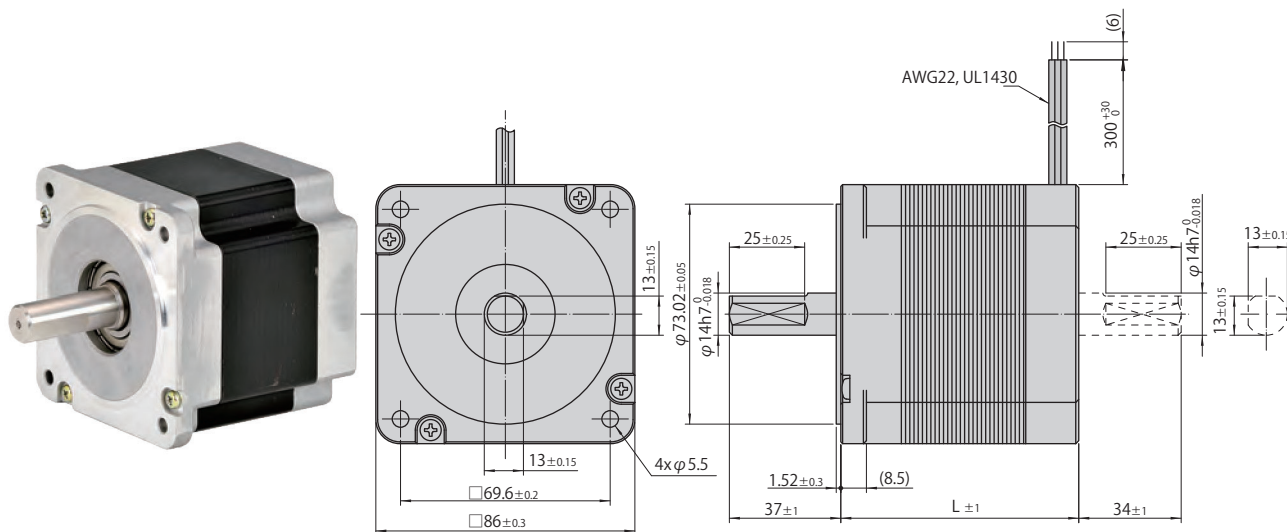

形式 Model Number		ステップ角 Step Angle Deg.	定格電圧 Rated Voltage V/Phase	定格電流 Rated Current A/Phase	巻線抵抗 Winding Resistance Ω/Phase	インダクタンス Inductance mH/Phase	ホールディングトルク Holding Torque N·m(kgf·cm)	モータ長L Motor Length mm	ローター慣性 Rotor Inertia x10 ⁻⁴ kg·m ²	質量 Mass kg	結線 Winding Type
片軸 Single Shaft	両軸 Dual Shaft										
TS3684N1E3	TS3684N11E3	1.8	1.8	4.5	0.4	1.75	2.5 (25)	79	1.6	2.5	TYPE 1
		1.8	1.28	6.4	0.2	1.75	3.5 (35)				TYPE 2
		1.8	2.56	3.2	0.8	7	3.5 (35)				TYPE 3
TS3684N2E6	TS3684N12E6	1.8	2.8	4.5	0.62	3.1	5.5 (55)	117.5	3.2	3.5	TYPE 1
		1.8	1.98	6.4	0.31	3.1	7.8 (78)				TYPE 2
		1.8	3.97	3.2	1.24	12.4	7.8 (78)				TYPE 3
TS3684N3E8	TS3684N13E8	1.8	3.36	4.0	0.84	4.7	7.5 (75)	156	4.8	5.0	TYPE 1
		1.8	2.39	5.7	0.42	4.7	10.6 (106)				TYPE 2
		1.8	4.7	2.8	1.68	18.8	10.6 (106)				TYPE 3

- 使用周囲温度 ———— -20~+50°C
Operating temperature range
- 絶縁抵抗 ———— 100MΩ Min(at DC500V)
Insulation resistance
- 絶縁耐圧 ———— AC 500V(1min)
Dielectric strength
- スラストプレイ ———— 0.075mm Max at the load
Thrust play 67N(6.8kgf)
- ラジアルプレイ ———— 0.025mm Max at the load
Radial play 4.4N(0.45kgf)
- 許容温度上昇 ———— 80°C Max(Resistance method)
Permissible temperature rise

※ご注意：モータのケース表面温度は90°C以下でお使いください。

※Note: Do not allow the surface temperature of the motor case to exceed 90°C during operation.

結線図 Wiring diagram

TYPE 1 ユニポーラ Unipolar

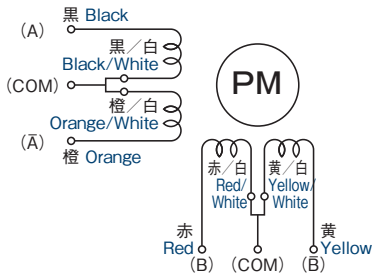

回転方向
出力軸より見て CW 方向 CW rotation from output shaft end.

Step	黒 Black	赤 Red	橙 Orange	黄 Yellow	黒/白と橙/白 を接続 Black/White connects with Orange/White	赤/白と黄/白 を接続 Red/White connects with Yellow/White
0	ON	ON			COM	COM
1		ON	ON		COM	COM
2			ON	ON	COM	COM
3	ON			ON	COM	COM
0	ON	ON			COM	COM

TYPE 2 バイポーラ (パラレル結線) Bipolar (Parallel connection)

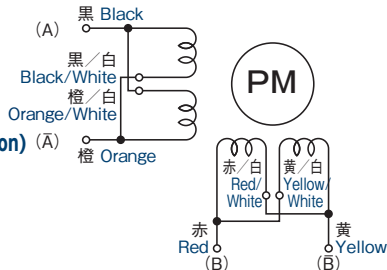

黒/白と橙/白をA相COM. Phase A COM are Black/White and Orange/White
赤/白と黄/白をB相COM. Phase B COM are Red/White and Yellow/White

Step	黒&橙/白 Black&Orange/White	赤&黄/白 Red&Yellow/White	橙&黒/白 Orange&Black/White	黄&赤/白 Yellow&Red/White
0	+	+	-	-
1	-	+	+	-
2	-	-	+	+
3	+	-	-	+
0	+	+	-	-

TYPE 3 バイポーラ (シリーズ結線) Bipolar series (Series connection)

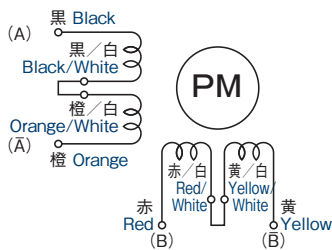

黒/白と橙/白を接続 Black/White connects with Orange/White
赤/白と黄/白を接続 Red/White connects with Yellow/White

Step	黒 Black	赤 Red	橙 Orange	黄 Yellow
0	+	+	-	-
1	-	+	+	-
2	-	-	+	+
3	+	-	-	+
0	+	+	-	-

パルスレートトルク特性 (プルアウトトルク) Pulse rate VS Torque characteristics (Pull-out Torque)

TS3684N1E3, N11E3 (TYPE2)

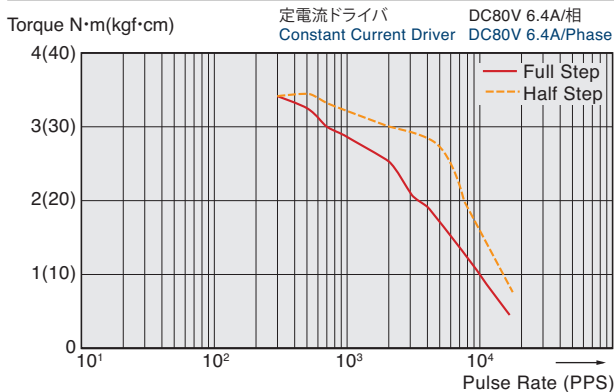

TS3684N2E6, N12E6 (TYPE2)

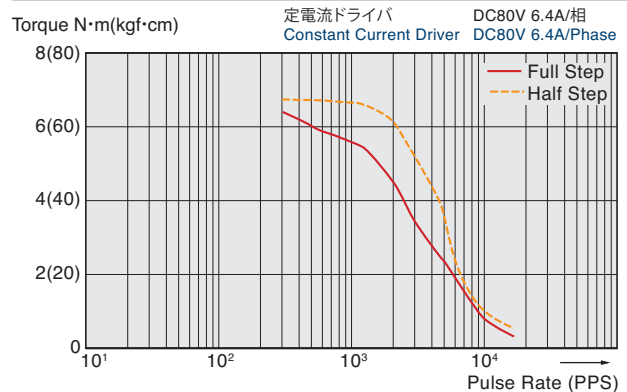

TS3684N3E8, N13E8 (TYPE2)

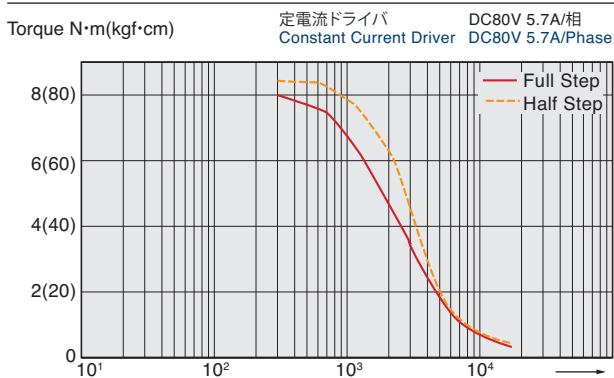

2相
シリーズ

2相
一覧

2相
□20mm

2相
□28mm

2相
□42mm

2相
□50mm

2相
□56.4mm

2相
□60mm

2相
□86mm

2相
ドライバ

5相
シリーズ

5相
一覧

5相
□20mm

5相
□24mm

5相
□42mm

5相
□60mm

5相
□86mm

5相
ドライバ

技術
資料

2相ステップドライバ 2-Phase Step Driver AU9290N10

DC電源用 for DC Power

超小型・低価格 ユニポーラタイプ
Super-compact & Low-cost Unipolar Type

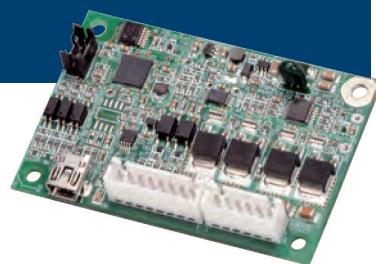

特長 Features

1. マイクロステップ駆動により振動を低減。低速度でも滑らかに駆動。
2. 指令パルスの分解能を自由に設定可能。マイクロステップ駆動(×64)には影響しません。
3. パルス指令だけでなく、パラレルI/O及びシリアル通信からの指令でモータを駆動できます。
4. 位置指令モードだけでなく、速度指令モードでも駆動可能。モータの回転/停止動作のみであれば、パルス発生器は不要。
5. RS485シリアル通信機能を用いれば、1台のコントローラで多軸制御(最大15軸)が容易に実現可能。
6. パラメータ設定は、USBでPCと接続して行います。専用セットアップソフトで試運転も簡単。専用セットアップソフトはホームページから無償ダウンロード可能。(ホームページ <https://www.tamagawa-seiki.co.jp>)
7. 条件付き脱調検出機能搭載。
8. 原点出し機能搭載。
9. シリアル通信の通信プロトコルは当社標準に加えModbusも選択可能。

ドライバ形式 Model Designation

・高性能タイプAU9290N□□□はP27~28をご覧ください。

AU9290N10

入力信号および入力信号受信電圧

差動パルス指令×2 Enable 信号
 0: パルス指令: 5V, デジタル入力: 5V
 1: パルス指令: 5V, デジタル入力: 24V
 2: パルス指令: 24V, デジタル入力: 24V
 デジタル入力×4 Enable 信号 ※1
 3: デジタル入力, Enable 信号: 5V
 4: デジタル入力, Enable 信号: 24V
 RS485 Enable 信号
 5: Enable 信号: 5V
 6: Enable 信号: 24V

Input signals and interface voltage

Differential pulse command × 2 Enable signal
 0: 5V for pulse command, 5V for digital input
 1: 5V for pulse command, 24V for digital input
 2: 24V for pulse command, 24V for digital input
 Digital signal × 4 Enable signal ※1
 3: Digital input, 5V for Enable signal
 4: Digital input, 24V for Enable signal
 RS485 Enable signal
 5: 5V for Enable signal
 6: 24V for Enable signal

※1 入力信号はシングルエンドになります。
 ※1 The input signal is single ended.

●接続用コネクタセット(別売) Connector set (sold separately)

ドライバ形式 Driver model number	コネクタセット形式 Connector model number
AU9290N10□	EU3190N10

コネクタセット内容 Contents of connector set

コネクタセット形式 Connector model number	セット内容 Contents of set
EU3190N10	XHP-8, XHP-6, SXH-001T-P0.6 × 14

外形図 Outline

※指定外寸法公差: ±1
 Unspecified dimensional tolerance: ±1

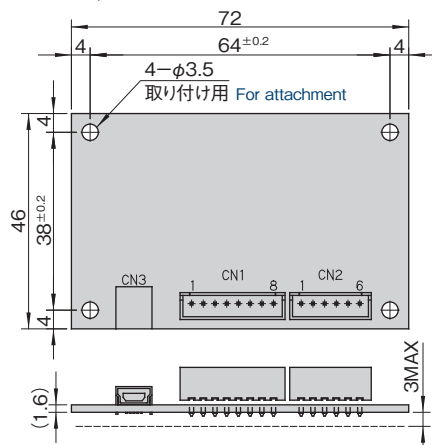

基本仕様 Basic Specifications

形式 Model number	AU9290N10□
電源 Power supply	DC15~28V
駆動モータ Motor type	2相ユニポーラ結線 2-phase unipolar
モータ駆動方式 Driving mode of a step motor	マイクロステップ定電流駆動、ステップ角度: モータの基本ステップ角度÷64 Micro-step constant current drive; Step angle: 1/64 of basic step angle
定格出力電流 Rated output current	1.8 Arms
使用環境 Usage environment	周囲温度: 0 ~ 50°C, 湿度: 90%RH 以下 (結露不可) Ambient temp.: 0~50°C, Humidity: 90% RH or lower (no condensation)

機能・性能 Function/Performance

形式	Model number	AU9290N10□(低価格タイプ) (Low price type)		
		N100, 101, 102	N103, 104	N105, 106
パルス入力	Pulse input	2点(絶縁) 受信可能周波数: 1.0 MHz Max 2 points (Isolated), Frequency: 1.0MHz max.		なし Not provided
デジタル入力	Digital input	1点(絶縁) 1 point (Isolated)	5点(絶縁)※2 5 points (Isolated)※2	1点(絶縁) 1 point (Isolated)
デジタル出力	Digital output	なし Not provided		
通信機能	Communication function	なし Not provided		RS485
PCとの接続	Connection to PC	USB2.0 (Full speed)		
保護機能	Protective function	過電流、過負荷、脱調、電流制御異常、電流オフセット異常、過熱、過電圧、電圧低下、パラメータ異常、メモリ読込異常 Overcurrent, Overload, Step-out, Current control error, Current offset error, Overheat, Overvoltage, Power down, Parameter error, Memory error		
パラメータ記憶	Parameter storage	内蔵EEPROMに記憶 Stored in built-in EEPROM		
状態表示	Status display	2色LED×1 Two-color LED		

〈設定可能なパラメータおよびモニタ可能なデータ〉
Parameters can be set and data can be monitored.

動作モード	Operation mode	位置指令モードまたは速度指令モードに設定 Position command mode or speed command mode
パルス指令モード	Pulse command mode	F-Pulse/R-Pulse または Pulse/Direction F-Pulse/R-Pulse or Pulse/Direction
位置データ分解能	Position data resolution	モータの基本ステップ数の整数倍で設定 Set to be an integer multiple of the basic number of steps
モータ電流	Motor current	回転中および停止中の電流を定格電流比で設定 Rotating motor current and stopping motor current setting by the motor rated current ratio
移動パターン	Movement pattern	移動速度、最小速度、加速度、減速度を設定 Moving speed, minimum speed, acceleration and deceleration
原点出し動作	Origin search operation	原点信号、開始信号、極性、開始方向を設定 Port assignment of origin signal, homing start signal, signal polarities and homing direction
通信プロトコル	Communication protocol	当社標準及びModbusが選択可能 Selection of communication protocol from Tamagawa standard or Modbus
UART設定	UART setting	通信周波数、パリティの有無、ストップビットが設定可能 Baud rate, parity and number of stop-bits
モータパラメータ	Motor parameters	定格電流、巻き線抵抗、巻き線インダクタンス、基本ステップ数を設定 Rated current, winding resistance, winding inductance and basic number of steps
動作状態	Monitor for operating conditions	電源電圧、駆動部温度、ドライバのステータス等をモニタ可能 Power voltage, temperature around power devices, driver status, etc.
制御データ	Monitor for control data	現在位置、指令位置、モータ電流をモニタ可能 Actual motor position, target position, actual motor current, etc.
アラーム履歴	Monitor for alarm history	直近32回のアラームコードをモニタ可能 Possible to monitor the last 32 alarm codes.

※2 AU9290N103とN104のパルス入力回路はデジタル入力回路と共用

※2 Pulse input circuits are shared with digital input circuits in the case of AU9290N103 and N104.

接続 Connection

●AU9290N100, 101, 102の場合
For AU9290N100, 101, 102

PIN	信号名 Signal name	接続内容 Connection contents	I/O	C/N
1	指令パルス 1+ Command pulse 1+	F-PULSE / R-PULSEモードのとき:R-PULSE信号入力 PULSE / DIR モードのとき:DIR信号入力	IN	C/N1
2	指令パルス 1- Command pulse 1-	R-PULSE signal input for F-PULSE/R-PULSE mode DIR signal input for PULSE/DIR mode	IN	
3	指令パルス 2+ Command pulse 2+	F-PULSE / R-PULSEモードのとき:F-PULSE信号入力 PULSE / DIR モードのとき:PULSE信号入力	IN	
4	指令パルス 2- Command pulse 2-	F-PULSE signal input for F-PULSE/R-PULSE mode PULSE signal input for PULSE/DIR mode	IN	
5	ENABLE+	駆動許可信号 Drive permission signal	IN	
6	ENABLE-		IN	
7	VDD	駆動電源の+側を接続 Connect the + side of the drive power supply.	IN	
8	VSS	駆動電源のGNDを接続 Connect the GND of the drive power supply.	IN	

●AU9290N105, 106の場合
For AU9290N105, N106

PIN	信号名 Signal name	接続内容 Connection contents	I/O	C/N
1	D+	RS485差動信号の+側 + Side of RS485 differential signal	I/O	C/N1
2			I/O	
3	D-	RS485差動信号の-側 - Side of RS485 differential signal	I/O	
4			I/O	
5	ENABLE+	駆動許可信号 Drive permission signal	IN	
6	ENABLE-		IN	
7	VDD	駆動電源の+側を接続 Connect the + side of the drive power supply.	IN	
8	VSS	駆動電源のGNDを接続 Connect the GND of the drive power supply.	IN	

●AU9290N103, 104の場合
For AU9290N103, N104

PIN	信号名 Signal name	接続内容 Connection contents	I/O	C/N
1	IN1	デジタル入力-1 Digital input -1	IN	C/N1
2	IN2	デジタル入力-2 または 指令パルス-1 Digital input -2 or command pulse -1	IN	
3	IN3	デジタル入力-3 Digital input -3	IN	
4	IN4	デジタル入力-4 または 指令パルス-2 Digital input -4 or command pulse -2	IN	
5	InputCom	デジタル入力とENABLE 入力のコモン入力 Digital input and common input of Enable input	IN	
6	ENABLE	駆動許可信号 Drive permission signal	IN	
7	VDD	電源の+側を接続 Connect the + side of the drive power supply.	IN	
8	VSS	電源のGNDを接続 Connect the GND of the drive power supply.	IN	

◆ユニポラモータの接続
Connection of the unipolar motor

PIN	信号名 Signal name	接続内容 Connection contents	I/O	C/N
1	COM1	モータのA相コモン端子を接続してください Connect the motor of the A-phase common terminal.	OUT	C/N2
2	COM2	モータのB相コモン端子を接続してください Connect the motor of the B-phase common terminal.	OUT	
3	A	モータのA相端子を接続してください Connect the motor of the A-phase terminal.	OUT	
4	\bar{A}	モータのA相端子を接続してください Connect the motor of the A-phase terminal.	OUT	
5	B	モータのB相端子を接続してください Connect the motor of the B-phase terminal.	OUT	
6	\bar{B}	モータのB相端子を接続してください Connect the motor of the B-phase terminal.	OUT	
C/N3				
USB MinB		コネクタ市販のUSBケーブルを用いてPCと接続 Connect to a PC using a commercially available USB cable.		

2相
シリーズ

2相
一覧

2相
□20mm

2相
□28mm

2相
□42mm

2相
□50mm

2相
□56.4mm

2相
□60mm

2相
□86mm

2相
ドライバ

5相
シリーズ

5相
一覧

5相
□20mm

5相
□24mm

5相
□42mm

5相
□60mm

5相
□86mm

5相
ドライバ

技術
資料

2相ステップドライバ 2-Phase Step Driver AU9236N1

DC電源用 for DC Power

フルステップとハーフステップの切換えが可能 Switch between Full-Step, Half-Step

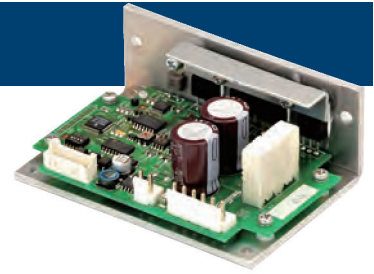

■特長 Features

1. フルステップ駆動 (200分割動作) とハーフステップ駆動 (400分割動作) ができます。
2. ステッピングモータの相電流を2.0Aから5.0Aの範囲に設定できます。
3. ドライバ操作信号として、2パルス方式 (CWパルス/CCWパルス) と1パルス方式の両方に対応しています。
4. ドライバ操作信号の入力回路はフォトカプラ絶縁されています。
5. 自動電流低減機能を有効にすることで、モータ停止状態でモータ発熱とドライバ発熱を低減できます。
6. 過熱保護機能を用意しており、放熱板温度の異常上昇時に赤色LED点灯、モータ自動停止します。

1. Capable of changeover between full-step (1.8°) and half-step (0.9°) operation.
2. The phase current of a stepping motor can be set from 2.0 to 5.0A.
3. Available for 2-pulse mode (CW pulse/CCW pulse) and 1-pulse mode as driver operation signals.
4. Input circuits for driver operation signals are photocoupler-insulated.
5. Operation of the automatic current reduction function can mitigate temperature increases in the motor and driver when the motor is idle.
6. Provided with an overheat prevention function. A red LED lights up and the motor stops automatically when a heatsink excessively heats up.

■基本仕様 Base Specifications

RoHS対応
RoHS-compliant products

形式	Model number	AU9236N1	
電源	Power source	DC24~48V ±5% 10A max	
出力電流	Output current	2.0~5.0A max/相 2.0-5.0A max./phase	
励磁方式 (出荷時2相励磁) Excitation method (2-phase excitation at shipping)	1-2相励磁 1-2 phase excitation ディップスイッチ Dip-switch	2 <input type="checkbox"/> ON <input type="checkbox"/> OFF	2相励磁 2-phase excitation ディップスイッチ Dip-switch 2 <input type="checkbox"/> ON <input type="checkbox"/> OFF
入力信号回路 Input signal circuit	フォトカプラ、入力抵抗220Ω (接続図参照) Photocoupler, input resistance 220Ω (Refer to the connection diagram.) 入力電流10mA以上20mA以下 Photocoupler input current ranging between 10mA and 20mA		
入力信号 Input signal	1パルス入力 1-pulse input PULSE DIR	ディップスイッチ Dip-switch	3 <input type="checkbox"/> ON <input type="checkbox"/> OFF
	DIR信号のフォトカプラの電流と回転方向 DIR signal's photocoupler current and rotation direction		
			ON CW回転 CW rotation OFF CCW回転 CCW rotation
2パルス入力 2-pulse input CW CCW	ディップスイッチ Dip-switch	3 <input type="checkbox"/> ON <input type="checkbox"/> OFF	注: CW入力時はCCW入力のフォトカプラ電流はOFF、CCW入力時はCW入力のフォトカプラ電流はOFFのこと同時に、CW、CCW入力にパルスを入力しないこと。 Note: Make sure that the CCW input photocoupler current is switched OFF during CW input, and that the CW input photocoupler current is switched OFF during CCW input. Never simultaneously input a pulse to both CW and CCW.
イネーブル ENABLE	フォトカプラの電流がONでモータが無励磁 フォトカプラの電流がOFFでモータが励磁 The motor is not energized when the photocoupler current is ON. The motor is excited when the photocoupler current is OFF.		
(出荷時2パルス入力) (2-pulse input at shipping)	パルス幅5μsec以上立上がり立下がり時間2μsec以下 フォトカプラの電流がONからOFFで動作 Pulse duration of 5μs or more; rise/fall time of 2μs or less. Operation starts when the photocoupler current is switched from ON to OFF.		
出力信号 Output signal	電流設定端子 (IS) Current-setting terminal (IS)	IM(駆動電流)(A)=端子電圧(V)×2-1 IM (Driving current) (A) = Terminal source (V) × 2 - 1	
過熱保護機能 Overheat prevention function	ディップスイッチ Dip-switch	4 <input type="checkbox"/> ON <input type="checkbox"/> OFF	過熱保護機能を用意しており、放熱板温度の異常上昇時に赤色LED点灯、モータ自動停止します。スイッチONにて保護機能キャンセルします。 Provided with an overheat prevention function. A red LED lights up and the motor stops automatically if the heatsink overheats. The prevention function is cancelled with the dip-switch ON.
自動カレントダウン (出荷時動作設定) Automatic current reduction (operation setting at shipping)	動作時 In operation ディップスイッチ Dip-switch	1 <input type="checkbox"/> ON <input type="checkbox"/> OFF	入力パルスの立上りから約1sec後、出力電流が約50%にダウンします。 Output current decreases to about 50% of the normal rate about 1s after the first transition of the input pulse.
非動作時 Not in operation	ディップスイッチ Dip-switch	1 <input type="checkbox"/> ON <input type="checkbox"/> OFF	
周囲温湿度 Ambient temp./humidity	動作時 In operation	0~+40°C 90%RH以下 (結露なきこと) 0-40°C, 90% RH or lower (no condensation)	
	保存時 In storage	-20~60°C (結露なきこと) -20-60°C (no condensation)	

■ 接続図 Connection diagram

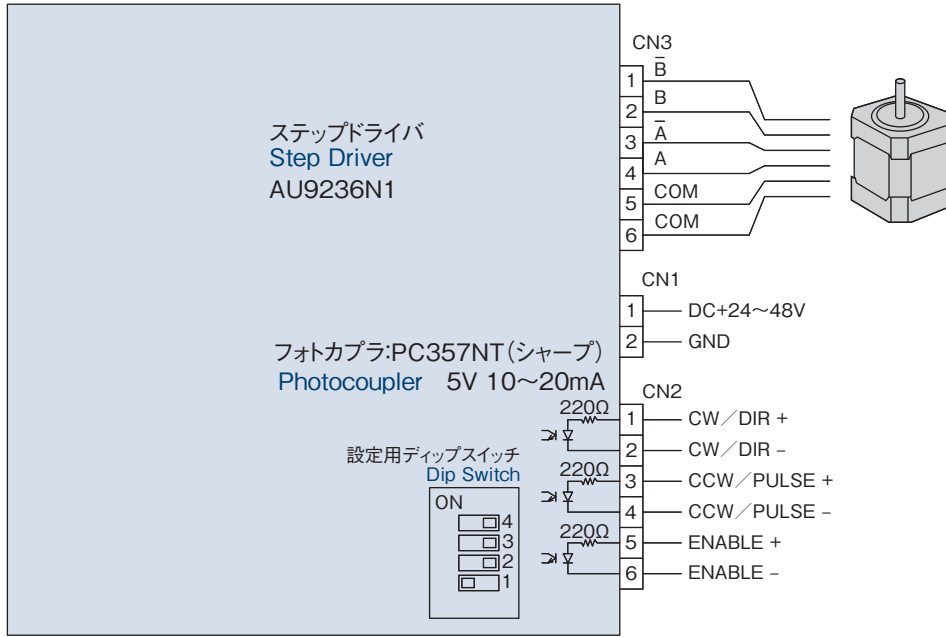

2相
シリーズ

2相
一覧

2相
□20mm

2相
□28mm

2相
□42mm

2相
□50mm

2相
□56.4mm

2相
□60mm

2相
□86mm

2相
ドライバ

■ 外形図 Outline

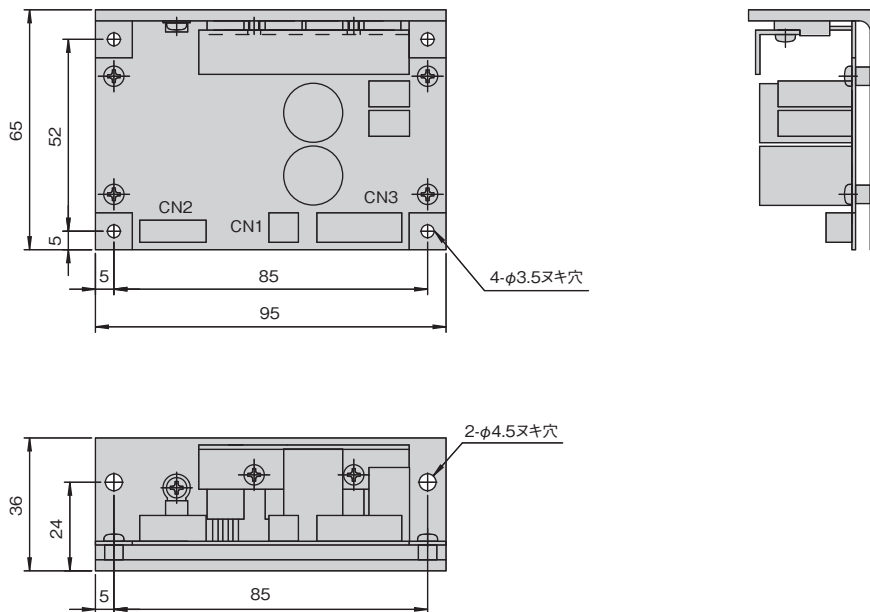

5相
シリーズ

5相
一覧

5相
□20mm

5相
□24mm

5相
□42mm

5相
□60mm

5相
□86mm

5相
ドライバ

技術
資料

2相ステップドライバ 2-Phase Step Driver

AU9290

DC電源用 for DC Power

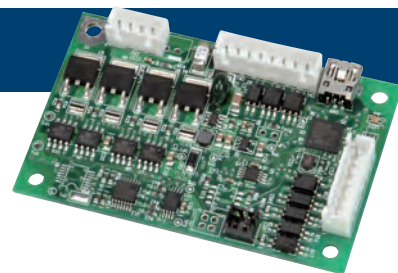

高機能・超小型 Super-compact & High-performance

特長 Features

1. マイクロステップ駆動により振動を低減。低速度でも滑らかに駆動。
2. 指令パルスの分解能を自由に設定可能。マイクロステップ駆動(×64)には影響しません。
3. パルス指令だけでなく、パラレルI/O及びシリアル通信からの指令でモータを駆動できます。
4. 位置指令モードだけでなく、速度指令モードでも駆動可能。モータの回転/停止動作のみであれば、パルス発生器は不要。
5. RS485シリアル通信機能を用いれば、1台のコントローラで多軸制御(最大15軸)が容易に実現可能。
6. パラメータ設定は、USBでPCと接続して行います。専用セットアップソフトで試運転も簡単。専用セットアップソフトはホームページから無償ダウンロード可能。(ホームページ <https://www.tamagawa-seiki.co.jp>)
7. 条件付き脱調検出機能搭載。
8. 原点出し機能搭載。
9. シリアル通信の通信プロトコルは当社標準に加えModbusも選択可能。

ドライバ形式 Model Designation

・低価格タイプAU9290N10□□はP23~24をご覧ください。

AU9290N□□□

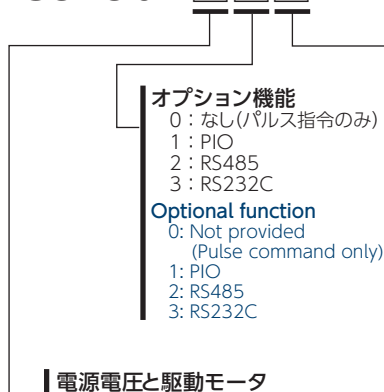

オプション機能
0: なし(パルス指令のみ)
1: PIO
2: RS485
3: RS232C

Optional function
0: Not provided (Pulse command only)
1: PIO
2: RS485
3: RS232C

入力信号受信電圧
0: パルス指令・デジタル入力とも5V
1: パルス指令: 5V, デジタル入力: 24V
2: パルス指令・デジタル入力とも24V

Interface voltage for input signals
0: 5V for both pulse command and digital input
1: 5V for pulse command 24V for digital input
2: 24V for both pulse command and digital input

電源電圧と駆動モータ
1: DC24V 2相ユニポーラステップモータ
2: DC24V 2相バイポーラ/ユニポーラステップモータ
4: DC48V 2相バイポーラ/ユニポーラステップモータ

Power supply voltage and drive motor
1: DC24V 2-phase unipolar step motor
2: DC24V 2-phase bipolar/unipolar step motor
4: DC48V 2-phase bipolar/unipolar step motor

●接続用コネクタセット(別売)
Connector set (Selling separately)

ドライバ形式 Driver model number	コネクタセット形式 Connector model number
AU9290N11□、 AU9290N12□、 AU9290N13□	EU3190N11
AU9290N20□、 AU9290N40□	EU3190N20
AU9290N21□、 AU9290N22□、 AU9290N23□、 AU9290N41□、 AU9290N42□、 AU9290N43□	EU3190N21

●コネクタセット内容 Connector set content

コネクタセット形式 Connector model number	セット内容 Set content
EU3190N11	XHP-8, XHP-6, XHP-7, SXH-001T-P0.6 × 21
EU3190N20	XHP-8, XHP-4, SXH-001T-P0.6 × 12
EU3190N21	XHP-8, XHP-4, XHP-7, SXH-001T-P0.6 × 19

基本仕様 Basic Specifications

形式 Model number	AU9290N1□□	AU9290N2□□	AU9290N4□□
電源 Power supply	DC15~28V	DC15~36V	DC30~50V
駆動モータ Motor type	2相ユニポーラ結線 2-phase Unipolar	2相バイポーラ結線/ユニポーラ結線 2-phase Bipolar / Unipolar	
モータ駆動方式 Driving mode of a step motor	マイクロステップ定電流駆動、ステップ角度: モータの基本ステップ角度÷64 Micro step constant current drive Step angle: 1/64 of a basic step angle		
定格出力電流 Rated output current	1.8 Arms	2.4 Arms	2.0 Arms
使用環境 Usage environment	周囲温度: 0 ~ 50℃, 湿度: 90%RH 以下 (結露不可) Ambient temp. Humidity or lower (No condensation)		

機能・性能 Function/Performance

形式	Model number	AU9290N20□, 40□	AU9290N□1□	AU9290N□2□	AU9290N□3□
パルス入力	Pulse input	2点(絶縁) 受信可能周波数: 1.0 MHz Max 2 points(Isolated), Frequency: 1.0MHz Max.			
デジタル入力	Digital input	1点(絶縁) 1 point (Isolated)	5点(絶縁) 5 points (Isolated)	1点(絶縁) 1 point (Isolated)	1点(絶縁) 1 point (Isolated)
デジタル出力	Digital output	なし Not provided	1点(絶縁) 1 point (Isolated)	なし Not provided	なし Not provided
通信機能	Communication function	なし Not provided	なし Not provided	RS485	RS232C
PCとの接続	Connection to PC	USB2.0 (Full speed)			
保護機能	Protective function	過電流、過負荷、脱調、電流制御異常、電流オフセット異常、過熱、過電圧、電圧低下、パラメータ異常、メモリ読み異常 Overcurrent, Overload, Step-out, Current control error, Current offset error, Overheat, Overvoltage, Power down, Parameter error, Memory error			
パラメータ記憶	Parameter storage	内蔵EEPROMに記憶 Stored in built-in EEPROM			
状態表示	Status display	2色LED×1 Two-color LED			

〈設定可能なパラメータおよびモニタ可能なデータ〉
Parameters can be set and data can be monitored

動作モード	Operation mode	位置指令モードまたは速度指令モードに設定 Position command mode or speed command mode
パルス指令モード	Pulse command mode	F-Pulse/R-Pulse または Pulse/Direction F-Pulse/R-Pulse or Pulse/Direction
位置データ分解能	Position data resolution	モータの基本ステップ数の整数倍で設定 Set to be the integer multiple of basic number of steps
モータ電流	Motor current	回転中および停止中の電流を定格電流比で設定 Rotating Motor Current and Stopping Motor Current setting by the motor rated current ratio.
移動パターン	Movement pattern	移動速度、最小速度、加速度、減速度を設定 Moving speed, minimum speed, acceleration and deceleration
原点出し動作	Origin search operation	原点信号、開始信号、極性、開始方向を設定 Port assignment of origin signal, homing start signal, homing direction.
通信プロトコル	Communication protocol	当社標準及びModbusが選択可能 Selection for communication protocol from Tamagawa standard or Modbus.
UART設定	UART setting	通信周波数、パリティの有無、ストップビットが設定可能 Baud rate, parity and number of stop-bit.
モータパラメータ	Motor parameter	定格電流、巻き線抵抗、巻き線インダクタンス、基本ステップ数を設定 Rated current, winding resistance, winding inductance and basic number of steps
動作状態	Monitor for operating conditions	電源電圧、駆動部温度、ドライバのステータス等をモニタ可能 Power voltage, temperature around power devices, driver status, etc.
制御データ	Monitor for control data	現在位置、指令位置、モータ電流をモニタ可能 Actual-Motor-Position, Target-Position, Actual-Motor-Current, etc.
アラーム履歴	Monitor for alarm history	直近32回のアラームコードをモニタ可能 Possible to monitor last 32 alarm codes.

接続 Connection

PIN	信号名 Signal name	接続内容 Connection contents	I/O
C N 1	1 指令パルス 1+ Command pulse	F-PULSE / R-PULSE モードのとき: R-PULSE 信号入力 PULSE / DIR モードのとき: DIR 信号入力	IN
	2 指令パルス 1- Command pulse	R-PULSE 信号入力 for F-PULSE / R-PULSE mode. DIR 信号入力 for PULSE / DIR mode.	IN
	3 指令パルス 2+ Command pulse	F-PULSE / R-PULSE モードのとき: F-PULSE 信号入力 PULSE / DIR モードのとき: PULSE 信号入力	IN
	4 指令パルス 2- Command pulse	F-PULSE 信号入力 for F-PULSE / R-PULSE mode. PULSE 信号入力 for PULSE / DIR mode.	IN
	5 ENABLE +	駆動許可信号 Drive permission signal	IN
	6 ENABLE -		IN
	7 VDD	駆動電源の + 側を接続 Connect the + side of the drive power supply.	IN
	8 VSS	駆動電源の GND を接続 Connect the GND of the drive power supply.	IN

◆ユニポラモータの接続 Connection of the Unipolar motor

PIN	信号名 Signal name	接続内容 Connection contents	I/O
C N 2	1 COM1	モータのA相共通端子を接続してください Connect the motor of the A-phase common terminal	OUT
	2 COM2	モータのB相共通端子を接続してください Connect the motor of the B-phase common terminal	OUT
	3 A	モータのA相端子を接続してください Connect the motor of the A-phase terminal	OUT
	4 \bar{A}	モータのA相端子を接続してください Connect the motor of the A-phase terminal	OUT
	5 B	モータのB相端子を接続してください Connect the motor of the B-phase terminal	OUT
	6 \bar{B}	モータのB相端子を接続してください Connect the motor of the B-phase terminal	OUT

◆バイポーラモータの接続 Connection of the Bipolar motor

PIN	信号名 Signal name	接続内容 Connection contents	I/O
C N 2	1 A	モータのA相端子を接続してください Connect the motor of the A-phase terminal	OUT
	2 \bar{A}	モータのA相端子を接続してください Connect the motor of the A-phase terminal	OUT
	3 B	モータのB相端子を接続してください Connect the motor of the B-phase terminal	OUT
	4 \bar{B}	モータのB相端子を接続してください Connect the motor of the B-phase terminal	OUT

C N 3 USB MinB
コネクタ市販のUSBケーブルを用いてPCと接続
Connect to a PC using commercially available USB cable

C N 4 接続信号はオプションにより異なります。
The connection signal differs depending on the option.

外形図 Outline

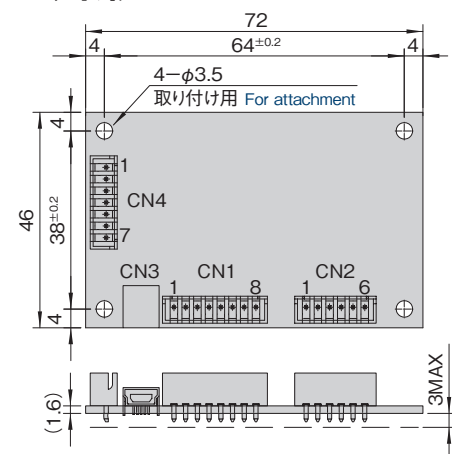

※指定外寸公差: ±1

Unspecified dimensional tolerance: ±1

※AU9290N2□□およびAU9290N4□□の場合、

CN2は4ピンです。

In the case of AU9290N2□□ and AU9290N4□□,

CN2 is 4-pin.

※AU9290N□0□の場合、CN4は実装されません。

In the case of AU9290N□0□, CN4 is not implemented.

2相
シリーズ

2相
一覧

2相
□20mm

2相
□28mm

2相
□42mm

2相
□50mm

2相
□56.4mm

2相
□60mm

2相
□86mm

2相
ドライバ

5相
シリーズ

5相
一覧

5相
□20mm

5相
□24mm

5相
□42mm

5相
□60mm

5相
□86mm

5相
ドライバ

技術
資料

2相ステップドライバ 2-Phase Step Driver

AU9300

DC電源用 for DC Power



高電圧・高出力 High-voltage & High-power

■特長 Features

1. マイクロステップ駆動により振動を低減。低速度でも滑らかに駆動。
2. 指令パルスの分解能を自由に設定可能。マイクロステップ駆動(x64)には影響しません。
3. パルス指令だけでなく、パラレルI/O及びシリアル通信からの指令でモータを駆動できます。
4. 位置指令モードだけでなく、速度指令モードでも駆動可能。モータの回転/停止動作のみであれば、パルス発生器は不要。
5. RS485シリアル通信機能を用いれば、1台のコントローラで多軸制御(最大15軸)が容易に実現可能。
6. パラメータ設定は、USBでPCと接続して行います。専用セットアップソフトで試運転も簡単。専用セットアップソフトはホームページから無償ダウンロード可能。(ホームページ <https://www.tamagawa-seiki.co.jp>)
7. 条件付き脱調検出機能搭載。
8. 原点出し機能搭載。
9. シリアル通信の通信プロトコルは当社標準に加えModbusも選択可能。

■ドライバ形式 Model Designation

AU9300N

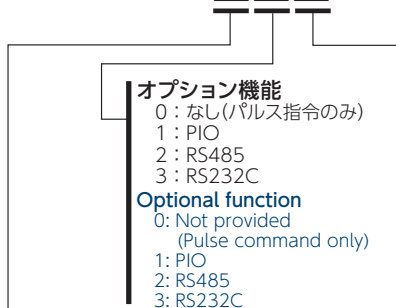

オプション機能

- 0 : なし(パルス指令のみ)
- 1 : PIO
- 2 : RS485
- 3 : RS232C

Optional function

- 0 : Not provided (Pulse command only)
- 1 : PIO
- 2 : RS485
- 3 : RS232C

電源電圧と駆動モータ

- 4 : DC24V/DC48V (DC15~55Vまで使用可能)

Power supply voltage and drive motor

- 4 : DC24 / DC48V (It can be used from 15 to 55V DC)

入力信号受信電圧

- 0 : パルス指令・デジタル入力とも5V
- 1 : パルス指令 : 5V, デジタル入力 : 24V
- 2 : パルス指令・デジタル入力とも24V

Interface voltage for input signals

- 0 : 5V for both pulse command and digital input
- 1 : 5V for pulse command, 24V for digital input
- 2 : 24V for both pulse command and digital input

●接続用コネクタセット(別売)
Connector set (Selling separately)

コネクタセット内容
Connector set content

ドライバ形式 Driver model number	コネクタセット形式 Connector model number	コネクタセット形式 Connector model number	セット内容 Set content
AU9300	EU3191	EU3191	VHR-2N, VHR-4N, XHP-12, BVH-41T-P1.1x6, BXH-001T-P0.6x12

■外形図 Outline

※指定外寸法公差:±1
Unspecified dimensional tolerance:±1

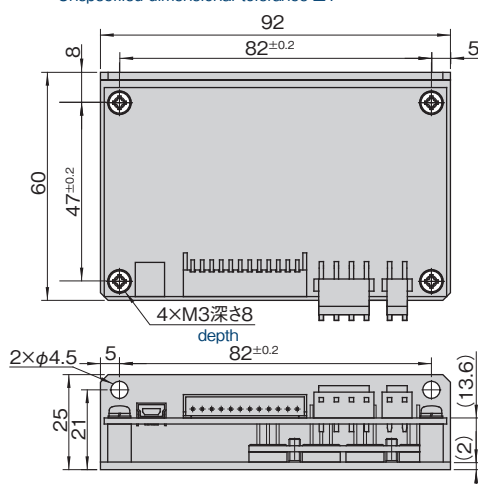

■基本仕様 Basic Specifications

形式 Model number	AU9300
電源 Power supply	DC15~55V
駆動モータ Motor type	2相バイポーラ結線/ユニポーラ結線 2-phase Bipolar / Unipolar
モータ駆動方式 Driving mode of a step motor	マイクロステップ定電流駆動、ステップ角度: モータの基本ステップ角度÷64 Micro step constant current drive Step angle: 1/64 of a basic step angle
定格出力電流 Rated output current	7.5 Arms
使用環境 Usage environment	周囲温度: 0 ~ 50℃, 湿度: 90%RH 以下 (結露不可) Ambient temp. Humidity or lower (No condensation)

機能・性能 Function/Performance

形式	Model number	AU9300N40□	AU9300N41□	AU9300N42□	AU9300N43□
パルス入力	Pulse input	2点(絶縁) 入力可能周波数: 1.0 MHz Max 2 points(Isolated), Frequency: 1.0MHz Max.			
デジタル入力	Digital input	1点(絶縁) 1 point (Isolated)	5点(絶縁) 5 points (Isolated)	1点(絶縁) 1 point (Isolated)	1点(絶縁) 1 point (Isolated)
デジタル出力	Digital output	なし Not provided	1点(絶縁) 1 point (Isolated)	なし Not provided	なし Not provided
通信機能	Communication function	なし Not provided	なし Not provided	RS485	RS232C
PCとの接続	Connection to PC	USB2.0 (Full speed)			
保護機能	Protective function	過電流、過負荷、脱調、電流制御異常、電流オフセット異常、過熱、過電圧、電圧低下、パラメータ異常、メモリ読み異常 Overcurrent, Overload, Step-out, Current control error, Current offset error, Overheat, Overvoltage, Power down, Parameter error, Memory error			
パラメータ記憶	Parameter storage	内蔵EEPROMに記憶 Stored in built-in EEPROM			
状態表示	Status display	2色LED×1 Two-color LED			

〈設定可能なパラメータおよびモニタ可能なデータ〉
Parameters can be set and data can be monitored

動作モード	Operation mode	位置指令モードまたは速度指令モードに設定 Position command mode or speed command mode
パルス指令モード	Pulse command mode	F-Pulse/R-Pulse または Pulse/Direction F-Pulse/R-Pulse or Pulse/Direction
位置データ分解能	Position data resolution	モータの基本ステップ数の整数倍で設定 Set to be the integer multiple of basic number of steps
モータ電流	Motor current	回転中および停止中の電流を定格電流比で設定 Rotating Motor Current and Stopping Motor Current setting by the motor rated current ratio.
移動パターン	Movement pattern	移動速度、最小速度、加速度、減速度を設定 Moving speed, minimum speed, acceleration and deceleration
原点出し動作	Origin search operation	原点信号、開始信号、極性、開始方向を設定 Port assignment of origin signal, homing start signal, signal polarities and homing direction.
通信プロトコル	Communication protocol	当社標準及びModbusが選択可能 Selection for communication protocol from Tamagawa standard or Modbus.
UART設定	UART setting	通信周波数、パリティの有無、ストップビットが設定可能 Baud rate, parity and number of stop-bit.
モータパラメータ	Motor parameter	定格電流、巻き線抵抗、巻き線インダクタンス、基本ステップ数を設定 Rated current, winding resistance, winding inductance and basic number of steps
動作状態	Monitor for operating conditions	電源電圧、駆動部温度、ドライバのステータス等をモニタ可能 Power voltage, temperature around power devices, driver status, etc.
制御データ	Monitor for control data	現在位置、指令位置、モータ電流をモニタ可能 Actual-Motor-Position, Target-Position, Actual-Motor-Current, etc.
アラーム履歴	Monitor for alarm history	直近32回のアラームコードをモニタ可能 Possible to monitor last 32 alarm codes.

接続 Connection

CN1	PIN	信号名 Signal name	接続内容 Connection contents	I/O
1	1	VDD	駆動電源の+側を接続 Connect the + side of the drive power supply.	IN
	2	VSS	駆動電源のGNDを接続 Connect the GND of the drive power supply.	IN

◆バイポーラモータの接続 Connection of the Bipolar motor

CN2	PIN	信号名 Signal name	接続内容 Connection contents	I/O
2	1	A	モータのA相端子を接続してください Connect the motor of the A-phase terminal	OUT
	2	\bar{A}	モータのA相端子を接続してください Connect the motor of the A-phase terminal	OUT
	3	B	モータのB相端子を接続してください Connect the motor of the B-phase terminal	OUT
	4	\bar{B}	モータのB相端子を接続してください Connect the motor of the B-phase terminal	OUT

◆ユニポーラモータの接続 Connection of the Unipolar motor

CN2	PIN	信号名 Signal name	接続内容 Connection contents	I/O
2	1	A	モータのA相端子を接続してください Connect the motor of the A-phase terminal	OUT
	2	COM1	モータのA相共通端子を接続してください Connect the motor of the A-phase common terminal	OUT
	3	B	モータのB相端子を接続してください Connect the motor of the B-phase terminal	OUT
	4	COM2	モータのB相共通端子を接続してください Connect the motor of the B-phase common terminal	OUT

※ユニポーラ結線のモータの場合、A相およびB相端子は接続しません。絶縁テープ等を用いて絶縁処理を行い、地絡や他の端子との短絡が起きないようにしてください。

※In case of Unipolar motor, phase A and B terminals are not connected. Insulate them with insulation tape etc. to prevent ground fault and short circuit with other terminals.

CN3	PIN	信号名 Signal name	接続内容 Connection contents	I/O
3	1	指令パルス1+ Command pulse	F-PULSE/R-PULSE モードのとき: R-PULSE信号入力 PULSE/DIR モードのとき: DIR信号入力	IN
	2	指令パルス1- Command pulse	R-PULSE signal input for F-PULSE / R-PULSE mode. DIR signal input for PULSE / DIR mode.	IN
	3	指令パルス2+ Command pulse	F-PULSE/R-PULSE モードのとき: F-PULSE信号入力 PULSE/DIR モードのとき: PULSE信号入力	IN
	4	指令パルス2- Command pulse	F-PULSE signal input for F-PULSE / R-PULSE mode. PULSE signal input for PULSE / DIR mode.	IN
	5	Input Com	デジタル入力共通端子 Digital input common terminal	IN
	6	ENABLE	駆動許可信号 Drive enable signal	IN
7~12		オプションにより異なります。 Connection signal of pin 7 to 12 of CN3 varies depending on the option.		

CN4	USB MinB コネクタ市販のUSBケーブルを用いてPCと接続 Connect to a PC using commercially available USB cable
-----	---

指令パルス信号はCN3の1~4ピンに接続します。
CN3の5, 6ピンには、駆動許可信号を接続してください。

Connect command pulse signals to pins 1 to 4 of CN3.
Connect the drive enable signal to pins 5 and 6 of CN3.

2相
シリーズ

2相
一覧

2相
□20mm

2相
□28mm

2相
□42mm

2相
□50mm

2相
□56.4mm

2相
□60mm

2相
□86mm

2相
ドライバ

5相
シリーズ

5相
一覧

5相
□20mm

5相
□24mm

5相
□42mm

5相
□60mm

5相
□86mm

5相
ドライバ

技術
資料

MEMO

2

Phase Series

2P List

2P
□20mm

2P
□28mm

2P
□42mm

2P
□50mm

2P
□56.4mm

2P
□60mm

2P
□86mm

2P Drivers

5

Phase Series

5P List

5P
□20mm

5P
□24mm

5P
□42mm

5P
□60mm

5P
□86mm





5P Drivers

Technical Data







5相ステップモータ 5-Phase Step Motors

滑らかで低振動の駆動が可能な5相ステップモータ。モータのみでも、ドライバと組合せでもお求めいただけます。

This 5-phase step motor provides smooth driving with low vibration. It can be purchased with a motor alone or in combination with a driver.

フランジサイズ Flange Size		□ 20mm	□ 24mm	□ 42mm
				
		P34	P35	P36
ステップ角 Step Angle		0.72°	0.72°	0.72°
定格電流 Rated Current		0.35, 0.75 A / 相 Phase	0.35, 0.75 A / 相 Phase	0.35 ~ 1.4 A / 相 Phase
ホールディングトルク Holding Torque		0.013 ~ 0.024 N・m	0.018 ~ 0.028 N・m	0.13 ~ 0.24 N・m
形式 Model No.		TS3682	TS3664	TS3667
フランジサイズ Flange Size		□ 60mm	□ 86mm	
				
		P37,38	P39,40	
ステップ角 Step Angle		0.72°	0.72°	
定格電流 Rated Current		0.75 ~ 2.8 A / 相 Phase	1.4, 2.8A / 相 Phase	
ホールディングトルク Holding Torque		0.42 ~ 1.3 N・m	2.1 ~ 6.3 N・m	
形式 Model No.		TS3624	TS3630	

5相ステップドライバ 5-Phase Step Drivers

電源 Power Supply		DC 電源駆動 DC Power Supply		
				
		P41,42	P43,44	P45,46
モータ駆動方式 Driving Mode of a Step Motor		フルステップ / ハーフステップ Full Step / Half Step	マイクロステップ Micro Step	マイクロステップ Micro Step
入力電源 Power Supply		DC17 ~ 40V	DC 24V ± 5%	DC24V ± 5%
駆動電流 Driving Current		0 ~ 1.4A Max. / 相 Phase	1.4A Max. / 相 Phase	0.35A Max. / 相 Phase
形式 Model No.		AU9112N10	AU9296N1	AU9298
電源 Power Supply		AC 電源駆動 AC Power Supply		
				
		P47,48	P49,50	P51,52
モータ駆動方式 Driving Mode of a Step Motor		マイクロステップ Micro Step	マイクロステップ Micro Step	マイクロステップ Micro Step
入力電源 Power Supply		AC100V±10%, 50 / 60 Hz 単相 Single Phase	AC100V±5%~115V±5%, 50 / 60 Hz 単相 Single Phase	AC100~230V±20V, 50 / 60 Hz 単相 Single Phase
駆動電流 Driving Current		0.5 ~ 1.4A Max. / 相 Phase	0.5 ~ 2.8A Max. / 相 Phase	0.5 ~ 1.4A Max. / 相 Phase
形式 Model No.		AU9118N1	AU9119N1	AU9280

2相
シリーズ

2相
一覧

2相
□20mm

2相
□28mm

2相
□42mm

2相
□50mm

2相
□56.4mm

2相
□60mm

2相
□86mm

2相
ドライバ

5相
シリーズ

5相
一覧

5相
□20mm

5相
□24mm

5相
□42mm

5相
□60mm

5相
□86mm

5相
ドライバ

技術
資料

2

Phase Series

5相ステップモータ/ドライバ組合せ一覧

5-Phase Step Motor / Applicable Driver

2P
List

モータ駆動方式	Driving Mode of a Step Motor	フルステップ / ハーフステップ Full Step / Half Step	マイクロステップ Micro Step
---------	------------------------------	---	------------------------



ドライバ形式	Driver Model	AU9112N10	AU9296N1	AU9298
入力電源	Input Current	DC17 ~ 40V	DC24V ± 5%	DC+24V ± 5%

適合モータ Applicable motors

モータ径	モータ型番	フルステップ / ハーフステップ	マイクロステップ
□ 20mm	TS3682	●	● (N1, N2 type)
□ 24mm	TS3664	●	● (E1, E3 type)
□ 42mm	TS3667	●	● (E2, E3, E5 ~ E8 type)
□ 60mm	TS3624	●	● (E1, E4 type)
□ 86mm	TS3630	● (E1, E3 type 1.4A Max.)	● (E1, E3 type 1.4A Max.)

モータ駆動方式	Driving Mode of a Step Motor	マイクロステップ Micro Step
---------	------------------------------	------------------------



ドライバ形式	Driver Model	AU9118N1	AU9119N1	AU9280
入力電源	Input Current	AC100V ± 10%, 50 / 60 Hz単相 Single Phase	AC100 ± 5% ~ 115V ± 5%, 50 / 60 Hz単相 Single Phase	AC100 ~ 230V ± 20%, 50 / 60 Hz単相 Single Phase

適合モータ Applicable motors

モータ径	モータ型番	フルステップ / ハーフステップ	マイクロステップ
□ 20mm	TS3682	-	● (N41, N42 type)
□ 24mm	TS3664	-	● (E2, E4 type)
□ 42mm	TS3667	● (E2, E3, E5 ~ E8 type)	● (E2, E3, E5 ~ E8 type)
□ 60mm	TS3624	●	●
□ 86mm	TS3630	●	● (E1, E3 type)

5
Phase Series5P
List5P
□ 20mm5P
□ 24mm5P
□ 42mm5P
□ 60mm5P
□ 86mm5P
Drivers

Technical Data

20mm (SIZE 08) HB TYPE

0.72°

RoHS対応
RoHS compliant products

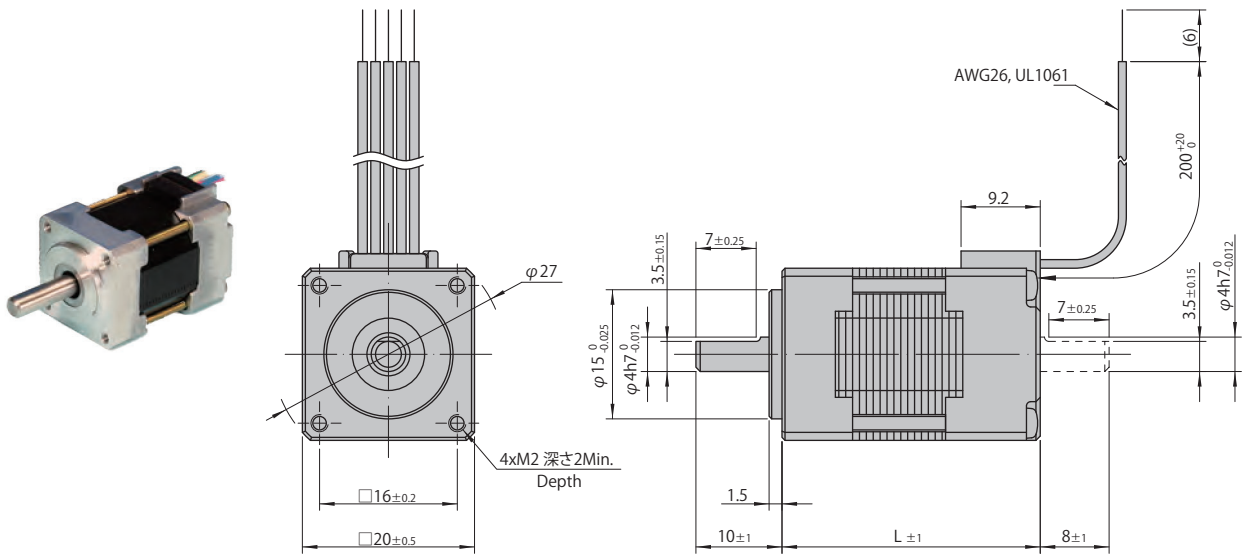

形式 Model Number		ステップ角 Step Angle	定格電圧 Rated Voltage	定格電流 Rated Current	巻線抵抗 Winding Resistance	ホールディングトルク Holding Torque	モータ長L Motor Length	ロータイナーシャ Rotor Inertia	質量 Mass
片軸 Single Shaft	両軸 Dual Shaft	Deg.	V/Phase	A/Phase	Ω/Phase	N·m(kgf·cm)	mm	x10 ⁻⁷ kg·m ²	kg
TS3682N1	TS3682N11	0.72	2.1	0.35	6.1	0.013 (0.13)	30	1.9	0.05
TS3682N41	TS3682N51	0.72	1.1	0.75	1.4	0.013 (0.13)	30	1.9	0.05
TS3682N2	TS3682N12	0.72	4	0.35	11.4	0.024 (0.24)	46.5	4	0.085
TS3682N42	TS3682N52	0.72	2	0.75	2.6	0.024 (0.24)	46.5	4	0.085

- ラジアルプレイ——0.03mm Max at the load
Radial play 4.9N(0.5kgf)
- スラストプレイ——0.075mm Max at the load
Thrust play 9.8N(1.0kgf)

- 絶縁抵抗——100MΩ Min(at DC500V)
Insulation resistance
- 絶縁耐圧——AC 500V(1min)
Dielectric strength
- 使用周囲温度——-20~+50℃
Operating temperature range
- 許容温度上昇——80℃ Max(Resistance method)
Permissible temperature rise

※ご注意：モータのケース表面温度は90℃以下でお使いください。
※Note: Do not allow the surface temperature of the motor case to exceed 90℃ during operation.

2相
シリーズ

2相
一覧

2相
□20mm

2相
□28mm

2相
□42mm

2相
□50mm

2相
□56.4mm

2相
□60mm

2相
□86mm

2相
ドライバ

5相
シリーズ

5相
一覧

5相
□20mm

5相
□24mm

5相
□42mm

5相
□60mm

5相
□86mm

5相
ドライバ

技術
資料

2
Phase
Series

24mm (SIZE 09) HB TYPE

0.72°

RoHS対応
RoHS compliant products

2P
List

2P

□20mm

2P

□28mm

2P

□42mm

2P

□50mm

2P

□56.4mm

2P

□60mm

2P

□86mm

2P
Drivers

5
Phase
Series

5P
List

5P

□20mm

5P

□24mm

5P

□42mm

5P

□60mm

5P

□86mm

5P
Drivers

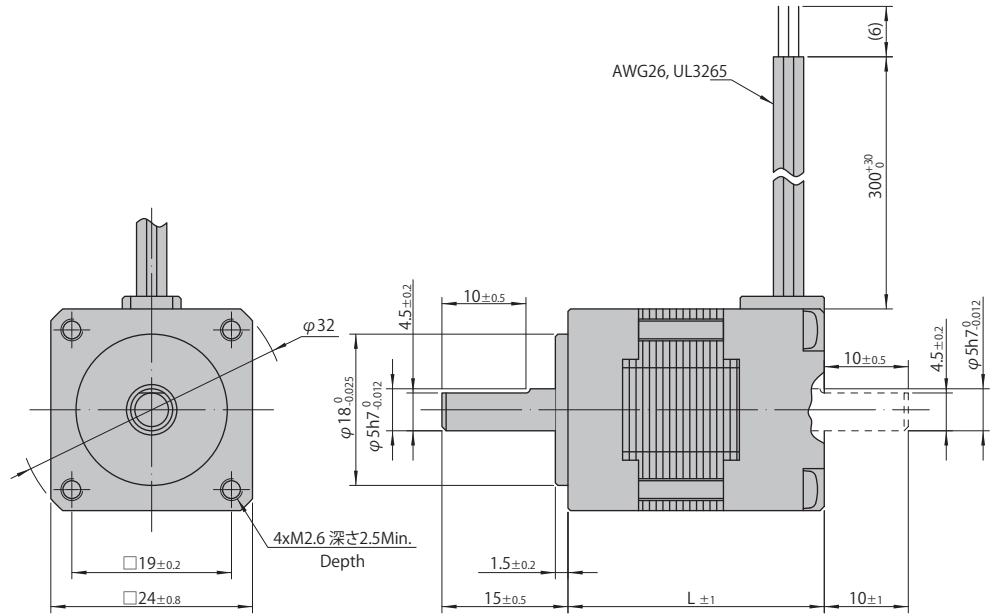
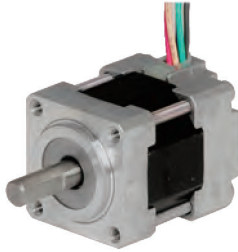

形式 Model Number		ステップ角 Step Angle	定格電圧 Rated Voltage V/Phase	定格電流 Rated Current A/Phase	巻線抵抗 Winding Resistance Ω/Phase	ホールディングトルク Holding Torque N·m(kgf·cm)	モータ長L Motor Length mm	ロータイナーシャ Rotor Inertia x10 ⁻⁷ kg·m ²	質量 Mass kg
片軸 Single Shaft	両軸 Dual Shaft	Deg.							
TS3664N1E1	TS3664N11E1	0.72	1.58	0.35	4.5	0.018 (0.18)	30.5	4.2	0.07
TS3664N1E2	TS3664N11E2	0.72	0.83	0.75	1.1	0.018 (0.18)	30.5	4.2	0.07
TS3664N2E3	TS3664N12E3	0.72	2.35	0.35	6.7	0.028 (0.28)	46.5	8.3	0.12
TS3664N2E4	TS3664N12E4	0.72	1.28	0.75	1.7	0.028 (0.28)	46.5	8.3	0.12

● ラジアルプレイ — 0.025mm Max at the load
Radial play 4.9N (0.5kgf)

● スラストプレイ — 0.075mm Max at the load
Thrust play 9.8N (1.0kgf)

● 絶縁抵抗 — 100MΩ Min (at DC500V)
Insulation resistance

● 絶縁耐圧 — AC 500V (1min)
Dielectric strength

● 使用周囲温度 — -20~+50°C
Operating temperature range

● 許容温度上昇 — 80°C Max (Resistance method)
Permissible temperature rise

※ご注意：モータのケース表面温度は90°C以下でお使いください。
※Note: Do not allow the surface temperature of the motor case to exceed 90°C during operation.

Technical
Data

42mm (SIZE 17) HB TYPE

0.72°

RoHS対応
RoHS compliant products

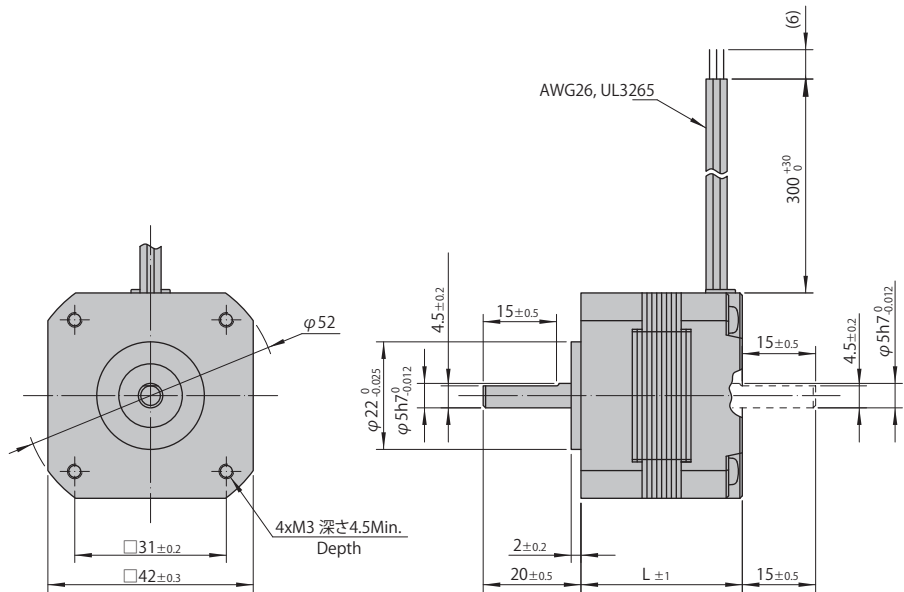
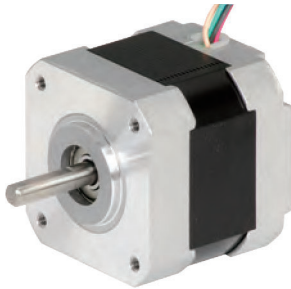

形式 Model Number		ステップ角 Step Angle Deg.	定格電圧 Rated Voltage V/Phase	定格電流 Rated Current A/Phase	巻線抵抗 Winding Resistance Ω/Phase	ホールディングトルク Holding Torque N·m(kgf·cm)	モータ長L Motor Length mm	ロータイナーシャ Rotor Inertia x10 ⁻⁷ kg·m ²	質量 Mass kg
片軸 Single Shaft	両軸 Dual Shaft								
TS3667N1E1	TS3667N11E1	0.72	2.63	0.35	7.5	0.13 (1.3)	33	35	0.2
TS3667N1E2	TS3667N11E2	0.72	1.28	0.75	1.7	0.13 (1.3)	33	35	0.2
TS3667N1E3	TS3667N11E3	0.72	0.67	1.4	0.48	0.13 (1.3)	33	35	0.2
TS3667N2E4	TS3667N12E4	0.72	3.33	0.35	9.5	0.18 (1.8)	39	54	0.24
TS3667N2E5	TS3667N12E5	0.72	1.65	0.75	2.2	0.18 (1.8)	39	54	0.24
TS3667N2E6	TS3667N12E6	0.72	0.9	1.4	0.67	0.18 (1.8)	39	54	0.24
TS3667N3E7	TS3667N13E7	0.72	1.65	0.75	2.2	0.24 (2.4)	47	68	0.31
TS3667N3E8	TS3667N13E8	0.72	0.9	1.4	0.65	0.24 (2.4)	47	68	0.31

- ラジアルプレイ — 0.025mm Max at the load
Radial play 4.9N(0.5kgf)
- スラストプレイ — 0.075mm Max at the load
Thrust play 9.8N(1.0kgf)

- 絶縁抵抗 — 100MΩ Min (at DC500V)
Insulation resistance
- 絶縁耐圧 — AC 500V(1min)
Dielectric strength
- 使用周囲温度 — -20~+50°C
Operating temperature range
- 許容温度上昇 — 80°C Max (Resistance method)
Permissible temperature rise

※ご注意：モータのケース表面温度は90°C以下でお使いください。
※Note: Do not allow the surface temperature of the motor case to exceed 90°C during operation.

2相
シリーズ

2相
一覧

2相
□20mm

2相
□28mm

2相
□42mm

2相
□50mm

2相
□56.4mm

2相
□60mm

2相
□86mm

2相
ドライバ

5相
シリーズ

5相
一覧

5相
□20mm

5相
□24mm

5相
□42mm

5相
□60mm

5相
□86mm

5相
ドライバ

技術
資料

2
Phase
Series

60mm (SIZE 23) HB TYPE

0.72°

RoHS対応
RoHS compliant products

2P
List

2P
20mm

2P
28mm

2P
42mm

2P
50mm

2P
56.4mm

2P
60mm

2P
86mm

2P
Drivers

5
Phase
Series

5P
List

5P
20mm

5P
24mm

5P
42mm

5P
60mm

5P
86mm

5P
Drivers

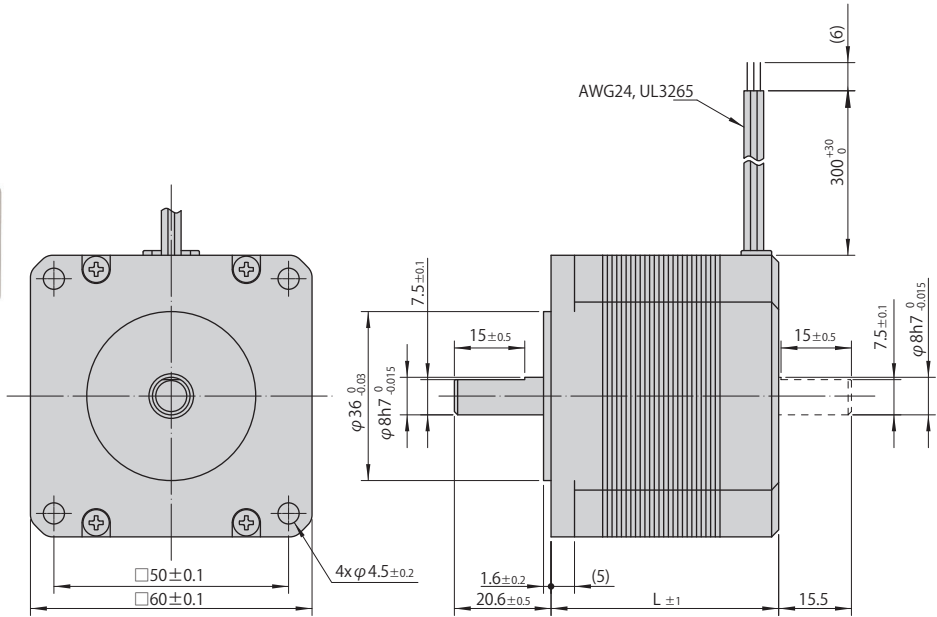
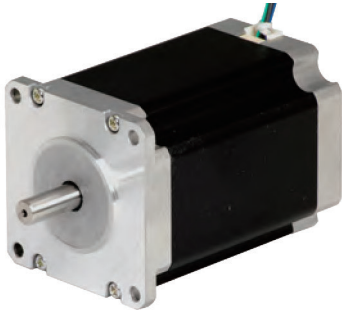

形式 Model Number		ステップ角 Step Angle Deg.	定格電圧 Rated Voltage V/Phase	定格電流 Rated Current A/Phase	巻線抵抗 Winding Resistance Ω/Phase	ホールディング トルク Holding Torque N·m(kgf·cm)	モータ長L Motor Length mm	ロータ イナーシャ Rotor Inertia x10 ⁻³ kg·m ²	質量 Mass kg	ドライバの組合せ/特性 Combined driver / Charact.	
片軸 Single Shaft	両軸 Dual Shaft									AU9118N1	AU9119N1
TS3624N1E1	TS3624N21E1	0.72	1.95	0.75	2.6	0.42 (4.2)	48.5	175	0.5	図 1-1 Fig.	—
TS3624N1E2	TS3624N21E2	0.72	1.12	1.4	0.8	0.42 (4.2)	48.5	175	0.5	図 1-2 Fig.	—
TS3624N2E3	TS3624N22E3	0.72	2.55	0.75	3.4	0.6 (6.0)	56.5	220	0.7	図 1-3 Fig.	—
TS3624N2E4	TS3624N22E4	0.72	1.54	1.4	1.1	0.6 (6.0)	56.5	220	0.7	図 1-4 Fig.	—
TS3624N3E5	TS3624N23E5	0.72	2.52	1.4	1.8	1.3 (13)	86.5	440	1.2	図 1-5 Fig.	—
TS3624N3E6	TS3624N23E6	0.72	1.82	2.8	0.65	1.3 (13)	86.5	440	1.2	—	図 2 Fig.

- ラジアルプレイ — 0.025mm Max at the load
Radial play 4.9N(0.5kgf)
- スラストプレイ — 0.075mm Max at the load
Thrust play 9.8N(1.0kgf)

- 絶縁抵抗 — 100MΩ Min(at DC500V)
Insulation resistance
- 絶縁耐圧 — AC 500V(1min)
Dielectric strength
- 使用周囲温度 — -20~+50℃
Operating temperature range
- 許容温度上昇 — 80℃ Max(Resistance method)
Permissible temperature rise

※ご注意：モータのケース表面温度は90℃以下でお使いください。
※Note: Do not allow the surface temperature of the motor case to exceed 90℃ during operation.

Technical
Data

パルスレイトートルク特性 (プルアウトトルク)
Pulse rate VS Torque characteristics (Pull-out Torque)

ドライバ Driver AU9118N1

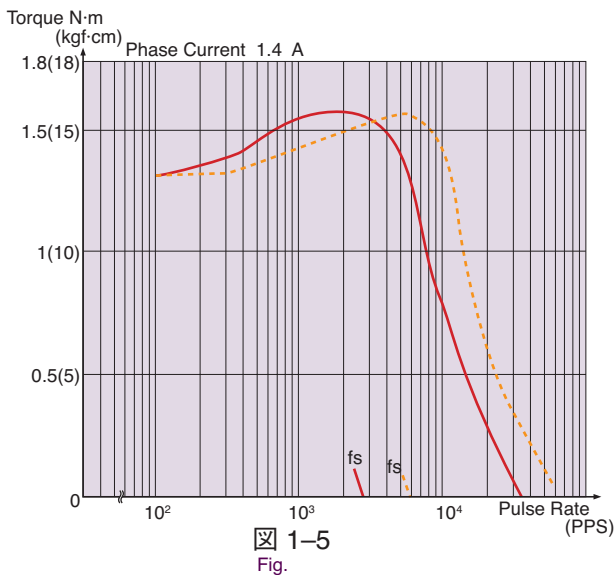
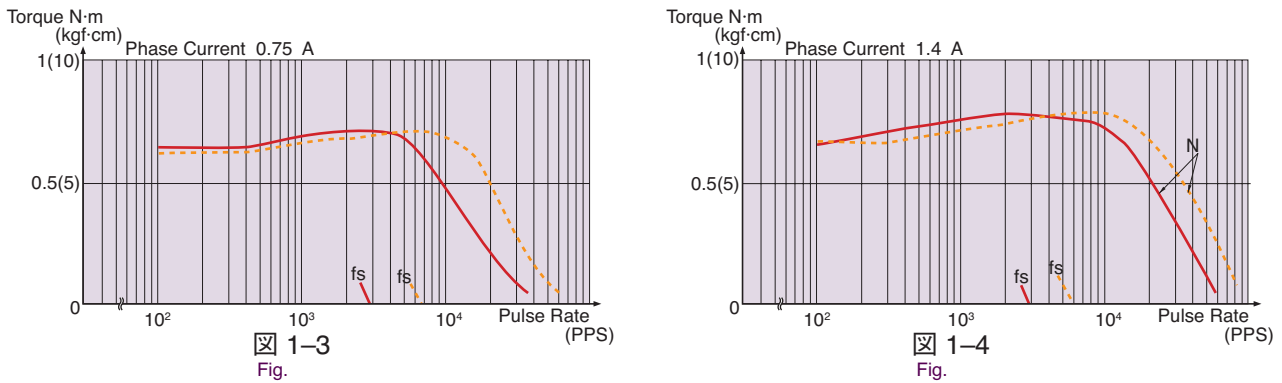
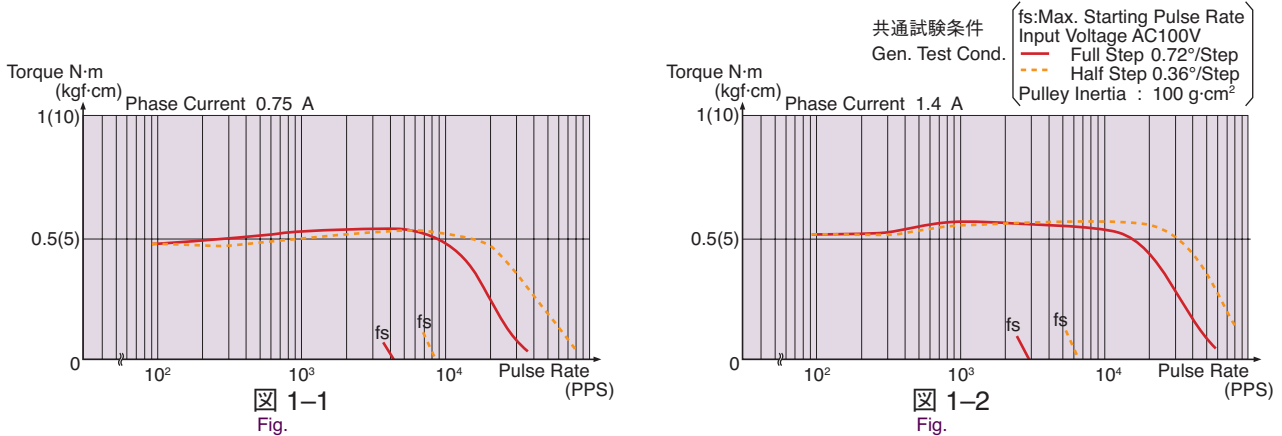

ドライバ Driver AU9119N1

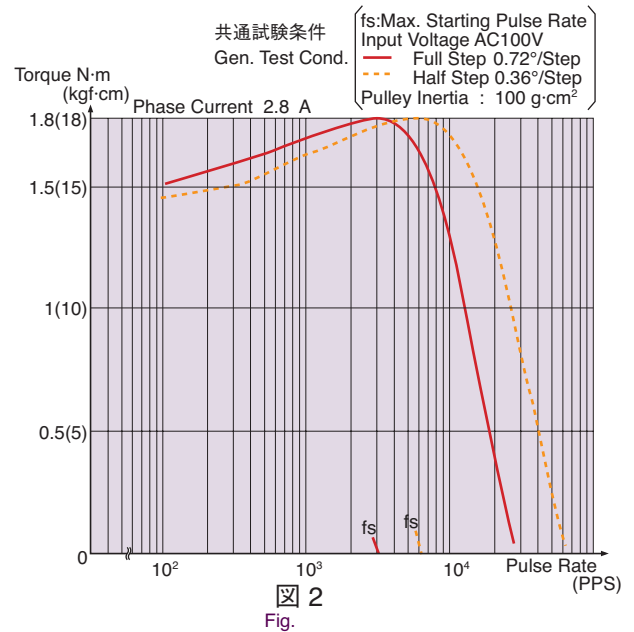

2相
シリーズ

2相
一覧

2相
□20mm

2相
□28mm

2相
□42mm

2相
□50mm

2相
□56.4mm

2相
□60mm

2相
□86mm

2相
ドライバ

5相
シリーズ

5相
一覧

5相
□20mm

5相
□24mm

5相
□42mm

5相
□60mm

5相
□86mm

5相
ドライバ

技術
資料

2
Phase
Series

86mm (SIZE 34) HB TYPE

0.72°

RoHS対応
RoHS compliant products

2P
List

2P
□20mm

2P
□28mm

2P
□42mm

2P
□50mm

2P
□56.4mm

2P
□60mm

2P
□86mm

2P
Drivers

5
Phase
Series

5P
List

5P
□20mm

5P
□24mm

5P
□42mm

5P
□60mm

5P
□86mm

5P
Drivers

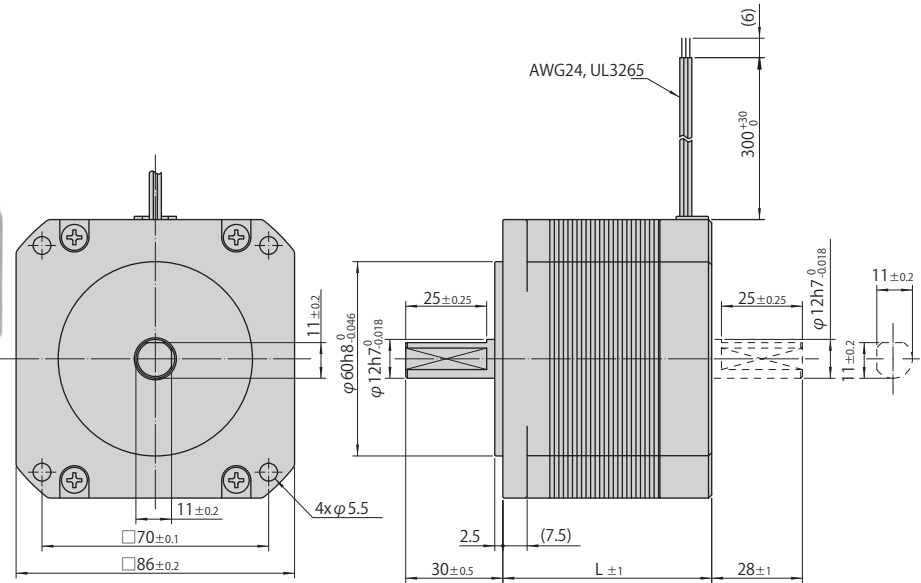
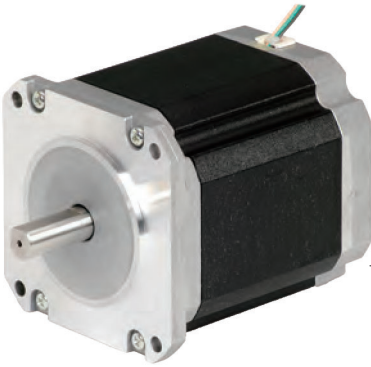

形式 Model Number		ステップ角 Step Angle Deg.	定格電圧 Rated Voltage V/Phase	定格電流 Rated Current A/Phase	巻線抵抗 Winding Resistance Ω/Phase	ホールディング トルク Holding Torque N·m(kgf·cm)	モータ長L Motor Length mm	ロータ イナーシャ Rotor Inertia x10 ⁻⁷ kg·m ²	質量 Mass kg	ドライバの組合せ/特性 Combined driver / Charact.	
片軸 Single Shaft	両軸 Dual Shaft									AU9118N1	AU9119N1
TS3630N1E1	TS3630N21E1	0.72	2.46	1.4	1.76	2.1 (21)	64.5	900	1.8	図 1-1 Fig.	—
TS3630N1E2	TS3630N21E2	0.72	1.6	2.8	0.57	2.1 (21)	64.5	900	1.8	—	図 2-1 Fig.
TS3630N2E3	TS3630N22E3	0.72	3.82	1.4	2.73	4.1 (41)	96.5	2000	3.0	図 1-2 Fig.	—
TS3630N2E4	TS3630N22E4	0.72	1.88	2.8	0.67	4.1 (41)	96.5	2000	3.0	—	図 2-2 Fig.
TS3630N3E5	TS3630N23E5	0.72	2.38	2.8	0.85	6.3 (63)	126.5	3000	4.0	—	図 2-3 Fig.

- ラジアルプレイ — 0.025mm Max at the load
Radial play 4.9N(0.5kgf)
- スラストプレイ — 0.075mm Max at the load
Thrust play 9.8N(1.0kgf)

- 絶縁抵抗 — 100MΩ Min(at DC500V)
Insulation resistance
- 絶縁耐圧 — AC 500V(1min)
Dielectric strength
- 使用周囲温度 — -20~+50°C
Operating temperature range
- 許容温度上昇 — 80°C Max(Resistance method)
Permissible temperature rise

※ご注意：モータのケース表面温度は90°C以下でお使いください。
※Note: Do not allow the surface temperature of the motor case to exceed 90°C during operation.

Technical
Data

パルスレートトルク特性 (プルアウトトルク)
Pulse rate VS Torque characteristics (Pull-out Torque)

ドライバ Driver AU9118N1

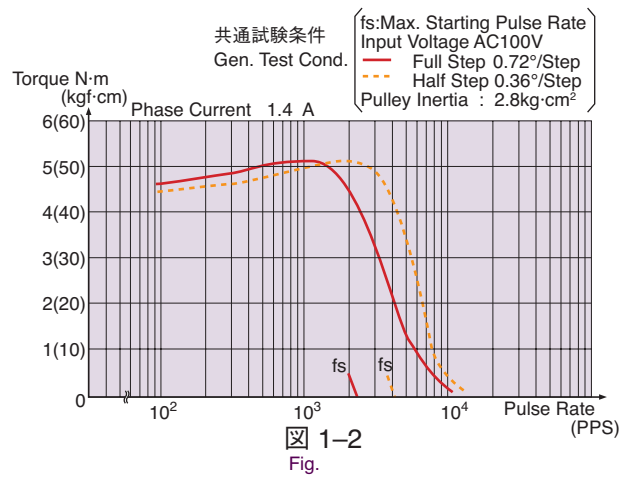
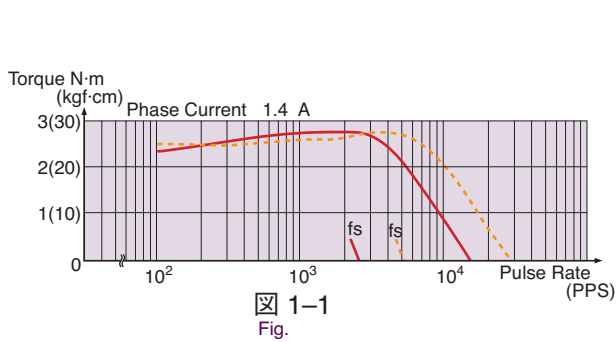

ドライバ Driver AU9119N1

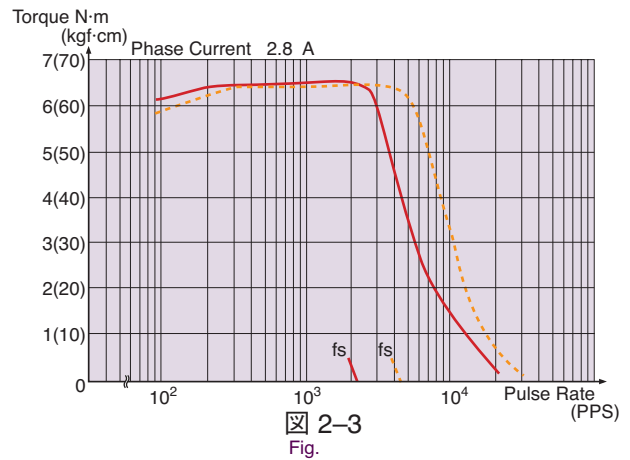
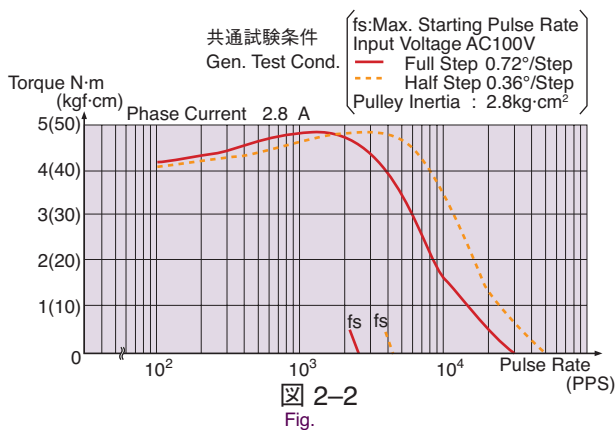
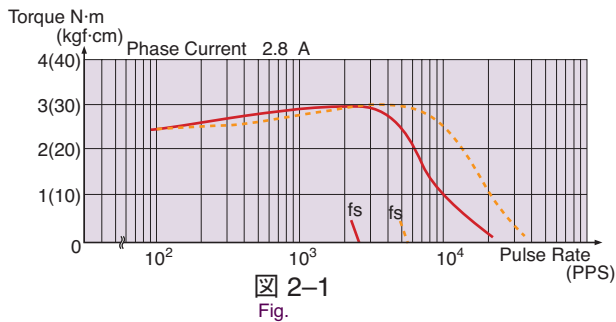

2相
シリーズ

2相
一覧

2相
□20mm

2相
□28mm

2相
□42mm

2相
□50mm

2相
□56.4mm

2相
□60mm

2相
□86mm

2相
ドライバ

5相
シリーズ

5相
一覧

5相
□20mm

5相
□24mm

5相
□42mm

5相
□60mm

5相
□86mm

5相
ドライバ

技術
資料

5相ステップドライバ 5-Phase Step Driver AU9112N10

DC電源用 for DC Power

RoHS対応
RoHS compliant products

特長 Features

- 入力電源DC 24 V (最大DC 40 V)
- 駆動電流1.4 A/相 Max
- 励磁方式 FULL、HALFステップ
- 入力信号 1パルス方式、2パルス方式切替
- 自動カレントダウン機能付
- 低価格
- 小型軽量
- Power supply DC 24V (DC 40V max.)
- Output current 1.4 A/phase max.
- Exciting mode of Full/Half step
- Capable of switching the input signals of 1-pulse mode & 2-pulse mode
- Automatic current reduction function
- Low price
- Small size and light weight

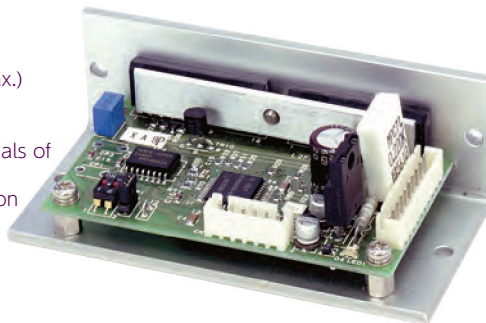

仕様 Specifications

項目	Items	仕様値	Specifications
入力電源	Power supply	DC+17~40V 3A max.(全消費電流)	DC +17-40V 3A max. (total current consumption)
駆動電流 (出荷時 1.4A/相) Output current (1.4A/phase at shipping)		1.4A Max/相 1.4A max./phase 出力電流に対応した電圧をCP+-CP-間に出している。(2 [V]=1 [A/相]) ポリュームRV1で電流は 0~1.4 A/相で任意設定が可能。 The voltage corresponding to the output current is transmitted between CP+ and CP-. (2V = 1 A/phase) The current can be set to a desired value from 0 to 1.4A/phase by variable resistor RV1.	
励磁方式 (出荷時4-5相励磁) Excitation mode (4-5-phase excitation pattern at shipping)		(フルステップ0.72°/STEP) (Full step: 0.72°/step) 4 相励磁 4-phase excitation ディップスイッチ Dip-switch	(ハーフステップ0.36°/STEP) (Half step: 0.36°/step) 4-5 相励磁 4-5-phase excitation ディップスイッチ Dip-switch
入力信号回路 Input signal circuit		フォトカプラ、入力抵抗 390 Ω(接続図参照) Photocoupler, input resistance: 390Ω (Refer to the connection diagram.)	
入力信号 Input signal	1 パルス入力 1-pulse input PULSE DIR	ディップスイッチ 2 ON OFF	DIR信号のフォトカプラの電流と回転方向 Photocoupler current of DIR signal & rotation direction
	2 パルス入力 2-pulse input CW CCW	ディップスイッチ 2 ON OFF	ON CW 回転 CW rotation OFF CCW 回転 CCW rotation
	イネーブル Enable	フォトカプラの電流がONで無励磁 フォトカプラの電流がOFFで励磁	Non-exciting for photocoupler current ON Exciting for photocoupler current OFF
(出荷時2パルス入力) (2-pulse input at shipping)		パルス幅 5 μ sec以上、立上り立下り時間 1 μ sec以下 Pulse width: 5 μs min., Rise-up time: 1 μs max. パルス間隔 5 μ sec以上、パルス周波数 50 Kpps以下 Pulse interval: 5 μs min., Pulse frequency: 50 Kpps max. パルス電圧 "1": 4~8 V, "0": -8~0.5 V Pulse voltage: "1" = 4-8V, "0" = -8-0.5V フォトカプラの電流がOFFからONで動作 Triggered at the edge of OFF to ON of photocoupler current	注: パルス入力していない入力のフォトカプラ電流はOFFのこと。 また、同時にCW、CCW入りにパルスを入力しないこと。 Note: A photocoupler current to which no input pulse is applied should be OFF. Input pulses of CW and CCW should not be applied simultaneously.
自動カレントダウン Automatic current reduction		停止時、出力電流が運転時の約 60%ダウンする。 The output current when stationary is reduced to approx. 60% of that during operation.	
動作周囲温湿度 Operating temperature & humidity		0~40°C 90% RH以下(結露なきこと) 0-40°C, 90% RH max. (no condensation)	
質量 Mass		約 95g Approximately 95g	

2
Phase
Series

2P
List

2P
20mm

2P
28mm

2P
42mm

2P
50mm

2P
56.4mm

2P
60mm

2P
86mm

2P
Drivers

5
Phase
Series

5P
List

5P
20mm

5P
24mm

5P
42mm

5P
60mm

5P
86mm

5P
Drivers

Technical
Data

■ 接続図 Connection diagram

CN1 (B6B-XH-A) ピンアサイン
Pin assignment of CN1 (B6B-XH-A)

ピン No. Pin No.	名称 Name	
	1 パルス入力の時 1 pulse input	2 パルス入力の時 2 pulse input
1	PULSE +	CW +
2	PULSE -	CW -
3	DIR +	CCW +
4	DIR -	CCW -
5	イネーブル+ Enable +	
6	イネーブル- Enable -	

CN2 (B10B-XH-A) ピンアサイン
Pin assignment of CN2 (B10B-XH-A)

ピン No. Pin No.	名称 Name
1	DC + 5V 30mA Max 出力 Output
2	電源 Power supply DC + 17 ~ 40V
3	電源 Power supply DC + 17 ~ 40V
4	電源 Power supply GND
5	電源 Power supply GND
6	モータ結線 青 Motor lead : Blue
7	モータ結線 赤 Motor lead : Red
8	モータ結線 橙 Motor lead : Orange
9	モータ結線 緑 Motor lead : Green
10	モータ結線 黒 Motor lead : Black

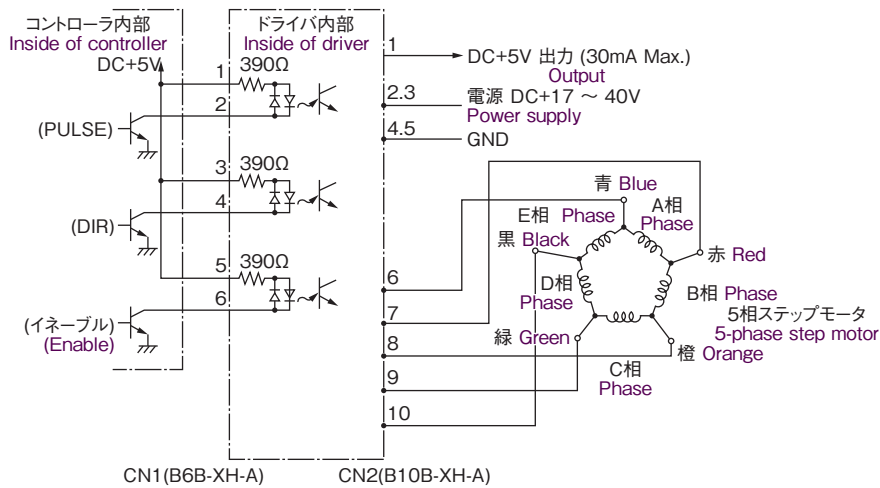

■ 外形図 Outline

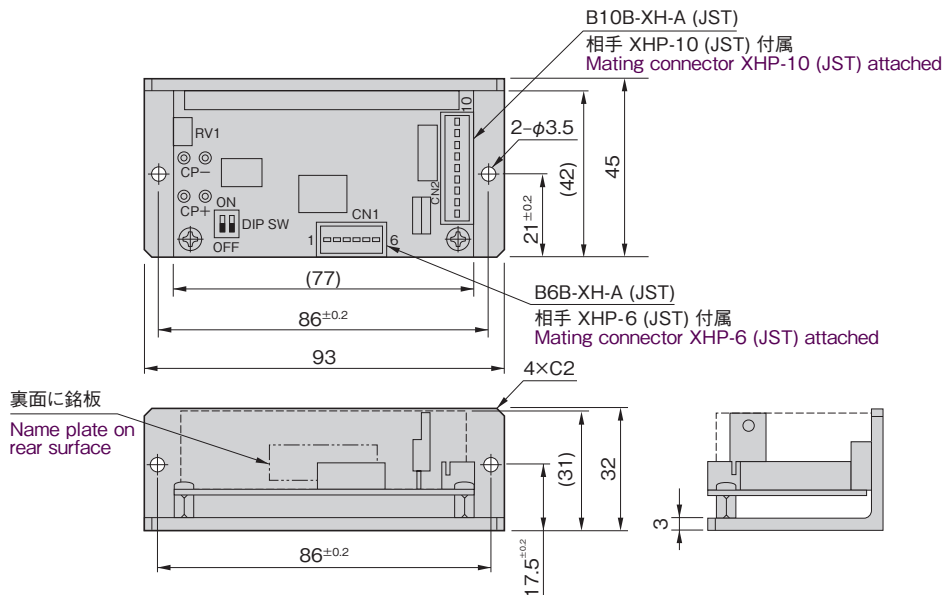

2相
シリーズ

2相
一覧

2相
□20mm

2相
□28mm

2相
□42mm

2相
□50mm

2相
□56.4mm

2相
□60mm

2相
□86mm

2相
ドライバ

5相
シリーズ

5相
一覧

5相
□20mm

5相
□24mm

5相
□42mm

5相
□60mm

5相
□86mm

5相
ドライバ

技術
資料

5相マイクロステップドライバ 5-Phase Step Driver AU9296N1

DC電源用 for DC Power

RoHS対応
RoHS compliant products

特長 Features

- 入力電源DC 24 V
- 駆動電流1.4 A/相 Max
- 自動カレントダウン値をデジタルスイッチで設定可能
- 基本ステップ角に対して最大250分割可能
- Power supply DC 24V
- Output current 1.4 A/phase max.
- Value of auto-current reduction can be set by digital switch
- Maximum 250 interpolations of basic step angle

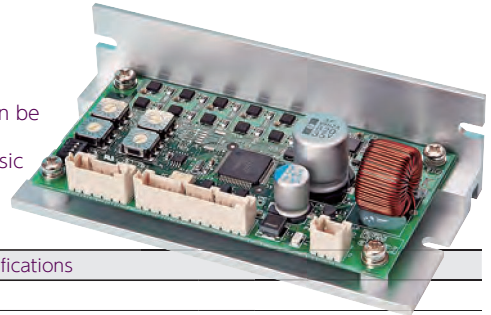

仕様 Specifications

項目	Items	仕様値	Specifications									
入力電源	Power supply	DC +24V ±5% 3.0A max.										
駆動電流 (出荷時 1.4A/相) Output current (1.4A/phase at shipping)		定格電流1.4 A/相 Rated current: 1.4 A max./phase デジタルSW [RUN]によって、0.35~1.4 A/相 まで設定が可能。 The current can be set to 0.35~1.4A/phase by the digital switch "RUN".										
駆動方式	Driving type	バイポーラペンタゴン定電流駆動方式	Bipolar pentagon constant current drive									
入力信号 Input signal	信号名 Signal name	機能説明	Functional description									
	CW+	1クロック方式時のパルス信号入力	Pulse signal input for 1-clock mode									
	CW-	2クロック方式時の正転信号入力	CW rotation input for 2-clock mode									
	220Ω		入力抵抗 Input resistance									
	CCW+	1クロック方式時の回転方向指示入力	Rotational direction input for 1-clock									
	CCW-	2クロック方式時の逆転信号入力	CCW rotation input for 2-clock									
	220Ω											
	H.O+	モータ励磁OFF制御信号	Motor exciting OFF control signal									
H.O-	"1"でモータ励磁OFF	"1" for motor exciting OFF										
220Ω												
D.S+	マイクロステップ分割選択信号	Micro-step interpolation selection										
D.S-	"0"でM1, "1"でM2を選択	"0" for M1, "1" for M2										
220Ω												
出力信号 Output signal	信号名 Signal name	機能説明	Functional description									
	Z.P +	原点励磁出力信号	Origin exciting output signal									
	Z.P -	原点励磁時ON	Switched ON while origin is being excited									
		励磁シーケンスが[0]の時ONになり、0.72度のモータの場合は7.2度毎に出力される。電源投入後にステップ角を切り換えた時は出力されない場合がある。 This signal is ON at the exciting sequence of [0] and is transmitted every 7.2 degrees for the step motor with 0.72° steps. When the micro-step angle is changed after the power supply is turned on, it may not be transmitted.										
マイクロステップ分割設定 (出荷時M1:5, M2:0) Setting of micro-step interpolation (M1: 5, M2: 0 at shipping)		1種類のみマイクロステップ駆動の場合はデジタルSW M1で分割数を設定する。 2種類のマイクロステップ駆動をさせる場合(往復運動時の行きと戻りでスピードを変える場合はデジタルSW M1, M2で各々の分割数を設定する。 For micro-step driving of one type only, set the number of interpolations using the digital SW M1. For micro-step driving of two types (i.e. when changing the speed for going and returning in reciprocating motion), set respective numbers of interpolations using the digital SW M1 and M2.										
2シリーズ 分割数 2-series interpolation	設定番号 Set No.	0	1	2	3	4	5	6	7	8	9	※1
	分割数 Interpolation	1	2	4	5	8	10	20	40	80	16	
3シリーズ 分割数 3-series interpolation	設定番号 Set No.	0	1	2	3	4	5	6	7	8	9	※1
	分割数 Interpolation	1	2	3	6	12	18	24	32	36	48	
駆動電流の設定 (出荷時設定 C) Setting of driving current (Set to C at shipping)	設定番号 Set No.	0	1	2	3	4	5	6	7	8	9	
	電流 (A) Current (A)	0.35	0.44	0.52	0.59	0.67	0.75	0.83	0.9	0.98	1.05	
自動カレントダウン設定 (出荷時設定 5) Automatic current reduction (Set to 5 at shipping)	設定番号 Set No.	0	1	2	3	4	5	6	7	8	9	
	%	25	30	35	41	45	50	55	59	63	67	



項目 Items	仕様値 Specifications				
	No.	表示 Symbol	機能 Function	ON	OFF
デップスイッチの設定 (出荷時設定はすべてOFF) Setting of dip-switches (All OFF at shipping)	1	CK	クロック方式切替 Switching of clock	1クロック方式 1-clock mode	2クロック方式 2-clock mode
	2	2, 3	2・3シリーズ切替 Switching of 2 or 3 series	3シリーズ 3 series	2シリーズ 2 series
	3	OP	使用不可 Disable	—	使用時OFF OFF for use
	4	CD	自動カレントダウン Automatic current reduction	カレントダウンしない Invalid	カレントダウンする Valid
動作周囲温湿度 Operating temperature & humidity	0~40°C 85% RH以下(結露なきこと) 0~40°C, 85% RH max. (no condensation)				
保存周囲温湿度 Storage temperature & humidity	-10~70°C 90% RH以下(結露なきこと) -10~70°C, 90% RH max. (no condensation)				

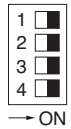

■ 接続図 Connection diagram

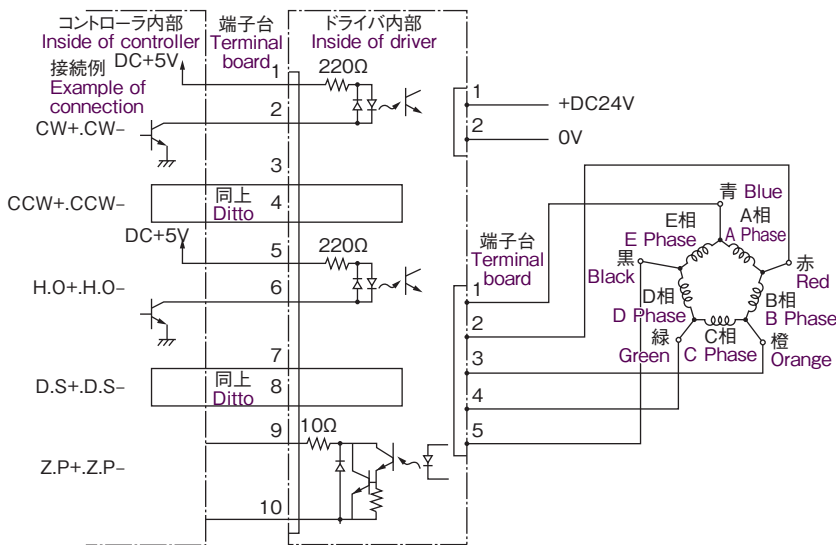

10ピンコネクタ(B10B-XASK)ピンアサイン 10-pin Connector (B10B-XASK) Pin Assignment

ピンNo. Pin No.	信号名 Signal name
1	CW+
2	CW-
3	CCW+
4	CCW-
5	H.O+
6	H.O-
7	D.S+
8	D.S-
9	Z.P+
10	Z.P-

5ピンコネクタ(B05B-XASK-1)ピンアサイン 5-pin Connector (B05B-XASK-1) Pin Assignment

ピンNo. Pin No.	配線内容 Description of wiring	
	5本リードのモータ Motor with 5 leads	10本リードのモータ Motor with 10 leads
1	青 Blue	青+黒 Blue + Black
2	赤 Red	赤+茶 Red + Brown
3	橙 Orange	紫+橙 Purple + Orange
4	緑 Green	黄+緑 Yellow + Green
5	黒 Black	白+灰 White + Gray

付属品 Attached parts

コネクタハウジング 各1個
コンタクトピン 19個
Connector housing: Made of one piece each
Contact pin: Made of 19 pieces

2ピンコネクタ(B02B-XASK-1)ピンアサイン 2-pin connector (B02B-XASK-1) Pin Assignment

ピンNo. Pin No.	機能説明 Explanation of functions
1	DC 24 V 電源 DC 24V Power supply
2	0 V

■ 外形図 Outline

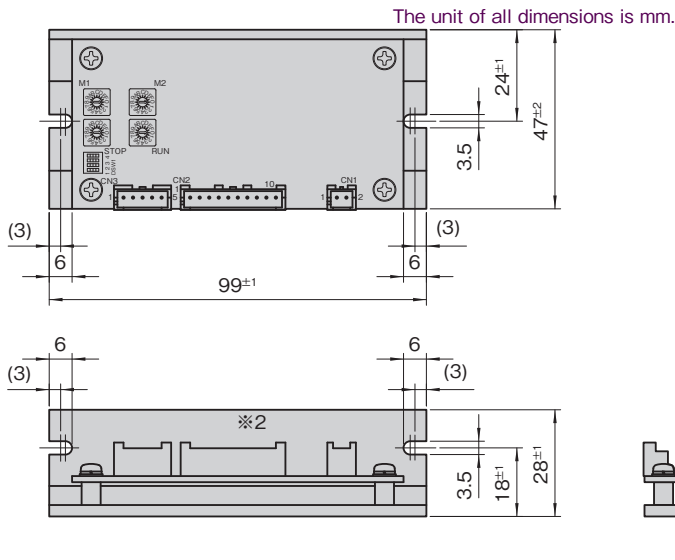

※1: 1パルスのマイクロステップ角度 = $\frac{\text{基本ステップ角}}{\text{分割数}}$

例. 基本ステップ0.72度 分割数80分割の場合
1パルスのマイクロステップ角度 = $\frac{0.72}{80} = 0.009$ 度

※1: Micro-step angle for 1 pulse = $\frac{\text{Basic step angle}}{\text{Number of interpolations}}$

For example, in case of the basic step angle of 0.72 and the number of interpolations of 80:

Micro-step angle for 1 pulse = $\frac{0.72}{80} = 0.009$ deg.

※2: 電子部品実装の高さは28mm以下

※2: Keep the height of the electronic packing to 28mm or less.

2相
シリーズ

2相
一覧

2相
□20mm

2相
□28mm

2相
□42mm

2相
□50mm

2相
□56.4mm

2相
□60mm

2相
□86mm

2相
ドライバ

5相
シリーズ

5相
一覧

5相
□20mm

5相
□24mm

5相
□42mm

5相
□60mm

5相
□86mm

5相
ドライバ

技術
資料

5相マイクロステップドライバ 5-Phase Step Driver AU9298

DC電源用 for DC Power

RoHS対応
RoHS compliant products

■特長 Special Features

- 入力電源DC 24V
- 駆動電流0.35 A/相 Max
- 自動カレントダウン値をデジタルスイッチで設定可能
- 基本ステップ角に対して最大250分割可能
- Power supply DC 24V
- Output current 0.35 A/phase Max
- Value of auto-current reduction can be set by digital switch
- Maximum 250 inter polarions of basic step angle

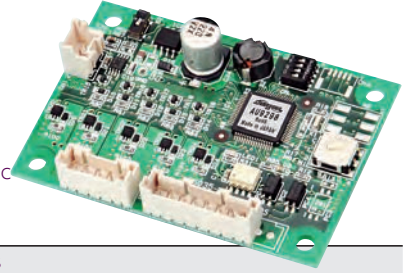

■仕様 Specifications

項目	Items	仕様値	Specifications
駆動方式	Driving type	マイクロステップ方式	Micro-step drive
入力電源	Power Supply	DC+24V ±5% 0.8A Max	注:電源電流は設定電流、モータ回転数、モータ負荷等により異なります。Note: Power supply current depends on setting current, motor rotation amount and motor load etc.
駆動電流	Output Current	0.35 A/相	0.35 A Max/Phase
入力信号 Input Signal	信号名 Signal Name	機能説明	Functional Description
	CW+	1クロック方式時のパルス信号入力	Pulse signal input for 1-clock mode
	CW-	2クロック方式時の正転信号入力	Forward rotation signal input for 2-clock mode
	CCW+	1クロック方式時の回転方向指示入力	Rotational direction input for 1-clock mode
	CCW-	2クロック方式時の逆転信号入力	Reverse direction input for 2-clock mode
	H.O+	モータ励磁OFF制御信号	Motor exciting OFF control signal
	H.O-	"1"でモータ励磁OFF	"1" means motor exciting OFF
		パルス幅 0.5 μ sec以上、立上り立下り時間 1 μ sec以下 パルス間隔 0.5 μ sec以上、パルス周波数500Kpps以下 フォトカプラ入力[1] : 3~5V, [0] : -3~0.5V フォトカプラの電流がOFF(論理0)からON(論理1)で動作 1クロック方式時、CCW入力"0"の時CCW回転 パルス入力していない入力のフォトカプラ電流はOFFのこと 同時にCW、CCW入力パルスを入力しないこと 方向反転は 10 μ sec以上あけること	Pulse width: 0.5 μs min, Rise/Fall time: 1 μs max Pulse interval: 0.5 μs min, Pulse frequency: 500 kpps max Photocoupler input [1]: 3 to 5V, [0]: -3 to 0.5V Triggered at the edge of OFF (Logic "0") to ON (Logic "1") of photocoupler current CCW rotation with CCW input "0" in 1 clock system Photocoupler current without any pulse input should be OFF. Don't apply the input pulse of CW and CCW simultaneously. Interval between rotation direction changes must be 10 μs min.
出力信号 Output Signal	信号名 Signal Name	機能説明	Functional Description
	Z.P +	原点励磁出力信号	Output signal of excitation at origin
	Z.P -	原点励磁時ON	ON while excitation at origin
		励磁シーケンスが[0]の時ONになり、0.72度のモータの場合は7.2度毎に出力される。電源投入後にステップ角を切り換えたい時は出力されない場合があります。 This signal is ON at the exciting sequence of [0] and is transmitted every 7.2 degrees for the step motor with 0.72° steps. It may not be transmitted in case the micro-step angle is changed after the power supply is turned on.	
機能 Function		パルス入力方式切換、自動カレントダウン、マイクロステップ角切換	Switching of pulse input method, automatic current-down and switching of micro-step angle
使用周囲温度 Operating temperature range		0~40°C 凍結しないこと	0~40°C don't freeze
使用周囲湿度 Operating humidity range		0~85% 結露しないこと	0~85% no condensation

機能切替設定 Switch function setting	
デップスイッチ Dip switch	No. 表示 Symbol 機能 Function ON OFF
	1 CK パルス入力方式 Pulse input mode 1クロック方式 1-clock mode 2クロック方式 2-clock mode
	2 2・3 2・3シリーズ切換 Switching of 2・3 series 3シリーズ 3 series 2シリーズ 2 series
	3 OP 使用不可 Unable to be used 使用時OFF OFF during operation
4 CD 自動カレントダウン Automated current reduction カレントダウンしない Invalid カレントダウンする Valid	
分割数の設定 ※1 Setting of interpolation ※1	分割数の設定はロータリースイッチの位置を下記の表より選択して設定します。 Set the interpolation by changing the position of the rotary switch as shown in the table below.
ロータリー スイッチ Rotary Switch	スイッチ位置 Switch position 0 1 2 3 4 5 6 7 8 9
	2シリーズ 2 series 分割数 Interpolation 1 2 4 5 8 10 20 40 80 16
	例)ステップ角0.72度の標準モータをスイッチ5(10分割)の設定で駆動すると、10パルスで0.72度回転します。 E.g. The standard motor having a step angle of 0.72° being driven at switch position 5 (1/10 interpolation) rotates 0.72° with 10 pulses.
	A B C D E F 25 50 100 125 200 250
3シリーズ 3 series スイッチ位置 Switch position 0 1 2 3 4 5 6 7 8 9	
分割数 Interpolation 1 2 3 6 12 18 24 32 36 48	
例)ステップ角0.72度の標準モータで72分割(Bに設定)の場合、1パルスでの回転角は0.01度となります。 E.g. The standard motor having a step angle of 0.72° being driven at switch position B (1/72 interpolation) rotates 0.01° with one pulse.	
A B C D E F 60 72 120 160 180 240	

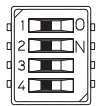

※1 1パルスのマイクロステップ角度 = $\frac{\text{基本ステップ角}}{\text{分割数}}$ ※1 Micro-step angle of 1 pulse = $\frac{\text{Basic step angle}}{\text{Interpolation}}$

機能切替設定 Switch function setting

カレントダウン電流切換
Current reduction setting

モータ停止時の電流設定はディップスイッチを下記の位置に合わせて設定します。

- 1 : 25% (図のスイッチ基板外側)
- 2 : 75% (図のスイッチ中央位置)
- 3 : 45% (図のスイッチ基板内側)
(数値は駆動電流に対する比率です)

最終パルス入力後約150msecでモータ電流は自動的に設定した値に減少します。

The output current to the motor when stationary is set by the dip-switch as below:

- 1 : 25% (Outer part of switch circuit as shown in the left illustration)
- 2 : 75% (Center of switch)
- 3 : 45% (Inner part of switch) (Ratio to the driving current)

The current decreases to the set value at approx. 150ms after the last pulse input.

ディップスイッチ
Dip-switch

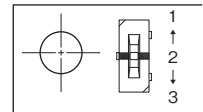

2相
シリーズ

2相
一覧

2相
□20mm

2相
□28mm

2相
□42mm

2相
□50mm

2相
□56.4mm

2相
□60mm

2相
□86mm

2相
ドライバ

5相
シリーズ

5相
一覧

5相
□20mm

5相
□24mm

5相
□42mm

5相
□60mm

5相
□86mm

5相
ドライバ

技術
資料

■接続図 Connection diagram

コントローラ
Controller

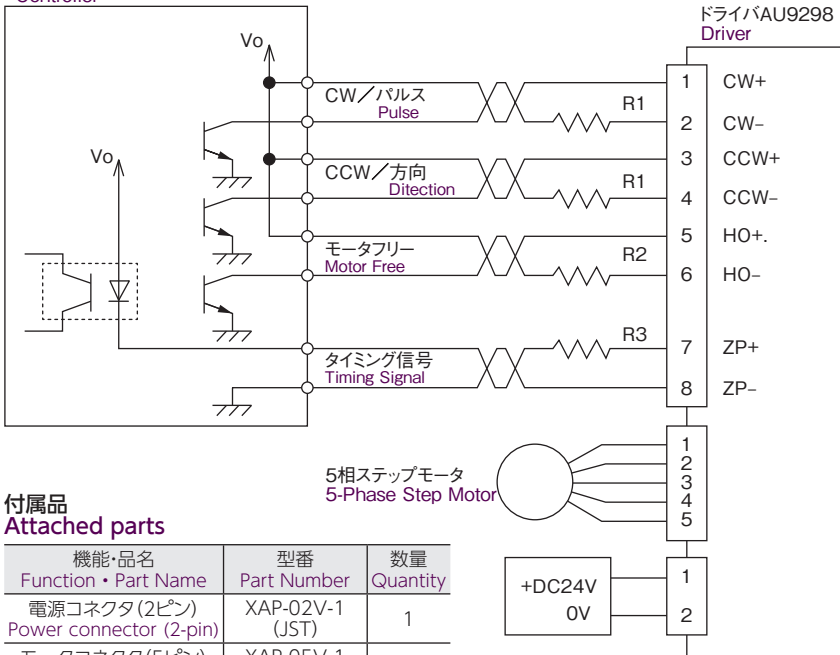

5ピンコネクタ ピンアサイン
5 pin Connector Pin Assignmen

端子番号 Pin No.	5本リードの場合 Motor with 5 leads	10本リードの場合 Motor with 10leads
1	青 Blue	青+黒 Blue + Black
2	赤 Red	赤+茶 Red + Brown
3	橙 Orange	紫+橙 Purple + Orange
4	緑 Green	黄+緑 Yellow + Green
5	黒 Black	白+灰 White + Gray

付属品
Attached parts

機能・品名 Function・Part Name	型番 Part Number	数量 Quantity
電源コネクタ (2ピン) Power connector (2-pin)	XAP-02V-1 (JST)	1
モータコネクタ (5ピン) Motor connector (5-pin)	XAP-05V-1 (JST)	1
信号コネクタ (8ピン) Signal connector (8-pin)	XAP-08V-1 (JST)	1
コネクタピン Connector pin	BXA-001T-P0.6 (JST)	17
スタット (ベークスペーサ) Phenol resin spacer	CX-306	4

■外形図 Outline

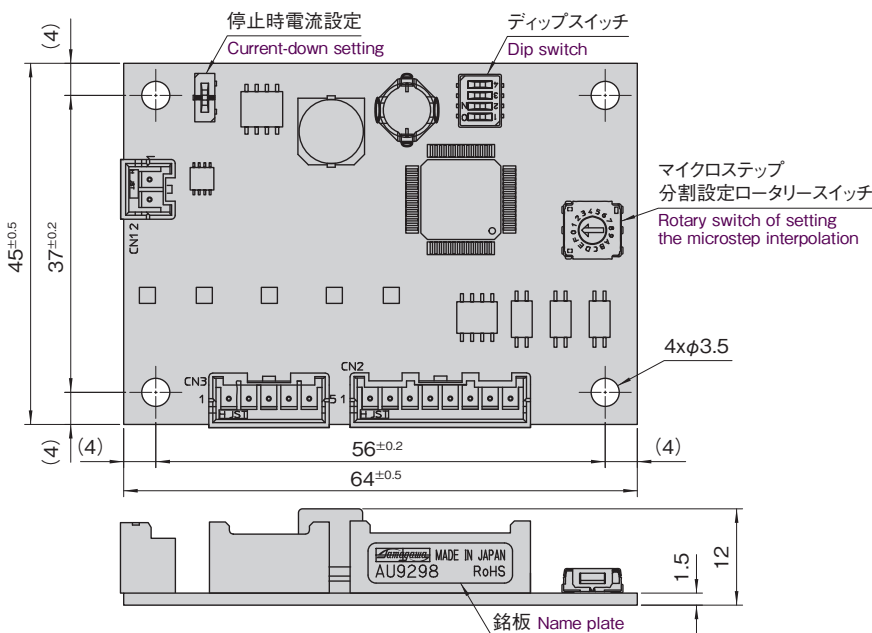

Unit of all dimensions is mm.

5相マイクロステップドライバ 5-Phase Step Driver AU9118N1

AC電源用 for AC Power

RoHS対応
RoHS compliant products

特長 Special Features

- 入力電源AC 100 V
- 駆動電流1.4 A/相 Max
- 基本ステップ角に対して最大250分割可能
- 自動カレントダウン値をデジタルスイッチで設定可能
- 駆動電圧切り換え設定可能
- 自己テスト機能あり
- Power supply AC 100V
- Output current 1.4 A/phase Max
- Maximum 250 interpolation of basic step angle
- Setting the value of auto-current reduction by digital switch
- Switching of driving voltage can be set
- Effective built-in test function



仕様 Specifications

項目	Items	仕様値	Specifications									
入力電源	Power supply	AC100V±10% 50/60Hz 3.5A Max										
駆動電流 (出荷時 1.4A/相) (1.4A/phase at shipping)	Output current	定格電流1.4 A/相 Rated current : 1.4 A Max/phase デジタルSW [RUN]によって、0.5~1.4 A/相 まで設定が可能。 Capable of setting the current to 0.5 ~ 1.4A/phase by the digital switch "RUN"										
駆動方式	Driving type	バイポーラペンタゴン定電流駆動方式 Bipolar pentagon constant current drive										
入力信号 Input signal	信号名 Signal name	機能説明	Functional description									
	F+	1クロック方式時のパルス信号入力	Pulse signal input for 1-clock mode									
	F-	2クロック方式時のCW回転信号入力	CW rotation input for 2-clock mode									
	R+	1クロック方式時の回転方向指示入力	Rotational direction input for 1-clock									
	R-	2クロック方式時のCCW回転信号入力	CCW rotation input for 2-clock									
H.O+	モータ励磁OFF制御信号	Motor exciting OFF control signal										
H.O-	"1"でモータ励磁OFF	"1" for motor exciting OFF										
		パルス幅 0.5 μ sec以上、立上り立下り時間 1 μ sec以下 パルス間隔 0.5 μ sec以上、パルス周波数 500 Kpps以下 パルス電圧"1":4~8 V"0":-8 ~0.5 V フォトカプラの電流がOFF (論理0)からON (論理1)で動作 1クロック入力時R入力"0"の時CCW回転	Pulse width : 0.5μs, min., Rise-up time : 1 μs, max. Pulse interval : 0.5μs, min., Pulse frequency : 500Kpps max. Pulse voltage : "1" for 4 ~ 8V & "0" for -8 ~ 0.5 V Triggered at the edge of OFF (Logic "0") to ON (Logic "1") of photocoupler current CCW rotation with CCW input of "0" in 1-clock system									
出力信号 Output signal	信号名 Signal name	機能説明	Functional description									
	Z.P+	原点励磁出力信号 原点励磁時出力フォト カプラON DC30V、50mA以下	Output signal of exciting at origin (Photocoupler ON, DC30V, 50mA Min)									
		励磁シーケンスが[0]の時ONになり、0.72度のモータの場合は7.2度毎に50個/回転出力される。電源投入後にマイクロステップの分割数を切り換えた時は出力されない場合がある。 This signal is ON at the exciting sequence of [0] and is transmitted every 7.2 degrees for the step motor with 0.72° steps. (50/rotation) When the micro-step angle is changed after the power supply is turned on, it may not be transmitted.										
マイクロステップ分割設定 (出荷時M1:5) Setting of micro-step interpolation (M1:5 at shipping)	デジタルSW M1で分割数を設定する。	Set the interpolation by digital SW M1										
	設定番号 Set No.	0	1	2	3	4	5	6	7	8	9	※1
	分割数 Interpolation	1	2	4	5	8	10	20	40	80	16	
						A	B	C	D	E	F	
						25	50	100	125	200	250	
		設定番号0、1の時は内部にて16分割の低振動駆動となる。 When the micro-step interpolating No. is set to "0" or "1", 1/16-interpolate low-frequency driving takes place inside.										
駆動電流の設定 (出荷時設定 C) Setting of driving current (Set to C at shipping)	モータ回転時の電流はデジタルSW RUN によって下記表から選択して設定する。 The output current to the motor in rotation is set by the digital switch "RUN" as shown in the table below.											
	設定番号 Set No.	0	1	2	3	4	5	6	7	8	9	
	電流(A) Current(A)	0.50	0.58	0.66	0.75	0.81	0.88	0.96	1.03	1.10	1.18	
						A	B	C	D	E	F	
						1.25	1.30	1.40	1.47	1.53	1.60	
自動カレントダウン設定 (出荷時設定 5) Automatic current reduction (Set to 5 at shipping)	モータ停止時の電流はデジタルSW STOPによって下記表から選択して設定する。 この数値はRUN電流に対するパーセントです。最終パルス入力後約150msで電流減少する。 The output current to the motor when stationary is set by the digital switch "STOP" as shown in the table below. The value is set as a percentage of the RUN current. The current decreases at approx. 150ms after the last pulse.											
	設定番号 Set No.	0	1	2	3	4	5	6	7	8	9	
	%	27	31	36	40	45	50	54	58	62	66	
						A	B	C	D	E	F	
						70	74	78	82	86	90	

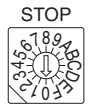
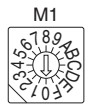

項目 Items	仕様値 Specifications					
	No.	表示 Symbol	機能 Function	ON	OFF	
デップスイッチの設定 (出荷時設定No.5のみON 他はすべてOFF) Setting of dip-switches (No.5 is ON, the others are OFF at shipping)	1	TEST	自己テスト機能 Built-in test function	約60ppsで回転 Rotating at 60pps	通常動作 Normal operation	※2 ※3 前面 Front surface
	2	2/1 CK	クロック方式切換 Switching of clock	1クロック方式 1-clock mode	2クロック方式 2-clock mode	
	3	CD	自動カレントダウン Automatic current reduction	カレントダウンしない Invalid	カレントダウンする Valid	
	4	L/HV	駆動電圧切換 Switching drive-voltage	高速高トルク High speed & torque	通常動作 Normal operation	
	5	無し (外形図参照)	マイクロステップ分割の設定番号0.1 の時に内部にて16分割の低振動駆動 When the micro-step interpolating No. is set to "0 or "1", 1/16-interpolate low- frequency driving takes place inside.	有り Enable to use	無し OFF for use	
動作周囲温湿度 Operating temperature & humidity	0~40°C 85% RH以下(結露なきこと) 0~40°C 85% RH max. (no condensation)					
質量 Mass	約 750g Approximately 750g					

■ 接続図 Connection diagram

端子台ピンアサイン Pin assignment of terminal board

ピン No. Pin No.	機能 Function	配線内容 Description of wiring	
		5本リードのモータ Motor with 5 leads	10本リードのモータ Motor with 10 leads
1	モータ結線 Motor lead	青 Blue	青+黒 Blue + Black
2	モータ結線 Motor lead	赤 Red	赤+茶 Red + Brown
3	モータ結線 Motor lead	橙 Orange	紫+橙 Purple + Orange
4	モータ結線 Motor lead	緑 Green	黄+緑 Yellow + Green
5	モータ結線 Motor lead	黒 Black	白+灰 White + Gray
L	電源 Power supply	AC 100 V	
N	電源 Power supply	AC 100 V	
F.G	フレームグラウンド Frame ground		

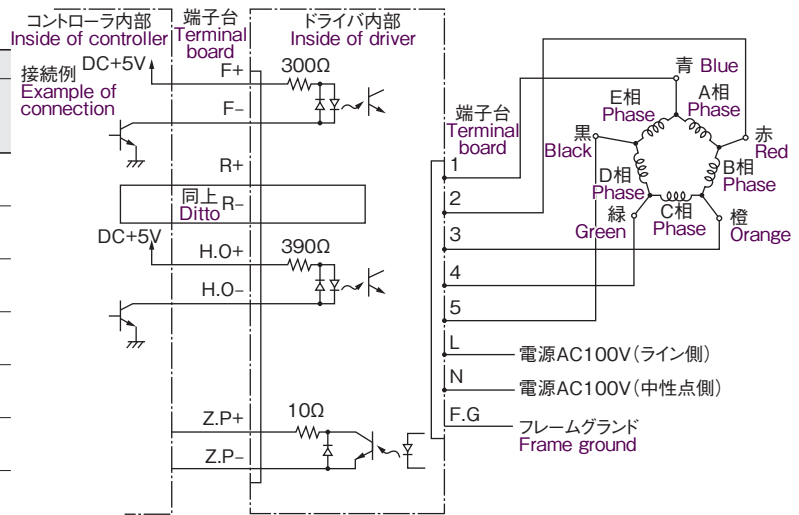

■ 外形図 Outline

Unit of all dimensions is mm.

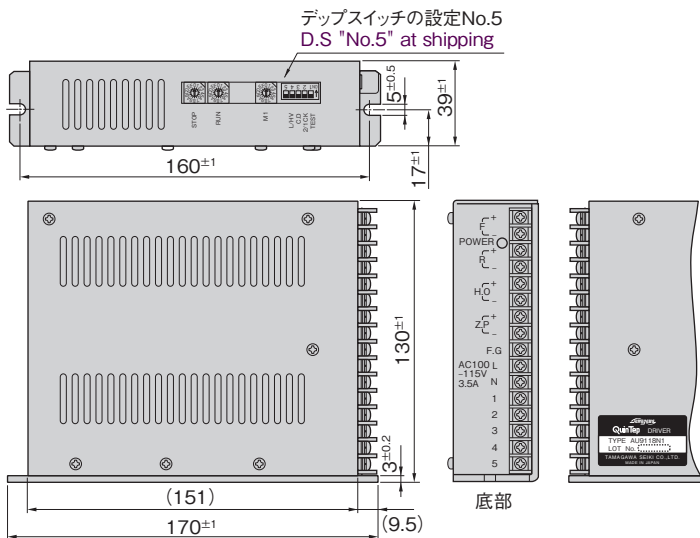

※1: $1 \text{パルスのマイクロステップ角度} = \frac{\text{基本ステップ角}}{\text{分割数}}$

例. 基本ステップ0.72度 分割数80分割の場合

$$1 \text{パルスのマイクロステップ角度} = \frac{0.72}{80} = 0.009 \text{度}$$

※1: $\text{Micro-step angle for 1 pulse} = \frac{\text{Basic step angle}}{\text{Number of interpolation}}$

For example, in case of the basic step angle of 0.72 and the number of interpolation of 80,

$$\text{Micro-step angle for 1 pulse} = \frac{0.72}{80} = 0.009 \text{ deg.}$$

※2: 分割数の設定に関わらず内部で約60PPSを発生し、ディップスイッチNo.2がONの時はCCW回転、OFFの時はCW回転。
※2: Approx. 60pps is generated inside, regardless of the split setting: CCW rotation when dip-switch No. 2 is ON, and CW rotation when dip-switch No. 2 is OFF.

※3: L/HVの高速高トルク使用は、モータ等の発熱が多くなりますのでご注意ください。

※3: When using high-speed high-torque L/HV, take care to prevent overheating of the motor.

2相
シリーズ

2相
一覧

2相
□20mm

2相
□28mm

2相
□42mm

2相
□50mm

2相
□56.4mm

2相
□60mm

2相
□86mm

2相
ドライバ

5相
シリーズ

5相
一覧

5相
□20mm

5相
□24mm

5相
□42mm

5相
□60mm

5相
□86mm

5相
ドライバ

技術
資料

5相マイクロステップドライバ 5-Phase Step Driver AU9119N1

AC電源用 for AC Power

RoHS対応
RoHS compliant products

特長 Features

- 入力電源AC 100V
- 駆動電流2.8 A/相 Max
- 基本ステップ角に対して最大250分割可能
- 大容量駆動タイプ
- 自動カレントダウン値をデジタルスイッチで設定可能
- 駆動電圧切り換え設定可能
- 自己テスト機能あり
- Power supply AC 100V
- Output current 2.8 A/phase Max
- Maximum 250 interpolation of basic step angle
- Large capacity for output power
- Value of auto-current reduction can be set by digital switch
- Switching of driving voltage can be set
- Effective built-in test function



仕様 Specifications

項目	Items	仕様値	Specifications
入力電源	Power supply	AC100V±5%~115V±5%	50/60Hz 3.5A Max
駆動電流	Output current (出荷時 2.8A/相) (2.8A/phase at shipping)	定格電流2.8 A/相	Rated current : 2.8 A Max/phase デジタルSW[RUN]によって、0.5~2.8 A/相 まで設定が可能。 Capable of setting the current to 0.5 ~ 2.8A/phase by the digital switch "RUN"
駆動方式	Driving type	バイポーラペンタゴン定電流駆動方式	Bipolar pentagon constant current drive
入力信号 Input signal	信号名 Signal name	機能説明	Functional description
	F+	1クロック方式時のパルス信号入力	Pulse signal input for 1-clock mode
	F-	2クロック方式時のCW回転信号入力	CW rotation input for 2-clock mode
	R+	1クロック方式時の回転方向指示入力	Rotational direction input for 1-clock
	R-	2クロック方式時のCCW回転信号入力	CCW rotation input for 2-clock
	H.O+	モータ励磁OFF制御信号	Motor exciting OFF control signal
	H.O-	"1"でモータ励磁OFF	"1" for motor exciting OFF
	C.D+	自動カレントダウン"1"でカレントダウンしない	Automatic current-down function is invalid for "1"
C.D-	デブスイッチNo.3のONとOR機能	ON, or function for D.S "No.3"	
D.S+	分割選択信号	Interpolation selection "0" for M1	Interpolation selection "0" for M1 & "1" for M2
D.S-	"0"でM1、"1"でM2		
		パルス幅 0.5 μ sec以上、立上り立下り時間 1 μ sec以下 パルス間隔 0.5 μ sec以上、パルス周波数 500 Kpps以下 パルス電圧 "1": 4~8 V "0": -8 ~0.5 V フォトカプラの電流がOFF (論理0) からON (論理1) で動作 1クロック入力時R入力"0"の時CCW回転	Pulse width : 0.5μs min, Rise-up time : 1μs max Pulse interval : 0.5μs min, Pulse frequency : 500Kpps max Pulse voltage : "1" for 4 ~ 8V & "0" for -8 ~ 0.5 V Triggered at the edge of OFF (Logic "0") to ON (Logic "1") of photocoupler current CCW rotation with CCW input of "0" in 1-clock system
出力信号 Output signal	信号名 Signal name	機能説明	Functional description
	Z.P+	原点励磁出力信号 原点励磁時出力フォト	Output signal of exciting at origin
Z.P-	ブラON DC30V, 50mA以下	(Photocoupler ON, DC30V, 50mAMin.)	出力抵抗 Output resistance
		励磁シーケンスが[0]の時ONIになり、0.72度のモータの場合は7.2度毎に50個/回転出力される。電源投入後にマイクロステップの分割数を切り換えた時は出力されない場合がある。 This signal is ON at the exciting sequence of [0] and is transmitted every 7.2 degrees for the step motor with 0.72° steps. (50/rotation) When the micro-step angle is changed after the power supply is turned on, it may not be transmitted.	10Ω
マイクロステップ分割設定 (出荷時M1:5, M2:0) Setting of micro-step interpolation (M1:5, M2:0 at shipping)		デジタルSW M1, M2で分割数を設定する。 Set the interpolation by digital SW M1, M2	
	設定番号 Set No.	0 1 2 3 4 5 6 7 8 9	※1
	分割数 Interpolation	1 2 4 5 8 10 20 40 80 16	
		A B C D E F	
		25 50 100 125 200 250	
		設定番号0, 1の時は内部にて16分割の低振動駆動となる。 When the micro-step interpolating No. is set to "0" or "1", 1/16-interpolate low-frequency driving takes place inside.	
駆動電流の設定 (出荷時設定 C) Setting of driving current (Set to C at shipping)		モータ回転時の電流はデジタルSW RUN によって下記表から選択して設定する。 The output current to the motor in rotation is set by the digital switch "RUN" to select from the table below.	
	設定番号 Set No.	0 1 2 3 4 5 6 7 8 9	
	電流(A) Current(A)	1.0 1.15 1.3 1.45 1.6 1.75 1.9 2.05 2.2 2.35	
		A B C D E F	
		2.5 2.65 2.8 2.95 3.1 3.25	
自動カレントダウン設定 (出荷時設定 5) Automatic current reduction (Set to 5 at shipping)		モータ停止時の電流はデジタルSW STOPによって下記表から選択して設定する。 この数値はRUN電流に対するパーセントです。最終パルス入力後約150msで電流減少する。 The value is set as a percentage of the RUN current. The current decreases at approx. 150ms after the last pulse.	
	設定番号 Set No.	0 1 2 3 4 5 6 7 8 9	
	%	25 30 35 40 45 50 55 60 65 70	
		A B C D E F	
		75 80 85 90 95 100	

項目 Items	仕様値 Specifications					
デップスイッチの設定 (出荷時設定No.5のみON 他はすべてOFF) Setting of dip-switches (No.5 is ON, the others are OFF at shipping)	No.	表示 Symbol	機能 Function	ON	OFF	※2 ※3  前面 Front surface
	1	TEST	自己テスト機能 Built-in test function	約60ppsで回転 Rotating at 60pps	通常動作 Normal operation	
	2	2/1 CK	クロック方式切換 Switching of clock	1クロック方式 1-clock mode	2クロック方式 2-clock mode	
	3	CD	自動カレントダウン Automatic current reduction	カレントダウンしない Invalid	カレントダウンする Valid	
	4	L/HV	駆動電圧切換 Switching drive-voltage	高速高トルク High speed & torque	通常動作 Normal operation	
動作周囲温湿度 Operating temperature & humidity	0~40°C 90% RH以下(結露なきこと) 0~40°C 90% RH max. (no condensation)					
質量 Mass	約 1.1kg Approximately 1.1kg					

■ 接続図 Connection diagram

コネクタピンアサイン Pin assignment of connector

ピン No. Pin No.	配線内容 Description of wiring		
	機能 Function	5本リードのモータ Motor with 5 leads	10本リードのモータ Motor with 10 leads
1	モータ結線 Motor lead	青 Blue	青+黒 Blue + Black
2	モータ結線 Motor lead	赤 Red	赤+茶 Red + Brown
3	モータ結線 Motor lead	橙 Orange	紫+橙 Purple + Orange
4	モータ結線 Motor lead	緑 Green	黄+緑 Yellow + Green
5	モータ結線 Motor lead	黒 Black	白+灰 White + Gray
L	電源 Power supply	AC 100 ~ 115 V	
N	電源 Power supply	AC 100 ~ 115 V	
F.G	フレームグラウンド Frame ground		

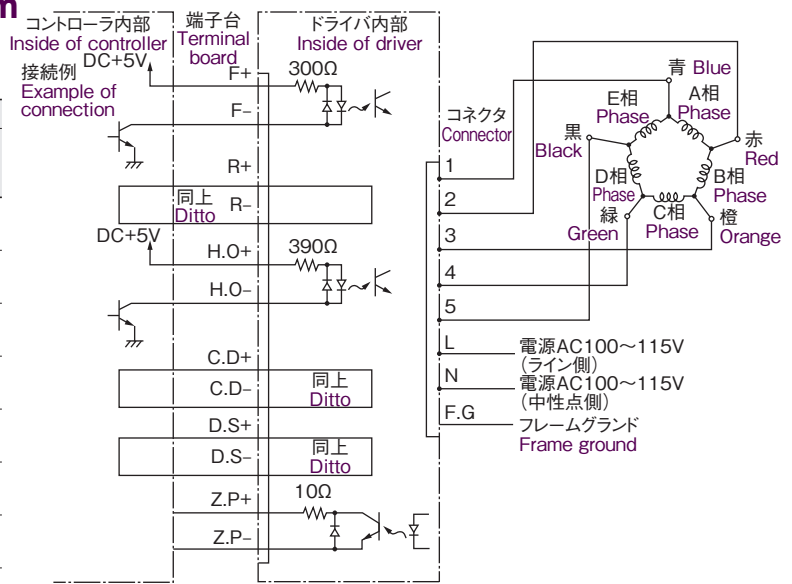

付属品 Attached parts

機能・品名 Function・Parts Name	型番 Part Number	数量 Quantity
電源コネクタ (3P コネクタ) Power connector (3-pin)	GMS TB2.5/3-ST-7.62(PHOENIX CONTACT)	1
モータコネクタ (5P コネクタ) Motor connector (5-pin)	MSTB2.5/5-ST-5.08(PHOENIX CONTACT)	1
信号コネクタ (12P コネクタ) Signal connector (12-pin)	MC1.5/12-ST-3.81(PHOENIX CONTACT)	1

■ 外形図 Outline

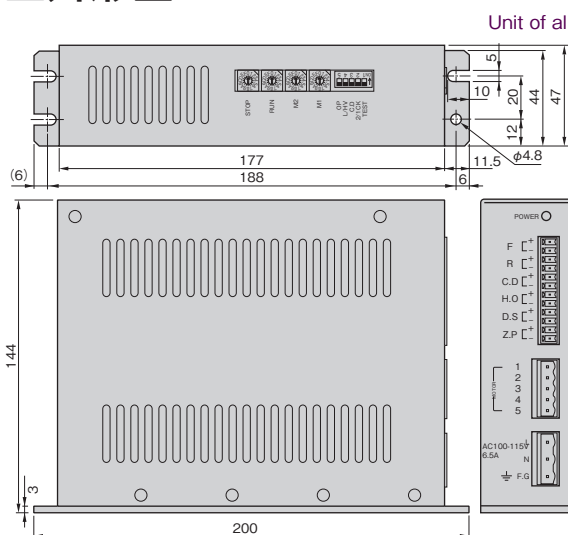

Unit of all dimensions is mm. ※1: 1パルスのマイクロステップ角度 = $\frac{\text{基本ステップ角}}{\text{分割数}}$

例. 基本ステップ0.72度 分割数80分割の場合
1パルスのマイクロステップ角度 = $\frac{0.72}{80} = 0.009$ 度

※1: Micro-step angle for 1 pulse = $\frac{\text{Basic step angle}}{\text{Number of interpolation}}$

For example, in case of the basic step angle of 0.72 and the number of interpolation of 80,

Micro-step angle for 1 pulse = $\frac{0.72}{80} = 0.009$ deg.

※2: 内部で約60PPSを発生し、分割数の設定に応じた回転数で回転、ディップスイッチNo.2がONの時はCCW回転、OFFの時はCW回転。

※2: Approx. 60pps is generated inside, regardless of splits setting; CCW rotation when the dip switch No.2 is ON, and CW rotation when the dip switch No.2 is OFF.

※3: L/HVの高速高トルク使用は、モータ等の発熱が多くなりますのでご注意ください。

※3: In case of using high speed & torque of L/HV, take good care of the heating-up of the motor.

2相
シリーズ

2相
一覧

2相
□20mm

2相
□28mm

2相
□42mm

2相
□50mm

2相
□56.4mm

2相
□60mm

2相
□86mm

2相
ドライバ

5相
シリーズ

5相
一覧

5相
□20mm

5相
□24mm

5相
□42mm

5相
□60mm

5相
□86mm

5相
ドライバ

技術
資料

5相マイクロステップドライバ 5-Phase Step Driver AU9280

AC電源用 for AC Power

RoHS対応
RoHS compliant products

特長 Features

- 入力電源AC 200 V
- 駆動電流1.4 A/相 Max
- 駆動電圧切り換え機能あり
- 自動カレントダウン値をデジタルスイッチで設定可能
- 自己テスト機能あり
- 基本ステップ角に対して最大250分割可能
- Power supply AC 200V
- Output current 1.4 A/phase Max
- Switching function of driving voltage can be set
- Large capacity for output power
- Setting the value of auto-current reduction can be set by digital switch
- Effective built-in test function
- Maximum 250 interpolation of basic step angle

仕様 Specifications



項目	Items	仕様値	Specifications
入力電源	Power supply	AC100~230V ±20V	50/60Hz 3.5A Max
駆動電流 (出荷時 1.4A/相) (1.4A/phase at shipping)	Output current	定格電流1.4 A/相	Rated current : 1.4 A Max/phase デジタルSW[RUN]によって、0.5~1.4 A/相 まで設定が可能。 Capable of setting the current to 0.5 ~ 1.4A/phase by the digital switch "RUN"
駆動方式	Driving type	バイポーラペンタゴン定電流駆動方式	Bipolar pentagon constant current drive
入力信号 Input signal	信号名 Signal name	機能説明	Functional description
	CW+	1クロック方式時のパルス信号入力	Pulse signal input for 1-clock mode
	CW-	2クロック方式時のCW回転信号入力	CW rotation input for 2-clock mode
	CCW+	1クロック方式時の回転方向指示入力	Rotational direction input for 1-clock
	CCW-	2クロック方式時のCCW回転信号入力	CCW rotation input for 2-clock
	H.O+	モータ励磁OFF制御信号	Motor exciting OFF control signal
	H.O-	"1"でモータ励磁OFF	"1" for motor exciting OFF
	C.D+	自動カレントダウン"1"でカレントダウンしない	Automatic current-down function is invalid for "1"
C.D-	デプススイッチNo.3のONとOR機能	ON, or function for D.S "No.3"	
D.S+	分割選択信号	Interpolation selection "0" for M1	& "1" for M2
D.S-	"0"でM1, "1"でM2		
出力信号 Output signal	信号名 Signal name	機能説明	Functional description
	Z.P +	原点励磁出力信号 原点励磁時出力フォトカプラON DC30V, 50mA以下	Output signal of exciting at origin (Photocoupler ON, DC30V, 50mA Min)
	Z.P -	励磁シーケンスが[0]の時ONになり、0.72度のモータの場合は7.2度毎に50個/回転出力される。電源投入後にマイクロステップの分割数を切り換えた時は出力されない場合がある。 This signal is ON at the exciting sequence of [0] and is transmitted every 7.2 degrees for the step motor with 0.72° steps. (50/rotation) When the micro-step angle is changed after the power supply is turned on, it may not be transmitted.	
マイクロステップ分割設定 (出荷時 M1:5, M2:0) Setting of micro-step interpolation (M1:5, M2:0 at shipping)		デジタルSW M1, M2で分割数を設定する。 Set the interpolation by digital SW M1, M2	
駆動電流の設定 (出荷時設定 C) Setting of driving current (Set to C at shipping)	設定番号 Set No.	0 1 2 3 4 5 6 7 8 9	※1
	電流 (A) Current(A)	0.5 0.58 0.66 0.75 0.81 0.88 0.96 1.03 1.1 1.15	
自動カレントダウン設定 (出荷時設定 5) Automatic current reduction (Set to 5 at shipping)	設定番号 Set No.	0 1 2 3 4 5 6 7 8 9	
	%	27 31 36 40 45 50 54 58 62 66	

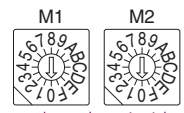

項目 Items	仕様値 Specifications				
	No.	表示 Symbol	機能 Function	ON	OFF
デップスイッチの設定 (出荷時設定No.5のみON 他はすべてOFF) Setting of dip-switches (No.5 is ON, the others are OFF at shipping)	1	TEST	自己テスト機能 Built-in test function	約60ppsで回転 Rotating at 60pps	通常動作 Normal operation
	2	2/1 CK	クロック方式切換 Switching of clock	1クロック方式 1-clock mode	2クロック方式 2-clock mode
	3	CD	自動カレントダウン Automatic current reduction	カレントダウンしない Invalid	カレントダウンする Valid
	4	L/HV	駆動電圧切換 Switching drive-voltage	高速高トルク High speed & torque	通常動作 Normal operation
	5	OP	マイクロステップ分割の設定番号0.1 の時に内部にて16分割の低振動駆動 No. is "0" or "1", 1/16-interpolate low- frequency driving takes place inside.	有り Enable to use	無し OFF for use
動作周囲温湿度 Operating temperature & humidity	0~40°C 85% RH以下(結露なきこと) 0~40°C 85% RH max. (no condensation)				
質量 Mass	約 750g Approximately 750g				



2相
シリーズ

2相
一覧

2相
□20mm

2相
□28mm

2相
□42mm

2相
□50mm

2相
□56.4mm

2相
□60mm

2相
□86mm

2相
ドライバ

5相
シリーズ

5相
一覧

5相
□20mm

5相
□24mm

5相
□42mm

5相
□60mm

5相
□86mm

5相
ドライバ

技術
資料

■ 接続図 Connection diagram

端子台ピンアサイン Pin assignment of terminal board

ピン No. Pin No.	配線内容 Description of wiring		
	機能 Function	5本リードのモータ Motor with 5 leads	10本リードのモータ Motor with 10 leads
1	モータ結線 Motor lead	青 Blue	青+黒 Blue + Black
2	モータ結線 Motor lead	赤 Red	赤+茶 Red + Brown
3	モータ結線 Motor lead	橙 Orange	紫+橙 Purple + Orange
4	モータ結線 Motor lead	緑 Green	黄+緑 Yellow + Green
5	モータ結線 Motor lead	黒 Black	白+灰 White + Gray
L	電源 Power supply	AC 100~230V ±20V	
N	電源 Power supply	AC 100~230V ±20V	
F.G	フレームグラウンド Frame ground		

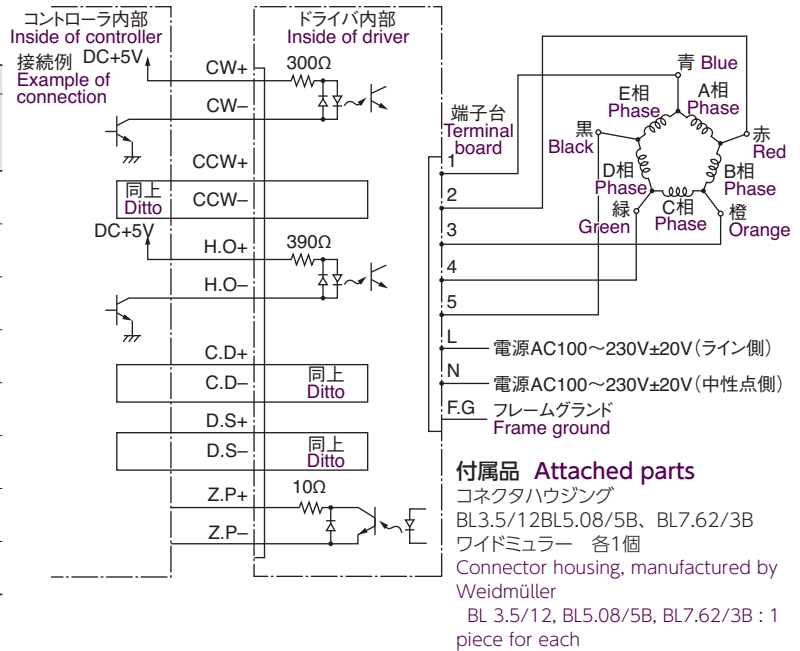

■ 外形図 Outline

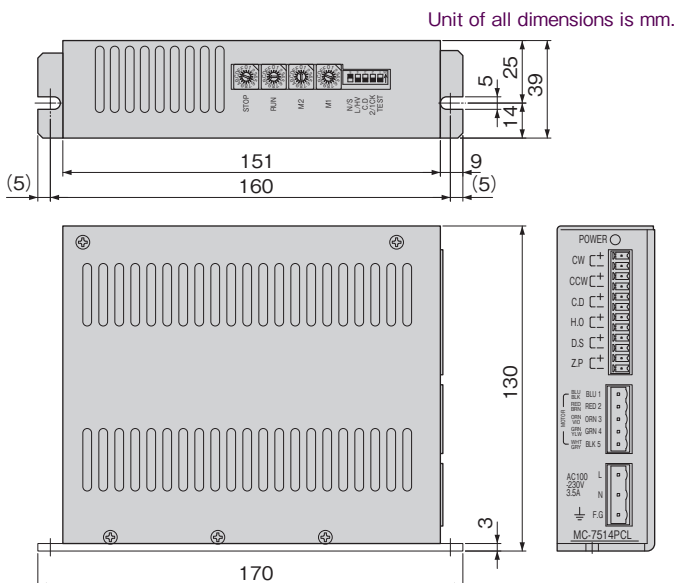

$$\text{※1: 1パルスのマイクロステップ角度} = \frac{\text{基本ステップ角}}{\text{分割数}}$$

例. 基本ステップ0.72度 分割数80分割の場合

$$1 \text{ パルスのマイクロステップ角度} = \frac{0.72}{80} = 0.009 \text{ 度}$$

$$\text{※1: Micro-step angle for 1 pulse} = \frac{\text{Basic step angle}}{\text{Number of interpolation}}$$

For example, in case of the basic step angle of 0.72 and the number of interpolation of 80,

$$\text{Micro-step angle for 1 pulse} = \frac{0.72}{80} = 0.009 \text{ deg.}$$

※2: 内部で約60PPSを発生し、分割数の設定に応じた回転数で回転、デップスイッチNo.2がONの時はCCW回転、OFFの時はCW回転。

※2: Approx. 60pps is generated inside, regardless of splits setting; CCW rotation when the dip switch No.2 is ON, and CW rotation when the dip switch No.2 is OFF.

※3: L/HVの高速高トルク使用は、モータ等の発熱が多くなりますのでご注意ください。

※3: In case of using high speed & torque of L/HV, take good care of the heating-up of the motor.

ステップモータの基礎

Basic Principles of Step Motors

Q ステップモータの構造は？ What is the structure of the step motor?

A ギザギザの永久磁石と ギザギザの電磁石の相互作用

Interaction of toothed permanent magnets and toothed electromagnets

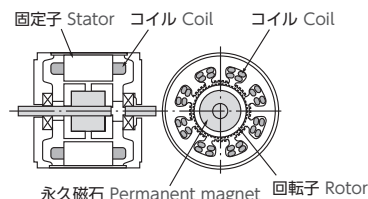

ステップモータは、筒状のステータ（固定子）の中で円柱状のロータ（回転子）が回転する構造をしています。回転子には永久磁石があり回転子の外周部はギアの様「ギザギザ」な形状です。一方、固定子はこの回転子の形状（ギアの歯）にほぼ対応する「ギザギザ」の鉄心を持っています。固定子の鉄心には電線が巻かれコイルを構成します。このコイル（電線）に外部から電流を流して電磁石を形成し、回転子の永久磁石の磁力との相互作用で回転子が回転します。

In the step motor, a cylindrical rotor rotates within a cylindrical stator. The rotor has a permanent magnet, and the outer periphery of the rotor has a toothed shape like a gear. On the other hand, the stator has a toothed iron core that roughly corresponds to the shape of this rotor (gear teeth). Wire is wound around the stator core to form a coil. An electric current is externally supplied to this coil (electric wire) to form an electromagnet, and the rotor rotates due to the interaction with the magnetic force of the permanent magnet of the rotor.

Q 回転させるには？ How does the motor rotate?

A コイルの電流を切り替えて 制御します

Control by switching the coil current

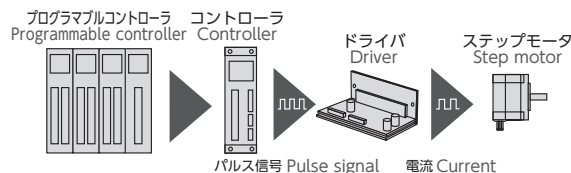

ステップモータを回転させるためには、ステップモータのコイルに流す電流を切り替えて電磁石の状態を変化させます。モータの内部に複数のコイルがあり、どのコイルとどのコイルに電流を流すかの組み合わせで回転を操作します。コイルの電流を切り替えた瞬間、モータの回転子は一定角度回転します。コイルの電流を切り替えるのがドライバの仕事です。

To rotate the step motor, switch the current supplied to the step motor coil to change the state of the electromagnet. There are multiple coils inside the motor, and rotation is controlled by combining the current supplied to those coils. The moment the coil current is switched, the motor's rotor rotates by a fixed angle. It is the driver's job to switch the coil current.

Q 位置（モータ軸の回転角度）を制御するには？ How to control the position (rotation angle of motor shaft)

A 回転させたい角度に対応する数だけ パルスを与えます

Give as many pulses as the number you want to rotate.

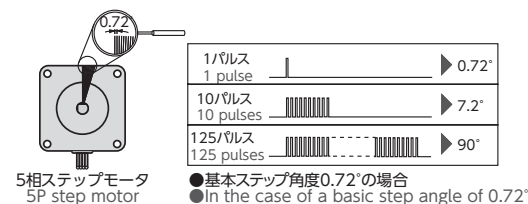

ステップモータのコイルに流す電流を一回切り替えるごとの回転量（回転角度）を「基本ステップ角度」と呼び、2相ステップモータでは通常1.8°、5相ステップモータでは通常0.72°です。電流を複数回切り替えれば、モータは基本ステップ角度と切り替え回数を掛算した角度だけ回転します。電流を切り替えるタイミングはパルス指令としてコントローラからドライバに与え、パルスがひとつ与えられる度に電流が一回切り替わります。

The amount of rotation (rotational angle) each time the coil current is switched is called the "basic step angle". It is normally 1.8° for 2-phase step motors, and 0.72° for 5-phase step motors. If the current is switched several times, the motor will rotate by the basic step angle multiplied by the number of times the current flow is switched. The timing of switching the current is given as a pulse command from the controller to the driver, and the current is switched once each time a pulse is given.

Q 速度（モータ軸の回転速度）を制御するには？ How to control the speed (motor shaft rotation speed)

A 回転させたい速度に対応する 周波数のパルスを与えます

Give a pulse at the frequency corresponding to the desired speed of rotation.

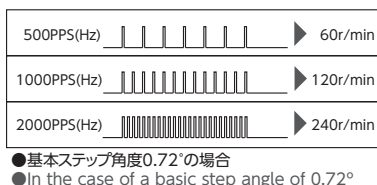

ステップモータが回転する角度は、コントローラがドライバに与えるパルスの数で決まります。従って、1秒間のパルス数（つまりパルスの周波数）によって回転速度（つまり1秒間に回転する角度）が決まります。パルスの周波数を2倍にすれば回転速度も2倍になります。

The step motor rotation angle is determined by the number of pulses the controller gives to the driver. Thus, the number of pulses per second (i.e. the frequency of the pulses) determines the rotational speed (i.e. the angle of rotation per second). If the pulse frequency is doubled, the rotational speed will also be doubled.

ステップモータの励磁駆動方式

Driving Mode of a Step Motor

ステップモータを駆動する場合はステップモータの巻線に直流電圧および電流を順次、切り換えて励磁する必要があるため、ステップモータ用のドライバが必要になってきます。

右図のように発振器、駆動装置、DC電源が最低必要です。ステップモータの位置精度あるいは、ダンピング特性を改善するために、光学式エンコーダなどを付加することもあります。これにより、フィードバック用のアンプまたは制御装置が必要になってきます。また、メカニカルなダンパによりダンピング特性を改善することもできます。

For driving a step motor, it is necessary to excite its windings by applying a DC voltage and current in sequence. Therefore, a step motor requires a proper drive. An oscillator, driver and DC power supply as shown in the right figure are necessary as minimum components.

For improving the angle accuracy and damping characteristics of a step motor, an optical encoder or other sensors may be added, and then a suitable amplifier for feedback may be needed. Also, the damping characteristic can be improved by using a mechanical damper.

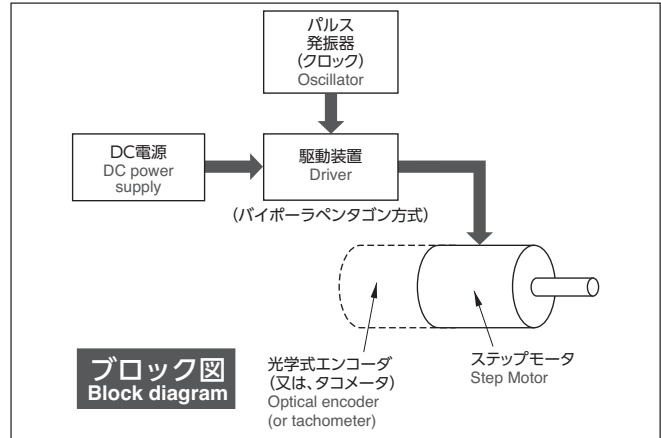

フルステップ方式

ステップ角が基本ステップ角度で駆動する方式です。

Full-step driving mode

In this method, step motors are driven in the basic step angle.

ハーフステップ方式

ステップ角が基本ステップ角度の1/2の角度で駆動する方式です。

Half-step driving mode

In this method, step motors are driven in half of the basic step angle.

マイクロステップ方式

ステップ角が基本ステップ角度の1/Nの角度で駆動する方式です。モータの各巻線に流す電流を、電気的手法でN分解して、モータを滑らかにさせる駆動方式です。どの周波数においても、共振帯はなく、特に低速回転時にはほとんど振動を生じること無く、回転します。

Micro-step driving mode

In this method, step motors are driven in 1/N of the basic step angle and the rotation of a motor can be smoothed by electrical interpolation by controlling the current to each winding.

2相ステップモータ 2-Phase Step Motor

結線図 Wiring diagram

1. ユニポーラ

励磁電流の方向は一定で各相に順次切り換えるものです。

1. Unipolar

The direction of the excitation current is fixed, and switching is sequentially made to each phase.

1.1 1相励磁

常時1相のみの巻線に励磁電流を流します。

1.1 1-phase driving

Insert a voltage into a single-phase coil regularly.

1.2 2相励磁

常時2相の巻線に励磁電流を流します。

1.2 2-phase driving

Insert a voltage into a two-phase coil regularly.

1.3 1-2 相励磁

1相と2相を交互に励磁電流を流します。

1.3 1-2-phase driving

Insert a voltage into 1-phase or 2-phases alternately.

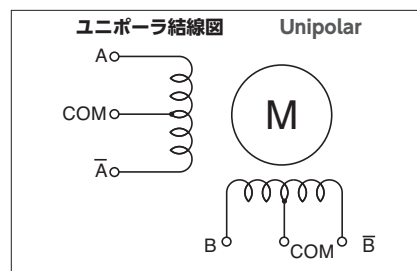

1相励磁

1-phase driving

Step	A	B	Ā	B̄	COM
0	ON				+V
1		ON			+V
2			ON		+V
3				ON	+V
0	ON				+V

2相励磁

2-phase driving

Step	A	B	Ā	B̄	COM
0	ON			ON	+V
1	ON	ON			+V
2		ON	ON		+V
3			ON	ON	+V
0	ON			ON	+V

1-2相励磁

1-2-phase driving

Step	A	B	Ā	B̄	COM
0	ON			ON	+V
1	ON				+V
2	ON	ON			+V
3		ON			+V
4			ON	ON	+V
5				ON	+V
6			ON	ON	+V
7				ON	+V
0	ON			ON	+V

2相
シリーズ

2相
一覧

2相
□20mm

2相
□28mm

2相
□42mm

2相
□50mm

2相
□56.4mm

2相
□60mm

2相
□86mm

2相
ドライバ

5相
シリーズ

5相
一覧

5相
□20mm

5相
□24mm

5相
□42mm

5相
□60mm

5相
□86mm

5相
ドライバ

技術
資料

結線図 Wiring diagram

2. バイポーラ

2相の巻線に極性の異なる励磁電流を加え、これを交互に極性を順次切り換えるものとします。

2. Bipolar

The voltage with different polarity to be inserted to the two-phase coil shall be changed alternately in turn.

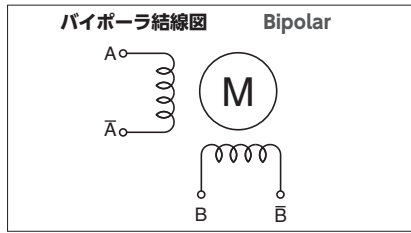

Step	A	B	Ā	B̄
0	+	-	-	+
1	+	+	-	-
2	-	+	+	-
3	-	-	+	+
0	+	-	-	+

バイポーラドライバ (AU9290、AU9300シリーズ) への接続方法 How to connect to a bipolar driver (AU9290, AU9300 Series)

●6本リード線 6 lead types

ユニポーラ Unipolar

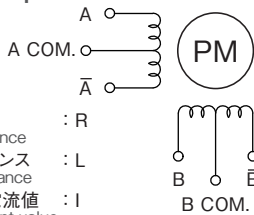

巻線抵抗 : R
Winding resistance
巻線インダクタンス : L
Winding inductance
ドライバ設定電流値 : I
Driver set current value

センタータップ接続 Center tap connection

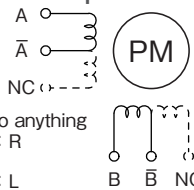

NC: Not connected to anything
巻線抵抗 : R
Winding resistance
巻線インダクタンス : L
Winding inductance
ドライバ設定電流値 : I
Driver set current value

シリーズ接続 Series connection

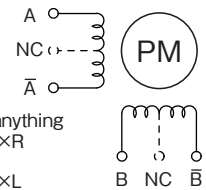

NC: Not connected to anything
巻線抵抗 : 2×R
Winding resistance
巻線インダクタンス : 4×L
Winding inductance
ドライバ設定電流値 : I / √2
Driver set current value

●8本リード線 8 lead types

ユニポーラ Unipolar

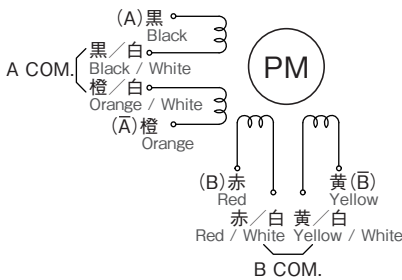

パラレル結線接続 Parallel connection

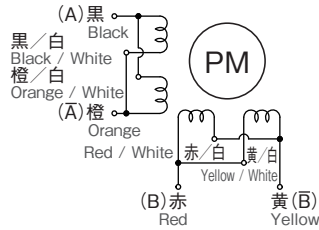

巻線抵抗 : R / 2
Winding resistance
巻線インダクタンス : L
Winding inductance
ドライバ設定電流値 : √2×I
Driver set current value

シリーズ接続 Series connection

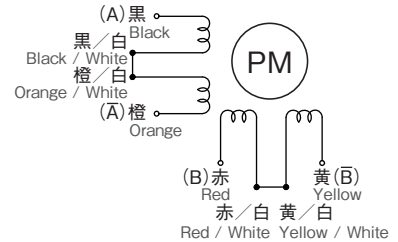

巻線抵抗 : 2×R
Winding resistance
巻線インダクタンス : 4×L
Winding inductance
ドライバ設定電流値 : I / √2
Driver set current value

5相ステップモータ 5-Phase Step Motor

結線図 Wiring diagram

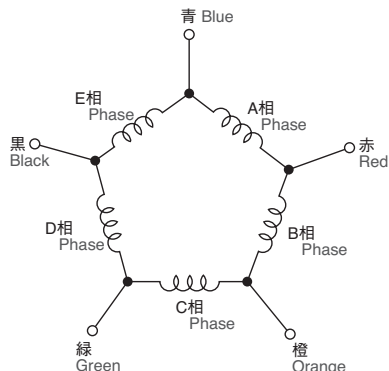

励磁シーケンス Exciting sequence

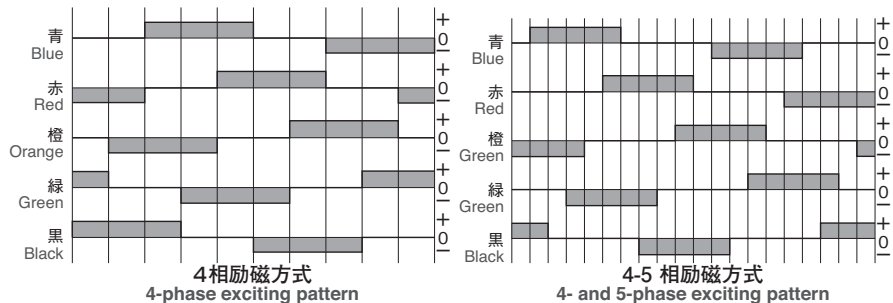

ステップモータの選定法

Procedure for Selecting Step Motors

トルク計算からの選定 Selection by torque calculation

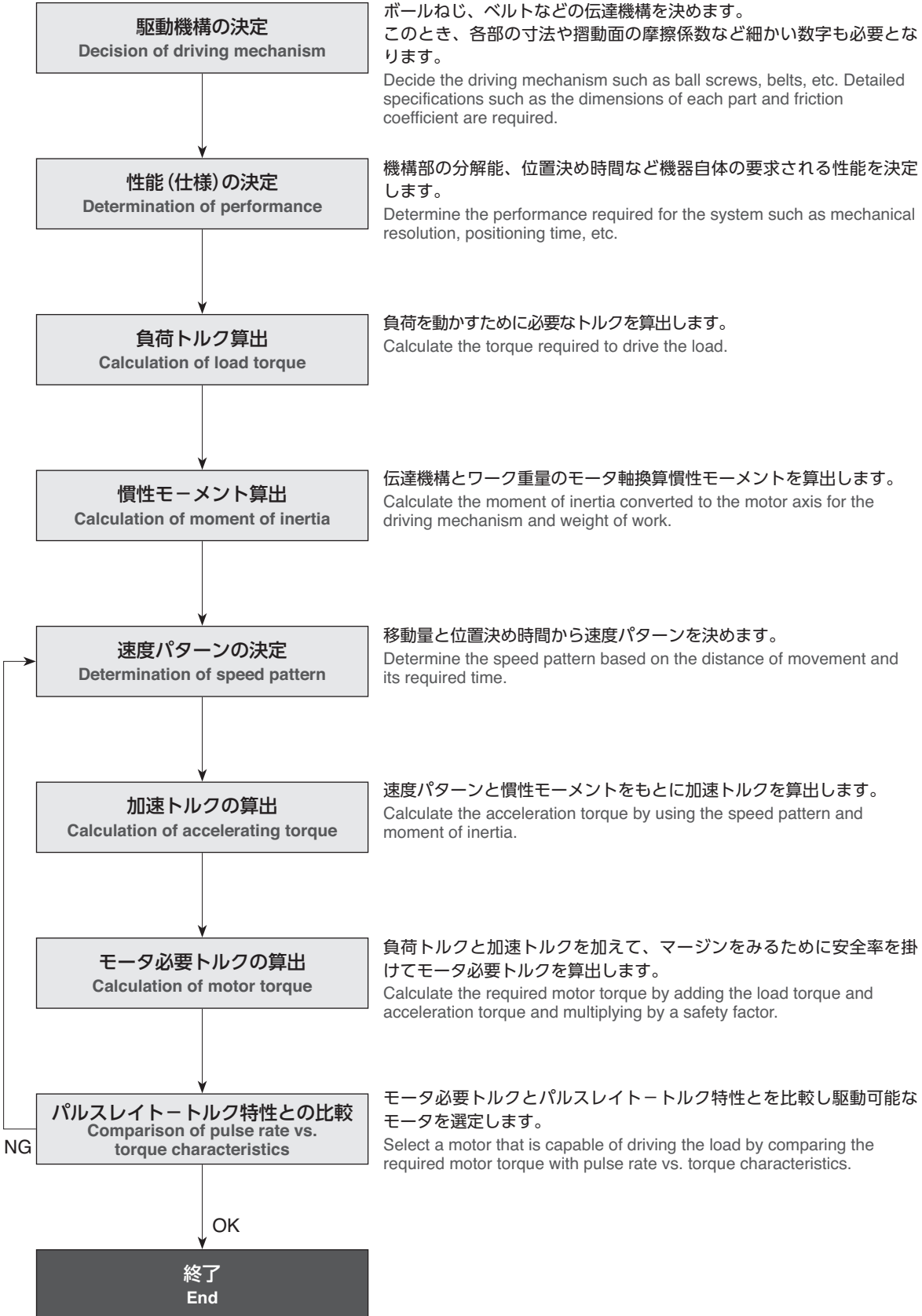

2相
シリーズ

2相
一覧

2相
□20mm

2相
□28mm

2相
□42mm

2相
□50mm

2相
□56.4mm

2相
□60mm

2相
□86mm

2相
ドライバ

5相
シリーズ

5相
一覧

5相
□20mm

5相
□24mm

5相
□42mm

5相
□60mm

5相
□86mm

5相
ドライバ

技術
資料

2

Phase Series

基本計算式 Basic equations

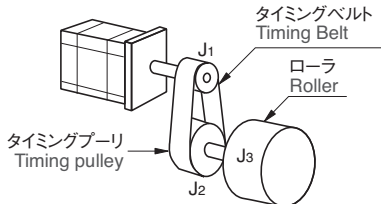
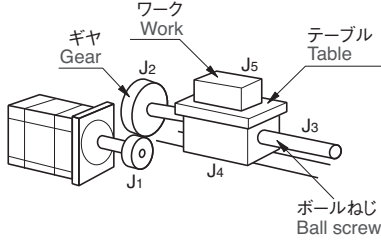
要素 Factor	分解能 (最少送り量) ステップ角度 Resolution (Unit movement) & step angle	速度とパルス周波数 Speed & pulse frequency
駆動機構 Driving mechanism		
基本 Basic equation	$\ell = \ell_0 \cdot \frac{\theta_s}{i} \text{ [m/step]}$	$v = \ell \cdot f \text{ [m/step]}$ $f = \frac{v}{\ell} \text{ [pps]}$
ベルト駆動 Belt driving mechanism 	$\ell = \frac{\pi D}{360} \cdot \frac{\theta_s}{i} \text{ [m/step]}$ $D = \frac{360 \ell i}{\pi \theta_s} \text{ [cm]}$	$v = \frac{\pi D}{360} \cdot \frac{\theta_s}{i} \text{ [m/step]}$ $f = \frac{360 i v}{\pi D \theta_s} \text{ [pps]}$
ボールねじ駆動 Ball screw driving mechanism 	$\ell = \frac{P}{360} \cdot \frac{\theta_s}{i} \text{ [m/step]}$ $P = \frac{360 \ell i}{\theta_s} \text{ [m/rev]}$	$\ell = \frac{P}{360} \cdot \frac{\theta_s}{i} \cdot f \text{ [m/step]}$ $f = \frac{360 i v}{P \theta_s} \text{ [pps]}$

5

Phase Series

最終段の回転速度とパルス周波数 Rotational speed and pulse frequency at the final stage	移動量とパルス数 Moving distance & number of pulses	モータ側から見た全慣性モーメント Total moment of inertia applied to motor axis
$N = \frac{\theta_s f}{6 i} \text{ [min}^{-1}\text{]}$ $f = \frac{6 i N}{\theta_s} \text{ [pps]}$	$\ell \tau = A \cdot \ell \text{ [m]}$ $\ell \tau = v \cdot t \text{ [m]}$ $A = \frac{\ell \tau}{\ell} \text{ [pulse]}$ $A = f \cdot t \text{ [pulse]}$	$J_L: \text{モータ軸換算慣性モーメント}$ Moment of inertia converted to motor axis $J_n: \text{各部の慣性モーメント}$ Moment of inertia for each section $J_L = J_1 + \frac{J_2 + J_3}{i^2} \text{ [kg} \cdot \text{m}^2\text{]}$ $J_L = J_1 + \frac{J_2 + J_3 + J_4 + J_5}{i^2} \text{ [kg} \cdot \text{m}^2\text{]}$

ℓ = 分解能 (最少送り量) [m/step]
 Resolution (Unit step)
 ℓ_0 = 最終段での単位移動量 [m/°]
 Unit movement at the final stage
 θ_s = ステップ角度 [°/step]
 Step angle
 i = 減速比
 Reduction gear ratio

P = リードピッチ [m/rev]
 Lead pitch
 v = 移動速度 [m/s]
 Moving speed
 f = パルス周波数 [pps]
 Pulse frequency
 D = 最終段プーリ径 [m]
 Diameter of the final stage pulley

A = パルス数 [pulse]
 Number of pulses
 $\ell \tau$ = 移動量 [m]
 Moving distance
 t = 所要時間 [s]
 Required time

Technical Data

負荷トルクの計算式 Equations of load torque

ボールねじ駆動
Driving by ball screw

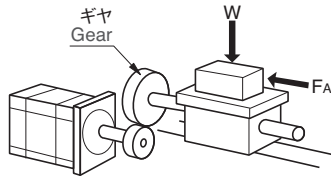

$$T_L = \left(\frac{F \cdot P}{2\pi\eta} + \frac{\mu F_0 P_0}{2\pi} \right) \frac{1}{i} \text{ [N} \cdot \text{m]}$$

$$F = F_A + Wg (\sin\alpha + \mu\cos\alpha) \text{ [N]}$$

プーリ駆動
Driving by pulley

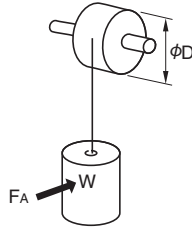

$$T_L = \frac{(\mu F_A + W)}{2\pi} \cdot \frac{\pi D}{i}$$

$$= \frac{(\mu F_A + W)D}{2i} \text{ [N} \cdot \text{m]}$$

ワイヤ・ベルト駆動 ラック・ピニオン駆動
Driving by wire/belt Driving by rack & pinion

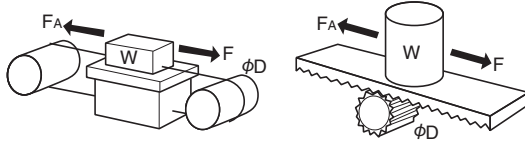

$$T_L = \frac{F}{2\pi\eta} \cdot \frac{\pi D}{i} = \frac{FD}{2\eta i} \text{ [N} \cdot \text{m]}$$

$$F = F_A + Wg (\sin\alpha + \mu\cos\alpha) \text{ [N]}$$

実測による方法
Method of direct measurement

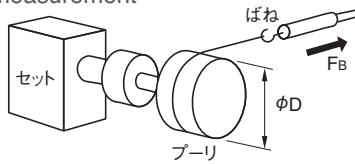

$$T_L = \frac{F_B D}{2} \text{ [N} \cdot \text{m]}$$

F = 軸方向荷重 [N]
Axial load

F₀ = 予圧荷重 [N]
Pressurized load

μ₀ = 予圧ナットの摩擦係数 (0.1~0.3)
Friction coefficient of pressurized nut (0.1 ~ 0.3)

η = 効率 (0.85~0.95)
Efficiency (0.85 ~ 0.95)

i = 減速比
Reduction gear ratio

P = リードピッチ [m/rev]
Lead pitch

F_A = 外力 [N]
External force

F_B = 主軸が回転しはじめるときの力 [N]
Starting force of main shaft

W = ワークとテーブルの総質量 [kg]
Total weight of work and table

μ = 摺動面の摩擦係数 (0.05)
Friction coefficient of slipping surface (0.05)

α = 傾斜度 [deg.]
Inclination

D = 最終段プーリ径 [m]
Diameter of final stage pulley

g = 重力加速度 (9.807) [m/s²]
Acceleration of gravity

2相
シリーズ

2相
一覧

2相
□20mm

2相
□28mm

2相
□42mm

2相
□50mm

2相
□56.4mm

2相
□60mm

2相
□86mm

2相
ドライバ

5相
シリーズ

5相
一覧

5相
□20mm

5相
□24mm

5相
□42mm

5相
□60mm

5相
□86mm

5相
ドライバ

技術
資料

必要トルク T_M [N・m]の算出 Calculation of required torque T_M [N・m]

(1) 負荷トルク T_L [N・m]の算出

負荷トルクは駆動機構の接触部分に生じる摩擦抵抗のことです。
負荷トルクは駆動機構の種類やワークの質量によって大きく変わります。

Calculation of load torque T_L [N・m]

Load torque means the friction resistance that occurs at the contact point of the driving mechanism and varies depending on the kind of driving mechanism and the weight of work.

(2) 加速トルク T_a [N・m]の算出

加速トルクはモータを加速、減速運転させるときに必要なトルクです。

Calculation of acceleration torque T_a [N・m]

Acceleration torque means the torque required to operate during acceleration and deceleration.

① 自起動運転の場合

Case of self-starting operation:

加速トルク
Acceleration torque

$$T_a = (J_o + J_L) \cdot \frac{\pi \cdot \theta_s}{180 \cdot n} \cdot f_2^2$$

② 加減速運転の場合

Case of accelerating or decelerating:

加速トルク
Acceleration torque

$$T_a = (J_o + J_L) \cdot \frac{\pi \cdot \theta_s}{180} \cdot \frac{f_2 - f_1}{t_1}$$

(3) 必要トルク T_M [N・m]の算出

必要トルクはステップモータに必要な負荷トルクと加速トルクを足したものに なります。

ステップモータの必要トルクは次式で求めることができます。

Calculation of required torque T_M [N・m]

The required torque is obtained by adding the load torque and the acceleration torque necessary for a step motor. The required torque for a step motor is calculated by the following equation:

$\begin{aligned} \text{必要トルク } T_M &= (\text{負荷トルク } T_L + \text{加速トルク } T_a) \times \text{安全率} \\ \text{[N・m]} & \quad \quad \quad \text{[N・m]} \quad \quad \quad \text{[N・m]} \end{aligned}$ $\begin{aligned} \text{Required torque} &= (\text{Load torque} + \text{Acceleration torque}) \times \text{Safety factor} \\ &= (T_L + T_a) \times S \end{aligned}$

モータはこの必要トルクが、パルスレイトートルク特性のプルアウトトルクの内側に収まるかどうかで選定します。

The motor to be used should be selected in the range where the required torque is within the pull-out torque in the pulse rate vs. torque characteristics.

J_o = ロータ慣性モーメント [kg・m²]

Moment of rotor inertia

J_L = 全慣性モーメント [kg・m²]

Total moment of inertia

θ_s = ステップ角度 [°]

Step angle

f_2 = 運転パルス速度 [pps]

Operating pulse frequency

f_1 = 起動パルス速度 [pps]

Starting pulse frequency

t_1 = 加速(減速)時間 [sec]

Acceleration (deceleration) time

n = $3.6^\circ/\theta_s$

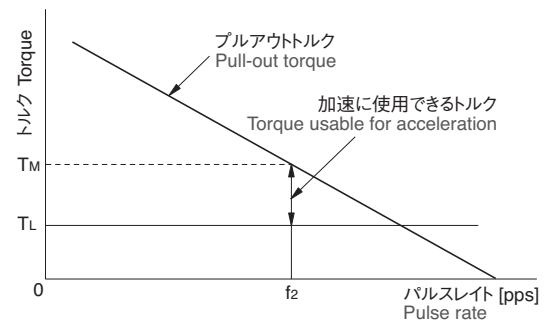

2相
シリーズ

2相
一覧

2相
□20mm

2相
□28mm

2相
□42mm

2相
□50mm

2相
□56.4mm

2相
□60mm

2相
□86mm

2相
ドライバ

5相
シリーズ

5相
一覧

5相
□20mm

5相
□24mm

5相
□42mm

5相
□60mm

5相
□86mm

5相
ドライバ

技術
資料

ステップモータの選定例

Example of Step Motor Selection

(例) 2相ステップモータベルト駆動の使用例

Example of belt driving by 2-phase step motor

※ 5相ステップモータも同様の方法で選定できます。
It is possible to select by a method similar to that for the 5-phase step motor.

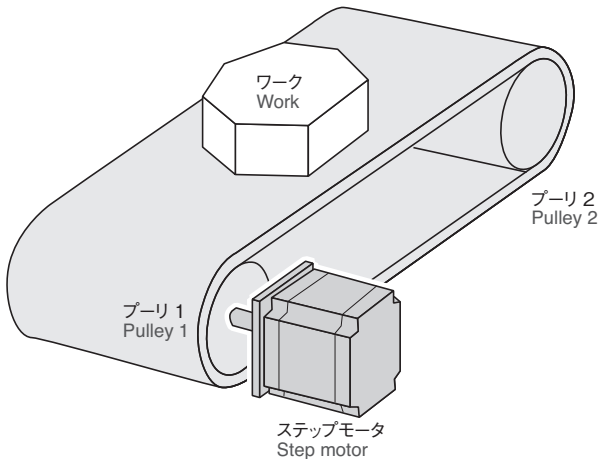

機構仕様と要求仕様

Mechanical specifications and requirements

ベルトとワークの総質量 Total mass of belt and work	W=2.5 [kg]
プーリ 1,2の直径 Diameter of pulley 1 & 2	D ₁ , D ₂ =50 [mm]
プーリ 1,2の厚さ Thickness of pulley 1 & 2	L ₁ , L ₂ =10 [mm]
プーリ 1,2の材質 Material of pulley 1 & 2	鉄(密度ρ=7.9 x 10 ³ [kg/m ³]) Iron
ワークガイド部の摩擦係数 Friction coefficient of work guide	μ=0.04
ベルトとプーリの効率 Efficiency of belt & pulley	η=0.9
位置決め分解能 Resolution of positioning	Δℓ =0.785 [mm/step]
1回あたりの送り量 Movement at a time	ℓ =471 [mm]
位置決め時間 Positioning time	t ₀ =1 [sec]

運転パターン

Operating pattern

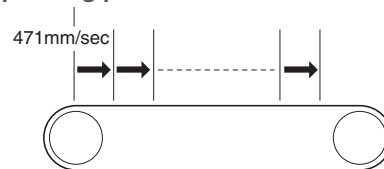

1. モータに必要な分解能を求めます。 Calculate the resolution required for the motor.

1パルス(1.8°/step)あたりの位置決め分解能は
The positioning resolution per pulse (1.8°/step) is as follows:

$$\text{位置決め分解能 } \Delta\ell = \frac{50 \times 3.14 \times 1.8}{360} = 0.785 \text{ [mm/step]} \text{ となります。}$$

Positioning resolution

2. 運転パターンを決めます。 Determine the operating pattern.

動作パルス数、運転パルス速度を求めます。

The number of pulses and pulse frequency to be applied should be calculated as follows.

- ① 1回の送り量をパルス数になおします。
Convert the movement at a time to the number of pulses.

$$\text{動作パルス数} = \frac{\text{1回あたりの送り量}}{\text{1パルスあたりの送り量}} = \frac{471}{0.785} = 600 \text{ パルス}$$

Number of pulses

- ② 運転パルス速度を求めます。
Calculate the pulse frequency.

$$\text{運転パルス速度 } f_2 = \frac{\text{動作パルス数 } P}{\text{位置決め時間 } t} = \frac{600}{1} = 600 \text{ [pps]}$$

Pulse frequency

600パルスを1秒出力するには600ppsが必要となります。
For transmitting 600 pulses in 1 second, the pulse frequency of 600pps is needed.

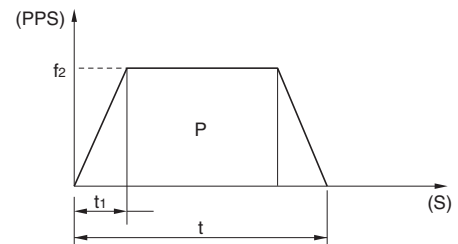

加減速運転のパターンを決めます。

加速(減速)時間を0.25秒とし、運転パルス速度を求めます。

The pattern for acceleration and deceleration operation should be determined. Assuming that the time for acceleration and deceleration is 0.25 second each, calculate the pulse frequency as follows:

$$\begin{aligned} \text{運転パルス速度 } f_2 &= \frac{\text{動作パルス数}}{\text{位置決め時間 } t - \text{加減速時間 } t_1} \\ &= \frac{600}{1 - 0.25} \\ &= 800 \text{ [pps]} \end{aligned}$$

3. 必要運転トルクを求めます。 Calculate the necessary operating torque.

- ① 負荷トルクを求めます。
Calculate the load torque.

$$\text{軸方向荷重 } F = \mu Wg = 0.04 \times 2.5 \times 9.807 = 0.98 \text{ [N]}$$

Linear load

$$\text{負荷トルク } T_L = \frac{F \cdot D_1}{2\eta} = \frac{0.1 \times 5}{2 \times 0.9} = \frac{0.98 \times 50 \times 10^{-3}}{2 \times 0.9} = 0.027 \text{ [N} \cdot \text{m]}$$

Load torque

- ② 慣性モーメントを求めます。
Calculate the moment of inertia.

- プーリ 1 の慣性モーメント (J_{D1})
Moment of inertia of pulley 1 (J_{D1})

$$J_{D1} = \frac{\pi}{32} \rho L_1 D_1^4 = \frac{\pi}{32} \times 7.9 \times 10^3 \times 10 \times 10^{-3} \times (50 \times 10^{-3})^4$$

$$= 4.8 \times 10^{-5} \text{ [kg} \cdot \text{m}^2]$$

- プーリ 2 の慣性モーメント (J_{D2})
Moment of inertia of pulley 2 (J_{D2})

$$J_{D2} = J_{D1} = 4.8 \times 10^{-5} \text{ [kg} \cdot \text{m}^2]$$

- ベルトとワークの慣性モーメント (J_w)
Moment of inertia of the belt and work (J_w)

$$J_w = W \left(\frac{D_1}{2} \right)^2 = 2.5 \times \left(\frac{50 \times 10^{-3}}{2} \right)^2 = 1.563 \times 10^{-3} \text{ [kg} \cdot \text{m}^2]$$

- 全慣性モーメント (J_L)
Total moment of inertia (J_L)

$$J_L = J_{D1} + J_{D2} + J_w = 4.8 \times 10^{-5} + 4.8 \times 10^{-5} + 1.563 \times 10^{-3} = 1.659 \times 10^{-3} \text{ [kg} \cdot \text{m}^2]$$

- ③ 加速トルクを求めます。
Calculate the acceleration torque.

$$\text{加速トルク } T_a = (J_0 + J_L) \times \frac{\pi \cdot \theta_s}{180} \times \frac{f_2}{t_1}$$

Acceleration torque

$$T_a = \frac{(J_0 + 16.59)}{980.7} \times \frac{3.14 \times 1.8}{180} \times \frac{800}{0.25}$$

$$= (J_0 + 1.659 \times 10^{-3}) \times \frac{3.14 \times 1.8}{180} \times \frac{800}{0.25}$$

$$= 100.5 J_0 + 0.17 \text{ [N} \cdot \text{m]}$$

- ④ 必要運転トルクを求めます。
Calculate the necessary operating torque.

$$\text{必要運転トルク } T_M = (T_L + T_a) \times 2 \leftarrow \text{安全率}$$

$$\text{Necessary operating torque} = (0.027 + 100.5 J_0 + 0.17) \times 2$$

$$= 201 J_0 + 0.394$$

$$= 201 \times 260 \times 10^{-7} + 0.394$$

$$\approx 0.399$$

4. 最後にモータを決定します。 Finally determine the motor.

ロータ慣性モーメント別の必要運転トルクを求めます。(パルスレイトーク特性曲線および上記計算式によります。)
Calculate the necessary operating torque for each moment of rotor inertia according to the chart and equations above.

モータ Motor	ドライバ Driver	ロータ 慣性モーメント J_0 Moment of rotor inertia, J_0 [$\times 10^{-7} \text{kg} \cdot \text{m}^2$]	必要運転トルク T_M Necessary operating torque, T_M [N · m] (kgf · cm)
TS3653N2E6	AU9236N1	260	0.399

パルスレイトーク特性曲線の中に当てはめます。
下図より、TS3653N2E6とAU9236N1の組合わせで運転可能です。

Draw the necessary performances on the pulse rate vs. torque characteristics curve.
Considering the chart below, operation is possible in combination with TS3653N2E6 and AU9236N1.

TS3653N2E6 & AU9236N1

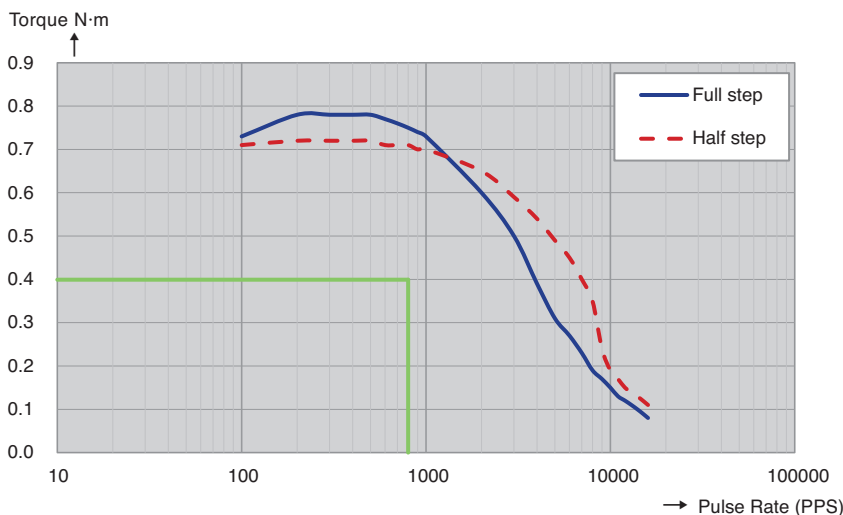

2相
シリーズ

2相
一覧

2相
□20mm

2相
□28mm

2相
□42mm

2相
□50mm

2相
□56.4mm

2相
□60mm

2相
□86mm

2相
ドライバ

5相
シリーズ

5相
一覧

5相
□20mm

5相
□24mm

5相
□42mm

5相
□60mm

5相
□86mm

5相
ドライバ

技術
資料

2

Phase Series

2P List

2P

□20mm

2P

□28mm

2P

□42mm

2P

□50mm

2P

□56.4mm

2P

□60mm

2P

□86mm

2P Drivers

イナーシャ換算表 Conversion Table for Moment of Inertia

A \ B	lb · ft ²	lb · ft · s ² or slug-ft ²	lb · in ²	lb · in · s ²	oz · in ²	oz · in · s ²	kg · cm ²	kg · cm · s ²	g · cm ²	g · cm · s ²
lb · ft ²	1	3.108 × 10 ⁻²	144	.373	2.304 × 10 ³	5.968	421.40	0.4297	4.214 × 10 ⁵	429.71
lb · ft · s ²	32.174	1	4.633 × 10 ³	12	7.413 × 10 ⁴	192	1.356 × 10 ⁴	13.825	1.356 × 10 ⁷	1.383 × 10 ⁴
lb · in ²	6.944 × 10 ⁻³	2.158 × 10 ⁻⁴	1	2.590 × 10 ⁻³	16	4.144 × 10 ⁻²	2.926	2.984 × 10 ⁻³	2.926 × 10 ³	2.984
lb · in · s ²	2.681	8.333 × 10 ⁻²	386.1	1	32.174	16	1.130 × 10 ³	1.152	1.130 × 10 ⁶	1.152 × 10 ³
oz · in ²	4.340 × 10 ⁻⁴	1.349 × 10 ⁻⁵	6.250 × 10 ⁻²	1.619 × 10 ⁻⁴	1	2.59 × 10 ⁻³	0.183	1.865 × 10 ⁻⁴	182.901	0.186
oz · in · s ²	0.168	5.208 × 10 ⁻³	24.13	6.250 × 10 ⁻²	386.088	1	70.616	7.201 × 10 ⁻²	7.201 × 10 ⁴	72.008
kg · cm ²	2.373 × 10 ⁻³	7.376 × 10 ⁻⁵	0.3417	8.851 × 10 ⁻⁴	5.467	1.416 × 10 ⁻²	1	1.0197 × 10 ⁻³	1000	1.0197
kg · cm · s ²	2.327	7.233 × 10 ⁻²	335.109	0.8679	5.362 × 10 ³	13.887	980.665	1	9.807 × 10 ⁵	1000
g · cm ²	2.373 × 10 ⁻⁶	7.376 × 10 ⁻⁸	3.417 × 10 ⁻⁴	8.851 × 10 ⁻⁷	5.467 × 10 ⁻³	1.416 × 10 ⁻⁵	10 ⁻³	1.0197 × 10 ⁻⁶	1	1.0197 × 10 ⁻³
g · cm · s ²	2.327 × 10 ⁻³	7.233 × 10 ⁻⁵	0.3351	8.680 × 10 ⁻⁴	5.362	1.389 × 10 ⁻²	.9807	10 ⁻³	980.667	1

5

Phase Series

5P List

5P

□20mm

5P

□24mm

5P

□42mm

5P

□60mm

5P

□86mm

5P Drivers

トルク換算表 Conversion Table for Torque

A \ B	lb · ft	lb · in	oz · in	dyne · cm	N · m	mN · m	kg · cm	g · cm
lb · ft	1	12	192	1.356 × 10 ⁷	1.356	1.356 × 10 ³	13.825	13.825 × 10 ⁴
lb · in	8.333 × 10 ⁻²	1	16	1.130 × 10 ⁶	0.113	1.130 × 10 ²	1.152	1.152 × 10 ³
oz · in	5.208 × 10 ⁻³	6.250 × 10 ⁻²	1	7.062 × 10 ⁴	7.062 × 10 ⁻³	7.062	7.201 × 10 ⁻²	72.01
dyne · cm	7.376 × 10 ⁻⁸	8.851 × 10 ⁻⁷	1.416 × 10 ⁻⁵	1	10 ⁻⁷	10 ⁻⁴	1.0197 × 10 ⁻⁶	1.0197 × 10 ⁻³
N · m	0.7376	8.851	141.8	10 ⁷	1	1000	10.197	1.0197 × 10 ⁴
mN · m	7.376 × 10 ⁻⁴	8.851 × 10 ⁻³	0.1416	10 ⁴	10 ⁻³	1	1.0197 × 10 ⁻²	10.197
kg · cm	7.233 × 10 ⁻²	0.8679	13.877	9.8066 × 10 ⁵	9.8066 × 10 ⁻²	98.066	1	1000
g · cm	7.233 × 10 ⁻⁵	8.680 × 10 ⁻⁴	1.389 × 10 ⁻²	980.67	9.8066 × 10 ⁻⁵	9.8066 × 10 ⁻²	10 ⁻³	1

Technical Data

ステップモータの用語と定義

(JEM-TR-157-1996抜粋)

Definitions of Terms for Step Motors

Extracted from JEM-TR157-1996

項目 Items	用語 Terms	記号 Symbols	単位 Units	定義 Definitions
1	巻線抵抗 Winding resistance	R	Ω	ステータ巻線の1相当たりの直流抵抗。 DC resistance of stator winding for one phase
2	巻線インダクタンス Winding inductance	L	mH	ステータ巻線の1相当たりのインダクタンスの最大値。 Maximum value of inductance of stator winding for one phase
3	回転子イナーシャ Rotor inertia	J _M	kg · m ²	回転子の軸に関する慣性モーメント。 Moment of rotor inertia related to its axis $J_M = \frac{GD^2}{4}$
4	デイトントルク Detent torque	T _d	N · m	回転子に永久磁石が使用されている場合に、無励磁状態で外部からトルクを加え、角度変位を生じさせたときに発生する最大トルク。無励磁保持トルク又は残留トルクともいう。 Maximum torque that is generated when any angle deviation is made by applying external torque in non-exciting state for the motor using a permanent magnet on its rotor. Also it is called non-exciting holding torque or residual torque.
6	ステップ角度 Step angle	θ _a	° (度) ° (deg.)	所定の励磁方式によって、1指令パルスに対応する回転子軸の理論的回転角度。 Theoretical rotational angle of shaft corresponding to one command pulse in defined exciting sequence.
7	基本ステップ角度 Basic step angle	θ _r	° (度) ° (deg.)	1相励磁駆動したときのステップ角度 The step angle when it is driven by 1-phase exciting. VR 形の場合 For VR type : $\theta_r = \frac{360^\circ}{m \cdot Z}$ PM形、HB 形の場合 For PM type and HB type : $\theta_r = \frac{360^\circ}{2m \cdot Z}$ m : ステッピングモータの相数 Number of phases of step motor z : ロータ歯数又は磁極対数 Number of rotor teeth or number of pairs of magnetic poles
8	定格電流 Rated current	I _R	A	磁気飽和や温度上昇などを考慮して定めた基準巻線電流。 Nominal winding current defined in considering the saturation of magnetic circuit, temperature rise, etc.
9	定格電圧 Rated voltage	V _R	V	基準とする定格電流を流すのに必要な巻線印加電圧。 Applied voltage necessary to flow its rated current. V _R = R · I _R
10	ホールディングトルク Holding torque	T _h	N · m	所定の励磁方式に従い、定格電流で励磁し、回転子軸に外部から角度変位を与えたときに発生する最大トルク。最大静止トルクともいう。 Maximum torque that is generated when any angle deviation is made by applying external torque in the defined exciting condition. Also it is called maximum static torque.
11	パルスレイト Pulse rate	f _p	pulse/s	ステッピングモータを駆動するための入力信号を、単位時間当たりのパルス数で表したものを。 パルス周波数ともいう。 単位として“pulse per second”の略 (pulse/s) を用いる。 ただし、疑義を生じない場合は (pps) を用いてもよい。 Input signal for driving a step motor, which is represented by number of pulses per unit time. Also it is called as pulse frequency. Pulse per second (pulse/s) is used as the unit, or pps may be used if it causes no doubt.

2相
シリーズ

2相
一覧

2相
□20mm

2相
□28mm

2相
□42mm

2相
□50mm

2相
□56.4mm

2相
□60mm

2相
□86mm

2相
ドライバ

5相
シリーズ

5相
一覧

5相
□20mm

5相
□24mm

5相
□42mm

5相
□60mm

5相
□86mm

5相
ドライバ

技術
資料

2
Phase Series

2P
List

2P
□20mm

2P
□28mm

2P
□42mm

2P
□50mm

2P
□56.4mm

2P
□60mm

2P
□86mm

2P
Drivers

5
Phase Series

5P
List

5P
□20mm

5P
□24mm

5P
□42mm

5P
□60mm

5P
□86mm

5P
Drivers

Technical
Data

項目 Items	用語 Terms	記号 Symbols	単位 Units	定義 Definitions
12	最大自起動周波数 Maximum self-starting frequency	f_s	pulse/s	無負荷状態で、外部から与えられるステップ状の駆動パルス周波数に同期して自起動が可能な、最大パルス周波数。 Maximum input pulse frequency that can start itself to synchronize with the input pulse frequency applied from outside as a step function in no load condition.
13	最大応答周波数 Maximum response frequency	f_m	pulse/s	無負荷状態において、同期運転可能な最大駆動パルス周波数。 Maximum input pulse frequency that can operate synchronously in no load condition.
14	起動トルク Starting torque	T_s	N · m	ある駆動パルス周波数で、自起動可能な最大負荷トルク。 Maximum load torque that can start itself at a certain input pulse frequency.
15	起動トルク特性 Starting torque characteristics	$T_s (fp)$	N · m	駆動パルス周波数と起動トルクとの関係特性曲線。スターティング特性ともいう。 Characteristic curve of starting torque related to input pulse frequency. Also it is called as starting characteristics.
16	最大起動トルク Maximum starting torque	T_{sm}	N · m	10pulse/s以下の駆動パルス周波数における起動トルクの最大値。 Maximum starting torque under input pulse frequency below 10pulse/s.
17	脱出トルク Pull-out torque	T_o	N · m	ある駆動パルス周波数で同期運転可能な最大トルク。 Maximum torque that can operate synchronously at a certain input pulse frequency.
18	脱出トルク特性 Pull-out torque characteristics	$T_o (fp)$	A	駆動パルス周波数と脱出トルクとの関係特性曲線。スルーイング特性ともいう。 Characteristic curve of pull-out torque related to input pulse frequency. Also it is called as sluing characteristics.
19	自起動領域 Self-starting region	—	—	ステップ状の駆動パルス周波数に同期して起動・停止ができる領域。 The region where the motor can start and stop, synchronizing with its input pulse frequency with a step function.
20	同期運転領域 Synchronizing operation region	—	—	自起動領域を超え、パルス周波数を徐々に上昇させていった場合、あるいは負荷トルクを増加させていった場合に、回転子が、同期を失わずに運転できる領域。スルー領域ともいう。 The region where the rotor can continue to rotate synchronously when its pulse frequency or its load torque is increased over the self-starting region. Also it is called slue region.
21	パルスレート—イナーシャ特性 Pulse rate vs. inertia characteristics	$f_{sL} (J_L)$	pulse/s	負荷イナーシャと自起動周波数の関係を示したもので、一般に、負荷イナーシャの増加とともに自起動周波数は低下し、負荷の摩擦トルクが無視できる場合は、ほぼ次の式の関係が成立する。 Relation between moment of load inertia and a self-starting frequency. Generally when its moment of load inertia increases, its self-starting frequency decreases and it is shown by the following equation if the friction torque of load is negligible. $f_{sL} = \frac{f_s}{\sqrt{1 + \frac{J_L}{J_M}}}$ f_{sL} : 負荷時自起動周波数 (pulse/s) Self-starting frequency with load (pulse/s) f_s : 無負荷時自起動周波数 (pulse/s) Self-starting frequency without load (pulse/s) J_L : 負荷イナーシャ (kg · m ²) Moment of load inertia (kg · m ²) J_M : 回転子イナーシャ (kg · m ²) Moment of rotor inertia (kg · m ²)

項目 Items	用語 Terms	記号 Symbols	単位 Units	定義 Definitions
22	パルスレイトー トルク特性 Pulse rate vs. torque characteristics	$T(f_p)$	$N \cdot m$	<p>駆動パルス周波数と発生トルクとの関係特性曲線。 Characteristic curve of generating torque related to the input pulse frequency (pulse rate).</p> <p>トルク T (N·m)</p> <p>パルスレイト f_p (pps)</p> <p>トルク Torque T (N·m)</p> <p>Pulse rate f_p (pps)</p>
23	角度精度 Angle accuracy	—	—	<p>回転角度の精度を表すもので、 (1) 静止角度誤差 (2) 隣接角度誤差 がある。 The accuracy of rotating angle, depending on (1) Static angle error (2) Step angle error</p>
24	静止角度誤差 Static angle error	ϵ_p	%	<p>無負荷状態で所定の励磁方式によって巻線に定格電流を流して、回転子の任意の一点を出発点として、その点から1ステップずつ回転子を回転させる。このときの回転子の理論上の位置と実際の位置との差を、各ステップごとに360°にわたって測定し、この差のプラス側の最大値とマイナス側の最大値の幅の$\frac{1}{2}$の値。また、次のように表すことができる。 The rotor is rotated step by step from any angle by means of flowing the rated current to its winding in defined exciting pattern with no load. Then the difference between the theoretical angle and practical angle is measured over 360° and the average of maximum absolute positive and negative values is defined as static angle error and represented as follows.</p> $\epsilon_p = \pm \frac{[\Delta\theta_i + \Delta\theta_j]}{2\theta_s} \times 100(\%)$

2相
シリーズ2相
一覧2相
□20mm2相
□28mm2相
□42mm2相
□50mm2相
□56.4mm2相
□60mm2相
□86mm2相
ドライバ5相
シリーズ5相
一覧5相
□20mm5相
□24mm5相
□42mm5相
□60mm5相
□86mm5相
ドライバ技術
資料

項目 Items	用語 Terms	記号 Symbols	単位 Units	定義 Definitions
24	静止角度誤差 Static angle error	ϵ_p	%	<p> ϵ_p: 静止角度誤差 (%) Static angle error (%) $+\Delta\theta_i$: プラス最大値 ($\theta_i - i\theta_s$) (度) Maximum positive value ($\theta_i - i\theta_s$) (deg.) $-\Delta\theta_j$: マイナス最大値 ($\theta_j - j\theta_s$) (度) Maximum negative value ($\theta_j - j\theta_s$) (deg.) θ_s: (理論的)ステップ角度 (度) Theoretical step angle (deg.) </p>
25	隣接角度誤差 Step angle error	ϵ_s	%	<p> 無負荷状態で所定の励磁方式によって巻線に定格電流を流して、回転子の任意の一点を出発点として、その点から1ステップずつ回転子を回転させる。このときの、1ステップごとの角度と、理論上のステップ角との差を360°にわたって測定し、この差のプラス側の最大値とマイナス側の最大値。また、次のように表すことができる。 The rotor is rotated step by step from any angle by means of flowing the rated current to its winding in defined exciting pattern with no load. Then the difference between the theoretical angle and practical angle for each step is measured over 360° and their maximum positive and negative values are defined as angle error and represented as follows. </p> $\epsilon_s = \frac{+\Delta\theta_i}{\theta_s} \times 100(\%)$ <p>及び and</p> $\epsilon_s = \frac{-\Delta\theta_j}{\theta_s} \times 100(\%)$ <p> ϵ_s: 隣接角度誤差 (%) Step angle error (%) $+\Delta\theta_i$: プラス最大値 Maximum positive value (= $\theta_i - \theta_{i-1} - \theta_s$) (度) (= $\theta_i - \theta_{i-1} - \theta_s$) (deg.) $-\Delta\theta_j$: マイナス最大値 Maximum negative value (= $\theta_j - \theta_{j-1} - \theta_s$) (度) (= $\theta_j - \theta_{j-1} - \theta_s$) (deg.) θ_s: (理論的)ステップ角度 (度) Theoretical step angle (deg.) </p>
26	ヒステリシス誤差 Hysteresis error	$\Delta\theta_h$	z° (度) ° (deg.)	<p> モータ軸のすべての静止角度における正転時と逆転時との最大角度誤差。 Maximum difference in all static angle errors between CCW and CW rotation of motor shaft. </p>

■ マイクロステップ駆動

ステップモータは、一般に基本ステップ角又はその $\frac{1}{2}$ で回転されるが、巻線電流をコントロールすることによって、基本ステップ角を電氣的にさらに細分割して駆動できる。

(例えば $\frac{1}{16}$ $\frac{1}{256}$)この駆動方式をマイクロステップ駆動、ミニステップ駆動とも呼ぶ。

■ スローアップ、スローダウン

ステップモータの同期運転領域を利用し、高速で駆動する場合、スローアップ・スローダウンの制御方法が用いられる。これには、直線形、指数関数形、S字形スローアップ、スローダウンなどがある。

(1) スローアップ

モータが入力パルスに同期して回転するように、駆動周波数に適度な傾斜をもたせて加速すること。

(2) スローダウン

モータが入力パルスに同期して回転するように、駆動周波数に適度な傾斜をもたせて減速すること。

■ 共振現象

ステップモータを駆動したとき、ある特定の駆動周波数において急に振動が大きくなったり、出力トルクの減少が発生する回転子の不安定な運転状態。乱調現象ともいう。

■ 閉ループ制御

ステップモータの回転角位置を検出し、回転子の変位に従って、励磁を切り換えながらモータを駆動する方法。位置検出方法として、エンコーダを使用する方法がある。

■ Micro-step drive

Generally a step motor is rotated by each basic step angle or half of it, but can be driven by an interpolated step angle (e.g. 1/16, ..., 1/256) by controlling the winding current. This driving technique is called micro-step or mini-step driving.

■ Slow-up, Slow-down

For driving a step motor at high speed using its synchronizing operation range, the control technique of slow-up and slow-down should be used.

This technique uses a linear pattern, an exponential pattern and an S-character pattern.

(1) Slow-up

To accelerate the motor with the proper gradient of driving frequency so as to rotate it to synchronize with the input pulses.

(2) Slow-down

To decelerate the motor with the proper gradient of driving frequency so as to rotate it to synchronize with the input pulses.

■ Resonance

Resonance means an unstable operating state of a rotor where its vibration is suddenly amplified or the output torque is suddenly decreased at particular input frequencies.

■ Closed loop control

A technique of driving a motor that detects the rotational angle of a step motor and switches the exciting phases corresponding to the motion of a rotor. An encoder may be used for detecting the rotational angle.

2相
シリーズ

2相
一覧

2相
□20mm

2相
□28mm

2相
□42mm

2相
□50mm

2相
□56.4mm

2相
□60mm

2相
□86mm

2相
ドライバ

5相
シリーズ

5相
一覧

5相
□20mm

5相
□24mm

5相
□42mm

5相
□60mm

5相
□86mm

5相
ドライバ

技術
資料



取扱上の注意

ステップモータ使用上の注意

ステップモータは精密加工製品であり、仕様書内容の他、取り扱い上の注意など、ここに記載した事項は全て正しく理解され、取り扱われることを前提としております。ご使用にあたり、製品知識の習熟と安全に対する確認をいただいでからご使用願います。尚、安全上、最小限の注意内容は下記のとおりです。

■ 開梱時の注意

1. 開梱したらまず、外観に異状が無いか、目視で確認してください。また、ご注文通りの製品であるかを確認してください。

■ 運搬、取り付け時の注意

1. リード線やモータ軸をつかんで、持ち上げないでください。故障やケガの原因になります。
2. 軸をたたいたり、規定を超えるスラスト荷重、ラジアル荷重を加えないでください。故障の原因となります。
3. モータは、防水、防油構造になっておりません。油や水が直接かかる所や、オイルバス状況下での使用はできません。
4. 有害なガスや液体、あるいは過度の湿度や水蒸気中では、使用しないでください。振動、衝撃あるいは湿度には十分注意してください。

■ 配線上の注意

1. 結線方式、励磁方式、相順を確認してください。誤配線はモータの逆転や異常動作の原因となります。
2. ドライバのアースは必ず取ってください。
3. モータの耐電圧試験およびメガテストは、制御器との接続を切り、実施してください。また、必要以上にテストを行わないでください。劣化を早めます。

■ 操作、運転上の注意

1. 定格以上の駆動電流を流す場合、事前にお問い合わせください。
2. 負荷条件や使用するドライバによっては、モータが異常発熱する恐れがあります。モータケースの表面温度は、90度以下でお使いください。
3. 全ての特性は仕様値内でご使用ください。
4. 駆動条件によってはステップモータは共振現象をおこします。その時は共振点を避けてお使いください。
5. モータのパルスレイトールク特性は、負荷条件や使用するドライバにより仕様値と異なってきます。整合を計ってください。
6. 異臭、異音、発煙、異常発熱、振動等が発生した場合、直ちに運転を停止し、電源をOFFにしてください。
7. 油や水などが、直接かからないように配慮してください。

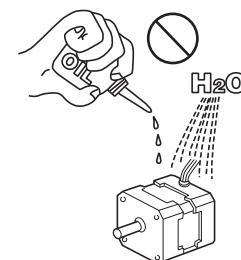
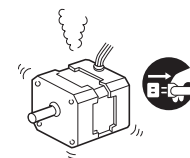
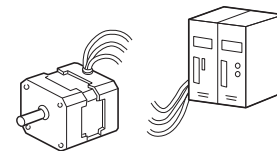
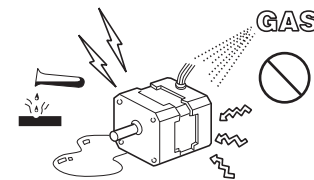
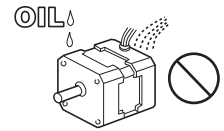
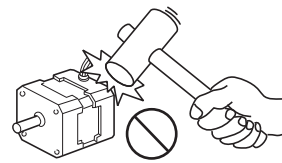
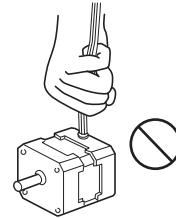
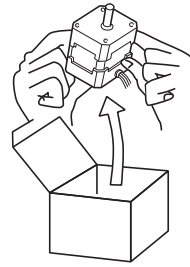



SAFETY PRECAUTIONS

Cautions for using step motors

A step motor is a precision instrument. Users must read and fully understand the following handling descriptions, as well as the individual specifications.

Before using the product, understand all information including the safety guidelines.

The minimum safety precautions are described below.

■ Opening the package

1. After opening the package, examine the product visually for cracks or other defects in external appearance, and confirm that the correct product was delivered.

■ Transporting and mounting

1. Take care to avoid catching any lead wire or shaft when carrying the motor, otherwise a defect or injury may occur.
2. Never apply any shock, or axial or radial load to the shaft, otherwise a defect may occur.
3. The motor does not have a water-proof or oil-proof structure, so cannot be used in places where it may be splashed with water or oil, or in an oil bath.
4. Never use the motor in an area with inflammable or explosive liquid or gas, or with excessive humidity or vapor. Never apply excessive vibration, shock or humidity.

■ Wiring

1. Examine the connection, exciting mode and phase sequence. Wrong wiring may cause reverse rotation or abnormal operation.
2. Connect the case to ground without fail.
3. When conducting the dielectric strength or insulation test for the motor, remove the connection from the controller. Do not conduct such tests unnecessarily, as these may hasten deterioration of the product.

■ Operation

1. Contact us in advance if the driving current may exceed its rating.
2. The motor may abnormally heat up depending on the load condition or driver combined. Use the motor with the surface temperature below 90°C.
3. The motor should be used within all of its specifications.
4. A step motor may enter a resonance state. In this case, keep it away from resonance points.
5. The pulse rate vs. torque characteristics of the motor vary depending on the load condition or driver combined. Make proper adjustments for them.
6. When any abnormal odor, noise, smoking, overheating, vibration, etc. occurs, stop the operation immediately and turn off the power supply.
7. Do not splash any oil or water on the motor.

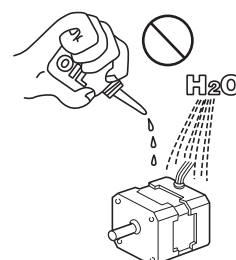
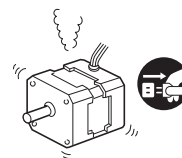
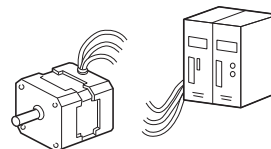
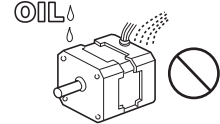
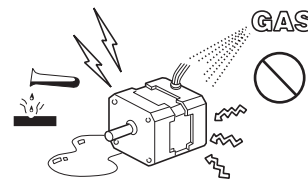
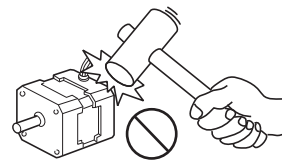
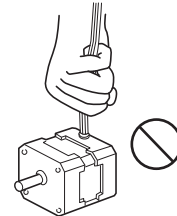
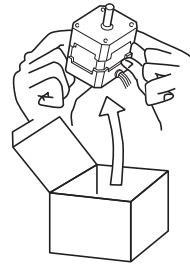

2相
シリーズ

2相
一覧

2相
□20mm

2相
□28mm

2相
□42mm

2相
□50mm

2相
□56.4mm

2相
□60mm

2相
□86mm

2相
ドライバ

5相
シリーズ

5相
一覧

5相
□20mm

5相
□24mm

5相
□42mm

5相
□60mm

5相
□86mm

5相
ドライバ

技術
資料

Tamagawa 多摩川精機株式会社

販売会社

多摩川精機販売株式会社

- 本社
〒395-0063 長野県飯田市羽場町1丁目3番1号 TEL(0265)56-5421 FAX(0265)56-5426
- 東京営業(特機営業部/鉄道営業部/ジャイロ営業部)
〒144-0054 東京都大田区新蒲田3丁目19番9号 TEL(03)3731-2131 FAX(03)3738-3134
- 北関東営業所(国内営業部/車載営業部)
〒330-0071 埼玉県さいたま市浦和区上木崎1-11-1 与野西口プラザビル3F TEL(048)833-0733 FAX(048)833-0766
- 西関東営業所(国内営業部/特機営業部)
〒252-0233 神奈川県相模原市中央区鹿沼台1丁目9番15号プロミティふちのペビル5F TEL(042)707-8026 FAX(042)707-8027
- 名古屋営業所(国内営業部/特機営業部/ジャイロ営業部)
〒486-0916 愛知県春日井市八光町5丁目10番地 TEL(0568)35-3533 FAX(0568)35-3534
- 中部営業所(車載営業部)
〒444-0837 愛知県岡崎市柱1丁目2-1 HAKビル3F-B TEL(0564)71-2550 FAX(0564)71-2551
- 大阪営業所(国内営業部/ジャイロ営業部)
〒532-0011 大阪市淀川区西中島5丁目6番24号 大阪浜美屋ビル401号 TEL(06)6307-5570 FAX(06)6307-3670
- 福岡営業所(国内営業部)
〒812-0011 福岡県福岡市博多区博多駅前4丁目3番3号 博多八百治ビル6F TEL(092)437-5566 FAX(092)437-5533
- 航空電装営業部(第二事業所内)
〒395-8520 長野県飯田市毛賀1020 TEL(0265)21-1814 FAX(0265)56-4108
- 国内営業部(販売会社本社内)
〒395-0063 長野県飯田市羽場町1丁目3番1号 TEL(0265)56-5424 FAX(0265)56-5427
- 海外営業部(販売会社本社内)
〒395-0063 長野県飯田市羽場町1丁目3番1号 TEL(0265)56-5423 FAX(0265)56-5427

製造会社

多摩川精機株式会社

- 本社・第一事業所 〒395-8515 長野県飯田市大休1879 TEL(0265)21-1800 FAX(0265)21-1861
- 第二事業所 〒395-8520 長野県飯田市毛賀1020 TEL(0265)56-5411 FAX(0265)56-5412
- 民間航空機事業本部 〒395-8520 長野県飯田市毛賀1020 TEL(0265)21-1814 FAX(0265)56-4108
- 第三事業所 〒399-3303 長野県下伊那郡松川町元大島3174番地22 TEL(0265)34-7811 FAX(0265)34-7812
- 八戸事業所八戸第一工場 〒039-2245 青森県八戸市北インター工業団地1丁目3番47号 TEL(0178)21-2611 FAX(0178)21-2615
- 八戸事業所八戸第二工場 〒039-2245 青森県八戸市北インター工業団地1-147 TEL(0178)38-5581 FAX(0178)38-5583
- 八戸事業所福地第一工場 〒039-0811 青森県三戸郡南部町大字法師岡字勘右衛門山1-1 TEL(0178)60-1050 FAX(0178)60-1155
- 八戸事業所福地第二工場 〒039-0811 青森県三戸郡南部町大字法師岡字仁右衛門山3-23 TEL(0178)60-1560 FAX(0178)60-1566
- 八戸事業所三沢工場 〒033-0134 青森県三沢市大津2丁目100-1 TEL(0176)50-7161 FAX(0176)50-7162
- 東京事務所 〒144-0054 東京都大田区新蒲田3丁目19番9号 TEL(03)3738-3133 FAX(03)3738-3134

TAMAGAWA TRADING CO., LTD.

A COMPANY OF TAMAGAWA SEIKI CO., LTD.

International Marketing Sales Department

Head quarters:
1-3-1 Haba-cho, Iida, Nagano Pref. 395-0063 Japan
PHONE : +81-265-56-5423
FAX : +81-265-56-5427

安全に関するご注意

- 正しく安全にお使いいただくため、ご使用前に「安全上のご注意」をよくお読みください。

Safety Warning

- To ensure proper and safe use of our products, please read the "SAFETY PRECAUTIONS" carefully before using them.

製品の保証

製品の無償保証期間は出荷後一年とします。ただし、お客様の故意または過失による品質の低下を除きます。なお、品質保持のための対応は保証期間経過後であっても、弊社は誠意をもっていたします。弊社製品は、製品毎に予測計算された平均故障間隔 (MTBF) は極めて長いものでありますが、予測される故障率は零 (0) ではありませんので弊社製品の作動不良等で考えられる連鎖または波及の状況を考慮されて、事故回避のため多重の安全策を御社のシステムまたは(および) 製品に組み込まれることを要望いたします。

WARRANTY

Tamagawa Seiki warrants that this product is free from defects in material or workmanship under normal use and service for a period of one year from the date of shipment from its factory. This warranty, however, excludes incidental and consequential damages caused by careless use of the product by the user. Even after the warranty period, Tamagawa Seiki offers repair services, with in order to maintain the quality of the product. The MTBF (mean time between failures) of our product is quite long, the predicted failure rate is not zero. The user is advised, therefore, that multiple safety measures be incorporated into your system or product so as to prevent any consequential troubles resulting from the failure of our product.

本品は外国為替および外国貿易法に定める輸出許可対象品目に該当します。輸出する場合、同法に基づく輸出許可が必要となります。

■本カタログのお問い合わせは下記へお願いします。

- ・商品のご注文は担当営業部またはお近くの営業所までお問い合わせください。
- ・技術的なお問い合わせは：

モータロニクス研究所

技術課飯田分室 直通 TEL(0265)56-5455
FAX(0265)56-5434

'19.12

T12-1648N7 1,500部。

本カタログの記載内容は2019年12月現在のものです。

本カタログに記載された内容は予告なしに変更することがありますのでご了承ください。

This catalogue is current as of December 2019.
ALL specifications are subject to change without notice

Motortronics® 発想が技術を楽しめます。

●インターネットホームページ <https://www.tamagawa-seiki.co.jp>

