





**A30 AVIATION HEADSET**

## Please read and keep all safety and use instructions.

For more information about your A30 Aviation Headset, visit: [support.Bose.com/A30](http://support.Bose.com/A30)

 Bose Corporation hereby declares that this product is in compliance with the essential requirements and other relevant provisions of Directive 2014/53/EU and all other applicable EU directive requirements. The complete declaration of conformity can be found at: [www.Bose.com/compliance](http://www.Bose.com/compliance)

This product conforms to all applicable EU directive requirements. The complete declaration of conformity can be found at: [www.Bose.com/compliance](http://www.Bose.com/compliance)

 This product conforms to all applicable Electromagnetic Compatibility Regulations 2016 and all other applicable UK regulations. The complete declaration of conformity can be found at: [www.Bose.com/compliance](http://www.Bose.com/compliance)

Bose Corporation hereby declares that this product is in compliance with the essential requirements per Radio Equipment Regulations 2017 and all other applicable UK regulations. The complete declaration of conformity can be found at: [www.Bose.com/compliance](http://www.Bose.com/compliance)

## WARNINGS/CAUTIONS

- To reduce the risk of fire or electrical shock, do NOT expose this product to rain, dripping, splashing, or moisture and do not place liquid filled objects such as vases, on or near the product.
- Do NOT make unauthorized alterations to this product.
- The battery provided with this product may present a risk of fire, explosion or chemical burn if mishandled, incorrectly replaced or replaced with an incorrect type.
- If the battery leaks, do NOT allow the liquid to come in contact with the skin or eyes. If contact is made, seek medical advice.
- Do not expose products containing batteries to excessive heat (e.g. from storage in direct sunlight, fire or the like).
- Keep batteries out of reach of children.
- Please dispose of used batteries properly, following any local regulations.
- Batteries may cause a fire or chemical burn if mishandled. Do not recharge, disassemble, heat, or incinerate.



Contains small parts which may be a choking hazard. Not suitable for children under age 3.



This product contains magnetic material. Consult your physician on whether this might affect your implantable medical device.

**NOTE:** Damage could occur to avionics equipment by the use of these headsets if equipment was manufactured for use with 600 Ω headsets only. If in doubt, consult the avionics equipment manufacturer.

## Please read and save this guide

Please read this guide carefully. Save this guide for future reference and make it easily accessible for passengers and third parties who use this headset.

### • Switch to an alternate communications method in the event of a headset issue.

In the unlikely event of any headset issue or failure in the passive noise reducing mode, switch to an alternate communications method and use standard cockpit resource management skills to minimize distractions.

### • Use the headset at a moderate volume level.

To avoid hearing damage, use the headset at a comfortable, moderate volume level. Limit the headset volume to safe levels that do not interfere with your ability to hear informational sounds and warning alarms, such as stall warnings or gear up, while piloting.

- **Turn the headset off if it emits any loud noise.**

As with any complex electronic device, it is possible for this headset to fail during operation. Symptoms of failure, which may include loud tones, distortion, feedback squeals and loss of communications signal in the headset, can occur in either the Acoustic Noise Cancelling mode (turned on) or in the passive mode (turned off). If the headset emits any loud noise and the related loss of communications in the Acoustic Noise Cancelling mode, turn off the power switch. The headset will continue to provide communications in the passive noise-reducing mode. If the problem persists, see “Troubleshooting” on page 54.

- **Be aware of sound differences while wearing the headset.**

With the headset’s active and passive noise reduction, typical aircraft sounds (such as engines, propellers, warning alarms, and other sound sources) may not sound familiar. Make sure you can hear and recognize these sounds when using the headset while operating any aircraft.

- **Do NOT make phone calls while piloting.**

Do not use the headset for telephone calls during flight operations.

- **Make sure your aircraft communications system volume control is easily accessible.**

This control affects the strength of the communications signal coming into the headset. Make sure you can understand critical communications even with Acoustic Noise Cancelling mode turned off. In this case, you may need to turn up the aircraft communications system volume. In passive mode, the volume controls on the control module will automatically be set to maximum volume. For additional volume control, use the intercom or radio volume control. If your headset is aircraft powered, connect the headset to the aircraft power sources only as described in “Aircraft Connectors” on page 34.

- **Make sure portable devices do not interfere with the aircraft’s navigation and communication systems. Reference FAA AC 91.21-1D, or later revision, for installation approval.**

It is the pilot’s responsibility to ensure that portable devices do not interfere with the aircraft’s navigation and communication systems, as well as to determine if the portable device is suitable for use with the headset.

- **Use AA (LR06) batteries, alkaline preferred.**

Alkaline batteries are recommended for best results. Other battery chemistries may yield different results. Battery life may differ and battery life indication may not be accurate. Properly dispose of used batteries.

- **Do NOT repair the headset yourself.**

Contact the Bose organization in your country/region for specific care, return and shipping instructions. Visit: [global.Bose.com](http://global.Bose.com)

- **Do not use the headset with a helmet or as part of a crash protection system.**

The headset is not intended for such use, and has not been certified for crash protection. Dismantling, reassembly or modification of the headset, or any part, for use in a helmet or other crash protection system could result in severe bodily injury and such unauthorized use will void the limited product warranty.

- **Do NOT immerse the headset or any parts in water or any other liquid.**

See “Clean the headset” on page 48 for cleaning instructions.

- **Keep the earcup free of debris.**

Proper headset operation requires that the headset acoustic and microphone openings located on the outside of each earcup are kept free of debris to ensure clear communications. See “Clean the headset” on page 48 for cleaning instructions.

**NOTE:** This equipment has been tested and found to comply with the limits for a Class B digital device, pursuant to Part 15 of the FCC Rules. These limits are designed to provide reasonable protection against harmful interference in a residential installation. This equipment generates, uses, and can radiate radio frequency energy and, if not installed and used in accordance with the instructions, may cause harmful interference to radio communications. However, there is no guarantee that interference will not occur in a particular installation. If this equipment does cause harmful interference to radio or television reception, which can be determined by turning the equipment off and on, the user is encouraged to try to correct the interference by one or more of the following measures:

- Reorient or relocate the receiving product or antenna.
- Increase the separation between the equipment and receiver.
- Connect the equipment into an outlet on a circuit different from that to which the receiver is connected.
- Consult the dealer or an experienced radio/TV technician for help.

Changes or modifications not expressly approved by Bose Corporation could void the user's authority to operate this equipment.

This device complies with part 15 of the FCC Rules and with ISED Canada license-exempt RSS standard(s). Operation is subject to the following two conditions: (1) This device may not cause harmful interference, and (2) this device must accept any interference received, including interference that may cause undesired operation.

La operación de este equipo está sujeta a las siguientes dos condiciones: (1) es posible que este equipo o dispositivo no cause interferencia perjudicial y (2) este equipo o dispositivo debe aceptar cualquier interferencia, incluyendo la que pueda causar su operación no deseada.

This device complies with FCC and ISED Canada radiation exposure limits set forth for general population. This transmitter must not be co-located or operating in conjunction with any other antenna or transmitter.

FCC ID: A94429358

**CAN ICES-3(B)/NMB-3(B)**

**For Europe:**

Frequency band of operation 2400 to 2483.5 MHz.

Maximum transmit power less than 20 dBm EIRP.

Maximum transmit power is below regulatory limits such that SAR testing is not necessary and exempt per applicable regulations.



This symbol means the product must not be discarded as household waste, and should be delivered to an appropriate collection facility for recycling. Proper disposal and recycling helps protect natural resources, human health and the environment. For more information on disposal and recycling of this product, contact your local municipality, disposal service, or the shop where you bought this product.



**Please dispose of used batteries properly, following local regulations.** Do not incinerate.



### Low-power Radio-frequency Devices Technical Regulations

Without permission granted by the NCC, any company, enterprise, or user is not allowed to change frequency, enhance transmitting power or alter original characteristic as well as performance to a approved low power radio-frequency devices. The low power radio-frequency devices shall not influence aircraft security and interfere legal communications; If found, the user shall cease operating immediately until no interference is achieved. The said legal communications means radio communications is operated in compliance with the Telecommunications Management Act. The low power radio-frequency devices must be susceptible with the interference from legal communications or ISM radio wave radiated devices.

### 低功率射頻器材技術規範

取得審驗證明之低功率射頻器材，非經核准，公司、商號或使用者均不得擅自變更頻率、加大功率或變更原設計之特性及功能。低功率射頻器材之使用不得影響飛航安全及干擾合法通信；經發現有干擾現象時，應立即停用，並改善至無干擾時方得繼續使用。前述合法通信，指依電信管理法規定作業之無線電通信。低功率射頻器材須忍受合法通信或工業、科學及醫療用電波輻射性電機設備之干擾。

### China Restriction of Hazardous Substances Table

Names and Contents of Toxic or Hazardous Substances or Elements						
Part Name	Toxic or Hazardous Substances and Elements					
	Lead (Pb)	Mercury (Hg)	Cadmium (Cd)	Hexavalent (CR(VI))	Polybrominated Biphenyl (PBB)	Polybrominated diphenylether (PBDE)
PCBs	X	0	0	0	0	0
Metal Parts	X	0	0	0	0	0
Plastic Parts	0	0	0	0	0	0
Speakers	X	0	0	0	0	0
Cables	X	0	0	0	0	0
This table is prepared in accordance with the provisions of SJ/T 11364. 0: Indicates that this toxic or hazardous substance contained in all of the homogeneous materials for this part is below the limit requirement of GB/T 26572. X: Indicates that this toxic or hazardous substance contained in at least one of the homogeneous materials used for this part is above the limit requirement of GB/T 26572.						

**Date of Manufacture:** The eighth digit in the serial number indicates the year of manufacture; “3” is 2013 or 2023.

**China Importer:** Bose Electronics (Shanghai) Company Limited, Level 6, Tower D, No. 2337 Gudai Rd. Minhang District, Shanghai 201100

**EU Importer:** Bose Products B.V., Gorslaan 60, 1441 RG Purmerend, The Netherlands

**Mexico Importer:** Bose de México S. de R.L. de C.V., Avenida Prado Sur #150, Piso 2, Interior 222 y 223, Colonia Lomas de Chapultepec V Sección, Miguel Hidalgo, Ciudad de México, C.P. 11000 Phone Number: +5255 (5202) 3545

**Taiwan Importer:** Bose Limited Taiwan Branch (H.K.), 9F., No.10, Sec. 3, Minsheng E. Road, Zhongshan Dist. Taipei City 10480, Taiwan Phone Number: +886-2-2514 7676

**UK Importer:** Bose Limited, Bose House, Quayside Chatham Maritime, Chatham, Kent, ME4 4QZ, United Kingdom  
Model: 429358. The CMIIT ID is located on the inside of the battery cover.

### Please complete and retain for your records

The serial and model numbers are located under the headband cushion.

Serial number: \_\_\_\_\_

Model number: \_\_\_\_\_

Please keep your receipt with your owner's guide. Now is a good time to register your Bose product. You can easily do this by going to [worldwide.bose.com/ProductRegistration](https://worldwide.bose.com/ProductRegistration)

The **Bose Privacy Policy** is available at [worldwide.bose.com/privacypolicy](https://worldwide.bose.com/privacypolicy)

The **Bose Terms of Use** are available at [worldwide.bose.com/termsofuse](https://worldwide.bose.com/termsofuse)

Apple and the Apple logo are trademarks of Apple Inc. registered in the U.S. and other countries. App Store is a service mark of Apple Inc.

Android, Google Play, and the Google Play logo are trademarks of Google LLC.

The *Bluetooth*® word mark and logos are registered trademarks owned by Bluetooth SIG, Inc. and any use of such marks by Bose Corporation is under license.

Bose Corporation Headquarters: 1-877-230-5639

A20, Acoustic Noise Cancelling, Bose, and Bose A30 Aviation Headset are trademarks of Bose Corporation.

©2023 Bose Corporation. No part of this work may be reproduced, modified, distributed, or otherwise used without prior written permission.

The following license disclosures apply to certain third-party software packages used as components in the product.

Package: LittlevGL Version 7.10.1

Copyright © 2020 LVGL LLC

Package: pyrcrc

Copyright © 2006-2015, Thomas Pircher <tehpeh-web@tty1.net>

The above is/are subject to the license terms reprinted below:

**MIT License**

Permission is hereby granted, free of charge, to any person obtaining a copy of this software and associated documentation files (the “Software”), to deal in the Software without restriction, including without limitation the rights to use, copy, modify, merge, publish, distribute, sublicense, and/or sell copies of the Software, and to permit persons to whom the Software is furnished to do so, subject to the following conditions:

The above copyright notice and this permission notice shall be included in all copies or substantial portions of the Software.

THE SOFTWARE IS PROVIDED “AS IS”, WITHOUT WARRANTY OF ANY KIND, EXPRESS OR IMPLIED, INCLUDING BUT NOT LIMITED TO THE WARRANTIES OF MERCHANTABILITY, FITNESS FOR A PARTICULAR PURPOSE AND NONINFRINGEMENT. IN NO EVENT SHALL THE AUTHORS OR COPYRIGHT HOLDERS BE LIABLE FOR ANY CLAIM, DAMAGES OR OTHER LIABILITY, WHETHER IN AN ACTION OF CONTRACT, TORT OR OTHERWISE, ARISING FROM, OUT OF OR IN CONNECTION WITH THE SOFTWARE OR THE USE OR OTHER DEALINGS IN THE SOFTWARE.

Package: MCUXpresso Software Development Kit (SDK)

©2006-2021 NXP Semiconductors. All rights reserved.

The above is/are subject to the license terms reprinted below:

**3-Clause BSD License**

(Also called “BSD License 2.0” or “Modified BSD License”)

Redistribution and use in source and binary forms, with or without modification, are permitted provided that the following conditions are met:

- Redistributions of source code must retain the above copyright notice, this list of conditions and the following disclaimer.
- Redistributions in binary form must reproduce the above copyright notice, this list of conditions and the following disclaimer in the documentation and/or other materials provided with the distribution.
- Neither the name of the <organization> nor the names of its contributors may be used to endorse or promote products derived from this software without specific prior written permission.

THIS SOFTWARE IS PROVIDED BY THE COPYRIGHT HOLDERS AND CONTRIBUTORS “AS IS” AND ANY EXPRESS OR IMPLIED WARRANTIES, INCLUDING, BUT NOT LIMITED TO, THE IMPLIED WARRANTIES OF MERCHANTABILITY AND FITNESS FOR A PARTICULAR PURPOSE ARE DISCLAIMED. IN NO EVENT SHALL <COPYRIGHT HOLDER> BE LIABLE FOR ANY DIRECT, INDIRECT, INCIDENTAL, SPECIAL, EXEMPLARY, OR CONSEQUENTIAL DAMAGES (INCLUDING, BUT NOT LIMITED TO, PROCUREMENT OF SUBSTITUTE GOODS OR SERVICES; LOSS OF USE, DATA, OR PROFITS; OR BUSINESS INTERRUPTION) HOWEVER CAUSED AND ON ANY THEORY OF LIABILITY, WHETHER IN CONTRACT, STRICT LIABILITY, OR TORT (INCLUDING NEGLIGENCE OR OTHERWISE) ARISING IN ANY WAY OUT OF THE USE OF THIS SOFTWARE, EVEN IF ADVISED OF THE POSSIBILITY OF SUCH DAMAGE.

Packages: CMSIS Version 5.6.0 & SDK CMSIS Peripheral Drivers 2.x.x

Copyright © 2010-2017 ARM Limited or its affiliates. All rights reserved.

Package: Mbed TLS Version 2.26.0

Copyright © 2021 Arm Limited (or its affiliates).

The above is/are subject to the license terms reprinted below:

**Apache License**

Version 2.0, January 2004

<http://www.apache.org/licenses/>

**TERMS AND CONDITIONS FOR USE, REPRODUCTION, AND DISTRIBUTION**

1. Definitions.

“License” shall mean the terms and conditions for use, reproduction, and distribution as defined by Sections 1 through 9 of this document.

“Licensor” shall mean the copyright owner or entity authorized by the copyright owner that is granting the License.

“Legal Entity” shall mean the union of the acting entity and all other entities that control, are controlled by, or are under common control with that entity. For the purposes of this definition, “control” means (i) the power, direct or indirect, to cause the direction or management of such entity, whether by contract or otherwise, or (ii) ownership of fifty percent (50%) or more of the outstanding shares, or (iii) beneficial ownership of such entity.

“You” (or “Your”) shall mean an individual or Legal Entity exercising permissions granted by this License.

“Source” form shall mean the preferred form for making modifications, including but not limited to software source code, documentation source, and configuration files.

“Object” form shall mean any form resulting from mechanical transformation or translation of a Source form, including but not limited to compiled object code, generated documentation, and conversions to other media types.

“Work” shall mean the work of authorship, whether in Source or Object form, made available under the License, as indicated by a copyright notice that is included in or attached to the work (an example is provided in the Appendix below).

“Derivative Works” shall mean any work, whether in Source or Object form, that is based on (or derived from) the Work and for which the editorial revisions, annotations, elaborations, or other modifications represent, as a whole, an original work of authorship. For the purposes of this License, Derivative Works shall not include works that remain separable from, or merely link (or bind by name) to the interfaces of, the Work and Derivative Works thereof.

“Contribution” shall mean any work of authorship, including the original version of the Work and any modifications or additions to that Work or Derivative Works thereof, that is intentionally submitted to Licensor for inclusion in the Work by the copyright owner or by an individual or Legal Entity authorized to submit on behalf of the copyright owner. For the purposes of this definition, “submitted” means any form of electronic, verbal, or written communication sent to the Licensor or its representatives, including but not limited to communication on electronic mailing lists, source code control systems, and issue tracking systems that are managed by, or on behalf of, the Licensor for the purpose of discussing and improving the Work, but excluding communication that is conspicuously marked or otherwise designated in writing by the copyright owner as “Not a Contribution.”

“Contributor” shall mean Licensor and any individual or Legal Entity on behalf of whom a Contribution has been received by Licensor and subsequently incorporated within the Work.



2. Grant of Copyright License. Subject to the terms and conditions of this License, each Contributor hereby grants to You a perpetual, worldwide, non-exclusive, no-charge, royalty-free, irrevocable copyright license to reproduce, prepare Derivative Works of, publicly display, publicly perform, sublicense, and distribute the Work and such Derivative Works in Source or Object form.
3. Grant of Patent License. Subject to the terms and conditions of this License, each Contributor hereby grants to You a perpetual, worldwide, non-exclusive, no-charge, royalty-free, irrevocable (except as stated in this section) patent license to make, have made, use, offer to sell, sell, import, and otherwise transfer the Work, where such license applies only to those patent claims licensable by such Contributor that are necessarily infringed by their Contribution(s) alone or by combination of their Contribution(s) with the Work to which such Contribution(s) was submitted. If You institute patent litigation against any entity (including a cross-claim or counterclaim in a lawsuit) alleging that the Work or a Contribution incorporated within the Work constitutes direct or contributory patent infringement, then any patent licenses granted to You under this License for that Work shall terminate as of the date such litigation is filed.
4. Redistribution. You may reproduce and distribute copies of the Work or Derivative Works thereof in any medium, with or without modifications, and in Source or Object form, provided that You meet the following conditions:
  - a. You must give any other recipients of the Work or Derivative Works a copy of this License; and
  - b. You must cause any modified files to carry prominent notices stating that You changed the files; and
  - c. You must retain, in the Source form of any Derivative Works that You distribute, all copyright, patent, trademark, and attribution notices from the Source form of the Work, excluding those notices that do not pertain to any part of the Derivative Works; and
  - d. If the Work includes a "NOTICE" text file as part of its distribution, then any Derivative Works that You distribute must include a readable copy of the attribution notices contained within such NOTICE file, excluding those notices that do not pertain to any part of the Derivative Works, in at least one of the following places: within a NOTICE text file distributed as part of the Derivative Works; within the Source form or documentation, if provided along with the Derivative Works; or, within a display generated by the Derivative Works, if and wherever such third-party notices normally appear. The contents of the NOTICE file are for informational purposes only and do not modify the License. You may add Your own attribution notices within Derivative Works that You distribute, alongside or as an addendum to the NOTICE text from the Work, provided that such additional attribution notices cannot be construed as modifying the License.

You may add Your own copyright statement to Your modifications and may provide additional or different license terms and conditions for use, reproduction, or distribution of Your modifications, or for any such Derivative Works as a whole, provided Your use, reproduction, and distribution of the Work otherwise complies with the conditions stated in this License.
5. Submission of Contributions. Unless You explicitly state otherwise, any Contribution intentionally submitted for inclusion in the Work by You to the Licensor shall be under the terms and conditions of this License, without any additional terms or conditions. Notwithstanding the above, nothing herein shall supersede or modify the terms of any separate license agreement you may have executed with Licensor regarding such Contributions.
6. Trademarks. This License does not grant permission to use the trade names, trademarks, service marks, or product names of the Licensor, except as required for reasonable and customary use in describing the origin of the Work and reproducing the content of the NOTICE file.
7. Disclaimer of Warranty. Unless required by applicable law or agreed to in writing, Licensor provides the Work (and each Contributor provides its Contributions) on an "AS IS" BASIS, WITHOUT WARRANTIES OR CONDITIONS OF ANY KIND, either express or implied, including, without limitation, any warranties or conditions of TITLE, NON-INFRINGEMENT, MERCHANTABILITY, or FITNESS FOR A PARTICULAR PURPOSE. You are solely responsible for determining the appropriateness of using or redistributing the Work and assume any risks associated with Your exercise of permissions under this License.
8. Limitation of Liability. In no event and under no legal theory, whether in tort (including negligence), contract, or otherwise, unless required by applicable law (such as deliberate and grossly negligent acts) or agreed to in writing, shall any Contributor be liable to You for damages, including any direct, indirect, special, incidental, or consequential damages of any character arising as a result of this License or out of the use or inability to use the Work (including but not limited to damages for loss of goodwill, work stoppage, computer failure or malfunction, or any and all other commercial damages or losses), even if such Contributor has been advised of the possibility of such damages.

9. **Accepting Warranty or Additional Liability.** While redistributing the Work or Derivative Works thereof, You may choose to offer, and charge a fee for, acceptance of support, warranty, indemnity, or other liability obligations and/or rights consistent with this License. However, in accepting such obligations, You may act only on Your own behalf and on Your sole responsibility, not on behalf of any other Contributor, and only if You agree to indemnify, defend, and hold each Contributor harmless for any liability incurred by, or claims asserted against, such Contributor by reason of your accepting any such warranty or additional liability.

END OF TERMS AND CONDITIONS

©2023 Bose Corporation

Licensed under the Apache License, Version 2.0 (the "License"); you may not use this file except in compliance with the License.

You may obtain a copy of the License at: <http://www.apache.org/licenses/LICENSE-2.0>

Unless required by applicable law or agreed to in writing, software distributed under the License is distributed on an "AS IS" BASIS, WITHOUT WARRANTIES OR CONDITIONS OF ANY KIND, either express or implied.

See the License for the specific language governing permissions and limitations under the License.

**WHAT'S IN THE BOX**

Contents ..... 15

Headset components ..... 16

Control module options ..... 17

**IMPORTANCE OF PROPER FIT**

Fit the headband..... 18

Adjust the microphone..... 19

Conditions related to fit ..... 21

Secure the cable and control module..... 21

    Cable clips ..... 21

    Control module holder ..... 21

**HEADSET CONTROLS**

Power on ..... 22

Power off..... 22

**ACOUSTIC NOISE CANCELLING**

Acoustic Noise Cancelling (ANC) switch ..... 23

Tap Control for talk-through communication..... 24

    Switch earcups ..... 25

    Reset Tap Control..... 25

**OPERATION SWITCHES**

Operation switch functions..... 26

Change the operation switches..... 28

**MICROPHONE PLACEMENT**

Move the microphone ..... 30

**BATTERIES**

Replace the batteries ..... 32

**AIRCRAFT CONNECTORS**

Dual plug (general aviation) ..... 34  
     Connect to the aircraft ..... 34  
     Disconnect from the aircraft ..... 34  
 U174, 5-pin XLR, and 6-pin Lemo ..... 35  
     Connect to the aircraft ..... 35  
     Disconnect from the aircraft (U174 and 5-pin XLR)..... 35  
     Disconnect from the aircraft (6-pin Lemo) ..... 35

**STATUS LIGHTS**

Power light ..... 36  
*Bluetooth*<sup>®</sup> light..... 37  
 Dim the status lights..... 37  
 Turn off the status lights..... 37

**SECONDARY AUDIO SOURCES**

AUX connections ..... 38  
*Bluetooth* connections..... 39  
     Connect using the *Bluetooth* menu on your mobile device ..... 39  
     Disconnect a mobile device ..... 40  
     Reconnect a mobile device ..... 40  
     Recover a lost connection..... 40  
     Connect an additional mobile device..... 40  
     Switch between connected devices..... 41  
     Clear the headset pairing list ..... 41  
*Bluetooth* functions..... 42  
     *Bluetooth* volume functions ..... 42  
     Call functions..... 43

**SECONDARY AUDIO PRIORITY**

Secondary Audio Mode switch..... 45  
 PRIORITY operation switch ..... 46  
 Secondary audio priority chart ..... 46

**CARE AND MAINTENANCE**

Store the headset ..... 47  
 Clean the headset..... 48  
 Limited warranty ..... 49  
 Serial number location..... 49  
 Replacement parts and accessories..... 50  
     Ear cushions..... 50  
     Headband cushions ..... 52  
     Microphone windscreen..... 53  
     Batteries ..... 53  
     Microphone or terminator cover..... 53

**TROUBLESHOOTING**

Try these solutions first ..... 54  
 Other solutions ..... 54  
     Acoustic Noise Cancelling..... 54  
     Intercom communications..... 55  
     Audio ..... 56  
     Microphone ..... 57  
     *Bluetooth* audio source ..... 58  
     Auto on/off..... 59  
     Reversionary mode ..... 59

**INSTALLATION**

Mount the aircraft panel connector ..... 60

    Mono connection diagram ..... 61

    Stereo connection diagram ..... 62

    Details on making the connections ..... 63

**TECHNICAL INFORMATION**

Headset specifications..... 64

FAA Technical Standard Order..... 66

## CONTENTS

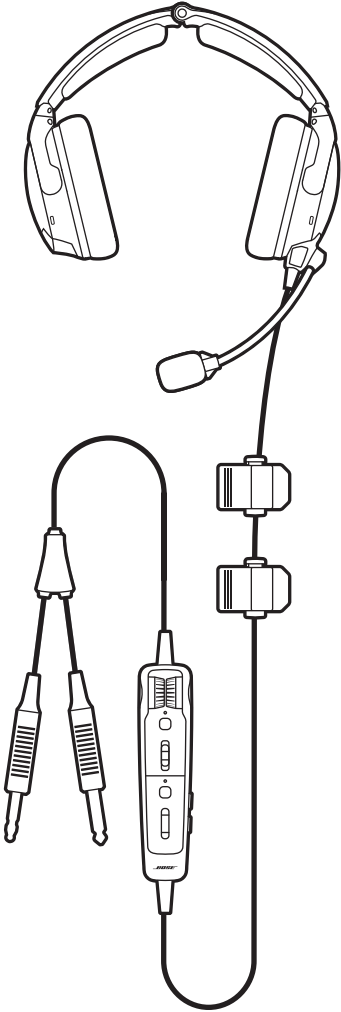

Bose A30 Aviation Headset



Carry case



3.5 mm AUX audio cable

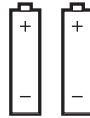

AA batteries (2)



Control module holder

### NOTES:

- For control module options, see page 17.
- For aircraft connector types, see page 34.
- If any part of the product is damaged, don't use it. Contact your authorized Bose dealer or Bose customer service.

Visit: [support.Bose.com/A30](https://support.Bose.com/A30)

## HEADSET COMPONENTS

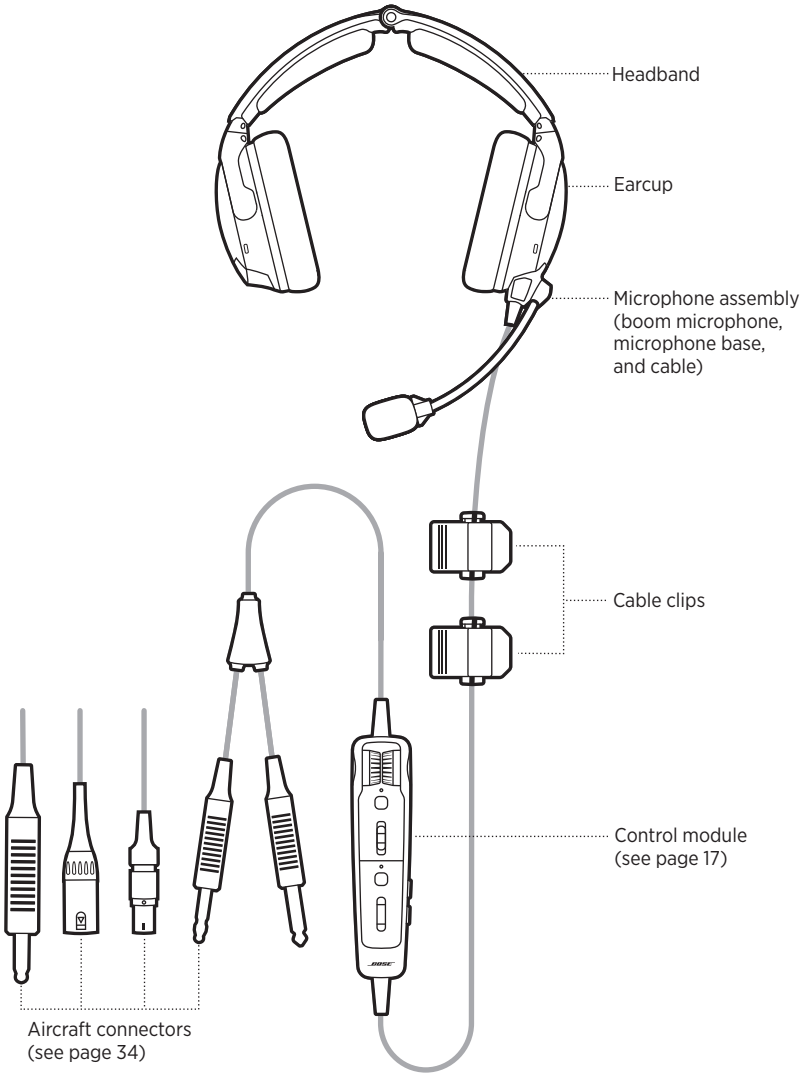



## CONTROL MODULE OPTIONS

Control module with *Bluetooth* capability

Conventional control module

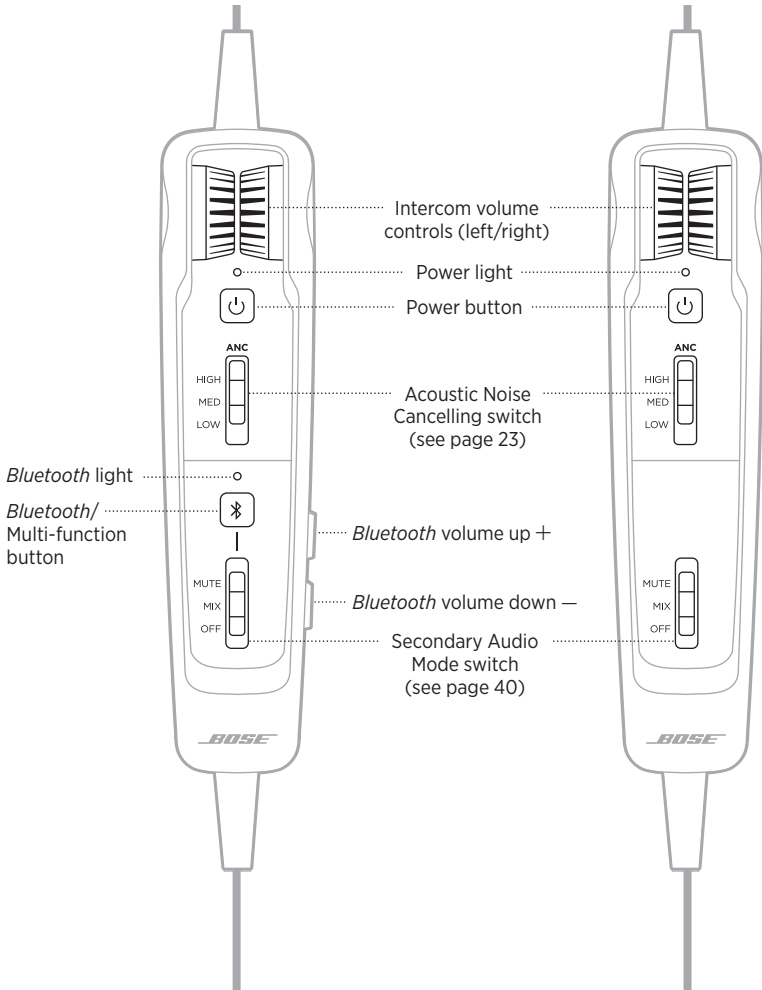

## FIT THE HEADBAND

Proper fit is important both for comfort and optimal noise cancellation performance.

1. Locate the left Ⓘ and right Ⓡ icons inside the earcups to orient the headset properly.
2. Place the headset on your head.
3. Adjust the headband so the ear cushions completely cover your ears.

**NOTE:** For best performance, make sure the ear cushions fit securely around your ears so they create a seal.

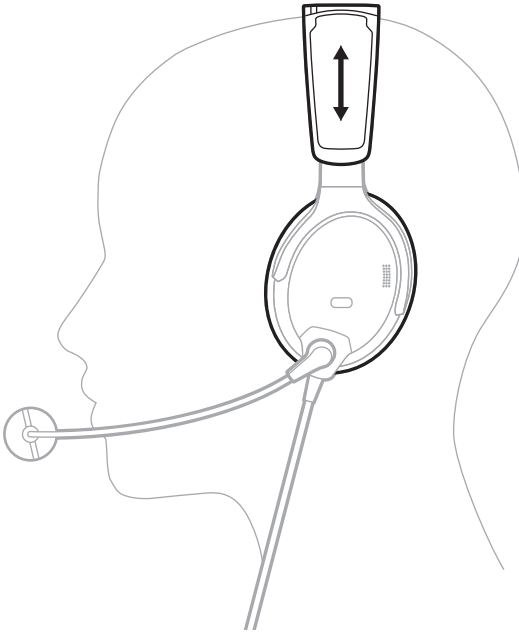

## ADJUST THE MICROPHONE

1. Grasp the microphone base and adjust the boom so the microphone is level with your mouth.

**CAUTION:** Microphone placement is important for clear communication. The microphone boom can rotate 160°. Do NOT force it beyond the intended rotation or damage could occur.

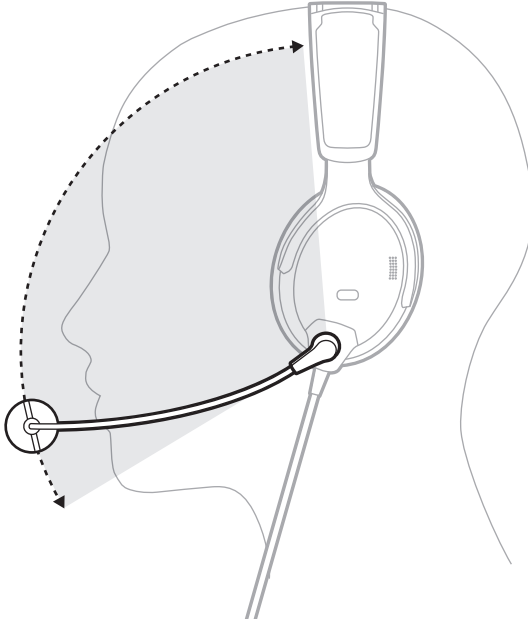

2. Make sure the microphone is 0.5" (12.7 mm) from your lips.

**NOTE:** The microphone should not be touching your lips.

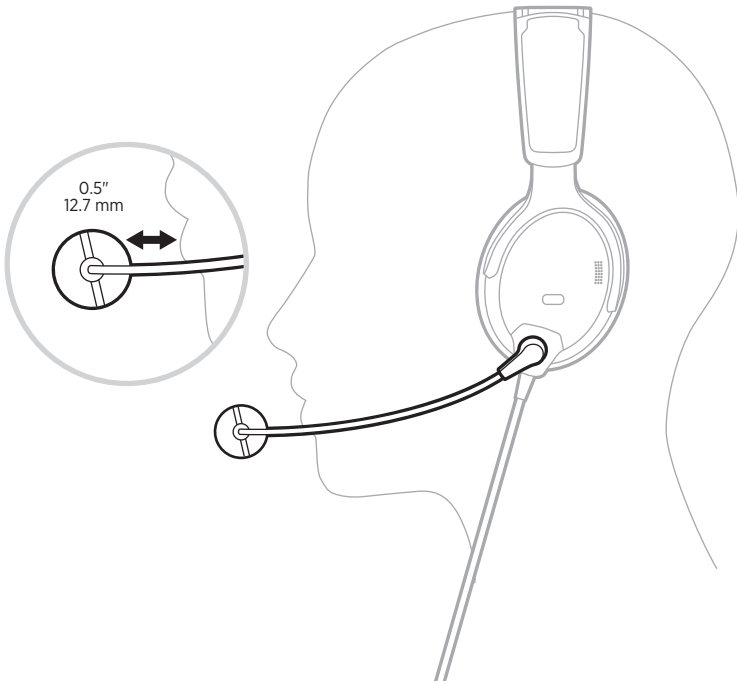

3. Make sure the white dot on the microphone base faces your mouth.

**NOTE:** If needed, twist the microphone base.

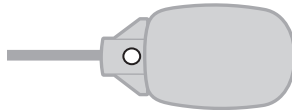

4. Test the headset before flight.

## CONDITIONS RELATED TO FIT

In very loud conditions, such as during takeoff, you may experience a brief reduction in noise cancellation as the headset compensates for a momentary pressure change. If this continues when the sound level returns to normal, see “Acoustic Noise Cancelling” on page 23. If it persists, see “Troubleshooting” on page 54.

A low rumbling sound or frequent, brief losses of noise cancellation may indicate an improper fit or blocked earcup openings. See “Clean the headset” on page 48 for instructions on removing blockages.

During a long flight, you may feel a slight pressure point, which can be relieved by adjusting the headband position.

## SECURE THE CABLE AND CONTROL MODULE

The cable clips and control module holder secure the cable and control module to your clothing, a safety harness, sun visor rail, or aircraft headset hook for quick and easy access.

### Cable clips

Squeeze the narrow end of the clip to open. Press the side button to release and reposition the clip along the cable.

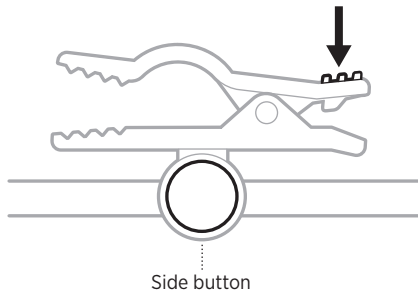

### Control module holder

Stretch the holder over the back of the control module to secure it in place.

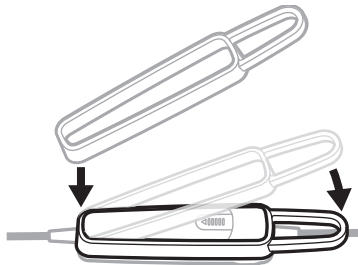

## POWER ON

Press the Power button .

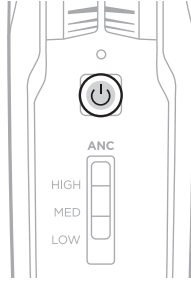

The Power light glows amber then blinks according to the battery level.  
See “Power light” on page 36.

**NOTE:** The first time you power on your headset, noise cancellation is fully enabled.  
See “Acoustic Noise Cancelling” on page 23.

## POWER OFF

Press and hold  until the Power light glows amber, then release.

**NOTE:** When powered off, the headset provides passive audio communications.

Acoustic Noise Cancelling reduces unwanted noise, providing a clearer, more lifelike audio performance. You can choose your noise cancellation level based on your listening preferences and environment.

**NOTE:** When you receive a call, the headset remains at the current noise cancellation level.

## ACOUSTIC NOISE CANCELLING (ANC) SWITCH

Sets the noise cancellation level.

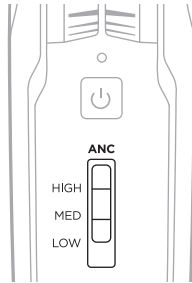

FUNCTION	POSITION	DESCRIPTION
<b>HIGH</b>		Maximum quiet and noise cancellation across the entire spectrum. Best signal-to-noise ratio for radio and intercom communications in loud aircraft.
<b>MED</b>		Consistent noise reduction across a wide range of frequencies. Best for clear and comfortable noise cancellation in typical jet aircraft.
<b>LOW</b>		Best for improved interpersonal communication outside of the intercom in quieter environments.

## TAP CONTROL FOR TALK-THROUGH COMMUNICATION

When you need to focus on interpersonal communication coming from a specific direction, you can automatically set noise cancellation to LOW in one earcup.

### NOTES:

- By default, the TAP CONTROL operation switch is set to OFF.
  - Tap Control is available only when the Acoustic Noise Cancelling (ANC) switch is in the HIGH or MED position.
  - Tap Control is disabled during extreme levels of ambient noise to ensure proper noise reduction performance and intercom communication quality. However, you can still set the noise cancellation level to LOW in both earcups using the Acoustic Noise Cancelling (ANC) switch (see page 23).
1. Make sure the Acoustic Noise Cancelling (ANC) switch is in the **HIGH** or **MED** position.

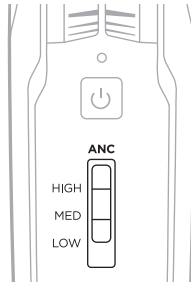

2. Inside the control module battery compartment, set the TAP CONTROL switch to **ON**. See “Change the operation switches” on page 28.



3. Firmly double-tap the outside of the earcup.





### **Switch earcups**

To switch Tap Control to the other earcup, firmly double tap the other earcup.

### **Reset Tap Control**



To resume noise cancellation in both earcups, double-tap the earcup where Tap Control is currently active, or move the Acoustic Noise Cancelling (ANC) switch to another position.

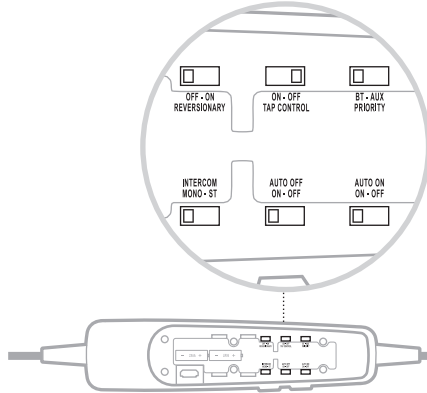

## OPERATION SWITCH FUNCTIONS

The operation switches are located in the control module battery compartment.

**NOTE:** Some operation switches are not available on all models.



FUNCTION	POSITION	DEFAULT	DESCRIPTION
<b>REVERSIONARY</b>	 OFF - ON REVERSIONARY	OFF	Disables all non-critical functions, including <i>Bluetooth</i> audio, AUX audio, and Tap Control. Only intercom communications and Acoustic Noise Cancelling are enabled.  In case of emergency hardware or software failure, set the switch to <b>ON</b> .  For more information, see page 59.
<b>TAP CONTROL</b>	 ON - OFF TAP CONTROL	OFF	Enables/Disables Tap Control feature (see page 24).
<b>PRIORITY</b>	 BT - AUX PRIORITY	BT	Establishes priority between two secondary audio sources connected at the same time.  Select <b>BT</b> to give the <i>Bluetooth</i> (wireless) connection higher priority.  Select <b>AUX</b> to give the wired connection higher priority.  For more information, see page 46.

FUNCTION	POSITION	DEFAULT	DESCRIPTION
<p><b>INTERCOM</b></p>	<p>INTERCOM MONO - ST</p> 	<p>MONO</p>	<p>Processes intercom audio as mono or stereo. Available for configurations that support two-channel or stereo intercom systems only.</p> <p><b>NOTE:</b> 5-pin XLR and U174 models are mono-only configurations.</p>
<p><b>AUTO OFF</b></p>	<p>AUTO OFF ON - OFF</p> 	<p>ON</p>	<p>Power off automatically after 3 to 45 minutes of inactivity.</p> <p><b>NOTES:</b></p> <ul style="list-style-type: none"> <li>• When running on battery power and unplugged from the intercom, the headset powers off unless there is audio from an active mobile device present.</li> <li>• If you are on a call and unplugged from the intercom, the headset powers off approximately 3 minutes after the call is ended.</li> </ul>
<p><b>AUTO ON</b></p>	<p>AUTO ON ON - OFF</p> 	<p>ON</p>	<p>Power on automatically when connected to aircraft power.</p> <p><b>NOTES:</b></p> <ul style="list-style-type: none"> <li>• Available in Flex Power models only (see page 34).</li> <li>• <i>Bluetooth</i> models return to the previous <i>Bluetooth</i> state when powered on.</li> </ul>

## CHANGE THE OPERATION SWITCHES

1. Power off the headset (see page 22).
2. On the back of the control module, press down firmly on the finger indent and slide the cover down.

**CAUTION:** The battery cover is tethered to the control module. Do NOT attempt to detach it.

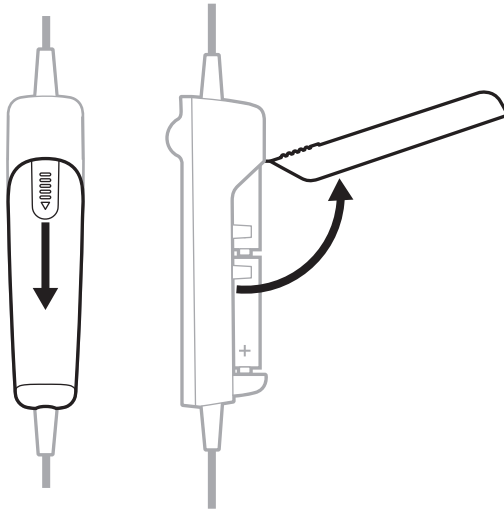

3. Remove the batteries.
4. Using a pen or a small, flat-tipped screwdriver, gently move the switch(es).

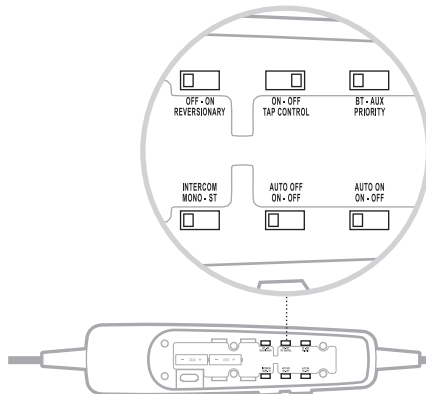

5. Insert two AA batteries (alkaline preferred), observing proper polarity.

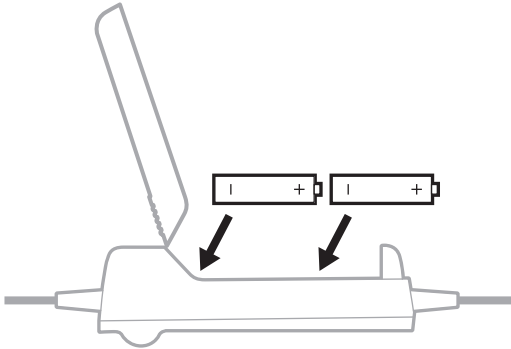

**CAUTION:** If the batteries don't fit correctly, do NOT force them in. Forcing an improper connection will cause permanent damage to the control module.

6. Close the battery cover, press firmly down on the finger indent, and slide the cover into place.

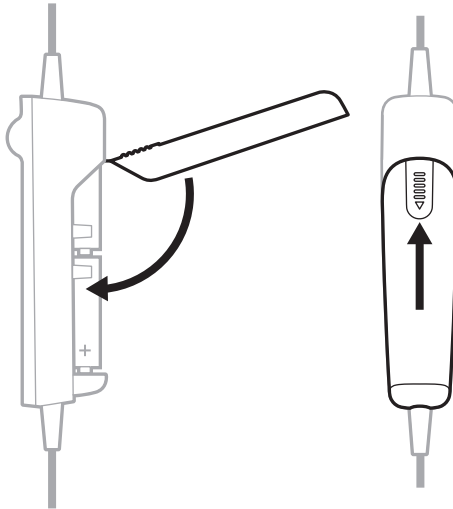

By default, the microphone assembly ships from the factory attached to the left earcup (although in some configurations it may ship unattached). It can be easily moved from one earcup to the other.

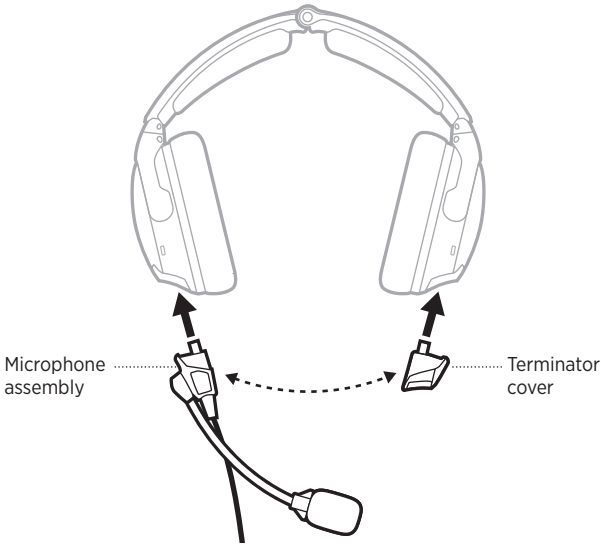

## MOVE THE MICROPHONE

### Remove the microphone assembly and terminator cover

1. At the base of the microphone assembly, open the two latches.

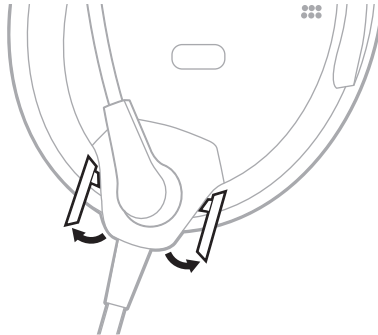

2. Gently pull the microphone assembly from the socket.

3. On the terminator cover, open the latch.



4. Gently pull the terminator cover from the socket.

### **Replace the microphone assembly and terminator cover**

1. Align the base of the microphone assembly with the socket on the earcup and slide in until secure.
2. At the base of the microphone assembly, close the two latches.
3. Align the terminator cover with the socket on the other earcup and slide in until secure.

**CAUTION:** Do NOT force the terminator cover into the socket.

**NOTE:** If the terminator cover is not securely installed, there will be no audio in the earcup.

4. On the terminator cover, close the latch.
5. Test the headset before flight.

## REPLACE THE BATTERIES

When the battery light blinks red, the batteries must be replaced.

**NOTE:** For aircraft-powered headsets, batteries are not required for operation if aircraft power is available. However, you can still install batteries when connected to aircraft power as a backup in case of power interruptions or disconnections. See “Aircraft Connectors” on page 34.

1. Power off the headset (see page 22).
2. On the back of the control module, press down firmly on the finger indent and slide the cover down.

**CAUTION:** The battery cover is tethered to the control module. Do NOT attempt to detach it.

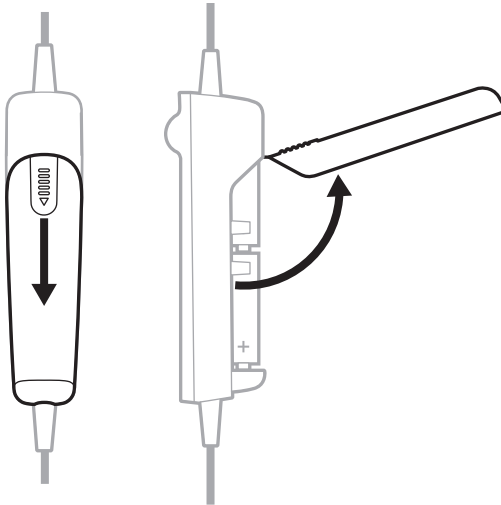

3. Remove the batteries.



4. Insert two AA batteries (alkaline preferred), observing proper polarity.

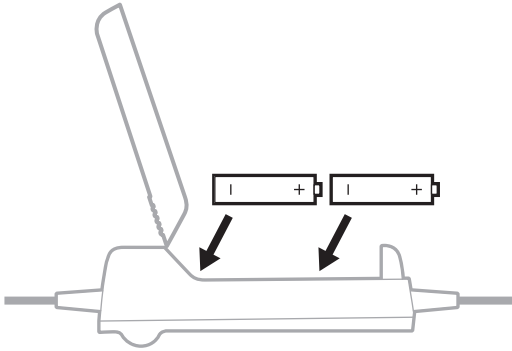

**CAUTION:** If the batteries don't fit correctly, do NOT force them in. Forcing an improper connection will cause permanent damage to the control module.

5. Close the battery cover, press firmly down on the finger indent, and slide the cover into place.

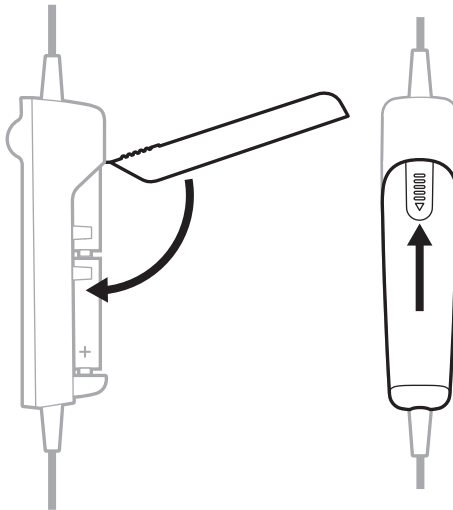

**NOTES:**

- New AA alkaline batteries supply up to 45 hours of power for the headset. Battery life varies with the ambient noise level of the aircraft, temperature, ear cushion condition, *Bluetooth* feature use, and age of the batteries.
- Other battery chemistries may yield different results. Battery life may differ and battery life indication may not be accurate.

Your headset comes with one of several standard aircraft connector options.

POWER TYPE	CONNECTOR OPTIONS
<b>Battery power only</b>	Dual plug (general aviation) U174
<b>Flex Power: Aircraft power or battery power</b>  <b>NOTES:</b> <ul style="list-style-type: none"> <li>• Batteries aren't needed when connected to aircraft power.</li> <li>• This model comes with an Auto On function (see page 27).</li> </ul>	5-pin XLR 6-pin Lemo  <b>NOTES:</b> <ul style="list-style-type: none"> <li>• Adapters are available to convert a 6-pin Lemo connector to a Dual plug or U174 connector for additional connection flexibility.</li> <li>• Not all aircraft provide power to multi-pin connectors. Check the power status to confirm power is supplied to the headset (see page 37).</li> </ul>

**NOTE:** Contact Bose customer service for more information about these connectors.

## DUAL PLUG (GENERAL AVIATION)

Dual plug models have two general aviation aircraft connectors that insert into specific jacks on the aircraft control panel.

**NOTE:** The microphone connector is shorter, thinner, and has a slightly different shape than the intercom connector.

### Connect to the aircraft

1. Insert the intercom connector into the intercom jack on the aircraft control panel.
2. Insert the microphone connector into the microphone jack on the aircraft control panel.

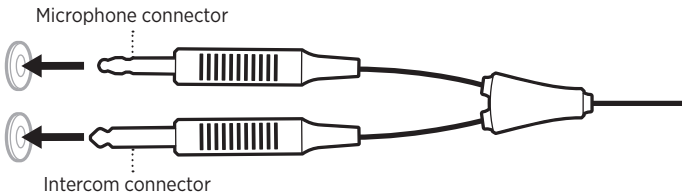

### Disconnect from the aircraft

Gently pull back on each connector to remove the connector from the aircraft control panel.

## U174, 5-PIN XLR, AND 6-PIN LEMO

5-pin XLR and 6-pin Lemo aircraft connectors provide the headset with both aircraft power and intercom audio. U174 connectors provide the headset with only intercom audio.

### Connect to the aircraft

1. Align the connector with the socket on the aircraft control panel, matching the narrow bar on the connector with the slot in the socket.
2. Firmly insert the connector into the aircraft control panel.

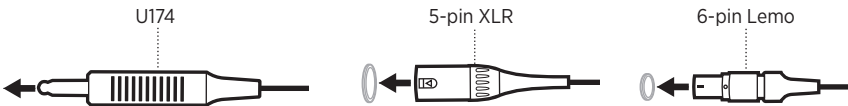

### Disconnect from the aircraft (U174 and 5-pin XLR)

1. Press the button/latch on the aircraft control panel to release the connector, if necessary.
2. Gently pull back to remove the connector from the aircraft control panel.

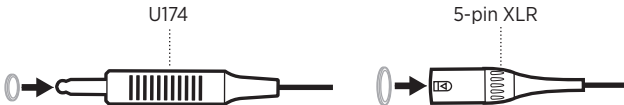

### Disconnect from the aircraft (6-pin Lemo)

1. Pull back on the sleeve near the end of the connector.



**CAUTION:** You must pull back on the sleeve before you pull out the connector. Forcing the connector out will damage the cable and/or the aircraft control panel.

2. Continue gently pulling back to remove the connector from the aircraft control panel.



The Power and *Bluetooth* lights are located on the front of the control module.

## POWER LIGHT

Shows the power source and level.

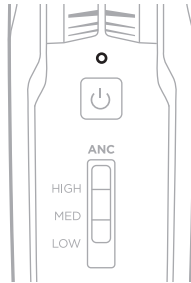

POWER SOURCE	LIGHT ACTIVITY	SYSTEM STATE
<b>Aircraft</b>	Slow blinking green	Power On
<b>Battery</b>	Blinking green	Power On—batteries high (about 8 hours or more remaining)
<b>Battery</b>	Blinking amber	Power On—batteries low (about 2 to 8 hours remaining)
<b>Battery</b>	Blinking red	Power On—batteries low (about 2 hours or less remaining) <b>NOTE:</b> In <i>Bluetooth</i> models, when the batteries reach this level, the <i>Bluetooth</i> feature is disabled to conserve remaining power. You hear a tone, indicating that your <i>Bluetooth</i> device is disconnecting and the <i>Bluetooth</i> feature is turning off.
<b>Aircraft or battery</b>	None	Power Off or batteries depleted

### NOTES:

- New AA alkaline batteries supply up to 45 hours of power for the headset. Battery life varies with the ambient noise level of the aircraft, temperature, ear cushion condition, *Bluetooth* feature use, and age of the batteries.
- Other battery chemistries may yield different results. Battery life may differ and battery life indication may not be accurate.

## BLUETOOTH LIGHT

**NOTE:** This section applies to *Bluetooth* models only.

Shows the connection status of a mobile device.

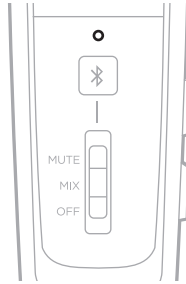

### LIGHT ACTIVITY

### SYSTEM STATE

**Blinking purple (in sync with Power light)**

Ready to connect

**Blinking blue (in sync with Power light)**

Connecting/Connected

## DIM THE STATUS LIGHTS

To dim the *Bluetooth* and Power lights, double-press the Power button .

To restore brightness, press  again, or turn the headset off and then on.

## TURN OFF THE STATUS LIGHTS

To turn off the *Bluetooth* and Power lights, triple-press .

To turn the lights back on, press  again, or turn the headset off and then on.

**NOTE:** The status lights will return to default brightness each time the headset is powered on.

You can connect your headset to a secondary audio source in two ways:

- AUX (wired) connection
- *Bluetooth* (wireless) connection (applies to *Bluetooth* models only)

## AUX CONNECTIONS

Use the 3.5 mm AUX audio cable to connect a non-wireless device.

1. Make sure the Secondary Audio Mode switch is in the **MUTE** or **MIX** position (see page 45) and the REVERSIONARY operation switch is set to **OFF** (see page 28).

**NOTE:** If the Secondary Audio Mode switch is set to OFF or the REVERSIONARY operation switch is set to ON, AUX audio functionality is disabled.

2. Connect the cable to the 3.5 mm AUX port on the back of the control module.

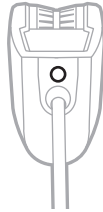

3. Connect the other end of the cable to the 3.5 mm port on your audio source.

**NOTE:** The functions of a connected AUX audio source are not controlled by the control module.

## BLUETOOTH CONNECTIONS

**NOTE:** This section applies to *Bluetooth* models only.

### Connect using the *Bluetooth* menu on your mobile device

1. Make sure the Secondary Audio Mode switch is in the **MUTE** or **MIX** position (see page 45) and the REVERSIONARY operation switch is set to **OFF** (see page 28).

**NOTE:** If the Secondary Audio Mode switch is set to OFF or the REVERSIONARY operation switch is set to ON, *Bluetooth* functionality is disabled.

2. Press and hold the *Bluetooth*/Multi-function button  $\&$  for 1 second.  
The *Bluetooth* light blinks purple.

3. On your mobile device, enable the *Bluetooth* feature.

**NOTE:** The *Bluetooth* feature is usually found in the Settings menu.

4. Select the headset from the device list.



Once connected, you hear a tone, and the *Bluetooth* light blinks blue.

#### NOTES:

- After 5 minutes of inactivity, the headset automatically exits pairing mode, and the *Bluetooth* light turns off. To turn the *Bluetooth* feature back on, press  $\&$ .
- Each time you turn on the *Bluetooth* feature, the headset attempts to reconnect with the two most recently connected *Bluetooth* devices. If the device(s) are turned off or out of range, the headset attempts to reconnect to any other devices in the pairing list, then returns to pairing mode. See "Reconnect a mobile device" on page 40.

## Disconnect a mobile device

1. Press and hold the *Bluetooth*/Multi-function button  $\times$  for 5 seconds to turn the *Bluetooth* feature off.
2. Move the Secondary Audio Mode switch to the **OFF** position (see page 45).

**NOTE:** You can also use *Bluetooth* settings to disconnect your device. Disabling the *Bluetooth* feature disconnects all other devices.

## Reconnect a mobile device

When powered on, the headset tries to reconnect with the two most recently-connected devices.

**NOTE:** The devices must be within range (30 ft or 9 m) and powered on.

## Recover a lost connection

When your connected mobile device moves out of range, the connection is lost. The headset automatically attempts to reconnect for 5 minutes. If the headset is unable to reconnect, it returns to pairing mode. After 5 minutes of inactivity, the *Bluetooth* feature turns off.

1. Move the device back into range.
2. Press  $\times$  to reconnect.

## Connect an additional mobile device

You can store up to eight paired devices in the headset pairing list, and your headset can be actively connected to two devices at a time.

To connect an additional device, use the *Bluetooth* menu on your device (see page 39).

### NOTES:

- Only one secondary audio source can be heard at a time.
- Secondary audio will never override the intercom.



## Switch between connected devices

1. Pause audio on your first device.
2. Play audio on your second device.

## Clear the headset pairing list

1. Press and hold the *Bluetooth*/Multi-function button  $\&$  and — (the *Bluetooth* volume down button, located on the side of the control module) simultaneously for 7 seconds, or until the *Bluetooth* light blinks purple in sync with the Power light.
2. Delete the headset from the *Bluetooth* list on your device.

All devices are cleared, and the headset is ready to connect.  
See “*Bluetooth* connections” on page 39.

## BLUETOOTH FUNCTIONS

**NOTE:** This section applies to *Bluetooth* models only.

### **Bluetooth volume functions**

The *Bluetooth* volume controls are located on the side of the control module.

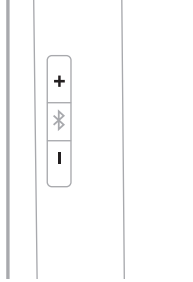





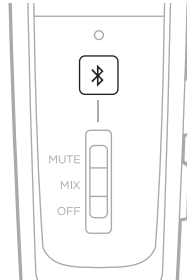

FUNCTION	WHAT TO DO
<b>Bluetooth volume up</b>	Press +.
<b>Bluetooth volume down</b>	Press -.

## Call functions

The *Bluetooth*/Multi-function button  is located on the front of the control module.



FUNCTION	WHAT TO DO
<b>Make a call</b>	Dial from your connected phone. The call automatically transfers to the headset.
<b>Answer a call</b>	Press  . You hear a short beep before you hear the incoming call.
<b>End a call</b>	Press  . You hear two short beeps indicating the call has ended.
<b>Decline an incoming call</b>	Press and hold  for 1 second. You hear two short beeps indicating the call has been declined.
<b>Answer a second incoming call and put the current call on hold</b>	While on a call, press  . You hear a short beep before you hear the second call.
<b>Decline a second incoming call and stay on current call</b>	While on a call, press and hold  for 1 second. You hear two short beeps indicating the call has been declined.
<b>Switch between two calls</b>	With two active calls, double-press  . You hear a short beep before you hear the incoming call.
<b>Redial the last number</b>	When there are no active or incoming calls, double-press  .

FUNCTION	WHAT TO DO
<b>Transfer audio to the mobile device</b>	<p>While on a call, press and hold the <i>Bluetooth</i>/Multi-function button <math>\text{⌘}</math> for 3 to 4 seconds.</p> <p>The audio is transferred to the mobile phone while the <i>Bluetooth</i> connection remains active.</p>
<b>Activate voice control</b>	<p>When there are no active or incoming calls, press <math>\text{⌘}</math>.</p>
<b>Mute/unmute a call</b>	<p>While on a call, press + and – simultaneously.</p> <p>You hear two short beeps indicating the call has been muted/unmuted.</p>

**NOTES:**

- If you are on a call and unplugged from the intercom, the headset powers off approximately 3 minutes after the call is ended.
- To use the headset when unplugged from the intercom (to listen to audio or to make or receive calls), Bose recommends to disable the Auto off feature for uninterrupted functionality. See “Operation Switches” on page 26.
- Some functions may not be available for some mobile devices. Refer to your device owner’s guide for more information.

## SECONDARY AUDIO MODE SWITCH

Controls how secondary audio sources are heard in relation to the intercom.

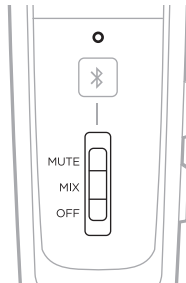

FUNCTION	POSITION	DESCRIPTION
<b>MUTE</b>		When an intercom signal is detected, secondary audio is temporarily muted until intercom audio ceases.
<b>MIX</b>		When an intercom signal is detected, secondary audio is mixed with intercom audio. You hear a maximum of two audio sources: the intercom plus one secondary device.
<b>OFF</b>		Only intercom audio is active. All secondary audio sources, (AUX and <i>Bluetooth</i> ) are muted. <b>NOTES:</b> <ul style="list-style-type: none"> <li>All <i>Bluetooth</i> connections are disabled and antennae power is removed.</li> <li>If you switch to OFF while connected to a <i>Bluetooth</i> device, you may need to re-establish your <i>Bluetooth</i> connection the next time you turn on the headset or the next time you move the switch from the OFF position.</li> </ul>

### NOTES:

- Only one secondary audio source can be heard at a time.
- Audio from a secondary source will never override intercom communications.
- When MUTE or MIX are selected, incoming and outgoing phone calls automatically mute all other secondary audio sources.
- During a phone call, intercom and phone call audio are mixed.

## PRIORITY OPERATION SWITCH

Establishes priority between two secondary audio sources connected at the same time.

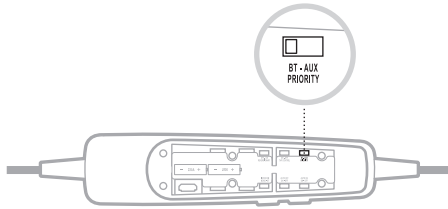

1. Locate the PRIORITY operation switch inside the battery compartment.
2. Set the switch to the correct source (**BT** or **AUX**). See “Change the operation switches” on page 28.
  - When the switch is in the BT position, the *Bluetooth* source will override the AUX source if a signal is detected.
  - When the switch is in the AUX position, the AUX source will override the *Bluetooth* source if a signal is detected.

**NOTE:** Incoming and outgoing phone calls will always override any other secondary source.

## SECONDARY AUDIO PRIORITY CHART

Audio sources are heard according to priority:

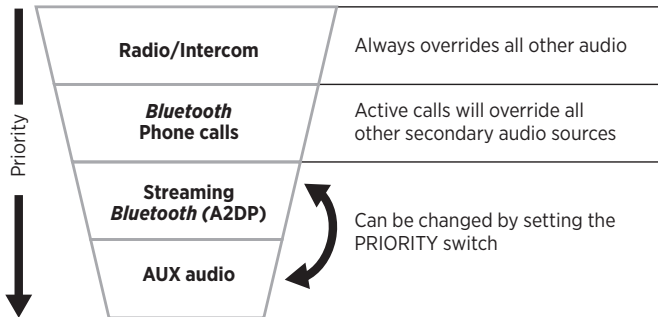

## STORE THE HEADSET

- Place the headset in the carry case for easy, convenient storage.
- Store the headset in a ventilated area away from direct sunlight.
- Remove the batteries before storing the headset for extended periods.

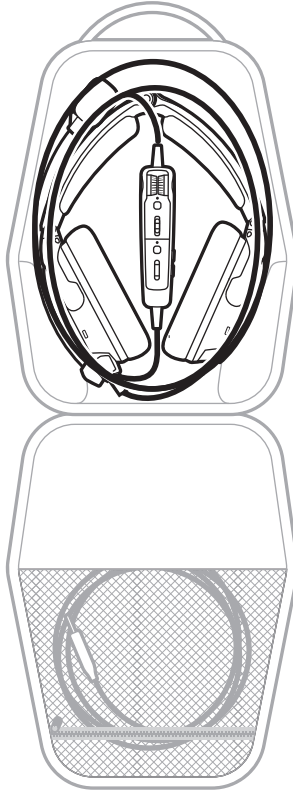

## CLEAN THE HEADSET

Your headset may require periodic cleaning.

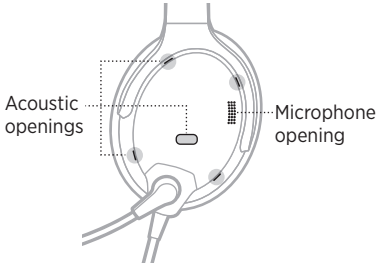
COMPONENT	CLEANING PROCEDURE
<b>Headset</b>	<p>Wipe the outside surfaces of the headband, headband cushion, earcup cushions, connectors, and plastic parts using a soft, damp cloth (water only) and mild soap.</p> <p><b>CAUTION:</b> Do NOT immerse the headset in water or any liquid.</p>
<b>Earcup openings</b>	<p>Check to make sure that the openings on the outside of each earcup are clean and free of debris before each flight.</p> <p>When wiping down the earcups, be sure not to force any dirt or debris into the openings. Carefully use tweezers, if necessary, to remove foreign matter that may be lodged in the openings.</p> <p><b>CAUTION:</b> Do NOT blow air into or vacuum the openings, as this may damage the headset.</p>  <p>The diagram shows a cross-section of an earcup. On the left side, there are four small circular openings labeled 'Acoustic openings'. On the right side, there is a rectangular opening labeled 'Microphone opening'. A microphone is visible inside the earcup, positioned near the microphone opening. Dotted lines connect the labels to their respective parts in the diagram.</p>
<b>Earcup inner screen</b>	<p>Do not attempt to remove, replace, repair, or clean the inner screen inside the earcup. If the screen appears to be damaged or worn out, contact Bose customer service.</p> <p>If the inner screen becomes damp from environmental moisture such as light rain, dew, perspiration, or condensation, allow it to air dry only.</p> <p><b>CAUTION:</b> Do NOT use electric heaters, blowers, or hair dryers to dry the inner screen.</p>
<b>Microphone windscreen</b>	<ol style="list-style-type: none"> <li>1. Gently slide or roll the windscreen off the microphone.</li> <li>2. Rinse and dry the windscreen.</li> <li>3. Once the windscreen is completely dry, slide the windscreen back on the microphone. Make sure it fits completely over the microphone.</li> </ol>



## LIMITED WARRANTY

The headset is covered by a limited warranty. Details of the limited warranty are provided on the product registration card that is in the carton. Please refer to the card for instructions on how to register. Failure to do so will not affect your limited warranty rights.

1. Contact the Bose organization in your country/region (visit [global.Bose.com](https://www.bose.com) for Bose contact information in your country/region) for specific return and shipping instructions.
2. Label and ship the product, freight prepaid, to the address provided by the Bose organization in your country.
3. Place any necessary return authorization number prominently on the outside of the carton. Cartons not bearing a return authorization number, where required, will be refused.

## SERIAL NUMBER LOCATION

The serial number is located under the headband cushion. To view the serial number, gently grab and peel the cushion from away from the headband.

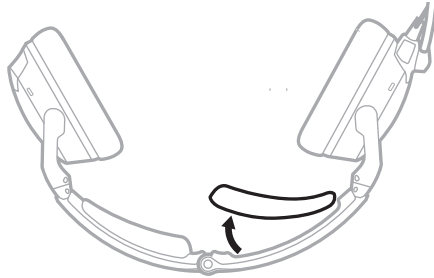

Refer to this serial number when you register your product or contact Bose for technical support.

## REPLACEMENT PARTS AND ACCESSORIES

Through normal use, parts like windscreens and ear cushions may require periodic replacement. Replacement parts and accessories can be ordered through Bose customer service.

Visit: [support.bose.com/A30](https://support.bose.com/A30)

### Available accessories

- Ear cushions (pair)
- Headband cushions (pair)
- Electret microphone windscreen
- Dynamic microphone windscreen
- Service kit (ear cushions, electret microphone windscreen, headband cushions)
- Carry case
- Terminator cover
- Control module with cable and microphone assembly
- 6-pin to Dual plug cable adapter
- 6-pin to U174 cable adapter
- 3.5 mm AUX audio cable
- Installation kit
- Cable clip

### Ear cushions

Ear cushions should be replaced every six months or every 350 hours of use. You may need to replace them more often if you:

- Have a full beard or heavy whiskers.
- Subject the headset to severe temperature extremes such as parking your airplane outside in severe cold or heat.
- Put excess strain on the cushions because of improper storage.

Indications that the ear cushions need replacing include:

- Flaking of the outer covering
- Cuts or tears
- Flattening of the cushion, reducing the effectiveness of the seal

**NOTE:** To extend the life of the ear cushions, perform regular cleaning (see page 48).

### Remove the old ear cushion

1. Grasp the ear cushion skirt where it folds into the slot on the earcup.
2. Gently pull the ear cushion skirt up and away from the earcup.



### Install the new ear cushion

1. Properly align the new ear cushion with the earcup.
2. Tuck an edge of the ear cushion skirt into the slot behind the ear cushion flange. Be careful not to fold the skirt over.
3. Gently stretch the cushion around the earcup, working the skirt into the slot as you go.
4. Grasp the ear cushion and adjust its position to remove any folds in the skirt and wrinkles in the cushion.

## Headband cushions

Replace the cushion once regular care and maintenance fails to restore the cushion to its original size and shape.

1. On a protected surface, turn the headset upside down.

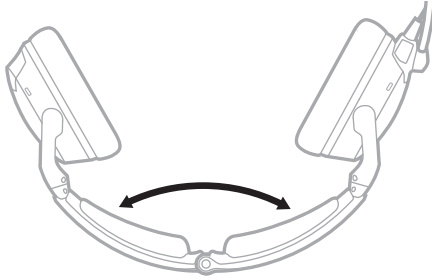

2. Remove the old cushion from the headband.

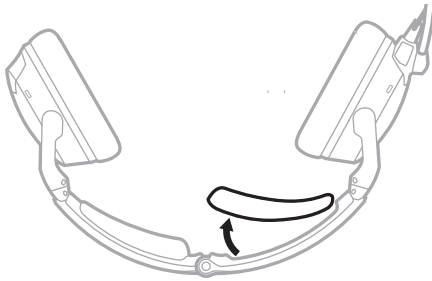

3. While still holding the headband open, align the center of the new cushion with the center of the headband and press firmly from the center toward the outside.

## Microphone windscreen

You can remove the windscreen to wash it or to replace it as needed.

1. Gently grasp the microphone base and peel the windscreen away from the microphone.



2. Slide the windscreen off the microphone.
3. Slide the new windscreen on the microphone. Make sure it fits completely over the microphone.



4. Press the sides of the windscreen to secure into place.

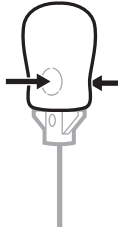

## Batteries

See “Batteries” on page 32.

## Microphone or terminator cover

See “Microphone Placement” on page 30.

## TRY THESE SOLUTIONS FIRST

If you experience problems with your headset, try these solutions first:



- Power on the headset (see page 22).
- Check the state of the status lights (see page 36).
- Make sure the REVERSIONARY operation switch is set to **OFF** (see “Change the operation switches” on page 28).
- For *Bluetooth* models:
  - Make sure your mobile device supports *Bluetooth* 4.2 and greater.
  - Increase the volume on your *Bluetooth* device or music app.
  - Try connecting another *Bluetooth* device (see page 40).

## OTHER SOLUTIONS

If you could not resolve your issue, see the table below to identify symptoms and solutions to common problems. If you are unable to resolve your issue, contact Bose customer service.

Visit: [worldwide.Bose.com/Contact](http://worldwide.Bose.com/Contact)

### Acoustic Noise Cancelling

PROBLEM	WHAT TO DO
<b>Communication, but no noise cancellation in either ear</b>	<p>If using battery power, make sure the batteries are fresh and correctly installed (see page 32).</p> <p>If using aircraft power, check the aircraft fuse or circuit breaker.</p> <p>If using aircraft power, make sure the connector is firmly seated in the control panel and the control panel has power (see page 34).</p> <p>Power off, then power on the headset (see page 22).</p> <p><b>NOTE:</b> Don't press the Power button  repeatedly.</p>
<b>No active noise cancellation and no communication</b>	<p>If using battery power, make sure the batteries are fresh and correctly installed (see page 32).</p> <p>If using aircraft power, make sure the connector is firmly seated in the control panel and the control panel has power (see page 34).</p> <p>Power off, then power on the headset (see page 22).</p> <p><b>NOTE:</b> Don't press the Power button  repeatedly.</p> <p>Use the headset in a different seat location.</p> <p>Remove microphone assembly from the headset, and check for damage to the connector or pins (see page 30).</p>

PROBLEM	WHAT TO DO
<b>Tap Control doesn't function during extreme ambient noise conditions</b>	Tap Control is disabled during extreme levels of ambient noise to ensure proper noise reduction performance and intercom communication quality. However, you can still set the noise cancellation level to LOW in both earcups using the Acoustic Noise Cancelling (ANC) switch (see page 23).

## Intercom communications

PROBLEM	WHAT TO DO
<b>Noise cancellation active, but no incoming audio</b>	<p>Make sure the volume controls are not set too low on the control module or the intercom.</p> <p>Make sure the aircraft connectors are securely inserted into the aircraft control panel (see page 34).</p> <p>Use a different seat location in the aircraft.</p>
<b>Low volume of incoming communications</b>	<p>Make sure the volume controls are not set too low on the control module or the intercom.</p> <p>Make sure the INTERCOM operation switch is correctly set for your intercom system (see page 26).</p> <p>Make sure all headsets sharing the intercom have the INTERCOM operation switch in the correct position (see page 26).</p> <p>Unplug all other headsets and see if the volume can be adjusted to an acceptable level.</p>
<b>Intermittent communication</b>	<p>Make sure the aircraft connectors are securely inserted into the aircraft control panel (see page 34).</p> <p>Use a different seat location in the aircraft.</p>
<b>Reduced volume in one ear only</b>	<p>Make sure the volume controls are not set too low on the control module or the intercom.</p> <p>Make sure the INTERCOM operation switch is correctly set for your intercom system (see page 26).</p>
<b>No stereo separation or communications in one ear only</b>	<p>Make sure the INTERCOM operation switch is correctly set for your intercom system (see page 26).</p> <p>Make sure the terminator cover is securely installed (see page 30).</p> <p>Depending on how your audio jacks are wired, there may be only one channel of audio supplied to the headphone jack. If the INTERCOM operation switch is set to ST and you only hear communications on one side, set the operation switch to <b>MON</b> to play audio on both sides. 5-pin XLR models are mono audio only.</p>

## Audio

PROBLEM	WHAT TO DO
<b>Reduced noise cancellation, intermittent clicking sounds, or communication distortion in a loud environment</b>	<p>Make sure the earcups are clean and free of debris (see page 48).</p> <p>Remove the microphone, then attach again (see page 30).</p> <p>If the headset emits any loud noise and related loss of communications while in Acoustic Noise Cancelling mode, turn the power off. The headset will continue to provide communications in the passive noise reducing mode.</p>
<b>Squealing or whistling sound when the headset powers on</b>	<p>Make sure the headset orientation is correct. Use the Left Ⓛ and Right Ⓡ markings on the headset to orient the headset correctly.</p> <p>Make sure the ear cushions fully cover your ears (see page 18).</p> <p>Make sure the earcups are clean and free of debris (see page 48).</p>
<b>Crackling sound audible with headset turned on in a loud environment, or noise cancelling is intermittent</b>	<p>Make sure the headset orientation is correct. Use the Left Ⓛ and Right Ⓡ markings on the earcups to orient the headset correctly.</p> <p>Make sure the earcups are clean and free of debris (see page 48).</p> <p>Remove the microphone, then attach again (see page 30).</p> <p>If using battery power, check if the battery is low (see page 36).</p> <p>If using aircraft power, make sure the voltage powering the headset is no less than 10 VDC.</p>

**WARNING:** If the headset emits any loud noise and related loss of communications while in Acoustic Noise Cancelling mode, turn the power off. The headset will continue to provide communications in the passive noise reducing mode.



## Microphone

PROBLEM	WHAT TO DO
<b>Microphone doesn't pick up sound</b>	<p>Make sure the white dot on the microphone is facing your mouth (see page 19).</p> <p>Make sure the microphone is fully connected to the headband (see page 30).</p> <p>Check the Squelch level on the intercom and adjust if needed.</p> <p>Try another intercom position in the aircraft.</p> <p>For <i>Bluetooth</i> phone calls, make sure the batteries are fresh and correctly installed (see page 32).</p> <p><b>NOTE:</b> For <i>Bluetooth</i> models only.</p>

## Bluetooth audio source

**NOTE:** This section applies to *Bluetooth* models only.

PROBLEM	WHAT TO DO
<b>No audio from the Bluetooth source to the headset while on a call</b>	<p>Make sure the Secondary Audio Mode switch is in the <b>MUTE</b> or <b>MIX</b> position (see page 45).</p> <p>Turn on and off <i>Bluetooth</i> on the mobile device.</p> <p>Make sure the <i>Bluetooth</i> feature is on, and the <i>Bluetooth</i> light is flashing (see page 37).</p> <p>Make sure the headset and device are in range (30 ft or 9 m).</p> <p>Make sure the mobile device is connected properly and the headset is ready to pair (see page 39).</p> <p>Make sure the <i>Bluetooth</i> volume is not set too low on the control module (see page 42).</p>
<b>Headset does not pair with a device</b>	<p>Turn on and off <i>Bluetooth</i> on the mobile device.</p> <p>Make sure the <i>Bluetooth</i> feature is on, and the <i>Bluetooth</i> light is flashing (see page 37).</p> <p>If operating on battery power, check the Power light (see page 36). If it's flashing red, the <i>Bluetooth</i> feature is disabled to conserve power. Replace the batteries.</p> <p>Make sure the Secondary Audio Mode switch is in the <b>MUTE</b> or <b>MIX</b> position (see page 45).</p> <p>Clear the headset pairing list (see page 41) and connect again.</p> <p>Delete the headset from your device's <i>Bluetooth</i> device list and pair again.</p>
<b>Cannot answer/end a call</b>	<p>Make sure your mobile device is connected to the headset.</p> <p>Turn your device off and on. Connect again.</p>
<b>Headset does not reconnect to a previously connected device</b>	<p>Make sure the headset and device are in range (30 ft or 9 m).</p> <p>Make sure the Secondary Audio Mode switch is in the <b>MUTE</b> or <b>MIX</b> position (see page 45).</p> <p>Make sure the <i>Bluetooth</i> feature is on, and the <i>Bluetooth</i> light is flashing (see page 37).</p> <p>If operating on battery power, check the Power light (see page 36). If it's flashing red, the <i>Bluetooth</i> feature is disabled to conserve power. Replace the batteries.</p> <p>On your mobile device, make sure the <i>Bluetooth</i> feature is on.</p> <p>Delete the headset from your device's <i>Bluetooth</i> device list and pair again.</p>

## Auto on/off

**NOTE:** This function is not available for Dual plug and U174 models.

PROBLEM	WHAT TO DO
<b>Headset does not power on automatically</b>	<p>Make sure the AUTO ON operation switch is set to <b>ON</b> (see page 26).</p> <p>Check the aircraft specifications to see if the jack is getting at least 10V of DC power from the aircraft's electrical system.</p>
<b>Headset does not power off automatically</b>	<p>Make sure the AUTO OFF operation switch is set to <b>ON</b> (see page 26).</p> <p>Disconnect the headset from the aircraft. Then power on the headset and wait 15 minutes.</p> <p>It may take up to 9 minutes for the headset to power off when not in use immediately after initial power up. If the headset has not powered off after 15 minutes, contact Bose customer service.</p>

## Reversionary mode

PROBLEM	WHAT TO DO
<b>Headset is in an unresponsive or unusable state</b>	<p>Set the REVERSIONARY operation switch to <b>ON</b> (see page 28). This disables all non-critical functions, including <i>Bluetooth</i> audio, AUX audio, and Tap Control. Only intercom communications and Acoustic Noise Cancelling are enabled.</p>

## MOUNT THE AIRCRAFT PANEL CONNECTOR

The aircraft panel connector is part of the optional 6-pin wiring harness assembly.

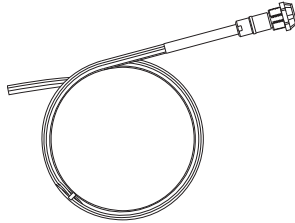

Visit [www.Bose.com](http://www.Bose.com) or [global.Bose.com](http://global.Bose.com) for information or to purchase.

**WARNING:** The aircraft panel connector must be mounted by a technician who is qualified to perform this type of avionics installation for the aircraft you are using.

Mount the connector into a cutout, using the diagrams below as a guide.

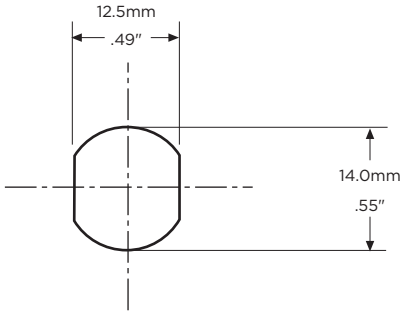

Receptacle - Pinout (front view)

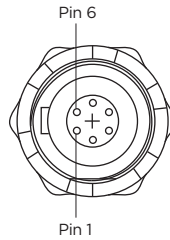

Aircraft Interface Schematic

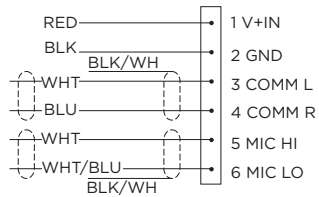

Connect the eight wires as follows:

- Two for the microphone
- Two for audio
- One for power
- One for ground
- Two for audio shields

Audio and microphone wires should be connected to the back of the existing microphone and headphone jacks, leaving existing jacks intact for use with conventional headsets. This is usually the fastest installation method.

**CAUTION:** Do NOT use excessive force or bend the installed connector. This may damage or break internal solder joints.

**NOTE:** The aircraft panel connector cannot be installed in an audio system using transformer-coupled audio outputs. Contact Bose customer service.

### Mono connection diagram

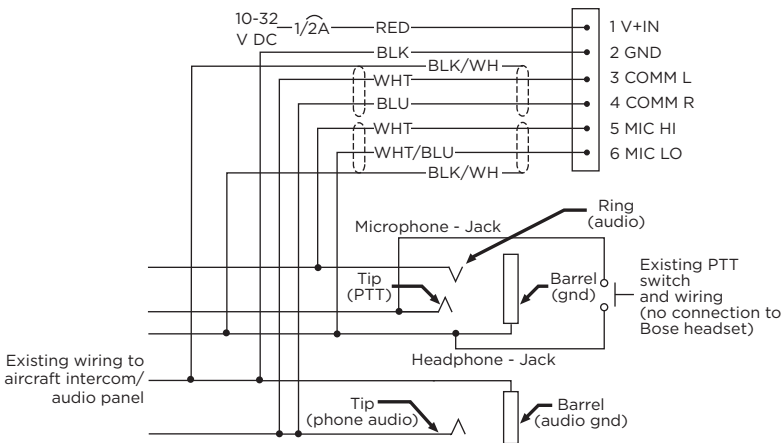

## Stereo connection diagram

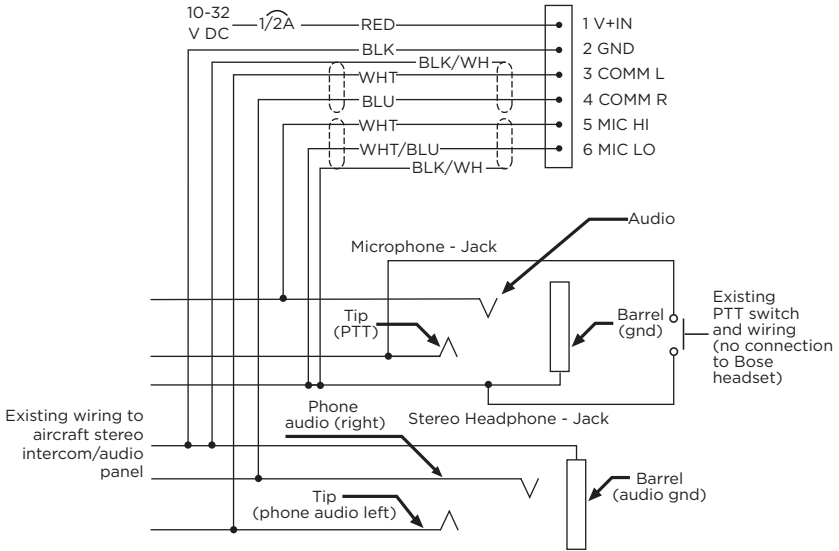

## Details on making the connections

The pinouts for the optional installed connector are detailed in the table below.

PIN NUMBER	COLOR	PURPOSE
1	Red	V+IN: Headset power (10-32 VDC). Use a 1/4 amp fuse or a 1/2 amp circuit breaker.
2	Black	GND: System ground. Connect to the existing audio ground.
3	White	COMM L: Phone communication, Left.
4	Blue	COMM R: Phone communication, Right.
<p><b>NOTE:</b> For stereo operation, connect the left and right channels to their respective positions. For monaural operation, connect pins 3 and 4 together, and to the tip of the existing phone jack.</p>		
5	White	MIC HI: Microphone/Hi-audio. Connect to the portion of the existing microphone jack that corresponds to the ring position of a headset microphone plug. Don't connect to the tip (PTT) segment.
6	White/Blue	MIC LO: Microphone/Lo-ground. Connect to the portion of the microphone jack that corresponds to the barrel position of a headset microphone plug.
<p><b>NOTE:</b> If the microphone works on radio transmit but not through the intercom, check pin 6. It may be incorrectly wired to the PTT segment of the microphone jack.</p>		
<b>Comm Shield</b>	Black	Shield from Comm L and Comm R wire pair.
<b>Mic Shield</b>	Black	Shield from Mic Hi and Mic Lo wire pair.
<p><b>NOTE:</b> The wires connecting pins 3 and 4 and pins 5 and 6 are shielded, twisted pairs with a black wire shield termination exiting each pair. If the existing wiring is not shielded, connect the shields to the existing audio wiring shields, or connect the shield from Comm L and Comm R wire pair to audio ground.</p>		

## HEADSET SPECIFICATIONS

SPECIFICATION	DESCRIPTION
<b>Headphone sensitivity</b>	96.5 +/- 3.5 dBA SPL* *Measured per RTCA DO-214A Subparagraph 2.7.2.1(a)
<b>Headphone impedance</b>	Mono mode: 150 Ohm* Stereo mode: 300 Ohm* *Measured per RTCA DO-214A Subparagraph 2.3.4.1
<b>Headphone frequency response</b>	Total span (max - min) +/- 7.5 dB* *Measured per RTCA DO-214A Subparagraph 2.7.2.1(b)
<b>Boom microphone sensitivity</b>	400 mV RMS +/- 3 dB for 114 dB SPL at 1000 Hz* *Measured per RTCA DO-214A Subparagraphs 2.2.3.1 and 2.6.2.1
<b>Boom microphone bias</b>	Operating range: 8.0 - 16 VDC* *Measured per RTCA DO-214A Subparagraph 2.6.2.1
<b>Maximum ambient noise level</b>	Full active noise reduction operating range: 115 dB SPL Reduced active noise reduction operating range: 134 dB SPL
<b>Battery power source</b>	Two (2) AA alkaline batteries
<b>Battery life</b>	Up to 45 hours. Duration varies with battery quality, ambient noise levels, and use of the <i>Bluetooth</i> feature.
<b>Aircraft power source</b>	Aircraft power voltage range: 10 to 32 VDC
<b>Average power consumption</b>	300 mW
<b>Fuse/breaker</b>	1/4 amp, fast-blow fuse (AGC 1/4 amp fuse) or 1/2 amp circuit breaker
<b>Headset weight</b>	12 ounces (headset only)



SPECIFICATION	DESCRIPTION
<b>Headset size range</b>	Slider not extended: 8.425" (214 mm) H x 6.34" (161 mm) W x 3.15" (80 mm) D  Slider extended: 10.2" (259 mm) H x 6.6" (168 mm) W x 3.15" (80 mm) D
<b>Control module dimensions</b>	1.5" (38.1 mm) H x 1.5" (38.1 mm) W x 4.92" (125 mm) D
<b>Temperature and Altitude (Category A2)</b>	Operating: 5°F - 158°F (-15°C - 70°C) Storage: -67°F - 158°F (-55°C - 70°C) Altitude: 15,000 feet maximum pressure altitude for full cancellation
<b>Bluetooth wireless technology</b>	4.2
<b>Headset cable length</b>	6.56 ft or 2 m

**NOTE:** Damage could occur to avionics equipment by the use of these headsets if equipment was manufactured for use with 600 Ω headsets only. If in doubt, consult the avionics equipment manufacturer.

## FAA TECHNICAL STANDARD ORDER

The Bose A30 Aviation Headsets that are approved to TSO and ETSO C139a are appropriately marked. The product interface, cables, and microphones have been designed to function in or withstand exposure to the environmental conditions below.

This article meets the minimum performance and quality control standards required by a technical standard order (TSO). Installation of this article requires separate approval.

CONDITION	CATEGORY
Altitude and temperature	A2
Salt fog	S
AF conducted susceptibility	B
Humidity	B
Magnetic effect	A
Power input	B
RF Susceptibility	TR
Vibration	S, R and U
Voltage spike	A
Shock drop	12 times, 1 m onto concrete (per DO-214a)
Explosive atmosphere	Passed

Environmental categories cited refer to RTCA DO-160G and RTCA DO-214a (December 18, 2013).

The conditions and tests required for TSO approval of this article are minimum performance standards. Those installing this article either on or within a specific type or class of aircraft must determine that the aircraft installation conditions are within the TSO standards which include any accepted integrated non-TSO functions. TSO articles and any accepted integrated non-TSO function(s) must have separate approval for installation in an aircraft. The article may be installed only according to 14 CFR part 43 or the applicable airworthiness requirements.

This device complies with FCC and ISED Canada RF radiation exposure limits for general population. It must not be collocated or operating in conjunction with any other antenna or transmitter.

## Bitte lesen Sie alle Sicherheitshinweise und Gebrauchsanleitungen durch und bewahren Sie sie auf.

Weitere Informationen über Ihr A30 Aviation Headset finden Sie auf: [support.Bose.com/A30](http://support.Bose.com/A30)



Die Bose Corporation erklärt hiermit, dass dieses Produkt die wesentlichen Anforderungen und andere relevante Bestimmungen der Richtlinie 2014/53/EU und weitere geltende EU-Richtlinien erfüllt. Die vollständige Konformitätserklärung ist einsehbar unter: [www.Bose.com/compliance](http://www.Bose.com/compliance)

Dieses Produkt entspricht allen Anforderungen der geltenden EU-Richtlinien. Die vollständige Konformitätserklärung ist einsehbar unter: [www.Bose.com/compliance](http://www.Bose.com/compliance)



Dieses Produkt erfüllt alle geltenden Vorschriften zur elektromagnetischen Verträglichkeit 2016 und alle anderen zutreffenden UK-Richtlinien. Die vollständige Konformitätserklärung ist einsehbar unter [www.Bose.com/compliance](http://www.Bose.com/compliance)

Die Bose Corporation erklärt hiermit, dass dieses Produkt die wesentlichen Anforderungen gemäß Funkgeräterichtlinie 2017 und alle anderen zutreffenden UK-Richtlinien erfüllt. Die vollständige Konformitätserklärung ist einsehbar unter [www.Bose.com/compliance](http://www.Bose.com/compliance)

## WARNUNGEN/VORSICHTSMASSNAHMEN

- Um die Gefahr eines Brands oder Stromschlags zu verringern, sollten Sie das Produkt nicht Regen, Tropfen, Spritzern oder Feuchtigkeit aussetzen und keine mit Flüssigkeit gefüllten Gefäße wie Vasen auf oder in die Nähe des Produkts stellen.
- Nehmen Sie KEINE nicht genehmigten Änderungen an diesem Produkt vor.
- Die mit diesem Produkt mitgelieferte Batterie kann bei unsachgemäßer Handhabung Feuer, Explosion oder Verätzungen verursachen, wenn sie falsch behandelt, nicht richtig ausgetauscht oder durch einen falschen Typ ersetzt wird.
- Wenn die Batterie ausläuft, achten Sie darauf, dass Ihre Haut oder Ihre Augen NICHT in Kontakt mit der austretenden Flüssigkeit kommen. Suchen Sie im Falle eines Kontakts einen Arzt auf.
- Setzen Sie Produkte mit Batterien keiner großen Hitze aus (z. B. durch Aufbewahrung im direkten Sonnenlicht, Feuer oder ähnliches).
- Bewahren Sie Batterien außerhalb der Reichweite von Kindern auf.
- Leere Batterien müssen getrennt entsorgt werden und gehören nicht in den Hausmüll.
- Batterien können Brände oder Verätzungen verursachen. Versuchen Sie nicht, sie wiederaufzuladen, auseinander zu nehmen, zu erhitzen oder zu verbrennen.



Enthält kleine Teile, die verschluckt werden können und eine Erstickungsgefahr darstellen. Nicht geeignet für Kinder unter drei Jahren.



Dieses Produkt enthält magnetische Materialien. Wenden Sie sich an Ihren Arzt, wenn Sie wissen möchten, ob dies den Betrieb Ihres implantierten medizinischen Geräts beeinflussen kann.

**HINWEIS:** Durch Verwendung dieser Headsets können Schäden an Bordelektronik-Geräten verursacht werden, wenn die Geräte nur für die Verwendung mit 600-Ohm-Headsets ausgelegt sind. Wenden Sie sich im Zweifelsfall an den Hersteller des Bordelektronikgeräts.

## Handbuch durchlesen und aufbewahren

Bitte lesen Sie dieses Handbuch sorgfältig durch. Heben Sie die Bedienungsanleitung zum späteren Nachschlagen auf und stellen Sie sie Passagieren und Dritten, die dieses Headset verwenden, zur Verfügung.

### • Wechseln Sie bei einem Headset-Problem zu einer alternativen Kommunikationsmethode.

Im unwahrscheinlichen Fall eines Headset-Problems oder -Versagens im passiven Geräuschunterdrückungsmodus, wechseln Sie zu einer alternativen Kommunikationsmethode und verwenden Sie die üblichen Cockpit-Ressourcenverwaltungsfähigkeiten, um Ablenkungen zu minimieren.

### • Verwenden Sie das Headset bei mittlerer Lautstärke.

Um Gehörschäden zu vermeiden, sollten Sie das Headset bei angenehmer, mittlerer Lautstärke verwenden. Begrenzen Sie die Lautstärke des Headsets auf eine sichere Stufe, sodass Ihre Fähigkeit nicht beeinträchtigt ist, Informationen und Warnungen wie Überzieh- oder Beschleunigungswarnungen beim Fliegen zu hören.

• **Schalten Sie das Headset aus, wenn es laute Geräusche abgibt.**

Wie bei jedem komplexen elektronischen Gerät ist es möglich, dass dieses Headset während des Betriebs versagt. Symptome des Versagens, z. B. laute Töne, Verzerrung, Pfeifen durch Rückkopplung und Verlust des Kommunikationssignals im Headset, können entweder im Geräuschunterdrückungsmodus oder im passiven Modus (ausgeschaltet) auftreten. Sollte das Headset laute Geräusche abgeben und die Kommunikation im Geräuschunterdrückungsmodus abbrechen, schalten Sie den Netzschalter aus. Die Kommunikation des Headsets im passiven Geräuschunterdrückungsmodus erfolgt weiterhin. Wenn das Problem weiterhin besteht, sehen Sie unter „Fehlerbehebung“ auf Seite 54 nach.

• **Achten Sie beim Tragen des Headsets auf Klangunterschiede.**

Bei der aktiven und passiven Geräuschunterdrückung des Headsets klingen typische Flugzeugtöne (z. B. Motoren, Propeller, Warnungen sowie andere Geräuschquellen) möglicherweise nicht vertraut. Stellen Sie sicher, dass Sie diese Töne bei Verwendung des Headsets während der Bedienung eines Flugzeugs hören.

• **Führen Sie während des Fliegens KEINE Telefonanrufe durch.**

Verwenden Sie das Headset nicht für Telefonanrufe während des Flugbetriebs.

• **Stellen Sie sicher, dass die Lautstärkeregelung des Flugzeugkommunikationssystems problemlos zugänglich ist.**

Diese Regelung beeinflusst die Stärke des Kommunikationssignals, das das Headset erreicht. Stellen Sie sicher, dass Sie wichtige Mitteilungen auch bei ausgeschaltetem Geräuschunterdrückungsmodus verstehen. In diesem Fall müssen Sie die Lautstärke des Flugzeugkommunikationssystems möglicherweise höher stellen. Im passiven Modus werden die Lautstärkeregelungen am Steuermodul automatisch auf maximale Lautstärke eingestellt. Verwenden Sie zur zusätzlichen Lautstärkeregelung die Intercom- oder Funklautstärkeregelung. Wenn Ihr Headset vom Flugzeug mit Strom versorgt wird, schließen Sie das Headset nur wie in „Flugzeuganschlüsse“ auf Seite 34 beschrieben an die Stromversorgung des Flugzeugs an.

• **Stellen Sie sicher, dass tragbare Geräte die Navigations- und Kommunikationssysteme des Flugzeugs nicht stören. Die Installationsgenehmigung finden Sie in FAA AC 91.21-1D oder einer späteren Ausgabe.**

Der Pilot ist dafür verantwortlich, sicherzustellen, dass tragbare Geräte die Navigations- und Kommunikationssysteme nicht stören, sowie zu ermitteln, ob das tragbare Gerät für die Verwendung mit dem Headset geeignet ist.

• **Verwenden Sie AA-Batterien (LR06), bevorzugt Alkali.**

Für optimale Ergebnisse werden Alkali-Batterien empfohlen. Andere Batteriechemien können zu unterschiedlichen Ergebnissen führen. Die Batterielebensdauer kann sich unterscheiden und die Angabe der Batterielebensdauer kann unzuverlässig sein. Leere Batterien müssen getrennt entsorgt werden.

• **Reparieren Sie das Headset NICHT selbst.**

Erkundigen Sie sich bei der Bose-Vertretung in Ihrem Land/Ihrer Region nach besonderen Pflege-, Rücksendungs- und Versandanweisungen. Besuchen Sie: [global.bose.com](http://global.bose.com)

• **Verwenden Sie das Headset nicht mit einem Helm oder als Teil eines Aufprallschutzsystems.**

Das Headset ist nicht für eine solche Verwendung gedacht und es ist nicht für den Aufprallschutz zertifiziert. Das Auseinandernehmen, erneute Zusammenbauen oder Ändern des Headsets oder irgendeines Teils für die Verwendung in einem Helm oder einem anderen Aufprallschutzsystem könnte zu schweren Verletzungen führen. Durch eine solche nicht autorisierte Verwendung erlischt die eingeschränkte Produktgarantie.

• **Tauchen Sie das Headset oder irgendwelche Teile NICHT in Wasser oder andere Flüssigkeiten.**

Nähere Informationen zur Reinigung finden Sie unter „Das Headset reinigen“ auf Seite 48.

• **Halten Sie die Hörmuschel frei von Fremdkörpern.**

Für den ordnungsgemäßen Betrieb des Headsets müssen die Akustik- und Mikrofonöffnungen des Headsets, die sich an der Außenseite jeder Hörmuschel befinden, frei von Fremdkörpern sein, um klare Kommunikation sicherzustellen. Nähere Informationen zur Reinigung finden Sie unter „Das Headset reinigen“ auf Seite 48.

**HINWEIS:** Dieses Gerät wurde getestet und erfüllt die Grenzwerte für digitale Geräte der Klasse B gemäß Abschnitt 15 der FCC-Vorschriften. Diese Grenzwerte wurden festgelegt, um einen angemessenen Schutz gegen elektromagnetische Störungen bei einer Installation in Wohngebieten zu gewährleisten. Dieses Gerät erzeugt und verwendet Hochfrequenzstrahlung und kann sie auch aussenden. Daher verursacht das Gerät bei nicht ordnungsgemäßer Installation und Benutzung möglicherweise Störungen des Funkverkehrs. Es wird jedoch keine Garantie dafür gegeben, dass bei einer bestimmten Installation keine Störstrahlungen auftreten. Sollte dieses Gerät den Radio- oder Fernsehempfang stören (Sie können dies überprüfen, indem Sie das Gerät aus- und wiedereinschalten), so ist der Benutzer dazu angehalten, die Störungen durch eine der folgenden Maßnahmen zu beheben:

- Richten Sie das Empfangsprodukt oder die Antenne neu aus.
- Vergrößern Sie den Abstand zwischen dem Gerät und einem Radio- oder Fernsehempfänger.
- Schließen Sie das Gerät an eine Steckdose in einem anderen Stromkreis als den Empfänger an.
- Wenden Sie sich an einen Händler oder einen erfahrenen Radio-/Fernsehtechniker.

Veränderungen am Gerät, die nicht durch die Bose Corporation autorisiert wurden, können zur Folge haben, dass die Betriebserlaubnis für das Gerät erlischt.

Dieses Gerät erfüllt die Bestimmungen in Teil 15 der FCC-Vorschriften und die lizenzfreien RSS-Standards von ISED Canada. Der Betrieb unterliegt den beiden folgenden Bedingungen: (1) dieses Gerät darf keine Störungen verursachen und (2) dieses Gerät muss jegliche Störungen dulden, einschließlich Störungen, die zu einem unerwünschten Betrieb führen.

La operación de este equipo está sujeta a las siguientes dos condiciones: (1) es posible que este equipo o dispositivo no cause interferencia perjudicial y (2) este equipo o dispositivo debe aceptar cualquier interferencia, incluyendo la que pueda causar su operación no deseada.

Dieses Gerät erfüllt die Strahlungsexpositionsgrenzwerte der FCC und ISED Canada für die allgemeine Bevölkerung. Der Sender darf nicht zusammen mit einer anderen Antenne oder einem anderen Sender aufgestellt oder betrieben werden.

FCC ID: A94429358

### CAN ICES-3(B)/NMB-3(B)

#### Für Europa:

Frequenzband des Betriebs 2.400 bis 2.483,5 MHz.

Maximale Sendeleistung weniger als 20 dBm EIRP.

Maximale Sendeleistung liegt unter den vorgeschriebenen Grenzwerten, sodass keine SAR-Tests nötig sind und gemäß den geltenden Vorschriften eine Befreiung gilt.



Dieses Symbol bedeutet, dass das Produkt nicht mit dem Hausmüll entsorgt werden darf, sondern bei einer geeigneten Sammelstelle für das Recycling abgegeben werden muss. Die ordnungsgemäße Entsorgung und das Recycling tragen dazu bei, die natürlichen Ressourcen, die Gesundheit und die Umwelt zu schützen.

Weitere Informationen zur Entsorgung und zum Recycling dieses Produkts erhalten Sie von Ihrer zuständigen Kommune, Ihrem Entsorgungsdienst oder dem Geschäft, in dem Sie dieses Produkt gekauft haben.



**Leere Batterien müssen getrennt entsorgt werden und gehören nicht in den Hausmüll.** Nicht verbrennen.



### Technische Vorschriften für energiearme Funkfrequenzgeräte

Ohne Erlaubnis durch die NCC dürfen Firmen, Unternehmen oder Benutzer Folgendes nicht: die Frequenz ändern, die Übertragungsleistung verbessern oder die ursprünglichen Eigenschaften sowie die Leistung für ein zugelassenes energiearmes Funkfrequenzgerät ändern. Energiearme Funkfrequenzgeräte dürfen die Flugsicherheit nicht beeinträchtigen oder gesetzlich zulässige Kommunikation stören. Andernfalls muss der Benutzer den Betrieb sofort einstellen, bis keine Störung mehr auftritt. Besagte gesetzlich zulässige Kommunikation bedeutet Funkkommunikation, die in Übereinstimmung mit dem Telecommunications Management Act erfolgt. Energiearme Funkfrequenzgeräte müssen für Störung durch gesetzlich zulässige Kommunikation oder Geräte mit ISM-Funkwellenstrahlung empfänglich sein.

### 低功率射頻器材技術規範

取得審驗證明之低功率射頻器材，非經核准，公司、商號或使用者均不得擅自變更頻率、加大功率或變更原設計之特性及功能。低功率射頻器材之使用不得影響飛航安全及干擾合法通信；經發現有干擾現象時，應立即停用，並改善至無干擾時方得繼續使用。前述合法通信，指依電信管理法規定作業之無線電通信。低功率射頻器材須忍受合法通信或工業、科學及醫療用電波輻射性電機設備之干擾。

### Tabelle zur Einschränkung gefährlicher Stoffe für China

Namen und Inhalt der giftigen oder gefährlichen Stoffe oder Elemente						
Name des Teils	Gefährliche Stoffe oder Elemente					
	Blei (Pb)	Quecksilber (Hg)	Kadmium (Cd)	Sechswertiges Chrom (CR(VI))	Polybromiertes Biphenyl (PBB)	Polybromiertes Diphenylether (PBDE)
PCBs	X	0	0	0	0	0
Metallteile	X	0	0	0	0	0
Kunststoffteile	0	0	0	0	0	0
Lautsprecher	X	0	0	0	0	0
Kabel	X	0	0	0	0	0
Diese Tabelle wurde in Übereinstimmung mit den Bestimmungen von SJ/T 11364 erstellt.						
O: Gibt an, dass dieser giftige oder gefährliche Stoff, der in allen homogenen Materialien für dieses Teil enthalten ist, unter den Grenzwerten gemäß GB/T 26572 liegt.						
X: Gibt an, dass dieser giftige oder gefährliche Stoff, der in mindestens einem der homogenen Materialien enthalten ist, die für dieses Teil verwendet wurden, über den Grenzwerten gemäß GB/T 26572 liegt.						

**Herstellungsdatum:** Die achte Ziffer in der Seriennummer gibt das Herstellungsjahr an: „3“ ist 2013 oder 2023.

**China-Import:** Bose Electronics (Shanghai) Company Limited, Level 6, Tower D, No. 2337 Gudai Rd. Minhang District, Shanghai 201100

**EU-Import:** Bose Products B.V., Gorslaan 60, 1441 RG Purmerend, Niederlande

**Mexiko-Import:** Bose de México S. de R.L. de C.V., Avenida Prado Sur #150, Piso 2, Interior 222 y 223, Colonia Lomas de Chapultepec V Sección, Miguel Hidalgo, Ciudad de México, C.P. 11000 Telefonnummer: +5255 (5202) 3545

**Taiwan-Import:** Bose Limited Taiwan Branch (H.K.), 9F., No. 10, Sec. 3, Minsheng E. Road, Zhongshan Dist. Taipei City 10480, Taiwan Telefonnummer: +886-2-2514 7676

**UK-Import:** Bose Limited, Bose House, Quayside Chatham Maritime, Chatham, Kent, ME4 4QZ, Vereinigtes Königreich  
Modell: 429358. Die CMIIT-ID befindet sich an der Innenseite der Batterieabdeckung.

**Bitte füllen Sie Folgendes aus und bewahren Sie es für Ihre Unterlagen auf:**

Die Serien- und Modellnummern finden Sie unter dem Kopfbügelpolster.

Seriennummer: \_\_\_\_\_

Modellnummer: \_\_\_\_\_

Bewahren Sie die Kaufquittung zusammen mit der Bedienungsanleitung auf. Jetzt ist ein guter Zeitpunkt, um Ihr Bose-Produkt zu registrieren. Sie können dies ganz einfach auf [worldwide.bose.com/ProductRegistration](https://www.worldwide.bose.com/ProductRegistration)

Die **Bose Datenschutzrichtlinie** können Sie auf [worldwide.bose.com/privacypolicy](https://www.worldwide.bose.com/privacypolicy) einsehen.

Die **Bose Nutzungsbedingungen** können Sie auf [worldwide.bose.com/termsfuse](https://www.worldwide.bose.com/termsfuse) einsehen.

Apple und das Apple-Logo sind Marken von Apple Inc., die in den USA und weiteren Ländern eingetragen sind. App Store ist eine Dienstleistungsmarke von Apple Inc.

Android, Google Play und das Google Play-Logo sind Marken von Google, LLC.

Die *Bluetooth*<sup>®</sup> Wortmarke und Logos sind eingetragene Marken der Bluetooth SIG, Inc. Jegliche Nutzung dieser Marken durch die Bose Corporation erfolgt unter Lizenz.

Bose Corporation Unternehmenszentrale: 1-877-230-5639

A20, Acoustic Noise Cancelling, Bose und Bose A30 Aviation Headset sind Marken der Bose Corporation.

©2023 Bose Corporation. Dieses Dokument darf ohne vorherige schriftliche Genehmigung weder ganz noch teilweise reproduziert, verändert, vertrieben oder auf andere Weise verwendet werden.



The following license disclosures apply to certain third-party software packages used as components in the product.

Package: LittlevGL Version 7.10.1

Copyright © 2020 LVGL LLC

Package: pyrcr

Copyright © 2006-2015, Thomas Pircher <tehpeh-web@tty1.net>

The above is/are subject to the license terms reprinted below:

### **MIT License**

Permission is hereby granted, free of charge, to any person obtaining a copy of this software and associated documentation files (the "Software"), to deal in the Software without restriction, including without limitation the rights to use, copy, modify, merge, publish, distribute, sublicense, and/or sell copies of the Software, and to permit persons to whom the Software is furnished to do so, subject to the following conditions:

The above copyright notice and this permission notice shall be included in all copies or substantial portions of the Software.

THE SOFTWARE IS PROVIDED "AS IS", WITHOUT WARRANTY OF ANY KIND, EXPRESS OR IMPLIED, INCLUDING BUT NOT LIMITED TO THE WARRANTIES OF MERCHANTABILITY, FITNESS FOR A PARTICULAR PURPOSE AND NONINFRINGEMENT. IN NO EVENT SHALL THE AUTHORS OR COPYRIGHT HOLDERS BE LIABLE FOR ANY CLAIM, DAMAGES OR OTHER LIABILITY, WHETHER IN AN ACTION OF CONTRACT, TORT OR OTHERWISE, ARISING FROM, OUT OF OR IN CONNECTION WITH THE SOFTWARE OR THE USE OR OTHER DEALINGS IN THE SOFTWARE.

Package: MCUXpresso Software Development Kit (SDK)

©2006-2021 NXP Semiconductors. All rights reserved.

The above is/are subject to the license terms reprinted below:

### **3-Clause BSD License**

(Also called "BSD License 2.0" or "Modified BSD License")

Redistribution and use in source and binary forms, with or without modification, are permitted provided that the following conditions are met:

- Redistributions of source code must retain the above copyright notice, this list of conditions and the following disclaimer.
- Redistributions in binary form must reproduce the above copyright notice, this list of conditions and the following disclaimer in the documentation and/or other materials provided with the distribution.
- Neither the name of the <organization> nor the names of its contributors may be used to endorse or promote products derived from this software without specific prior written permission.

THIS SOFTWARE IS PROVIDED BY THE COPYRIGHT HOLDERS AND CONTRIBUTORS "AS IS" AND ANY EXPRESS OR IMPLIED WARRANTIES, INCLUDING, BUT NOT LIMITED TO, THE IMPLIED WARRANTIES OF MERCHANTABILITY AND FITNESS FOR A PARTICULAR PURPOSE ARE DISCLAIMED. IN NO EVENT SHALL <COPYRIGHT HOLDER> BE LIABLE FOR ANY DIRECT, INDIRECT, INCIDENTAL, SPECIAL, EXEMPLARY, OR CONSEQUENTIAL DAMAGES (INCLUDING, BUT NOT LIMITED TO, PROCUREMENT OF SUBSTITUTE GOODS OR SERVICES; LOSS OF USE, DATA, OR PROFITS; OR BUSINESS INTERRUPTION) HOWEVER CAUSED AND ON ANY THEORY OF LIABILITY, WHETHER IN CONTRACT, STRICT LIABILITY, OR TORT (INCLUDING NEGLIGENCE OR OTHERWISE) ARISING IN ANY WAY OUT OF THE USE OF THIS SOFTWARE, EVEN IF ADVISED OF THE POSSIBILITY OF SUCH DAMAGE.

Packages: CMSIS Version 5.6.0 & SDK CMSIS Peripheral Drivers 2.x.x

Copyright © 2010-2017 ARM Limited or its affiliates. All rights reserved.

Package: Mbed TLS Version 2.26.0

Copyright © 2021 Arm Limited (or its affiliates).

The above is/are subject to the license terms reprinted below:

### **Apache License**

Version 2.0, January 2004

<http://www.apache.org/licenses/>

#### TERMS AND CONDITIONS FOR USE, REPRODUCTION, AND DISTRIBUTION

##### 1. Definitions.

“License” shall mean the terms and conditions for use, reproduction, and distribution as defined by Sections 1 through 9 of this document.

“Licensor” shall mean the copyright owner or entity authorized by the copyright owner that is granting the License.

“Legal Entity” shall mean the union of the acting entity and all other entities that control, are controlled by, or are under common control with that entity. For the purposes of this definition, “control” means (i) the power, direct or indirect, to cause the direction or management of such entity, whether by contract or otherwise, or (ii) ownership of fifty percent (50%) or more of the outstanding shares, or (iii) beneficial ownership of such entity.

“You” (or “Your”) shall mean an individual or Legal Entity exercising permissions granted by this License.

“Source” form shall mean the preferred form for making modifications, including but not limited to software source code, documentation source, and configuration files.

“Object” form shall mean any form resulting from mechanical transformation or translation of a Source form, including but not limited to compiled object code, generated documentation, and conversions to other media types.

“Work” shall mean the work of authorship, whether in Source or Object form, made available under the License, as indicated by a copyright notice that is included in or attached to the work (an example is provided in the Appendix below).

“Derivative Works” shall mean any work, whether in Source or Object form, that is based on (or derived from) the Work and for which the editorial revisions, annotations, elaborations, or other modifications represent, as a whole, an original work of authorship. For the purposes of this License, Derivative Works shall not include works that remain separable from, or merely link (or bind by name) to the interfaces of, the Work and Derivative Works thereof.

“Contribution” shall mean any work of authorship, including the original version of the Work and any modifications or additions to that Work or Derivative Works thereof, that is intentionally submitted to Licensor for inclusion in the Work by the copyright owner or by an individual or Legal Entity authorized to submit on behalf of the copyright owner. For the purposes of this definition, “submitted” means any form of electronic, verbal, or written communication sent to the Licensor or its representatives, including but not limited to communication on electronic mailing lists, source code control systems, and issue tracking systems that are managed by, or on behalf of, the Licensor for the purpose of discussing and improving the Work, but excluding communication that is conspicuously marked or otherwise designated in writing by the copyright owner as “Not a Contribution.”

“Contributor” shall mean Licensor and any individual or Legal Entity on behalf of whom a Contribution has been received by Licensor and subsequently incorporated within the Work.

2. Grant of Copyright License. Subject to the terms and conditions of this License, each Contributor hereby grants to You a perpetual, worldwide, non-exclusive, no-charge, royalty-free, irrevocable copyright license to reproduce, prepare Derivative Works of, publicly display, publicly perform, sublicense, and distribute the Work and such Derivative Works in Source or Object form.
3. Grant of Patent License. Subject to the terms and conditions of this License, each Contributor hereby grants to You a perpetual, worldwide, non-exclusive, no-charge, royalty-free, irrevocable (except as stated in this section) patent license to make, have made, use, offer to sell, sell, import, and otherwise transfer the Work, where such license applies only to those patent claims licensable by such Contributor that are necessarily infringed by their Contribution(s) alone or by combination of their Contribution(s) with the Work to which such Contribution(s) was submitted. If You institute patent litigation against any entity (including a cross-claim or counterclaim in a lawsuit) alleging that the Work or a Contribution incorporated within the Work constitutes direct or contributory patent infringement, then any patent licenses granted to You under this License for that Work shall terminate as of the date such litigation is filed.
4. Redistribution. You may reproduce and distribute copies of the Work or Derivative Works thereof in any medium, with or without modifications, and in Source or Object form, provided that You meet the following conditions:
  - a. You must give any other recipients of the Work or Derivative Works a copy of this License; and
  - b. You must cause any modified files to carry prominent notices stating that You changed the files; and
  - c. You must retain, in the Source form of any Derivative Works that You distribute, all copyright, patent, trademark, and attribution notices from the Source form of the Work, excluding those notices that do not pertain to any part of the Derivative Works; and
  - d. If the Work includes a "NOTICE" text file as part of its distribution, then any Derivative Works that You distribute must include a readable copy of the attribution notices contained within such NOTICE file, excluding those notices that do not pertain to any part of the Derivative Works, in at least one of the following places: within a NOTICE text file distributed as part of the Derivative Works; within the Source form or documentation, if provided along with the Derivative Works; or, within a display generated by the Derivative Works, if and wherever such third-party notices normally appear. The contents of the NOTICE file are for informational purposes only and do not modify the License. You may add Your own attribution notices within Derivative Works that You distribute, alongside or as an addendum to the NOTICE text from the Work, provided that such additional attribution notices cannot be construed as modifying the License.  
You may add Your own copyright statement to Your modifications and may provide additional or different license terms and conditions for use, reproduction, or distribution of Your modifications, or for any such Derivative Works as a whole, provided Your use, reproduction, and distribution of the Work otherwise complies with the conditions stated in this License.
5. Submission of Contributions. Unless You explicitly state otherwise, any Contribution intentionally submitted for inclusion in the Work by You to the Licensor shall be under the terms and conditions of this License, without any additional terms or conditions. Notwithstanding the above, nothing herein shall supersede or modify the terms of any separate license agreement you may have executed with Licensor regarding such Contributions.
6. Trademarks. This License does not grant permission to use the trade names, trademarks, service marks, or product names of the Licensor, except as required for reasonable and customary use in describing the origin of the Work and reproducing the content of the NOTICE file.
7. Disclaimer of Warranty. Unless required by applicable law or agreed to in writing, Licensor provides the Work (and each Contributor provides its Contributions) on an "AS IS" BASIS, WITHOUT WARRANTIES OR CONDITIONS OF ANY KIND, either express or implied, including, without limitation, any warranties or conditions of TITLE, NON-INFRINGEMENT, MERCHANTABILITY, or FITNESS FOR A PARTICULAR PURPOSE. You are solely responsible for determining the appropriateness of using or redistributing the Work and assume any risks associated with Your exercise of permissions under this License.
8. Limitation of Liability. In no event and under no legal theory, whether in tort (including negligence), contract, or otherwise, unless required by applicable law (such as deliberate and grossly negligent acts) or agreed to in writing, shall any Contributor be liable to You for damages, including any direct, indirect, special, incidental, or consequential damages of any character arising as a result of this License or out of the use or inability to use the Work (including but not limited to damages for loss of goodwill, work stoppage, computer failure or malfunction, or any and all other commercial damages or losses), even if such Contributor has been advised of the possibility of such damages.

9. Accepting Warranty or Additional Liability. While redistributing the Work or Derivative Works thereof, You may choose to offer, and charge a fee for, acceptance of support, warranty, indemnity, or other liability obligations and/or rights consistent with this License. However, in accepting such obligations, You may act only on Your own behalf and on Your sole responsibility, not on behalf of any other Contributor, and only if You agree to indemnify, defend, and hold each Contributor harmless for any liability incurred by, or claims asserted against, such Contributor by reason of your accepting any such warranty or additional liability.

END OF TERMS AND CONDITIONS

©2023 Bose Corporation

Licensed under the Apache License, Version 2.0 (the "License"); you may not use this file except in compliance with the License.

You may obtain a copy of the License at: <http://www.apache.org/licenses/LICENSE-2.0>

Unless required by applicable law or agreed to in writing, software distributed under the License is distributed on an "AS IS" BASIS, WITHOUT WARRANTIES OR CONDITIONS OF ANY KIND, either express or implied.

See the License for the specific language governing permissions and limitations under the License.

**LIEFERUMFANG**

Inhalt ..... 15

Headset-Komponenten ..... 16

Option des Steuermoduls..... 17

**WICHTIG FÜR DEN RICHTIGEN SITZ**

Kopfbügel anpassen ..... 18

Mikrofon anpassen..... 19

Bedingungen, die mit der Passform in Zusammenhang stehen..... 21

Kabel und Steuermodul befestigen ..... 21

Kabelclips..... 21

Steuermodulhalter..... 21

**HEADSET-BEDIENELEMENTE**

Einschalten ..... 22

Ausschalten..... 22

**GERÄUSCHUNTERDRÜCKUNG**

Acoustic Noise Cancelling (ANC)-Schalter ..... 23

Tippsteuerung für Durchsprechkommunikation..... 24

Hörmuscheln wechseln..... 25

Tippsteuerung zurücksetzen..... 25

**BETRIEBSSCHALTER**

Betriebsschalterfunktionen..... 26

Betriebsschalter ändern ..... 28

**PLATZIERUNG DES MIKROFONS**

Mikrofon wechseln..... 30

## **BATTERIEN**

Batterien austauschen .....	32
-----------------------------	----

## **FLUGZEUGANSCHLÜSSE**

Zweifachstecker (allgemeine Luftfahrt).....	34
An das Flugzeug anschließen .....	34
Vom Flugzeug trennen .....	34
U174, 5-polig XLR und 6-polig Lemo .....	35
An das Flugzeug anschließen .....	35
Vom Flugzeug trennen (U174 und 5-polig XLR) .....	35
Vom Flugzeug trennen (6-polig Lemo) .....	35

## **STATUSLÄMPCHEN**

Betriebslämpchen.....	36
<i>Bluetooth</i> <sup>®</sup> -Anzeige.....	37
Statuslämpchen dimmen .....	37
Statuslämpchen ausschalten.....	37

## **SEKUNDÄRE AUDIOQUELLEN**

AUX-Anschlüsse .....	38
<i>Bluetooth</i> -Verbindungen .....	39
Verbinden mithilfe des <i>Bluetooth</i> -Menüs auf dem Mobilgerät.....	39
Trennen eines Mobilgeräts .....	40
Ein Mobilgerät erneut verbinden.....	40
Eine getrennte Verbindung wiederherstellen.....	40
Ein zusätzliches Mobilgerät verbinden.....	40
Zwischen verbundenen Geräten umschalten .....	41
Abstimmliste des Headsets löschen .....	41
<i>Bluetooth</i> -Funktionen .....	42
<i>Bluetooth</i> -Lautstärkefunktionen.....	42
Anruffunktionen .....	43

**PRIORITÄT DER SEKUNDÄREN AUDIOQUELLE**

Auswahlschalter für den sekundären Audiomodus..... 45  
 PRIORITY-Betriebsschalter ..... 46  
 Prioritätstabelle für die sekundäre Audioquelle..... 46

**PFLEGE UND WARTUNG**

Das Headset aufbewahren ..... 47  
 Das Headset reinigen ..... 48  
 Eingeschränkte Garantie..... 49  
 Ort der Seriennummer..... 49  
 Ersatzteile und Zubehör..... 50  
     Ohrpolster..... 50  
     Kopfbügelpolster ..... 52  
     Mikrofon-Windschutz..... 53  
     Batterien..... 53  
     Mikrofon oder Anschlussabdeckung..... 53

**FEHLERBEHEBUNG**

Versuchen Sie zuerst diese Lösungen ..... 54  
 Andere Lösungen..... 54  
     Geräuschunterdrückung ..... 54  
     Intercom-Kommunikation..... 55  
     Audio ..... 56  
     Mikrofon..... 57  
     *Bluetooth*-Audioquelle ..... 58  
     Automatische Ein-/Abschaltung ..... 59  
     Umkehrmodus..... 59

**INSTALLATION**

Anschluss am Instrumentenbrett des Flugzeugs montieren ..... 60

    Mono-Anschlussdiagramm..... 61

    Stereo-Anschlussdiagramm..... 62

    Details zum Vornehmen der Anschlüsse ..... 63

**TECHNISCHE DATEN**

Technische Daten des Headsets ..... 64

FAA Technische Standardzulassung ..... 66



## INHALT

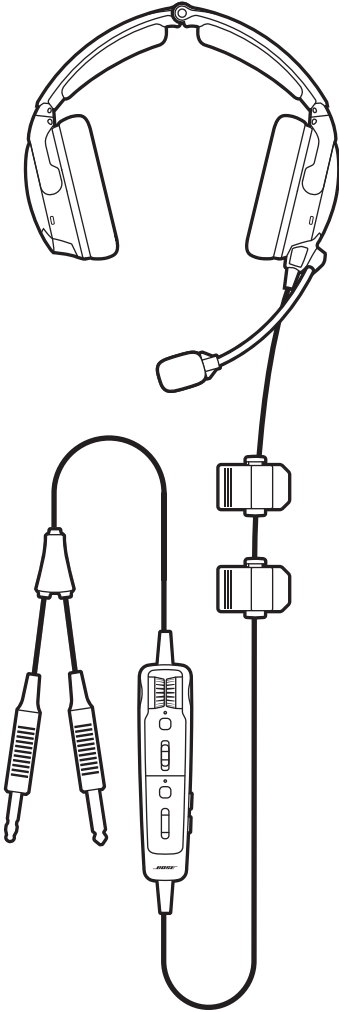

Bose A30 Aviation Headset



Transport-Etui



3,5-mm-AUX-Audiokabel

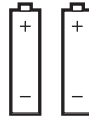

Batterien vom Typ AA (2)



Steuermodulhalter

### HINWEISE:

- Steuermodul-Optionen siehe Seite 17.
- Flugzeuganschlusstypen siehe Seite 34.
- Sollten Teile des Produkts beschädigt sein, verwenden Sie sie nicht. Wenden Sie sich an den Bose-Fachhandel oder den Bose-Kundendienst.

Besuchen Sie: [support.Bose.com/A30](http://support.Bose.com/A30)

## HEADSET-KOMPONENTEN

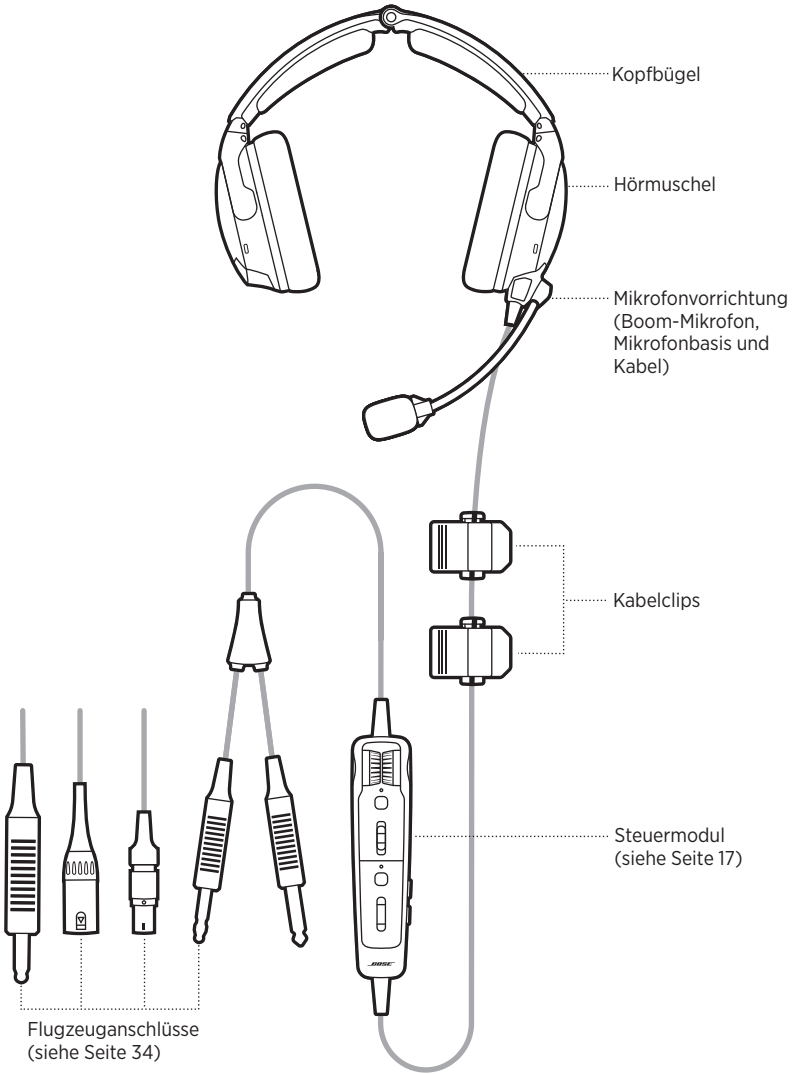

## OPTION DES STEUERMODULS

Steuermodul mit *Bluetooth*-Fähigkeit

Herkömmliches Steuermodul

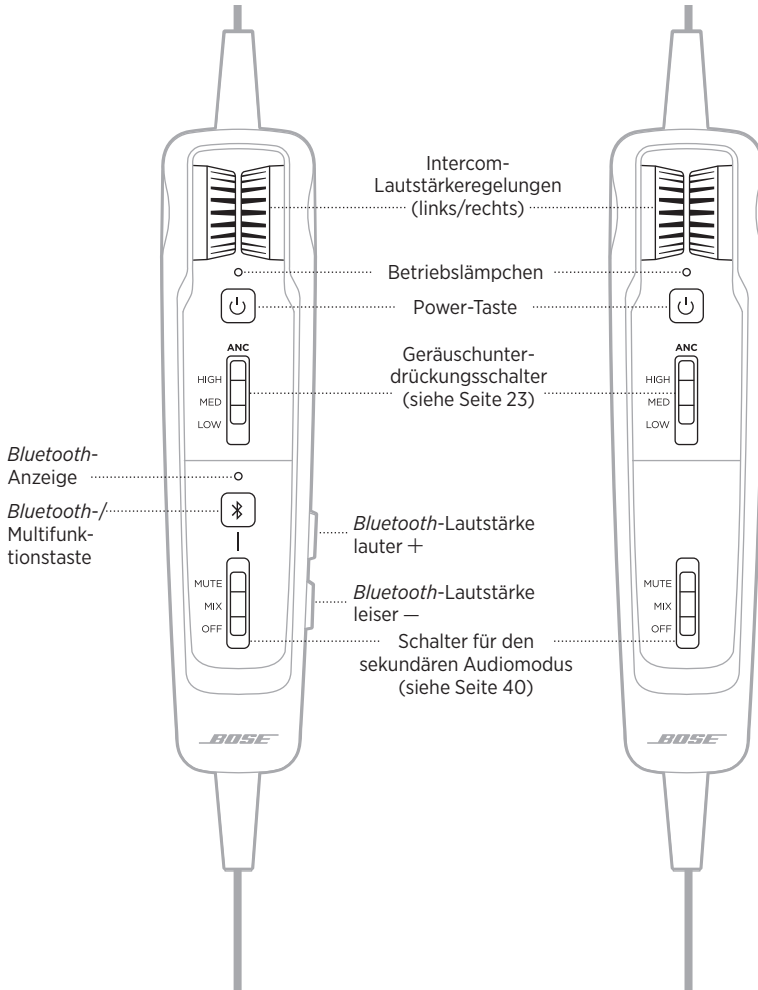

## KOPFBÜGEL ANPASSEN

Die richtige Passform ist sowohl für die Bequemlichkeit als auch für die optimale Geräuschunterdrückung wichtig.

1. Suchen Sie die Symbole für links  $\text{L}$  und rechts  $\text{R}$  an den Hörmuscheln, um das Headset richtig auszurichten.
2. Setzen Sie das Headset auf Ihren Kopf.
3. Passen Sie den Kopfbügel so an, dass die Ohrpolster Ihre Ohren komplett bedecken.

**HINWEIS:** Stellen Sie für optimale Leistung sicher, dass die Ohrpolster fest auf Ihren Ohren sitzen und sie abdichten.

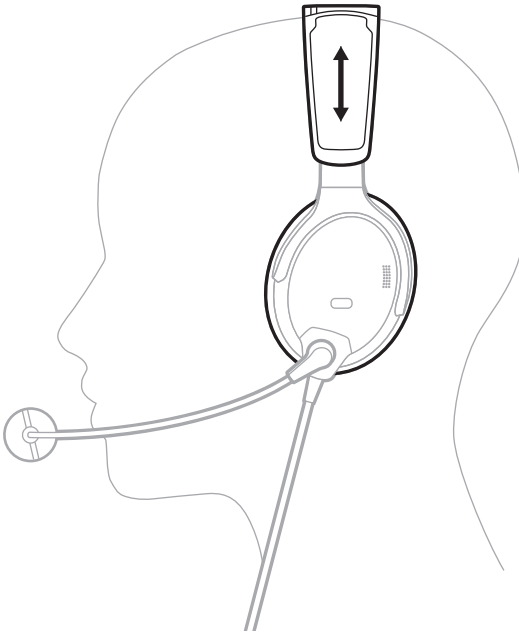

## MIKROFON ANPASSEN

1. Greifen Sie die Mikrofonaufnahme und passen Sie den Arm so an, dass sich das Mikrophon auf einer Ebene mit Ihrem Mund befindet.

**ACHTUNG:** Die Platzierung des Mikrofons ist wichtig, um eine verständliche Kommunikation zu gewährleisten. Der Mikrophonarm kann um 160° gedreht werden. Drehen Sie ihn NICHT mit Gewalt über die zulässige Drehung hinaus, da er sonst beschädigt werden könnte.

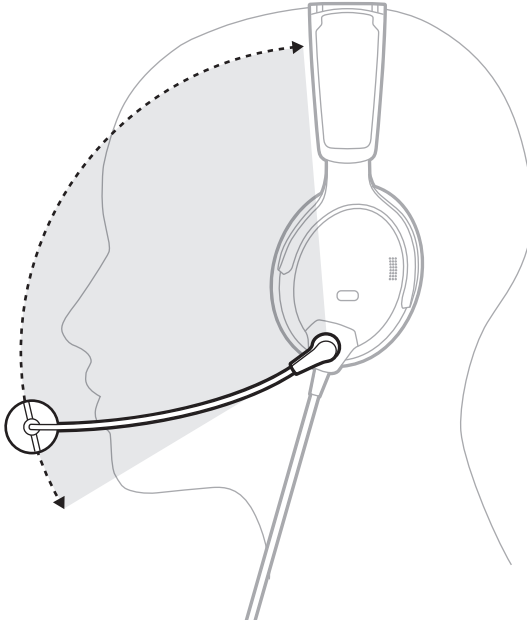

2. Stellen Sie sicher, dass das Mikrofon 12,7 mm (0,5“) von Ihren Lippen entfernt ist.

**HINWEIS:** Das Mikrofon sollte Ihre Lippen nicht berühren.

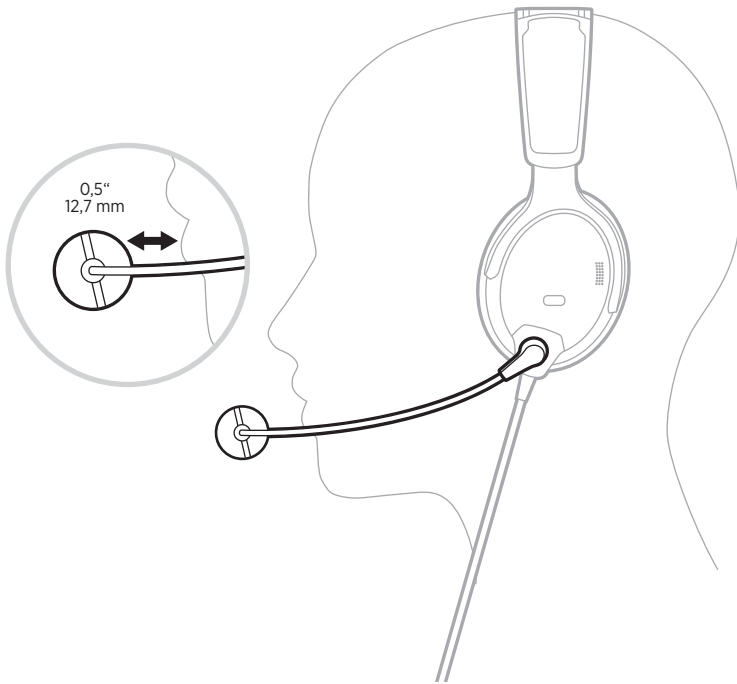

3. Vergewissern Sie sich, dass der weiße Punkt am Mikrofon zu Ihrem Mund zeigt.

**HINWEIS:** Drehen Sie die Mikrofonbasis, falls nötig.

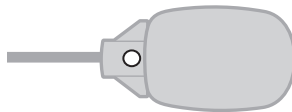

4. Testen Sie das Headset vor dem Flug.

## BEDINGUNGEN, DIE MIT DER PASSFORM IN ZUSAMMENHANG STEHEN

Bei sehr lauten Verhältnissen, wie etwa beim Abheben, erleben Sie möglicherweise eine kurze Verringerung der Geräuschunterdrückung, während das Headset die vorübergehende Druckveränderung ausgleicht. Falls dies weiter besteht, wenn der Schallpegel wieder normal ist, sehen Sie unter „Geräuschunterdrückung“ auf Seite 23 nach. Falls dies weiterhin besteht, sehen Sie unter „Fehlerbehebung“ auf Seite 54 nach.

Ein tiefer, dumpfer Ton oder häufige, kurze Aussetzer der Geräuschunterdrückung weisen möglicherweise auf eine falsche Passform oder blockierte Hörmuschelöffnungen hin. Eine Anleitung zum Entfernen von Blockierungen finden Sie auf „Das Headset reinigen“ auf Seite 48.

Während eines langen Flugs spüren Sie möglicherweise einen leichten Druck. Dieser kann gemindert werden, wenn Sie die Position des Kopfbügels anpassen.

## KABEL UND STEUERMODUL BEFESTIGEN

Die Kabelclips und der Steuermodulhalter befestigen das Kabel und das Steuermodul für den schnellen und einfachen Zugriff an Ihrer Kleidung, einem Sicherheitsgurt, einer Sonnenblendschiene oder an einem Headset-Haken im Flugzeug.

### Kabelclips

Drücken Sie zum Öffnen das schmale Ende des Clips. Drücken Sie die seitlichen Tasten, um den Clip zu lösen und am Kabel neu zu positionieren.

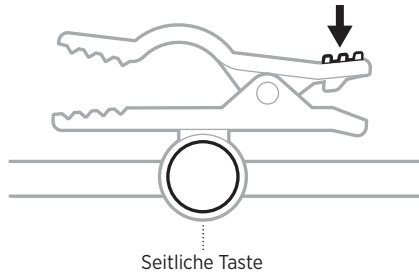

### Steuermodulhalter

Ziehen Sie den Halter über die Rückseite des Steuermoduls, um ihn zu befestigen.

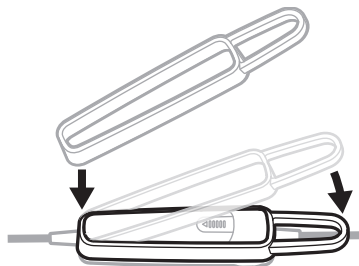

## EINSCHALTEN

Drücken Sie die Power-Taste .

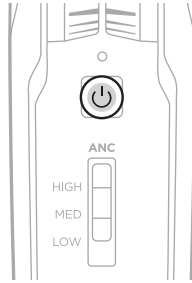

Das Betriebslämpchen leuchtet gelb und blinkt dann je nach Batterieladezustand. Siehe „Betriebslämpchen“ auf Seite 36.

**HINWEIS:** Beim erstmaligen Einschalten des Headsets ist die Geräuschunterdrückung voll aktiviert. Siehe „Geräuschunterdrückung“ auf Seite 23.

## AUSSCHALTEN

Halten Sie  gedrückt, bis das Betriebslämpchen gelb blinkt, und lassen Sie dann los.

**HINWEIS:** Wenn das Headset ausgeschaltet ist, liefert es immer noch passive Audiokommunikation.



Geräuschunterdrückung reduziert unerwünschte Geräusche und sorgt für einen lebensechteren Klang. Sie können die Geräuschunterdrückungsstufe an Ihre Hörvorlieben oder Ihre jeweilige Umgebung anpassen.

**HINWEIS:** Wenn Sie einen Anruf empfangen, bleibt das Headset auf der aktuellen Geräuschunterdrückungsstufe.

## ACOUSTIC NOISE CANCELLING (ANC)-SCHALTER

Stellt die Geräuschunterdrückungsstufe ein.

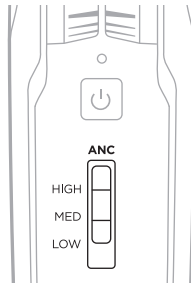

FUNKTION	POSITION	BESCHREIBUNG
<b>HIGH</b>		Maximale Ruhe und Geräuschunterdrückung über das gesamte Spektrum. Bestes Signal-Rauschverhältnis für Funk- und Intercom-Kommunikation in einem lauten Flugzeug.
<b>MED</b>		Konsistente Geräuschunterdrückung über einen breiten Frequenzbereich. Am besten für klare und bequeme Geräuschunterdrückung in einem typischen Düsenverkehrsflugzeug.
<b>LOW</b>		Am besten für die verbesserte persönliche Kommunikation außerhalb des Intercom in leiseren Umgebungen.

## TIPPSTEUERUNG FÜR DURCHSPRECHKOMMUNIKATION

Wenn Sie sich auf eine persönliche Kommunikation konzentrieren müssen, die aus einer bestimmten Richtung kommt, können Sie die Geräuschunterdrückung an einer Hörmuschel automatisch auf LOW einstellen.

### HINWEISE:

- Standardmäßig ist der TAP CONTROL-Betriebsschalter auf OFF eingestellt.
  - Die Tippsteuerung ist nur verfügbar, wenn der Acoustic Noise Cancelling (ANC)-Schalter sich in der Position HIGH oder MED befindet.
  - Die Tippsteuerung wird bei einem extremen Umgebungsgeräuschpegel deaktiviert, um eine ordnungsgemäße Geräuschreduzierungsleistung und Intercom-Kommunikationsqualität sicherzustellen. Sie können jedoch trotzdem die Geräuschunterdrückungsstufe mithilfe des Acoustic Noise Cancelling (ANC)-Schalters an beiden Hörmuscheln auf LOW stellen (siehe Seite 23).
1. Vergewissern Sie sich, dass sich der Acoustic Noise Cancelling (ANC)-Schalter in der Position **HIGH** oder **MED** befindet.

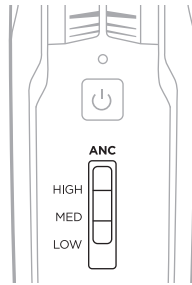

2. Stellen Sie den TAP CONTROL-Schalter im Batteriefach des Steuermoduls auf **ON**.  
Siehe „Betriebsschalter ändern“ auf Seite 28.



3. Tippen Sie zweimal fest auf die Außenseite der Hörmuschel.



### **Hörmuscheln wechseln**

Um mit der Tippsteuerung zur anderen Hörmuschel zu wechseln, tippen Sie zweimal fest auf die andere Hörmuschel.

### **Tippsteuerung zurücksetzen**



Um die Geräuschunterdrückung in beiden Hörmuscheln wiederaufzunehmen, tippen Sie zweimal auf die Hörmuschel, an der die Tippsteuerung zurzeit aktiv ist, oder bewegen Sie den Acoustic Noise Cancelling (ANC)-Schalter in eine andere Position.

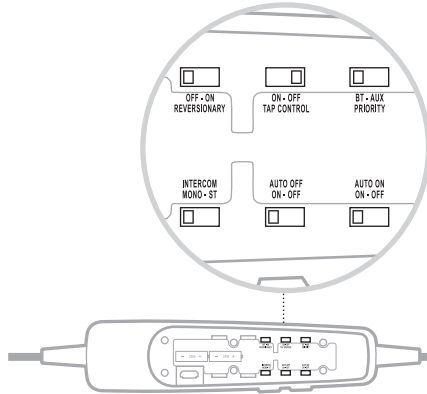

## BETRIEBSSCHALTERFUNKTIONEN

Die Betriebsschalter befinden sich im Batteriefach des Steuermoduls.

**HINWEIS:** Einige Betriebsschalter sind nicht bei allen Modellen verfügbar.



FUNKTION	POSITION	STANDARD-EINSTELLUNG	BESCHREIBUNG
<b>REVERSIONARY</b>	 OFF - ON REVERSIONARY	OFF	Deaktiviert alle nicht unerlässlichen Funktionen, einschließlich <i>Bluetooth</i> -Audio, AUX-Audio und Tippsteuerung. Nur Intercom-Kommunikation und Geräuschunterdrückung sind aktiviert.  Bei einem Hardware- oder Softwarefehler stellen Sie den Schalter auf <b>ON</b> .  Weitere Informationen finden Sie unter Seite 59.
<b>TAP CONTROL</b>	 ON - OFF TAP CONTROL	OFF	Aktiviert/deaktiviert die Tippsteuerungsfunktion (siehe Seite 24).
<b>PRIORITY</b>	 BT - AUX PRIORITY	BT	Legt die Priorität zwischen zwei sekundären Audioquellen fest, die gleichzeitig verbunden sind.  Wählen Sie <b>BT</b> , um der <i>Bluetooth</i> -Verbindung (drahtlos) höhere Priorität zu geben.  Wählen Sie <b>AUX</b> , um der kabelgebundenen Verbindung höhere Priorität zu geben.  Weitere Informationen finden Sie unter Seite 46.

FUNKTION	POSITION	STANDARD-EINSTELLUNG	BESCHREIBUNG
INTERCOM	<p>INTERCOM MONO - ST</p> 	MONO	<p>Verarbeitet Intercom-Audio als Mono oder Stereo.</p> <p>Nur für Konfigurationen verfügbar, die Zweikanal- oder Stereo-Intercom-Systeme unterstützen.</p> <p><b>HINWEIS:</b> 5-polige XLR- und U174-Modelle sind reine Monokonfigurationen.</p>
AUTO OFF	<p>AUTO OFF ON - OFF</p> 	ON	<p>Automatische Abschaltung nach 3 bis 45 Minuten Inaktivität.</p> <p><b>HINWEISE:</b></p> <ul style="list-style-type: none"> <li>• Bei Betrieb mit Batteriestrom und nicht angeschlossenem Intercom schaltet sich das Headset aus, außer der Ton eines aktiven Mobilgeräts ist vorhanden.</li> <li>• Ist das Headset bei einem Anruf nicht an das Intercom angeschlossen, schaltet sich das Headset ungefähr 3 Minuten nach Beendigung des Anrufs aus.</li> </ul>
AUTO ON	<p>AUTO ON ON - OFF</p> 	ON	<p>Automatisches Einschalten bei Anschluss an den Flugzeugstrom.</p> <p><b>HINWEISE:</b></p> <ul style="list-style-type: none"> <li>• Nur in Flex Power-Modellen verfügbar (siehe Seite 34).</li> <li>• <i>Bluetooth</i>-Modelle kehren beim Einschalten in den vorherigen <i>Bluetooth</i>-Zustand zurück.</li> </ul>

## BETRIEBSSCHALTER ÄNDERN

1. Schalten Sie das Headset aus (siehe Seite 22).
2. Drücken Sie fest auf die Fingerführung an der Rückseite des Steuermoduls und schieben Sie die Abdeckung herunter.

**ACHTUNG:** Die Batterieabdeckung ist an das Steuermodul angebunden. Versuchen Sie NICHT, sie abzunehmen.

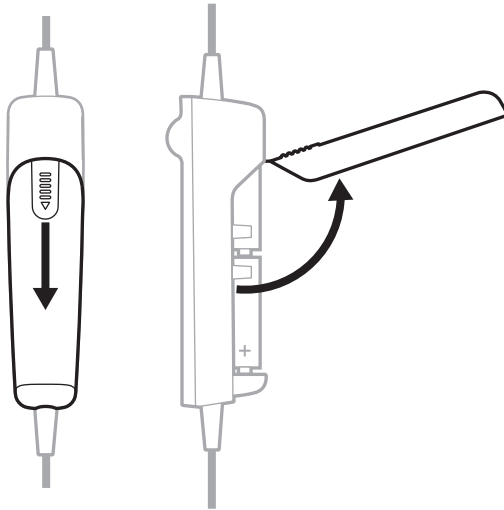

3. Nehmen Sie die Batterien heraus.
4. Verwenden Sie einen Stift oder einen kleinen, flachen Schraubendreher, um den/ die Schalter vorsichtig zu bewegen.

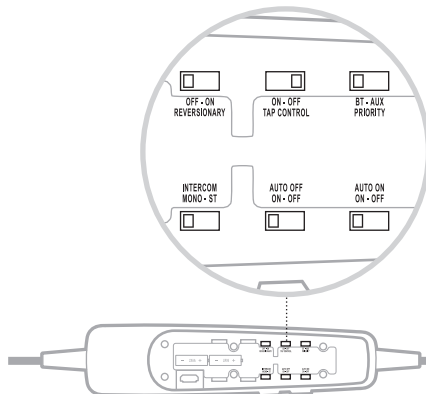

- Legen Sie zwei AA-Batterien (bevorzugt Alkali) unter Beachtung der richtigen Polarität ein.

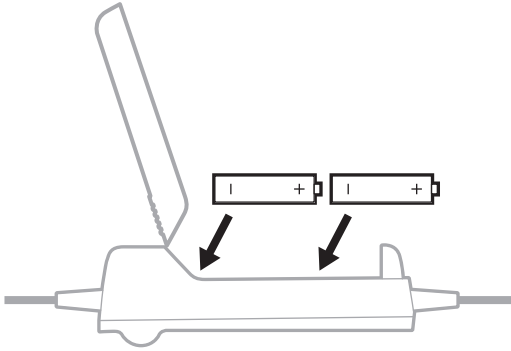

**ACHTUNG:** Sollten die Batterien nicht genau passen, legen Sie sie NICHT mit Gewalt ein, da dies das Steuermodul dauerhaft beschädigen könnte.

- Schließen Sie die Batterieabdeckung, drücken Sie fest auf die Fingerführung und schieben Sie die Abdeckung darauf.

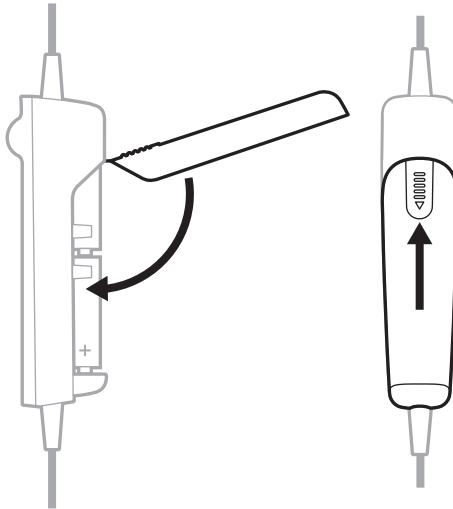

Die Mikrofonvorrichtung wird standardmäßig ab Werk an der linken Hörmuschel angebracht geliefert (sie kann aber in einigen Konfigurationen getrennt geliefert werden). Sie kann problemlos von einer Hörmuschel zur anderen gewechselt werden.

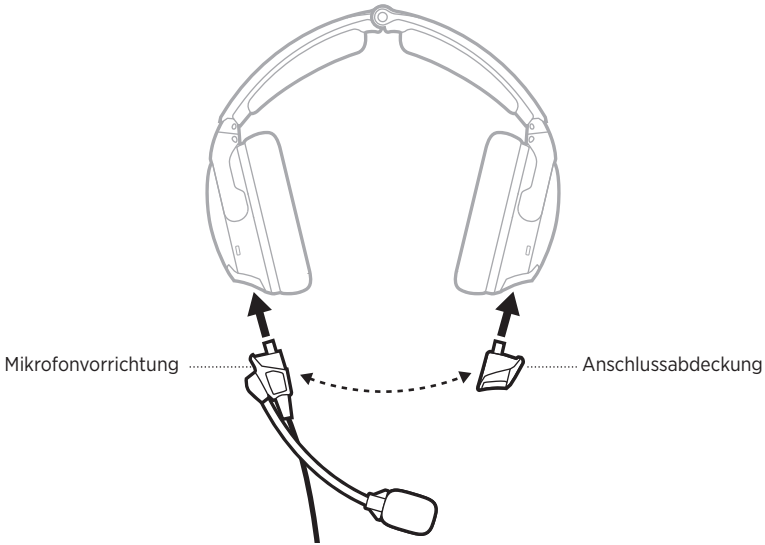

## MIKROFON WECHSELN

### Mikrofonvorrichtung und Anschlussabdeckung entfernen

1. Öffnen Sie die zwei Riegel an der Basis der Mikrofonvorrichtung.

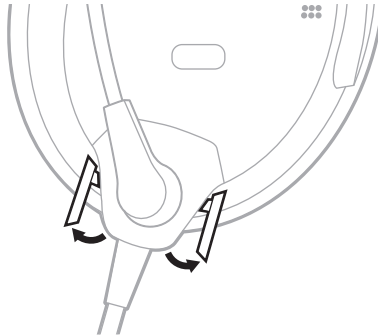

2. Ziehen Sie die Mikrofonvorrichtung vorsichtig von der Buchse.



3. Öffnen Sie den Riegel an der Anschlussabdeckung.



4. Ziehen Sie die Anschlussabdeckung vorsichtig von der Buchse.

### **Mikrofonvorrichtung und Anschlussabdeckung wieder anbringen**

1. Richten Sie die Basis der Mikrofonvorrichtung mit der Buchse an der Hörmuschel aus und schieben Sie sie hinein, bis sie fest sitzt.
2. Schließen Sie die zwei Riegel an der Basis der Mikrofonvorrichtung.
3. Richten Sie die Anschlussabdeckung mit der Buchse an der anderen Hörmuschel aus und schieben Sie sie hinein, bis sie fest sitzt.

**ACHTUNG:** Stecken Sie die Anschlussabdeckung NICHT mit Gewalt in die Buchse.

**HINWEIS:** Wenn die Anschlussabdeckung nicht sicher angebracht ist, ist kein Ton in der Hörmuschel zu hören.

4. Schließen Sie den Riegel an der Anschlussabdeckung.
5. Testen Sie das Headset vor dem Flug.

## BATTERIEN AUSTAUSCHEN

Wenn das Batterielämpchen rot blinkt, müssen die Batterien ausgetauscht werden.

**HINWEIS:** Für Headsets mit Stromversorgung über das Flugzeug sind keine Batterien für den Betrieb nötig, wenn Flugzeugstrom verfügbar ist. Sie können zur Sicherheit trotzdem Batterien einlegen, sollte es zu einem Stromausfall oder einer Trennung von der Stromversorgung kommen. Siehe „Flugzeuganschlüsse“ auf Seite 34.

1. Schalten Sie das Headset aus (siehe Seite 22).
2. Drücken Sie fest auf die Fingerführung an der Rückseite des Steuermoduls und schieben Sie die Abdeckung herunter.

**ACHTUNG:** Die Batterieabdeckung ist an das Steuermodul angebunden. Versuchen Sie NICHT, sie abzunehmen.

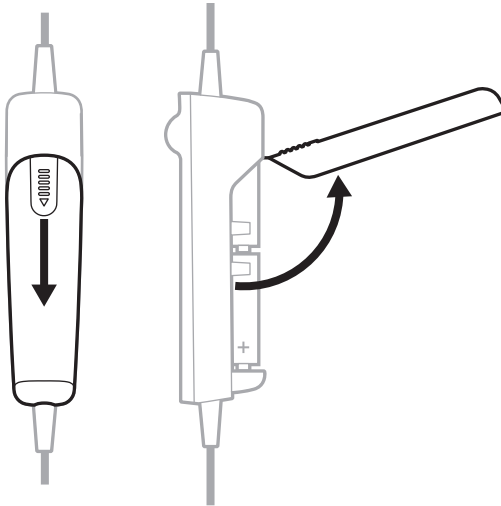

3. Nehmen Sie die Batterien heraus.

4. Legen Sie zwei AA-Batterien (bevorzugt Alkali) unter Beachtung der richtigen Polarität ein.

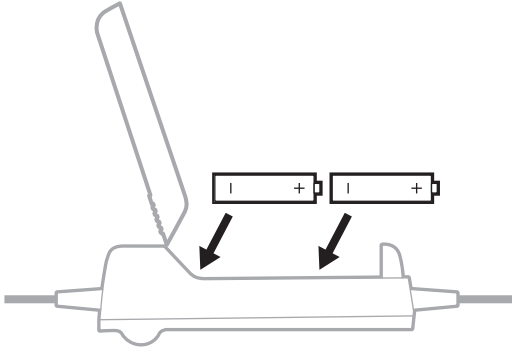

**ACHTUNG:** Sollten die Batterien nicht genau passen, legen Sie sie NICHT mit Gewalt ein, da dies das Steuermodul dauerhaft beschädigen könnte.

5. Schließen Sie die Batterieabdeckung, drücken Sie fest auf die Fingerführung und schieben Sie die Abdeckung darauf.

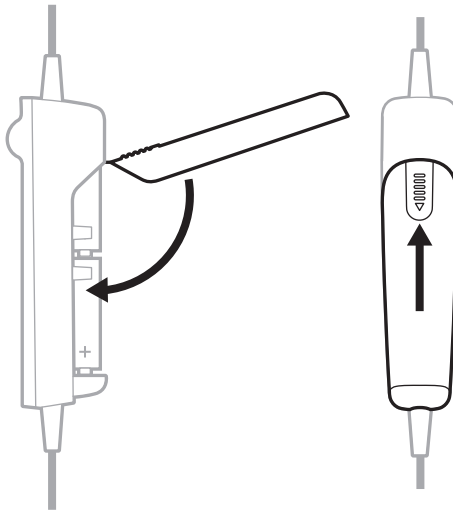

**HINWEISE:**

- Neue AA-Alkali-Batterien versorgen das Headset bis zu 45 Stunden lang mit Strom. Die Lebensdauer der Batterien hängt von der Lautstärke der Umgebungsgeräusche im Flugzeug, der Temperatur, dem Zustand des Ohrpolsters, der Verwendung der *Bluetooth*-Funktion und dem Alter der Batterien ab.
- Andere Batteriechemien können zu unterschiedlichen Ergebnissen führen. Die Batterielebensdauer kann sich unterscheiden und die Angabe der Batterielebensdauer kann unzuverlässig sein.

Das Headset wird mit mehreren Standard-Flugzeuganschlussoptionen geliefert.

STROMTYP	ANSCHLUSSOPTIONEN
<p><b>Nur Batteriestrom</b></p>	<p>Zweifachstecker (allgemeine Luftfahrt) U174</p>
<p><b>Flex Power: Flugzeugstrom oder Batteriestrom</b></p> <p><b>HINWEISE:</b></p> <ul style="list-style-type: none"> <li>• Beim Anschluss an den Flugzeugstrom sind keine Batterien erforderlich.</li> <li>• Dieses Modell verfügt über eine automatische Einschaltfunktion (siehe Seite 27).</li> </ul>	<p>5-polig XLR 6-polig Lemo</p> <p><b>HINWEISE:</b></p> <ul style="list-style-type: none"> <li>• Es gibt Adapter für die Umwandlung eines 6-poligen Anschlusses in einen Zweifachstecker oder U174-Anschluss für flexiblere Anschlussmöglichkeiten.</li> <li>• Nicht alle Flugzeuge bieten einen mehrpoligen Stromanschluss. Überprüfen Sie den Stromstatus, um sicherzustellen, dass das Headset Strom erhält (siehe Seite 37).</li> </ul>

**HINWEIS:** Wenden Sie sich für mehr Informationen über diese Anschlüsse an den Bose-Kundendienst.

## ZWEIFACHSTECKER (ALLGEMEINE LUFTFAHRT)

Modelle mit Zweifachstecker haben zwei allgemeine Flugzeuganschlüsse, die in spezielle Buchsen am Bedienfeld des Flugzeugs gesteckt werden.

**HINWEIS:** Der Mikrofonanschluss ist kürzer und dünner und hat eine etwas andere Form als der Intercom-Anschluss.

### An das Flugzeug anschließen

1. Stecken Sie den Intercom-Anschluss in die Intercom-Buchse am Bedienfeld des Flugzeugs.
2. Stecken Sie den Mikrofonanschluss in die Mikrofonbuchse am Bedienfeld des Flugzeugs.

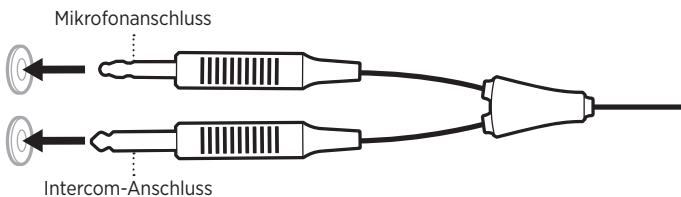

### Vom Flugzeug trennen

Ziehen Sie die einzelnen Anschlüsse vorsichtig zurück, um den Anschluss vom Bedienfeld des Flugzeugs zu entfernen.

## U174, 5-POLIG XLR UND 6-POLIG LEMO

5-polige XLR- und 6-polige Lemo-Flugzeuganschlüsse liefern dem Headset sowohl Flugzeugstrom als auch Intercom-Ton. U174-Anschlüsse liefern dem Headset nur Intercom-Ton.

### An das Flugzeug anschließen

1. Richten Sie den Anschluss mit der Buchse am Bedienfeld des Flugzeugs aus, sodass die schmale Leiste am Anschluss mit dem Schlitz in der Buchse übereinstimmt.
2. Stecken Sie den Stecker in das Bedienfeld des Flugzeugs.

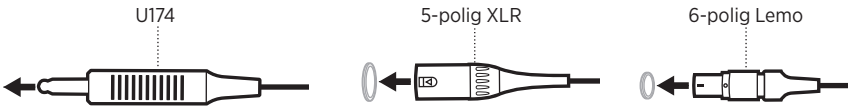

### Vom Flugzeug trennen (U174 und 5-polig XLR)

1. Drücken Sie die Taste/Verriegelung am Bedienfeld des Flugzeugs, um den Anschluss nötigenfalls freizugeben.
2. Ziehen Sie vorsichtig zurück, um den Anschluss vom Bedienfeld des Flugzeugs zu entfernen.

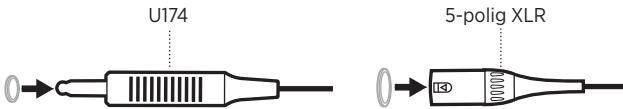

### Vom Flugzeug trennen (6-polig Lemo)

1. Ziehen Sie die Hülle am Ende des Anschlusses zurück.



**ACHTUNG:** Sie müssen die Hülle zurückziehen, bevor Sie den Anschluss herausziehen können. Wenn Sie den Anschluss mit Gewalt entfernen, werden das Kabel und/oder das Bedienfeld des Flugzeugs beschädigt.

2. Ziehen Sie weiter vorsichtig zurück, um den Anschluss vom Bedienfeld des Flugzeugs zu entfernen.



Die Betriebs- und *Bluetooth*-Lämpchen befinden sich an der Vorderseite des Steuermoduls.

## BETRIEBSLÄMPCHEN

Zeigt die Stromquelle und den Zustand an.

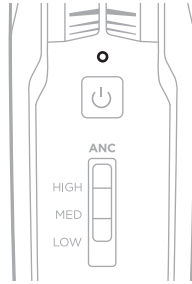

STROMQUELLE	AKTIVITÄT DER LÄMPCHEN	SYSTEMZUSTAND
Flugzeug	Blinkt langsam grün	Eingeschaltet
Batterie	Blinkt grün	Eingeschaltet – Batterie hoch (etwa 8 Stunden oder mehr verbleibend)
Batterie	Blinkt gelb	Eingeschaltet – Batterie niedrig (etwa 2 bis 8 Stunden Restlaufzeit)
Batterie	Blinkt rot	Eingeschaltet – Batterie niedrig (etwa 2 Stunden oder weniger verbleibend) <b>HINWEIS:</b> Wenn bei <i>Bluetooth</i> -Modellen die Batterien diesen Zustand erreichen, wird die <i>Bluetooth</i> -Funktion deaktiviert, um Energie zu sparen. Sie hören einen Ton, der angibt, dass Ihr <i>Bluetooth</i> -Gerät getrennt und die <i>Bluetooth</i> -Funktion ausgeschaltet wird.
Flugzeug oder Batterie	Keine	Ausgeschaltet oder Batterien leer

### HINWEISE:

- Neue AA-Alkali-Batterien versorgen das Headset bis zu 45 Stunden lang mit Strom. Die Lebensdauer der Batterien hängt von der Lautstärke der Umgebungsgeräusche im Flugzeug, der Temperatur, dem Zustand des Ohrpolsters, der Verwendung der *Bluetooth*-Funktion und dem Alter der Batterien ab.
- Andere Batteriechemien können zu unterschiedlichen Ergebnissen führen. Die Batterielebensdauer kann sich unterscheiden und die Angabe der Batterielebensdauer kann unzuverlässig sein.

## BLUETOOTH-ANZEIGE

**HINWEIS:** Dieser Abschnitt gilt nur für *Bluetooth*-Modelle.

Zeigt den Verbindungsstatus eines Mobilgeräts an.

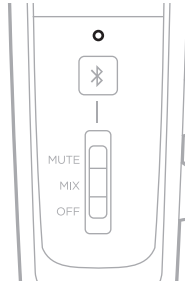



### AKTIVITÄT DER LÄMPCHEN

### SYSTEMZUSTAND

<b>Blinkt lila (synchron mit dem Betriebslämpchen)</b>	Bereit für die Verbindung
<b>Blinkt blau (synchron mit dem Betriebslämpchen)</b>	Verbindung wird hergestellt/ Verbunden

## STATUSLÄMPCHEN DIMMEN

Um die *Bluetooth*- und Betriebslämpchen zu dimmen, drücken Sie zweimal auf die Power-Taste .

Um die Helligkeit wiederherzustellen, drücken Sie erneut auf  oder schalten Sie das Headset aus und dann wieder ein.

## STATUSLÄMPCHEN AUSSCHALTEN

Um die *Bluetooth*- und Betriebslämpchen auszuschalten, drücken Sie dreimal auf .

Um die Lämpchen wieder einzuschalten, drücken Sie erneut auf  oder schalten Sie das Headset aus und dann wieder ein.

**HINWEIS:** Nach dem Einschalten des Headsets wird die Standardhelligkeit der Statuslämpchen wiederhergestellt.

Sie haben zwei Möglichkeiten, das Headset an eine sekundäre Audioquelle anzuschließen:

- AUX-Anschluss (kabelgebunden)
- *Bluetooth*-Verbindung (drahtlos) (gilt nur für *Bluetooth*-Modelle)

## AUX-ANSCHLÜSSE

Verwenden Sie das 3,5-mm-AUX-Audiokabel für das Anschließen an ein nicht drahtloses Gerät.

1. Stellen Sie sicher, dass der Schalter für den sekundären Audiomodus in der Position **MUTE** oder **MIX** steht (siehe Seite 45) und der REVERSIONARY-Betriebsschalter auf **OFF** eingestellt ist (siehe Seite 28).

**HINWEIS:** Wenn der Schalter für den sekundären Audiomodus auf OFF oder der REVERSIONARY-Betriebsschalter auf ON eingestellt ist, ist die AUX-Audiofunktion deaktiviert.

2. Schließen Sie das Kabel an den 3,5-mm-AUX-Anschluss an der Rückseite des Steuermoduls an.

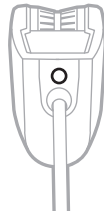

3. Schließen Sie das andere Ende des Kabels an den 3,5-mm-Anschluss an Ihrer Audioquelle an.

**HINWEIS:** Die Funktionen der angeschlossenen AUX-Quelle werden nicht durch das Steuermodul gesteuert.



## BLUETOOTH-VERBINDUNGEN

**HINWEIS:** Dieser Abschnitt gilt nur für *Bluetooth*-Modelle.

### Verbinden mithilfe des *Bluetooth*-Menüs auf dem Mobilgerät

1. Stellen Sie sicher, dass der Schalter für den sekundären Audiomodus in der Position **MUTE** oder **MIX** steht (siehe Seite 45) und der REVERSIONARY-Betriebsschalter auf **OFF** eingestellt ist (siehe Seite 28).

**HINWEIS:** Wenn der Schalter für den sekundären Audiomodus auf OFF oder der REVERSIONARY-Betriebsschalter auf ON eingestellt ist, ist die *Bluetooth*-Funktion deaktiviert.

2. Halten Sie die *Bluetooth*-/Multifunktionstaste  $\text{⌘}$  1 Sekunde lang gedrückt.

Das *Bluetooth*-Lämpchen blinkt lila.

3. Aktivieren Sie die *Bluetooth*-Funktion auf Ihrem Mobilgerät.

**HINWEIS:** Die *Bluetooth*-Funktion finden Sie normalerweise im Einstellungen-Menü.

4. Wählen Sie das Headset aus der Geräteliste aus.



Nach dem Verbinden hören Sie einen Ton und das *Bluetooth*-Lämpchen blinkt blau.

#### HINWEISE:

- Nach 5 Minuten Inaktivität beendet das Headset automatisch den Abstimmmodus und das *Bluetooth*-Lämpchen schaltet sich aus. Um die *Bluetooth*-Funktion wieder einzuschalten, drücken Sie  $\text{⌘}$ .
- Jedes Mal, wenn Sie die *Bluetooth*-Funktion einschalten, versucht das Headset, sich wieder mit den zwei zuletzt verbundenen *Bluetooth*-Geräten zu verbinden. Wenn das/die Gerät(e) ausgeschaltet ist/sind oder sich außerhalb der Reichweite befindet/befinden, versucht das Headset, sich mit anderen Geräten in der Abstimmliste zu verbinden und kehrt dann zum Abstimmmodus zurück. Siehe „Ein Mobilgerät erneut verbinden“ auf Seite 40.

## Trennen eines Mobilgeräts

1. Halten Sie die *Bluetooth*-/Multifunktionstaste ⌘ 5 Sekunde lang gedrückt, um die *Bluetooth*-Funktion auszuschalten.
2. Bewegen Sie den Schalter für den sekundären Audiomodus in die Position **OFF** (siehe Seite 45).

**HINWEIS:** Sie können auch die *Bluetooth*-Einstellungen verwenden, um Ihr Gerät zu trennen. Durch Deaktivieren der *Bluetooth*-Funktion werden alle anderen Geräte getrennt.

## Ein Mobilgerät erneut verbinden

Wenn das Headset eingeschaltet wird, versucht es, sich wieder mit den zwei zuletzt verbundenen Geräten zu verbinden.

**HINWEIS:** Die Geräte müssen sich innerhalb der Reichweite (9 m) befinden und eingeschaltet sein.

## Eine getrennte Verbindung wiederherstellen

Wenn sich ein verbundenes Mobilgerät aus der Reichweite bewegt, wird die Verbindung getrennt. Das Headset versucht 5 Minuten lang automatisch, sich wieder zu verbinden. Wenn sich das Headset nicht wieder verbinden kann, kehrt es in den Abstimmmodus zurück. Nach 5 Minuten Inaktivität schaltet sich die *Bluetooth*-Funktion aus.

1. Gehen Sie wieder zurück, damit sich das Gerät wieder innerhalb der Reichweite befindet.
2. Drücken Sie zum erneuten Verbinden ⌘.

## Ein zusätzliches Mobilgerät verbinden

Sie können bis zu acht abgestimmte Geräte in der Headset-Abstimmliste speichern und das Headset kann mit zwei Geräten gleichzeitig aktiv verbunden sein.

Um ein zusätzliches Gerät zu verbinden, verwenden Sie das *Bluetooth*-Menü an Ihrem Gerät (siehe Seite 39).

### HINWEISE:

- Sie können immer nur eine sekundäre Audioquellen gleichzeitig hören.
- Die sekundäre Audioquelle setzt die Intercom nie außer Kraft.

## **Zwischen verbundenen Geräten umschalten**

1. Halten Sie die Audiowiedergabe auf dem ersten Gerät an.
2. Starten Sie die Audiowiedergabe auf dem zweiten Gerät.

## **Abstimmliste des Headsets löschen**

1. Halten Sie die *Bluetooth*-/Multifunktionstaste  $\&$  und — (die *Bluetooth*-Taste zum Verringern an der Seite des Steuermoduls) gleichzeitig 7 Sekunden lang, oder bis das *Bluetooth*-Lämpchen mit dem Betriebslämpchen synchron lila blinkt, gedrückt.
2. Löschen Sie das Headset aus der *Bluetooth*-Liste auf Ihrem Gerät.

Alle Geräte werden gelöscht und das Headset ist für das Verbinden bereit.  
Siehe „*Bluetooth*-Verbindungen“ auf Seite 39.

## BLUETOOTH-FUNKTIONEN

**HINWEIS:** Dieser Abschnitt gilt nur für *Bluetooth*-Modelle.

### *Bluetooth*-Lautstärkefunktionen

Die *Bluetooth*-Lautstärkeregelungen befinden sich an der Seite des Steuermoduls.

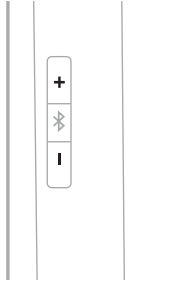

FUNKTION	VORGEHENSWEISE
<i>Bluetooth</i> -Lautstärke lauter	Drücken Sie +.
<i>Bluetooth</i> -Lautstärke leiser	Drücken Sie —.

## Anruffunktionen

Die *Bluetooth*-/Multifunktions-taste  $\text{Ⓜ}$  befindet sich an der Vorderseite des Steuermoduls.

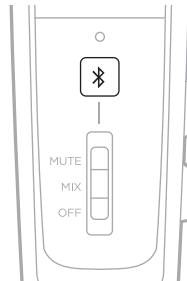

FUNKTION	VORGEHENSWEISE
<b>Anruf tätigen</b>	Wählen Sie auf Ihrem verbundenen Telefon. Der Anruf wird automatisch auf das Headset übertragen.
<b>Anruf annehmen</b>	Drücken Sie $\text{Ⓜ}$ . Sie hören vor dem eingehenden Anruf einen kurzen Piepton.
<b>Anruf beenden</b>	Drücken Sie $\text{Ⓜ}$ . Sie hören zwei kurze Pieptöne, die anzeigen, dass der Anruf beendet wurde.
<b>Ankommenden Anruf ablehnen</b>	Halten Sie $\text{Ⓜ}$ 1 Sekunde lang gedrückt. Sie hören zwei kurze Pieptöne, die anzeigen, dass der Anruf abgelehnt wurde.
<b>Zweiten eingehenden Anruf entgegennehmen und aktuellen Anruf auf Warten stellen</b>	Während eines Anrufs drücken Sie $\text{Ⓜ}$ . Sie hören vor dem zweiten Anruf einen kurzen Piepton.
<b>Zweiten eingehenden Anruf ablehnen und beim aktuellen Anruf bleiben</b>	Während eines Anrufs halten Sie $\text{Ⓜ}$ 1 Sekunde lang gedrückt. Sie hören zwei kurze Pieptöne, die anzeigen, dass der Anruf abgelehnt wurde.
<b>Zwischen zwei Anrufen umschalten</b>	Drücken Sie während zwei aktiven Anrufen zwei Mal $\text{Ⓜ}$ . Sie hören vor dem eingehenden Anruf einen kurzen Piepton.
<b>Letzte Nummer erneut wählen</b>	Wenn keine aktiven oder eingehenden Anrufe stattfinden, drücken Sie zweimal $\text{Ⓜ}$ .

FUNKTION	VORGEHENSWEISE
<b>Ton auf das Mobilgerät übertragen</b>	<p>Während eines Anrufs halten Sie die <i>Bluetooth-/</i> Multifunktionstaste ☒ 3 bis 4 Sekunden lang gedrückt.</p> <p>Der Ton wird auf das Mobiltelefon übertragen, während die <i>Bluetooth-</i>Verbindung aktiv bleibt.</p>
<b>Sprachsteuerung aktivieren</b>	<p>Wenn keine aktiven oder eingehenden Anrufe stattfinden, drücken Sie ☒.</p>
<b>Einen Anruf stumm schalten/ Stummschaltung aufheben</b>	<p>Drücken Sie während eines Anrufs + und – gleichzeitig.</p> <p>Sie hören zwei kurze Pieptöne, die anzeigen, dass der Anruf stummgeschaltet/die Stummschaltung aufgehoben wurde.</p>

**HINWEISE:**

- Ist das Headset bei einem Anruf nicht an das Intercom angeschlossen, schaltet sich das Headset ungefähr 3 Minuten nach Beendigung des Anrufs aus.
- Wollen Sie das Headset (zum Anhören von Ton oder zum Durchführen oder Entgegennehmen von Anrufen) verwenden, wenn das Headset nicht an das Intercom angeschlossen ist, deaktivieren Sie die automatische Abschaltfunktion, um ein unterbrechungsfreies Funktionieren zu gewährleisten. Siehe „Betriebsschalter“ auf Seite 26.
- Möglicherweise stehen für einige Mobilgeräte einige Funktionen nicht zur Verfügung. Weitere Informationen entnehmen Sie der Bedienungsanleitung des Geräts.

## AUSWAHLSCHALTER FÜR DEN SEKUNDÄREN AUDIOMODUS

Steuert, wie sekundäre Audioquellen in Verbindung mit der Intercom zu hören sind.

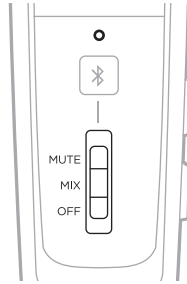

FUNKTION	POSITION	BESCHREIBUNG
<b>MUTE</b>		<p>Wenn ein Intercom-Signal erkannt wird, wird die sekundäre Audioquelle vorübergehend stummgeschaltet, bis der Intercom-Ton aufhört.</p>
<b>MIX</b>		<p>Wenn ein Intercom-Signal erkannt wird, wird die sekundäre Audioquelle mit dem Intercom-Ton gemischt.</p> <p>Sie hören höchstens zwei Audioquellen; Intercom plus ein sekundäres Gerät.</p>
<b>OFF</b>		<p>Nur Intercom-Ton ist aktiv. Alle sekundären Audioquellen (AUX und <i>Bluetooth</i>) sind stummgeschaltet.</p> <p><b>HINWEISE:</b></p> <ul style="list-style-type: none"> <li>• Alle <i>Bluetooth</i>-Verbindungen sind deaktiviert und die Antennenleistung ist entfernt.</li> <li>• Wenn Sie ausschalten, während ein <i>Bluetooth</i>-Gerät verbunden ist, müssen Sie möglicherweise Ihre <i>Bluetooth</i>-Verbindung wiederherstellen, wenn Sie das Headset das nächste Mal einschalten oder den Schalter von der Position OFF bewegen.</li> </ul>

### HINWEISE:

- Sie können immer nur eine sekundäre Audioquellen gleichzeitig hören.
- Ton von einer sekundären Quelle hat niemals Vorrang vor Intercom-Kommunikation.
- Wenn MUTE oder MIX ausgewählt ist, schalten ein- und ausgehende Telefonanrufe automatisch alle anderen sekundären Audioquellen stumm.
- Während eines Telefonanrufs wird der Intercom- und Telefonanruf-Ton gemischt.

## PRIORITY-BETRIEBSSCHALTER

Legt die Priorität zwischen zwei sekundären Audioquellen fest, die gleichzeitig verbunden sind.

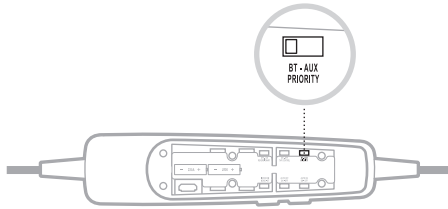

1. Suchen Sie den PRIORITY-Betriebsschalter im Batteriefach.
2. Stellen Sie den Schalter auf die korrekte Quelle (**BT** oder **AUX**).  
Siehe „Betriebsschalter ändern“ auf Seite 28.
  - Wenn der Schalter sich in der BT-Position befindet, hat die *Bluetooth*-Quelle Vorrang vor der AUX-Quelle, wenn ein Signal erkannt wird.
  - Wenn der Schalter sich in der AUX-Position befindet, hat die AUX-Quelle Vorrang vor der *Bluetooth*-Quelle, wenn ein Signal erkannt wird.

**HINWEIS:** Eingehende und ausgehende Telefonanrufe haben immer Vorrang vor anderen sekundären Quellen.

## PRIORITÄTSTABELLE FÜR DIE SEKUNDÄRE AUDIOQUELLE

Audioquellen sind entsprechend der Priorität zu hören:

↑ Priorität ↓	<b>Funk/Intercom</b>	Setzt stets alle anderen Audioquellen außer Kraft
	<b>Bluetooth-Telefonanrufe</b>	Aktive Anrufe setzen alle anderen sekundären Audioquellen außer Kraft
	<b>Streaming Bluetooth (A2DP)</b>	Kann durch Einstellung des PRIORITY-Schalters geändert werden
	<b>AUX-Audio</b>	



## DAS HEADSET AUFBEWAHREN

- Legen Sie das Headset zur problemlosen, praktischen Aufbewahrung in das Transport-Etui.
- Bewahren Sie das Headset in einem belüfteten Raum vom direkten Sonnenlicht entfernt auf.
- Nehmen Sie die Batterien heraus, bevor Sie das Headset längere Zeit aufbewahren.

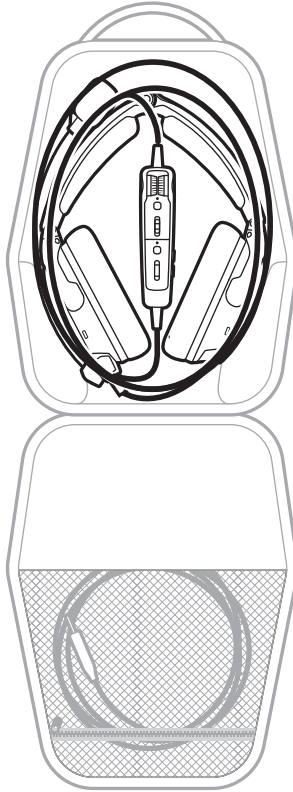

## DAS HEADSET REINIGEN

Von Zeit zu Zeit sollten Sie das Headset reinigen.

TEIL	REINIGUNGSVERFAHREN
<p><b>Headset</b></p>	<p>Wischen Sie die Außenflächen des Kopfbügels, das Kopfbügelpolster, die Hörmuschelpolster, die Anschlüsse und die Kunststoffteile vorsichtig mit einem weichen, feuchten Tuch (nur Wasser) und milder Seife ab.</p> <p><b>ACHTUNG:</b> Tauchen Sie das Headset NICHT in Wasser oder Flüssigkeiten.</p>
<p><b>Hörmuschelöffnungen</b></p>	<p>Prüfen Sie vor jedem Flug, ob die Öffnungen an der Außenseite jeder Hörmuschel sauber und frei von Fremdkörpern sind.</p> <p>Achten Sie beim Abwischen der Hörmuscheln darauf, dass kein Staub oder Schmutz in die Öffnungen gelangt. Falls nötig, entfernen Sie Fremdkörper, die in den Öffnungen feststecken, vorsichtig mit einer Pinzette.</p> <p><b>ACHTUNG:</b> Blasen Sie KEINE Luft in die Öffnungen und verwenden Sie keinen Staubsauger zur Reinigung, da dies das Headset beschädigen könnte.</p>
<p><b>Innere Membran der Hörmuschel</b></p>	<p>Versuchen Sie nicht, die innere Membran in der Hörmuschel zu entfernen, auszutauschen, zu reparieren oder zu reinigen. Wenn die Membran beschädigt oder abgenutzt aussieht, kontaktieren Sie Bose-Kundendienst.</p> <p>Wenn die innere Membran durch Umgebungsfeuchte wie leichtem Regen, Tau, Transpiration oder Kondensation feucht wird, lassen Sie sie ausschließlich an der Luft trocknen.</p> <p><b>ACHTUNG:</b> Verwenden Sie KEINE elektrischen Heizkörper, Lüfter oder Haartrockner, um die innere Membran zu trocknen.</p>
<p><b>Mikrofon-Windschutz</b></p>	<ol style="list-style-type: none"> <li>1. Schieben oder rollen Sie den Windschutz vorsichtig vom Mikrofon.</li> <li>2. Spülen und trocken Sie den Windschutz.</li> <li>3. Sobald der Windschutz vollständig trocken ist, schieben Sie ihn wieder auf das Mikrofon. Stellen Sie sicher, dass er das Mikrofon vollständig bedeckt.</li> </ol>

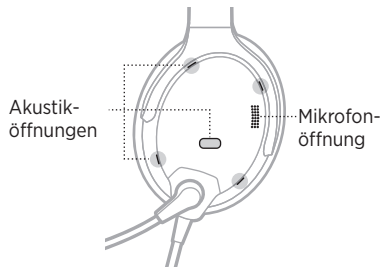

## EINGESCHRÄNKTE GARANTIE

Auf das Headset wird eine übertragbare eingeschränkte Garantie gewährt. Einzelheiten zu den Garantiebedingungen finden Sie auf der Produktregistrierungskarte im Karton. Wie Sie sich registrieren, ist auf der Karte beschrieben. Ihre eingeschränkte Garantie ist jedoch unabhängig davon gültig.

1. Erkundigen Sie sich bei der Bose-Vertretung in Ihrem Land/Ihrer Region (auf [global.Bose.com](http://global.Bose.com) finden Sie Bose-Kontaktinformationen für Ihr Land/Ihre Region) nach besonderen Rücksendungs- und Versandanweisungen.
2. Beschriften Sie den Karton, und senden Sie ihn frei Empfänger an die Adresse, die Ihnen die Bose-Vertretung Ihres Landes mitgeteilt hat.
3. Schreiben Sie alle erforderlichen Rückgabenummern deutlich auf die Außenseite des Kartons. Kartons, die keine möglicherweise erforderliche Rückgabenummer tragen, werden nicht angenommen.

## ORT DER SERIENNUMMER

Die Seriennummer befindet sich unter dem Kopfbügelpolster. Um die Seriennummer anzusehen, greifen Sie das Polster und ziehen es vorsichtig vom Kopfbügel weg.

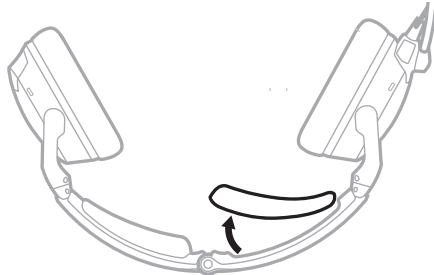

Geben Sie diese Seriennummer an, wenn Sie Ihr Produkt registrieren oder den technischen Support von Bose kontaktieren.

## ERSATZTEILE UND ZUBEHÖR

Bei normalem Gebrauch müssen Teile wie Windschutz und Ohrpolster regelmäßig ersetzt werden. Ersatzteile und Zubehör können über den Bose-Kundendienst bestellt werden.

Besuchen Sie: [support.bose.com/A30](https://support.bose.com/A30)

### Verfügbares Zubehör

- Ohrpolster (ein Paar)
- Kopfbügelpolster (ein Paar)
- Electret Mikrofon-Windschutz
- Dynamischer Mikrofon-Windschutz
- Servicekit (Ohrpolster, Electret Mikrofon-Windschutz, Kopfbügelpolster)
- Transport-Etui
- Anschlussabdeckung
- Steuermodul mit Kabel und Mikrofonvorrichtung
- Kabeladapter von 6-poligem auf Zweifachstecker
- Kabeladapter von 6-poligem auf U174-Stecker
- 3,5-mm-AUX-Audiokabel
- Installationskit
- Kabelclip

### Ohrpolster

Ohrpolster sollten alle sechs Monate oder nach 350 Stunden Gebrauch ausgetauscht werden. In folgenden Fällen kann es sein, dass sie häufiger ausgetauscht werden müssen:

- Sie tragen einen Vollbart oder einen ausgeprägten Backenbart.
- Das Headset ist starken Temperaturextremen ausgesetzt, z. B. beim Abstellen des Flugzeugs bei starker Kälte oder Hitze im Freien.
- Die Polster sind aufgrund ungeeigneter Lagerung starker Belastung ausgesetzt.

Die folgenden Anzeichen können darauf hindeuten, dass die Ohrpolster ausgetauscht werden müssen:

- Abblättern der äußeren Schicht
- Schnitte oder Risse
- Flache Stellen auf dem Polster, die die Effektivität der Abdichtung verringern

**HINWEIS:** Um die Lebensdauer der Ohrpolster zu verlängern, sollten Sie sie regelmäßig reinigen (siehe Seite 48).

## Altes Ohrpolster entfernen

1. Greifen Sie den Rand des Ohrpolsters an der Stelle, an der es sich in den Schlitz der Hörmuschel faltet.
2. Ziehen Sie den Rand des Ohrpolsters vorsichtig nach oben und von der Hörmuschel weg.

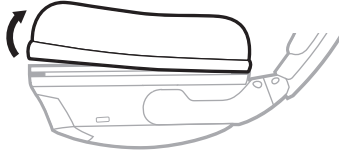

## Neues Ohrpolster anbringen

1. Richten Sie das neue Ohrpolster mit der Hörmuschel aus.
2. Stecken Sie eine Kante des Ohrpolsterrandes in den Schlitz hinter dem Polsterflansch. Achten Sie darauf, den Rand nicht zu umzuknicken.
3. Ziehen Sie das Polster vorsichtig um die Hörmuschel, vom Rand bis zum Schlitz.
4. Greifen Sie das Ohrpolster und passen Sie seine Position an, um eventuelle Knitter im Rand oder Falten im Polster zu entfernen.

## Kopfbügelpolster

Tauschen Sie das Polster aus, wenn die Originalgröße und Form des Polsters mit normaler Pflege und Reinigung nicht mehr wiederhergestellt werden kann.

1. Drehen Sie das Headset auf einer geschützten Oberfläche herum.

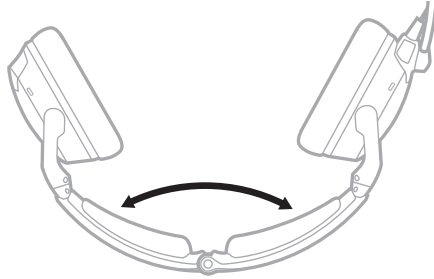

2. Entfernen Sie das Polster vom Kopfbügel.

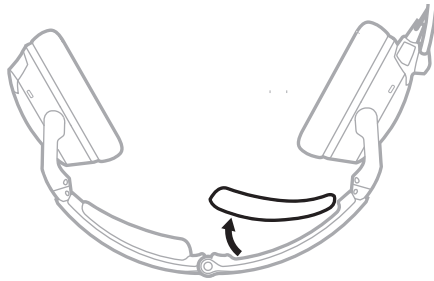

3. Halten Sie den Kopfbügel weiterhin geöffnet, richten Sie die Mitte des neuen Polsters mit der Mitte des Kopfbügels aus und drücken Sie es von der Mitte aus nach außen fest.

## Mikrofon-Windschutz

Sie können den Windschutz entfernen, um ihn bei Bedarf zu waschen oder auszutauschen.

1. Greifen Sie vorsichtig die Mikrofonbasis und ziehen Sie den Windschutz vom Mikrofon ab.



2. Schieben Sie den Windschutz vorsichtig vom Mikrofon.
3. Schieben Sie den neuen Windschutz auf das Mikrofon. Stellen Sie sicher, dass er das Mikrofon vollständig bedeckt.



4. Drücken Sie auf die Seiten des Windschutzes, um ihn zu befestigen.

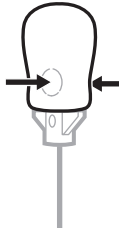

## Batterien

Siehe „Batterien“ auf Seite 32.

## Mikrofon oder Anschlussabdeckung

Siehe „Platzierung des Mikrofons“ auf Seite 30.

## VERSUCHEN SIE ZUERST DIESE LÖSUNGEN

Falls Sie mit Ihrem Headset Probleme haben, versuchen Sie zuerst die folgenden Lösungen:



- Schalten Sie das Headset ein (siehe Seite 22).
- Prüfen Sie den Zustand der Statuslämpchen (siehe Seite 36).
- Vergewissern Sie sich, dass der REVERSIONARY-Betriebsschalter auf **OFF** eingestellt ist (siehe „Betriebsschalter ändern“ auf Seite 28).
- Für *Bluetooth*-Modelle:
  - Vergewissern Sie sich, dass Ihr Mobilgerät *Bluetooth* 4.2 und höher unterstützt.
  - Stellen Sie die Lautstärke auf Ihrem *Bluetooth*-Gerät oder in der Music-App höher ein.
  - Versuchen Sie, ein anderes *Bluetooth*-Gerät zu verbinden (siehe Seite 40).

## ANDERE LÖSUNGEN

Wenn Sie das Problem nicht beheben konnten, sehen Sie in der folgenden Tabelle nach, in der Sie Symptome und Lösungen für gängige Probleme finden. Wenn Sie Ihr Problem nicht beheben können, wenden Sie sich an den Bose-Kundendienst.

Besuchen Sie: [worldwide.Bose.com/Contact](http://worldwide.Bose.com/Contact)

## Geräuschunterdrückung

PROBLEM	VORGEHENSWEISE
<b>Kommunikation, aber keine Geräuschunterdrückung in beiden Ohren</b>	<p>Bei Verwendung von Batteriestrom überprüfen Sie, ob die Batterien frisch und richtig eingelegt sind (siehe Seite 32).</p> <p>Bei Verwendung der Stromversorgung über das Flugzeug prüfen Sie die Sicherung bzw. den Trennschalter des Flugzeugs.</p> <p>Vergewissern Sie sich bei Verwendung von Flugzeugstrom, dass der Anschluss fest im Bedienfeld sitzt und das Bedienfeld mit Strom versorgt wird (siehe Seite 34).</p> <p>Schalten Sie das Headset aus und wieder ein (siehe Seite 22).</p> <p><b>HINWEIS:</b> Drücken Sie die Power-Taste  nicht wiederholt.</p>
<b>Keine aktive Geräuschunterdrückung und keine Kommunikation</b>	<p>Bei Verwendung von Batteriestrom überprüfen Sie, ob die Batterien frisch und richtig eingelegt sind (siehe Seite 32).</p> <p>Vergewissern Sie sich bei Verwendung von Flugzeugstrom, dass der Anschluss fest im Bedienfeld sitzt und das Bedienfeld mit Strom versorgt wird (siehe Seite 34).</p> <p>Schalten Sie das Headset aus und wieder ein (siehe Seite 22).</p> <p><b>HINWEIS:</b> Drücken Sie die Power-Taste  nicht wiederholt.</p> <p>Verwenden Sie das Headset an einem anderen Platz.</p> <p>Entfernen Sie die Mikrofonvorrichtung vom Headset und prüfen Sie den Anschluss oder die Stifte auf Schäden (siehe Seite 30).</p>



PROBLEM	VORGEHENSWEISE
<b>Tippststeuerung funktioniert bei extremen Umgebungsgeräuschen nicht</b>	Die Tippststeuerung wird bei einem extremen Umgebungsgeräuschpegel deaktiviert, um eine ordnungsgemäße Geräuschreduzierungsleistung und Intercom-Kommunikationsqualität sicherzustellen. Sie können jedoch trotzdem die Geräuschunterdrückungsstufe mithilfe des Acoustic Noise Cancelling (ANC)-Schalters an beiden Hörmuscheln auf LOW stellen (siehe Seite 23).

## Intercom-Kommunikation

PROBLEM	VORGEHENSWEISE
<b>Geräuschunterdrückung, aber kein Ton</b>	<p>Vergewissern Sie sich, dass die Lautstärkeregelung am Steuermodul oder am Intercom nicht zu niedrig einstellt ist.</p> <p>Vergewissern Sie sich, dass die Flugzeuganschlüsse fest am Bedienfeld des Flugzeugs eingesteckt sind (siehe Seite 34).</p> <p>Verwenden Sie einen anderen Platz im Flugzeug.</p>
<b>Niedrige Lautstärke der eingehenden Kommunikation</b>	<p>Vergewissern Sie sich, dass die Lautstärkeregelung am Steuermodul oder am Intercom nicht zu niedrig einstellt ist.</p> <p>Vergewissern Sie sich, dass der INTERCOM-Betriebsschalter für Ihr Intercom-System richtig eingestellt ist (siehe Seite 26).</p> <p>Vergewissern Sie sich, dass bei allen Headsets, die Intercom gemeinsam nutzen, der INTERCOM-Betriebsschalter in der richtigen Position ist (siehe Seite 26).</p> <p>Trennen Sie alle Headsets und versuchen Sie, die Lautstärke auf einen akzeptablen Pegel einzustellen.</p>
<b>Unterbrochene Kommunikation</b>	<p>Vergewissern Sie sich, dass die Flugzeuganschlüsse fest am Bedienfeld des Flugzeugs eingesteckt sind (siehe Seite 34).</p> <p>Verwenden Sie einen anderen Platz im Flugzeug.</p>
<b>Verringerte Lautstärke nur in einem Ohr</b>	<p>Vergewissern Sie sich, dass die Lautstärkeregelung am Steuermodul oder am Intercom nicht zu niedrig einstellt ist.</p> <p>Vergewissern Sie sich, dass der INTERCOM-Betriebsschalter für Ihr Intercom-System richtig eingestellt ist (siehe Seite 26).</p>
<b>Keine Stereotrennung oder Kommunikation nur in einem Ohr</b>	<p>Vergewissern Sie sich, dass der INTERCOM-Betriebsschalter für Ihr Intercom-System richtig eingestellt ist (siehe Seite 26).</p> <p>Vergewissern Sie sich, dass die Anschlussabdeckung sicher angebracht ist (siehe Seite 30).</p> <p>Je nachdem, wie Ihre Audiobuchsen verkabelt sind, kann es sein, dass der Kopfhörerbuchse nur ein Audiokanal bereitgestellt wird. Wenn der INTERCOM -Betriebsschalter auf ST eingestellt ist und Sie die Kommunikation nur auf einer Seite hören, stellen Sie den Betriebsschalter auf <b>MON</b>, um Ton auf beiden Seiten wiederzugeben. 5-polige XLR-Modelle liefern nur Mono-Audio.</p>

## Audio

PROBLEM	VORGEHENSWEISE
<p><b>Verringerte Geräuschunterdrückung, unterbrochene, klickende Geräusche oder Verzerrung der Kommunikation in einer lauten Umgebung</b></p>	<p>Stellen Sie sicher, dass die Hörmuscheln sauber und frei von Fremdkörpern sind (siehe Seite 48).</p> <p>Entfernen Sie das Mikrofon und bringen Sie es dann wieder an (siehe Seite 30).</p> <p>Sollte das Headset laute Geräusche abgeben und die Kommunikation im Geräuschunterdrückungsmodus abbrechen, schalten Sie es aus. Die Kommunikation des Headsets im passiven Geräuschunterdrückungsmodus erfolgt weiterhin.</p>
<p><b>Quietschendes oder pfeifendes Geräusch beim Einschalten des Headsets</b></p>	<p>Vergewissern Sie sich, dass die Ausrichtung des Headsets richtig ist. Verwenden Sie die Markierungen für links <math>\text{Ⓛ}</math> und rechts <math>\text{Ⓡ}</math> am Headset, um das Headset richtig auszurichten.</p> <p>Stellen Sie sicher, dass die Ohrpolster Ihre Ohren vollständig bedecken (siehe Seite 18).</p> <p>Stellen Sie sicher, dass die Hörmuscheln sauber und frei von Fremdkörpern sind (siehe Seite 48).</p>
<p><b>Knisternder Ton, wenn das Headset in einer lauten Umgebung eingeschaltet ist, oder Geräuschunterdrückung ist unterbrochen</b></p>	<p>Vergewissern Sie sich, dass die Ausrichtung des Headsets richtig ist. Verwenden Sie die Markierungen für links <math>\text{Ⓛ}</math> und rechts <math>\text{Ⓡ}</math> an den Hörmuscheln, um das Headset richtig auszurichten.</p> <p>Stellen Sie sicher, dass die Hörmuscheln sauber und frei von Fremdkörpern sind (siehe Seite 48).</p> <p>Entfernen Sie das Mikrofon und bringen Sie es dann wieder an (siehe Seite 30).</p> <p>Prüfen Sie bei Verwendung von Batteriestrom, ob die Batterie schwach ist (siehe Seite 36).</p> <p>Stellen Sie bei Verwendung des Flugzeugstroms sicher, dass die Spannung, die am Headset anliegt, höchstens 10 VDC beträgt.</p>

**WARNUNG:** Sollte das Headset laute Geräusche abgeben und die Kommunikation im Geräuschunterdrückungsmodus abbrechen, schalten Sie es aus. Die Kommunikation des Headsets im passiven Geräuschunterdrückungsmodus erfolgt weiterhin.

## Mikrofon

PROBLEM	VORGEHENSWEISE
<b>Das Mikrofon nimmt keinen Ton an</b>	<p>Vergewissern Sie sich, dass der weiße Punkt am Mikrofon zu Ihrem Mund zeigt (siehe Seite 19).</p> <p>Vergewissern Sie sich, dass das Mikrofon vollständig mit dem Kopfbügel verbunden ist (siehe Seite 30).</p> <p>Überprüfen Sie den Rauschsperrren-Pegel am Intercom und passen Sie ihn nötigenfalls an.</p> <p>Probieren Sie eine andere Intercom-Position im Flugzeug aus.</p> <p>Vergewissern Sie sich für <i>Bluetooth</i>-Telefonanrufe, dass die Batterien frisch und richtig eingelegt sind (siehe Seite 32).</p> <p><b>HINWEIS:</b> Nur für <i>Bluetooth</i>-Modelle.</p>

## Bluetooth-Audioquelle

**HINWEIS:** Dieser Abschnitt gilt nur für *Bluetooth*-Modelle.

PROBLEM	VORGEHENSWEISE
<b>Kein Ton von der Bluetooth-Quelle am Headset während eines Anrufs</b>	<p>Vergewissern Sie sich, dass der Schalter für den sekundären Audiomodus sich in der Position <b>MUTE</b> oder <b>MIX</b> befindet (siehe Seite 45).</p> <p>Schalten Sie <i>Bluetooth</i> am Mobilgerät ein und aus.</p> <p>Vergewissern Sie sich, dass die <i>Bluetooth</i>-Funktion eingeschaltet ist und das <i>Bluetooth</i>-Lämpchen blinkt (siehe Seite 37).</p> <p>Vergewissern Sie sich, dass das Headset und das Gerät sich innerhalb der Reichweite befinden (9 m).</p> <p>Vergewissern Sie sich, dass das Mobilgerät richtig verbunden ist und das Headset bereit zum Abstimmen ist (siehe Seite 39).</p> <p>Vergewissern Sie sich, dass die <i>Bluetooth</i>-Lautstärke am Steuermodul nicht zu niedrig einstellt ist (siehe Seite 42).</p>
<b>Headset wird nicht mit einem Gerät abgestimmt</b>	<p>Schalten Sie <i>Bluetooth</i> am Mobilgerät ein und aus.</p> <p>Vergewissern Sie sich, dass die <i>Bluetooth</i>-Funktion eingeschaltet ist und das <i>Bluetooth</i>-Lämpchen blinkt (siehe Seite 37).</p> <p>Bei Betrieb mit Batteriestrom prüfen Sie das Betriebslämpchen (siehe Seite 36). Wenn es rot blinkt, ist die <i>Bluetooth</i>-Funktion deaktiviert, um Energie zu sparen. Tauschen Sie die Batterien aus.</p> <p>Vergewissern Sie sich, dass der Schalter für den sekundären Audiomodus sich in der Position <b>MUTE</b> oder <b>MIX</b> befindet (siehe Seite 45).</p> <p>Löschen Sie die Headset-Abstimmliste (siehe Seite 41) und verbinden Sie sich erneut.</p> <p>Löschen Sie das Headset aus der <i>Bluetooth</i>-Geräteliste Ihres Geräts und stimmen Sie es erneut ab.</p>
<b>Anruf kann nicht entgegengenommen/ beendet werden</b>	<p>Vergewissern Sie sich, dass Ihr Mobilgerät mit dem Headset verbunden ist.</p> <p>Schalten Sie Ihr Gerät aus und wieder ein. Stellen Sie die Verbindung erneut her.</p>
<b>Headset verbindet sich nicht wieder mit einem vorher verbundenen Gerät</b>	<p>Vergewissern Sie sich, dass das Headset und das Gerät sich innerhalb der Reichweite befinden (9 m).</p> <p>Vergewissern Sie sich, dass der Schalter für den sekundären Audiomodus sich in der Position <b>MUTE</b> oder <b>MIX</b> befindet (siehe Seite 45).</p> <p>Vergewissern Sie sich, dass die <i>Bluetooth</i>-Funktion eingeschaltet ist und das <i>Bluetooth</i>-Lämpchen blinkt (siehe Seite 37).</p> <p>Bei Betrieb mit Batteriestrom prüfen Sie das Betriebslämpchen (siehe Seite 36). Wenn es rot blinkt, ist die <i>Bluetooth</i>-Funktion deaktiviert, um Energie zu sparen. Tauschen Sie die Batterien aus.</p> <p>Vergewissern Sie sich, dass die <i>Bluetooth</i>-Funktion auf Ihrem Mobilgerät eingeschaltet ist.</p> <p>Löschen Sie das Headset aus der <i>Bluetooth</i>-Geräteliste Ihres Geräts und stimmen Sie es erneut ab.</p>

## Automatische Ein-/Abschaltung

**HINWEIS:** Diese Funktion steht für Zweifachstecker- und U174-Modelle nicht zur Verfügung.

PROBLEM	VORGEHENSWEISE
<b>Headset schaltet sich nicht automatisch ein</b>	<p>Vergewissern Sie sich, dass der AUTO ON-Betriebsschalter auf <b>ON</b> eingestellt ist (siehe Seite 26).</p> <p>Sehen Sie in den technischen Daten des Flugzeugs nach, ob die Buchse mindestens 10 V Gleichstrom vom elektrischen System des Flugzeugs erhält.</p>
<b>Headset schaltet sich nicht automatisch aus</b>	<p>Vergewissern Sie sich, dass der AUTO LFF-Betriebsschalter auf <b>ON</b> eingestellt ist (siehe Seite 26).</p> <p>Trennen Sie das Headset vom Flugzeug. Schalten Sie dann das Headset ein und warten Sie 15 Minuten.</p> <p>Es kann bis zu 9 Minuten dauern, bis das Headset abgeschaltet wird, wenn es nach dem anfänglichen Einschalten nicht sofort verwendet wird. Wenn sich das Headset nach 15 Minuten nicht abgeschaltet hat, wenden Sie sich an den Kundendienst von Bose.</p>

## Umkehrmodus

PROBLEM	VORGEHENSWEISE
<b>Headset reagiert nicht oder ist nicht verwendbar</b>	<p>Stellen Sie den REVERSIONARY-Betriebsschalter auf <b>ON</b> ist (siehe Seite 28). Dadurch werden alle nicht wesentlichen Funktionen deaktiviert, einschließlich <i>Bluetooth</i>-Audio, AUX-Audio und Tippsteuerung. Nur Intercom-Kommunikation und Geräuschunterdrückung sind aktiviert.</p>

## ANSCHLUSS AM INSTRUMENTENBRETT DES FLUGZEUGS MONTIEREN

Der Anschluss am Instrumentenbrett des Flugzeugs ist Teil des optionalen 6-poligen Kabelbaums.

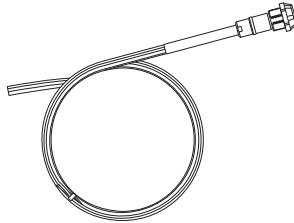

Auf [www.Bose.com](http://www.Bose.com) oder [global.Bose.com](http://global.Bose.com) finden Sie Informationen und können Käufe tätigen.

**WARNUNG:** Der Anschluss am Instrumentenbrett des Flugzeugs muss von einem Techniker montiert werden, der für die Durchführung dieser Art von Installation der Bordelektronik für das Flugzeug qualifiziert ist, das Sie verwenden.

Montieren Sie den Anschluss mithilfe der folgenden Diagramme als Richtschnur in einer Aussparung.

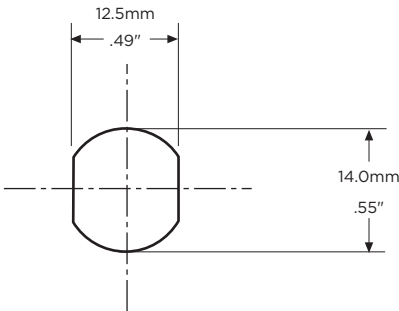

Anschlussbuchse – Pinbelegung (Vorderansicht)

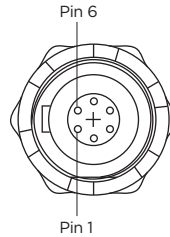

Schaltbild der Flugzeugschnittstelle

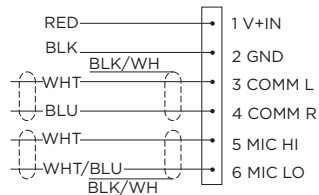

Schließen Sie die acht Kabel wie folgt an:

- Zwei für das Mikrofon
- Zwei für Audio
- Eines für Strom
- Eines für Erde
- Zwei für Audioabschirmungen

Audio- und Mikrofonkabel sollten an der Rückseite der vorhandenen Mikrofon- und Kopfhörerbuchsen angeschlossen werden, sodass vorhandene Buchsen für die Verwendung mit herkömmlichen Headsets verfügbar bleiben. Dies ist normalerweise die schnellste Installationsmethode.

**ACHTUNG:** Verwenden Sie KEINE übermäßige Kraft und verbiegen Sie den installierten Anschluss nicht. Dies könnte die internen Lötverbindungen beschädigen oder brechen.

**HINWEIS:** Der Anschluss am Instrumentenbrett des Flugzeugs kann nicht mithilfe von transformatorgekoppelten Audioausgängen in einem Audiosystem installiert werden. Wenden Sie sich an den Bose-Kundendienst.

### Mono-Anschlussdiagramm

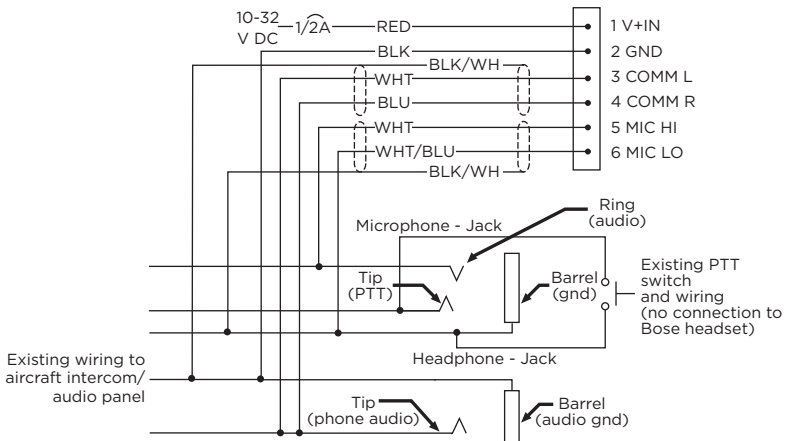

## Stereo-Anschlussdiagramm

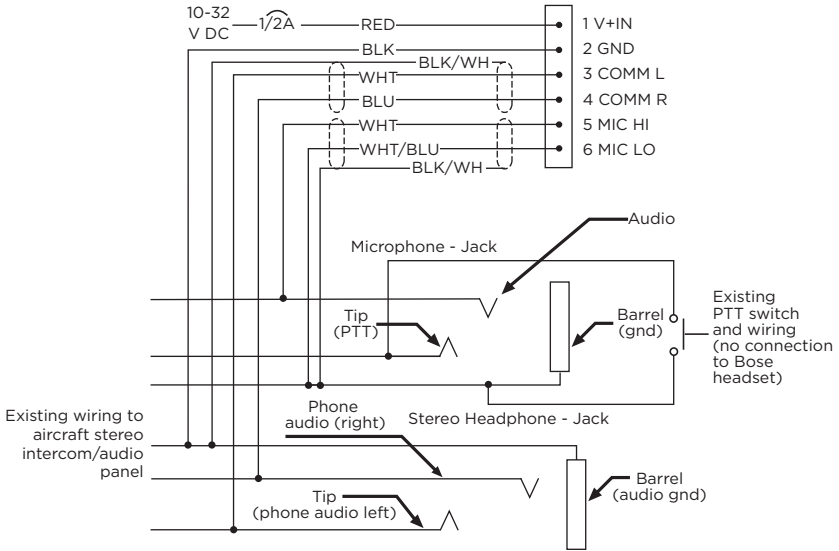



## Details zum Vornehmen der Anschlüsse

Die Pinbelegungen für den optional installierten Anschluss sind in der folgenden Tabelle genauer aufgeführt.

PINNUMMER	FARBE	ZWECK
1	Rot	V+IN: Headset-Strom (10-32 VDC). 1/4-A-Sicherung oder 1/2-A-Trennschalter verwenden.
2	Schwarz	GND: Systemerde. An vorhandene Audioerde anschließen.
3	Weiß	COMM L: Telefonkommunikation, Links.
4	Blau	COMM R: Telefonkommunikation, Rechts.
<b>HINWEIS:</b> Für den Stereobetrieb linke und rechte Kanäle an die jeweiligen Positionen anschließen. Für den Monobetrieb Pin 3 und 4 zusammen und an die Spitze der vorhandenen Telefonbuchse anschließen.		
5	Weiß	MIC HI: Mikrophon/Hi-Audio. Den Teil der vorhandenen Mikrophonbuchse anschließen, der der Ringposition eines Headset-Mikrophonsteckers entspricht. Spitzensegment (PTT) nicht anschließen.
6	Weiß/Blau	MIC LO: Mikrophon/Lo-Erde. Den Teil der Mikrophonbuchse anschließen, der der Zylinderposition eines Headset-Mikrophonsteckers entspricht.
<b>HINWEIS:</b> Wenn das Mikrophon bei Funkübertragung, aber nicht bei Intercom funktioniert, Pin 6 prüfen. Es könnte falsch mit dem PTT-Segment der Mikrophonbuchse verkabelt sein.		
<b>Comm Shield</b>	Schwarz	Abschirmung vom Kabelpaar Comm L und Comm R.
<b>Mic Shield</b>	Schwarz	Abschirmung vom Kabelpaar Mic Hi und Mic Lo.
<b>HINWEIS:</b> Die Kabel, die Pin 3 und 4 und Pin 5 und 6 verbinden, sind abgeschirmte Twisted-Pair mit einer schwarzen Drahtabschirmungsterminierung an jedem Paar. Wenn die vorhandene Verkabelung nicht abgeschirmt ist, Abschirmungen an die vorhandenen Audioverkabelungsabschirmungen anschließen oder die Abschirmung des Kabelpaars Comm L und Comm R an die Audioerde anschließen.		

## TECHNISCHE DATEN DES HEADSETS

TECHNISCHE DATEN	BESCHREIBUNG
<b>Empfindlichkeit der Kopfhörer</b>	96,5 +/- 3,5 dBA SPL* *Gemessen gemäß RTCA DO-214A Unterabschnitt 2.7.2.1(a)
<b>Impedanz der Kopfhörer</b>	Mono-Modus: 150 Ohm* Stereo-Modus: 300 Ohm* *Gemessen gemäß RTCA DO-214A Unterabschnitt 2.3.4.1
<b>Frequenzgang der Kopfhörer</b>	Gesamtspanne (max - min) +/- 7,5 dB* *Gemessen gemäß RTCA DO-214A Unterabschnitt 2.7.2.1(b)
<b>Empfindlichkeit des Boom-Mikrofons</b>	400 mV RMS +/- 3 dB für 114 dB SPL bei 1000 Hz* *Gemessen gemäß RTCA DO-214A Unterabschnitt 2.2.3.1 und 2.6.2.1
<b>Vorspannung des Boom-Mikrofons</b>	Betriebsbereich: 8,0 - 16 VDC* *Gemessen gemäß RTCA DO-214A Unterabschnitt 2.6.2.1
<b>Maximaler Umgebungserauschpegel</b>	Vollständiger Betriebsbereich der aktiven Geräuschunterdrückung: 115 dB SPL Verringerter Betriebsbereich der aktiven Geräuschunterdrückung: 134 dB SPL
<b>Batteriestromquelle</b>	Zwei (2) Alkali-Batterien des Typs AA
<b>Batterielebensdauer</b>	Bis zu 45 Stunden. Dauer unterscheidet sich je nach Qualität, Umgebungserauschpegel und Verwendung der <i>Bluetooth</i> -Funktion.
<b>Flugzeugstromquelle</b>	Spannungsbereich im Flugzeug: 10 bis 32 VDC
<b>Durchschnittlicher Energieverbrauch</b>	300 mW
<b>Sicherung/Trennschalter</b>	Flinke 1/4-A-Sicherung (AGC 1/4-A-Sicherung) oder 1/2-A-Trennschalter
<b>Headset-Gewicht</b>	340 g (nur Headset)

TECHNISCHE DATEN	BESCHREIBUNG
<b>Headset-Größenbereich</b>	Schieber nicht ausgezogen: 214 mm H x 161 mm B x 80 mm T Schieber ausgezogen: 259 mm H x 168 mm B x 80 mm T
<b>Abmessungen des Steuermoduls</b>	38,1 mm H x 38,1 mm B x 125 mm T
<b>Temperatur und Höhe (Kategorie A2)</b>	Betrieb: -15 °C – 70 °C Aufbewahrung: -55 °C – 70 °C Höhe: 4.500 m maximale Druckhöhe für vollständige Geräuschunterdrückung
<b>Bluetooth-Drahtlostechnologie</b>	4.2
<b>Länge des Headset-Kabels</b>	2 m

**HINWEIS:** Durch Verwendung dieser Headsets können Schäden an Bordelektronik-Geräten verursacht werden, wenn die Geräte nur für die Verwendung mit 600-Ohm-Headsets ausgelegt sind. Wenden Sie sich im Zweifelsfall an den Hersteller des Bordelektronikgeräts.

## FAA TECHNISCHE STANDARDZULASSUNG

Das Bose A30 Aviation Headset, das gemäß TSO und ETSO C139 zugelassen ist, ist entsprechend gekennzeichnet. Die Produktschnittstelle, Kabel und Mikrofone sind so konzipiert, dass sie bei folgenden Umgebungsbedingungen funktionieren und diese aushalten.

Dieser Artikel erfüllt die Mindeststandards für Leistung und Qualitätskontrolle, die für eine Technical Standard Order (TSO) erforderlich sind. Die Installation dieses Artikels erfordert eine getrennte Zulassung.

BEDINGUNG	KATEGORIE
Höhe und Temperatur	A2
Salznebel	S
NF Leitungsgebundene Störfestigkeit	B
Feuchtigkeit	B
Magnetwirkung	A
Stromeingang	B
HF Störfestigkeit	TR
Vibration	S, R und U
Spannungsspitze	A
Fallbelastung	12 Mal, 1 m auf Beton (gemäß DO-214a)
Explosionsfähige Atmosphäre	Bestanden

Angegebene Umgebungskategorien siehe RTCA DO-160G und RTCADO-214a (18. Dezember 2013).

Die für die TSO-Zulassung dieses Artikels erforderlichen Bedingungen und Tests sind Mindestleistungsstandards. Derjenige, der diesen Artikel entweder an oder in einem bestimmten Typ oder einer bestimmten Klasse von Flugzeug installiert, muss ermitteln, ob die Installationsbedingungen im Flugzeug TSO-Standards entsprechen, was alle akzeptierten integrierten Nicht-TSO-Funktionen beinhaltet. TSO-Artikel und alle akzeptierten integrierten Nicht-TSO-Funktionen müssen eine getrennte Zulassung für die Installation im Flugzeug haben. Der Artikel darf nur gemäß 14 CFR Teil 43 oder den geltenden Lufttüchtigkeitsanforderungen installiert werden.

Dieses Gerät erfüllt die HF-Strahlungsexpositionsgrenzwerte der FCC und von ISED Canada für die allgemeine Bevölkerung. Es darf nicht zusammen mit einer anderen Antenne oder einem Sender aufgestellt oder betrieben werden.

## Lea y conserve todas las instrucciones de uso y seguridad.

Para obtener más información sobre los auriculares A30 Aviation Headset, visite: [support.bose.com/A30](https://support.bose.com/A30)



Por la presente, Bose Corporation declara que este producto cumple con los requisitos esenciales y con otras cláusulas relevantes de la Directiva 2014/53/EU y con todos los demás requisitos de directivas correspondientes de la UE. La declaración de conformidad completa se puede encontrar en: [www.bose.com/compliance](https://www.bose.com/compliance)

Este producto cumple con todos los requisitos de la directiva de la UE vigente. La declaración de conformidad completa se puede encontrar en: [www.bose.com/compliance](https://www.bose.com/compliance)



Este producto cumple con todas las regulaciones aplicables de compatibilidad electromagnética de 2016 y todas las demás regulaciones aplicables del Reino Unido. La declaración de conformidad completa se puede encontrar en: [www.bose.com/compliance](https://www.bose.com/compliance)

Por la presente, Bose Corporation declara que este producto cumple con los requisitos esenciales de las Regulaciones de equipos de radio de 2017 y todas las demás regulaciones aplicables del Reino Unido. La declaración de conformidad completa se puede encontrar en: [www.bose.com/compliance](https://www.bose.com/compliance)

## ADVERTENCIAS/PRECAUCIONES

- Para reducir el riesgo de incendio o descarga eléctrica, NO exponga este producto a la lluvia, goteo, salpicaduras o humedad y no coloque objetos llenos de líquido, como jarrones, sobre o cerca del producto.
- NO realice alteraciones no autorizadas a este producto.
- La batería suministrada con este producto puede presentar un riesgo de incendio, explosión o quemadura química si no se manipula correctamente, se reemplaza incorrectamente o se reemplaza con un tipo incorrecto de batería.
- Si la batería pierde, NO deje que el líquido entre en contacto con la piel o los ojos. Si se produce el contacto, busque atención médica.
- No exponga productos con batería al calor excesivo, por ejemplo, almacenar a la luz directa del sol, cerca del fuego o similar.
- Mantenga las baterías alejadas de los niños.
- Deseche las baterías usadas correctamente, cumpliendo con las reglamentaciones locales.
- Las baterías pueden ocasionar un incendio o quemadura química si se manipulan incorrectamente. No recargue, desarme, caliente ni incinere.



Contiene piezas pequeñas que pueden representar un riesgo de asfixia. No recomendable para niños menores de 3 años.



Este producto contiene material magnético. Consulte con su médico si esto podría afectar a un dispositivo médico implantable.

**NOTA:** Podrían producirse daños en el equipo de aviación por el uso de estos auriculares si el equipo fue fabricado para ser usado sólo con auriculares de 600 Ω. Si tiene dudas, consulte con el fabricante del equipo de aviación.

## Lea y guarde esta guía

Lea esta guía cuidadosamente. Guarde esta guía para consultar en el futuro y téngala disponible para pasajeros y otras personas que usen estos auriculares.

### • Cambie a un método de comunicación alternativo en caso de problemas con los auriculares.

En el caso poco probable de un problema con los auriculares o una falla del modo de reducción de ruido pasivo, cambie a un método de comunicación alternativo y use técnicas de administración de recursos de cabina para minimizar las distracciones.

### • Use los auriculares a un nivel de volumen moderado.

Para evitar daños a la audición, use los auriculares a un nivel de volumen cómodo y moderado. Limite el volumen de los auriculares a niveles seguros que no interfieran con su capacidad para oír sonidos informativos y alarmas de advertencia, como advertencias de parada o aceleración, mientras pilota.

• **Apague los auriculares si emiten un ruido fuerte.**

Al igual que con cualquier dispositivo electrónico complejo, es posible que los auriculares fallen durante su funcionamiento. Los síntomas de fallas, que pueden incluir tonos fuertes, distorsión, acople de retroalimentación y pérdida de la señal de comunicación en los auriculares, pueden producirse en el modo de cancelación de ruido acústico (encendido) o en el modo pasivo (apagado). Si los auriculares emiten un ruido fuerte y la pérdida de comunicación relacionada en el modo de cancelación de ruido acústico, apague el interruptor de encendido. Los auriculares continuarán proporcionando comunicación en el modo de reducción de ruido pasivo. Si el problema persiste, consulte “Solución de problemas” en la página 54.

• **Tenga en cuenta las diferencias de sonido cuando use los auriculares.**

Con la reducción de ruido activo y pasivo de los auriculares, los sonidos típicos del avión (como motores, hélices, alarmas de advertencia y otras fuentes de sonido) pueden no sonar familiares. Asegúrese de poder escuchar y reconocer estos sonidos cuando use los auriculares mientras opera cualquier avión.

• **NO haga llamadas telefónicas mientras pilotea.**

No use los auriculares para llamadas telefónicas durante las operaciones de vuelo.

• **Asegúrese de que se pueda acceder fácilmente al control del sistema de comunicaciones de la aeronave.**

Este control afecta la intensidad de la señal de comunicaciones que llega a los auriculares. Asegúrese de que pueda oír las comunicaciones críticas incluso con la función de cancelación de ruido acústico apagada. En este caso, puede necesitar subir el volumen del sistema de comunicaciones del avión. En el modo pasivo, los controles de volumen en el módulo de control se ajustarán automáticamente al volumen máximo. Para un control de volumen adicional, use el control de volumen del intercomunicador o de la radio. Si los auriculares funcionan con la alimentación del avión, conecte los auriculares a las fuentes de alimentación del avión solo como se describe en “Conectores del avión” en la página 34.

• **Asegúrese de que ningún dispositivo portátil interfiera con los sistemas de navegación y comunicación del avión. Referencia FAA AC 91.21-TD o revisión posterior para aprobación de instalación.**

Es responsabilidad del piloto garantizar que los dispositivos portátiles no interfieran con los sistemas de navegación y comunicación del avión, así como determinar si el dispositivo portátil es adecuado para usar con los auriculares.

• **Use baterías AA (LR06), preferiblemente alcalinas.**

Se recomienda usar baterías alcalinas para lograr mejores resultados. Otros tipos de baterías pueden dar resultados diferentes. Es posible que la duración de las baterías varíe y la indicación de la carga no sea exacta. Deseche correctamente las baterías usadas.

• **NO repare los auriculares usted mismo.**

Póngase en contacto con la organización Bose en su país/región para obtener instrucciones específicas de cuidado, devolución y envío. Visite: [global.Bose.com](http://global.Bose.com)

• **No use los auriculares con un casco o como parte de un sistema de protección contra choques.**

Los auriculares no están diseñados para tal uso y no están certificados para protección contra choques. Desmontar, volver a montar o modificar los auriculares, o una parte de estos, para usar con un casco u otro sistema de protección contra choques podría producir una lesión corporal grave y dicho uso no autorizado anulará la garantía limitada del producto.

• **NO sumerja los auriculares o ninguna parte en agua ni en ningún otro líquido.**

Consulte “Limpiar los auriculares” en la página 48 para obtener las instrucciones de limpieza.

• **Mantenga el audífono libre de suciedad.**

El funcionamiento correcto de los auriculares requiere que las aberturas acústicas y del micrófono de los auriculares ubicados en la parte exterior de cada audífono se mantengan libres de suciedad para garantizar comunicaciones sin interferencias. Consulte “Limpiar los auriculares” en la página 48 para obtener las instrucciones de limpieza.

**NOTA:** Este equipo ha sido sometido a prueba y se ha comprobado que cumple con los límites de un dispositivo digital Clase B, conforme a la Parte 15 de las reglas de la FCC. Estos límites están diseñados para ofrecer una protección razonable contra interferencias perjudiciales en una instalación domiciliaria. Este equipo genera, usa y puede irradiar energía de radiofrecuencia y, si no se instala y se usa conforme a las instrucciones, puede causar interferencia perjudicial a las comunicaciones de radio. Sin embargo, no se garantiza que la interferencia no se produzca en una instalación en particular. Si este equipo causa interferencias perjudiciales en la recepción de radio o televisión, que se puede determinar al apagar y encender el equipo, se aconseja al usuario intentar corregir la interferencia mediante una o más de las siguientes medidas:

- Reoriente o reubique el producto receptor o la antena.
- Aumente la separación entre el equipo y el receptor.
- Conecte el equipo a una salida eléctrica en un circuito diferente al que está conectado el receptor.
- Consulte con el distribuidor o con un técnico en radio o televisión experimentado para obtener ayuda.

Los cambios o las modificaciones no aprobadas expresamente por Bose Corporation podrían invalidar la autoridad del usuario para operar el equipo.

Este dispositivo cumple con la parte 15 de las reglas de la FCC y con las normas RSS sin licencia de ISED Canada. El funcionamiento está sujeto a las siguientes dos condiciones: (1) Este dispositivo no debe provocar interferencias dañinas y (2) Este dispositivo debe aceptar cualquier interferencia recibida, incluida la interferencia que puede causar un funcionamiento no deseado.

La operación de este equipo está sujeta a las siguientes dos condiciones: (1) es posible que este equipo o dispositivo cause interferencia perjudicial y (2) este equipo o dispositivo debe aceptar cualquier interferencia, incluyendo la que pueda causar su operación no deseada.

Este dispositivo cumple con los límites de exposición a la radiación de la FCC y de ISED Canada establecidos para la población en general. Este transmisor no se debe ubicar ni operar juntamente con otra antena o transmisor.

ID DE LA FCC: A94429358

**CAN ICES-3(B)/NMB-3(B)**

**Para Europa:**

Banda de frecuencia de funcionamiento 2400 a 2483,5 MHz.

Potencia de transmisión máxima menor que 20 dBm EIRP.

Potencia de transmisión máxima está por debajo de los límites regulatorios y la prueba SAR no es necesaria y está exenta según las regulaciones aplicables.



Este símbolo significa que el producto no debe desecharse como residuo doméstico y que debe depositarse en un centro de recolección apropiado para reciclaje. La eliminación y el reciclado adecuados ayudan a proteger los recursos naturales, la salud de las personas y el medio ambiente. Para obtener más información sobre la eliminación y el reciclado de este producto, póngase en contacto con su municipio, el servicio de gestión de residuos o el comercio donde haya comprado este producto.



**Deseche correctamente las baterías usadas, cumpliendo con las reglamentaciones locales.** No incinerar.





### Regulaciones técnicas de dispositivos de radiofrecuencia de baja potencia

Sin el permiso concedido por la NCC, ninguna empresa, compañía o usuario puede cambiar la frecuencia, mejorar la potencia de transmisión ni alterar las características originales, así como el rendimiento a dispositivos de radiofrecuencia de baja potencia aprobados. Los dispositivos de radiofrecuencia de baja potencia no deberían afectar la seguridad del avión ni interferir con las comunicaciones legales; si se determinara una interferencia, el usuario deberá dejar de usar de inmediato hasta que no se perciba interferencia. Dichas comunicaciones legales implican que las comunicaciones de radio se operan conforme con la Ley de administración de telecomunicaciones. Los dispositivos de radiofrecuencia de bajo consumo deben ser susceptibles a la interferencia de las comunicaciones legales o de los dispositivos de ondas de radio ISM.

### 低功率射頻器材技術規範

取得審驗證明之低功率射頻器材，非經核准，公司、商號或使用者均不得擅自變更頻率、加大功率或變更原設計之特性及功能。低功率射頻器材之使用不得影響飛航安全及干擾合法通信；經發現有干擾現象時，應立即停用，並改善至無干擾時方得繼續使用。前述合法通信，指依電信管理法規定作業之無線電通信。低功率射頻器材須忍受合法通信或工業、科學及醫療用電波輻射性電機設備之干擾。

### Tabla de sustancias peligrosas restringidas en China

Nombres y contenidos de las sustancias o elementos tóxicos o peligrosos						
	Sustancias y elementos tóxicos o peligrosos					
Nombre de parte	Plomo (pb)	Mercurio (Hg)	Cadmio (Cd)	Hexavalente (CR(VI))	Bifenilo polibromado (PBB)	Difeniléter polibromado (PBDE)
PCB	X	0	0	0	0	0
Partes metálicas	X	0	0	0	0	0
Partes plásticas	0	0	0	0	0	0
Altavoces	X	0	0	0	0	0
Cables	X	0	0	0	0	0
Esta tabla se preparó conforme a las cláusulas de SJ/T 11364.						
O: Indica que esta sustancia tóxica o peligrosa contenida en todos los materiales homogéneos para esta parte es inferior al requisito de límite de GB/T 26572.						
X: Indica que esta sustancia tóxica o peligrosa que está presente en al menos uno de los materiales homogéneos utilizados para esta parte se encuentra por encima del requisito de límite de GB/T 26572.						

**Fecha de fabricación:** El octavo dígito del número de serie indica el año de fabricación; “3” es 2013 o 2023.

**Importador en China:** Bose Electronics (Shanghai) Company Limited, Level 6, Tower D, No. 2337 Gudai Rd. Minhang District, Shanghai 201100, China

**Importador en UE:** Bose Products B.V., Gorslaan 60, 1441 RG Purmerend, Países Bajos

**Importador en México:** Bose de México S. de R.L. de C.V., Avenida Prado Sur #150, Piso 2, Interior 222 y 223, Colonia Lomas de Chapultepec V Sección, Miguel Hidalgo, Ciudad de México, C.P. 11000 - Número de teléfono: +5255 (5202) 3545

**Importador en Taiwán:** Bose Limited Taiwan Branch (H.K.), 9F., No. 10, Sec. 3, Minsheng E. Road, Zhongshan Dist. Taipei City 10480, Taiwán - Número de teléfono: +886-2-2514 7676

**Importador en el Reino Unido:** Bose Limited, Bose House, Quayside Chatham Maritime, Chatham, Kent, ME4 4QZ, Reino Unido

Modelo: 429358. La ID de CMIT se encuentra en el interior de la cubierta de la batería.

### Complete y conserve para referencia futura

Los números de serie y de modelo se encuentran debajo de la almohadilla de la diadema.

Número de serie: \_\_\_\_\_

Número de modelo: \_\_\_\_\_

Guarde el recibo con la guía del usuario. Ahora es un buen momento para registrar su producto Bose. Puede hacerlo fácilmente visitando [worldwide.bose.com/ProductRegistration](https://worldwide.bose.com/ProductRegistration)

La **Política de privacidad de Bose** está disponible en [worldwide.bose.com/privacypolicy](https://worldwide.bose.com/privacypolicy)

Los **Términos de uso de Bose** están disponibles en [worldwide.bose.com/termsfuse](https://worldwide.bose.com/termsfuse)

Apple y el logotipo de Apple son marcas comerciales de Apple Inc., registradas en los Estados Unidos y en otros países. App Store es una marca de servicio de Apple Inc.

Android, Google Play y el logotipo de Google Play son marcas comerciales de Google LLC.

La marca y los logotipos de *Bluetooth*® son marcas comerciales registradas propiedad de Bluetooth SIG Inc. y cualquier uso de dichas marcas por parte de Bose Corporation se encuentra bajo licencia.

Sede central de Bose Corporation: 1-877-230-5639

A20, Acoustic Noise Cancelling, Bose y Bose A30 Aviation Headset son marcas comerciales de Bose Corporation.

©2023 Bose Corporation. No se puede reproducir, modificar, distribuir, o usar de otra manera ninguna parte de este trabajo sin previo consentimiento por escrito.

The following license disclosures apply to certain third-party software packages used as components in the product.

Package: LittlevGL Version 7.10.1

Copyright © 2020 LVGL LLC

Package: pyrcr

Copyright © 2006-2015, Thomas Pircher <tehpeh-web@tty1.net>

The above is/are subject to the license terms reprinted below:

### **MIT License**

Permission is hereby granted, free of charge, to any person obtaining a copy of this software and associated documentation files (the “Software”), to deal in the Software without restriction, including without limitation the rights to use, copy, modify, merge, publish, distribute, sublicense, and/or sell copies of the Software, and to permit persons to whom the Software is furnished to do so, subject to the following conditions:

The above copyright notice and this permission notice shall be included in all copies or substantial portions of the Software.

THE SOFTWARE IS PROVIDED “AS IS”, WITHOUT WARRANTY OF ANY KIND, EXPRESS OR IMPLIED, INCLUDING BUT NOT LIMITED TO THE WARRANTIES OF MERCHANTABILITY, FITNESS FOR A PARTICULAR PURPOSE AND NONINFRINGEMENT. IN NO EVENT SHALL THE AUTHORS OR COPYRIGHT HOLDERS BE LIABLE FOR ANY CLAIM, DAMAGES OR OTHER LIABILITY, WHETHER IN AN ACTION OF CONTRACT, TORT OR OTHERWISE, ARISING FROM, OUT OF OR IN CONNECTION WITH THE SOFTWARE OR THE USE OR OTHER DEALINGS IN THE SOFTWARE.

Package: MCUXpresso Software Development Kit (SDK)

©2006-2021 NXP Semiconductors. All rights reserved.

The above is/are subject to the license terms reprinted below:

### **3-Clause BSD License**

(Also called “BSD License 2.0” or “Modified BSD License”)

Redistribution and use in source and binary forms, with or without modification, are permitted provided that the following conditions are met:

- Redistributions of source code must retain the above copyright notice, this list of conditions and the following disclaimer.
- Redistributions in binary form must reproduce the above copyright notice, this list of conditions and the following disclaimer in the documentation and/or other materials provided with the distribution.
- Neither the name of the <organization> nor the names of its contributors may be used to endorse or promote products derived from this software without specific prior written permission.

THIS SOFTWARE IS PROVIDED BY THE COPYRIGHT HOLDERS AND CONTRIBUTORS “AS IS” AND ANY EXPRESS OR IMPLIED WARRANTIES, INCLUDING, BUT NOT LIMITED TO, THE IMPLIED WARRANTIES OF MERCHANTABILITY AND FITNESS FOR A PARTICULAR PURPOSE ARE DISCLAIMED. IN NO EVENT SHALL <COPYRIGHT HOLDER> BE LIABLE FOR ANY DIRECT, INDIRECT, INCIDENTAL, SPECIAL, EXEMPLARY, OR CONSEQUENTIAL DAMAGES (INCLUDING, BUT NOT LIMITED TO, PROCUREMENT OF SUBSTITUTE GOODS OR SERVICES; LOSS OF USE, DATA, OR PROFITS; OR BUSINESS INTERRUPTION) HOWEVER CAUSED AND ON ANY THEORY OF LIABILITY, WHETHER IN CONTRACT, STRICT LIABILITY, OR TORT (INCLUDING NEGLIGENCE OR OTHERWISE) ARISING IN ANY WAY OUT OF THE USE OF THIS SOFTWARE, EVEN IF ADVISED OF THE POSSIBILITY OF SUCH DAMAGE.

Packages: CMSIS Version 5.6.0 & SDK CMSIS Peripheral Drivers 2.x.x

Copyright © 2010-2017 ARM Limited or its affiliates. All rights reserved.

Package: Mbed TLS Version 2.26.0

Copyright © 2021 Arm Limited (or its affiliates).

The above is/are subject to the license terms reprinted below:

### **Apache License**

Version 2.0, January 2004

<http://www.apache.org/licenses/>

#### TERMS AND CONDITIONS FOR USE, REPRODUCTION, AND DISTRIBUTION

##### 1. Definitions.

“License” shall mean the terms and conditions for use, reproduction, and distribution as defined by Sections 1 through 9 of this document.

“Licensor” shall mean the copyright owner or entity authorized by the copyright owner that is granting the License.

“Legal Entity” shall mean the union of the acting entity and all other entities that control, are controlled by, or are under common control with that entity. For the purposes of this definition, “control” means (i) the power, direct or indirect, to cause the direction or management of such entity, whether by contract or otherwise, or (ii) ownership of fifty percent (50%) or more of the outstanding shares, or (iii) beneficial ownership of such entity.

“You” (or “Your”) shall mean an individual or Legal Entity exercising permissions granted by this License.

“Source” form shall mean the preferred form for making modifications, including but not limited to software source code, documentation source, and configuration files.

“Object” form shall mean any form resulting from mechanical transformation or translation of a Source form, including but not limited to compiled object code, generated documentation, and conversions to other media types.

“Work” shall mean the work of authorship, whether in Source or Object form, made available under the License, as indicated by a copyright notice that is included in or attached to the work (an example is provided in the Appendix below).

“Derivative Works” shall mean any work, whether in Source or Object form, that is based on (or derived from) the Work and for which the editorial revisions, annotations, elaborations, or other modifications represent, as a whole, an original work of authorship. For the purposes of this License, Derivative Works shall not include works that remain separable from, or merely link (or bind by name) to the interfaces of, the Work and Derivative Works thereof.

“Contribution” shall mean any work of authorship, including the original version of the Work and any modifications or additions to that Work or Derivative Works thereof, that is intentionally submitted to Licensor for inclusion in the Work by the copyright owner or by an individual or Legal Entity authorized to submit on behalf of the copyright owner. For the purposes of this definition, “submitted” means any form of electronic, verbal, or written communication sent to the Licensor or its representatives, including but not limited to communication on electronic mailing lists, source code control systems, and issue tracking systems that are managed by, or on behalf of, the Licensor for the purpose of discussing and improving the Work, but excluding communication that is conspicuously marked or otherwise designated in writing by the copyright owner as “Not a Contribution.”

“Contributor” shall mean Licensor and any individual or Legal Entity on behalf of whom a Contribution has been received by Licensor and subsequently incorporated within the Work.

2. Grant of Copyright License. Subject to the terms and conditions of this License, each Contributor hereby grants to You a perpetual, worldwide, non-exclusive, no-charge, royalty-free, irrevocable copyright license to reproduce, prepare Derivative Works of, publicly display, publicly perform, sublicense, and distribute the Work and such Derivative Works in Source or Object form.
3. Grant of Patent License. Subject to the terms and conditions of this License, each Contributor hereby grants to You a perpetual, worldwide, non-exclusive, no-charge, royalty-free, irrevocable (except as stated in this section) patent license to make, have made, use, offer to sell, sell, import, and otherwise transfer the Work, where such license applies only to those patent claims licensable by such Contributor that are necessarily infringed by their Contribution(s) alone or by combination of their Contribution(s) with the Work to which such Contribution(s) was submitted. If You institute patent litigation against any entity (including a cross-claim or counterclaim in a lawsuit) alleging that the Work or a Contribution incorporated within the Work constitutes direct or contributory patent infringement, then any patent licenses granted to You under this License for that Work shall terminate as of the date such litigation is filed.
4. Redistribution. You may reproduce and distribute copies of the Work or Derivative Works thereof in any medium, with or without modifications, and in Source or Object form, provided that You meet the following conditions:
  - a. You must give any other recipients of the Work or Derivative Works a copy of this License; and
  - b. You must cause any modified files to carry prominent notices stating that You changed the files; and
  - c. You must retain, in the Source form of any Derivative Works that You distribute, all copyright, patent, trademark, and attribution notices from the Source form of the Work, excluding those notices that do not pertain to any part of the Derivative Works; and
  - d. If the Work includes a "NOTICE" text file as part of its distribution, then any Derivative Works that You distribute must include a readable copy of the attribution notices contained within such NOTICE file, excluding those notices that do not pertain to any part of the Derivative Works, in at least one of the following places: within a NOTICE text file distributed as part of the Derivative Works; within the Source form or documentation, if provided along with the Derivative Works; or, within a display generated by the Derivative Works, if and wherever such third-party notices normally appear. The contents of the NOTICE file are for informational purposes only and do not modify the License. You may add Your own attribution notices within Derivative Works that You distribute, alongside or as an addendum to the NOTICE text from the Work, provided that such additional attribution notices cannot be construed as modifying the License.  
 You may add Your own copyright statement to Your modifications and may provide additional or different license terms and conditions for use, reproduction, or distribution of Your modifications, or for any such Derivative Works as a whole, provided Your use, reproduction, and distribution of the Work otherwise complies with the conditions stated in this License.
5. Submission of Contributions. Unless You explicitly state otherwise, any Contribution intentionally submitted for inclusion in the Work by You to the Licensor shall be under the terms and conditions of this License, without any additional terms or conditions. Notwithstanding the above, nothing herein shall supersede or modify the terms of any separate license agreement you may have executed with Licensor regarding such Contributions.
6. Trademarks. This License does not grant permission to use the trade names, trademarks, service marks, or product names of the Licensor, except as required for reasonable and customary use in describing the origin of the Work and reproducing the content of the NOTICE file.
7. Disclaimer of Warranty. Unless required by applicable law or agreed to in writing, Licensor provides the Work (and each Contributor provides its Contributions) on an "AS IS" BASIS, WITHOUT WARRANTIES OR CONDITIONS OF ANY KIND, either express or implied, including, without limitation, any warranties or conditions of TITLE, NON-INFRINGEMENT, MERCHANTABILITY, or FITNESS FOR A PARTICULAR PURPOSE. You are solely responsible for determining the appropriateness of using or redistributing the Work and assume any risks associated with Your exercise of permissions under this License.
8. Limitation of Liability. In no event and under no legal theory, whether in tort (including negligence), contract, or otherwise, unless required by applicable law (such as deliberate and grossly negligent acts) or agreed to in writing, shall any Contributor be liable to You for damages, including any direct, indirect, special, incidental, or consequential damages of any character arising as a result of this License or out of the use or inability to use the Work (including but not limited to damages for loss of goodwill, work stoppage, computer failure or malfunction, or any and all other commercial damages or losses), even if such Contributor has been advised of the possibility of such damages.

9. Accepting Warranty or Additional Liability. While redistributing the Work or Derivative Works thereof, You may choose to offer, and charge a fee for, acceptance of support, warranty, indemnity, or other liability obligations and/or rights consistent with this License. However, in accepting such obligations, You may act only on Your own behalf and on Your sole responsibility, not on behalf of any other Contributor, and only if You agree to indemnify, defend, and hold each Contributor harmless for any liability incurred by, or claims asserted against, such Contributor by reason of your accepting any such warranty or additional liability.

END OF TERMS AND CONDITIONS

©2023 Bose Corporation

Licensed under the Apache License, Version 2.0 (the "License"); you may not use this file except in compliance with the License.

You may obtain a copy of the License at: <http://www.apache.org/licenses/LICENSE-2.0>

Unless required by applicable law or agreed to in writing, software distributed under the License is distributed on an "AS IS" BASIS, WITHOUT WARRANTIES OR CONDITIONS OF ANY KIND, either express or implied.

See the License for the specific language governing permissions and limitations under the License.

**CONTENIDO DE LA CAJA**

Contenido ..... 15

Componentes de los auriculares..... 16

Opciones del módulo de control..... 17

**IMPORTANCIA DEL AJUSTE PERFECTO**

Ajustar la diadema..... 18

Ajustar el micrófono ..... 19

Condiciones relacionadas con el ajuste ..... 21

Fijar el cable y el módulo de control..... 21

    Clips para cables..... 21

    Soporte del módulo de control..... 21

**CONTROLES DE LOS AURICULARES**

Encender ..... 22

Apagar ..... 22

**CANCELACIÓN DE RUIDO ACÚSTICO**

Interruptor de Acoustic Noise Cancelling (ANC)..... 23

Tap control para la comunicación directa..... 24

    Cambiar de audífono..... 25

    Restablecer Tap Control..... 25

**INTERRUPTORES DE OPERACIÓN**

Funciones de interruptores de operación..... 26

Cambiar los interruptores de operación..... 28

**COLOCACIÓN DEL MICRÓFONO**

Mover el micrófono ..... 30

## BATERÍAS

Cambiar las baterías .....	32
----------------------------	----

## CONECTORES DEL AVIÓN

Doble enchufe (aviación general) .....	34
Conectarse al avión .....	34
Desconectarse del avión.....	34
U174, XLR de 5 pines y Lemo de 6 pines.....	35
Conectarse al avión .....	35
Desconectarse del avión (U174 y XLR de 5 pines) .....	35
Desconectarse del avión (Lemo de 6 pines) .....	35

## LUCES DE ESTADO

Luz de encendido .....	36
Luz de <i>Bluetooth</i> ® .....	37
Atenuar las luces de estado.....	37
Apagar las luces de estado.....	37

## FUENTES DE AUDIO SECUNDARIAS

Conexiones AUX.....	38
Conexiones <i>Bluetooth</i> .....	39
Conectar usando la función <i>Bluetooth</i> en el dispositivo móvil.....	39
Desconectar un dispositivo móvil .....	40
Volver a conectar un dispositivo móvil .....	40
Recuperar una conexión perdida .....	40
Conectar otro dispositivo móvil.....	40
Alternar entre dispositivos conectados.....	41
Borrar la lista de emparejamiento de los auriculares .....	41
Funciones de <i>Bluetooth</i> .....	42
Funciones de volumen de <i>Bluetooth</i> .....	42
Funciones de llamadas.....	43



**FUENTES DE AUDIO SECUNDARIAS**

Cambiar al modo de audio secundario ..... 45  
 Interruptor de operación PRIORITY ..... 46  
 Tabla de prioridades de audio secundario..... 46

**CUIDADO Y MANTENIMIENTO**

Guardar los auriculares..... 47  
 Limpiar los auriculares ..... 48  
 Garantía limitada..... 49  
 Ubicación del número de serie..... 49  
 Repuestos y accesorios..... 50  
     Almohadillas ..... 50  
     Almohadillas de la diadema ..... 52  
     Malla protectora del micrófono..... 53  
     Baterías..... 53  
     Cubierta del micrófono o terminador..... 53

**SOLUCIÓN DE PROBLEMAS**

Intente primero con estas soluciones ..... 54  
 Otras soluciones..... 54  
     Cancelación de ruido acústico ..... 54  
     Comunicaciones del intercomunicador ..... 55  
     Audio ..... 56  
     Micrófono..... 57  
     Fuente de audio *Bluetooth* ..... 58  
     Encendido/apagado automático..... 59  
     Modo de reversión..... 59

## **INSTALACIÓN**

Montar el conector del panel de la aeronave .....	60
Diagrama de conexión Mono .....	61
Diagrama de conexión Estéreo .....	62
Información para realizar las conexiones.....	63

## **INFORMACIÓN TÉCNICA**

Especificaciones de los auriculares .....	64
Orden técnica estándar de la FAA.....	66

## CONTENIDO

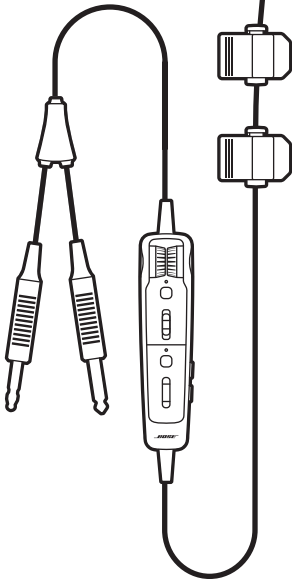

Bose A30 Aviation Headset



Estuche



Cable de audio AUX de 3,5 mm

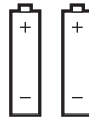

Baterías AA (2)



Soporte del módulo de control

### NOTAS:

- Para las opciones del módulo de control, vea la página 17.
- Para los tipos de conector de avión, vea la página 34.
- Si cualquier parte del producto está dañada, no lo use. Comuníquese con un representante autorizado de Bose o al Servicio al cliente de Bose.

Visite: [support.Bose.com/A30](http://support.Bose.com/A30)

## COMPONENTES DE LOS AURICULARES

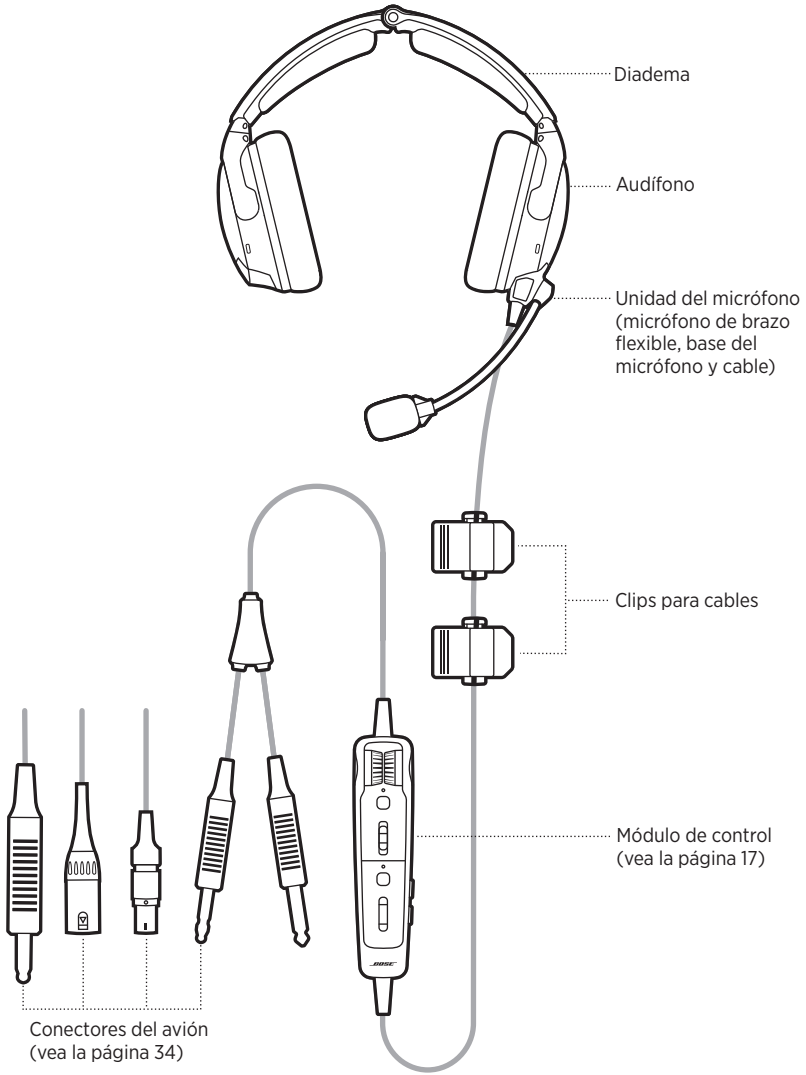

## OPCIONES DEL MÓDULO DE CONTROL

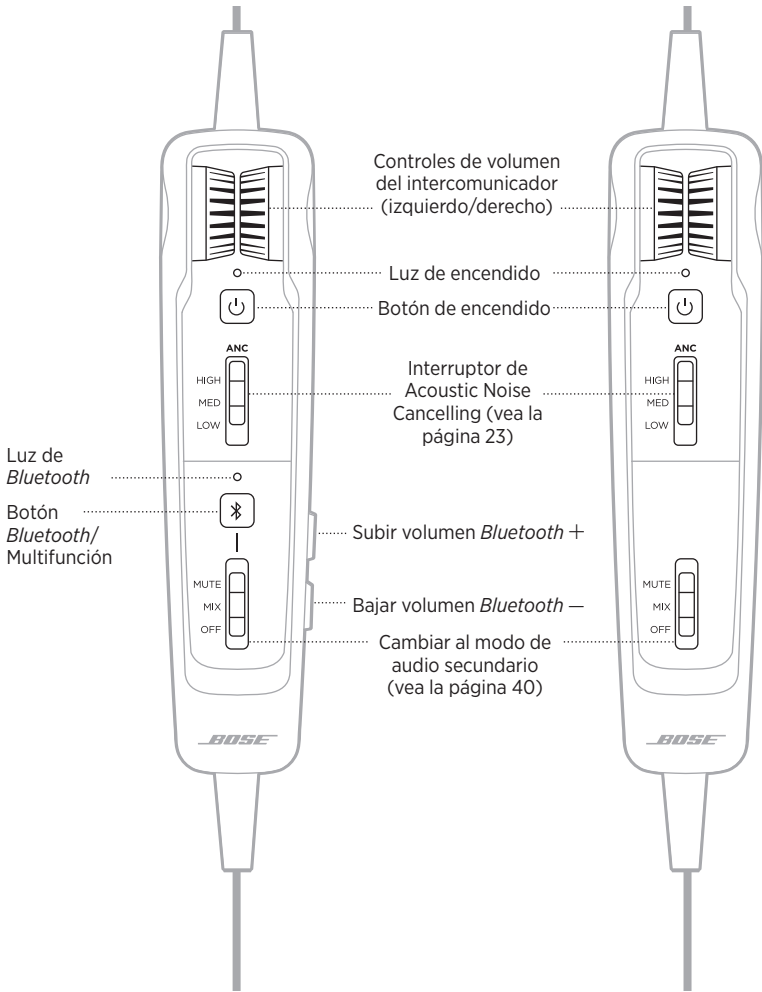

Módulo de control con funcionalidad *Bluetooth*

Módulo de control convencional



## AJUSTAR LA DIADEMA

El ajuste adecuado es importante tanto para la comodidad como para un rendimiento óptimo de cancelación de ruido.

1. Encuentre el icono izquierdo  y el derecho  en el interior del respectivo audífono para orientar los auriculares correctamente.
2. Colóquese los auriculares en la cabeza.
3. Ajuste la diadema para que las almohadillas de los auriculares cubran completamente las orejas.

**NOTA:** Para obtener el mejor rendimiento, asegúrese de que las almohadillas se ajustan correctamente a las orejas para que creen un sellado.

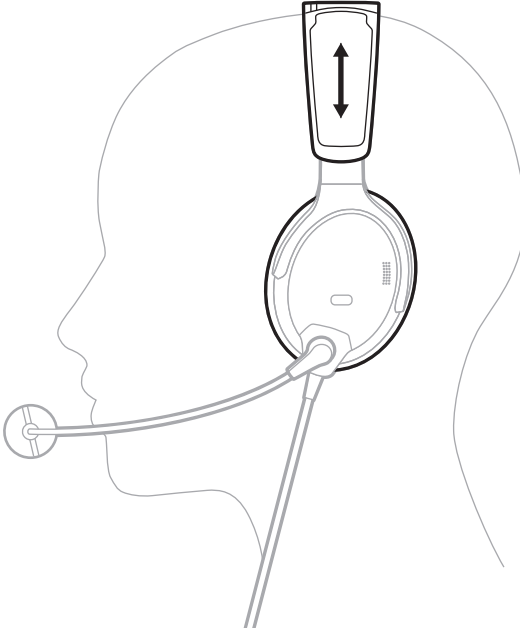

## AJUSTAR EL MICRÓFONO

1. Sujete la base del micrófono y ajuste el micrófono de brazo flexible para que quede al nivel de la boca.

**PRECAUCIÓN:** Para lograr una comunicación nítida, es importante que el micrófono esté correctamente colocado. El micrófono de brazo flexible puede girar 160°. NO fuerce el micrófono más allá de la rotación prevista ya que podría estropearse.

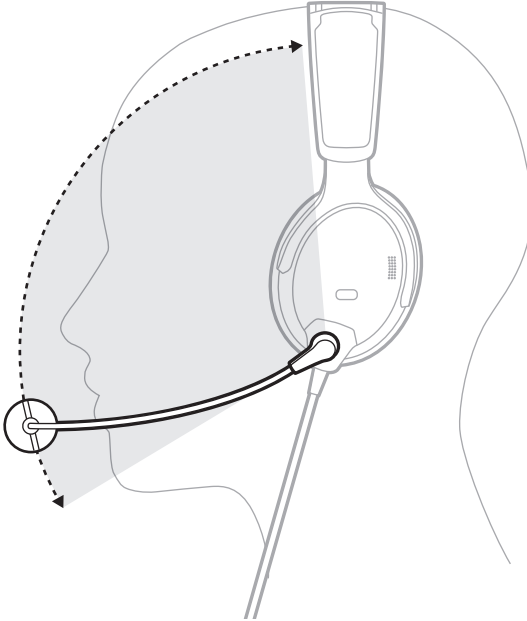

2. Asegúrese de que el micrófono esté a 12,7 mm de los labios.

**NOTA:** El micrófono no debe tocar los labios.

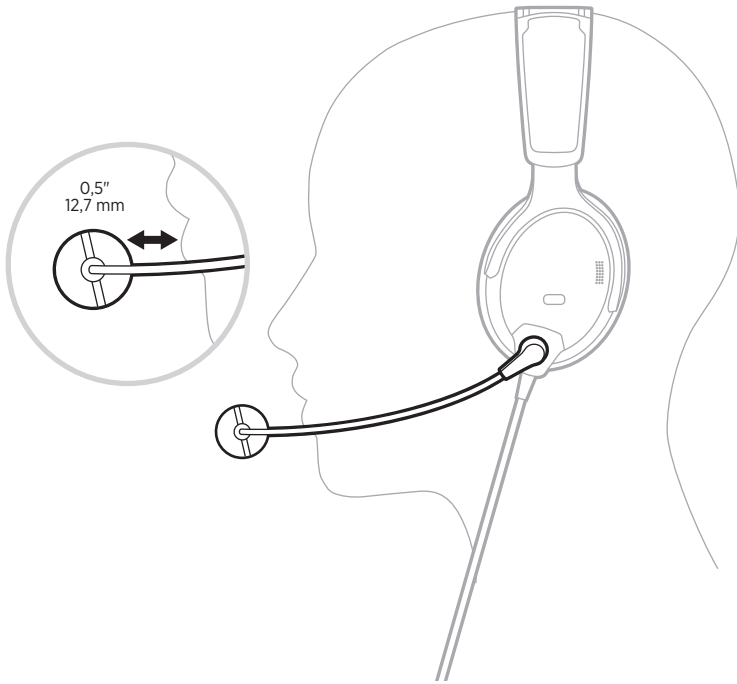

3. Asegúrese de que el punto blanco del micrófono esté orientado hacia la boca.

**NOTA:** Si es necesario, gire la base del micrófono.

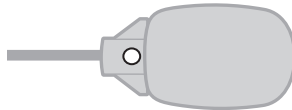

4. Pruebe los auriculares antes del vuelo.



## CONDICIONES RELACIONADAS CON EL AJUSTE

En condiciones especialmente ruidosas, como durante el despegue, es posible que haya una breve reducción en la cancelación de ruido mientras los auriculares compensan un cambio momentáneo de presión. Si esta condición persiste cuando el nivel de ruido se normaliza, consulte “Cancelación de ruido acústico” en la página 23. Si persiste, consulte “Solución de problemas” en la página 54.

Un sonido bajo y retumbante o pérdidas frecuentes y breves de la cancelación del ruido pueden ser indicativos de que los auriculares no están correctamente ajustados o de que las aberturas de los audífonos están bloqueadas. Consulte “Limpiar los auriculares” en la página 48 para obtener instrucciones sobre cómo eliminar los bloqueos.

En vuelos largos, es posible que sienta una ligera presión, que puede aliviarse ajustando la posición de la diadema.

## FIJAR EL CABLE Y EL MÓDULO DE CONTROL

Los clips para cables y el soporte del módulo de control aseguran el cable y el módulo de control a la ropa, un arnés de seguridad, un larguero de visera o a un gancho para auriculares de avión para un acceso rápido y fácil.

### Clips para cables

Apriete el extremo estrecho del clip para abrir. Presione el botón lateral para liberar y volver a colocar el clip a lo largo del cable.

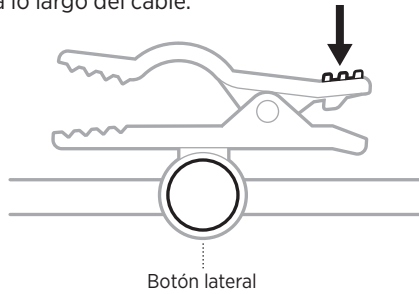

### Soporte del módulo de control

Estire el soporte sobre el módulo de control para fijarlo en su lugar.

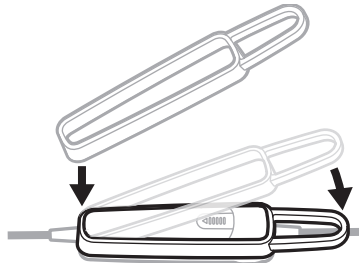

## ENCENDER

Presione el botón de encendido .

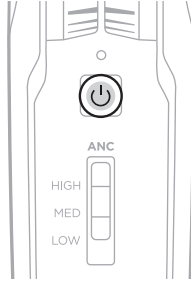

La luz de encendido se ilumina de color ámbar y luego parpadea según el nivel de la batería. Vea “Luz de encendido” en la página 36.

**NOTA:** La primera vez que enciende los auriculares, la cancelación de ruido está completamente activada. Vea “Cancelación de ruido acústico” en la página 23.

## APAGAR

Mantenga presionado  hasta que la luz de encendido se ilumine de color ámbar y luego suelte.

**NOTA:** Cuando están apagados, los auriculares proporcionan comunicaciones de audio pasivas.

La cancelación de ruido acústico minimiza los sonidos no deseados, lo que proporciona un rendimiento de audio más nítido y realista. Puede elegir el nivel de cancelación de ruido según sus preferencias de audio y del entorno.

**NOTA:** Cuando recibe una llamada, los auriculares permanecen al nivel actual de cancelación de ruido.

## INTERRUPTOR DE ACOUSTIC NOISE CANCELLING (ANC)

Ajusta el nivel de cancelación de ruido.

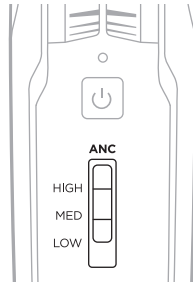

FUNCIÓN	POSICIÓN	DESCRIPCIÓN
<b>HIGH</b>		Máxima tranquilidad y cancelación de ruido en todo el espectro. La mejor relación señal-ruido para comunicaciones de radio e intercomunicadores en aeronaves con mucho ruido.
<b>MED</b>		Reducción de ruido sistemática en una amplia gama de frecuencias. El mejor para la cancelación de ruido nítida y confortable en una aeronave típica.
<b>LOW</b>		El mejor para la comunicación interpersonal mejorada fuera del intercomunicador en entornos menos ruidosos.

## TAP CONTROL PARA LA COMUNICACIÓN DIRECTA

Cuando necesite enfocarse en la comunicación interpersonal proveniente de una dirección específica, puede ajustar automáticamente la cancelación de ruido en LOW (bajo) en un audífono.

### NOTAS:

- De forma predeterminada, el interruptor de operación TAP CONTROL está en OFF (apagado).
  - Tap Control está disponible solo cuando el interruptor de cancelación de ruido Acoustic Noise Cancelling (ANC) está en la posición HIGH (alto) o MED (medio).
  - Tap Control se desactiva cuando hay niveles extremos de ruido ambiental para garantizar un rendimiento adecuado de la reducción de ruido y la calidad de la comunicación de intercomunicación. Sin embargo, puede ajustar el nivel de cancelación de ruido a LOW en ambos audífonos usando el interruptor de cancelación de ruido Acoustic Noise Cancelling (ANC) (vea la página 23).
1. Asegúrese de que el interruptor de Acoustic Noise Cancelling (ANC) esté en la posición **HIGH** o **MED**.

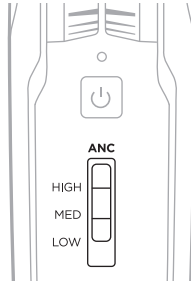

2. Dentro del compartimento de la batería del módulo de control, ajuste el interruptor de TAP CONTROL a **ON**. Vea “Cambiar los interruptores de operación” en la página 28.



3. Toque dos veces firmemente la parte exterior del audífono.



## **Cambiar de audífono**

Para cambiar Tap Control al otro audífono, toque firmemente dos veces el otro audífono.

## **Restablecer Tap Control**



Para reanudar la cancelación de ruido en ambos audífonos, toque dos veces el audífono con Tap Control actualmente activado o mueva el interruptor de Acoustic Noise Cancelling (ANC) a otra posición.

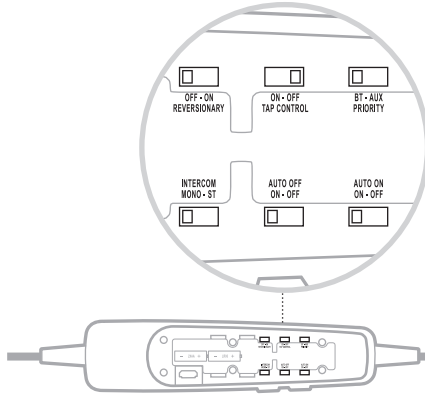

## FUNCIONES DE INTERRUPTORES DE OPERACIÓN

Los interruptores de operación se encuentran en el compartimento de la batería del módulo de control.

**NOTA:** Algunos interruptores de operación no están disponibles en todos los modelos.



FUNCIÓN	POSICIÓN	PREDETERMINADO	DESCRIPCIÓN
<b>REVERSIONARY</b>	 OFF - ON REVERSIONARY	OFF	Desactiva todas las funciones no críticas, incluyendo el audio <i>Bluetooth</i> , el audio AUX y Tap Control. Sólo se activan las comunicaciones del intercomunicador y la cancelación de ruido acústico.  En caso de fallo de hardware o software de emergencia, ajuste el interruptor a <b>ON</b> .  Para obtener más información, vea la página 59.
<b>TAP CONTROL</b>	 ON - OFF TAP CONTROL	OFF	Activa/desactiva la función Tap Control (vea la página 24).
<b>PRIORITY</b>	 BT - AUX PRIORITY	BT	Establece la prioridad entre dos fuentes de audio secundarias conectadas al mismo tiempo.  Seleccione <b>BT</b> para dar mayor prioridad a la conexión <i>Bluetooth</i> (inalámbrica).  Seleccione <b>AUX</b> para dar mayor prioridad a la conexión por cable.  Para obtener más información, vea la página 46.

FUNCIÓN	POSICIÓN	PREDETERMINADO	DESCRIPCIÓN
<p><b>INTERCOM</b></p>	<p>INTERCOM MONO - ST</p> 	<p>MONO</p>	<p>Procesa el audio del intercomunicador como mono o estéreo.</p> <p>Disponible para configuraciones compatibles solo con sistemas de intercomunicación estéreo o de dos canales.</p> <p><b>NOTA:</b> Los modelos U174 y XLR de 5 pines son configuraciones de solo mono.</p>
<p><b>AUTO OFF</b></p>	<p>AUTO OFF ON - OFF</p> 	<p>ON</p>	<p>Se apaga automáticamente después de 3 a 45 minutos de inactividad.</p> <p><b>NOTAS:</b></p> <ul style="list-style-type: none"> <li>• Cuando funcionan con batería y desconectados del intercomunicador, los auriculares se apagan a menos que haya audio de un dispositivo móvil activo.</li> <li>• Si está en una llamada y desconectado del intercomunicador, los auriculares se apagan aproximadamente 3 minutos después de finalizar la llamada.</li> </ul>
<p><b>AUTO ON</b></p>	<p>AUTO ON ON - OFF</p> 	<p>ON</p>	<p>Enciéndalos automáticamente cuando se conecta a la alimentación del avión.</p> <p><b>NOTAS:</b></p> <ul style="list-style-type: none"> <li>• Solo disponible en los modelos Flex Power (vea la página 34).</li> <li>• Los modelos <i>Bluetooth</i> vuelven al estado anterior de <i>Bluetooth</i> cuando se encienden.</li> </ul>

## CAMBIAR LOS INTERRUPTORES DE OPERACIÓN

1. Apague los auriculares (vea la página 22).
2. En la parte posterior del módulo de control, presione firmemente la hendidura ranurada y deslice la tapa hacia abajo.

**PRECAUCIÓN:** La tapa de la batería está anclada al módulo de control. NO intente extraerla.

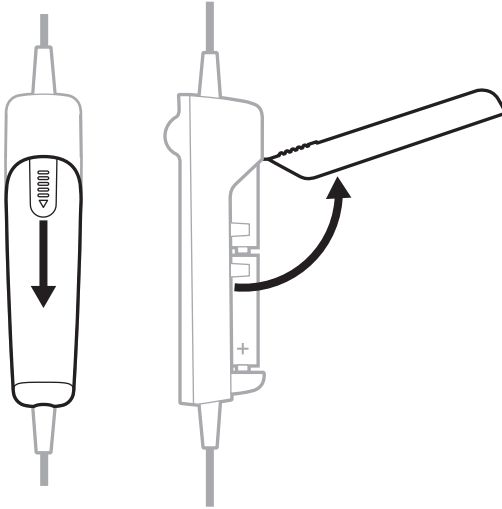

3. Extraiga las baterías.
4. Con un bolígrafo o un destornillador pequeño de punta plana, mueva suavemente los interruptores.

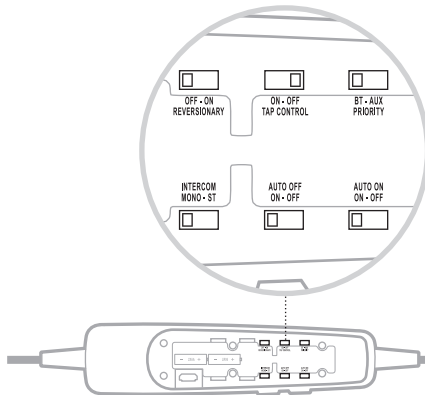



5. Inserte dos baterías AA (preferiblemente alcalinas), teniendo en cuenta la correcta polaridad.

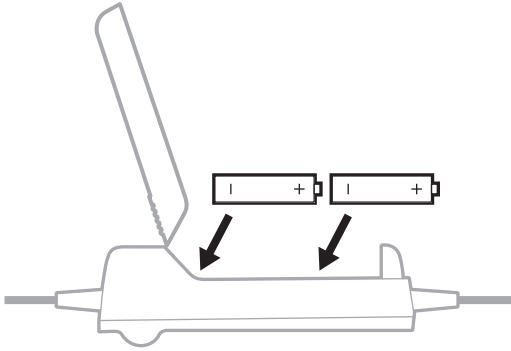

**PRECAUCIÓN:** Si las baterías no entran correctamente, NO las fuerce. Forzar una conexión incorrecta ocasionará un daño permanente al módulo de control.

6. Cierre la tapa de la batería, presione firmemente hacia abajo en la hendidura ranurada y deslice la tapa en su lugar.

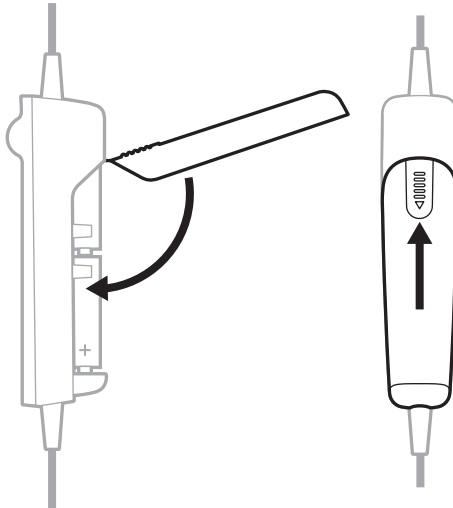

De forma predeterminada, la unidad del micrófono se entrega de fábrica colocado en el audífono izquierdo (aunque en algunas configuraciones puede entregarse por separado). Se puede cambiar fácilmente de un audífono a otro.



## MOVER EL MICRÓFONO

### Quitar la unidad del micrófono y la cubierta del terminador

1. En la base de la unidad del micrófono, abra los dos pestillos.

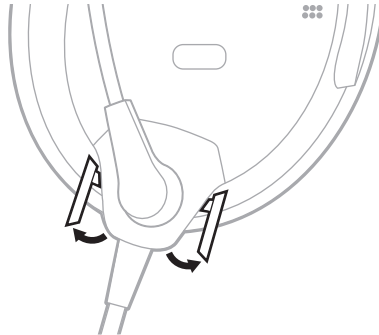

2. Con cuidado extraiga la unidad del micrófono de la ranura.

3. En la cubierta del terminador, abra el pestillo.

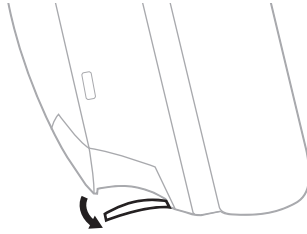

4. Con cuidado extraiga la cubierta del terminador de la ranura.

### **Sustituir la unidad del micrófono y la cubierta del terminador**

1. Alinee la base de la unidad del micrófono con el conector del audífono y deslícela hasta que se acople correctamente.
2. En la base de la unidad del micrófono, cierre los dos pestillos.
3. Alinee la cubierta del terminador con la ranura del otro audífono y deslícela hasta que se acople correctamente.

**PRECAUCIÓN:** NO fuerce la tapa del terminador en la ranura.

**NOTA:** Si la cubierta del terminador no se instala correctamente, no habrá audio proveniente del audífono.

4. En la cubierta del terminador, cierre el pestillo.
5. Pruebe los auriculares antes del vuelo.

## CAMBIAR LAS BATERÍAS

Cuando la luz de la batería parpadea de color rojo, se deben reemplazar las baterías.

**NOTA:** Para los auriculares con tecnología de aviación, no se requieren baterías para el funcionamiento si la alimentación del avión está disponible. Sin embargo, puede instalar baterías cuando esté conectado a la alimentación de la aeronave como respaldo en caso de interrupciones o desconexiones de la corriente. Vea la “Conectores del avión” en la página 34.

1. Apague los auriculares (vea la página 22).
2. En la parte posterior del módulo de control, presione firmemente la hendidura ranurada y deslice la tapa hacia abajo.

**PRECAUCIÓN:** La tapa de la batería está anclada al módulo de control. NO intente extraerla.

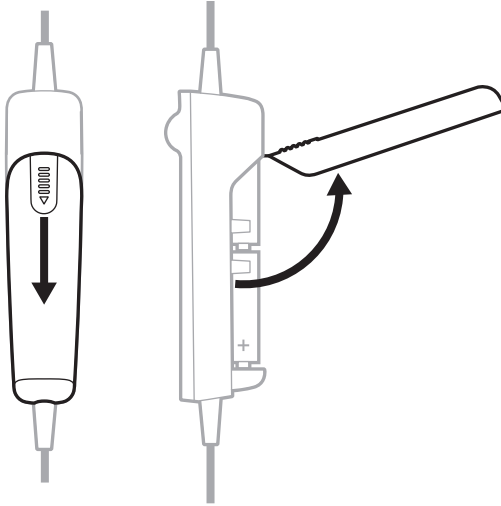

3. Extraiga las baterías.

4. Inserte dos baterías AA (preferiblemente alcalinas), teniendo en cuenta la correcta polaridad.

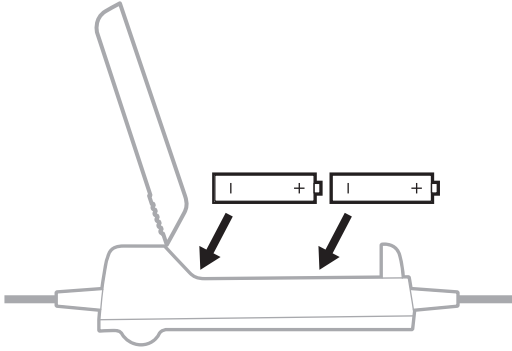

**PRECAUCIÓN:** Si las baterías no entran correctamente, NO las fuerce. Forzar una conexión incorrecta ocasionará un daño permanente al módulo de control.

5. Cierre la tapa de la batería, presione firmemente hacia abajo en la marca de los dedos y deslice la tapa en su lugar.

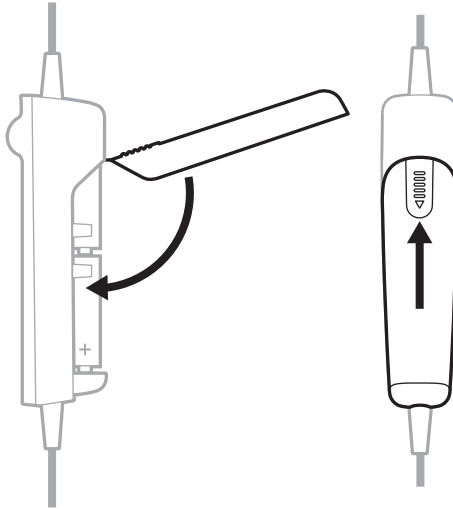

**NOTAS:**

- Las baterías AA alcalinas nuevas proporcionan hasta 45 horas de alimentación para los auriculares. La vida útil de las baterías varía con el nivel de ruido ambiental de la aeronave, la temperatura, el estado de las almohadillas de los auriculares, el uso de la función *Bluetooth* y la antigüedad de las baterías.
- Otros tipos de baterías pueden dar resultados diferentes. Es posible que la duración de las baterías varíe y la indicación de la carga no sea exacta.

Los auriculares se entregan con una de varias opciones de conectores estándar para aviones.

TIPO DE ALIMENTACIÓN	OPCIONES DE CONECTORES
<b>Funcionamiento solo con batería</b>	Doble enchufe (aviación general) U174
<b>Alimentación Flex: Funcionamiento con alimentación del avión o batería</b>  <b>NOTAS:</b> <ul style="list-style-type: none"> <li>• No se necesitan baterías cuando se conectan a la alimentación del avión.</li> <li>• Este modelo se entrega con una función Auto On (encendido automático) (vea la página 27).</li> </ul>	XLR de 5 pines Lemo de 6 pines  <b>NOTAS:</b> <ul style="list-style-type: none"> <li>• Existen adaptadores para convertir un conector Lemo de 6 pines a un doble enchufe o U174 para lograr una mayor flexibilidad de conexión.</li> <li>• No todos los aviones están provistos de alimentación a conectores de múltiples clavijas. Verifique el estado de la corriente para confirmar que la alimentación llega a los auriculares (vea la página 37).</li> </ul>

**NOTA:** Póngase en contacto con el servicio de atención al cliente de Bose para obtener más información sobre estos conectores.

## DOBLE ENCHUFE (AVIACIÓN GENERAL)

Los modelos con doble enchufe tienen dos conectores generales para aviones que se insertan en clavijas específicas en el panel de control del avión.

**NOTA:** El conector del micrófono es más corto, más fino y tiene una forma ligeramente diferente que el conector del intercomunicador.

### Conectarse al avión

1. Inserte el conector del intercomunicador en la clavija del intercomunicador en el panel de control del avión.
2. Inserte el conector del micrófono en la clavija del micrófono en el panel de control del avión.

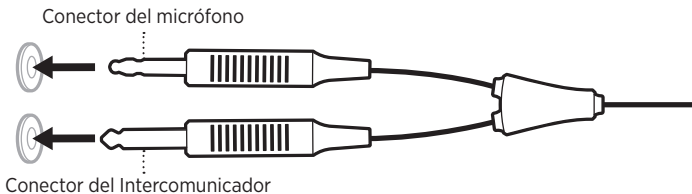

### Desconectarse del avión

Tire suavemente de cada conector para quitar el conector del panel de control del avión.

## U174, XLR DE 5 PINES Y LEMO DE 6 PINES

Los conectores de avión XLR de 5 pines y Lemo de 6 pines suministran a los auriculares tanto la alimentación del avión como y el audio del intercomunicador. Los conectores U174 suministran a los auriculares solo audio del intercomunicador.

### Conectarse al avión

1. Alinee el conector con la ranura del conector del panel de control del avión haciendo coincidir la barra estrecha del conector con la ranura del conector.
2. Inserte firmemente el conector en el panel de control del avión.

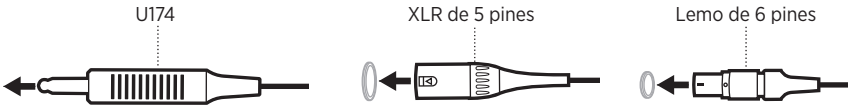

### Desconectarse del avión (U174 y XLR de 5 pines)

1. Presione el botón/pestillo en el panel de control del avión para liberar el conector, si es necesario.
2. Tire suavemente para quitar el conector del panel de control del avión.

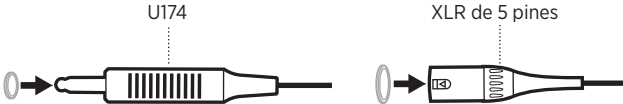

### Desconectarse del avión (Lemo de 6 pines)

1. Tire del manguito cerca del extremo del conector.



**PRECAUCIÓN:** Debe tirar del manguito antes de quitar el conector. Si se fuerza el conector al extraerlo, se puede dañar el cable y/o el panel de control del avión.

2. Continúe tirando suavemente para quitar el conector del panel de control del avión.



Las luces de encendido y de *Bluetooth* se encuentran en la parte delantera del módulo de control.

## LUZ DE ENCENDIDO

Muestra la fuente de alimentación y el nivel.

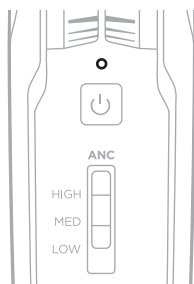

FUENTE DE ALIMENTACIÓN	ACTIVIDAD DE LA LUZ	ESTADO DEL SISTEMA
<b>Aeronave</b>	Parpadea lentamente de color verde	Encendido
<b>Batería</b>	Parpadea de color verde	Encendido - baterías cargadas (aproximadamente 8 horas o más restantes)
<b>Batería</b>	Parpadea de color ámbar	Encendido - baterías bajas (aproximadamente 2 a 8 horas restantes)
<b>Batería</b>	Parpadea de color rojo	Encendido - baterías bajas (aproximadamente 2 horas o menos restantes) <b>NOTA:</b> En los modelos con <i>Bluetooth</i> , cuando las baterías llegan a este nivel, se desactiva la función <i>Bluetooth</i> para conservar la carga restante. Se oye un tono que indica que el dispositivo <i>Bluetooth</i> se desconecta y se apaga la función de <i>Bluetooth</i> .
<b>Avión o batería</b>	Ninguno	Apagado o baterías agotadas

### NOTAS:

- Las baterías AA alcalinas nuevas proporcionan hasta 45 horas de alimentación para los auriculares. La vida útil de las baterías varía con el nivel de ruido ambiental de la aeronave, la temperatura, el estado de las almohadillas de los auriculares, el uso de la función *Bluetooth* y la antigüedad de las baterías.
- Otros tipos de baterías pueden dar resultados diferentes. Es posible que la duración de las baterías varíe y la indicación de la carga no sea exacta.



## LUZ DE *BLUETOOTH*

**NOTA:** Esta sección se refiere solo a los modelos con *Bluetooth*.

Muestra el estado de conexión de un dispositivo móvil.

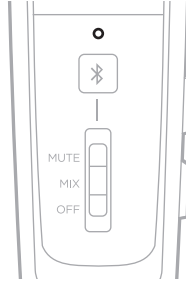

### ACTIVIDAD DE LAS LUCES

### ESTADO DEL SISTEMA

**Parpadea de color violeta (en sincronización con la luz de encendido)**

Listo para conectar

**Parpadea de color azul (en sincronización con la luz de encendido)**

Conectando/conectado

## ATENUAR LAS LUCES DE ESTADO

Para atenuar las luces de *Bluetooth* y de encendido, presione dos veces el botón de encendido .

Para restablecer la luminosidad, presione  otra vez o apague y vuelva a encender los auriculares.

## APAGAR LAS LUCES DE ESTADO

Para apagar las luces de *Bluetooth* y de encendido, presione tres veces .

Para volver a encender las luces, presione  otra vez o apague y vuelva a encender los auriculares.

**NOTA:** Las luces de estado volverán a la luminosidad predeterminada cada vez que se enciendan los auriculares.

Puede conectar los auriculares a una fuente de audio secundaria de dos maneras:

- Conexión AUX (con cable)
- Conexión *Bluetooth* (inalámbrica) (sólo se aplica a los modelos con *Bluetooth*)

## CONEXIONES AUX

Use el cable de audio AUX de 3,5 mm para conectar un dispositivo no inalámbrico.

1. Asegúrese de que el interruptor del modo de audio secundario se encuentre en la posición **MUTE** o **MIX** (vea la página 45) y el interruptor de operación REVERSIONARY está en **OFF** (vea la página 28).

**NOTA:** Si el interruptor del modo de audio secundario está en OFF o el interruptor de operación REVERSIONARY está en ON, se desactiva la funcionalidad de audio AUX.

2. Conecte el cable al puerto AUX de 3,5 mm en la parte posterior del módulo de control.

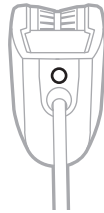

3. Conecte el otro extremo del cable al puerto de 3,5 mm en la fuente de audio.

**NOTA:** El módulo de control no controla las funciones de una fuente de audio AUX conectada.

## CONEXIONES *BLUETOOTH*

**NOTA:** Esta sección se refiere solo a los modelos con *Bluetooth*.

### Conectar usando la función *Bluetooth* en el dispositivo móvil

1. Asegúrese de que el interruptor del modo de audio secundario se encuentre en la posición **MUTE** o **MIX** (vea la página 45) y el interruptor de operación **REVERSIONARY** está en **OFF** (vea la página 28).

**NOTA:** Si el interruptor del modo de audio secundario está en **OFF** o el interruptor de operación **REVERSIONARY** está en **ON**, se desactiva la funcionalidad *Bluetooth*.

2. Mantenga presionado el botón *Bluetooth*/Multifunción  $\text{⌘}$  durante 1 segundo.

La luz de *Bluetooth* parpadea de color violeta.

3. En su dispositivo móvil, active la función *Bluetooth*.

**NOTA:** Generalmente, la función *Bluetooth* se encuentra en el menú de configuración.

4. Seleccione los auriculares de la lista de dispositivos.



Una vez conectado se oye un tono y la luz de *Bluetooth* parpadea de color azul.

#### NOTAS:

- Después de 5 minutos de inactividad, los auriculares salen automáticamente del modo de emparejamiento y la luz de *Bluetooth* se apaga. Para encender nuevamente la función de *Bluetooth* presione  $\text{⌘}$ .
- Cada vez que active la función de *Bluetooth*, los auriculares intentan volver a conectarse con los dos dispositivos que se hayan conectado recientemente por *Bluetooth*. Si el o los dispositivos están apagados o fuera de alcance, los auriculares intentan reconectarse a cualquier otro dispositivo en la lista de emparejamiento y luego vuelven al modo de emparejamiento. Vea "Volver a conectar un dispositivo móvil" en la página 40.

## Desconectar un dispositivo móvil

1. Mantenga presionado el botón *Bluetooth*/Multifunción  $\text{⌘}$  durante 5 segundos para desactivar la función *Bluetooth*.
2. Mueva el interruptor del modo de audio secundario a la posición **OFF** (vea la página 45).

**NOTA:** También puede usar la configuración de *Bluetooth* para desconectar su dispositivo. Al desactivar la función *Bluetooth* se desconectan todos los demás dispositivos.

## Volver a conectar un dispositivo móvil

Cuando se enciende, los auriculares intentan reconectarse a los dos dispositivos móviles conectados más recientemente.

**NOTA:** Los dispositivos deben estar dentro del rango de alcance (9 m) y encendidos.

## Recuperar una conexión perdida

Cuando su dispositivo móvil conectado se mueve fuera del rango de alcance, la conexión se pierde. Los auriculares intentan reconectarse automáticamente por 5 minutos. Si los auriculares no se vuelven a conectar, vuelva al modo de emparejamiento. Después de 5 minutos de inactividad, la función *Bluetooth* se apaga.

1. Mueva el dispositivo nuevamente dentro del rango de alcance.
2. Presione  $\text{⌘}$  para volver a conectarse.

## Conectar otro dispositivo móvil

Se pueden almacenar hasta ocho dispositivos emparejados en la lista de emparejamiento de los auriculares y se pueden conectar de manera activa a dos dispositivos al mismo tiempo.

Para conectar un dispositivo adicional, use el menú *Bluetooth* en su dispositivo (vea la página 39).



### NOTAS:

- Sólo se puede escuchar una fuente de audio secundaria a la vez.
- El audio secundario nunca anulará el intercomunicador.

## **Alternar entre dispositivos conectados**

1. Pause el audio en el primer dispositivo.
2. Reproduzca audio en el segundo dispositivo.

## **Borrar la lista de emparejamiento de los auriculares**

1. Mantenga presionado simultáneamente el botón *Bluetooth*/Multifunción  y  (el botón de bajar el volumen de *Bluetooth*, que se encuentra en el lateral del módulo de control) durante 7 segundos, o hasta que la luz de *Bluetooth* parpadee en color violeta en sincronización con la luz de encendido.
2. Elimine los auriculares de la lista *Bluetooth* del dispositivo móvil.

Se borran todos los dispositivos y los auriculares están listos para conectar. Vea “Conexiones *Bluetooth*” en la página 39.

## FUNCIONES DE **BLUETOOTH**

**NOTA:** Esta sección se refiere solo a los modelos con *Bluetooth*.

### Funciones de volumen de *Bluetooth*

El control de volumen de *Bluetooth* se encuentra en el lateral del módulo de control.

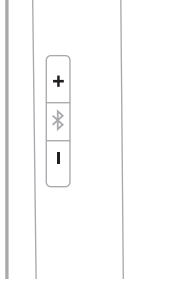





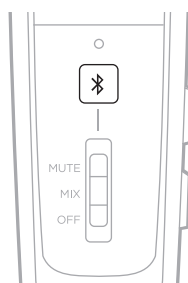

FUNCIÓN	QUÉ HACER
<b>Subir volumen <i>Bluetooth</i></b>	Presione +.
<b>Bajar volumen <i>Bluetooth</i></b>	Presione —.

## Funciones de llamadas

El botón *Bluetooth*/Multifunción  se encuentra en la parte delantera del módulo de control.



FUNCIÓN	QUÉ HACER
<b>Llamar</b>	<p>Marque el número desde el teléfono conectado.</p> <p>La llamada se transfiere automáticamente a los auriculares.</p>
<b>Contestar una llamada</b>	<p>Presione .</p> <p>Se oye un breve sonido antes de oír la llamada entrante.</p>
<b>Finalizar una llamada</b>	<p>Presione .</p> <p>Se oyen dos sonidos cortos que indican que finalizó la llamada.</p>
<b>Rechazar una llamada entrante</b>	<p>Mantenga presionado  durante 1 segundo.</p> <p>Se oyen dos sonidos cortos que indican que se rechazó la llamada.</p>
<b>Contestar una segunda llamada entrante y poner la llamada en curso en espera</b>	<p>Durante una llamada, presione .</p> <p>Se oye un breve sonido antes de oír la segunda llamada.</p>
<b>Rechazar la segunda llamada entrante y continuar con la llamada en curso</b>	<p>Durante una llamada, mantenga presionado  por 1 segundo.</p> <p>Se oyen dos sonidos cortos que indican que se rechazó la llamada.</p>
<b>Cambiar entre dos llamadas</b>	<p>Con dos llamadas en curso, presione dos veces .</p> <p>Se oye un breve sonido antes de oír la llamada entrante.</p>
<b>Volver a marcar el último número</b>	<p>Cuando no hay llamadas activas o entrantes, presione dos veces .</p>

FUNCIÓN	QUÉ HACER
<b>Transferir audio al dispositivo móvil</b>	Mientras está en una llamada, mantenga presionado el botón <i>Bluetooth</i> /Multifunción $\text{⌘}$ durante 3 o 4 segundos. El audio se transfiere al teléfono móvil mientras la conexión <i>Bluetooth</i> permanece activa.
<b>Activar control de voz</b>	Cuando no hay llamadas activas o entrantes, presione $\text{⌘}$ .
<b>Silenciar/restaurar el audio de una llamada</b>	Durante una llamada, presione + y – simultáneamente. Se oyen dos sonidos cortos que indican que la llamada se silenció/anuló.

**NOTAS:**

- Si está en una llamada y desconectado del intercomunicador, los auriculares se apagan aproximadamente 3 minutos después de finalizar la llamada.
- Para usar los auriculares cuando estén desconectados del intercomunicador (para escuchar fuentes de audio o hacer o recibir llamadas), Bose recomienda desactivar la función de apagado automático para un funcionamiento sin interrupciones. Vea “Interruptores de operación” en la página 26.
- Es posible que algunas funciones no estén disponibles en algunos dispositivos móviles. Consulte la guía del usuario del dispositivo para obtener más información.



## CAMBIAR AL MODO DE AUDIO SECUNDARIO

Controla cómo se oyen las fuentes de audio secundarias en relación con el intercomunicador.

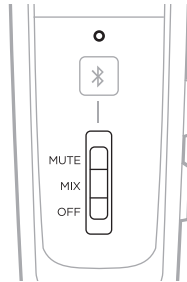

FUNCIÓN	POSICIÓN	DESCRIPCIÓN
<b>MUTE</b>		<p>Cuando se detecta una señal de intercomunicación, el audio secundario se silencia temporalmente hasta que cesa el audio del intercomunicador.</p>
<b>MIX</b>		<p>Cuando se detecta una señal de intercomunicación, se combina el audio secundario con el audio del intercomunicador.</p> <p>Se oye un máximo de dos fuentes de audio: intercomunicador más un dispositivo secundario.</p>
<b>OFF</b>		<p>Solo el audio del intercomunicador está activo. Se desactiva el sonido de todas las fuentes de audio secundarias ,(AUX y <i>Bluetooth</i>).</p> <p><b>NOTAS:</b></p> <ul style="list-style-type: none"> <li>• Todas las conexiones <i>Bluetooth</i> están desactivadas y se elimina la alimentación de las antenas.</li> <li>• Si cambia al modo OFF (apagado) mientras está conectado a un dispositivo <i>Bluetooth</i>, es posible que tenga que restablecer la conexión <i>Bluetooth</i> la próxima vez que encienda los auriculares o la próxima vez que cambie el interruptor de la posición OFF (apagado).</li> </ul>

### NOTAS:

- Sólo se puede escuchar una fuente de audio secundaria a la vez.
- El audio de una fuente secundaria nunca anulará las comunicaciones del intercomunicador.
- Cuando se selecciona MUTE o MIX, las llamadas entrantes y salientes silencian automáticamente todas las otras fuentes secundarias de audio.
- Durante una llamada, se combina el audio del intercomunicador y de la llamada telefónica.

## INTERRUPTOR DE OPERACIÓN PRIORITY

Establece la prioridad entre dos fuentes de audio secundarias conectadas al mismo tiempo.

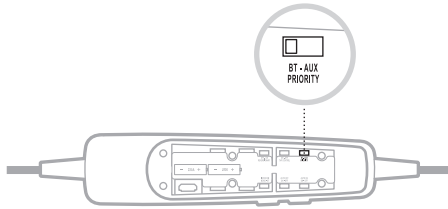

1. Encuentre el interruptor de operación PRIORITY en el compartimento de la batería.
2. Configure el interruptor a la fuente correcta (**BT** o **AUX**). Vea la “Cambiar los interruptores de operación” en la página 28.
  - Cuando el interruptor está en la posición BT, la fuente de *Bluetooth* anulará la fuente AUX si se detecta una señal.
  - Cuando el interruptor está en la posición AUX, la fuente AUX anulará la fuente de *Bluetooth* si se detecta una señal.

**NOTA:** Las llamadas de teléfono entrantes y salientes siempre anulan cualquier otra fuente secundaria.

## TABLA DE PRIORIDADES DE AUDIO SECUNDARIO

Las fuentes de audio se oyen según la prioridad:

↑ Prioridad ↓	<b>Radio/ intercomunicador</b>	Siempre anula el resto de audio
	<b>Llamadas telefónicas por Bluetooth</b>	Las llamadas activas anulan todas las demás fuentes de audio secundarias
	<b>Transmitiendo Bluetooth (A2DP)</b>	Se puede cambiar configurando el interruptor PRIORITY
	<b>Audio AUX</b>	

## GUARDAR LOS AURICULARES

- Coloque los auriculares en la funda de transporte para un almacenamiento fácil y conveniente.
- Guarde los auriculares en un lugar ventilado lejos de la luz de sol directa.
- Retire las baterías antes de guardar los auriculares por períodos prolongados.

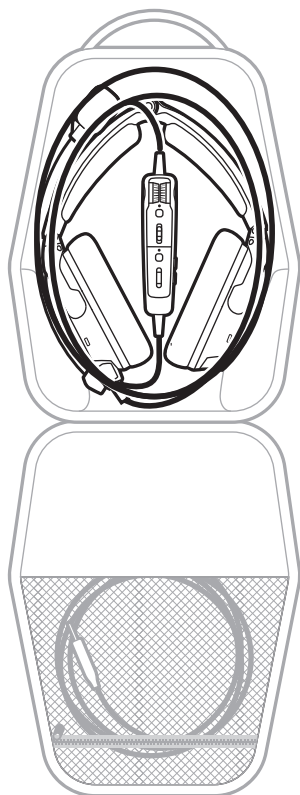

## LIMPIAR LOS AURICULARES

Es necesario que limpie los auriculares regularmente.

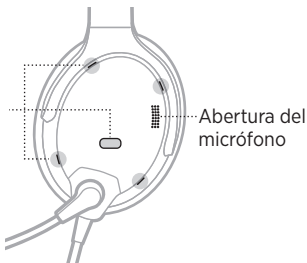
COMPONENTE	PROCEDIMIENTO DE LIMPIEZA
<p><b>Auriculares</b></p>	<p>Limpie las superficies externas de la diadema, la almohadilla de la diadema, las almohadillas de los audífonos, los conectores y las piezas de plástico con un paño suave y húmedo (solo agua) y jabón suave.</p> <p><b>PRECAUCIÓN:</b> NO sumerja los auriculares en agua ni en ningún otro líquido.</p>
<p><b>Aberturas de los audífonos</b></p>	<p>Antes de cada vuelo, compruebe que las aberturas en la parte exterior de cada audífono estén limpias y libres de residuos.</p> <p>Quando limpie los audífonos, asegúrese de que no entre suciedad o residuos en las aberturas. Si es necesario, con cuidado use pinzas para retirar cualquier cuerpo extraño que pueda haber quedado en las aberturas.</p> <p><b>PRECAUCIÓN:</b> NO sople ni aspire las aberturas, ya que podrían dañarse los auriculares.</p>  <p>El diagrama muestra un auricular con dos aberturas acústicas marcadas con líneas punteadas y el texto 'Aberturas acústicas'. También muestra la abertura del micrófono marcada con líneas punteadas y el texto 'Abertura del micrófono'.</p>
<p><b>Protector interior de los audífonos</b></p>	<p>No intente quitar, sustituir, reparar ni limpiar el protector interior dentro del audífono. Si el protector parece dañado o gastado, póngase en contacto con el servicio al cliente de Bose.</p> <p>Si el protector interior se humedece por la humedad del ambiente, por ejemplo, lluvia ligera, rocío, transpiración o condensación, deje secar al aire.</p> <p><b>PRECAUCIÓN:</b> NO utilice calefactores, sopladores ni secadores de pelo para secar el protector interior.</p>
<p><b>Malla protectora del micrófono</b></p>	<ol style="list-style-type: none"> <li>1. Deslice o quite suavemente la malla protectora fuera del micrófono.</li> <li>2. Enjuague la malla protectora y deje secar.</li> <li>3. Una vez que la malla protectora esté completamente seca, deslice la malla nuevamente en el micrófono. Asegúrese de que se ajuste completamente sobre el micrófono.</li> </ol>

## GARANTÍA LIMITADA

Los auriculares están cubiertos por una garantía limitada. En la tarjeta de registro del producto en la caja se encuentran los detalles de la garantía limitada. Consulte la tarjeta para obtener instrucciones sobre cómo registrar el producto. Si no registra su producto no afectará sus derechos de garantía limitada.

1. Póngase en contacto con la organización Bose en su país/región (visite [global.Bose.com](http://global.Bose.com) para obtener la información de contacto en su país/región) a fin de obtener instrucciones específicas de devolución y envío.
2. Etiquete y envíe el producto, con flete prepago, a la dirección proporcionada por la organización Bose en su país.
3. Coloque visiblemente el número de autorización de devolución en el exterior de la caja. Se rechazarán las cajas que no tengan un número de autorización de devolución, según corresponda.

## UBICACIÓN DEL NÚMERO DE SERIE

El número de serie se encuentra debajo de la almohadilla de la diadema. Para ver el número de serie, sujete y despegue suavemente hacia afuera la almohadilla de la diadema.

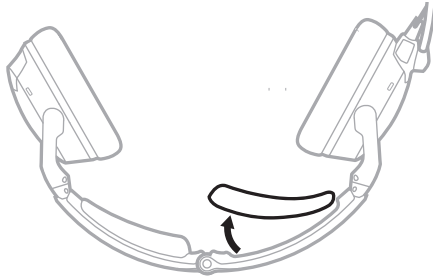

Use este número de serie cuando registre el producto o se comunique con Bose para obtener asistencia técnica.

## REPUESTOS Y ACCESORIOS

A lo largo del uso normal, las partes como la malla protectora y las almohadillas pueden requerir un reemplazo periódico. Los repuestos y accesorios se pueden pedir al Servicio de atención al cliente de Bose.

Visite: [support.Bose.com/A30](http://support.Bose.com/A30)

### Accesorios disponibles

- Almohadillas de los auriculares (un par)
- Almohadilla de la diadema (un par)
- Malla protectora para micrófono Electret
- Malla protectora para micrófono Dynamic
- Kit de mantenimiento (almohadillas de los auriculares, malla protectora para micrófono electret, almohadillas de la diadema)
- Estuche
- Cubierta del terminador
- Módulo de control con cable y unidad del micrófono
- Adaptador de cable de 6 pines a doble enchufe
- Adaptador de cable de 6 pines a U174
- Cable de audio AUX de 3,5 mm
- Kit de Instalación
- Clip para cables

### Almohadillas

Las almohadillas se deben sustituir cada seis meses o cada 350 horas de uso. Es posible que necesite reemplazarlas más a menudo si:

- Tiene barba o patillas tupidas.
- Somete los auriculares a temperaturas extremas como cuando estaciona el avión a temperaturas de calor o frío severos.
- Pone un exceso de tensión en las almohadillas debido a un almacenamiento incorrecto.

Las señales de que las almohadillas deben ser reemplazadas incluyen:

- La cubierta exterior se desprende
- Tiene cortes o rasgaduras
- Aplanamiento de la almohadilla, lo que reduce la efectividad del sellado

**NOTA:** Para extender la vida útil de las almohadillas de los auriculares, realice una limpieza periódica (vea la página 48).

### Quitar la almohadilla usada

1. Sujete el orillar de la almohadilla donde se dobla dentro de la ranura del audífono.
2. Con cuidado, tire hacia arriba del orillar de la almohadilla y quítela del audífono.

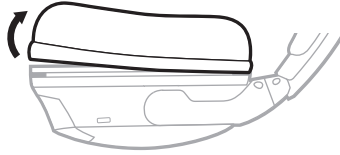

### Instalar un nueva almohadilla

1. Alinee correctamente la nueva almohadilla con el audífono.
2. Coloque el borde del orillar de la almohadilla dentro de la ranura detrás del reborde del audífono. Tenga cuidado de no plegar el orillar.
3. Estire suavemente la almohadilla alrededor del audífono, metiendo el orillar dentro de la ranura mientras lo hace.
4. Sujete la almohadilla y ajuste la posición para eliminar cualquier pliegue del orillar y arrugas en la almohadilla.

## Almohadillas de la diadema

Reemplace la almohadilla cuando el cuidado y el mantenimiento regulares no puedan restaurar la almohadilla a su tamaño y forma originales.

1. Ponga los auriculares boca abajo sobre una superficie protegida.

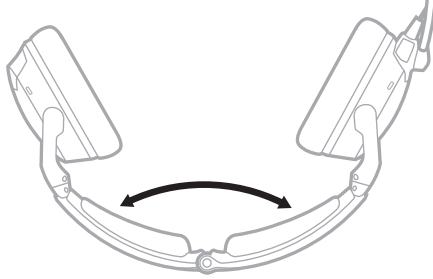

2. Quite la almohadilla usada de la diadema.

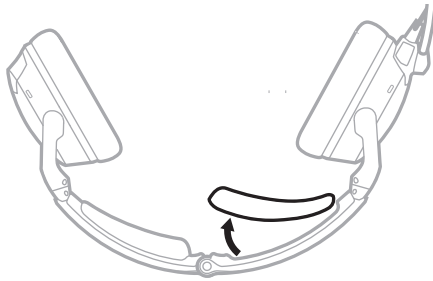

3. Mientras mantiene la diadema abierta, alinee el centro de la nueva almohadilla con el centro de la diadema y presione firmemente desde el centro hacia afuera.



## Malla protectora del micrófono

Puede quitar la malla protectora para lavarla o para sustituirla cuando sea necesario.

1. Tome la base del micrófono con cuidado y retire la malla protectora del micrófono.



2. Deslice la malla protectora del micrófono.
3. Deslice la nueva malla protectora en el micrófono. Asegúrese de que se ajuste completamente sobre el micrófono.



4. Presione los lados de la malla protectora para ajustarla en su lugar.

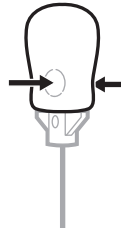

## Baterías

Vea “Baterías” en la página 32.

## Cubierta del micrófono o terminador

Vea “Colocación del micrófono” en la página 30.

## INTENTE PRIMERO CON ESTAS SOLUCIONES

Si tiene problemas con los auriculares, intente primero con estas soluciones:



- Encienda los auriculares (vea la página 22).
- Compruebe el estado de las luces de estado (vea la página 36).
- Asegúrese de que el interruptor de operación REVERSIONARY esté en **OFF** (vea “Cambiar los interruptores de operación” en la página 28).
- Para modelos con *Bluetooth*:
  - Asegúrese de que el dispositivo móvil sea compatible con *Bluetooth* 4.2 y superior.
  - Suba el volumen del dispositivo *Bluetooth* o de la aplicación de música.
  - Pruebe conectar otro dispositivo *Bluetooth* (consulte la página 40).

## OTRAS SOLUCIONES

Si no pudo resolver el problema, consulte la siguiente tabla para identificar síntomas y soluciones a problemas frecuentes. Si no puede resolver el problema, póngase en contacto con el servicio de atención al cliente de Bose.

Visite: [worldwide.Bose.com/Contact](http://worldwide.Bose.com/Contact)

### Cancelación de ruido acústico





PROBLEMA	QUÉ HACER
<b>Comunicación, pero sin cancelación de ruido en ninguno de los oídos</b>	<p>Si usa la alimentación de la batería, asegúrese de que las baterías sean nuevas y estén instaladas correctamente (vea la página 32).</p> <p>Si usa la alimentación del avión, verifique el fusible o disyuntor del avión.</p> <p>Si usa la alimentación del avión, asegúrese de que el conector esté firmemente asentado en el panel de control y que el panel de control tenga corriente (vea la página 34).</p> <p>Apague, luego encienda los auriculares (vea la página 22).</p> <p><b>NOTA:</b> No presione el botón de encendido  repetidamente.</p>
<b>Sin cancelación de ruido activa y sin comunicación</b>	<p>Si usa la alimentación de la batería, asegúrese de que las baterías sean nuevas y estén instaladas correctamente (vea la página 32).</p> <p>Si usa la alimentación del avión, asegúrese de que el conector esté firmemente asentado en el panel de control y que el panel de control tenga corriente (vea la página 34).</p> <p>Apague, luego encienda los auriculares (vea la página 22).</p> <p><b>NOTA:</b> No presione el botón de encendido  repetidamente.</p> <p>Use los auriculares en un asiento diferente.</p> <p>Retire la unidad del micrófono de los auriculares y revise que no haya daños en el conector o los pines (vea la página 30).</p>

PROBLEMA	QUÉ HACER
<b>Tap control no funciona en condiciones extremas de ruido ambiental</b>	Tap Control se desactiva cuando hay niveles extremos de ruido ambiental para garantizar un rendimiento adecuado de la reducción de ruido y la calidad de la comunicación de intercomunicación. Sin embargo, puede ajustar el nivel de cancelación de ruido a LOW en ambos audífonos usando el interruptor de cancelación de ruido Acoustic Noise Cancelling (ANC) (vea la página 23).

## Comunicaciones del intercomunicador

PROBLEMA	QUÉ HACER
<b>Cancelación de ruido activa, pero no hay audio entrante</b>	<p>Asegúrese de que los controles de volumen no estén demasiado bajos en el módulo de control o en el intercomunicador.</p> <p>Asegúrese de que los conectores del avión estén insertados correctamente en el panel de control del avión (vea la página 34).</p> <p>Use un asiento diferente.</p>
<b>Las comunicaciones entrantes tienen bajo volumen</b>	<p>Asegúrese de que los controles de volumen no estén demasiado bajos en el módulo de control o en el intercomunicador.</p> <p>Asegúrese de que el interruptor de operación INTERCOM esté configurado correctamente para su sistema de intercomunicación (vea la página 26).</p> <p>Asegúrese de que todos los auriculares que comparten el intercomunicador tengan el interruptor de operación INTERCOM en la posición correcta (vea la página 26).</p> <p>Desenchufe los demás auriculares y verifique si se puede ajustar el volumen a un nivel aceptable.</p>
<b>Comunicación intermitente</b>	<p>Asegúrese de que los conectores del avión estén insertados correctamente en el panel de control del avión (vea la página 34).</p> <p>Use un asiento diferente.</p>
<b>Volumen reducido en solo un oído</b>	<p>Asegúrese de que los controles de volumen no estén demasiado bajos en el módulo de control o en el intercomunicador.</p> <p>Asegúrese de que el interruptor de operación INTERCOM esté configurado correctamente para su sistema de intercomunicación (vea la página 26).</p>
<b>No hay separación de estéreo o comunicaciones solo en un oído</b>	<p>Asegúrese de que el interruptor de operación INTERCOM esté configurado correctamente para su sistema de intercomunicación (vea la página 26).</p> <p>Asegúrese de que la cubierta del terminador esté bien instalada (vea la página 30).</p> <p>Dependiendo de cómo estén cableadas las clavijas de audio, es posible que solo se suministre un canal de audio a la clavija de los auriculares. Si el interruptor de operación INTERCOM está en ST y solo oye las comunicaciones en un lado, configure el interruptor de operación a <b>MON</b> para reproducir audio en ambos lados. Los modelos XLR de 5 pines solo son de audio mono.</p>

## Audio

PROBLEMA	QUÉ HACER
<b>Función de reducción de ruido, sonidos de clics intermitentes o distorsión de la comunicación en un entorno ruidoso</b>	<p>Asegúrese de que los audífonos estén limpios y sin residuos (vea la página 48).</p> <p>Quite el micrófono y vuelva a colocarlo (vea la página 30).</p> <p>Si los auriculares emiten un ruido fuerte y hay una pérdida de comunicación relacionada cuando están en el modo de cancelación de ruido Acoustic Noise Cancelling, apáguelos. Los auriculares continuarán proporcionando comunicación en el modo de reducción de ruido pasivo.</p>
<b>Ruido de acople o silbido cuando los auriculares están encendidos</b>	<p>Asegúrese de que la orientación de los auriculares sea la correcta. Use la marca izquierda  y derecha  en los auriculares para orientar los auriculares correctamente.</p> <p>Asegúrese de que las almohadillas de los audífonos cubran completamente las orejas (vea la página 18).</p> <p>Asegúrese de que los audífonos estén limpios y sin residuos (vea la página 48).</p>
<b>Sonido crepitante audible con los auriculares encendidos en un entorno ruidoso, o la función de cancelación de ruido es intermitente.</b>	<p>Asegúrese de que la orientación de los auriculares sea la correcta. Use la marca izquierda  y derecha  en los audífonos para orientar los auriculares correctamente.</p> <p>Asegúrese de que los audífonos estén limpios y sin residuos (vea la página 48).</p> <p>Quite el micrófono y vuelva a colocarlo (vea la página 30).</p> <p>Si usa la alimentación de la batería, verifique si la batería está baja (vea la página 36).</p> <p>Si usa la corriente del avión, asegúrese de que el voltaje que alimenta los auriculares no sea menor a 10 VDC.</p>

**ADVERTENCIA:** Si los auriculares emiten un ruido fuerte y hay una pérdida de comunicación relacionada cuando están en el modo de cancelación de ruido Acoustic Noise Cancelling, apáguelos. Los auriculares continuarán proporcionando comunicación en el modo de reducción de ruido pasivo.

## Micrófono

PROBLEMA	QUÉ HACER
<b>El micrófono no emite sonido</b>	<p>Asegúrese de que el punto blanco en el micrófono esté orientado hacia la boca (vea la página 19).</p> <p>Asegúrese de que el micrófono esté correctamente conectado a la diadema (vea la página 30).</p> <p>Verifique el nivel de supresión de estática en el intercomunicador y ajústelo según sea necesario.</p> <p>Pruebe con otra posición del intercomunicador en la aeronave.</p> <p>Para las llamadas telefónicas por <i>Bluetooth</i>, asegúrese de que las baterías sean nuevas y estén correctamente instaladas (vea la página 32).</p> <p><b>NOTA:</b> Solo para modelos con <i>Bluetooth</i>.</p>

## Fuente de audio *Bluetooth*

**NOTA:** Esta sección se refiere solo a los modelos con *Bluetooth*.

PROBLEMA	QUÉ HACER
<p><b>No hay audio de la fuente <i>Bluetooth</i> en los auriculares durante una llamada</b></p>	<p>Asegúrese de que el interruptor de modo de audio secundario se encuentre en la posición <b>MUTE</b> o <b>MIX</b> (vea la página 45).</p> <p>Encienda y apague <i>Bluetooth</i> en el dispositivo móvil.</p> <p>Asegúrese de que la función <i>Bluetooth</i> esté activada y que la luz de <i>Bluetooth</i> esté parpadeando (vea la página 37).</p> <p>Asegúrese de que los auriculares y el dispositivo estén dentro del rango de alcance (9 m)</p> <p>Asegúrese de que el dispositivo móvil esté conectado correctamente y que los auriculares estén listos para emparejarse (vea la página 39).</p> <p>Asegúrese de que el volumen de <i>Bluetooth</i> no esté demasiado bajo en el módulo de control (vea la página 42).</p>
<p><b>Los auriculares no se emparejan con un dispositivo</b></p>	<p>Encienda y apague <i>Bluetooth</i> en el dispositivo móvil.</p> <p>Asegúrese de que la función <i>Bluetooth</i> esté activada y que la luz de <i>Bluetooth</i> esté parpadeando (vea la página 37).</p> <p>Si usa la alimentación de la batería, verifique la luz de encendido (vea la página 36). Si parpadea de color rojo, la función <i>Bluetooth</i> está desactivada para conservar la carga. Cambie las baterías.</p> <p>Asegúrese de que el interruptor de modo de audio secundario se encuentre en la posición <b>MUTE</b> o <b>MIX</b> (vea la página 45).</p> <p>Borre la lista de dispositivos emparejados de los auriculares (vea la página 41) y vuelva a conectarlos.</p> <p>Borre los auriculares de la lista de dispositivos <i>Bluetooth</i> de su dispositivo y vuelva a emparejarlos.</p>
<p><b>No se puede responder/finalizar una llamada</b></p>	<p>Asegúrese de que el dispositivo móvil esté conectado a los auriculares.</p> <p>Apague el dispositivo y vuelva a encenderlo. Vuelva a conectarlo.</p>
<p><b>Los auriculares no se vuelven a conectar a un dispositivo conectado previamente</b></p>	<p>Asegúrese de que los auriculares y el dispositivo estén dentro del rango de alcance (9 m)</p> <p>Asegúrese de que el interruptor de modo de audio secundario se encuentre en la posición <b>MUTE</b> o <b>MIX</b> (vea la página 45).</p> <p>Asegúrese de que la función <i>Bluetooth</i> esté activada y que la luz de <i>Bluetooth</i> esté parpadeando (vea la página 37).</p> <p>Si usa la alimentación de la batería, verifique la luz de encendido (vea la página 36). Si parpadea de color rojo, la función <i>Bluetooth</i> está desactivada para conservar la carga. Cambie las baterías.</p> <p>En el dispositivo móvil, asegúrese que esté activada la función <i>Bluetooth</i>.</p> <p>Borre los auriculares de la lista de dispositivos <i>Bluetooth</i> de su dispositivo y vuelva a emparejarlos.</p>

## Encendido/apagado automático

**NOTA:** Esta función no está disponible para modelos con conectores de enchufe doble y U174.

PROBLEMA	QUÉ HACER
Los auriculares no se encienden automáticamente.	<p>Asegúrese de que el interruptor de operación AUTO ON esté en <b>ON</b> (vea la página 26).</p> <p>Compruebe las especificaciones de la aeronave para ver si la clavija recibe al menos 10 V de corriente continua del sistema eléctrico de la aeronave.</p>
Los auriculares no se apagan automáticamente.	<p>Asegúrese de que el interruptor de operación AUTO OFF esté en <b>ON</b> (vea página 26).</p> <p>Desconecte los auriculares de la aeronave. Luego, encienda los auriculares y espere 15 minutos.</p> <p>Los auriculares pueden tardar hasta 9 minutos en apagarse cuando no se usan inmediatamente después del encendido inicial. Si los auriculares no se han apagado después de 15 minutos, póngase en contacto con el servicio al cliente de Bose.</p>

## Modo de reversión

PROBLEMA	QUÉ HACER
Los auriculares no responden o no se pueden usar	<p>Configure el interruptor de operación REVERSIONARY a <b>ON</b> (vea página 28). Esto desactiva todas las funciones no críticas, incluyendo el audio <i>Bluetooth</i>, el audio AUX y Tap Control. Sólo se activan las comunicaciones del intercomunicador y la cancelación de ruido acústico.</p>

## MONTAR EL CONECTOR DEL PANEL DE LA AERONAVE

El conector del panel de la aeronave es parte del conjunto de cableado de 6 pines opcional.

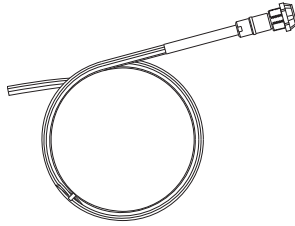

Visite [www.Bose.com](http://www.Bose.com) o [global.Bose.com](http://global.Bose.com) para comprar u obtener información.

**ADVERTENCIA:** Un técnico calificado para realizar este tipo de instalaciones aeronáuticas debe montar el conector del panel de la aeronave que esté usando.

Monte el conector en un recorte, usando los diagramas a continuación como guía.

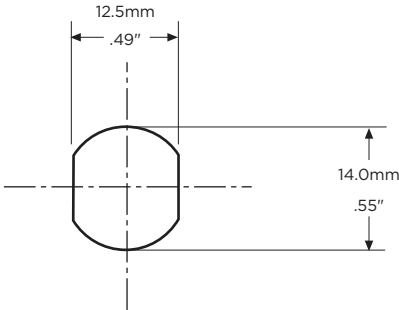

Receptáculo - Patilla (vista frontal)

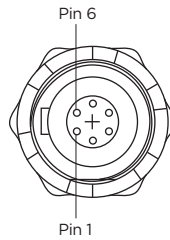

Esquema de la interfaz del avión

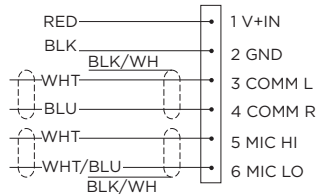



Conecte los ocho cables de la siguiente manera:

- Dos para el micrófono
- Dos para el audio
- Uno para la alimentación
- Uno para la descarga a tierra
- Dos para las protecciones de audio

Los cables de audio y del micrófono deben conectarse en la parte posterior de las clavijas de micrófono y auriculares existentes, dejando intactas las clavijas para usar con auriculares convencionales. Generalmente, este es el método de instalación más rápido.

**PRECAUCIÓN:** NO use fuerza excesiva ni doble el conector instalado. Esto puede dañar o romper las uniones de soldadura internas.

**NOTA:** El conector del panel de la aeronave no puede instalarse en un sistema de audio que use salidas de audio acopladas a un transformador. Comuníquese con el servicio al cliente de Bose.

### Diagrama de conexión Mono

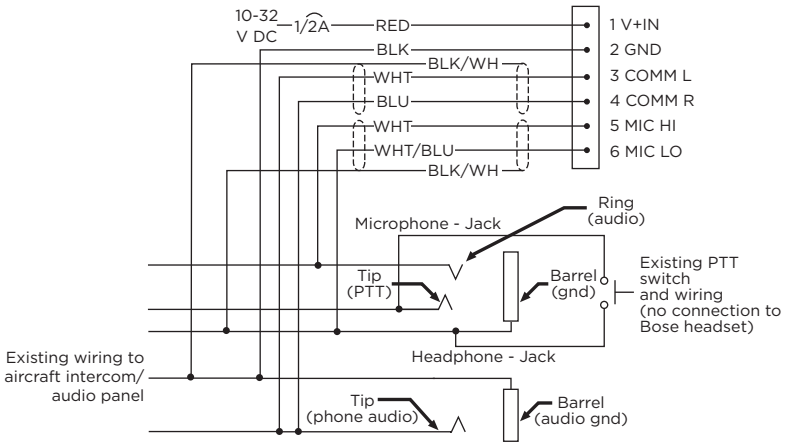

## Diagrama de conexión Estéreo

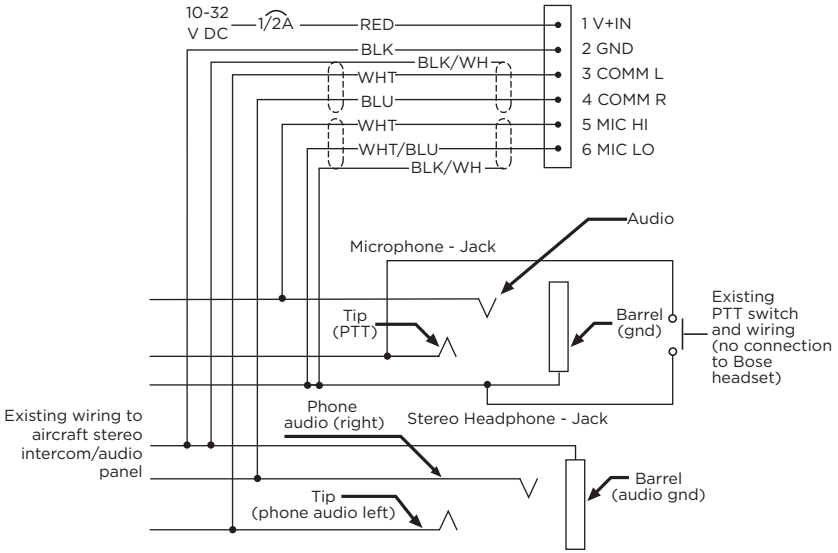

## Información para realizar las conexiones

La disposición de los pines para el conector opcional instalado se muestran en la tabla a continuación.

NÚMERO DE PIN	COLOR	FUNCIÓN
1	Rojo	V+IN: Alimentación de los auriculares (10-32 VDC). Use un fusible de 1/4 amp o un disyuntor de 1/2 amp.
2	Negro	GND: Descarga a tierra del sistema. Conecte a la descarga a tierra del audio existente.
3	Blanco	COMM L: Comunicación por teléfono, Izquierdo.
4	Azul	COMM R: Comunicación por teléfono, Derecho.
<p><b>NOTA:</b> Para el funcionamiento en estéreo, conecte los canales izquierdo y derecho a sus posiciones respectivas. Para el funcionamiento monoaural, conecte los pines 3 y 4 juntos y la punta del pin de teléfono existente.</p>		
5	Blanco	MIC HI: Micrófono/Hi-audio. Conecte la porción de la clavija del micrófono existente que corresponde a la posición de anillo de un enchufe de micrófono de los auriculares. No conecte al segmento de la punta (PTT).
6	Blanco/azul	MIC LO: Micrófono/Lo-ground. Conecte la porción de la clavija del micrófono existente que corresponde a la posición de cilindro de un enchufe de micrófono de los auriculares.
<p><b>NOTA:</b> Si el micrófono funciona en transmisión por radio, pero no a través del intercomunicador, verifique el pin 6. Puede estar cableado incorrectamente al segmento PTT de la clavija del micrófono.</p>		
<b>Protección de comunicación</b>	Negro	Protección del par de cables de Comm L y Comm R.
<b>Protección del micrófono</b>	Negro	Protección del par de cables de Mic Hi y Mic Lo.
<p><b>NOTA:</b> Los cables que conectan los pines 3 y 4 y los pines 5 y 6 son pares trenzados blindados con una terminación de blindaje de cable negro que sale de cada par. Si el cableado existente no está blindado, conecte los blindados al cableado blindado de audio existente, o conecte el blindaje desde el par de cables de Comm L y Comm R a la puesta a tierra del audio.</p>		

## ESPECIFICACIONES DE LOS AURICULARES

ESPECIFICACIÓN	DESCRIPCIÓN
<b>Sensibilidad de los auriculares</b>	96,5 +/- 3,5 dBA SPL* *Medido según RTCA DO-214A Inciso 2.7.2.1(a)
<b>Impedancia de auriculares</b>	Modo Mono: 150 Ohm* Modo Estéreo: 300 Ohm* *Medido según RTCA DO-214A Inciso 2.3.4.1
<b>Respuesta de frecuencia de auriculares</b>	Rango total (máx - min) +/- 7,5 dB* *Medido según RTCA DO-214A Inciso 2.7.2.1 (b)
<b>Sensibilidad del micrófono de brazo flexible</b>	400 mV RMS +/- 3 dB para 114 dB SPL a 1000 Hz* *Medido según RTCA DO-214A Incisos 2.2.3.1 y 2.6.2.1
<b>Sesgo del micrófono de brazo flexible</b>	Rango de funcionamiento: 8,0 - 16 VDC* *Medido según RTCA DO-214A Inciso 2.6.2.1
<b>Máximo nivel de ruido ambiental</b>	Rango de funcionamiento de la reducción de ruido activa completa: SPL de 115 dB Rango de funcionamiento de la reducción de ruido activa reducida: SPL de 134 dB
<b>Solo alimentación de la batería</b>	Dos (2) baterías AA alcalinas
<b>Duración de la batería</b>	Hasta 45 horas. La duración varía con la calidad de la batería, los niveles de ruido ambiental y el uso de la función de <i>Bluetooth</i> .
<b>Solo alimentación del avión</b>	Rango de voltaje de alimentación de aeronave: 10 a 32 VDC
<b>Consumo promedio de energía</b>	300 mW
<b>Fusible/disyuntor</b>	Fusible de 1/4 de amperio, de acción rápida (fusible AGC de 1/4 de amperio) o disyuntor de 1/2 amperio
<b>Peso de los auriculares</b>	340 gr (solo auriculares)

ESPECIFICACIÓN	DESCRIPCIÓN
<b>Rango de tamaño de los auriculares</b>	Deslizador no extendido: 214 mm H x 161 mm W x 80 mm D  Deslizador extendido: 259 mm H x 168 mm W x 80 mm D
<b>Dimensiones del módulo de control</b>	38,1 mm H x 38,1 mm W x 125 mm D
<b>Temperatura y altitud (Categoría A2)</b>	En funcionamiento: -15°C - 70°C Almacenamiento: -55°C - 70°C Altitud: 15.000 pies máxima presión de altitud para cancelación total
<b>Tecnología inalámbrica <i>Bluetooth</i></b>	4.2
<b>Longitud del cable de los auriculares</b>	2 m

**NOTA:** Podrían producirse daños en el equipo de aviónica por el uso de estos auriculares si el equipo fue fabricado para ser usado sólo con auriculares de 600 Ω. Si tiene dudas, consulte al fabricante del equipo de aeronavegación.

## ORDEN TÉCNICA ESTÁNDAR DE LA FAA

Los auriculares Bose A30 Aviation Headsets que están aprobados para TSO y ETSO C139 están marcados adecuadamente. La interfaz del producto, los cables y los micrófonos fueron diseñados para funcionar o soportar la exposición a las siguientes condiciones ambientales.

Este artículo cumple con los estándares mínimos de rendimiento y control de calidad requeridos por una orden técnica estándar (TSO). La instalación de este artículo requiere una aprobación por separado.

CONDICIÓN	CATEGORÍA
Altitud y temperatura	A2
Niebla salina	S
Susceptibilidad conducida de AF	B
Humedad	B
Efecto magnético	A
Entrada de alimentación	B
Susceptibilidad de RF	TR
Vibración	S, R y U
Picos de voltaje	A
Caída fuerte	12 veces, 1 m sobre hormigón (según DO-214a)
Atmósfera explosiva	Aprobado

Las categorías ambientales citadas se refieren a RTCA DO-160G y RTCADO-214a (18 de diciembre de 2013).

Las condiciones y pruebas requeridas para la aprobación TSO de este artículo son estándares de desempeño mínimos. Quienes instalen este artículo en o dentro un tipo o clase específico de aeronave deben determinar que las condiciones de instalación de la aeronave cumplen con los estándares TSO que incluyen cualquier función integrada no TSO aceptada. Los artículos TSO y cualquier función integrada no TSO aceptada deben tener aprobaciones separadas para la instalación en una aeronave. El artículo debe instalarse solo según el código 14 CFR Parte 43 o los requisitos de aeronavegación correspondientes.

Este dispositivo cumple con los límites de exposición a la radiación de RF de la FCC y de ISED Canada establecidos para la población en general. No se debe ubicar ni operar junto con ninguna otra antena o transmisor.

## Lisez toutes les consignes de sécurité et les instructions d'utilisation.

Pour en savoir plus sur votre casque A30 Aviation Headset, consultez le site [support.Bose.com/A30](http://support.Bose.com/A30)

**CE** Bose Corporation déclare que ce produit est conforme aux critères essentiels et autres dispositions de la directive 2014/53/UE et des autres directives européennes applicables. L'attestation complète de conformité est disponible à l'adresse [www.Bose.com/compliance](http://www.Bose.com/compliance)

Ce produit est conforme à toutes les directives de l'Union européenne qui s'y appliquent. L'attestation complète de conformité est disponible à l'adresse [www.Bose.com/compliance](http://www.Bose.com/compliance)

**UK CA** Ce produit est conforme à toutes les réglementations de 2016 en matière de compatibilité électromagnétique et à toutes les autres réglementations britanniques applicables. L'attestation complète de conformité est disponible à l'adresse [www.Bose.com/compliance](http://www.Bose.com/compliance)

Bose Corporation déclare que ce produit est conforme aux critères essentiels et autres dispositions des réglementations de 2017 sur les équipements radio et des autres réglementations britanniques applicables. L'attestation complète de conformité est disponible à l'adresse [www.Bose.com/compliance](http://www.Bose.com/compliance)

## AVERTISSEMENTS/PRÉCAUTIONS

- Pour réduire le risque d'incendie ou de secousse électrique, veillez à ne PAS exposer ce produit à la pluie, au ruissellement, aux éclaboussures ou à l'humidité, et à ne jamais placer d'objets contenant des liquides, notamment des vases, sur l'appareil ou à proximité.
- Veillez à NE PAS effectuer de modifications non autorisées sur ce produit.
- La batterie/pile fournie avec ce produit peut provoquer un incendie, une explosion ou une brûlure chimique si elle n'est pas correctement manipulée ou remplacée, ou si elle est remplacée par un type de batterie/pile non adapté.
- En cas de fuite, ÉVITEZ tout contact du liquide avec la peau ou les yeux. En cas de contact, consultez immédiatement un médecin.
- N'exposez pas les produits contenant des piles ou des batteries à une chaleur excessive (ne les placez pas à la lumière directe du soleil, près d'un feu ou de toute autre source de chaleur).
- Conservez les piles hors de portée des enfants.
- Veillez à mettre au rebut les piles usagées conformément aux réglementations locales.
- En cas de manipulation inappropriée, les piles risquent de provoquer un incendie ou des brûlures chimiques. Veillez à ne pas les recharger, les démonter, les chauffer ou les incinérer.



Certaines pièces présentent un risque de suffocation. Ne les laissez pas à la portée des enfants de moins de 3 ans.



Ce produit contient des composants magnétiques. Consultez votre médecin afin de savoir si ces composants peuvent avoir une incidence sur un dispositif médical implantable.

**REMARQUE :** vous risquez d'endommager l'équipement d'aviation lors de l'utilisation de ce casque si l'équipement est destiné à être utilisé uniquement avec des casques de 600 Ω. En cas de doute, consultez le fabricant de l'équipement d'aviation.

## Lisez attentivement cette notice et conservez-la

Lisez attentivement cette notice. Conservez cette notice d'utilisation pour toute référence ultérieure, et veillez à ce qu'elle soit facilement accessible aux passagers et aux utilisateurs éventuels du casque.

### • En cas de problème avec le casque, sélectionnez une autre méthode de communication.

Dans le cas peu probable d'un problème avec le casque ou le mode passif de réduction des bruits ambiants, sélectionnez une autre méthode de communication et utilisez les compétences habituelles de gestion des ressources du poste de pilotage pour réduire les distractions.

### • Utilisez le casque à volume modéré.

Pour éviter des dommages auditifs, utilisez le casque à un volume confortable, mais modéré. Limitez le volume du casque à des niveaux sûrs qui n'affecteront pas votre capacité à entendre les sons informatifs et les alertes (par exemple les avertissements de décrochage ou de train rentré) pendant le pilotage.



• **Éteignez le casque s'il émet un bruit fort.**

Comme pour tout appareil électronique complexe, il est possible que le casque présente des dysfonctionnements. Il peut s'agir de bruits forts, d'une distorsion sonore, d'un effet de larsen et de la perte de signaux de communication dans le casque. Ils peuvent se manifester soit en mode de réduction des bruits ambiants, soit en mode passif (réduction des bruits ambiants désactivée). En mode de réduction des bruits ambiants, si le casque émet un bruit fort et que vous constatez une perte de communication, placez le commutateur de mise sous tension en position OFF. Le casque continuera alors à assurer les communications en mode passif de réduction des bruits ambiants. Si le problème persiste, reportez-vous à la section « Résolution des problèmes » à la page 54.

• **Soyez conscient des différences de niveau sonore lors du port du casque.**

Lorsque la fonction de réduction des bruits ambiants active et passive est activée, il est possible que les bruits normaux de l'avion (moteurs, hélices, alarmes d'avertissement et autres sources sonores) soient déformés. Veillez à entendre et à reconnaître ces sons lorsque vous utilisez le casque en pilotant.

• **Veillez à NE PAS passer d'appels téléphoniques lorsque vous pilotez.**

N'utilisez pas le casque pour passer des appels téléphoniques pendant les opérations de vol.

• **Assurez-vous que la commande de volume du système de communication de votre appareil est facilement accessible.**

Cette commande a une incidence sur la puissance du signal de communication transmis au casque. Assurez-vous que vous pouvez comprendre les communications critiques, même lorsque le mode de réduction des bruits ambiants est désactivé. Dans ce cas, vous devrez peut-être augmenter le volume du système de communication de l'avion. En mode passif, les commandes de volume sur le module de contrôle sont automatiquement réglées sur le volume maximal. Pour des commandes de volume supplémentaires, utilisez la commande de volume du système d'intercommunication ou de la radio. Si votre casque peut être connecté au circuit de l'avion, raccordez-le aux sources d'alimentation de l'avion uniquement, conformément aux instructions de la section « Connecteurs d'aviation » à la page 34.

• **Veillez à ce que les appareils portables n'interfèrent pas avec les systèmes de navigation et de communication de l'avion. Référence FAA AC 91.21-ID, ou révision ultérieure, pour l'approbation de l'installation.**

Le pilote doit veiller à ce que les appareils portables n'interfèrent pas avec les systèmes de navigation et de communication de l'avion, et doit déterminer si l'appareil portable est apte à être utilisé avec le casque.

• **Utilisez uniquement des piles AA (LR06), alcalines de préférence.**

Nous recommandons l'utilisation de piles alcalines, car elles offrent de meilleurs résultats. Tout autre composant chimique risque d'entraîner des résultats différents. L'autonomie de la batterie peut varier et l'indication d'autonomie risque de manquer de précision. Veillez à mettre correctement au rebut les piles usagées.

• **Veillez à NE PAS réparer le casque vous-même.**

Contactez la société Bose dans votre pays/région afin de connaître les instructions de retour et d'expédition. Consultez le site [global.Bose.com](http://global.Bose.com)

• **N'utilisez pas le casque avec un casque de protection ou tout autre système de sécurité.**

Le casque n'est pas prévu à cet effet et n'a pas été certifié pour la protection contre les accidents. Le démontage, le remontage ou la modification du casque ou d'une partie de celui-ci dans le but de l'utiliser avec un casque de protection ou tout autre système de sécurité est susceptible d'entraîner des blessures corporelles graves. Cette utilisation non autorisée annulerait la garantie limitée du produit.

• **Veillez à NE PAS immerger le casque dans de l'eau ou tout autre liquide.**

Reportez-vous à la section « Nettoyage du casque » à la page 48 pour en savoir plus sur l'entretien.

• **Veillez à tenir les écouteurs propres.**

Pour que le casque fonctionne correctement, l'ouverture du microphone et les ouvertures acoustiques situées à l'extérieur de chaque écouteur doivent être exemptes de débris afin d'assurer une communication claire. Reportez-vous à la section « Nettoyage du casque » à la page 48 pour en savoir plus sur l'entretien.

**REMARQUE :** cet appareil a fait l'objet de tests prouvant sa conformité aux limites imposées aux appareils numériques de classe B, conformément à la partie 15 de la réglementation de la FCC. Ces limites sont conçues pour offrir une protection raisonnable contre les interférences nuisibles dans une installation résidentielle. Cet appareil génère, utilise et est susceptible d'émettre de l'énergie radioélectrique. À ce titre, s'il n'est pas installé ou utilisé conformément aux instructions, il est susceptible de perturber les communications radio. Cependant, il n'est nullement garanti que de telles perturbations ne se produisent pas dans une installation donnée. Si cet appareil perturbe effectivement la réception de la radio ou de la télévision (ce qui peut être vérifié en allumant et en éteignant l'appareil), vous êtes invité à tenter de remédier au problème en prenant une ou plusieurs des mesures suivantes :

- Réorientez ou déplacez le produit récepteur ou l'antenne.
- Augmentez la distance séparant le matériel du récepteur.
- Connectez l'appareil à une prise reliée à un circuit différent de celui auquel est branché l'amplificateur.
- Consultez votre revendeur ou un technicien radio/TV expérimenté pour obtenir de l'aide.

Toute modification non autorisée expressément par Bose Corporation est susceptible d'annuler le droit de l'utilisateur d'utiliser cet appareil.

Cet appareil est conforme à la partie 15 de la réglementation de la FCC et à ou aux standards RSS exemptés de licence du ministère de l'Innovation, des Sciences et du Développement économique (ISDE) du Canada. L'utilisation de cet appareil est soumise aux conditions suivantes : (1) cet appareil ne doit pas provoquer d'interférences et (2) il doit tolérer les interférences externes, y compris celles susceptibles de provoquer un dysfonctionnement.

La operación de este equipo está sujeta a las siguientes dos condiciones: (1) es posible que este equipo o dispositivo no cause interferencia perjudicial y (2) este equipo o dispositivo debe aceptar cualquier interferencia, incluyendo la que pueda causar su operación no deseada.

Cet appareil est conforme aux réglementations de la FCC et d'ISDE Canada relatives aux limites d'exposition aux rayonnements électromagnétiques pour le grand public. Il ne doit pas être installé ni utilisé avec un autre émetteur radio ou son antenne.

ID FCC : A94429358

### CAN ICES-3(B)/NMB-3(B)

#### Pour l'Europe,

Bande de fréquences comprise entre 2 400 et 2 483,5 MHz.

Puissance de transmission maximale inférieure à 20 dBm P.I.R.E.

La puissance de transmission maximale est inférieure aux limites réglementaires. Par conséquent, le test du DAS n'est pas nécessaire et on en est dispensé conformément aux réglementations en vigueur.



Ce symbole signifie que le produit ne doit pas être jeté avec les déchets ménagers, mais déposé dans un centre de collecte approprié pour recyclage. Une mise au rebut et un recyclage adéquats permettent de protéger les ressources naturelles, la santé humaine et l'environnement. Pour plus d'informations sur la mise au rebut et le recyclage de ce produit, contactez votre mairie, votre service de ramassage des ordures ou le magasin où vous l'avez acheté.



**Mettez au rebut les piles usagées conformément aux réglementations locales.** Ne les incinérez pas.



## Règles techniques relatives aux appareils à radiofréquences de faible puissance

En l'absence d'autorisation de la NCC, les organisations, entreprises ou utilisateurs ne sont pas autorisés à modifier la fréquence, à améliorer la puissance de transmission ou à altérer les caractéristiques d'origine et les performances d'un appareil à radiofréquences de faible puissance approuvé. Les appareils à radiofréquences de faible puissance ne doivent avoir aucune incidence sur la sécurité des avions ni provoquer d'interférences avec les communications légales; dans le cas contraire, l'utilisateur devra immédiatement cesser d'utiliser l'appareil jusqu'à l'absence complète d'interférences. Par communications légales, nous entendons les communications radio établies conformément au Telecommunications Management Act. Les appareils à radiofréquences de faible puissance peuvent être sensibles aux interférences des communications légales ou aux appareils émettant des ondes radio ISM.

### 低功率射頻器材技術規範

取得審驗證明之低功率射頻器材，非經核准，公司、商號或使用者均不得擅自變更頻率、加大功率或變更原設計之特性及功能。低功率射頻器材之使用不得影響飛航安全及干擾合法通信；經發現有干擾現象時，應立即停用，並改善至無干擾時方得繼續使用。前述合法通信，指依電信管理法規定作業之無線電通信。低功率射頻器材須忍受合法通信或工業、科學及醫療用電波輻射性電機設備之干擾。

### Tableau des restrictions concernant les substances dangereuses en Chine

Noms et quantités des substances ou éléments toxiques ou dangereux						
Nom	Substances ou éléments toxiques ou dangereux					
	Plomb (Pb)	Mercure (Hg)	Cadmium (Cd)	Chrome hexavalent (CR(VI))	Biphényle polybromé (PBB)	Éther de diphényle polybromé (PBDE)
Cartes de circuits imprimés	X	0	0	0	0	0
Pièces métalliques	X	0	0	0	0	0
Pièces en plastique	0	0	0	0	0	0
Enceintes	X	0	0	0	0	0
Câbles	X	0	0	0	0	0
Les données de ce tableau sont conformes aux dispositions de la norme SJ/T 11364.						
O : indique que la quantité de cette substance toxique ou dangereuse contenue dans tous les composants homogènes de cette pièce est inférieure à la limite définie dans GB/T 26572.						
X : indique que la quantité de cette substance toxique ou dangereuse contenue dans au moins un des composants homogènes de cette pièce est supérieure à la limite définie dans GB/T 26572.						

**Date de fabrication** : le huitième chiffre du numéro de série indique l'année de fabrication ; par exemple, « 3 » correspond à 2013 ou à 2023.

**Importateur pour la Chine** : Bose Electronics (Shanghai) Company Limited, Level 6, Tower D, No. 2337 Gudai Rd. Minhang District, Shanghai 201100

**Importateur pour l'UE** : Bose Products B.V., Gorslaan 60, 1441 RG Purmerend, Pays-Bas

**Importateur pour le Mexique** : Bose de México S. de R.L. de C.V., Avenida Prado Sur #150, Piso 2, Interior 222 y 223, Colonia Lomas de Chapultepec V Sección, Miguel Hidalgo, Ciudad de México, C.P. 11000  
Numéro de téléphone : +5255 (5202) 3545

**Importateur pour Taïwan** : Bose Limited Taiwan Branch (H.K.), 9F., No. 10, Sec. 3, Minsheng E. Road, Zhongshan Dist. Taipei City 10480, Taiwan Numéro de téléphone : +886-2-2514 7676

**Importateur pour le Royaume-Uni** : Bose Limited, Bose House, Quayside Chatham Maritime, Chatham, Kent, ME4 4QZ, Royaume-Uni

Modèle : 429358. L'ID CMIIT se trouve à l'intérieur du compartiment à piles.

### Renseignements à noter et conserver

Les numéros de série et de modèle figurent sous le coussinet d'arceau.

Numéro de série : \_\_\_\_\_

Numéro de modèle : \_\_\_\_\_

Conservez votre facture avec la notice d'utilisation. Enregistrez dès maintenant votre produit Bose. Pour ce faire, rendez-vous sur [worldwide.bose.com/ProductRegistration](https://www.worldwide.bose.com/ProductRegistration)

La **politique de confidentialité de Bose** est disponible sur le site [worldwide.bose.com/privacypolicy](https://www.worldwide.bose.com/privacypolicy)

Les **Conditions d'utilisation de Bose** sont disponibles sur la page [worldwide.bose.com/termsofuse](https://www.worldwide.bose.com/termsofuse)

Apple et le logo Apple sont des marques de commerce d'Apple Inc., déposées aux États-Unis et dans d'autres pays. App Store est une marque de service d'Apple Inc.

Android, Google Play et le logo Google Play sont des marques de commerce de Google LLC.

L'appellation et les logos *Bluetooth*<sup>®</sup> sont des marques déposées de Bluetooth SIG, Inc., utilisées sous licence par Bose Corporation.

Siège de Bose Corporation : 1-877-230-5639

A20, Acoustic Noise Cancelling, Bose et Bose A30 Aviation Headset sont des marques de commerce de Bose Corporation.

©2023 Bose Corporation. Toute reproduction, modification, distribution ou autre utilisation, même partielle, de ce document est interdite sans autorisation écrite préalable.

The following license disclosures apply to certain third-party software packages used as components in the product.

Package: LittlevGL Version 7.10.1

Copyright © 2020 LVGL LLC

Package: pyrcr

Copyright © 2006-2015, Thomas Pircher <tehep-web@tty1.net>

The above is/are subject to the license terms reprinted below:

### MIT License

Permission is hereby granted, free of charge, to any person obtaining a copy of this software and associated documentation files (the "Software"), to deal in the Software without restriction, including without limitation the rights to use, copy, modify, merge, publish, distribute, sublicense, and/or sell copies of the Software, and to permit persons to whom the Software is furnished to do so, subject to the following conditions:

The above copyright notice and this permission notice shall be included in all copies or substantial portions of the Software.

THE SOFTWARE IS PROVIDED "AS IS", WITHOUT WARRANTY OF ANY KIND, EXPRESS OR IMPLIED, INCLUDING BUT NOT LIMITED TO THE WARRANTIES OF MERCHANTABILITY, FITNESS FOR A PARTICULAR PURPOSE AND NONINFRINGEMENT. IN NO EVENT SHALL THE AUTHORS OR COPYRIGHT HOLDERS BE LIABLE FOR ANY CLAIM, DAMAGES OR OTHER LIABILITY, WHETHER IN AN ACTION OF CONTRACT, TORT OR OTHERWISE, ARISING FROM, OUT OF OR IN CONNECTION WITH THE SOFTWARE OR THE USE OR OTHER DEALINGS IN THE SOFTWARE.

Package: MCUXpresso Software Development Kit (SDK)

©2006-2021 NXP Semiconductors. All rights reserved.

The above is/are subject to the license terms reprinted below:

### 3-Clause BSD License

(Also called "BSD License 2.0" or "Modified BSD License")

Redistribution and use in source and binary forms, with or without modification, are permitted provided that the following conditions are met:

- Redistributions of source code must retain the above copyright notice, this list of conditions and the following disclaimer.
- Redistributions in binary form must reproduce the above copyright notice, this list of conditions and the following disclaimer in the documentation and/or other materials provided with the distribution.
- Neither the name of the <organization> nor the names of its contributors may be used to endorse or promote products derived from this software without specific prior written permission.

THIS SOFTWARE IS PROVIDED BY THE COPYRIGHT HOLDERS AND CONTRIBUTORS "AS IS" AND ANY EXPRESS OR IMPLIED WARRANTIES, INCLUDING, BUT NOT LIMITED TO, THE IMPLIED WARRANTIES OF MERCHANTABILITY AND FITNESS FOR A PARTICULAR PURPOSE ARE DISCLAIMED. IN NO EVENT SHALL <COPYRIGHT HOLDER> BE LIABLE FOR ANY DIRECT, INDIRECT, INCIDENTAL, SPECIAL, EXEMPLARY, OR CONSEQUENTIAL DAMAGES (INCLUDING, BUT NOT LIMITED TO, PROCUREMENT OF SUBSTITUTE GOODS OR SERVICES; LOSS OF USE, DATA, OR PROFITS; OR BUSINESS INTERRUPTION) HOWEVER CAUSED AND ON ANY THEORY OF LIABILITY, WHETHER IN CONTRACT, STRICT LIABILITY, OR TORT (INCLUDING NEGLIGENCE OR OTHERWISE) ARISING IN ANY WAY OUT OF THE USE OF THIS SOFTWARE, EVEN IF ADVISED OF THE POSSIBILITY OF SUCH DAMAGE.

Packages: CMSIS Version 5.6.0 & SDK CMSIS Peripheral Drivers 2.x.x

Copyright © 2010-2017 ARM Limited or its affiliates. All rights reserved.

Package: Mbed TLS Version 2.26.0

Copyright © 2021 Arm Limited (or its affiliates).

The above is/are subject to the license terms reprinted below:

### **Apache License**

Version 2.0, January 2004

<http://www.apache.org/licenses/>

#### TERMS AND CONDITIONS FOR USE, REPRODUCTION, AND DISTRIBUTION

##### 1. Definitions.

“License” shall mean the terms and conditions for use, reproduction, and distribution as defined by Sections 1 through 9 of this document.

“Licensor” shall mean the copyright owner or entity authorized by the copyright owner that is granting the License.

“Legal Entity” shall mean the union of the acting entity and all other entities that control, are controlled by, or are under common control with that entity. For the purposes of this definition, “control” means (i) the power, direct or indirect, to cause the direction or management of such entity, whether by contract or otherwise, or (ii) ownership of fifty percent (50%) or more of the outstanding shares, or (iii) beneficial ownership of such entity.

“You” (or “Your”) shall mean an individual or Legal Entity exercising permissions granted by this License.

“Source” form shall mean the preferred form for making modifications, including but not limited to software source code, documentation source, and configuration files.

“Object” form shall mean any form resulting from mechanical transformation or translation of a Source form, including but not limited to compiled object code, generated documentation, and conversions to other media types.

“Work” shall mean the work of authorship, whether in Source or Object form, made available under the License, as indicated by a copyright notice that is included in or attached to the work (an example is provided in the Appendix below).

“Derivative Works” shall mean any work, whether in Source or Object form, that is based on (or derived from) the Work and for which the editorial revisions, annotations, elaborations, or other modifications represent, as a whole, an original work of authorship. For the purposes of this License, Derivative Works shall not include works that remain separable from, or merely link (or bind by name) to the interfaces of, the Work and Derivative Works thereof.

“Contribution” shall mean any work of authorship, including the original version of the Work and any modifications or additions to that Work or Derivative Works thereof, that is intentionally submitted to Licensor for inclusion in the Work by the copyright owner or by an individual or Legal Entity authorized to submit on behalf of the copyright owner. For the purposes of this definition, “submitted” means any form of electronic, verbal, or written communication sent to the Licensor or its representatives, including but not limited to communication on electronic mailing lists, source code control systems, and issue tracking systems that are managed by, or on behalf of, the Licensor for the purpose of discussing and improving the Work, but excluding communication that is conspicuously marked or otherwise designated in writing by the copyright owner as “Not a Contribution.”

“Contributor” shall mean Licensor and any individual or Legal Entity on behalf of whom a Contribution has been received by Licensor and subsequently incorporated within the Work.

2. Grant of Copyright License. Subject to the terms and conditions of this License, each Contributor hereby grants to You a perpetual, worldwide, non-exclusive, no-charge, royalty-free, irrevocable copyright license to reproduce, prepare Derivative Works of, publicly display, publicly perform, sublicense, and distribute the Work and such Derivative Works in Source or Object form.
3. Grant of Patent License. Subject to the terms and conditions of this License, each Contributor hereby grants to You a perpetual, worldwide, non-exclusive, no-charge, royalty-free, irrevocable (except as stated in this section) patent license to make, have made, use, offer to sell, sell, import, and otherwise transfer the Work, where such license applies only to those patent claims licensable by such Contributor that are necessarily infringed by their Contribution(s) alone or by combination of their Contribution(s) with the Work to which such Contribution(s) was submitted. If You institute patent litigation against any entity (including a cross-claim or counterclaim in a lawsuit) alleging that the Work or a Contribution incorporated within the Work constitutes direct or contributory patent infringement, then any patent licenses granted to You under this License for that Work shall terminate as of the date such litigation is filed.
4. Redistribution. You may reproduce and distribute copies of the Work or Derivative Works thereof in any medium, with or without modifications, and in Source or Object form, provided that You meet the following conditions:
  - a. You must give any other recipients of the Work or Derivative Works a copy of this License; and
  - b. You must cause any modified files to carry prominent notices stating that You changed the files; and
  - c. You must retain, in the Source form of any Derivative Works that You distribute, all copyright, patent, trademark, and attribution notices from the Source form of the Work, excluding those notices that do not pertain to any part of the Derivative Works; and
  - d. If the Work includes a "NOTICE" text file as part of its distribution, then any Derivative Works that You distribute must include a readable copy of the attribution notices contained within such NOTICE file, excluding those notices that do not pertain to any part of the Derivative Works, in at least one of the following places: within a NOTICE text file distributed as part of the Derivative Works; within the Source form or documentation, if provided along with the Derivative Works; or, within a display generated by the Derivative Works, if and wherever such third-party notices normally appear. The contents of the NOTICE file are for informational purposes only and do not modify the License. You may add Your own attribution notices within Derivative Works that You distribute, alongside or as an addendum to the NOTICE text from the Work, provided that such additional attribution notices cannot be construed as modifying the License.  
 You may add Your own copyright statement to Your modifications and may provide additional or different license terms and conditions for use, reproduction, or distribution of Your modifications, or for any such Derivative Works as a whole, provided Your use, reproduction, and distribution of the Work otherwise complies with the conditions stated in this License.
5. Submission of Contributions. Unless You explicitly state otherwise, any Contribution intentionally submitted for inclusion in the Work by You to the Licensor shall be under the terms and conditions of this License, without any additional terms or conditions. Notwithstanding the above, nothing herein shall supersede or modify the terms of any separate license agreement you may have executed with Licensor regarding such Contributions.
6. Trademarks. This License does not grant permission to use the trade names, trademarks, service marks, or product names of the Licensor, except as required for reasonable and customary use in describing the origin of the Work and reproducing the content of the NOTICE file.
7. Disclaimer of Warranty. Unless required by applicable law or agreed to in writing, Licensor provides the Work (and each Contributor provides its Contributions) on an "AS IS" BASIS, WITHOUT WARRANTIES OR CONDITIONS OF ANY KIND, either express or implied, including, without limitation, any warranties or conditions of TITLE, NON-INFRINGEMENT, MERCHANTABILITY, or FITNESS FOR A PARTICULAR PURPOSE. You are solely responsible for determining the appropriateness of using or redistributing the Work and assume any risks associated with Your exercise of permissions under this License.
8. Limitation of Liability. In no event and under no legal theory, whether in tort (including negligence), contract, or otherwise, unless required by applicable law (such as deliberate and grossly negligent acts) or agreed to in writing, shall any Contributor be liable to You for damages, including any direct, indirect, special, incidental, or consequential damages of any character arising as a result of this License or out of the use or inability to use the Work (including but not limited to damages for loss of goodwill, work stoppage, computer failure or malfunction, or any and all other commercial damages or losses), even if such Contributor has been advised of the possibility of such damages.

9. Accepting Warranty or Additional Liability. While redistributing the Work or Derivative Works thereof, You may choose to offer, and charge a fee for, acceptance of support, warranty, indemnity, or other liability obligations and/or rights consistent with this License. However, in accepting such obligations, You may act only on Your own behalf and on Your sole responsibility, not on behalf of any other Contributor, and only if You agree to indemnify, defend, and hold each Contributor harmless for any liability incurred by, or claims asserted against, such Contributor by reason of your accepting any such warranty or additional liability.

END OF TERMS AND CONDITIONS

©2023 Bose Corporation

Licensed under the Apache License, Version 2.0 (the "License"); you may not use this file except in compliance with the License.

You may obtain a copy of the License at: <http://www.apache.org/licenses/LICENSE-2.0>

Unless required by applicable law or agreed to in writing, software distributed under the License is distributed on an "AS IS" BASIS, WITHOUT WARRANTIES OR CONDITIONS OF ANY KIND, either express or implied.

See the License for the specific language governing permissions and limitations under the License.



## CONTENU DE L'EMBALLAGE

Composants livrés .....	15
Composants du casque.....	16
Options du module de contrôle.....	17

## IMPORTANCE D'UNE ADAPTATION CORRECTE

Adaptation de l'arceau.....	18
Réglage du microphone.....	19
Conditions liées à l'ajustement du casque.....	21
Fixation du câble et du module de contrôle.....	21
Pincés pour câble .....	21
Support du module de contrôle .....	21

## COMMANDES DU CASQUE

Mise sous tension.....	22
Mise hors tension .....	22

## FONCTION DE RÉDUCTION DES BRUITS AMBIANTS

Interrupteur ANC (Acoustic Noise Cancelling).....	23
Fonction Tap Control (commande par pression) pour les communications interpersonnelles .....	24
Changement d'écouteur .....	25
Réinitialisation de la fonction Tap Control.....	25

## COMMULATEURS

Fonctionnalités du commutateur de fonction.....	26
Modification des commutateurs .....	28

## EMPLACEMENT DU MICROPHONE

Déplacement du microphone .....	30
---------------------------------	----

**PILES**

Remplacement des piles.....	32
-----------------------------	----

**CONNECTEURS D'AVIATION**

Connecteur double (aviation civile) .....	34
Connexion à l'avion.....	34
Déconnexion de l'avion .....	34
Connecteurs U174, XLR à 5 broches et Lemo à 6 broches.....	35
Connexion à l'avion.....	35
Déconnexion de l'avion (U174 et XLR à 5 broches) .....	35
Déconnexion de l'avion (Lemo à 6 broches) .....	35

**VOYANTS D'ÉTAT**

Voyant d'alimentation.....	36
Voyant <i>Bluetooth</i> <sup>®</sup> .....	37
Diminution de la luminosité des voyants d'état.....	37
Désactivation des voyants d'état.....	37

**SOURCES AUDIO SECONDAIRES**

Connexions AUX .....	38
Connexions <i>Bluetooth</i> .....	39
Connexion via le menu <i>Bluetooth</i> de votre périphérique mobile.....	39
Déconnexion d'un périphérique mobile.....	40
Reconnexion d'un périphérique mobile.....	40
Récupération d'une connexion perdue .....	40
Connexion d'un autre périphérique mobile.....	40
Basculement entre les périphériques connectés .....	41
Effacement de la liste de jumelage du casque .....	41
Fonctions <i>Bluetooth</i> .....	42
Fonctions de volume <i>Bluetooth</i> .....	42
Fonctions d'appel.....	43

**PRIORITÉ DE LA SOURCE AUDIO SECONDAIRE**

Interrupteur du mode audio secondaire.....	45
Commutateur de fonction PRIORITY.....	46
Graphique de priorité de la source audio secondaire .....	46

**ENTRETIEN ET MAINTENANCE**

Rangement du casque .....	47
Nettoyage du casque .....	48
Garantie limitée.....	49
Emplacement du numéro de série.....	49
Pièces de rechange et accessoires .....	50
Coussinets d'écouteurs.....	50
Coussinets d'arceau .....	52
Bonnets anti-vent du microphone .....	53
Piles .....	53
Cache du microphone ou protège-borne .....	53

**RÉSOLUTION DES PROBLÈMES**

Solutions de base.....	54
Autres solutions.....	54
Fonction de réduction des bruits ambiants.....	54
Communications via le système d'intercommunication.....	55
Audio .....	56
Microphone .....	57
Source audio <i>Bluetooth</i> .....	58
Mise sous/hors tension automatique.....	59
Mode Revisionary .....	59

## **INSTALLATION**

Montage du connecteur au tableau de bord de l'avion.....	60
Schéma de connexion mono.....	61
Schéma de connexion stéréo.....	62
Établissement des connexions.....	63

## **INFORMATIONS TECHNIQUES**

Caractéristiques du casque.....	64
Norme technique (TSO, Technical Standard Order) de la Federal Aviation Administration (FAA).....	66

## COMPOSANTS LIVRÉS

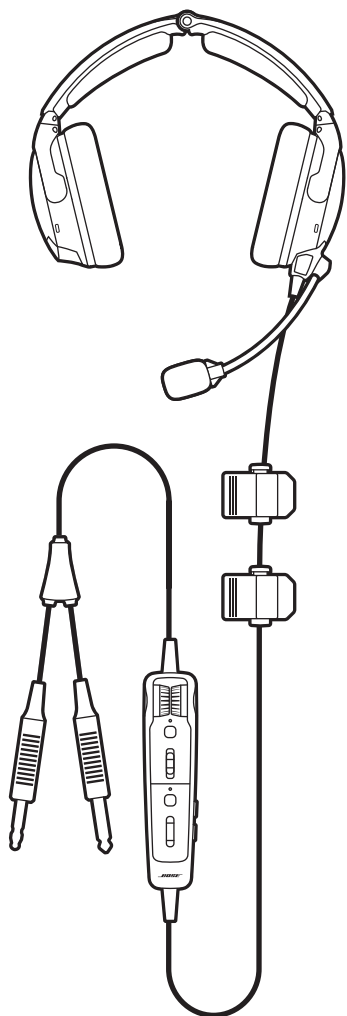

Casque Bose A30 Aviation Headset



Étui de transport



Câble audio 3,5 mm

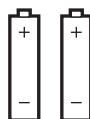

Piles AA (2)



Support du module de contrôle

### REMARQUES :

- Pour connaître les options du module de contrôle, reportez-vous à la page 17.
- Pour connaître les types de connecteurs d'avion, reportez-vous à la page 34.
- Si l'un des composants est endommagé, évitez de l'utiliser. Contactez immédiatement votre revendeur Bose agréé ou le service client de Bose.

Rendez-vous sur [support.Bose.com/A30](http://support.Bose.com/A30)

## COMPOSANTS DU CASQUE

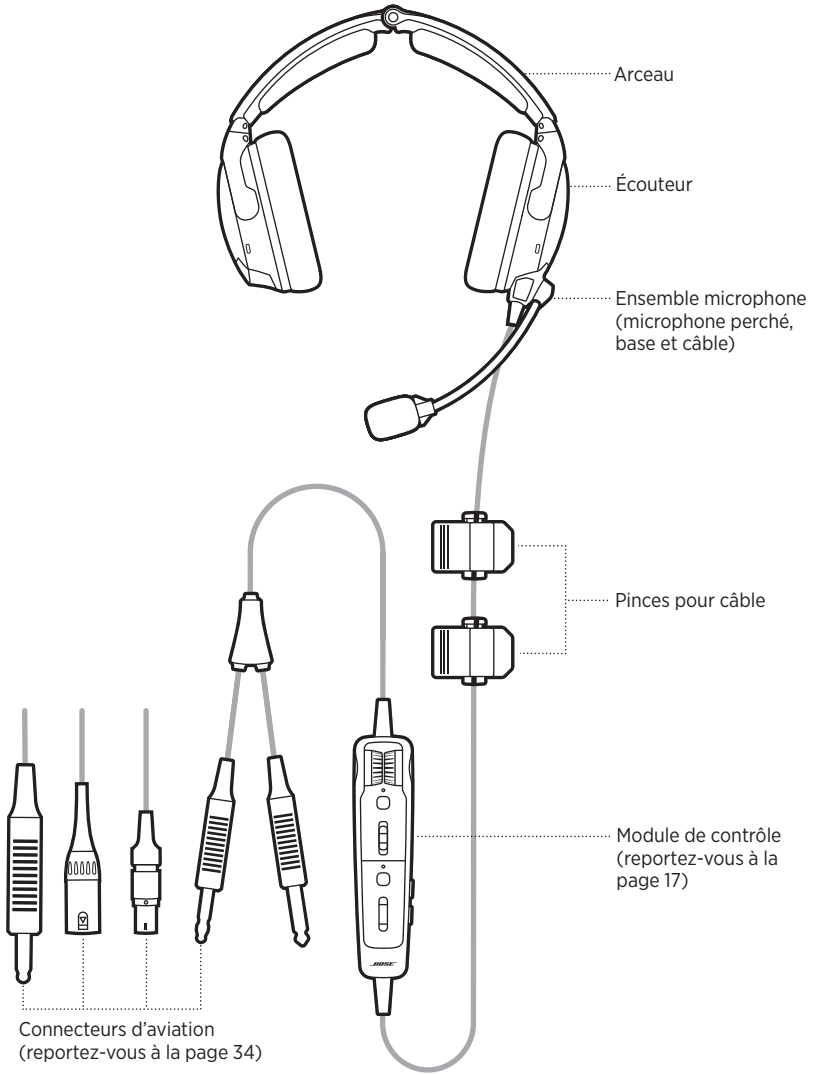

## OPTIONS DU MODULE DE CONTRÔLE

**Module de contrôle avec  
fonctionnalité *Bluetooth***

**Module de contrôle  
conventionnel**

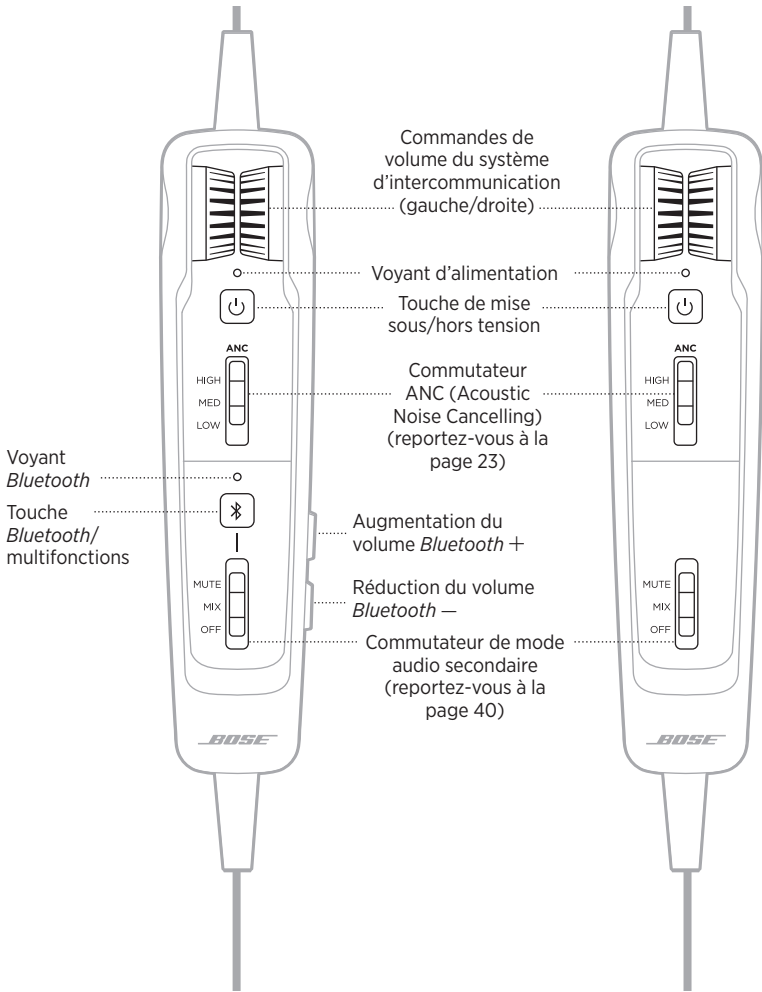

## ADAPTATION DE L'ARCEAU

Il est important de bien adapter l'arceau pour assurer une réduction des bruits ambiants et un confort optimaux.

1. Identifiez les icônes gauche (L) et droite (R) à l'intérieur des écouteurs pour orienter correctement le casque.
2. Placez le casque sur votre tête.
3. Ajustez l'arceau de façon à ce que les coussinets recouvrent complètement vos oreilles.

**REMARQUE :** pour obtenir des performances optimales, assurez-vous que les coussinets s'adaptent parfaitement à vos oreilles.

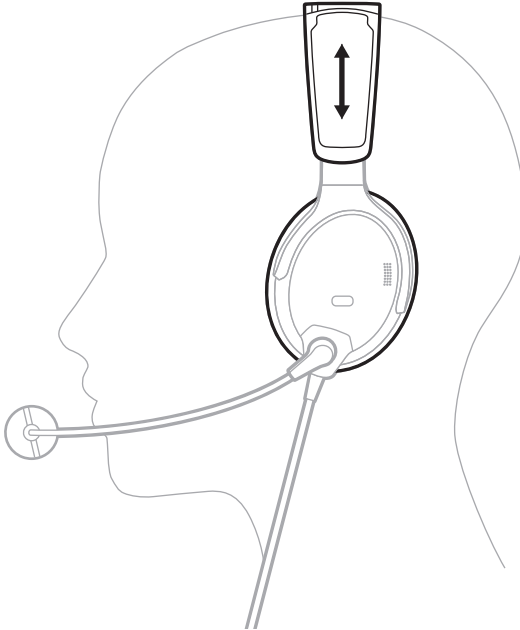



## RÉGLAGE DU MICROPHONE

1. Saisissez le microphone par la base et ajustez-le de façon à le placer au niveau de votre bouche.

**ATTENTION :** il est important de bien placer le microphone afin de garantir la clarté des communications. La perche du microphone peut pivoter de 160°. Veillez à NE PAS la faire pivoter au-delà de ce degré de rotation, car vous pourriez l'endommager.

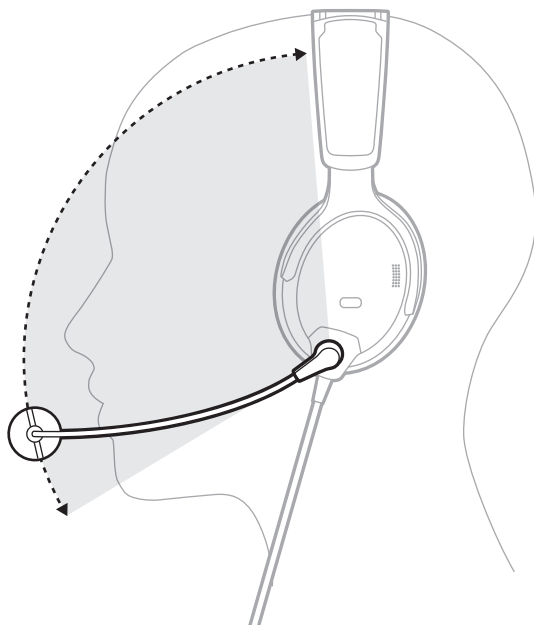

2. Vérifiez que le microphone se trouve à 12,7 mm de vos lèvres.

**REMARQUE :** le microphone ne doit pas toucher vos lèvres.

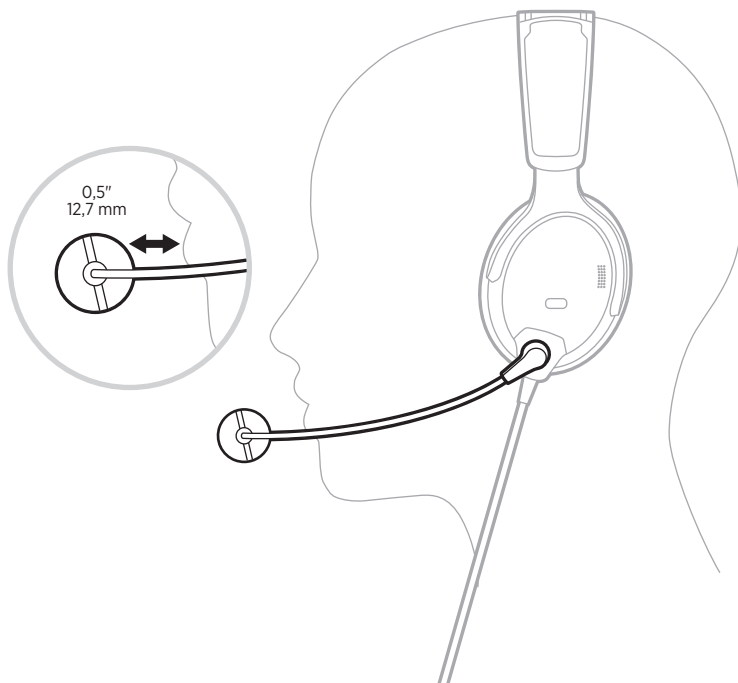

3. Assurez-vous que le point blanc du microphone est bien orienté vers votre bouche.

**REMARQUE :** si besoin est, faites pivoter la base du microphone.

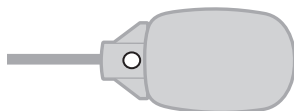

4. Testez le casque avant le vol.

## CONDITIONS LIÉES À L'AJUSTEMENT DU CASQUE

Lorsque les bruits extérieurs sont très importants, notamment au moment du décollage, vous pouvez observer un léger affaiblissement de la fonction de réduction des bruits ambiants, car le casque compense une modification temporaire de la pression. Si ce phénomène persiste lorsque l'intensité sonore revient à un niveau normal, consultez la section « Fonction de réduction des bruits ambiants » à la page 23. Si le problème n'est toujours pas résolu, reportez-vous à la section « Résolution des problèmes » à la page 54.

Un ronronnement sourd ou des interruptions régulières de la fonction de réduction des bruits ambiants peuvent indiquer un mauvais ajustement ou une obstruction des ouvertures des écouteurs. Consultez la section « Nettoyage du casque » à la page 48 pour obtenir des instructions sur l'élimination d'une obstruction.

Au cours d'un vol long-courrier, vous pouvez ressentir un léger point de pression, lequel peut être soulagé en ajustant la position de l'arceau.

## FIXATION DU CÂBLE ET DU MODULE DE CONTRÔLE

Les pinces pour câble et le support du module de contrôle permettent d'attacher le câble et le module de contrôle à vos vêtements, à un harnais de sécurité, au rail du pare-soleil ou au crochet du casque d'aviation de façon à pouvoir les utiliser facilement.

### Pinces pour câble

Pincez l'extrémité étroite de la pince pour l'ouvrir. Appuyez sur le bouton latéral et repositionnez la pince le long du câble.

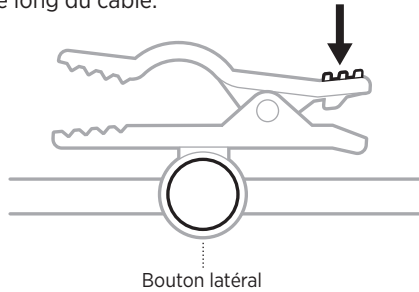

### Support du module de contrôle

Tendez le support sur l'arrière du module de contrôle pour le fixer.

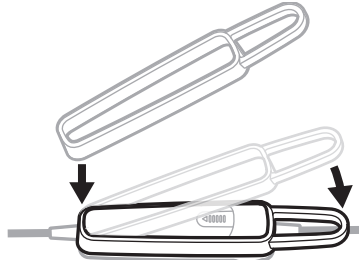

## MISE SOUS TENSION

Appuyez sur la touche d'alimentation .

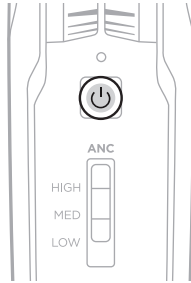

Le voyant d'alimentation s'allume en orange en fonction du niveau de la batterie. Consultez la section « Voyant d'alimentation » à la page 36.

**REMARQUE :** la première fois que vous mettez sous tension le casque, la fonction de réduction des bruits ambiants est activée. Reportez-vous à la section « Fonction de réduction des bruits ambiants » à la page 23.

## MISE HORS TENSION

Maintenez la touche  jusqu'à ce que la touche d'alimentation s'allume en orange, puis relâchez-la.

**REMARQUE :** une fois éteint, le casque permet d'effectuer des communications audio en mode passif.



La fonction de réduction des bruits ambiants permet de réduire les bruits indésirables pour vous offrir une reproduction réaliste du son. Vous pouvez choisir votre niveau de réduction des bruits selon vos préférences d'écoute et de votre environnement.

**REMARQUE :** lorsque vous recevez un appel, le casque conserve le niveau de réduction des bruits ambiants en cours.

## INTERRUPTEUR ANC (ACOUSTIC NOISE CANCELLING)

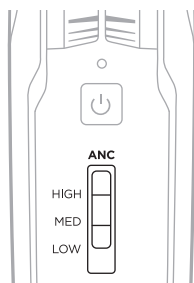
Cet interrupteur permet de régler le niveau de bruit ambiant.



FONCTION	POSITION	DESCRIPTION
<b>HIGH</b>		Réduction maximale des bruits ambiants. Meilleur rapport signal sur bruit pour les communications radio et les systèmes d'intercommunication dans un appareil bruyant.
<b>MED</b>		Réduction des bruits uniforme sur une large gamme de fréquences. Sélectionnez ce niveau pour réduire les bruits ambiants dans un avion normal.
<b>LOW</b>		Mode optimisé pour améliorer les communications interpersonnelles en dehors du système d'intercommunication, dans des environnements plus silencieux.

## FONCTION TAP CONTROL (COMMANDE PAR PRESSION) POUR LES COMMUNICATIONS INTERPERSONNELLES

Lorsque vous devez vous concentrer sur une communication interpersonnelle spécifique, vous pouvez automatiquement régler la réduction des bruits ambiants sur le niveau minimal (LOW) dans un seul écouteur.

### REMARQUES :

- Par défaut, le commutateur de fonction TAP CONTROL est réglé sur OFF.
  - La fonction Tap Control est disponible uniquement lorsque l'interrupteur ANC (Acoustic Noise Cancelling) est en position HIGH ou MED.
  - La fonction Tap Control est désactivée lors de niveaux extrêmes de bruits ambiants afin de garantir de bonnes performances de réduction des bruits ambiants et des communications interpersonnelles de qualité. Cependant, vous pouvez toujours régler le niveau de réduction des bruits ambiants sur LOW dans les deux écouteurs à l'aide de l'interrupteur ANC (Acoustic Noise Cancelling) (reportez-vous à la page 23).
1. Assurez-vous que l'interrupteur ANC (Acoustic Noise Cancelling) est réglé sur **HIGH** ou **MED**.

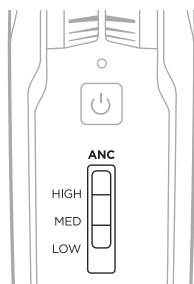

2. À l'intérieur du compartiment à piles du module de contrôle, placez le commutateur de fonction TAP CONTROL sur **ON**. Consultez la section « Modification des commutateurs » à la page 28.



ON - OFF  
TAP CONTROL

3. Appuyez deux fois avec fermeté sur la partie extérieure de l'écouteur.



## **Changement d'écouteur**

Pour activer la fonction Tap Control sur l'autre écouteur, appuyez deux fois avec fermeté sur l'autre écouteur.

## **Réinitialisation de la fonction Tap Control**



Pour reprendre la réduction des bruits ambiants dans les deux écouteurs, appuyez deux fois sur l'écouteur sur lequel la fonction Tap Control est activée ou placez l'interrupteur ANC (Acoustic Noise Cancelling) sur une autre position.

## FONCTIONNALITÉS DU COMMUTATEUR DE FONCTION

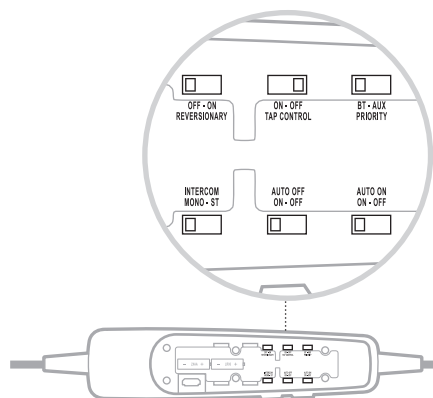

Les commutateurs se trouvent dans le compartiment à piles du module de contrôle.

**REMARQUE :** certains commutateurs de fonction ne sont pas disponibles selon le modèle.



FONCTION	POSITION	RÉGLAGE PAR DÉFAUT	DESCRIPTION
REVERSIONARY	 OFF - ON REVERSIONARY	OFF	Désactive toutes les fonctions non critiques, y compris l'audio <i>Bluetooth</i> , l'audio AUX et la fonction Tap Control. Seules les communications via le système d'intercommunication et la fonction de réduction des bruits ambiants sont activées.  En cas d'erreur matérielle ou logicielle, placez ce commutateur sur <b>ON</b> .  Pour plus d'informations, reportez-vous à la section page 59.
TAP CONTROL	 ON - OFF TAP CONTROL	OFF	Active/désactive la fonctionnalité Tap Control (reportez-vous à la page 24).
PRIORITY	 BT - AUX PRIORITY	BT	Définit la priorité entre deux sources audio secondaires connectées simultanément.  Sélectionnez <b>BT</b> pour donner la priorité à la connexion <i>Bluetooth</i> (sans fil). Sélectionnez <b>AUX</b> pour donner la priorité à la connexion filaire.  Pour plus d'informations, reportez-vous à la section page 46.



FONCTION	POSITION	RÉGLAGE PAR DÉFAUT	DESCRIPTION
<b>INTERCOM</b>	<p>INTERCOM MONO - ST</p> 	MONO	<p>Le son des communications interpersonnelles est en mode mono ou stéréo.</p> <p>Disponible pour les configurations prenant en charge uniquement les systèmes d'intercommunication stéréo ou à deux canaux.</p> <p><b>REMARQUE :</b> les modèles XLR et U174 à 5 broches diffusent le son en mode mono uniquement.</p>
<b>AUTO OFF</b>	<p>AUTO OFF ON - OFF</p> 	ON	<p>Mise hors tension automatique après 3 à 45 minutes d'inactivité.</p> <p><b>REMARQUES :</b></p> <ul style="list-style-type: none"> <li>Le casque s'éteint lorsqu'il fonctionne sur piles et est débranché du système d'intercommunication, à moins qu'un périphérique mobile actif diffuse du son.</li> <li>Si vous êtes en communication et que le casque est débranché du système d'intercommunication, le casque s'éteint environ 3 minutes après la fin de l'appel.</li> </ul>
<b>AUTO ON</b>	<p>AUTO ON ON - OFF</p> 	ON	<p>Mise sous tension automatique lors de la connexion à la source d'alimentation de l'avion.</p> <p><b>REMARQUES :</b></p> <ul style="list-style-type: none"> <li>Disponible uniquement avec les modèles Flex Power uniquement (reportez-vous à la page 34).</li> <li>L'état <i>Bluetooth</i> précédent est rétabli sur les modèles <i>Bluetooth</i> lors de leur mise sous tension.</li> </ul>

## MODIFICATION DES COMMUTATEURS

1. Mettez le casque hors tension (reportez-vous à la page 22).
2. À l'arrière du module de contrôle, appuyez fermement sur la partie crantée et faites glisser le couvercle vers le bas.

**ATTENTION :** le couvercle du compartiment à piles est fixé au module. N'essayez pas de le détacher.

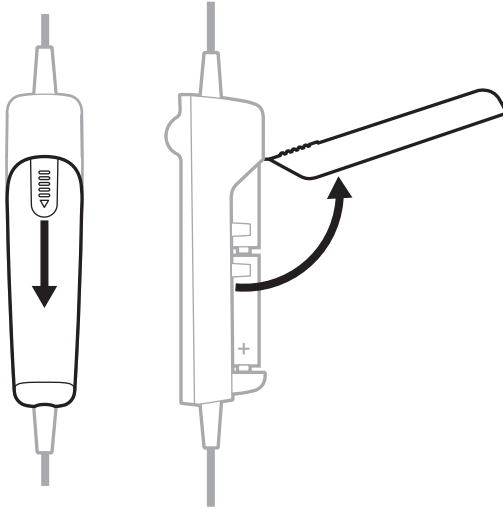

3. Retirez les piles.
4. À l'aide d'un stylo ou d'un petit tournevis à tête plate, déplacez délicatement le ou les commutateurs.

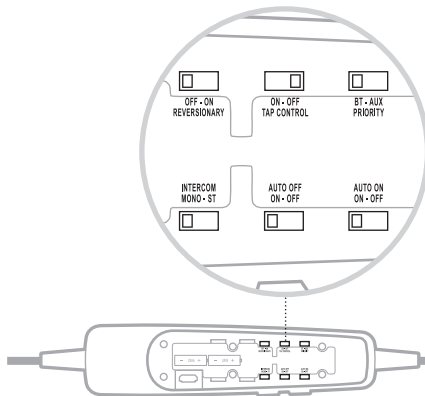

5. Insérez deux piles AA (alcalines de préférence) en respectant les polarités.

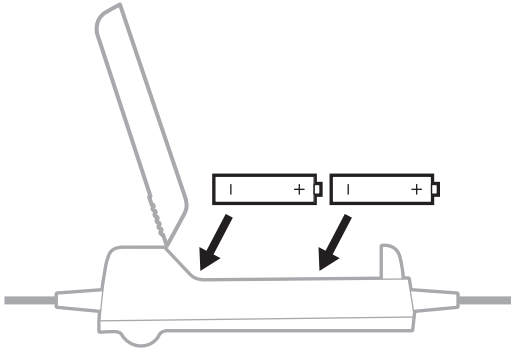

**ATTENTION :** si les piles ne s'insèrent pas correctement, ne forcez pas dessus. Une connexion forcée risquerait de provoquer des dommages irréversibles.

6. Pour fermer le couvercle du compartiment à piles, appuyez fermement sur la partie crantée et mettez le couvercle en place en le faisant glisser.

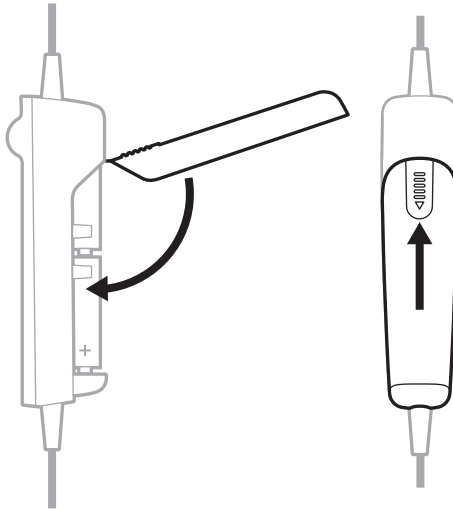

Par défaut, l'ensemble microphone est fixé sur l'écouteur gauche du casque (bien que, dans certains cas, il ne le soit pas). Vous pouvez facilement le fixer sur l'autre écouteur.

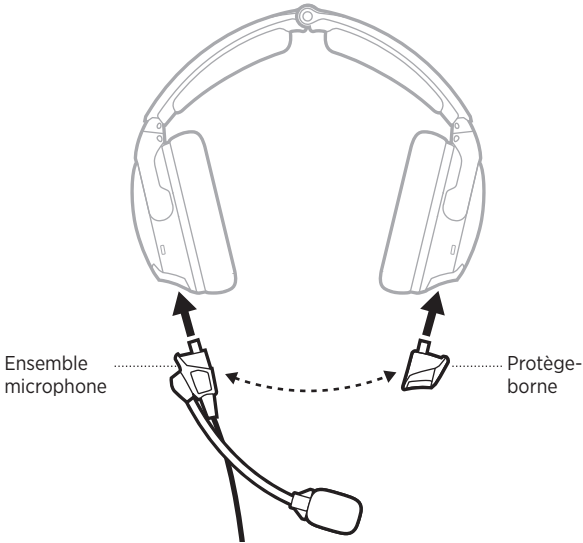

## DÉPLACEMENT DU MICROPHONE

### Retrait du bloc microphone et du cache du protège-borne

1. Ouvrez les deux loquets à la base de l'ensemble microphone.

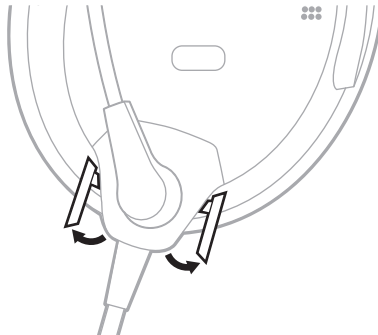

2. Retirez délicatement l'ensemble microphone de l'embase.

3. Ouvrez le loquet sur le protège-borne.

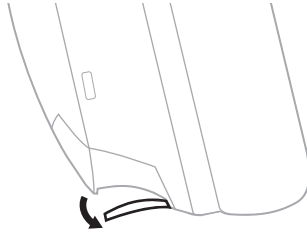

4. Retirez délicatement le protège-borne de l'embase.

### Remplacement du bloc microphone et du cache du protège-borne

1. Alignez la base du bloc microphone sur l'embase située sur l'écouteur et faites-le glisser pour le fixer.
2. Fermez les deux loquets à la base de l'ensemble microphone.
3. Alignez le protège-borne sur l'embase située sur l'autre écouteur et faites-le glisser jusqu'à ce qu'il soit en place.

**ATTENTION :** veillez à NE PAS insérer de force le protège-borne dans l'embase.

**REMARQUE :** si le protège-borne n'est pas correctement inséré, l'écouteur ne produira aucun son.

4. Fermez le loquet sur le protège-borne.
5. Testez le casque avant le vol.

## REPLACEMENT DES PILES

Lorsque le voyant de niveau des piles clignote en rouge, vous devez remplacer les piles.

**REMARQUE :** pour les casques branchés à la source d'alimentation de l'avion, il n'est pas nécessaire d'utiliser des piles. Néanmoins, vous pouvez toujours installer des piles lorsque le casque est connecté au système d'alimentation de l'avion, comme solution de secours en cas d'interruption ou de déconnexion de l'alimentation. Consultez la section « Connecteurs d'aviation » à la page 34.

1. Mettez le casque hors tension (reportez-vous à la page 22).
2. À l'arrière du module de contrôle, appuyez fermement sur la partie crantée et faites glisser le couvercle vers le bas.

**ATTENTION :** le couvercle du compartiment à piles est fixé au module. N'essayez pas de le détacher.

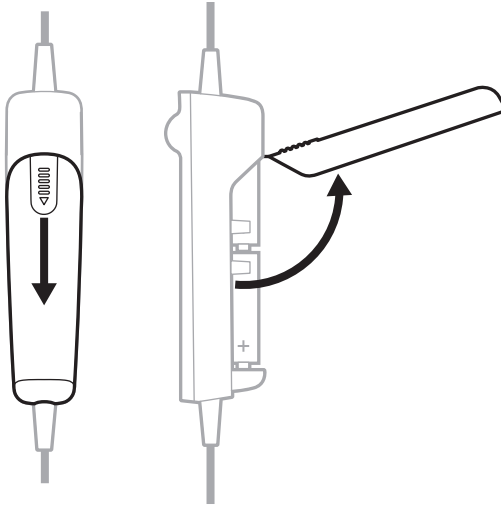

3. Retirez les piles.

4. Insérez deux piles AA (alcalines de préférence) en respectant les polarités.

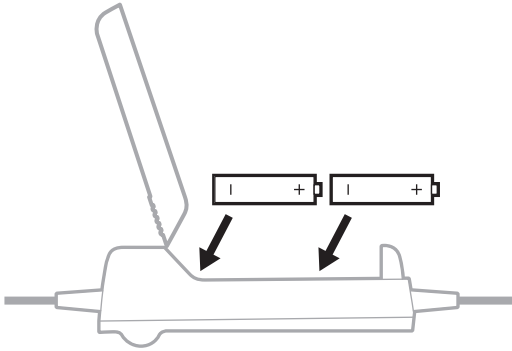

**ATTENTION :** si les piles ne s'insèrent pas correctement, ne forcez pas dessus. Une connexion forcée risquerait de provoquer des dommages irréversibles.

5. Pour fermer le couvercle du compartiment à piles, appuyez fermement sur la partie crantée et mettez le couvercle en place en le faisant glisser.

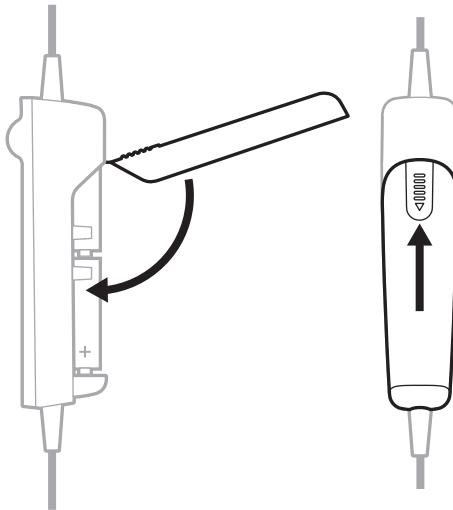

**REMARQUES :**

- Des piles alcalines AA neuves assurent une autonomie de 45 heures. La durée de vie des piles dépend du niveau de bruit ambiant à l'intérieur de l'appareil, de la température, de l'état des coussinets, de l'utilisation de la fonction *Bluetooth* et de la condition des piles.
- Tout autre composant chimique risque d'entraîner des résultats différents. L'autonomie de la batterie peut varier et l'indication d'autonomie risque de manquer de précision.

Le casque est livré avec l'un des connecteurs d'aviation standard disponibles sur le marché.

TYPE D'ALIMENTATION	CONNECTEURS PRIS EN CHARGE
<b>Alimentation sur piles uniquement</b>	Connecteur double (aviation civile) U174
<b>Double alimentation : alimentation électrique de l'avion ou alimentation sur piles</b>  <b>REMARQUES :</b> <ul style="list-style-type: none"> <li>En cas d'utilisation du système d'alimentation électrique de l'avion, les piles ne sont pas nécessaires.</li> <li>Ce modèle comporte une fonction de mise sous tension automatique (reportez-vous à la page 27).</li> </ul>	XLR à 5 broches Lemo à 6 broches <b>REMARQUES :</b> <ul style="list-style-type: none"> <li>Des adaptateurs sont disponibles pour convertir un connecteur Lemo à 6 broches ou U174 en connecteur double pour vous offrir davantage d'options de connexion.</li> <li>Tous les avions ne disposent pas de connecteurs à plusieurs broches. Vérifiez l'état d'alimentation pour confirmer que le casque est bien alimenté (reportez-vous à la page 37).</li> </ul>

**REMARQUE :** contactez le service client de Bose pour plus d'informations sur ces connecteurs.

## CONNECTEUR DOUBLE (AVIATION CIVILE)

Les modèles à double fiche disposent de deux connecteurs d'aviation génériques qui s'insèrent dans des bornes spécifiques sur le tableau de bord de l'avion.

**REMARQUE :** le connecteur du microphone est plus court et plus fin, et sa forme est légèrement différente de celle du connecteur du système d'intercommunication.

### Connexion à l'avion

1. Insérez le connecteur du système d'intercommunication dans la prise INTERCOM située sur le tableau de bord de l'avion.
2. Insérez le connecteur du microphone dans la prise de microphone située sur le tableau de bord de l'avion.

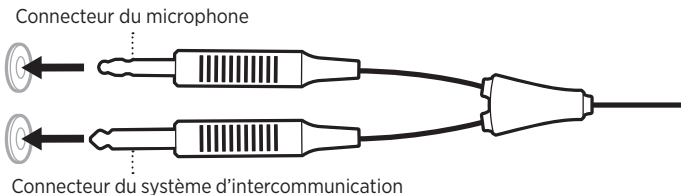

### Déconnexion de l'avion

Tirez délicatement sur chaque connecteur pour le retirer du tableau de bord de l'avion.



## CONNECTEURS U174, XLR À 5 BROCHES ET LEMO À 6 BROCHES

Les connecteurs d'aviation XLR à 5 broches et Lemo à 6 broches fournissent au casque l'alimentation électrique de l'appareil et la liaison audio avec le système d'intercommunication. Les connecteurs U174 assurent uniquement la liaison audio avec le système d'intercommunication.

### Connexion à l'avion

1. Alignez le connecteur sur la prise située sur le tableau de bord de l'avion, en vous aidant de la barrette étroite du connecteur.
2. Insérez fermement le connecteur dans le tableau de bord de l'avion.

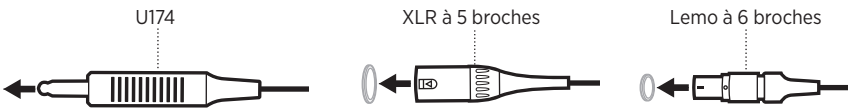

### Déconnexion de l'avion (U174 et XLR à 5 broches)

1. Appuyez sur le bouton ou sur le loquet du tableau de bord de l'avion pour libérer le connecteur, si nécessaire.
2. Tirez délicatement sur le connecteur pour le retirer du tableau de bord de l'avion.

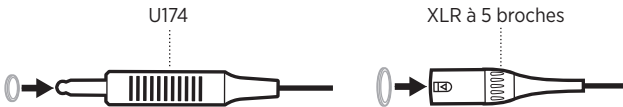

### Déconnexion de l'avion (Lema à 6 broches)

1. Tirez sur le manchon situé à l'extrémité du connecteur.



**ATTENTION :** vous devez tirer sur le manchon avant de retirer le connecteur. Tout retrait forcé est susceptible d'endommager le câble ou le tableau de bord de l'avion.

2. Continuez à tirer délicatement sur le connecteur pour le retirer du tableau de bord de l'avion.



Le voyant d'alimentation et le voyant *Bluetooth* se trouvent à l'avant du module de contrôle.

## VOYANT D'ALIMENTATION

Indique la source et le niveau d'alimentation.

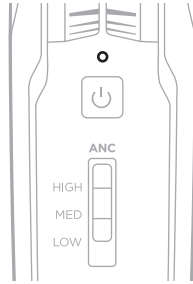

SOURCE D'ALIMENTATION	ACTIVITÉ DU VOYANT	ÉTAT DU SYSTÈME
<b>Avion</b>	Vert clignotant lentement	Sous tension
<b>Batterie</b>	Vert clignotant	Sous tension : niveau des piles élevé (8 heures ou plus)
<b>Batterie</b>	Orange clignotant	Sous tension : niveau des piles faible (2 à 8 heures)
<b>Batterie</b>	Rouge clignotant	Sous tension : niveau des piles faible (2 heures ou moins) <b>REMARQUE :</b> dans les modèles <i>Bluetooth</i> , lorsque les piles atteignent ce niveau, la fonction <i>Bluetooth</i> est désactivée afin de préserver l'autonomie restante. Vous entendez alors une tonalité signalant que votre périphérique <i>Bluetooth</i> est en cours de déconnexion et que la fonction <i>Bluetooth</i> est désactivée.
<b>Avion ou piles</b>	Pas d'activité	Hors tension ou piles déchargées

### REMARQUES :

- Des piles alcalines AA neuves assurent une autonomie de 45 heures. La durée de vie des piles dépend du niveau de bruit ambiant à l'intérieur de l'appareil, de la température, de l'état des coussinets, de l'utilisation de la fonction *Bluetooth* et de la condition des piles.
- Tout autre composant chimique entrant dans la composition des piles risque d'entraîner des résultats différents. L'autonomie de la batterie peut varier et l'indication d'autonomie risque de manquer de précision.

## VOYANT *BLUETOOTH*

**REMARQUE :** cette section s'applique uniquement aux modèles *Bluetooth*.

Ce voyant indique l'état de connexion d'un périphérique mobile compatible.

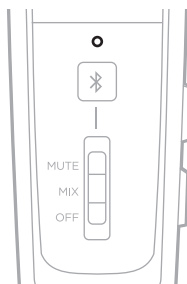

ACTIVITÉ DU VOYANT	ÉTAT DU SYSTÈME
<b>Violet clignotant (en synchronisation avec le voyant d'alimentation)</b>	Prêt pour la connexion
<b>Bleu clignotant (en synchronisation avec le voyant d'alimentation)</b>	En cours de connexion/connecté

## DIMINUTION DE LA LUMINOSITÉ DES VOYANTS D'ÉTAT

Pour diminuer la luminosité du voyant *Bluetooth* et des voyants d'alimentation, appuyez deux fois sur la touche d'alimentation  $\odot$ .

Pour rétablir la luminosité, appuyez de nouveau sur  $\odot$ , ou éteignez, puis rallumez le casque.

## DÉSACTIVATION DES VOYANTS D'ÉTAT

Pour désactiver le voyant *Bluetooth* et des voyants d'alimentation, appuyez trois fois sur  $\odot$ .

Pour réactiver les voyants, appuyez de nouveau sur  $\odot$ , ou éteignez, puis rallumez le casque.

**REMARQUE :** la luminosité par défaut est rétablie sur les voyants d'état chaque fois que vous allumez le casque.

Vous pouvez connecter votre casque à une source audio secondaire de deux façons :

- Connexion AUX (câblée)
- Connexion *Bluetooth* (sans fil) (uniquement pour les modèles *Bluetooth*)

## CONNEXIONS AUX

Utilisez le câble AUX de 3,5 mm pour connecter un périphérique filaire.

1. Assurez-vous que l'interrupteur du mode audio secondaire est en position **MUTE** ou **MIX** (reportez-vous à la page 45) et que le commutateur de fonction REVERSIONARY est réglé sur **OFF** (reportez-vous à la page 28).

**REMARQUE :** si l'interrupteur du mode audio secondaire est réglé sur OFF ou le commutateur de fonction REVERSIONARY est réglé sur ON, la fonctionnalité audio AUX est désactivée.

2. Raccordez le câble au connecteur AUX de 3,5 mm à l'arrière du module de contrôle.

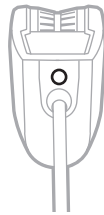

3. Insérez l'autre extrémité du câble dans le connecteur 3,5 mm de votre source audio.

**REMARQUE :** il n'est pas possible de commander avec le module de contrôle les fonctions d'une source audio AUX raccordée.

## CONNEXIONS *BLUETOOTH*

**REMARQUE :** cette section s'applique uniquement aux modèles *Bluetooth*.

### Connexion via le menu *Bluetooth* de votre périphérique mobile

1. Assurez-vous que l'interrupteur du mode audio secondaire est en position **MUTE** ou **MIX** (reportez-vous à la page 45) et que le commutateur de fonction REVERSIONARY est réglé sur **OFF** (reportez-vous à la page 28).

**REMARQUE :** si l'interrupteur du mode audio secondaire est réglé sur OFF ou le commutateur de fonction REVERSIONARY est réglé sur ON, la fonctionnalité *Bluetooth* est désactivée.

2. Appuyez sur la touche *Bluetooth*/multifonctions  $\times$  pendant une seconde.  
Le voyant *Bluetooth* clignote en violet.

3. Activez la fonction *Bluetooth* sur votre périphérique mobile.

**REMARQUE :** la fonction *Bluetooth* se trouve généralement dans le menu Réglages.

4. Sélectionnez le casque dans la liste des périphériques.



Une fois la connexion établie, une tonalité est émise et le voyant *Bluetooth* clignote en bleu.

#### REMARQUES :

- Après 5 minutes d'inactivité, le casque quitte automatiquement le mode de jumelage et le voyant *Bluetooth* s'éteint. Pour réactiver la fonction *Bluetooth*, appuyez sur la touche  $\times$ .
- À chaque activation de la fonction *Bluetooth*, le casque tente de se reconnecter à l'un des deux derniers périphériques *Bluetooth* auxquels il a été connecté. Si le ou les périphériques sont éteints ou hors de portée, le casque se reconnecte à un autre périphérique de la liste de jumelage, puis se remet en mode de jumelage. Consultez la section « Reconnexion d'un périphérique mobile » à la page 40.

## Déconnexion d'un périphérique mobile

1. Appuyez sur la touche *Bluetooth*/multifonctions  $\times$  pendant 5 secondes pour désactiver la fonction *Bluetooth*.
2. Placez l'interrupteur du mode audio secondaire en position **OFF** (reportez-vous à la page 45).

**REMARQUE :** vous pouvez également utiliser les réglages *Bluetooth* pour déconnecter votre périphérique. La désactivation de la fonction *Bluetooth* déconnecte tous les autres périphériques.

## Reconnexion d'un périphérique mobile

Lorsqu'il est sous tension, le casque tente de se reconnecter automatiquement aux deux périphériques les plus récemment connectés.

**REMARQUE :** le périphérique doit se trouver dans le champ de portée (9 m) et être sous tension.

## Récupération d'une connexion perdue

Lorsque votre périphérique mobile connecté devient hors de portée, la connexion est perdue. Le casque tente automatiquement de se reconnecter pendant 5 minutes. S'il n'y parvient pas, le mode de jumelage est rétabli. Après 5 minutes d'inactivité, la fonction *Bluetooth* est désactivée.

1. Placez le périphérique dans le champ de portée.
2. Appuyez sur  $\times$  pour vous reconnecter.

## Connexion d'un autre périphérique mobile

Vous pouvez mémoriser jusqu'à huit périphériques jumelés dans la liste de jumelage du casque, et connecter activement jusqu'à deux périphériques simultanément.

Pour connecter un autre périphérique, utilisez le menu *Bluetooth* de votre périphérique (reportez-vous à la page 39).

### REMARQUES :

- Vous ne pouvez écouter qu'une seule source audio secondaire à la fois.
- Le son de la source audio secondaire n'est jamais prioritaire sur le son du système d'intercommunication.

## **Basculement entre les périphériques connectés**

1. Mettez la lecture en pause sur le premier périphérique.
2. Lancez la lecture sur le deuxième périphérique.

## **Effacement de la liste de jumelage du casque**

1. Appuyez simultanément sur la touche *Bluetooth*/multifonctions  $\times$  et  $-$  (la touche de réduction du volume *Bluetooth*, située sur le côté du module de contrôle) pendant 7 secondes ou jusqu'à ce que le voyant *Bluetooth* clignote en violet en synchronisation avec le voyant d'alimentation.
2. Supprimez le casque de la liste *Bluetooth* figurant sur votre périphérique.

Tous les périphériques sont effacés et le casque est prêt pour une nouvelle connexion. Consultez la section « Connexions *Bluetooth* » à la page 39.

## FONCTIONS *BLUETOOTH*

**REMARQUE :** cette section s'applique uniquement aux modèles *Bluetooth*.

### Fonctions de volume *Bluetooth*

Les commandes de volume *Bluetooth* sont situées sur le côté du module de contrôle.

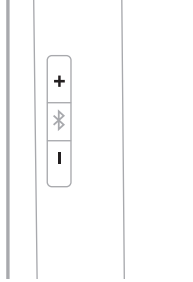

FONCTION	PROCÉDURE À SUIVRE
Augmentation du volume <i>Bluetooth</i>	Appuyez sur la touche +.
Réduction du volume <i>Bluetooth</i>	Appuyez sur la touche —.



## Fonctions d'appel

La touche *Bluetooth*/multifonctions ☒ se trouve à l'avant du module de contrôle.

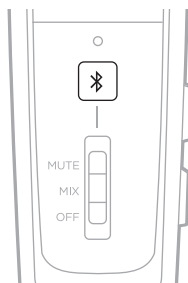

FONCTION	PROCÉDURE À SUIVRE
<b>Passer un appel</b>	Composez le numéro sur le téléphone connecté au casque. L'appel est automatiquement transféré sur le casque.
<b>Répondre à un appel</b>	Appuyez sur ☒. Un bref signal sonore est émis avant la réception de l'appel.
<b>Mettre fin à un appel</b>	Appuyez sur ☒. Deux signaux sonores brefs sont émis, indiquant que l'appel a pris fin.
<b>Refuser un appel</b>	Appuyez sur la touche ☒ pendant 1 seconde. Deux signaux sonores brefs sont émis, indiquant que l'appel a été refusé.
<b>Répondre à un deuxième appel entrant et mettre le premier appel en attente</b>	Pendant une communication, appuyez sur ☒. Un bref signal sonore est émis avant la réception du deuxième appel.
<b>Refuser un deuxième appel entrant et conserver l'appel en cours</b>	Pendant une communication, appuyez sur ☒ pendant 1 seconde. Deux signaux sonores brefs sont émis, indiquant que l'appel a été refusé.
<b>Passer d'un appel à l'autre</b>	Lorsque deux appels sont actifs, appuyez deux fois sur ☒. Un bref signal sonore est émis avant la réception de l'appel.
<b>Rappeler le dernier numéro</b>	En cas d'absence d'appel entrant ou actif, appuyez deux fois sur ☒.

FONCTION	PROCÉDURE À SUIVRE
<b>Transférer le son au périphérique mobile</b>	<p>Lorsque vous êtes en communication, appuyez sur la touche <i>Bluetooth</i>/multifonctions ✕ pendant 3 à 4 secondes.</p> <p>Le son est transféré au téléphone portable et la connexion <i>Bluetooth</i> reste active.</p>
<b>Activer les commandes vocales</b>	<p>En cas d'absence d'appel entrant ou actif, appuyez sur ✕.</p>
<b>Couper/restaurer le son lors d'un appel</b>	<p>Pendant une communication, appuyez simultanément sur + et —.</p> <p>Deux signaux sonores brefs sont émis, indiquant que le son de l'appel a été désactivé ou réactivé.</p>



**REMARQUES :**

- Si vous êtes en communication et que le casque est débranché du système d'intercommunication, le casque s'éteint environ 3 minutes après la fin de l'appel.
- Pour utiliser le casque alors que celui-ci est débranché du système d'intercommunication (pour écouter d'autres sources sonores, ou passer ou recevoir des appels), il est recommandé de désactiver la fonction de mise hors tension automatique afin de ne pas interrompre les fonctionnalités. Consultez la section « Commutateurs » à la page 26.
- Certaines fonctions ne sont pas disponibles avec certains périphériques mobiles. Reportez-vous à la notice d'utilisation de votre périphérique pour plus d'informations.

## INTERRUPTEUR DU MODE AUDIO SECONDAIRE

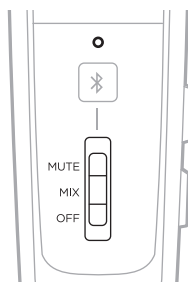
Contrôle le mode audio des sources audio secondaires par rapport au système d'intercommunication.



FONCTION	POSITION	DESCRIPTION
<b>MUTE</b>		Lorsqu'un signal du système d'intercommunication est détecté, le son de la source audio secondaire est temporairement coupé jusqu'à ce que le son du système d'intercommunication cesse.
<b>MIX</b>		Lorsqu'un signal du système d'intercommunication est détecté, le son de la source audio secondaire est mélangé au son du système d'intercommunication. Vous entendez deux sources audio maximum : celle du système d'intercommunication et celle d'une source audio secondaire.
<b>OFF</b>		Seuls les sons du système d'intercommunication sont actifs. Le son de toutes les sources audio secondaires (AUX et <i>Bluetooth</i> ) est coupé. <b>REMARQUES :</b> <ul style="list-style-type: none"> <li>Toutes les connexions <i>Bluetooth</i> sont désactivées, de même que la puissance d'antenne.</li> <li>Si vous activez le mode OFF alors que le casque est connecté à un périphérique <i>Bluetooth</i>, il est possible que vous deviez rétablir la connexion <i>Bluetooth</i> la prochaine fois que vous mettez le casque sous tension ou que vous placerez le commutateur en position OFF.</li> </ul>

### REMARQUES :

- Vous ne pouvez écouter qu'une seule source audio secondaire à la fois.
- De plus, les communications via l'interphone ont toujours la priorité sur les sources audio secondaires.
- Lorsque le mode MUTE ou MIX est sélectionné, les appels téléphoniques entrants et sortants coupent automatiquement le son de toutes les autres sources audio secondaires.
- Pendant un appel, le son du système d'intercommunication et le son du téléphone sont mélangés.

## COMMUTATEUR DE FONCTION PRIORITY

Définit la priorité entre deux sources audio secondaires connectées simultanément.

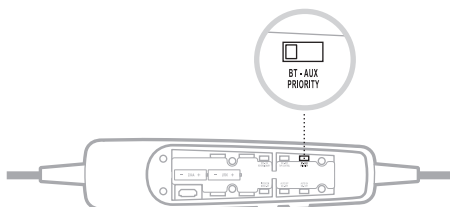

1. Localisez le commutateur de fonction PRIORITY à l'intérieur du compartiment à piles.
2. Positionnez ce commutateur sur la source correcte (**BT** ou **AUX**). Consultez la section « Modification des commutateurs » à la page 28.
  - Lorsque le commutateur est en position BT, la source *Bluetooth* remplace la source AUX si un signal est détecté.
  - Lorsque le commutateur est en position AUX, la source connectée à l'entrée AUX remplace la source *Bluetooth* si un signal est détecté.

**REMARQUE :** les appels entrants et sortants ont toujours la priorité sur toute autre source secondaire.

## GRAPHIQUE DE PRIORITÉ DE LA SOURCE AUDIO SECONDAIRE

Les sources audio sont diffusées selon leur priorité :

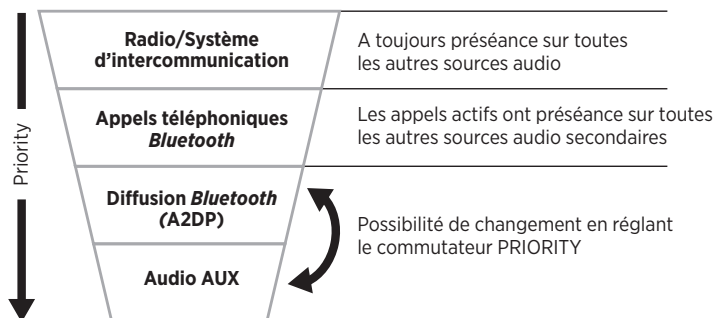

## RANGEMENT DU CASQUE

- Placez le casque dans l'étui de transport pour un rangement pratique et facile.
- Rangez le casque dans un endroit ventilé et à l'écart de la lumière directe du soleil.
- Si vous pensez ne pas utiliser le casque pendant une période prolongée, retirez les piles.

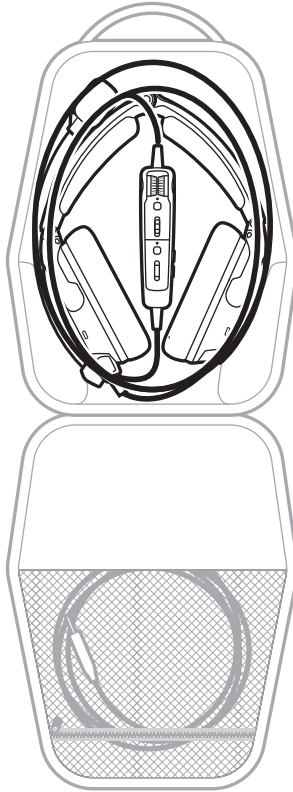

## NETTOYAGE DU CASQUE

Il peut être nécessaire de nettoyer votre casque à intervalles réguliers.

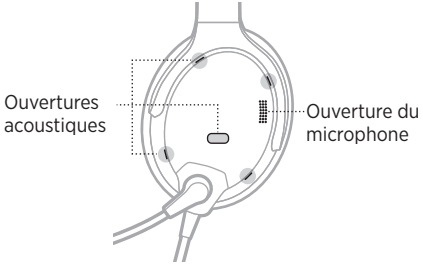
COMPOSANT	PROCÉDURE DE NETTOYAGE
<b>Casque</b>	<p>Essuyez les surfaces extérieures de l'arceau, le coussinet de l'arceau, les coussinets d'écouteur, les connecteurs et les pièces en plastique à l'aide d'un chiffon doux légèrement humide (avec de l'eau uniquement) et d'un détergent doux.</p> <p><b>ATTENTION :</b> veillez à NE PAS immerger le casque dans de l'eau ou tout autre liquide.</p>
<b>Ouvertures des écouteurs</b>	<p>Vérifiez que les ouvertures sur la surface extérieure de chaque écouteur sont propres et exemptes de débris avant chaque vol.</p> <p>Lorsque vous essuyez les écouteurs, veillez à ne pas insérer de poussière ou d'impuretés dans les ouvertures. Si nécessaire, utilisez une pince fine pour retirer tout corps étranger qui se serait logé dans les ouvertures.</p> <p><b>ATTENTION :</b> veillez à NE PAS aspirer ou insuffler d'air dans les ouvertures, car vous risqueriez d'endommager le casque.</p>  <p>Le diagramme illustre l'intérieur d'un casque avec des écouteurs. Des lignes pointillées relient les étiquettes 'Ouvertures acoustiques' à quatre points d'entrée d'air sur les écouteurs, et 'Ouverture du microphone' à une grille rectangulaire sur le côté du casque.</p>
<b>Grille intérieure des écouteurs</b>	<p>N'essayez en aucun cas de retirer, remplacer, réparer ou nettoyer la grille intérieure de l'écouteur. Si le filtre est endommagé ou usé, contactez le service client de Bose.</p> <p>Si la grille intérieure devient humide en raison de facteurs environnementaux (crachin, rosée, transpiration ou condensation), laissez-la sécher à l'air libre.</p> <p><b>ATTENTION :</b> veillez à NE PAS utiliser d'appareils électriques, notamment un radiateur électrique, un ventilateur ou un sèche-cheveux pour sécher la grille intérieure.</p>
<b>Bonnette anti-vent du microphone</b>	<ol style="list-style-type: none"> <li>1. Retirez délicatement la bonnette anti-vent du microphone en la faisant glisser.</li> <li>2. Rincez la bonnette anti-vent et laissez-la sécher.</li> <li>3. Une fois la bonnette anti-vent complètement sèche, remettez-la en place sur le microphone. Veillez à l'insérer complètement dans le microphone.</li> </ol>

## GARANTIE LIMITÉE

Le casque est couvert par une garantie limitée. Les conditions détaillées de la garantie limitée sont notées sur la carte d'enregistrement qui accompagne votre casque. Consultez cette carte pour toute instruction sur l'enregistrement. En cas d'oubli, les droits que vous confère cette garantie limitée ne s'en trouveront pas affectés.

1. Contactez la filiale Bose de votre pays ou zone géographique (consultez la page [global.Bose.com](http://global.Bose.com) pour trouver cette information) pour obtenir les instructions nécessaires pour l'expédition.
2. Procédez à l'étiquetage et à l'expédition, en port payé, à l'adresse fournie par la société Bose de votre pays.
3. Indiquez clairement sur l'emballage extérieur tout numéro d'autorisation de retour. Tout colis ne portant pas de numéro d'autorisation de retour, si ce dernier a été communiqué, sera refusé.

## EMPLACEMENT DU NUMÉRO DE SÉRIE

Le numéro de série est situé sous le coussinet d'arceau. Pour le consulter, saisissez délicatement le coussinet et décollez-le de l'arceau.

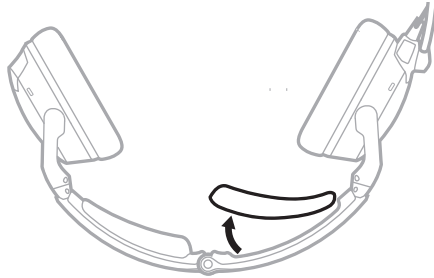

Indiquez ce numéro de série lorsque vous enregistrez votre produit ou contactez Bose pour obtenir une assistance technique.

## PIÈCES DE RECHANGE ET ACCESSOIRES

Dans le cadre d'une utilisation normale, certains éléments, tels que les bonnettes anti-vent et les coussinets d'écouteur, nécessitent un remplacement périodique. Vous pouvez commander des accessoires ou des pièces de rechange en vous adressant au service client de Bose.

Rendez-vous sur [support.Bose.com/A30](http://support.Bose.com/A30)

### Accessoires disponibles

- Coussinets d'écouteurs (une paire)
- Coussinets d'arceau (une paire)
- Bonnette anti-vent du microphone Électret
- Bonnette anti-vent du microphone dynamique
- Kit de service (coussinets d'écouteurs, bonnette anti-vent du microphone Électret, coussinets d'arceau)
- Étui de transport
- Protège-borne
- Module de contrôle avec câble et ensemble microphone
- Adaptateur pour câble 6 broches vers double fiche
- Adaptateur pour câble 6 broches vers U174
- Câble audio 3,5 mm
- Kit d'installation
- Pince pour câble

### Coussinets d'écouteurs

Les coussinets doivent être remplacés tous les six mois ou toutes les 350 heures d'utilisation. Il peut être nécessaire de les remplacer plus fréquemment dans les cas suivants :

- Vous portez une barbe ou des moustaches épaisses.
- Le casque est soumis à des températures extrêmes, notamment lors du stationnement de l'avion à l'extérieur sous un froid ou une chaleur intense.
- Les coussinets subissent une usure excessive en raison d'un rangement inadapté.

Voici quelques signes indiquant qu'un remplacement des coussinets est nécessaire :

- Le revêtement extérieur est écaillé
- Ils sont déchirés
- Les coussinets sont aplatis, ce qui réduit leur herméticité

**REMARQUE :** pour prolonger la durée de vie des coussinets d'écouteur, il est conseillé de les nettoyer régulièrement (reportez-vous à la page 48).



## Retrait de l'ancien coussinet

1. Saisissez la jupe du coussinet à l'emplacement où elle est pliée pour s'insérer dans la rainure de l'écouteur.
2. Tirez délicatement la jupe du coussinet vers le haut pour l'écarter de l'écouteur.

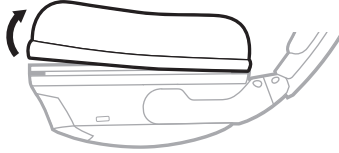

## Installation d'un coussinet neuf

1. Alignez le coussinet neuf sur l'écouteur.
2. Glissez un bord de la jupe du coussinet dans le logement derrière le rebord de celui-ci. Veillez à ne pas replier la jupe.
3. Étirez délicatement le coussinet autour de l'écouteur, en insérant la jupe dans le logement au fur et à mesure.
4. Réglez la position du coussinet pour corriger tous les faux plis.

## Coussinets d'arceau

Remplacez le coussinet d'arceau lorsque celui-ci ne retrouve pas sa forme ou sa taille d'origine après un entretien.

1. Sur une surface protégée, retournez le casque.

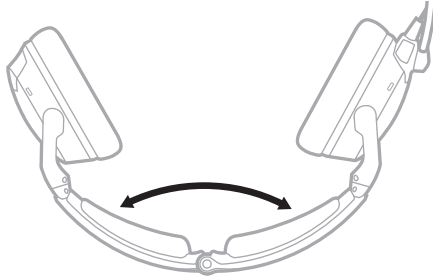

2. Retirez de l'arceau le coussinet à remplacer.

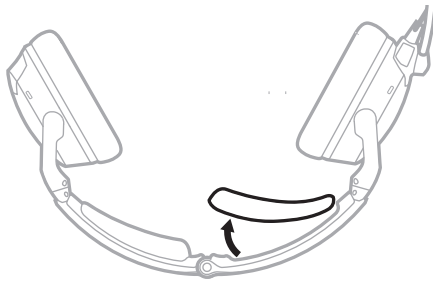

3. Tout en maintenant l'arceau déployé, alignez le centre du nouveau coussinet sur le centre de l'arceau et appuyez fermement depuis le milieu vers l'extérieur.

## Bonnette anti-vent du microphone

Vous pouvez retirer la bonnette anti-vent pour la laver ou la remplacer si nécessaire.

1. Saisissez délicatement le microphone par la base et détachez la bonnette anti-vent.



2. Retirez la bonnette anti-vent du microphone en la faisant glisser.
3. Placez la bonnette anti-vent neuve sur le microphone. Veillez à l'insérer complètement dans le microphone.



4. Appuyez de part et d'autre de la bonnette anti-vent pour la mettre en place.

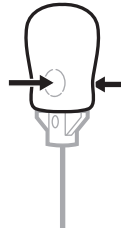

## Piles

Reportez-vous à la « Piles » à la page 32.

## Cache du microphone ou protège-borne

Reportez-vous à la « Emplacement du microphone » à la page 30.

## SOLUTIONS DE BASE

Si vous avez des problèmes avec votre casque, essayez les solutions suivantes :

- Mettez le casque sous tension (reportez-vous à la page 22).
- Vérifiez les voyants d'état (reportez-vous à la page 36).
- Vérifiez que le commutateur de fonction REVERSIONARY est réglé sur **OFF** (reportez-vous à la « Modification des commutateurs » à la page 28).
- Pour les modèles *Bluetooth* :
  - Vérifiez que votre périphérique mobile prend en charge la technologie *Bluetooth* 4.2 et ultérieure.
  - Augmentez le volume sur votre périphérique *Bluetooth* et sur l'application musicale.
  - Essayez de connecter un autre périphérique *Bluetooth* (reportez-vous à la page 40).

## AUTRES SOLUTIONS

Si vous ne parvenez pas à résoudre votre problème, consultez le tableau ci-dessous pour identifier les symptômes et trouver des solutions aux problèmes courants. Si vous ne parvenez toujours pas à résoudre le problème, contactez le service client de Bose.

Rendez-vous sur [worldwide.Bose.com/Contact](http://worldwide.Bose.com/Contact)

### Fonction de réduction des bruits ambiants

PROBLÈME	ACTION
<b>Communication établie, mais aucune réduction des bruits ambiants dans l'une ou l'autre oreille</b>	<p>Si le casque fonctionne sur piles, vérifiez que celles-ci sont correctement installées et qu'elles ne sont pas épuisées (reportez-vous à la page 32).</p> <p>Si vous utilisez le système d'alimentation électrique de l'avion, vérifiez le fusible ou le disjoncteur.</p> <p>Si le casque est branché à la source d'alimentation de l'avion, vérifiez que le connecteur est correctement inséré dans le tableau de bord et que le tableau de bord est sous tension (reportez-vous à la page 34).</p> <p>Mettez le casque hors tension, puis de nouveau sous tension (reportez-vous à la page 22).</p> <p><b>REMARQUE :</b> n'appuyez pas plusieurs fois sur la touche d'alimentation (⏻).</p>
<b>Fonction de réduction des bruits ambiants non activée et absence de communication</b>	<p>Si le casque fonctionne sur piles, vérifiez que celles-ci sont correctement installées et qu'elles ne sont pas épuisées (reportez-vous à la page 32).</p> <p>Si le casque est branché à la source d'alimentation de l'avion, vérifiez que le connecteur est correctement inséré dans le tableau de bord et que le tableau de bord est sous tension (reportez-vous à la page 34).</p> <p>Mettez le casque hors tension, puis de nouveau sous tension (reportez-vous à la page 22).</p> <p><b>REMARQUE :</b> n'appuyez pas plusieurs fois sur la touche d'alimentation (⏻).</p> <p>Utilisez le casque dans un autre endroit.</p> <p>Retirez le microphone du casque et vérifiez que le connecteur et les broches ne sont pas endommagés (reportez-vous à la page 30).</p>

PROBLÈME	ACTION
<b>La fonction Tap Control n'est pas disponible dans des conditions de bruit ambiant extrême</b>	La fonction Tap Control est désactivée lors de niveaux extrêmes de bruits ambiants afin de garantir de bonnes performances de réduction des bruits ambiants et des communications interpersonnelles de qualité. Cependant, vous pouvez toujours régler le niveau de réduction des bruits ambiants sur LOW dans les deux écouteurs à l'aide de l'interrupteur ANC (Acoustic Noise Cancelling) (reportez-vous à la page 23).

## Communications via le système d'intercommunication

PROBLÈME	PROCÉDURE À SUIVRE
<b>Fonction de réduction des bruits ambiants activée, mais absence de son</b>	<p>Vérifiez que les commandes de volume ne sont pas réglées sur un niveau trop faible sur le module de contrôle ou sur le système d'intercommunication.</p> <p>Vérifiez que les connecteurs d'aviation sont correctement insérés dans le tableau de bord de l'avion (reportez-vous à la page 34).</p> <p>Utilisez le casque dans un autre endroit.</p>
<b>Le volume des communications entrantes est faible</b>	<p>Vérifiez que les commandes de volume ne sont pas réglées sur un niveau trop faible sur le module de contrôle ou sur le système d'intercommunication.</p> <p>Vérifiez que le commutateur de fonction INTERCOM est correctement positionné pour votre système d'intercommunication (reportez-vous à la page 26).</p> <p>Vérifiez que le commutateur de fonction INTERCOM est correctement positionné sur tous les casques connectés au système d'intercommunication (reportez-vous à la page 26).</p> <p>Déconnectez tous les autres casques et essayez de régler le volume à un niveau acceptable.</p>
<b>Communications intermittentes</b>	<p>Vérifiez que les connecteurs d'aviation sont correctement insérés dans le tableau de bord de l'avion (reportez-vous à la page 34).</p> <p>Utilisez le casque dans un autre endroit.</p>
<b>Volume sonore réduit dans un seul écouteur</b>	<p>Vérifiez que les commandes de volume ne sont pas réglées sur un niveau trop faible sur le module de contrôle ou sur le système d'intercommunication.</p> <p>Vérifiez que le commutateur de fonction INTERCOM est correctement positionné pour votre système d'intercommunication (reportez-vous à la page 26).</p>
<b>Pas de séparation stéréo, ou communications dans un seul écouteur</b>	<p>Vérifiez que le commutateur de fonction INTERCOM est correctement positionné pour votre système d'intercommunication (reportez-vous à la page 26).</p> <p>Vérifiez que le cache du protège-borne est correctement installé (reportez-vous à la page 30).</p> <p>Selon le câblage de vos connecteurs audio, il est possible qu'un seul canal audio parvienne à la prise du casque. Si le commutateur de fonction INTERCOM est réglé sur ST et que vous n'entendez les communications que d'un côté, réglez le commutateur sur <b>MON</b> pour entendre le son des deux côtés. Les modèles XLR à 5 broches diffusent le son en mode mono uniquement.</p>

## Audio

PROBLÈME	PROCÉDURE À SUIVRE
<b>Réduction des bruits ambiants faible, cliquetis intermittents ou distorsion des communications dans un environnement bruyant</b>	<p>Vérifiez que les écouteurs sont propres et ne sont pas obstrués (reportez-vous à la page 48).</p> <p>Retirez le microphone, puis remettez-le en place (reportez-vous à la page 30).</p> <p>En mode de réduction des bruits ambiants, si le casque émet un bruit fort et que vous constatez une perte de communication, mettez le casque hors tension. Le casque continuera alors à assurer les communications en mode passif de réduction des bruits ambiants.</p>
<b>Crissement ou sifflement lors de la mise sous tension du casque</b>	<p>Vérifiez que le casque est correctement orienté. Identifiez les icônes Ⓛ (gauche) et Ⓜ (droite) sur le casque pour orienter correctement le casque.</p> <p>Vérifiez que les écouteurs couvrent complètement vos oreilles (reportez-vous à la page 18).</p> <p>Vérifiez que les écouteurs sont propres et ne sont pas obstrués (reportez-vous à la page 48).</p>
<b>Grésillements lorsque le casque est sous tension dans un environnement bruyant ou réduction des bruits ambiants intermittente</b>	<p>Vérifiez que le casque est correctement orienté. Identifiez les icônes Ⓛ (gauche) et Ⓜ (droite) sur les écouteurs pour orienter correctement le casque.</p> <p>Vérifiez que les écouteurs sont propres et ne sont pas obstrués (reportez-vous à la page 48).</p> <p>Retirez le microphone, puis remettez-le en place (reportez-vous à la page 30).</p> <p>Si le casque fonctionne sur piles, vérifiez que les piles ne sont pas épuisées (reportez-vous à la page 36).</p> <p>Si le casque est branché au circuit de l'avion, vérifiez que la tension d'entrée n'est pas inférieure à 10 V c.c.</p>

**AVERTISSEMENT :** en mode de réduction des bruits ambiants, si le casque émet un bruit fort et que vous constatez une perte de communication, mettez le casque hors tension. Le casque continuera alors à assurer les communications en mode passif de réduction des bruits ambiants.

## Microphone

PROBLÈME	ACTION
<b>Le microphone ne capte aucun son</b>	<p>Assurez-vous que le point blanc du microphone est bien orienté vers votre bouche (reportez-vous à la page 19).</p> <p>Vérifiez que le microphone est correctement connecté à l'arceau (reportez-vous à la page 30).</p> <p>Vérifiez le niveau d'atténuation du système d'intercommunication et ajustez-le si nécessaire.</p> <p>Essayez une autre position d'intercommunication dans l'avion.</p> <p>Pour effectuer des appels téléphoniques <i>Bluetooth</i>, vérifiez que les piles sont neuves et correctement installées (reportez-vous à la page 32).</p> <p><b>REMARQUE :</b> pour les modèles <i>Bluetooth</i> uniquement.</p>

## Source audio *Bluetooth*

**REMARQUE :** cette section s'applique uniquement aux modèles *Bluetooth*.

PROBLÈME	ACTION
<b>Pendant un appel téléphonique, aucun son ne parvient au casque depuis la source <i>Bluetooth</i></b>	<p>Assurez-vous que l'interrupteur du mode audio secondaire est en position <b>MUTE</b> ou <b>MIX</b> (reportez-vous à la page 45).</p> <p>Activez et désactivez la fonction <i>Bluetooth</i> sur le périphérique mobile.</p> <p>Vérifiez que la fonction <i>Bluetooth</i> est activée et que le voyant <i>Bluetooth</i> clignote (reportez-vous à la page 37).</p> <p>Assurez-vous que le casque et le périphérique se trouvent dans le champ de portée (9 m ou 30 pieds).</p> <p>Assurez-vous que le périphérique mobile est correctement connecté et que le casque est prêt pour le jumelage (reportez-vous à la page 39).</p> <p>Vérifiez que le volume <i>Bluetooth</i> n'est pas réglé sur un niveau trop faible sur le module de contrôle (reportez-vous à la page 42).</p>
<b>Impossible de jumeler le casque à un périphérique</b>	<p>Activez et désactivez la fonction <i>Bluetooth</i> sur le périphérique mobile.</p> <p>Vérifiez que la fonction <i>Bluetooth</i> est activée et que le voyant <i>Bluetooth</i> clignote (reportez-vous à la page 37).</p> <p>Si le casque fonctionne sur piles, vérifiez le voyant d'alimentation (reportez-vous à la page 36). S'il clignote en rouge, la fonction <i>Bluetooth</i> est désactivée afin de préserver l'autonomie. Remplacez les piles.</p> <p>Assurez-vous que l'interrupteur du mode audio secondaire est en position <b>MUTE</b> ou <b>MIX</b> (reportez-vous à la page 45).</p> <p>Effacez la liste de jumelage de votre casque (reportez-vous à la page 41) et recommencez la procédure de connexion.</p> <p>Supprimez le casque de la liste des périphériques <i>Bluetooth</i> de votre périphérique et renouvelez le jumelage.</p>
<b>Impossible de répondre à un appel ou d'y mettre fin</b>	<p>Vérifiez que votre périphérique mobile est connecté au casque.</p> <p>Éteignez, puis rallumez votre périphérique. Renouvelez la connexion.</p>
<b>Le casque ne se reconnecte pas à un périphérique auquel il a déjà été connecté</b>	<p>Assurez-vous que le casque et le périphérique se trouvent dans le champ de portée (9 m ou 30 pieds).</p> <p>Assurez-vous que l'interrupteur du mode audio secondaire est en position <b>MUTE</b> ou <b>MIX</b> (reportez-vous à la page 45).</p> <p>Vérifiez que la fonction <i>Bluetooth</i> est activée et que le voyant <i>Bluetooth</i> clignote (reportez-vous à la page 37).</p> <p>Si le casque fonctionne sur piles, vérifiez le voyant d'alimentation (reportez-vous à la page 36). S'il clignote en rouge, la fonction <i>Bluetooth</i> est désactivée afin de préserver l'autonomie. Remplacez les piles.</p> <p>Vérifiez que l'option <i>Bluetooth</i> est activée sur votre périphérique mobile.</p> <p>Supprimez le casque de la liste des périphériques <i>Bluetooth</i> de votre périphérique et renouvelez le jumelage.</p>



## Mise sous/hors tension automatique

**REMARQUE :** cette fonction n'est pas disponible pour les modèles qui disposent d'une double fiche ou d'un connecteur U174.

PROBLÈME	ACTION
<b>Le casque ne se met pas sous tension automatiquement</b>	Vérifiez que le commutateur de fonction AUTO ON est réglé sur <b>ON</b> (reportez-vous à la page 26). Consultez les spécifications de l'avion pour vérifier que le connecteur reçoit au moins une alimentation c.c. de 10 V via le circuit électrique de l'avion.
<b>Le casque ne se met pas hors tension automatiquement</b>	Vérifiez que le commutateur de fonction AUTO OFF est réglé sur <b>ON</b> (reportez-vous à la page 26). Déconnectez le casque de l'appareil. Mettez-le ensuite sous tension et attendez 15 minutes. Lorsque le casque n'est pas utilisé immédiatement après sa mise sous tension initiale, sa mise hors tension automatique peut nécessiter jusqu'à 9 minutes. Si le casque ne se met pas hors tension après 15 minutes, contactez le service client de Bose.

## Mode Revisionary

PROBLÈME	ACTION
<b>Le casque ne répond pas ou est inutilisable</b>	Réglez le commutateur de fonction REVERSIONARY sur <b>ON</b> (reportez-vous à la page 28). Toutes les fonctions non critiques sont désactivées, y compris l'audio <i>Bluetooth</i> , l'audio AUX et la fonction Tap Control. Seules les communications via le système d'intercommunication et la fonction de réduction des bruits ambiants sont activées.

## MONTAGE DU CONNECTEUR AU TABLEAU DE BORD DE L'AVION

Le connecteur pour tableau de bord de l'avion fait partie du faisceau de câbles à 6 broches en option.

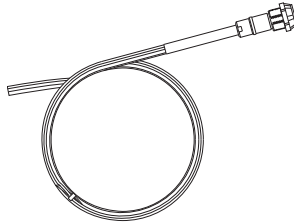

Pour obtenir de plus amples informations ou pour acquérir ce connecteur, consultez le site [www.Bose.com](http://www.Bose.com) ou [global.Bose.com](http://global.Bose.com).

**AVERTISSEMENT :** le connecteur doit être monté sur le tableau de bord de l'appareil par un technicien qualifié pour ce type d'installation avionique dans l'appareil que vous pilotez.

Montez le connecteur dans une découpe créée à l'aide des diagrammes ci-dessous.

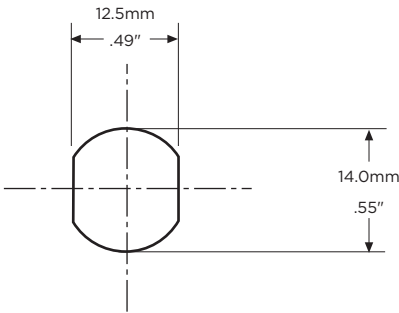

Réceptacle - brochage (vue avant)



Diagramme d'interfaçage avec l'appareil



Branchez les huit fils comme suit :

- Deux pour le microphone
- Deux pour le son
- Un pour l'alimentation électrique
- Un pour la masse
- Deux pour les blindages audio

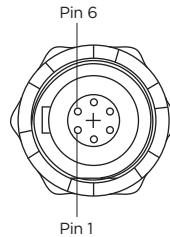
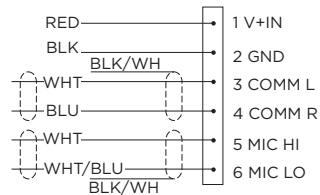
Les fils audio et ceux du microphone doivent être connectés à l'arrière des jacks microphone et casque existants, en laissant ces jacks intacts pour pouvoir les utiliser avec un casque conventionnel. Cette méthode d'installation est en général la plus rapide.

**ATTENTION :** veillez à ne pas appliquer une force excessive sur le connecteur installé et à ne pas le tordre. Vous pourriez endommager les soudures internes.

**REMARQUE :** le connecteur pour tableau de bord de l'appareil ne peut pas être installé dans un système audio à l'aide de sorties audio couplées par transformateur. Contactez le service client de Bose.

### Schéma de connexion mono

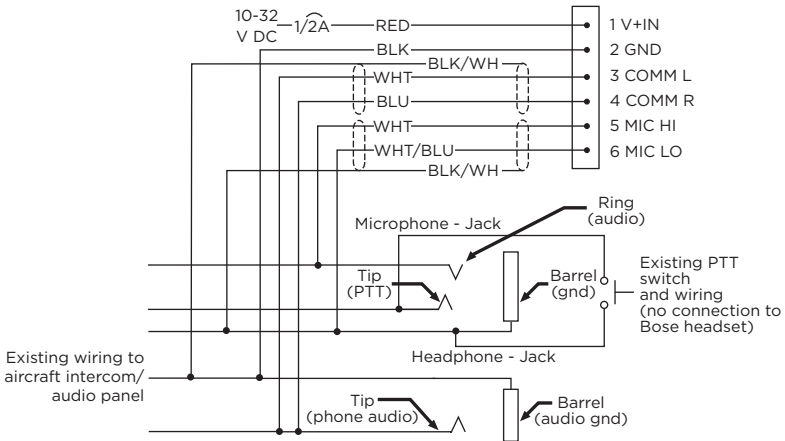

## Schéma de connexion stéréo

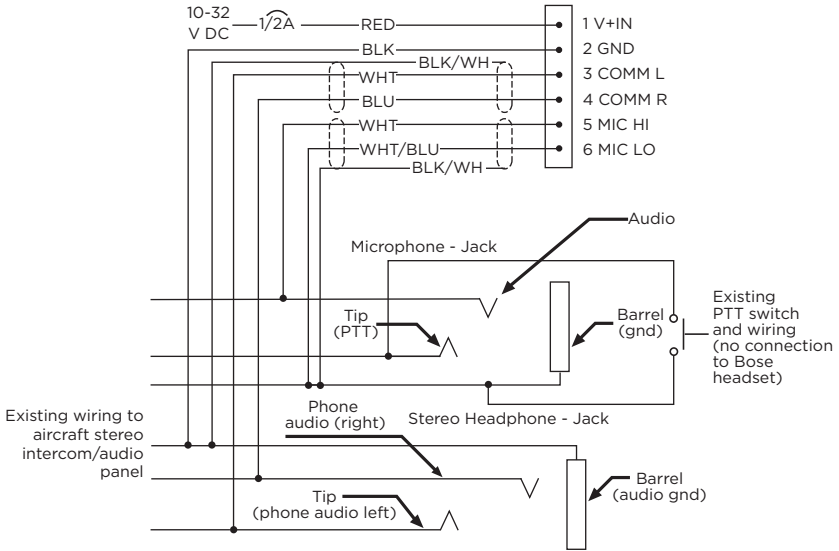

## Établissement des connexions

Les broches du connecteur installé sont détaillées dans le tableau ci-dessous.

N° DE BROCHE	COULEUR	EFFET
1	Rouge	V+IN : alimentation du casque (10-32 V c.c.). Utilisez un fusible de 0,25 A ou un disjoncteur de 0,5 A.
2	Noir	GND : mise à la terre du système. à raccorder à la terre audio existante.
3	Blanc	COMM L : communication téléphonique, gauche.
4	Bleu	COMM R : communication téléphonique, droite.
<b>REMARQUE :</b> pour un fonctionnement en stéréo, connectez les canaux gauche et droit à leurs positions respectives. Pour un fonctionnement en mono, connectez les deux broches 3 et 4 et reliez-les à la pointe du jack existant.		
5	Blanc	MIC HI : microphone/Hi-audio. Connectez ce fil à la partie de la prise microphone existante qui correspond à la position du contact annulaire de la fiche microphone d'un casque. Ne le connectez pas au segment PTT, qui correspond à la pointe du jack.
6	Blanc/Bleu	MIC LO : microphone/Lo-masse. Connectez ce fil à la partie de la prise microphone qui correspond à la position du contact cylindrique de la fiche microphone d'un casque.
<b>REMARQUE :</b> si le microphone fonctionne en transmission radio, mais pas via le système d'intercommunication, contrôlez la broche 6. Il est possible qu'elle soit câblée incorrectement au segment PTT de la prise microphone.		
<b>Blindage Comm</b>	Noir	Blindage commun de la paire de fils Comm L et Comm R.
<b>Blindage Mic</b>	Noir	Blindage commun de la paire de fils Mic Hi et Mic Lo.
<b>REMARQUE :</b> les fils connectant respectivement les broches 3 et 4 et les broches 5 et 6 sont blindés. Ce sont des paires torsadées avec chacune une terminaison de blindage (fil noir). Si le câblage existant n'est pas blindé, connectez les blindages à ceux du câblage audio existant, ou connectez le blindage de la paire de fils Comm L et Comm R à la masse audio.		

## CARACTÉRISTIQUES DU CASQUE

CARACTÉRISTIQUE	DESCRIPTION
<b>Sensibilité du casque</b>	96,5 +/- 3,5 dBA SPL* *Mesure conforme à la norme RTCA DO-214A sous- paragraphe 2.7.2.1(a)
<b>Impédance du casque</b>	Mode mono : 150 ohms* Mode stéréo : 300 ohms* *Mesure conforme à la norme RTCA DO-214A sous- paragraphe 2.3.4.1
<b>Réponse en fréquence du casque</b>	Portée totale (max - min) +/- 7,5 dB* *Mesure conforme à la norme RTCA DO-214A sous- paragraphe 2.7.2.1(b)
<b>Sensibilité du microphone perché</b>	400 mV RMS +/- 3 dB pour 114 dB SPL à 1 000 Hz* *Mesure conforme à la norme RTCA DO-214A sous- paragraphe 2.2.3.1 et 2.6.2.1
<b>Polarisation du microphone perché</b>	Plage de fonctionnement : 8,0 - 16 V c.c.* *Mesure conforme à la norme RTCA DO-214A sous- paragraphe 2.6.2.1
<b>Niveau de bruit ambiant maximum</b>	Plage de fonctionnement du niveau de réduction des bruits ambiants (pleinement actif) : 115 dB SPL Plage de fonctionnement du niveau de réduction des bruits ambiants (réduit) : 134 dB SPL
<b>Piles</b>	Deux (2) piles AA alcalines
<b>Autonomie</b>	45 heures maximum. La durée de vie des piles dépend de la qualité des piles, des niveaux de bruit ambiant et de l'utilisation de la fonction <i>Bluetooth</i> .
<b>Circuit électrique de l'avion</b>	Plage de tension de l'alimentation de l'appareil : 10 à 32 V=
<b>Consommation moyenne</b>	300 mW
<b>Fusible/disjoncteur</b>	Fusible rapide de 0,25 A ou disjoncteur de 0,5 A
<b>Poids du casque</b>	340 g (casque uniquement)

CARACTÉRISTIQUE	DESCRIPTION
<b>Plage de tailles du casque</b>	Glissière non déployée : 214 mm (H) x 161 mm (L) x 80 mm (P) Glissière déployée : 259 mm (H) x 168 mm (L) x 80 mm (P)
<b>Dimensions du module de contrôle</b>	38,1 mm (H) x 38,1 mm (L) x 125 mm (P)
<b>Température et altitude (catégorie A2)</b>	En fonctionnement : -15 °C - 70 °C Rangement : -55 °C - 70 °C Altitude : 15 000 pieds maximum pour une réduction des bruits complète
<b>Technologie sans fil <i>Bluetooth</i></b>	4.2
<b>Longueur du câble du casque</b>	2 m

**REMARQUE :** vous risquez d'endommager l'équipement d'aviation lors de l'utilisation de ce casque si l'équipement est destiné à être utilisé uniquement avec des casques de 600 Ω. En cas de doute, consultez le fabricant de l'équipement d'aviation.

## NORME TECHNIQUE (TSO, TECHNICAL STANDARD ORDER) DE LA FEDERAL AVIATION ADMINISTRATION (FAA)

Les casques d'aviation Bose A30 Aviation Headset qui sont approuvés conformément aux normes TSO et ETSO C139a sont marqués en conséquence. L'interface, les câbles et les microphones de ce produit ont été conçus pour fonctionner ou résister à une exposition dans les conditions environnementales suivantes :

Cet article respecte les normes TSO (Technical Standard Order) minimales en matière de performances et de contrôle qualité. L'installation de cet article requiert une approbation distincte.

CONDITION	CATÉGORIE
Altitude et température	A2
Brouillard salin	S
Susceptibilité aux perturbations électromagnétiques transmises par conduction AF	B
Humidité	B
Effet magnétique	A
Entrée électrique	B
Susceptibilité aux fréquences radio	TR
Vibration	S, R et U
Pics de tension	A
Résistance aux chocs (chute)	12 fois, 1 m sur du béton (conformément à Do-214a)
Atmosphère explosive	Test réussi



Les catégories environnementales citées font référence à RTCA DO-160G et à RTCA DO-214a (18 décembre 2013).

Les conditions et tests requis pour l'approbation de conformité au TSO de cet article sont des normes minimales de performance. Les personnes qui installent ce dispositif sur ou dans un aéronef de type ou de classe spécifique sont chargées de déterminer que les conditions d'installation dans cet appareil sont conformes aux normes de ce TSO, qui inclut toutes les fonctions non TSO intégrées prises en charges. Les dispositifs du TSO et toutes les fonctions non TSO intégrées prises en charge doivent être approuvés séparément pour une installation dans un aéronef. Ce dispositif ne peut être installé que conformément à la section 43 de CFR 14 ou aux critères de navigabilité applicables.

Cet équipement est conforme aux réglementations de la FCC et de Innovation, Sciences et Développement économique Canada sur les limites d'exposition aux rayonnements électromagnétiques pour le grand public. Il ne doit pas être installé ni utilisé avec une autre antenne ou un autre émetteur-récepteur.

## Leia e guarde todas as instruções de segurança importantes.

Para obter mais informações sobre seu A30 Aviation Headset, visite: [support.Bose.com/A30](http://support.Bose.com/A30)

**CE** A Bose Corporation declara pela presente que este produto está de acordo com os requisitos essenciais, bem como outras provisões relevantes, da Diretiva 2014/53/UE e todos os outros requisitos de diretivas aplicáveis da União Europeia. O texto completo da Declaração de Conformidade encontra-se em: [www.Bose.com/compliance](http://www.Bose.com/compliance)

Este produto está em conformidade com todos os requisitos aplicáveis da diretiva da União Europeia. O texto completo da Declaração de Conformidade encontra-se em: [www.Bose.com/compliance](http://www.Bose.com/compliance)

**UK CA** Este produto está em conformidade com todos os regulamentos de compatibilidade eletromagnética aplicáveis de 2016 e todas as outras regulamentações do Reino Unido. O texto completo da Declaração de Conformidade encontra-se em: [www.Bose.com/compliance](http://www.Bose.com/compliance)

A Bose Corporation declara pela presente que este produto está de acordo com os requisitos essenciais estabelecidos nos Regulamentos para Equipamentos de Rádio de 2017 e em todos os outros regulamentos aplicáveis do Reino Unido. O texto completo da Declaração de Conformidade encontra-se em: [www.Bose.com/compliance](http://www.Bose.com/compliance)

## CUIDADOS/ADVERTÊNCIAS

- Para reduzir o risco de incêndio ou choque elétrico, NÃO exponha este produto à chuva, gotejamento, respingo ou umidade, e não coloque objetos cheios de líquido, como vasos, sobre ou próximo ao produto.
- NÃO faça alterações não autorizadas a este produto.
- A bateria (ou pilhas) fornecida com este produto pode apresentar um risco de incêndio, explosão ou queimadura química se tratada indevidamente, recolocada incorretamente ou substituída por um tipo incorreto.
- Caso haja vazamento da bateria, NÃO deixe que o líquido entre em contato com a pele ou com a região dos olhos. Se houver contato, procure um médico.
- Não exponha produtos que contêm baterias/pilhas ao calor excessivo (ex.: armazenamento sob a luz solar direta, fogo ou afins).
- Mantenha as pilhas fora do alcance de crianças.
- Descarte pilhas e baterias usadas de forma responsável, de acordo com os regulamentos locais.
- As pilhas podem provocar incêndio ou queimadura química quando manuseadas incorretamente. Não as recarregue, desmonte, aqueça ou incinere.



Contém peças pequenas que podem apresentar perigo de engasgo. Não recomendado para menores de 3 anos.



Este produto contém material magnético. Consulte seu médico para saber se isso pode afetar seu dispositivo médico implantável.

**OBSERVAÇÃO:** Podem ocorrer danos ao equipamento aviônico pelo uso destes fones de ouvido se o equipamento for fabricado para uso apenas com fones de ouvido de 600 Ω. Em caso de dúvida, consulte o fabricante do equipamento aviônico.

## Leia e guarde este manual

Leia este manual atentamente. Guarde este manual para referência futura e torne-o facilmente acessível para passageiros e terceiros que usam este fone de ouvido.

### • Mude para um método de comunicação alternativo no caso de um problema com o fone de ouvido.

No caso improvável de qualquer problema com o fone de ouvido ou falha no modo passivo de redução de ruído, mude para um método de comunicação alternativo e use as habilidades padrão de gerenciamento de recursos do cockpit para minimizar distrações.

### • Use o fone de ouvido em um nível de volume moderado.

Para evitar danos à audição, use o fone de ouvido em um nível de volume moderado e confortável. Limite o volume do fone de ouvido a níveis seguros que não interfiram na sua capacidade de ouvir sons informativos e alarmes de aviso, como alertas de parada ou aceleração, enquanto estiver pilotando.

- **Desligue o fone de ouvido se ele emitir qualquer ruído alto.**

Como em qualquer dispositivo eletrônico complexo, é possível que este fone de ouvido falhe durante a operação. Os sintomas de falha, que podem incluir tons altos, distorção, guinchos de retorno e perda de sinal de comunicação no fone de ouvido, podem ocorrer no modo Acoustic Noise Cancelling (ativado) ou no modo passivo (desativado). Se o fone de ouvido emitir qualquer som alto e a perda de comunicação relacionada no modo Acoustic Noise Cancelling, desligue o interruptor de energia. O fone de ouvido continuará a fornecer comunicações no modo passivo de redução de ruído. Se o problema persistir, consulte “Resolução de problemas” na página 54.

- **Fique atento às diferenças sonoras ao usar o fone de ouvido.**

Com a redução de ruído ativo e passivo do fone de ouvido, os sons comuns da aeronave (como motores, hélices, alarmes de aviso e outras fontes de som) podem não parecer familiares. Certifique-se de que possa ouvir e reconhecer esses sons ao usar o fone de ouvido enquanto opera qualquer aeronave.

- **NÃO faça chamadas telefônicas enquanto estiver pilotando.**

Não use o fone de ouvido para chamadas telefônicas durante as operações de voo.

- **Certifique-se de que o controle de volume do sistema de comunicações da sua aeronave seja facilmente acessível.**

Esse controle afeta a intensidade do sinal de comunicação recebido pelo fone de ouvido. Certifique-se de que você compreenda as comunicações essenciais, mesmo com o modo Acoustic Noise Cancelling desativado. Nesse caso, talvez seja necessário aumentar o volume do sistema de comunicações da aeronave. No modo passivo, os controles de volume do módulo de controle serão ajustados automaticamente para o volume máximo. Para controle de volume adicional, use o controle de volume do interfone ou do rádio. Se seu fone de ouvido funciona com a alimentação da aeronave, conecte o fone de ouvido somente às fontes de energia da aeronave, conforme descrito em “Conectores de aeronave” na página 34.

- **Certifique-se de que os dispositivos portáteis não interfiram nos sistemas de navegação e comunicação da aeronave. Consulte a FAA AC 91.21-1D, ou uma revisão posterior, para aprovação da instalação.**

É responsabilidade do piloto assegurar que os dispositivos portáteis não interfiram nos sistemas de navegação e comunicação da aeronave, bem como determinar se o dispositivo portátil é adequado para uso com o fone de ouvido.

- **Use pilhas AA (LR06) alcalinas, de preferência.**

Pilhas alcalinas são recomendadas para melhores resultados. Outras químicas de bateria podem produzir resultados diferentes. A duração das pilhas pode ser diferente e a indicação de duração das pilhas pode não ser precisa. Descarte pilhas e baterias usadas da forma adequada.

- **NÃO repare o fone de ouvido.**

Entre em contato com o escritório da Bose em seu país/região para obter instruções específicas de cuidados, devolução e transporte do produto. Visite: [global.Bose.com](http://global.Bose.com)

- **Não use o fone de ouvido com um capacete ou como parte de um sistema de proteção contra colisão.**

O fone de ouvido não se destina a esse uso e não foi certificado para proteção contra colisão. A desmontagem, remontagem ou modificação do fone de ouvido, ou qualquer parte dele, para uso em um capacete ou outro sistema de proteção contra colisão pode resultar em lesões corporais graves, e esse uso não autorizado anulará a garantia limitada do produto.

- **NÃO mergulhe o fone de ouvido ou qualquer peça dele na água ou em qualquer outro líquido.**

Consulte as instruções de limpeza em “Limpar o fone de ouvido” na página 48.

- **Mantenha o fone livre de detritos.**

O funcionamento adequado do fone de ouvido requer que as aberturas acústicas do fone de ouvido e do microfone localizadas no lado externo de cada fone estejam livres de detritos para garantir comunicações claras. Consulte as instruções de limpeza em “Limpar o fone de ouvido” na página 48.

**OBSERVAÇÃO:** Este equipamento foi testado e considerado em conformidade com os limites para dispositivos digitais da classe B, de acordo com a Parte 15 das normas da FCC. Esses limites são determinados para garantir uma proteção razoável contra interferências prejudiciais em instalações residenciais. Este equipamento gera, usa e pode emitir energia de radiofrequência e, se não for instalado e utilizado de acordo com as instruções, poderá causar interferência prejudicial às comunicações de rádio. Porém, não há garantias de que não haverá interferência em determinada instalação. Se este equipamento causar interferência prejudicial à recepção dos sinais de rádio ou televisão, o que poderá ser determinado desligando e religando este equipamento, recomendamos que o usuário tente corrigir a interferência recorrendo a uma ou mais das seguintes medidas:

- Reorientar ou reposicione o produto ou a antena de recepção.
- Aumente a distância entre o equipamento e o receptor.
- Conecte o equipamento a uma tomada de um circuito diferente daquele ao qual o receptor está conectado.
- Consulte o revendedor ou um técnico especialista em rádio/TV para obter ajuda.

Alterações ou modificações não expressamente aprovadas pela Bose Corporation poderão anular a autoridade do usuário para usar este equipamento.

Este dispositivo está de acordo com a parte 15 do regulamento da FCC e com os padrões de RSS isentos de licença da ISED Canada. O funcionamento está sujeito a estas duas condições: (1) Este equipamento não pode causar interferência prejudicial, e (2) este equipamento deve aceitar qualquer interferência recebida, incluindo interferência que possa causar funcionamento indesejado.

La operación de este equipo está sujeta a las siguientes dos condiciones: (1) es posible que este equipo o dispositivo no cause interferencia perjudicial y (2) este equipo o dispositivo debe aceptar cualquier interferencia, incluyendo la que pueda causar su operación no deseada.

Este dispositivo está de acordo com os limites de exposição de radiação que a FCC e a ISED Canada estabeleceram para a população geral. Este transmissor não deve estar no mesmo local ou funcionando em conjunto com qualquer outra antena ou transmissor.

ID DA FCC: A94429358

### CAN ICES-3(B)/NMB-3(B)

#### Para a Europa:

Faixa de frequência de funcionamento de 2400 a 2483,5 MHz.

Potência de transmissão máxima inferior a 20 dBm PRIE.

A potência de transmissão máxima deve ser inferior aos limites regulamentados de forma que o teste SAR não seja necessário e isento de acordo com os regulamentos aplicáveis.



Este símbolo indica que o produto não deve ser descartado com o lixo doméstico e deve ser entregue em um local de coleta apropriado para reciclagem. O descarte adequado e a reciclagem ajudam a proteger os recursos naturais, a saúde humana e o meio ambiente. Para obter mais informações sobre o descarte e a reciclagem deste produto, entre em contato com a prefeitura, o serviço de descarte, o serviço de coleta de lixo do local ou a loja onde você comprou este produto.



**Descarte de forma responsável pilhas e baterias usadas, de acordo com os regulamentos locais.**  
Não as incinere.



## Regulamentos técnicos para dispositivos de radiofrequência de baixa frequência

Sem permissão concedida pela NCC, nenhuma empresa, organização ou usuário tem autorização para mudar a frequência, aumentar a potência de transmissão ou alterar as características originais ou o desempenho de um dispositivo de radiofrequência de baixa potência aprovado. Dispositivos de radiofrequência de baixa potência não devem comprometer a segurança de aeronaves nem interferir em comunicações legítimas; se isso for descoberto, o usuário deverá cessar imediatamente a operação do dispositivo até que não haja interferências. As comunicações legítimas supracitadas referem-se às comunicações de rádio operadas em conformidade com a Lei de Gestão de Telecomunicações. Os dispositivos de radiofrequência de baixa potência têm de ser suscetíveis à interferência de comunicações legítimas ou dispositivos ISM irradiados por ondas de rádio.

### 低功率射頻器材技術規範

取得審驗證明之低功率射頻器材，非經核准，公司、商號或使用者均不得擅自變更頻率、加大功率或變更原設計之特性及功能。低功率射頻器材之使用不得影響飛航安全及干擾合法通信；經發現有干擾現象時，應立即停用，並改善至無干擾時方得繼續使用。前述合法通信，指依電信管理法規定作業之無線電通信。低功率射頻器材須忍受合法通信或工業、科學及醫療用電波輻射性電機設備之干擾。

### Tabela de restrição de substâncias perigosas da China

Nomes e conteúdo de substâncias ou elementos tóxicos ou perigosos						
	Substâncias e elementos tóxicos ou perigosos					
Nome da peça	Chumbo (Pb)	Mercurio (Hg)	Cádmio (Cd)	Hexavalente (CR(VI))	Bifenilos polibromados (PBB)	Éter difenílico polibromado (PBDE)
Placas de circuitos integrados	X	0	0	0	0	0
Peças metálicas	X	0	0	0	0	0
Peças de plástico	0	0	0	0	0	0
Alto-falantes	X	0	0	0	0	0
Cabos	X	0	0	0	0	0
Esta tabela foi elaborada de acordo com as disposições da norma SJ/T 11364.						
O: Indica que esta substância tóxica ou perigosa contida em todos os materiais homogêneos desta peça está abaixo do limite em GB/T 26572.						
X: Indica que esta substância tóxica ou perigosa contida em pelo menos um dos materiais homogêneos utilizados nesta peça está acima do limite em GB/T 26572.						

**Data de fabricação:** O oitavo dígito no número de série indica o ano de fabricação: “3” corresponde a 2013 ou 2023.

**Importador na China:** Bose Electronics (Shanghai) Company Limited, Level 6, Tower D, No. 2337 Gudai Rd. Minhang District, Shanghai 201100

**Importador na CE:** Bose Products B.V., Gorslaan 60, 1441 RG Purmerend, The Netherlands

**Importador no México:** Bose de México S. de R.L. de C.V., Avenida Prado Sur #150, Piso 2, Interior 222 y 223, Colonia Lomas de Chapultepec V Sección, Miguel Hidalgo, Ciudad de México, C.P. 11000 Número de telefone: +5255 (5202) 3545

**Importador em Taiwan:** Bose Limited Taiwan Branch (H.K.), 9F., No. 10, Sec. 3, Minsheng E. Road, Zhongshan Dist. Taipei City 10480, Taiwan Número de telefone: +886-2-2514 7676

**Importador no Reino Unido:** Bose Limited, Bose House, Quayside Chatham Maritime, Chatham, Kent, ME4 4QZ, United Kingdom

Modelo: 429358. O identificador CMIIT encontra-se na parte interna da tampa das pilhas.

### Preencha e guarde para referência futura

Os números de série e de modelo encontram-se na almofada do arco.

Número de série: \_\_\_\_\_

Número do modelo: \_\_\_\_\_

Guarde a nota fiscal do produto junto com seu manual do proprietário. Agora é uma boa hora para registrar seu produto Bose. Você pode fazer isso com facilidade acessando [worldwide.Bose.com/ProductRegistration](https://worldwide.Bose.com/ProductRegistration)

A **Política de Privacidade da Bose** está disponível em [worldwide.Bose.com/privacypolicy](https://worldwide.Bose.com/privacypolicy)

Os **Termos de Uso da Bose** estão disponíveis em [worldwide.Bose.com/termsofuse](https://worldwide.Bose.com/termsofuse)

Apple e o logotipo da Apple são marcas comerciais da Apple Inc. registradas nos EUA e em outros países. App Store é uma marca de serviço da Apple Inc.

Android, Google Play e o logotipo do Google Play são marcas comerciais da Google LLC.

A marca nominativa e os logotipos *Bluetooth*<sup>®</sup> são marcas comerciais registradas pertencentes à Bluetooth SIG, Inc. e qualquer utilização de tais marcas pela Bose Corporation é feita sob licença.

Sede da Bose Corporation: 1-877-230-5639

A20, Acoustic Noise Cancelling, Bose e Bose A30 Aviation Headset são marcas comerciais da Bose Corporation.

©2023 Bose Corporation. Nenhuma parte deste documento pode ser reproduzida, modificada, distribuída ou utilizada de qualquer outra forma sem a prévia autorização por escrito.

The following license disclosures apply to certain third-party software packages used as components in the product.

Package: LittlevGL Version 7.10.1

Copyright © 2020 LVGL LLC

Package: pyrcr

Copyright © 2006-2015, Thomas Pircher <tehpeh-web@tty1.net>

The above is/are subject to the license terms reprinted below:

### **MIT License**

Permission is hereby granted, free of charge, to any person obtaining a copy of this software and associated documentation files (the “Software”), to deal in the Software without restriction, including without limitation the rights to use, copy, modify, merge, publish, distribute, sublicense, and/or sell copies of the Software, and to permit persons to whom the Software is furnished to do so, subject to the following conditions:

The above copyright notice and this permission notice shall be included in all copies or substantial portions of the Software.

THE SOFTWARE IS PROVIDED “AS IS”, WITHOUT WARRANTY OF ANY KIND, EXPRESS OR IMPLIED, INCLUDING BUT NOT LIMITED TO THE WARRANTIES OF MERCHANTABILITY, FITNESS FOR A PARTICULAR PURPOSE AND NONINFRINGEMENT. IN NO EVENT SHALL THE AUTHORS OR COPYRIGHT HOLDERS BE LIABLE FOR ANY CLAIM, DAMAGES OR OTHER LIABILITY, WHETHER IN AN ACTION OF CONTRACT, TORT OR OTHERWISE, ARISING FROM, OUT OF OR IN CONNECTION WITH THE SOFTWARE OR THE USE OR OTHER DEALINGS IN THE SOFTWARE.

Package: MCUXpresso Software Development Kit (SDK)

©2006-2021 NXP Semiconductors. All rights reserved.

The above is/are subject to the license terms reprinted below:

### **3-Clause BSD License**

(Also called “BSD License 2.0” or “Modified BSD License”)

Redistribution and use in source and binary forms, with or without modification, are permitted provided that the following conditions are met:

- Redistributions of source code must retain the above copyright notice, this list of conditions and the following disclaimer.
- Redistributions in binary form must reproduce the above copyright notice, this list of conditions and the following disclaimer in the documentation and/or other materials provided with the distribution.
- Neither the name of the <organization> nor the names of its contributors may be used to endorse or promote products derived from this software without specific prior written permission.

THIS SOFTWARE IS PROVIDED BY THE COPYRIGHT HOLDERS AND CONTRIBUTORS “AS IS” AND ANY EXPRESS OR IMPLIED WARRANTIES, INCLUDING, BUT NOT LIMITED TO, THE IMPLIED WARRANTIES OF MERCHANTABILITY AND FITNESS FOR A PARTICULAR PURPOSE ARE DISCLAIMED. IN NO EVENT SHALL <COPYRIGHT HOLDER> BE LIABLE FOR ANY DIRECT, INDIRECT, INCIDENTAL, SPECIAL, EXEMPLARY, OR CONSEQUENTIAL DAMAGES (INCLUDING, BUT NOT LIMITED TO, PROCUREMENT OF SUBSTITUTE GOODS OR SERVICES; LOSS OF USE, DATA, OR PROFITS; OR BUSINESS INTERRUPTION) HOWEVER CAUSED AND ON ANY THEORY OF LIABILITY, WHETHER IN CONTRACT, STRICT LIABILITY, OR TORT (INCLUDING NEGLIGENCE OR OTHERWISE) ARISING IN ANY WAY OUT OF THE USE OF THIS SOFTWARE, EVEN IF ADVISED OF THE POSSIBILITY OF SUCH DAMAGE.

Packages: CMSIS Version 5.6.0 & SDK CMSIS Peripheral Drivers 2.x.x

Copyright © 2010-2017 ARM Limited or its affiliates. All rights reserved.

Package: Mbed TLS Version 2.26.0

Copyright © 2021 Arm Limited (or its affiliates).

The above is/are subject to the license terms reprinted below:

### **Apache License**

Version 2.0, January 2004

<http://www.apache.org/licenses/>

#### TERMS AND CONDITIONS FOR USE, REPRODUCTION, AND DISTRIBUTION

##### 1. Definitions.

“License” shall mean the terms and conditions for use, reproduction, and distribution as defined by Sections 1 through 9 of this document.

“Licensor” shall mean the copyright owner or entity authorized by the copyright owner that is granting the License.

“Legal Entity” shall mean the union of the acting entity and all other entities that control, are controlled by, or are under common control with that entity. For the purposes of this definition, “control” means (i) the power, direct or indirect, to cause the direction or management of such entity, whether by contract or otherwise, or (ii) ownership of fifty percent (50%) or more of the outstanding shares, or (iii) beneficial ownership of such entity.

“You” (or “Your”) shall mean an individual or Legal Entity exercising permissions granted by this License.

“Source” form shall mean the preferred form for making modifications, including but not limited to software source code, documentation source, and configuration files.

“Object” form shall mean any form resulting from mechanical transformation or translation of a Source form, including but not limited to compiled object code, generated documentation, and conversions to other media types.

“Work” shall mean the work of authorship, whether in Source or Object form, made available under the License, as indicated by a copyright notice that is included in or attached to the work (an example is provided in the Appendix below).

“Derivative Works” shall mean any work, whether in Source or Object form, that is based on (or derived from) the Work and for which the editorial revisions, annotations, elaborations, or other modifications represent, as a whole, an original work of authorship. For the purposes of this License, Derivative Works shall not include works that remain separable from, or merely link (or bind by name) to the interfaces of, the Work and Derivative Works thereof.

“Contribution” shall mean any work of authorship, including the original version of the Work and any modifications or additions to that Work or Derivative Works thereof, that is intentionally submitted to Licensor for inclusion in the Work by the copyright owner or by an individual or Legal Entity authorized to submit on behalf of the copyright owner. For the purposes of this definition, “submitted” means any form of electronic, verbal, or written communication sent to the Licensor or its representatives, including but not limited to communication on electronic mailing lists, source code control systems, and issue tracking systems that are managed by, or on behalf of, the Licensor for the purpose of discussing and improving the Work, but excluding communication that is conspicuously marked or otherwise designated in writing by the copyright owner as “Not a Contribution.”

“Contributor” shall mean Licensor and any individual or Legal Entity on behalf of whom a Contribution has been received by Licensor and subsequently incorporated within the Work.



2. Grant of Copyright License. Subject to the terms and conditions of this License, each Contributor hereby grants to You a perpetual, worldwide, non-exclusive, no-charge, royalty-free, irrevocable copyright license to reproduce, prepare Derivative Works of, publicly display, publicly perform, sublicense, and distribute the Work and such Derivative Works in Source or Object form.
3. Grant of Patent License. Subject to the terms and conditions of this License, each Contributor hereby grants to You a perpetual, worldwide, non-exclusive, no-charge, royalty-free, irrevocable (except as stated in this section) patent license to make, have made, use, offer to sell, sell, import, and otherwise transfer the Work, where such license applies only to those patent claims licensable by such Contributor that are necessarily infringed by their Contribution(s) alone or by combination of their Contribution(s) with the Work to which such Contribution(s) was submitted. If You institute patent litigation against any entity (including a cross-claim or counterclaim in a lawsuit) alleging that the Work or a Contribution incorporated within the Work constitutes direct or contributory patent infringement, then any patent licenses granted to You under this License for that Work shall terminate as of the date such litigation is filed.
4. Redistribution. You may reproduce and distribute copies of the Work or Derivative Works thereof in any medium, with or without modifications, and in Source or Object form, provided that You meet the following conditions:
  - a. You must give any other recipients of the Work or Derivative Works a copy of this License; and
  - b. You must cause any modified files to carry prominent notices stating that You changed the files; and
  - c. You must retain, in the Source form of any Derivative Works that You distribute, all copyright, patent, trademark, and attribution notices from the Source form of the Work, excluding those notices that do not pertain to any part of the Derivative Works; and
  - d. If the Work includes a "NOTICE" text file as part of its distribution, then any Derivative Works that You distribute must include a readable copy of the attribution notices contained within such NOTICE file, excluding those notices that do not pertain to any part of the Derivative Works, in at least one of the following places: within a NOTICE text file distributed as part of the Derivative Works; within the Source form or documentation, if provided along with the Derivative Works; or, within a display generated by the Derivative Works, if and wherever such third-party notices normally appear. The contents of the NOTICE file are for informational purposes only and do not modify the License. You may add Your own attribution notices within Derivative Works that You distribute, alongside or as an addendum to the NOTICE text from the Work, provided that such additional attribution notices cannot be construed as modifying the License.  
 You may add Your own copyright statement to Your modifications and may provide additional or different license terms and conditions for use, reproduction, or distribution of Your modifications, or for any such Derivative Works as a whole, provided Your use, reproduction, and distribution of the Work otherwise complies with the conditions stated in this License.
5. Submission of Contributions. Unless You explicitly state otherwise, any Contribution intentionally submitted for inclusion in the Work by You to the Licensor shall be under the terms and conditions of this License, without any additional terms or conditions. Notwithstanding the above, nothing herein shall supersede or modify the terms of any separate license agreement you may have executed with Licensor regarding such Contributions.
6. Trademarks. This License does not grant permission to use the trade names, trademarks, service marks, or product names of the Licensor, except as required for reasonable and customary use in describing the origin of the Work and reproducing the content of the NOTICE file.
7. Disclaimer of Warranty. Unless required by applicable law or agreed to in writing, Licensor provides the Work (and each Contributor provides its Contributions) on an "AS IS" BASIS, WITHOUT WARRANTIES OR CONDITIONS OF ANY KIND, either express or implied, including, without limitation, any warranties or conditions of TITLE, NON-INFRINGEMENT, MERCHANTABILITY, or FITNESS FOR A PARTICULAR PURPOSE. You are solely responsible for determining the appropriateness of using or redistributing the Work and assume any risks associated with Your exercise of permissions under this License.
8. Limitation of Liability. In no event and under no legal theory, whether in tort (including negligence), contract, or otherwise, unless required by applicable law (such as deliberate and grossly negligent acts) or agreed to in writing, shall any Contributor be liable to You for damages, including any direct, indirect, special, incidental, or consequential damages of any character arising as a result of this License or out of the use or inability to use the Work (including but not limited to damages for loss of goodwill, work stoppage, computer failure or malfunction, or any and all other commercial damages or losses), even if such Contributor has been advised of the possibility of such damages.

9. **Accepting Warranty or Additional Liability.** While redistributing the Work or Derivative Works thereof, You may choose to offer, and charge a fee for, acceptance of support, warranty, indemnity, or other liability obligations and/or rights consistent with this License. However, in accepting such obligations, You may act only on Your own behalf and on Your sole responsibility, not on behalf of any other Contributor, and only if You agree to indemnify, defend, and hold each Contributor harmless for any liability incurred by, or claims asserted against, such Contributor by reason of your accepting any such warranty or additional liability.

END OF TERMS AND CONDITIONS

©2023 Bose Corporation

Licensed under the Apache License, Version 2.0 (the "License"); you may not use this file except in compliance with the License.

You may obtain a copy of the License at: <http://www.apache.org/licenses/LICENSE-2.0>

Unless required by applicable law or agreed to in writing, software distributed under the License is distributed on an "AS IS" BASIS, WITHOUT WARRANTIES OR CONDITIONS OF ANY KIND, either express or implied.

See the License for the specific language governing permissions and limitations under the License.

## **O QUE HÁ NA CAIXA**

Conteúdo .....	15
Componentes do fone de ouvido.....	16
Opções do módulo de controle .....	17

## **IMPORTÂNCIA DO AJUSTE ADEQUADO**

Ajustar o arco do fone .....	18
Ajustar o microfone .....	19
Condições relacionadas ao encaixe.....	21
Prender o cabo e o módulo de controle.....	21
Grampos de cabos .....	21
Suporte do módulo de controle .....	21

## **CONTROLES DO FONE DE OUVIDO**

Ligar .....	22
Desligar .....	22

## **ACOUSTIC NOISE CANCELLING**

Interruptor Acoustic Noise Cancelling (ANC) .....	23
Controle por toque para comunicação talk-through.....	24
Alternar os fones.....	25
Redefinir o Controle por toque.....	25

## **INTERRUPTORES DE OPERAÇÃO**

Funções dos interruptores de operação .....	26
Mudar os interruptores de operação .....	28

## **POSICIONAMENTO DO MICROFONE**

Mover o microfone .....	30
-------------------------	----

## PILHAS

Substitua as pilhas.....	32
--------------------------	----

## CONECTORES DE AERONAVE

Plugue Dual (aviação geral) .....	34
Conectar à aeronave .....	34
Desconectar da aeronave.....	34
U174, XLR de 5 pinos e Lemo de 6 pinos .....	35
Conectar à aeronave .....	35
Desconectar da aeronave (U174 e XLR de 5 pinos).....	35
Desconectar da aeronave (Lemo de 6 pinos).....	35

## LUZES DE STATUS

Luz de alimentação.....	36
Luz de <i>Bluetooth</i> ®.....	37
Diminuir as luzes de status.....	37
Apagar as luzes de status .....	37

## FONTES DE ÁUDIO SECUNDÁRIAS

Conexões AUX .....	38
Conexões <i>Bluetooth</i> .....	39
Conectar usando o menu <i>Bluetooth</i> no dispositivo móvel.....	39
Desconectar um dispositivo móvel .....	40
Reconectar um dispositivo móvel.....	40
Recuperar uma conexão perdida .....	40
Conectar um dispositivo móvel adicional.....	40
Alternar entre os dispositivos conectados.....	41
Apagar a lista de emparelhamento do fone de ouvido.....	41
Funções do <i>Bluetooth</i> .....	42
Funções de volume do <i>Bluetooth</i> .....	42
Funções de chamada.....	43

## **PRIORIDADE DE ÁUDIO SECUNDÁRIO**

Interruptor de modo de áudio secundário .....	45
Interruptor de operação PRIORITY .....	46
Gráfico de prioridade de áudio secundário.....	46

## **CUIDADOS E MANUTENÇÃO**

Armazenar o fone de ouvido .....	47
Limpar o fone de ouvido.....	48
Garantia limitada.....	49
Localização do número de série.....	49
Peças de reposição e acessórios.....	50
Almofadas de orelha .....	50
Almofadas do arco.....	52
Protetor de vento do microfone.....	53
Pilhas.....	53
Microfone ou tampa do terminador .....	53

## **RESOLUÇÃO DE PROBLEMAS**

Experimente estas soluções primeiro.....	54
Outras soluções.....	54
Acoustic Noise Cancelling.....	54
Comunicações do interfone .....	55
Áudio.....	56
Microfone.....	57
Fonte de áudio <i>Bluetooth</i> .....	58
Função Auto on/off .....	59
Modo reversível .....	59

## **INSTALAÇÃO**

Montar o painel de conectores da aeronave.....	60
Diagrama de conexão mono .....	61
Diagrama de conexão estéreo.....	62
Detalhes sobre como fazer as conexões.....	63

## **INFORMAÇÕES TÉCNICAS**

Especificações do fone de ouvido.....	64
Ordem de normas técnicas da FAA .....	66

## CONTEÚDO

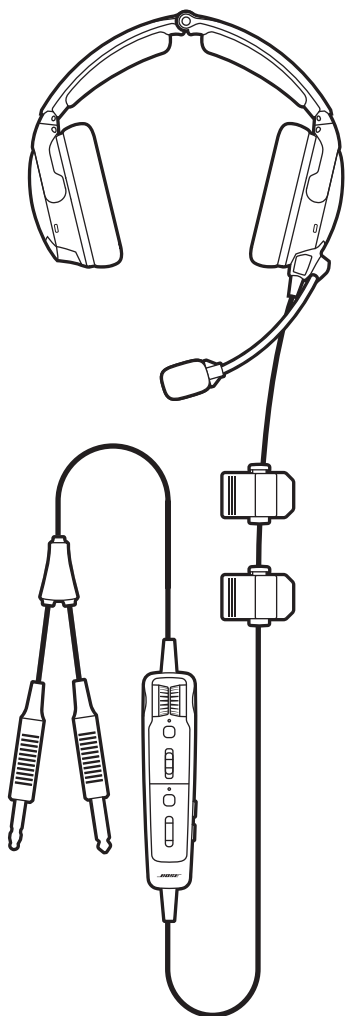

Bose A30 Aviation Headset



Estojo



Cabo de áudio AUX de 3,5 mm

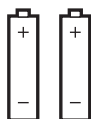

Pilhas AA (2)



Suporte do módulo de controle

### OBSERVAÇÕES:

- Para conhecer as opções de módulo de controle, consulte a página 17.
- Para conhecer os tipos de conectores de aeronave, consulte a página 34.
- Se qualquer parte do produto estiver danificada, não o utilize. Contate seu fornecedor autorizado Bose ou o serviço de atendimento ao cliente da Bose.

Visite: [support.Bose.com/A30](http://support.Bose.com/A30)

## COMPONENTES DO FONE DE OUVIDO

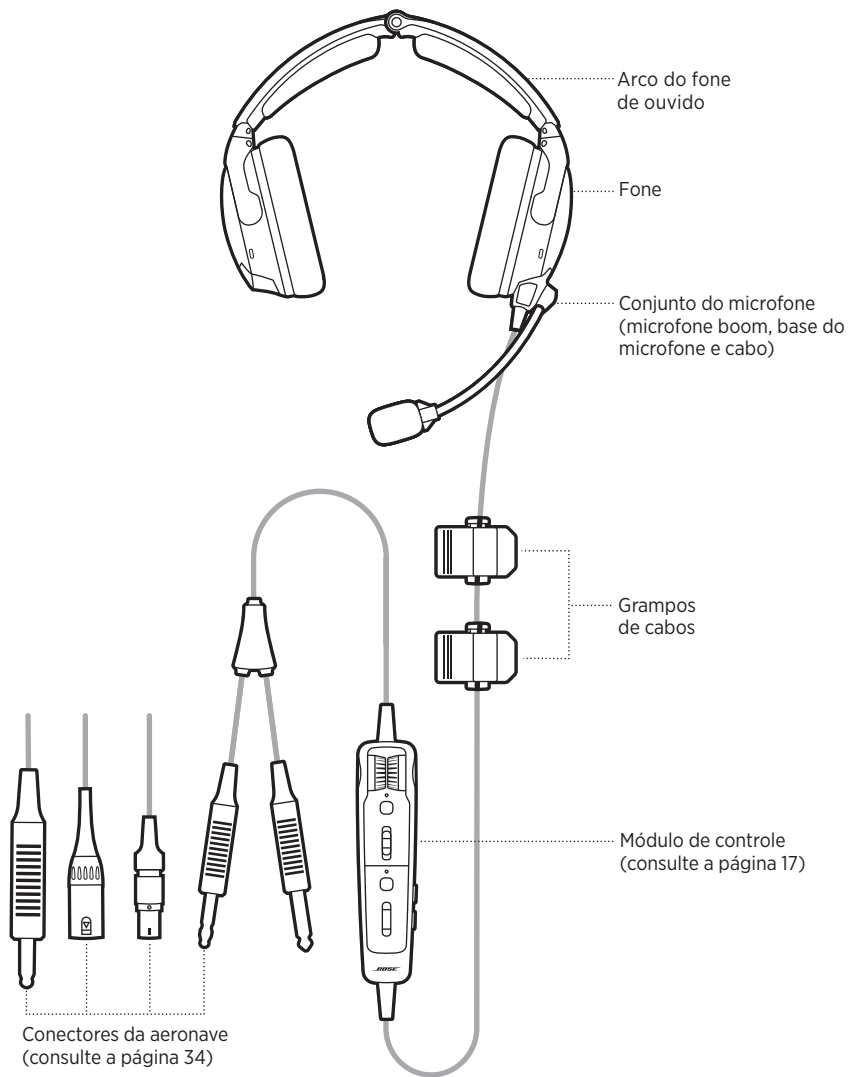



## OPÇÕES DO MÓDULO DE CONTROLE

Módulo de controle com recurso *Bluetooth*

Módulo de controle convencional

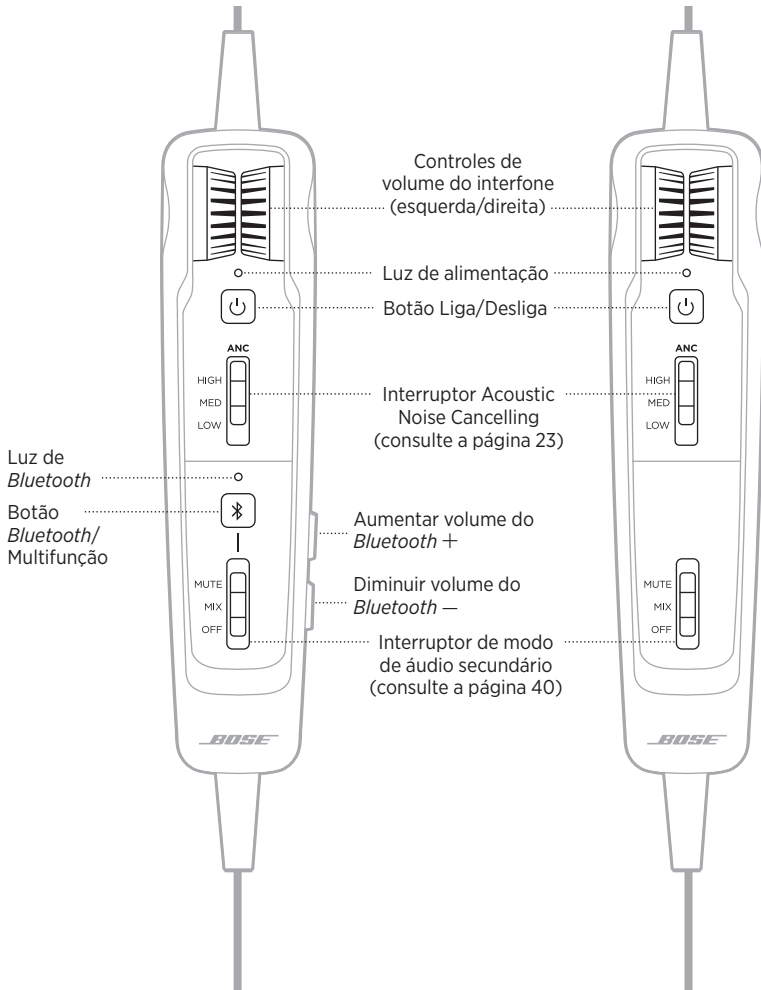

## AJUSTAR O ARCO DO FONE

O ajuste adequado é importante tanto para o conforto quanto para o desempenho ideal do cancelamento de ruído.

1. Localize os ícones **L** esquerdo e **R** direito dentro dos fones para orientar o fone de ouvido corretamente.
2. Coloque o fone de ouvido em sua cabeça.
3. Ajuste o arco de forma que as almofadas cubram completamente as orelhas.

**OBSERVAÇÃO:** Para ter o melhor desempenho, as almofadas de orelha devem ficar bem acomodadas para poderem criar uma vedação.

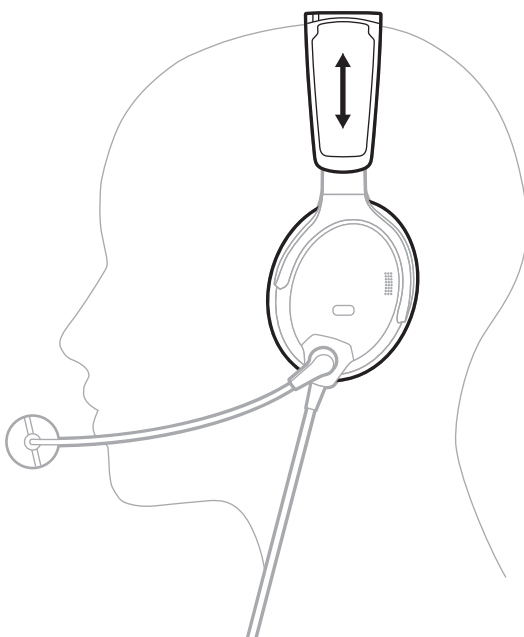

## AJUSTAR O MICROFONE

1. Segure a base do microfone e ajuste o boom de modo que o microfone fique nivelado com a boca.

**CUIDADO:** O posicionamento do microfone é importante para garantir uma comunicação clara. A haste do microfone pode girar 160°. NÃO a force além da rotação pretendida, pois isso poderá danificá-la.

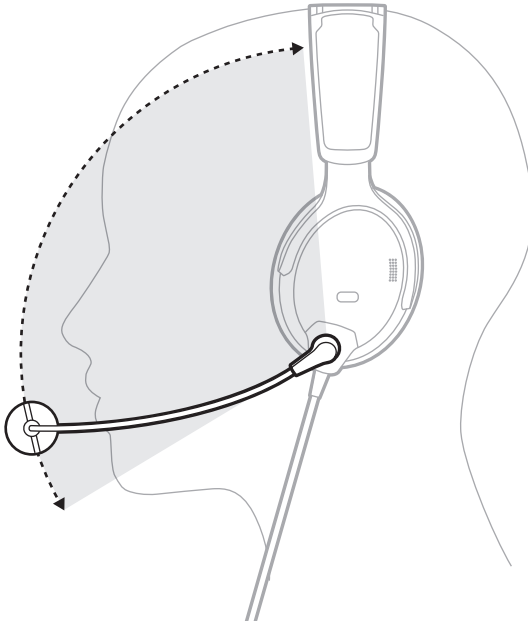

2. Certifique-se de que o microfone esteja a 12,7 mm dos seus lábios.

**OBSERVAÇÃO:** O microfone não deve tocar nos seus lábios.

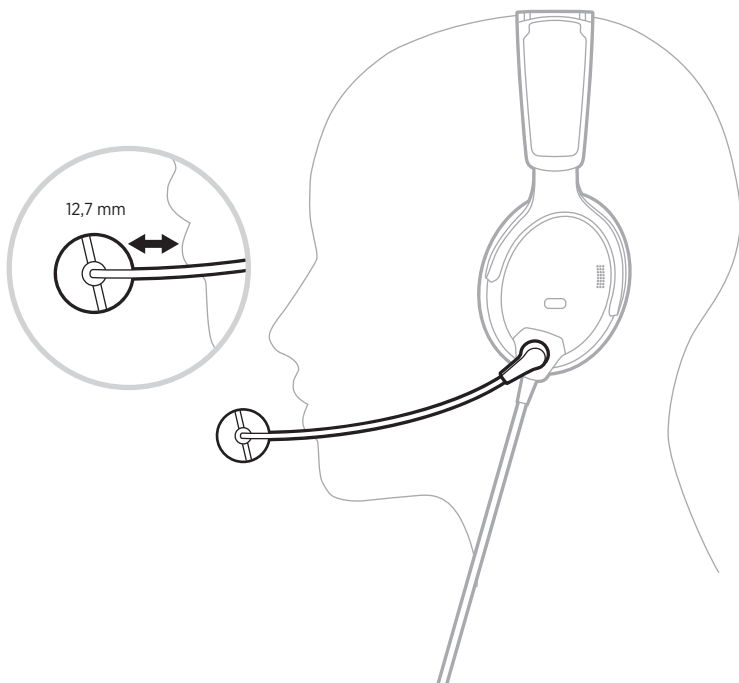

3. Certifique-se de que o ponto branco da base do microfone esteja voltado para sua boca.

**OBSERVAÇÃO:** Se necessário, gire a base do microfone.

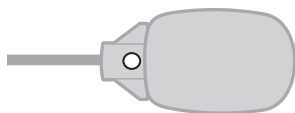

4. Teste o fone de ouvido antes do voo.

## CONDIÇÕES RELACIONADAS AO ENCAIXE

Em situações de ruído muito alto, como durante a decolagem, pode haver uma breve redução no cancelamento de ruído, pois o fone de ouvido compensa a mudança momentânea de pressão. Se isso continuar quando o nível de som voltar ao normal, consulte “Acoustic Noise Cancelling” na página 23. Se isso persistir, consulte “Resolução de problemas” na página 54.

Um som ruim baixo ou frequente, breves perdas do cancelamento de ruído podem indicar um ajuste inadequado ou aberturas do fone obstruídas. Consulte “Limpar o fone de ouvido” na página 48 para obter instruções para remover obstruções.

Durante um voo longo, você pode sentir um pequeno ponto de pressão, que pode ser aliviado ajustando a posição do arco na cabeça.

## PRENDER O CABO E O MÓDULO DE CONTROLE

Os grampos de cabos e o suporte do módulo de controle prendem o cabo e o módulo de controle na roupa, no cinto de segurança, no para-sol ou no gancho do fone de ouvido de aviação para acesso rápido e fácil.

### Grampos de cabos

Aperte a extremidade estreita do grampo para abrir. Pressione o botão lateral para soltar e reposicionar o grampo com o cabo.

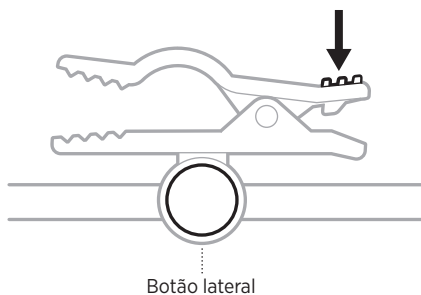

### Suporte do módulo de controle

Estique o suporte sobre a parte traseira do módulo de controle para prendê-lo no lugar.

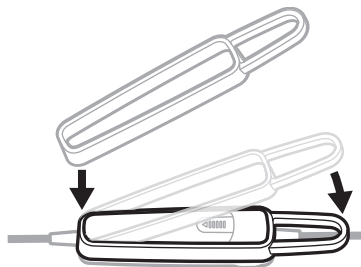

## LIGAR

Pressione o botão Liga/Desliga .

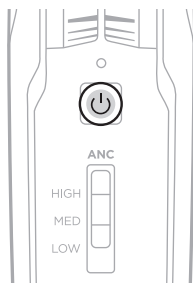

A luz de alimentação acende em âmbar e depois pisca de acordo com a carga das pilhas. Consulte “Luz de alimentação” na página 36.

**OBSERVAÇÃO:** Quando você ligar o fone de ouvido pela primeira vez, o cancelamento de ruído será totalmente ativado. Consulte “Acoustic Noise Cancelling” na página 23.

## DESLIGAR

Pressione  por alguns segundos, até a luz de alimentação acender em âmbar, e depois solte.

**OBSERVAÇÃO:** Quando desligado, o fone de ouvido fornece comunicações de áudio passivas.

O Acoustic Noise Cancelling reduz o ruído indesejado fornecendo um desempenho de áudio mais claro e mais real. Você pode escolher o nível de cancelamento de ruído com base em suas preferências de audição e no ambiente.

**OBSERVAÇÃO:** Quando você recebe uma chamada, o fone de ouvido permanece no nível atual de cancelamento de ruído.

## INTERRUPTOR ACOUSTIC NOISE CANCELLING (ANC)

Define o nível de cancelamento de ruído.

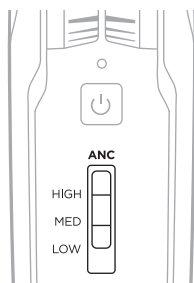

FUNÇÃO	POSIÇÃO	DESCRIÇÃO
<b>HIGH</b>		Nível máximo de silêncio e cancelamento de ruído em todo o espectro. Melhor proporção de sinal e ruído para comunicações de rádio e interfone em aeronaves com alto ruído.
<b>MED</b>		Redução de ruído consistente em uma ampla variedade de frequências. Melhor para um cancelamento de ruído claro e confortável em aeronaves a jato comuns.
<b>LOW</b>		Melhor para comunicação interpessoal aprimorada fora do interfone em ambientes mais tranquilos.

## CONTROLE POR TOQUE PARA COMUNICAÇÃO TALK-THROUGH

Quando você precisa se concentrar na comunicação interpessoal proveniente de uma direção específica, pode ajustar automaticamente o cancelamento de ruído em LOW em um lado do fone.

### OBSERVAÇÕES:

- Por padrão, o interruptor de operação TAP CONTROL fica na posição OFF.
  - O Controle por toque está disponível somente quando o interruptor Acoustic Noise Cancelling (ANC) está na posição HIGH ou MED.
  - O Controle por toque fica desativado durante níveis extremos de ruído do ambiente para garantir o desempenho adequado da redução de ruído e a qualidade da comunicação por interfone. No entanto, você ainda pode definir o nível de cancelamento de ruído em LOW nos dois lados do fone usando o interruptor Acoustic Noise Cancelling (ANC) (consulte a página 23).
1. Certifique-se de que o interruptor Acoustic Noise Cancelling (ANC) esteja na posição **HIGH** ou **MED**.

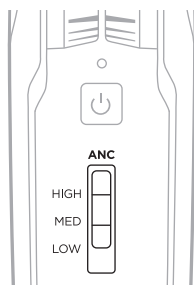

2. Dentro do compartimento de pilhas do módulo de controle, coloque o interruptor TAP CONTROL na posição **ON**. Consulte “Mudar os interruptores de operação” na página 28.



ON - OFF  
TAP CONTROL

3. Dê dois toques firmes no lado externo do fone.





## **Alternar os fones**

Para mudar o Controle por toque para o outro fone, dê dois toques firmes no outro fone.

## **Redefinir o Controle por toque**



Para retomar o cancelamento de ruído nos dois fones, dê dois toques no fone onde o Controle por toque está atualmente ativo ou mova o interruptor Acoustic Noise Cancelling (ANC) para outra posição.

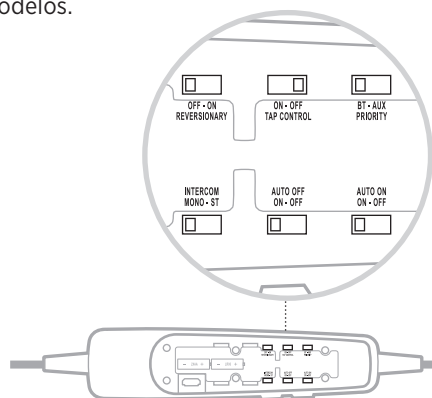

## FUNÇÕES DOS INTERRUPTORES DE OPERAÇÃO

Os interruptores de operação estão localizados no compartimento de pilhas do módulo de controle.

**OBSERVAÇÃO:** Alguns interruptores de operação não estão disponíveis em todos os modelos.



FUNÇÃO	POSIÇÃO	PADRÃO	DESCRIÇÃO
<b>REVERSIONARY</b>	 OFF - ON REVERSIONARY	OFF	Desabilita todas as funções não críticas, incluindo áudio por <i>Bluetooth</i> , áudio AUX e Controle por toque. Somente as comunicações por interfone e o Acoustic Noise Cancelling são ativados. Em caso de falha no hardware ou software de emergência, coloque o interruptor na posição <b>ON</b> . Para obter mais informações, consulte a página 59.
<b>TAP CONTROL</b>	 ON - OFF TAP CONTROL	OFF	Ativa/Desativa o recurso de Controle por toque (consulte a página 24).
<b>PRIORITY</b>	 BT - AUX PRIORITY	BT	Estabelece a prioridade entre duas fontes de áudio secundárias conectadas ao mesmo tempo. Selecione <b>BT</b> para dar a prioridade mais alta à conexão <i>Bluetooth</i> (sem fio). Selecione <b>AUX</b> para dar a prioridade mais alta à conexão com fio. Para obter mais informações, consulte a página 46.

FUNÇÃO	POSIÇÃO	PADRÃO	DESCRIÇÃO
<b>INTERCOM</b>	<p>INTERCOM MONO - ST</p> 	<p>MONO</p>	<p>Processa o áudio do interfone como mono ou estéreo.</p> <p>Disponível para configurações que aceitam apenas sistemas de interfone de dois canais ou estéreo.</p> <p><b>OBSERVAÇÃO:</b> Os modelos XLR e U174 de 5 pinos são apenas de áudio mono.</p>
<b>AUTO OFF</b>	<p>AUTO OFF ON - OFF</p> 	<p>ON</p>	<p>Desliga automaticamente após 3 a 45 minutos de inatividade.</p> <p><b>OBSERVAÇÕES:</b></p> <ul style="list-style-type: none"> <li>• Quando estiver funcionando com a energia das pilhas e desconectado do interfone, o fone de ouvido desligará se não houver áudio de um dispositivo móvel ativo presente.</li> <li>• Se você estiver em uma chamada e desconectado do interfone, o fone de ouvido desligará aproximadamente 3 minutos após o término da chamada.</li> </ul>
<b>AUTO ON</b>	<p>AUTO ON ON - OFF</p> 	<p>ON</p>	<p>Liga automaticamente quando conectado à energia da aeronave.</p> <p><b>OBSERVAÇÕES:</b></p> <ul style="list-style-type: none"> <li>• Disponível somente em modelos Flex Power (consulte a página 34).</li> <li>• Os modelos com <i>Bluetooth</i> retornam ao estado anterior do <i>Bluetooth</i> quando ligados.</li> </ul>

## MUDAR OS INTERRUPTORES DE OPERAÇÃO

1. Desligue o fone de ouvido (consulte a página 22).
2. Na parte traseira do módulo de controle, pressione firmemente o recuo do dedo e deslize a tampa para baixo.

**CUIDADO:** A tampa das pilhas está ligada ao módulo de controle.  
NÃO tente retirá-la.

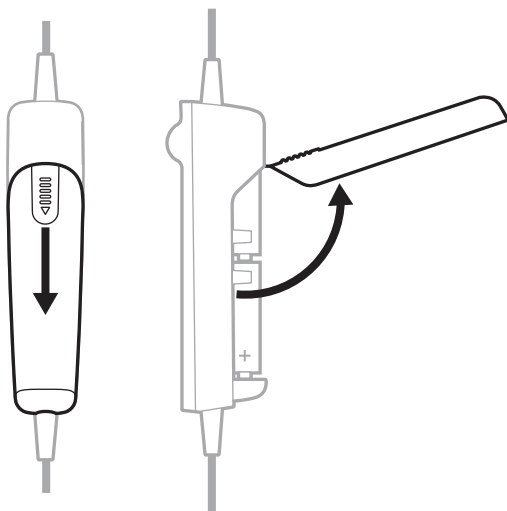

3. Retire as pilhas.
4. Usando uma caneta ou uma pequena chave de fenda de ponta chata, mova o(s) interruptor(es) delicadamente.

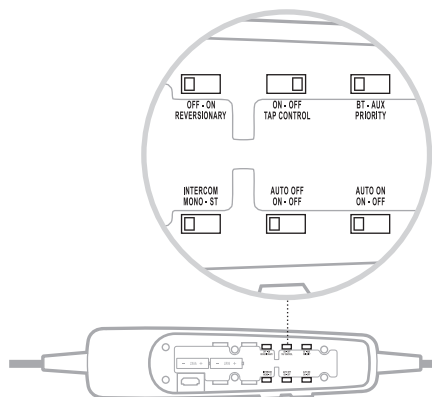

5. Insira duas pilhas AA (alcalinas, de preferência), obedecendo à polaridade correta.

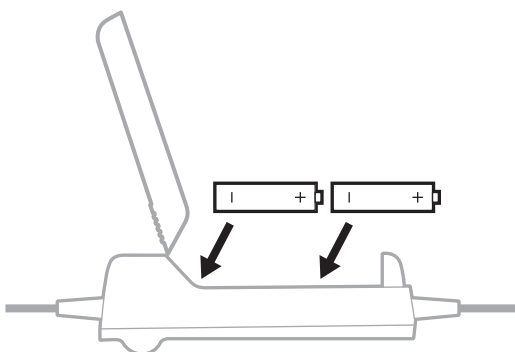

**CUIDADO:** Se as pilhas não encaixarem corretamente, NÃO as force. Forçar uma conexão imprópria causará danos permanentes ao módulo de controle.

6. Feche a tampa das pilhas, pressione firmemente o recuo do dedo e deslize a tampa no lugar.

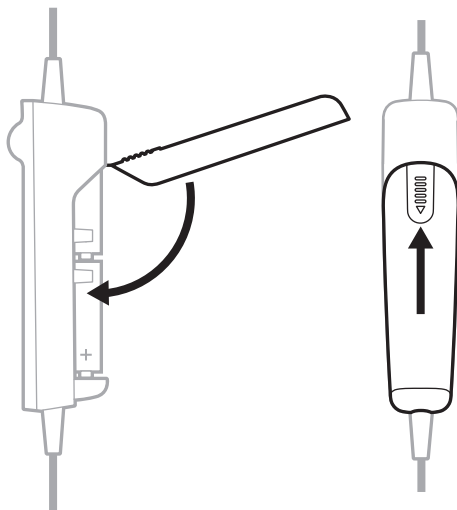

Por padrão, o conjunto do microfone vem de fábrica acoplado ao fone esquerdo (mas, em algumas configurações, ele pode ser fornecido separadamente). Ele pode ser movido facilmente de um lado do fone para outro.

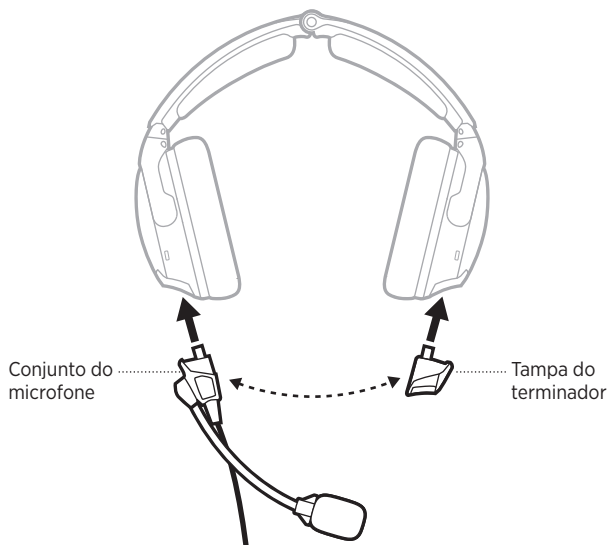

## MOVER O MICROFONE

### Remova o conjunto do microfone e a tampa do terminador

1. Na base do conjunto do microfone, abra as duas travas.

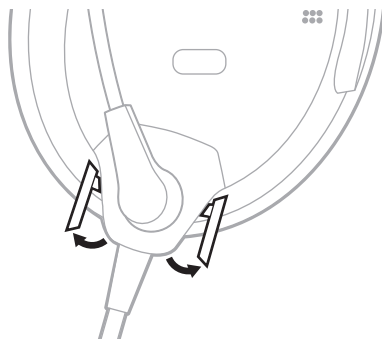

2. Puxe delicadamente o conjunto do microfone do soquete.

3. Na tampa do terminador, abra a trava.

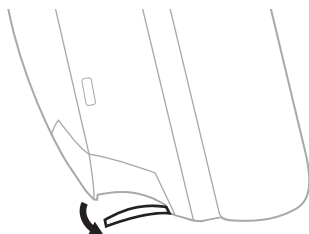

4. Puxe delicadamente a tampa do terminador do soquete.

### **Recoloque o conjunto do microfone e a tampa do terminador**

1. Alinhe a base do conjunto do microfone com o soquete do fone e deslize-a para dentro até prendê-la.
2. Na base do conjunto do microfone, feche as duas travas.
3. Alinhe a tampa do terminador com o soquete do outro fone e deslize-a para dentro até prendê-la.

**CUIDADO:** NÃO force a tampa do terminador dentro do soquete.

**OBSERVAÇÃO:** Se a tampa do terminador não estiver bem instalada, não haverá áudio no fone.

4. Na tampa do terminador, feche a trava.
5. Teste o fone de ouvido antes do voo.

## SUBSTITUA AS PILHAS

Quando a luz das pilhas piscar em vermelho, significa que é preciso substituí-las.

**OBSERVAÇÃO:** Para fones de ouvido que usam a alimentação da aeronave, as pilhas não são necessárias para a operação se a alimentação da aeronave estiver disponível. No entanto, você ainda pode instalar pilhas quando conectado à alimentação da aeronave como backup em caso de interrupções de energia ou desconexões. Consulte “Conectores de aeronave” na página 34.

1. Desligue o fone de ouvido (consulte a página 22).
2. Na parte traseira do módulo de controle, pressione firmemente o recuo do dedo e deslize a tampa para baixo.

**CUIDADO:** A tampa das pilhas está ligada ao módulo de controle. NÃO tente retirá-la.

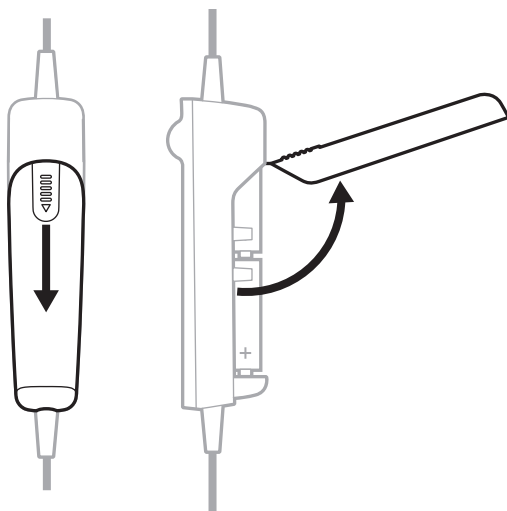

3. Retire as pilhas.



4. Insira duas pilhas AA (alcalinas, de preferência), obedecendo à polaridade correta.

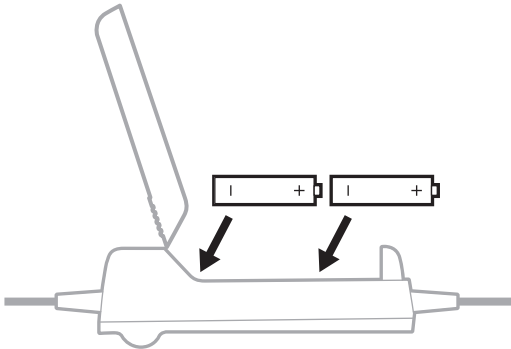

**CUIDADO:** Se as pilhas não encaixarem corretamente, NÃO as force. Forçar uma conexão imprópria causará danos permanentes ao módulo de controle.

5. Feche a tampa das pilhas, pressione firmemente o recuo do dedo e deslize a tampa no lugar.

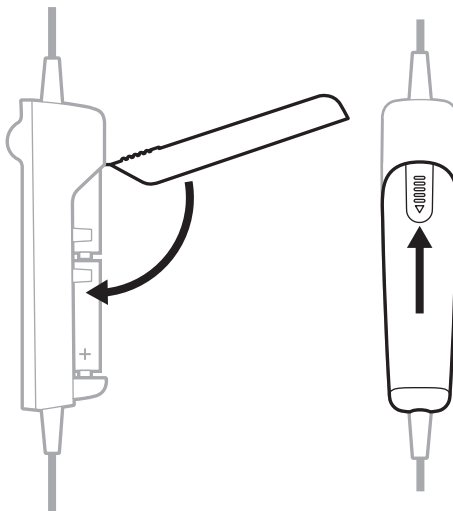

**OBSERVAÇÕES:**

- Pilhas alcalinas AA novas fornecem até 45 horas de alimentação para o fone de ouvido. A duração das pilhas varia de acordo com o nível de ruído do ambiente da aeronave, a temperatura, o estado das almofadas de orelha, o uso do recurso *Bluetooth* e a idade das pilhas.
- Outras químicas de bateria podem produzir resultados diferentes. A duração das pilhas pode ser diferente e a indicação de duração das pilhas pode não ser precisa.

Seu fone de ouvido vem com um dos diversos tipos de conector de aeronave padrão.

TIPO DE ALIMENTAÇÃO	OPÇÕES DE CONECTOR
<b>Apenas a energia das pilhas</b>	Plugue Dual (aviação geral) U174
<b>Flex Power: Energia da aeronave ou das pilhas</b>  <b>OBSERVAÇÕES:</b> <ul style="list-style-type: none"> <li>As pilhas não são necessários quando conectado à energia da aeronave.</li> <li>Esse modelo vem com uma função de ativação automática (consulte a página 27).</li> </ul>	XLR de 5 pinos Lemo de 6 pinos  <b>OBSERVAÇÕES:</b> <ul style="list-style-type: none"> <li>Adaptadores estão disponíveis para converter um conector Lemo de 6 pinos em um plugue Dual ou conector U174 para flexibilidade de conexão adicional.</li> <li>Nem todas as aeronaves fornecem energia para conectores multipinos. Verifique o status da alimentação para confirmar se a energia está sendo fornecida para o fone de ouvido (consulte a página 37).</li> </ul>

**OBSERVAÇÃO:** Contate o atendimento ao cliente da Bose para obter mais informações sobre esses conectores.

## PLUGUE DUAL (AVIAÇÃO GERAL)

Os modelos de plugue Dual têm dois conectores de aeronave de aviação geral que são inseridos em entradas específicas no painel de controle da aeronave.

**OBSERVAÇÃO:** O conector do microfone é mais curto, mais fino e tem uma forma ligeiramente diferente do conector do interfone.

### Conectar à aeronave

1. Insira o conector do interfone na entrada de interfone do painel de controle da aeronave.
2. Insira o conector do microfone na entrada de microfone do painel de controle da aeronave.

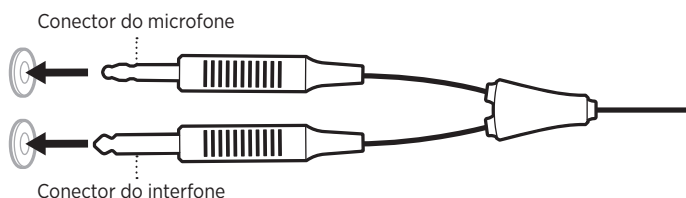

### Desconectar da aeronave

Puxe para trás cada conector delicadamente para remover o conector do painel de controle da aeronave.

## U174, XLR DE 5 PINOS E LEMO DE 6 PINOS

Os conectores de aeronave XLR de 5 pinos e Lemo de 6 pinos fornecem a energia da aeronave e o áudio do interfone ao fone de ouvido. Os conectores U174 fornecem somente o áudio do interfone ao fone de ouvido.

### Conectar à aeronave

1. Alinhe o conector com o soquete no painel de controle da aeronave, combinando a barra estreita do conector com o encaixe do soquete.
2. Insira o conector com firmeza no painel de controle da aeronave.

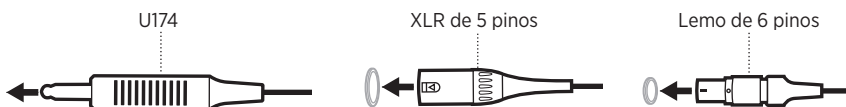

### Desconectar da aeronave (U174 e XLR de 5 pinos)

1. Pressione o botão/a trava no painel de controle da aeronave para soltar o conector, se necessário.
2. Puxe para trás delicadamente para remover o conector do painel de controle da aeronave.

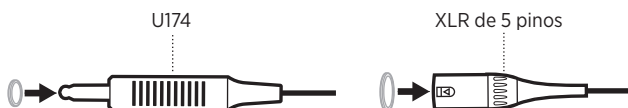

### Desconectar da aeronave (Lemo de 6 pinos)

1. Puxe para trás a bucha perto da extremidade do conector.



**CUIDADO:** Você precisa puxar a bucha para trás para retirar o conector. Forçar o conector para fora danificará o cabo e/ou o painel de controle da aeronave.

2. Continue puxando para trás delicadamente para remover o conector do painel de controle da aeronave.



As luzes de alimentação e *Bluetooth* estão localizadas na parte frontal do módulo de controle.

## LUZ DE ALIMENTAÇÃO

Mostra a fonte de alimentação e o nível de energia.

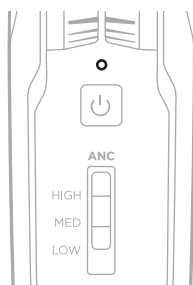

FONTE DE ALIMENTAÇÃO	ATIVIDADE DAS LUZES	ESTADO DO SISTEMA
Aeronave	Piscando lento em verde	Ligado
Bateria	Piscando em verde	Ligado – pilhas com carga total (cerca de 8 horas ou mais restantes)
Bateria	Piscando na cor âmbar	Ligado – pilhas fracas (cerca de 2 horas a 8 horas restantes)
Bateria	Piscando na cor vermelha	Ligado – pilhas fracas (cerca de 2 horas ou menos restantes) <b>OBSERVAÇÃO:</b> Em modelos com <i>Bluetooth</i> , quando as pilhas alcançarem esse nível, o recurso <i>Bluetooth</i> será desativado para conservar a energia restante. Você ouvirá um som, indicando que seu dispositivo <i>Bluetooth</i> está sendo desconectado e que o recurso <i>Bluetooth</i> está sendo desativado.
Aeronave ou pilha	Nenhuma	Desligado ou pilhas esgotadas

### OBSERVAÇÕES:

- Pilhas alcalinas AA novas fornecem até 45 horas de alimentação para o fone de ouvido. A duração das pilhas varia de acordo com o nível de ruído do ambiente da aeronave, a temperatura, o estado das almofadas de orelha, o uso do recurso *Bluetooth* e a idade das pilhas.
- Outras químicas de bateria podem produzir resultados diferentes. A duração das pilhas pode ser diferente e a indicação de duração das pilhas pode não ser precisa.

## LUZ DE *BLUETOOTH*

**OBSERVAÇÃO:** Esta seção é aplicável somente a modelos com *Bluetooth*.

Mostra o status da conexão de um dispositivo móvel.

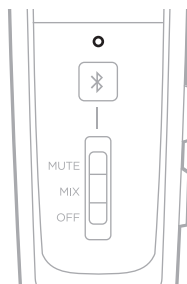

### ATIVIDADE DAS LUZES

### ESTADO DO SISTEMA

<b>Piscando em roxo (em sincronia com a luz de alimentação)</b>	Pronto para conectar
<b>Piscando em azul (em sincronia com a luz de alimentação)</b>	Conectando/Conectado

## DIMINUIR AS LUZES DE STATUS

Para diminuir as luzes de *Bluetooth* e alimentação, pressione duas vezes o botão Liga/Desliga .

Para restaurar o brilho, pressione  novamente ou desligue e religue o fone de ouvido.

## APAGAR AS LUZES DE STATUS

Para apagar as luzes de *Bluetooth* e alimentação, pressione três vezes .

Para acender as luzes novamente, pressione  outra vez ou desligue e religue o fone de ouvido.

**OBSERVAÇÃO:** As luzes de status voltarão ao brilho padrão toda vez que o fone de ouvido for ligado.

Você pode conectar seu fone de ouvido a uma fonte de áudio secundária de duas maneiras:

- Conexão AUX (com fio)
- Conexão *Bluetooth* (sem fio, aplicável somente a modelos com *Bluetooth*)

## CONEXÕES AUX

Use o cabo de áudio AUX de 3,5 mm para conectar um dispositivo que não seja sem fio.

1. Certifique-se de que o interruptor do modo de áudio secundário esteja na posição **MUTE** ou **MIX** (consulte a página 45) e o interruptor de operação REVERSIONARY esteja na posição **OFF** (consulte a página 28).

**OBSERVAÇÃO:** Se o interruptor do modo de áudio secundário estiver na posição OFF, ou se o interruptor de operação REVERSIONARY estiver na posição ON, a funcionalidade de áudio AUX será desativada.

2. Conecte o cabo à porta AUX de 3,5 mm na parte traseira do módulo de controle.



3. Conecte a outra extremidade do cabo à porta 3,5 mm da fonte de áudio.

**OBSERVAÇÃO:** As funções de uma fonte de áudio AUX conectada são controladas pelo módulo de controle.

## CONEXÕES *BLUETOOTH*

**OBSERVAÇÃO:** Esta seção é aplicável somente a modelos com *Bluetooth*.

### Conectar usando o menu *Bluetooth* no dispositivo móvel

1. Certifique-se de que o interruptor do modo de áudio secundário esteja na posição **MUTE** ou **MIX** (consulte a página 45) e o interruptor de operação REVERSIONARY esteja na posição **OFF** (consulte a página 28).

**OBSERVAÇÃO:** Se o interruptor do modo de áudio secundário estiver na posição OFF, ou se o interruptor de operação REVERSIONARY estiver na posição ON, a funcionalidade *Bluetooth* será desativada.

2. Pressione o botão *Bluetooth*/Multifunção  $\text{⌘}$  por um segundo.

A luz de *Bluetooth* piscará em roxo.

3. No dispositivo móvel, ative o recurso *Bluetooth*.

**OBSERVAÇÃO:** O recurso *Bluetooth* é normalmente encontrado no menu Configurações.

4. Selecione o fone de ouvido na lista de dispositivos.



Uma vez conectado, você ouvirá um som, e a luz de *Bluetooth* piscará em azul.

### OBSERVAÇÕES:

- Após 5 minutos de inatividade, o fone de ouvido sai automaticamente do modo de emparelhamento, e a luz de *Bluetooth* se apaga. Para reativar o recurso *Bluetooth*, pressione  $\text{⌘}$ .
- Cada vez que você ativa o recurso *Bluetooth*, o fone de ouvido tenta se reconectar aos dois dispositivos *Bluetooth* conectados mais recentemente. Se os dispositivos estiverem desligados ou fora de alcance, o fone de ouvido tentará se reconectar a qualquer outro dispositivo na lista de emparelhamento e retornará ao modo de emparelhamento. Consulte “Reconectar um dispositivo móvel” na página 40.

## Desconectar um dispositivo móvel

1. Pressione o botão *Bluetooth*/Multifunção  $\times$  por 5 segundos para desativar o recurso *Bluetooth*.
2. Mova o interruptor de modo de áudio secundário para a posição **OFF** (consulte a página 45).

**OBSERVAÇÃO:** Você também pode usar as configurações do *Bluetooth* para desconectar seu dispositivo. Desativar o recurso *Bluetooth* desconecta todos os outros dispositivos.

## Reconectar um dispositivo móvel

Quando ligado, o fone de ouvido tenta se reconectar aos dois dispositivos conectados mais recentemente.

**OBSERVAÇÃO:** Os dispositivos devem estar ligados e dentro da faixa de alcance de 9 m.

## Recuperar uma conexão perdida

Quando seu dispositivo móvel conectado sair do alcance, a conexão será perdida. O fone de ouvido tentará se reconectar automaticamente por 5 minutos. Se o fone de ouvido não conseguir se reconectar, ele voltará ao modo de emparelhamento. Após 5 minutos de inatividade, o recurso *Bluetooth* é desativado.

1. Mova o dispositivo para dentro da área de alcance.
2. Pressione  $\times$  para reconectar.

## Conectar um dispositivo móvel adicional

Você pode armazenar até oito dispositivos emparelhados na lista de emparelhamento do fone de ouvido e pode conectar ativamente dois dispositivos de cada vez.

Para conectar um dispositivo adicional, use o menu *Bluetooth* do dispositivo (consulte a página 39).

### **OBSERVAÇÕES:**

- Apenas uma fonte de áudio secundária pode ser ouvida de cada vez.
- O áudio secundário nunca se sobrepõe ao interfone.



## **Alternar entre os dispositivos conectados**

1. Pause o áudio no primeiro dispositivo.
2. Reproduza o áudio no segundo dispositivo.

## **Apagar a lista de emparelhamento do fone de ouvido**

1. Pressione o botão *Bluetooth*/Multifunção  $\text{⌘}$  e — (o botão de diminuir volume do *Bluetooth*, localizado na lateral do módulo de controle) simultaneamente por 7 segundos ou até a luz de *Bluetooth* piscar em roxo em sincronia com a luz de alimentação.
2. Exclua o fone de ouvido da lista *Bluetooth* do seu dispositivo.

Todos os dispositivos serão apagados, e o fone de ouvido estará pronto para conectar. Consulte “Conexões *Bluetooth*” na página 39.

## FUNÇÕES DO **BLUETOOTH**

**OBSERVAÇÃO:** Esta seção é aplicável somente a modelos com *Bluetooth*.

### Funções de volume do *Bluetooth*

Os controles de volume do *Bluetooth* estão localizados na lateral do módulo de controle.

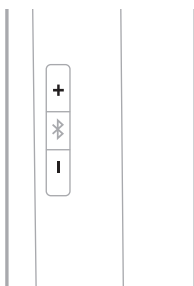





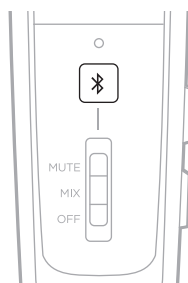

FUNÇÃO	O QUE FAZER
Aumentar volume do <i>Bluetooth</i>	Pressione +.
Diminuir volume do <i>Bluetooth</i>	Pressione -.

## Funções de chamada

O botão *Bluetooth*/Multifunção  está localizado na parte frontal do módulo de controle.



FUNÇÃO	O QUE FAZER
<b>Fazer uma chamada</b>	Disque o número no telefone conectado. A chamada é transferida automaticamente para o fone de ouvido.
<b>Atender a uma chamada</b>	Pressione  . Você ouvirá um bipe curto antes de ouvir a chamada recebida.
<b>Encerrar uma chamada</b>	Pressione  . Você ouvirá dois bipes curtos indicando que a chamada foi encerrada.
<b>Rejeitar uma chamada</b>	Pressione  por 1 segundo. Você ouvirá dois bipes curtos indicando que a chamada foi rejeitada.
<b>Atender uma segunda chamada recebida e colocar a chamada atual em espera</b>	Durante uma chamada, pressione  . Você ouvirá um bipe curto antes de ouvir a segunda chamada.
<b>Rejeitar uma segunda chamada recebida e continuar na chamada atual</b>	Durante uma chamada, pressione  por 1 segundo. Você ouvirá dois bipes curtos indicando que a chamada foi rejeitada.
<b>Alternar entre duas chamadas</b>	Com duas chamadas ativas, pressione  duas vezes. Você ouvirá um bipe curto antes de ouvir a chamada recebida.
<b>Redisar o último número</b>	Quando não houver chamadas ativas ou recebidas, pressione  duas vezes.

FUNÇÃO	O QUE FAZER
<b>Transferir o áudio para o dispositivo móvel</b>	<p>Durante uma chamada, pressione o botão <i>Bluetooth/Multifunção</i> ☒ por 3 a 4 segundos.</p> <p>O áudio é transferido para o telefone celular enquanto a conexão <i>Bluetooth</i> permanece ativa.</p>
<b>Ativar o controle de voz</b>	<p>Quando não houver chamadas ativas ou recebidas, pressione ☒.</p>
<b>Silenciar/retomar uma chamada</b>	<p>Durante uma chamada, pressione + e – simultaneamente.</p> <p>Você ouvirá dois bipes curtos indicando que a chamada foi silenciada/retomada.</p>



**OBSERVAÇÕES:**

- Se você estiver em uma chamada e desconectado do interfone, o fone de ouvido desligará aproximadamente 3 minutos após o término da chamada.
- Para usar o fone de ouvido quando desconectado do interfone (para ouvir áudio ou para fazer ou receber chamadas), a Bose recomenda desativar a função Auto off para garantir uma funcionalidade ininterrupta. Consulte “Interruptores de operação” na página 26.
- Algumas funções podem não estar disponíveis para alguns dispositivos móveis. Obtenha mais informações no manual do proprietário do dispositivo.

## INTERRUPTOR DE MODO DE ÁUDIO SECUNDÁRIO

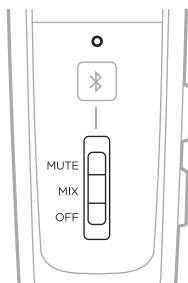
Controla como fontes de áudio secundárias são ouvidas em relação ao interfone.



FUNÇÃO	POSIÇÃO	DESCRIÇÃO
<b>MUTE</b>		Quando um sinal do interfone é detectado, o áudio secundário é silenciado temporariamente até que o áudio do interfone cesse.
<b>MIX</b>		Quando um sinal do interfone é detectado, o áudio secundário é misturado ao áudio do interfone. Você ouvirá no máximo duas fontes de áudio: o interfone mais um dispositivo secundário.
<b>OFF</b>		Somente o áudio do interfone permanece ativo. Todas as fontes de áudio secundárias (AUX e <i>Bluetooth</i> ) são silenciadas. <b>OBSERVAÇÕES:</b> <ul style="list-style-type: none"> <li>Todas as conexões <i>Bluetooth</i> são desativadas e a energia da antena é removida.</li> <li>Se você alternar para o modo OFF enquanto estiver conectado a um dispositivo <i>Bluetooth</i>, talvez seja preciso restabelecer a conexão <i>Bluetooth</i> na próxima vez que você ligar o fone de ouvido ou na próxima vez que você mover o interruptor da posição OFF.</li> </ul>

### OBSERVAÇÕES:

- Apenas uma fonte de áudio secundária pode ser ouvida de cada vez.
- O áudio de uma fonte secundária nunca substituirá as comunicações de interfone.
- Quando MUTE ou MIX são selecionados, as chamadas telefônicas efetuadas ou recebidas silenciam automaticamente todas as outras fontes de áudio secundárias.
- Durante uma chamada telefônica, o interfone e a chamada telefônica serão misturados.

## INTERRUPTOR DE OPERAÇÃO PRIORITY

Estabelece a prioridade entre duas fontes de áudio secundárias conectadas ao mesmo tempo.

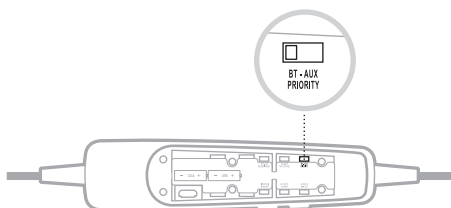

1. Localize o interruptor de operação PRIORITY dentro do compartimento de pilhas.
2. Coloque o interruptor na fonte correta (**BT** ou **AUX**), como mostrado abaixo. Consulte “Mudar os interruptores de operação” na página 28.
  - Quando o interruptor estiver na posição BT, a fonte *Bluetooth* terá precedência sobre a fonte AUX se um sinal for detectado.
  - Quando o interruptor estiver na posição AUX, a fonte AUX terá precedência sobre a fonte *Bluetooth* se um sinal for detectado.

**OBSERVAÇÃO:** As chamadas telefônicas recebidas e efetuadas terão sempre precedência sobre qualquer outra fonte secundária.

## GRÁFICO DE PRIORIDADE DE ÁUDIO SECUNDÁRIO

As fontes de áudio são ouvidas de acordo com a prioridade:

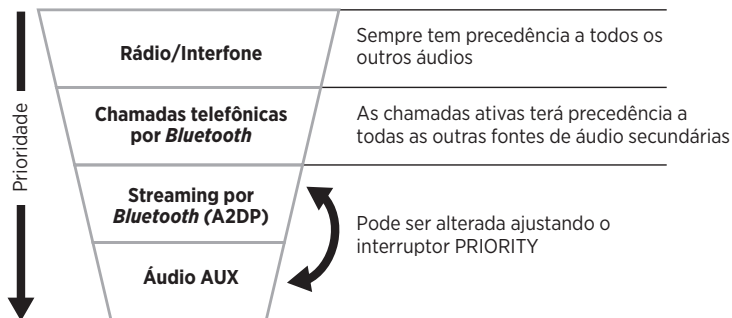

## ARMAZENAR O FONE DE OUVIDO

- Coloque o fone de ouvido no estojo para garantir o armazenamento fácil e conveniente.
- Guarde o fone de ouvido em uma área ventilada longe da luz solar direta.
- Retire as pilhas antes de guardar o fone de ouvido por períodos prolongados.

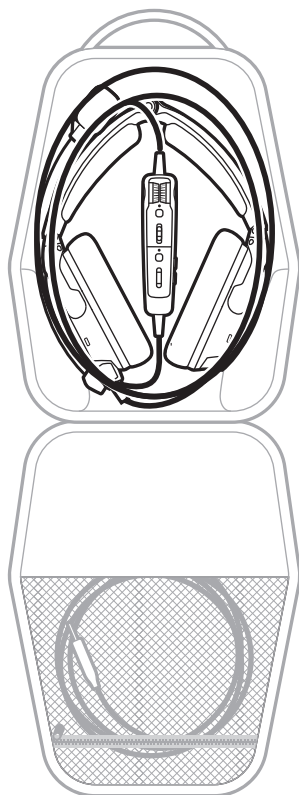

## LIMPAR O FONE DE OUVIDO

Seu fone de ouvido pode precisar de limpeza periódica.

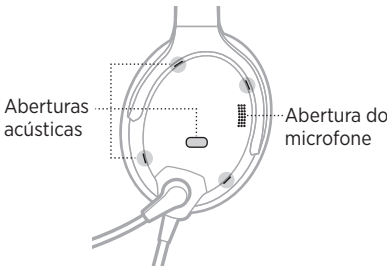
COMPONENTE	PROCEDIMENTO DE LIMPEZA
<b>Fone de ouvido</b>	<p>Limpe as superfícies externas do arco, da almofada do arco, das almofadas dos fones, dos conectores e das peças de plástico usando um pano macio umedecido com água e sabão neutro.</p> <p><b>CUIDADO:</b> NÃO mergulhe o fone de ouvido na água ou em qualquer outro líquido.</p>
<b>Aberturas dos fones</b>	<p>Certifique-se de que as aberturas na parte externa de cada fone estejam limpas e livres de detritos antes de cada voo.</p> <p>Ao limpar os fones, tenha cuidado para não forçar sujeira ou detritos para dentro das aberturas. Se necessário, use pinças com cuidado para remover corpos estranhos que possam estar alojados nas aberturas.</p> <p><b>CUIDADO:</b> NÃO sopre ar para dentro ou aspire as aberturas, pois isso pode danificar o fone de ouvido.</p>  <p>O diagrama mostra a parte interna de um fone de ouvido. Há duas aberturas acústicas, cada uma com uma grade de proteção. À direita, há uma abertura do microfone com uma grade mais densa. Linhas tracejadas conectam os rótulos 'Aberturas acústicas' e 'Abertura do microfone' às respectivas partes do diagrama.</p>
<b>Tela interna do fone</b>	<p>Não tente remover, substituir, reparar ou limpar a tela interna do fone. Se a tela parece estar danificada ou desgastada, entre em contato com o atendimento ao cliente da Bose.</p> <p>Se a tela interna ficar úmida devido à umidade ambiental, como chuva leve, orvalho, transpiração ou condensação, deixe-a apenas secar ao ar livre.</p> <p><b>CUIDADO:</b> NÃO use aquecedores elétricos, sopradores ou secadores de cabelo para secar a tela interna.</p>
<b>Protetor de vento do microfone</b>	<ol style="list-style-type: none"> <li>1. Deslize ou role o protetor de vento com cuidado para fora do microfone.</li> <li>2. Lave e seque o protetor de vento.</li> <li>3. Assim que o protetor de vento estiver completamente seco, deslize-o de volta no microfone. Certifique-se de que ele se encaixe completamente no microfone.</li> </ol>



## GARANTIA LIMITADA

O fone de ouvido é coberto por uma garantia limitada. Os detalhes da garantia limitada são fornecidos no cartão de registro do produto, que está na embalagem. Consulte as instruções de registro do produto no cartão. Se não o fizer, isso não irá afetar seus direitos na garantia limitada.

1. Entre em contato com o escritório da Bose em seu país/região (visite [global.Bose.com](http://global.Bose.com) para obter informações de contato da Bose em seu país/região) para obter instruções específicas de devolução e transporte do produto.
2. Identifique e envie o produto, com frete pré-pago, para o endereço fornecido pelo escritório da Bose do seu país.
3. Indique o número de autorização de devolução necessário em um local de destaque, na parte externa da embalagem. Embalagens sem um número de autorização de devolução, onde necessário, serão recusadas.

## LOCALIZAÇÃO DO NÚMERO DE SÉRIE

O número de série está localizado sob a almofada do arco do fone. Para ver o número de série, segure e retire delicadamente da almofada pelo arco.

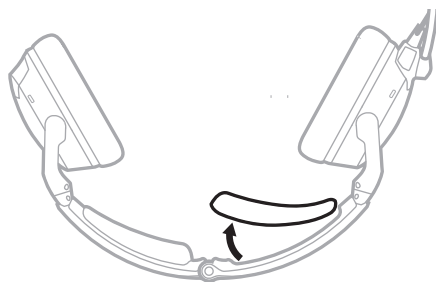

Consulte esse número de série quando registrar seu produto ou entrar em contato com a Bose para suporte técnico.

## PEÇAS DE REPOSIÇÃO E ACESSÓRIOS

Com o uso normal, peças como protetores de vento e almofadas de orelha podem exigir substituição periódica. Peças de reposição e acessórios podem ser encomendados ao serviço de atendimento ao cliente da Bose.

Visite: [support.Bose.com/A30](http://support.Bose.com/A30)

### Acessórios disponíveis

- Almofadas de orelha (par)
- Almofadas do arco (par)
- Protetor de vento do microfone de eletreto
- Protetor de vento do microfone dinâmico
- Kit de manutenção (almofadas de orelha, protetor de vento do microfone de eletreto, almofadas do arco)
- Estojo
- Tampa do terminador
- Módulo de controle com cabo e conjunto do microfone
- Adaptador de cabo de 6 pinos para plugue Dual
- Adaptador de cabo de 6 pinos para U174
- Cabo de áudio AUX de 3,5 mm
- Kit de instalação
- Grampo de cabos

### Almofadas de orelha

As almofadas de orelha devem ser substituídas a cada seis meses ou a cada 350 horas de uso. Talvez você precise substituí-las mais vezes se:

- Tiver uma barba cheia ou bigode.
- Sujeitar o fone de ouvido a temperaturas severamente extremas, como estacionar o avião em local descoberto sob frio ou calor extremo.
- Tencionar demais as almofadas devido ao armazenamento inadequado.

As indicações de que as almofadas de orelha precisam ser substituídas incluem:

- Descamação da cobertura externa
- Cortes ou rasgos
- Estiramento da almofada, reduzindo a eficácia da vedação

**OBSERVAÇÃO:** Para prolongar a duração das almofadas de orelha, faça uma limpeza regular (consulte a página 48).

### Remover a almofada de orelha antiga

1. Segure a saia da almofada de orelha onde ela se dobra no encaixe do fone.
2. Puxe delicadamente a saia da almofada de orelha e retire-a do fone.

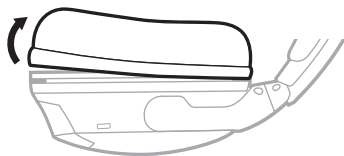

### Instalar a nova almofada de orelha

1. Alinhe adequadamente a nova almofada de orelha com o fone.
2. Coloque uma borda da saia da almofada de orelha no encaixe atrás da flange da almofada. Tenha cuidado para não dobrar a saia.
3. Estique delicadamente a almofada ao redor do fone, acomodando a saia no encaixe.
4. Segure a almofada de orelha e ajuste a posição para remover as dobras na saia e as rugas na almofada.

## Almofadas do arco

Substitua a almofada depois que os cuidados e manutenção regulares não conseguirem mais restaurar o tamanho e a forma originais.

1. Em uma superfície protegida, vire o fone de cabeça para baixo.

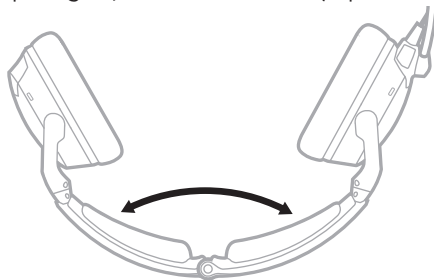

2. Remova a almofada antiga do arco do fone.

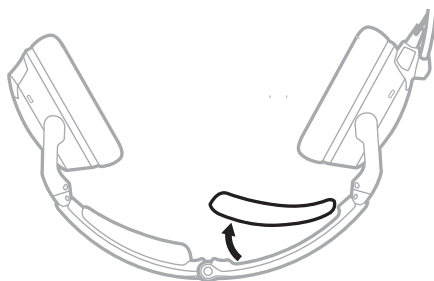

3. Enquanto ainda estiver segurando o arco aberto, alinhe o centro da nova almofada com o centro do arco e pressione firmemente do centro para fora.

## Protetor de vento do microfone

Você pode remover o protetor de vento para lavá-lo ou substituí-lo conforme necessário.

1. Segure delicadamente a base do microfone e retire o protetor de vento do microfone.



2. Deslize o protetor de vento para fora do microfone.
3. Deslize o novo protetor de vento no microfone. Certifique-se de que ele se encaixe completamente no microfone.

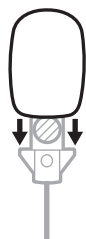

4. Pressione as laterais do protetor de vento para encaixá-lo no lugar com firmeza.

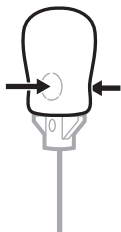

## Pilhas

Consulte “Pilhas” na página 32.

## Microfone ou tampa do terminador

Consulte “Posicionamento do microfone” na página 30.

## EXPERIMENTE ESTAS SOLUÇÕES PRIMEIRO

Se você tiver algum problema com seu fone de ouvido, experimente estas soluções primeiro:



- Ligue o fone de ouvido (consulte a página 22).
- Verifique o estado das luzes de status (consulte a página 36).
- Verifique se o interruptor de operação REVERSIONARY está na posição **OFF** (consulte “Mudar os interruptores de operação” na página 28).
- Para modelos com *Bluetooth*:
  - Certifique-se de que seu dispositivo móvel ofereça suporte para a tecnologia *Bluetooth 4.2* e posterior.
  - Aumente o volume do dispositivo *Bluetooth* ou do aplicativo de música.
  - Tente conectar outro dispositivo *Bluetooth* (consulte a página 40).

## OUTRAS SOLUÇÕES

Se você não conseguir resolver o problema, consulte a tabela abaixo para identificar os sintomas e soluções para problemas comuns. Caso você não consiga resolver o problema, entre em contato com o serviço de atendimento ao cliente da Bose.

Visite: [worldwide.Bose.com/Contact](http://worldwide.Bose.com/Contact)

### Acoustic Noise Cancelling





PROBLEMA	O QUE FAZER
<b>Comunicação, mas sem cancelamento de ruído em nenhum dos ouvidos</b>	<p>Se estiver usando a alimentação das pilhas, verifique se as pilhas são novas e se estão instaladas corretamente (consulte a página 32).</p> <p>Se estiver usando a alimentação da aeronave, verifique o fusível ou o disjuntor da aeronave.</p> <p>Se estiver usando a energia da aeronave, verifique se o conector está bem encaixado no painel de controle e se o painel de controle tem energia (consulte a página 34).</p> <p>Desligue e religue o fone de ouvido (consulte a página 22).</p> <p><b>OBSERVAÇÃO:</b> Não pressione o botão Liga/Desliga  repetidamente.</p>
<b>Sem cancelamento de ruído ativo e sem comunicação</b>	<p>Se estiver usando a alimentação das pilhas, verifique se as pilhas são novas e se estão instaladas corretamente (consulte a página 32).</p> <p>Se estiver usando a energia da aeronave, verifique se o conector está bem encaixado no painel de controle e se o painel de controle tem energia (consulte a página 34).</p> <p>Desligue e religue o fone de ouvido (consulte a página 22).</p> <p><b>OBSERVAÇÃO:</b> Não pressione o botão Liga/Desliga  repetidamente.</p> <p>Use o fone de ouvido em um assento diferente.</p> <p>Remova o conjunto do microfone do fone de ouvido e verifique se há danos no conector ou nos pinos (consulte a página 30).</p>

PROBLEMA	O QUE FAZER
<b>O Controle por toque não funciona durante condições extremas de ruído do ambiente</b>	O Controle por toque fica desativado durante níveis extremos de ruído do ambiente para garantir o desempenho adequado da redução de ruído e a qualidade da comunicação por interfone. No entanto, você ainda pode definir o nível de cancelamento de ruído em LOW nos dois lados do fone usando o botão Acoustic Noise Cancelling (ANC) (consulte a página 23).

## Comunicações do interfone

PROBLEMA	O QUE FAZER
<b>Cancelamento de ruído ativo, mas sem recepção de áudio</b>	<p>Verifique se os controles de volume não estão muito baixos no módulo de controle ou no interfone.</p> <p>Verifique se conectores de aeronave foram firmemente inseridos no painel de controle da aeronave (consulte a página 34).</p> <p>Use um assento diferente na aeronave.</p>
<b>Volume baixo de comunicações recebidas</b>	<p>Verifique se os controles de volume não estão muito baixos no módulo de controle ou no interfone.</p> <p>Verifique se o interruptor de operação INTERCOM está ajustado corretamente para o sistema de interfone (consulte a página 26).</p> <p>Verifique se todos os fones de ouvido que compartilham o interfone têm o interruptor de operação INTERCOM na posição correta (consulte a página 26).</p> <p>Desconecte todos os outros fones de ouvido e veja se o volume pode ser ajustado em um nível aceitável.</p>
<b>Comunicação intermitente</b>	<p>Verifique se conectores de aeronave foram firmemente inseridos no painel de controle da aeronave (consulte a página 34).</p> <p>Use um assento diferente na aeronave.</p>
<b>Volume reduzido somente em um ouvido</b>	<p>Verifique se os controles de volume não estão muito baixos no módulo de controle ou no interfone.</p> <p>Verifique se o interruptor de operação INTERCOM está ajustado corretamente para o sistema de interfone (consulte a página 26).</p>
<b>Sem separação estéreo ou comunicação somente em um ouvido</b>	<p>Verifique se o interruptor de operação INTERCOM está ajustado corretamente para o sistema de interfone (consulte a página 26).</p> <p>Verifique se a tampa do terminador está devidamente instalada (consulte a página 30).</p> <p>Dependendo de como suas tomadas de áudio estão conectadas, pode haver apenas um canal de áudio fornecido para a tomada do fone de ouvido. Se o interruptor de operação INTERCOM estiver ajustado em ST, e você ouvir apenas comunicações de um lado, coloque-o em <b>MON</b> para reproduzir o áudio nos dois lados. Os modelos XLR de 5 pinos são apenas de áudio mono.</p>

## Áudio

PROBLEMA	O QUE FAZER
<b>Cancelamento de ruído reduzido, sons de clique intermitentes ou distorção na comunicação em um ambiente com som alto</b>	<p>Verifique se os fones estão limpos e livres de detritos (consulte a página 48).</p> <p>Remova o microfone e acople-o novamente (consulte a página 30).</p> <p>Se o fone de ouvido emitir qualquer som alto e a perda de comunicação relacionada no modo Acoustic Noise Cancelling, desligue-o. O fone de ouvido continuará a fornecer comunicações no modo passivo de redução de ruído.</p>
<b>Som de guincho ou assobio quando o fone de ouvido é ligado</b>	<p>Verifique se a orientação do fone de ouvido está correta. Use as marcações  esquerda e  direita no fone de ouvido para orientá-lo corretamente.</p> <p>Certifique-se de que as almofadas de orelha cubram totalmente as orelhas (consulte a página 18).</p> <p>Verifique se os fones estão limpos e livres de detritos (consulte a página 48).</p>
<b>Som de estalo audível com o fone de ouvido ligado em um ambiente barulhento, ou o cancelamento de ruído está intermitente</b>	<p>Verifique se a orientação do fone de ouvido está correta. Use as marcações  esquerda e  direita nos fones para orientar o fone de ouvido corretamente.</p> <p>Verifique se os fones estão limpos e livres de detritos (consulte a página 48).</p> <p>Remova o microfone e acople-o novamente (consulte a página 30).</p> <p>Se estiver usando a alimentação das pilhas, verifique se as pilhas estão fracas (consulte a página 36).</p> <p>Se estiver usando a alimentação da aeronave, certifique-se de que a tensão de alimentação do fone de ouvido seja de no máximo 10 VCC.</p>

**ADVERTÊNCIA:** Se o fone de ouvido emitir qualquer som alto e a perda de comunicação relacionada no modo Acoustic Noise Cancelling, desligue-o. O fone de ouvido continuará a fornecer comunicações no modo passivo de redução de ruído.



## Microfone

PROBLEMA	O QUE FAZER
<b>O microfone não capta o som</b>	<p>Certifique-se de que o ponto branco do microfone esteja voltado para sua boca (consulte a página 19).</p> <p>Verifique se o microfone está totalmente conectado ao arco do fone (consulte a página 30).</p> <p>Verifique o nível de Squelch no interfone e ajuste se necessário.</p> <p>Experimente usar outra posição do interfone na aeronave.</p> <p>Para chamadas telefônicas via <i>Bluetooth</i>, verifique se as pilhas são novas e se estão instaladas corretamente (consulte a página 32).</p> <p><b>OBSERVAÇÃO:</b> Somente para modelos com <i>Bluetooth</i>.</p>

## Fonte de áudio *Bluetooth*

**OBSERVAÇÃO:** Esta seção é aplicável somente a modelos com *Bluetooth*.

PROBLEMA	O QUE FAZER
<b>Não há áudio da fonte <i>Bluetooth</i> para o fone de ouvido durante uma chamada</b>	<p>Certifique-se de que o interruptor de modo de áudio secundário esteja na posição <b>MUTE</b> ou <b>MIX</b> (consulte a página 45).</p> <p>Ative e desative o <i>Bluetooth</i> no dispositivo móvel.</p> <p>Verifique se o recurso <i>Bluetooth</i> está ativado e se a luz de <i>Bluetooth</i> está piscando (consulte a página 37).</p> <p>Verifique se o fone de ouvido e o dispositivo estão dentro do alcance (9 m).</p> <p>Verifique se o dispositivo móvel está conectado corretamente e se o fone de ouvido está pronto para emparelhar (consulte a página 39).</p> <p>Verifique se o volume de <i>Bluetooth</i> não está muito baixo no módulo de controle (consulte a página 42).</p>
<b>O fone de ouvido não emparelha com um dispositivo</b>	<p>Ative e desative o <i>Bluetooth</i> no dispositivo móvel.</p> <p>Verifique se o recurso <i>Bluetooth</i> está ativado e se a luz de <i>Bluetooth</i> está piscando (consulte a página 37).</p> <p>Se funcionando com a alimentação das pilhas, verifique a luz de alimentação (consulte a página 36). Se estiver piscando em vermelho, o recurso <i>Bluetooth</i> será desativado para conservar a energia. Substitua as pilhas.</p> <p>Certifique-se de que o interruptor de modo de áudio secundário esteja na posição <b>MUTE</b> ou <b>MIX</b> (consulte a página 45).</p> <p>Apague a lista de emparelhamento do fone de ouvido (consulte a página 41) e conecte novamente.</p> <p>Exclua o fone de ouvido da lista de dispositivos <i>Bluetooth</i> do seu dispositivo e emparelhe novamente.</p>
<b>Não é possível atender/encerrar uma chamada</b>	<p>Verifique se seu dispositivo móvel está conectado ao fone de ouvido.</p> <p>Desligue e ligue novamente o dispositivo. Conecte novamente.</p>
<b>O fone de ouvido não se reconecta a um dispositivo anteriormente conectado</b>	<p>Verifique se o fone de ouvido e o dispositivo estão dentro do alcance (9 m).</p> <p>Certifique-se de que o interruptor de modo de áudio secundário esteja na posição <b>MUTE</b> ou <b>MIX</b> (consulte a página 45).</p> <p>Verifique se o recurso <i>Bluetooth</i> está ativado e se a luz de <i>Bluetooth</i> está piscando (consulte a página 37).</p> <p>Se funcionando com a alimentação das pilhas, verifique a luz de alimentação (consulte a página 36). Se estiver piscando em vermelho, o recurso <i>Bluetooth</i> será desativado para conservar a energia. Substitua as pilhas.</p> <p>Em seu dispositivo móvel, confirme se o recurso <i>Bluetooth</i> está ativado.</p> <p>Exclua o fone de ouvido da lista de dispositivos <i>Bluetooth</i> do seu dispositivo e emparelhe novamente.</p>

## Função Auto on/off

**OBSERVAÇÃO:** Esta função não está disponível para modelos de plugue Dual e U174.

PROBLEMA	O QUE FAZER
<b>O fone de ouvido não liga automaticamente</b>	<p>Verifique se o interruptor de operação AUTO ON está na posição <b>ON</b> (consulte a página 26).</p> <p>Verifique as especificações da aeronave para ver se a tomada está recebendo pelo menos 10 V de energia CC do sistema elétrico da aeronave.</p>
<b>O fone de ouvido não desliga automaticamente</b>	<p>Verifique se o interruptor de operação AUTO OFF está na posição <b>ON</b> (consulte a página 26).</p> <p>Desconecte o fone de ouvido da aeronave. Em seguida, ligue o fone de ouvido e aguarde 15 minutos.</p> <p>Pode demorar até 9 minutos para que o fone de ouvido seja desligado quando não estiver em uso imediatamente após a inicialização. Se o fone de ouvido não for desligado após 15 minutos, entre em contato com o serviço de atendimento ao cliente da Bose.</p>

## Modo reversível

PROBLEMA	O QUE FAZER
<b>O fone de ouvido está em um estado não responsivo ou não utilizável</b>	<p>Coloque o interruptor de operação REVERSIONARY na posição <b>ON</b> (consulte a página 28). Isso desabilita todas as funções não críticas, incluindo áudio por <i>Bluetooth</i>, áudio AUX e Controle por toque. Somente as comunicações por interfone e o Acoustic Noise Cancelling são ativados.</p>

## MONTAR O PAINEL DE CONECTORES DA AERONAVE

O conector do painel da aeronave faz parte do conjunto opcional de chicote de fios de 6 pinos.

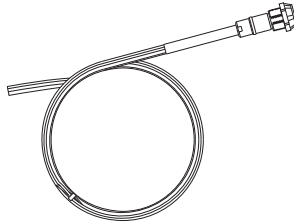

Visite [www.Bose.com](http://www.Bose.com) ou [global.Bose.com](http://global.Bose.com) para obter informações ou comprar.

**ADVERTÊNCIA:** O conector do painel da aeronave deve ser montado por um técnico qualificado para realizar esse tipo de instalação de componentes aviônicos para a aeronave que você está usando.

Monte o conector em um disjuntor, usando os diagramas abaixo como um guia.

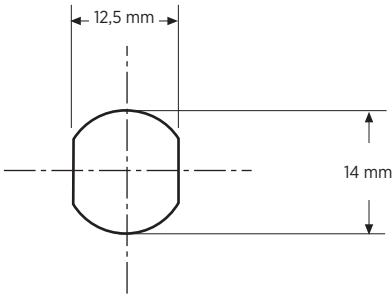

Receptáculo - Esquema de pinos (vista frontal)



Diagrama esquemático da interface da aeronave



Conecte os oito fios da seguinte forma:

- Dois para o microfone
- Dois para o áudio
- Um para a alimentação
- Um para o aterramento
- Dois para as blindagens de áudio

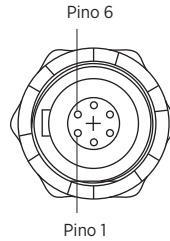
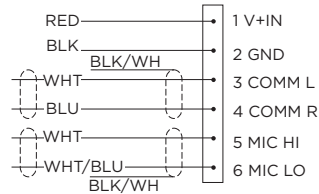
Os fios para áudio e microfone devem ser conectados à parte traseira do microfone existente e das tomadas de fone de ouvido, deixando as tomadas existentes intactas para uso com fones de ouvido convencionais. Esse é geralmente o método de instalação mais rápido.

**CUIDADO:** NÃO use força excessiva ou dobre o conector instalado. Isso pode danificar ou quebrar as juntas de solda internas.

**OBSERVAÇÃO:** O conector do painel da aeronave não pode ser instalado em um sistema de áudio usando saídas de áudio acopladas ao transformador. Entre em contato com o serviço de atendimento ao cliente da Bose.

### Diagrama de conexão mono

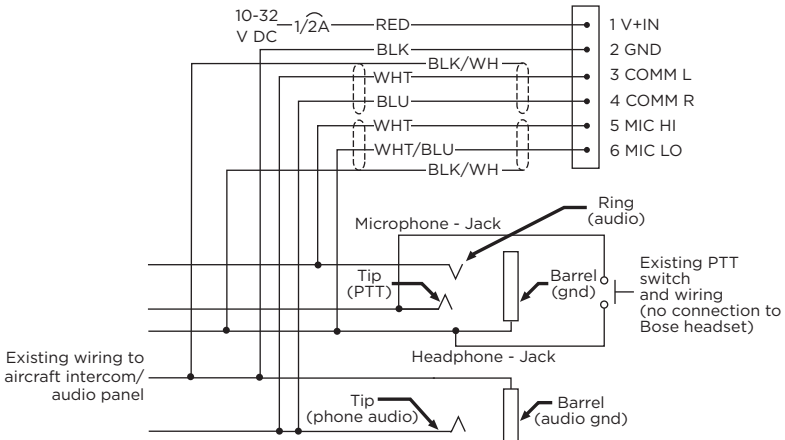

## Diagrama de conexão estéreo

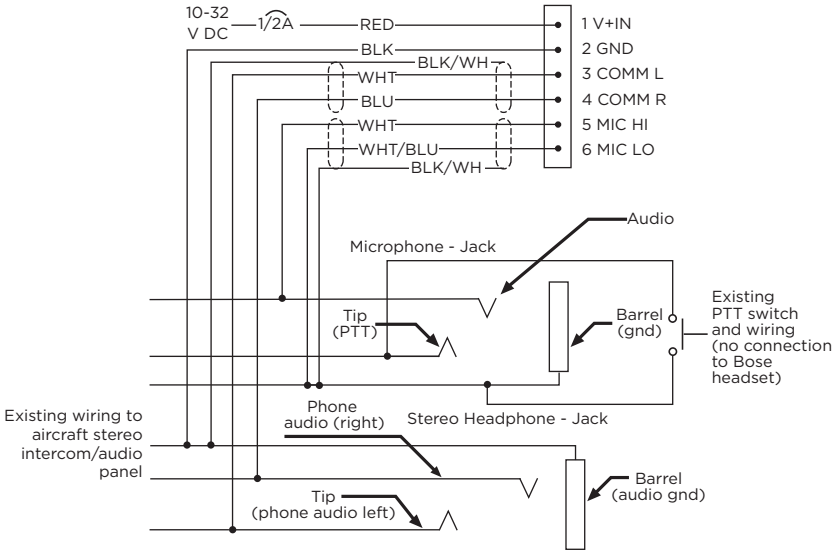

## Detalhes sobre como fazer as conexões

Os esquemas de pinos do conector opcional instalado são detalhados na tabela abaixo.

NÚMERO DO PINO	COR	FINALIDADE
1	Vermelho	V+IN: Alimentação do fone de ouvido (10-32 VCC). Use um fusível de 1/4 A ou um disjuntor de 1/2 A.
2	Preto	GND: Terra do sistema. Conecte ao terra de áudio existente.
3	Branco	COMM L: Comunicação telefônica: esquerda.
4	Azul	COMM R: Comunicação telefônica: direita.
<b>OBSERVAÇÃO:</b> Para operação estéreo, conecte os canais esquerdo e direito às respectivas posições. Para operação monaural, conecte os pinos 3 e 4, e na ponta da tomada de telefone existente.		
5	Branco	MIC HI: Microfone/Hi-áudio. Conecte à parte da tomada de microfone existente que corresponde à posição do anel de um plugue de microfone de fone de ouvido. Não conecte ao segmento da ponta (PTT).
6	Branco/Azul	MIC LO: Microfone/Lo-terra. Conecte à parte da tomada de microfone existente que corresponde à posição do cilindro de um plugue de microfone de fone de ouvido.
<b>OBSERVAÇÃO:</b> Se o microfone funcionar na transmissão de rádio, mas não pelo interfone, verifique o pino 6. Ele pode estar conectado incorretamente ao segmento PTT da tomada do microfone.		
<b>Comm Shield</b>	Preto	Blindagem do par de fios Comm L e Comm R.
<b>Mic Shield</b>	Preto	Blindagem do par de fios Mic Hi e Mic Lo.
<b>OBSERVAÇÃO:</b> Os fios que conectam os pinos 3 e 4 e os pinos 5 e 6 são pares trançados blindados com uma terminação de blindagem de fio preto saindo de cada par. Se os fios existentes não forem blindados, conecte as blindagens às blindagens dos fios de áudio existentes ou conecte a blindagem do par de fios Comm L e Comm R ao terra de áudio.		

## ESPECIFICAÇÕES DO FONE DE OUVIDO

ESPECIFICAÇÃO	DESCRIÇÃO
<b>Sensibilidade do fone de ouvido</b>	96,5 +/- 3,5 dBA SPL* *Medida de acordo com a norma RTCA DO-214A, Subparágrafo 2.7.2.1(a)
<b>Impedância do fone de ouvido</b>	Modo Mono: 150 Ohm* Modo Estéreo: 300 Ohm* *Medida de acordo com a norma RTCA DO-214A, Subparágrafo 2.3.4.1
<b>Resposta de frequência do fone de ouvido</b>	Duração total (máx. - mín.) +/- 7,5 dB* *Medida de acordo com a norma RTCA DO-214A, Subparágrafo 2.7.2.1(b)
<b>Sensibilidade do microfone boom</b>	400 mV RMS +/- 3 dB para 114 dB SPL a 1000 Hz* *Medida de acordo com a norma RTCA DO-214A, Subparágrafos 2.2.3.1 e 2.6.2.1
<b>Polarização do microfone boom</b>	Faixa operacional: 8 - 16 VCC* *Medida de acordo com a norma RTCA DO-214A, Subparágrafo 2.6.2.1
<b>Nível máximo de ruído do ambiente</b>	Faixa operacional da redução de ruído totalmente ativa: 115 dB SPL Faixa operacional da redução de ruído ativa reduzida: 134 dB SPL
<b>Fonte de alimentação das pilhas</b>	Duas (2) pilhas alcalinas AA
<b>Duração das pilhas</b>	Até 45 horas. A duração varia de acordo com a qualidade das pilhas, os níveis de ruído do ambiente e o uso do recurso <i>Bluetooth</i> .
<b>Fonte de alimentação da aeronave</b>	Faixa de tensão de alimentação da aeronave: 10 a 32 VCC
<b>Consumo de energia médio</b>	300 mW



ESPECIFICAÇÃO	DESCRIÇÃO
<b>Fusível/disjuntor</b>	Fusível rápido de 1/4 A (fusível AGC de 1/4 A) ou disjuntor de 1/2 A
<b>Peso do fone de ouvido</b>	340 gramas (somente o fone de ouvido)
<b>Faixa de tamanho do fone de ouvido</b>	Barra deslizante não estendida: 214 mm A x 161 mm L x 80 mm P  Barra deslizante estendida: 259 mm A x 168 mm L x 80 mm P
<b>Dimensões do módulo de controle</b>	38,1 mm A x 38,1 mm L x 125 mm P
<b>Temperatura e altitude (categoria A2)</b>	Funcionando: -15°C - 70°C Armazenamento: -55°C - 70°C Altitude: Altitude de pressão máxima de 15.000 pés (4.572 metros) para cancelamento total
<b>Tecnologia sem fio <i>Bluetooth</i></b>	4.2
<b>Comprimento do cabo do fone de ouvido</b>	2 m

**OBSERVAÇÃO:** Podem ocorrer danos ao equipamento aviônico pelo uso destes fones de ouvido se o equipamento for fabricado para uso apenas com fones de ouvido de 600  $\Omega$ . Em caso de dúvida, consulte o fabricante do equipamento aviônico.

## ORDEM DE NORMAS TÉCNICAS DA FAA

Os Bose A30 Aviation Headsets que são aprovados para TSO e ETSO C139a possuem a devida marcação. A interface, os cabos e microfones do produto foram projetados para funcionar em ou suportar a exposição às condições ambientais abaixo.

Este artigo atende aos padrões mínimos de desempenho e controle de qualidade exigidos por um pedido técnico padrão (TSO). A instalação deste artigo requer uma aprovação à parte.

CONDIÇÃO	CATEGORIA
Altitude e temperatura	A2
Maresia	S
Suscetibilidade conduzida por AF	B
Umidade	B
Efeito magnético	A
Entrada de energia	B
Suscetibilidade à RF	TR
Vibração	S, R e U
Pico de tensão	A
Queda brusca	12 vezes, 1 m em concreto (de acordo com a DO-214a)
Atmosfera explosiva	Aprovado

As categorias ambientais citadas referem-se a RTCA DO-160G e RTCA DO-214a (18 de dezembro de 2013).

As condições e os testes necessários para a aprovação da TSO deste artigo são os padrões mínimos de desempenho. Quem for instalar este artigo em ou dentro de um tipo específico ou classe de aeronave deverá determinar que as condições de instalação da aeronave estão dentro dos padrões da TSO, que incluem quaisquer funções integradas aceitas fora da TSO. Os artigos da TSO e quaisquer funções integradas aceitas fora da TSO devem ter uma aprovação separada para instalação na aeronave. O artigo pode ser instalado apenas de acordo com a parte 43 do CFR 14 ou os requisitos de aeronavegabilidade aplicáveis.

Este dispositivo está de acordo com os limites de exposição de radiação de RF da FCC e da ISED Canada para a população geral. Não deve estar no mesmo local que, ou funcionar em conjunto com, qualquer outra antena ou transmissor.

## 请阅读并保留所有安全和使用说明。

有关 A30 Aviation Headset 的详细信息，请访问：[support.Bose.com/A30](http://support.Bose.com/A30)



Bose Corporation 在此声明，本产品严格遵守 2014/53/EU 指令和其他所有适用的欧盟指令要求中的基本要求和相关规定。符合声明全文载于：[www.Bose.com/compliance](http://www.Bose.com/compliance)

本产品符合所有适用的欧盟指令要求。符合声明全文载于：[www.Bose.com/compliance](http://www.Bose.com/compliance)



本产品符合所有适用的 2016 电磁兼容性法规和所有其他适用的英国法规。符合声明全文载于：[www.Bose.com/compliance](http://www.Bose.com/compliance)

Bose Corporation 在此声明，本产品严格遵守 2017 无线电设备法规的基本要求和所有其他适用的英国法规。符合声明全文载于：[www.Bose.com/compliance](http://www.Bose.com/compliance)

## 警告/小心

- 为了减少火灾或电击危险，请勿使本产品暴露在雨中，被液体淋溅、喷洒，或暴露在潮湿环境中，也不得将装有液体的物体（如花瓶等）置于本产品上或本产品附近。
- 未经授权切勿改装本产品。
- 此产品随附的电池如果处理不当、更换不当或更换为不正确的类型，可能存在起火、爆炸或化学灼伤危险。
- 如果电池漏液，切勿让液体接触皮肤或眼睛。如果接触到了液体，请咨询医生。
- 请勿使含有电池的 product 过热（例如，请避免阳光直射并远离火源等）。
- 请勿让儿童接触电池。
- 请依照当地法规适当处理废旧电池。
- 如果处理不当，电池可能导致着火或化学灼伤。请勿对其进行充电、拆解、加热或焚化。



包含小部件，可能会导致窒息。不适合 3 岁以下的儿童使用。



本产品含有磁性材料。关于是否会影响可植入医疗设备的情况，请咨询医生。

**注意：**如果设备设计仅使用 600 Ω 耳机，则使用该耳机可能会损坏航空电子设备。如有疑问，请咨询航空电子设备制造商。

## 请阅读并妥善保管本指南

请认真阅读本指南。请妥善保管本指南以便日后参考以及使用耳机的乘客和第三方使用。

- **耳机出现故障时，请切换至替代通信方法。**

在被动降噪模式下，万一发生任何耳机问题或故障时，请切换至替代通讯方法，并采用标准驾驶舱资源管理技能最大程度地减小干扰。

- **请以适度的音量使用耳机。**

为了避免听力受损，请以舒适、适度的音量使用耳机。将耳机的音量限制到不会干扰您听见失速警告或起落架收起警告等信息通知音和警告警报的安全级别。

- **关闭发出任何较大噪声的耳机。**

与任何复杂的电子设备一样，此耳机有可能在工作过程中出现故障。耳机中较大噪声、声音失真、反馈啸叫和失去通讯信号等故障症状也会在 Acoustic Noise Cancelling（声学消噪）模式（打开）或被动模式（关闭）下出现。如果耳机发出任何较大噪声且在 Acoustic Noise Cancelling（声学消噪）模式下相应失去通讯，请关闭电源开关。耳机会在被动降噪模式下继续提供通讯。如果问题仍然存在，请参见第 54 页上的“故障排除”。

- **佩戴耳机时需要注意音量。**

在耳机的主动和被动降噪功能下，典型的飞机声音（例如引擎、螺旋桨、警告警报和其他音频源）可能听起来陌生。确保您在佩戴耳机操作任何飞机时可听到和识别这些声音。

- **切勿在驾驶时打电话。**

请勿在飞行过程中用耳机打电话。

- **确保飞机的通讯系统音量控件位于便于触及的位置。**

这一控件影响进入耳机的通讯信号的强度。确保您即使在关闭 Acoustic Noise Cancelling（声学消噪）模式后也能理解关键的通讯。在此情况下，您可能需要提高飞机通讯系统的音量。在被动模式下，控制模块上的音量控件被自动设置到最大音量。请使用内部通话系统或无线电话音量控件获得更多的音量控制。如果您的耳机由飞机供电，请仅按第 34 页上的“飞机接头”中的说明将耳机连接到飞机的电源上。

- **确保便携式设备不会干扰飞机的导航和通讯系统。有关安装批准，请参考 FAA AC 91.21-ID 或后续修订版。**

飞行员有责任确保便携式设备不会干扰飞机的导航和通讯系统以及确定便携式设备是否适合与耳机一起使用。

- **使用 AA (LR06) 电池，首选碱性电池。**

建议使用碱性电池以获得最佳性能。其他电池化学成分，可能结果有所不同。电池寿命可能有差异，电池寿命指示可能不准确。正确处理用过的电池。

- **切勿自行修理耳机。**

联系所在国家/地区的 Bose 办事处以取得了解具体的维护、退货及运输说明。请访问：[global.Bose.com](http://global.Bose.com)

- **切勿在头盔内使用耳机或将其作为坠落保护系统的一部分。**

耳机不适用于上述用途且未经坠落保护认证。拆解、重新组装或改动耳机或其任何部分以在头盔内或其他坠落保护系统内使用可导致严重的身体伤害，且上述未经授权使用将会使产品的有限担保失效。

- **切勿将耳机或其任何零件浸入水中或任何其他液体中。**

要了解有关清洁的说明，请参见第 48 页上的“清洁耳机”。

- **确保耳罩中无碎屑。**

为保证耳机正常工作，耳机声学口和位于各耳罩外侧的麦克风口不能有碎屑，以确保通讯清晰。要了解有关清洁的说明，请参见第 48 页上的“清洁耳机”。

**注意：**本设备已经过测试，符合 FCC 规则第 15 部分有关 B 类数字设备的各项限制。这些限制性规定旨在防范安装在住宅中的设备产生有害干扰。本设备产生、使用并可能发散无线射频能量，如果不按照指示安装和使用，则可能会对无线电通讯造成有害干扰。然而，按照指示安装也不能保证某些安装不会发生干扰。如果本设备确实对无线电或电视接收造成有害干扰（可通过关闭和打开本设备来确定），用户可尝试采取以下一种或多种措施来纠正干扰：

- 重新调整接收产品或天线的方向或位置。
- 增大本设备和接收器的间距。
- 将本设备和接收器的电源线插入不同线路上的插座中。
- 请咨询经销商或有经验的无线电/电视技术人员以获得帮助。

未经 Bose Corporation 明确批准，擅自更改或改装本设备会使用户操作本设备的权利失效。

本设备符合 FCC 规则第 15 部分规定和加拿大 ISED 免许可证 RSS 标准。本设备工作时应满足下列两项要求：(1) 本设备不会造成有害干扰；(2) 本设备必须承受任何接收到的干扰，包括可能造成设备异常工作的干扰。

La operación de este equipo está sujeta a las siguientes dos condiciones: (1) es posible que este equipo o dispositivo no cause interferencia perjudicial y (2) este equipo o dispositivo debe aceptar cualquier interferencia, incluyendo la que pueda causar su operación no deseada.

本设备符合为公众阐明的 FCC 和加拿大 ISED 辐射限制。此发射器不能与其他天线或发射器位于同一地点或与这些设备一起使用。

FCC ID: A94429358

### CAN ICES-3(B)/NMB-3(B)

#### 欧洲：

工作频段 2400 至 2483.5 MHz。

最大传输功率低于 20 dBm EIRP。

最大传输功率低于规定限值，因此无需 SAR 测试或根据适用法规豁免。



此标志表示本产品不得作为生活垃圾丢弃，必须送至相关回收部门循环利用。适当的处理和回收有助于保护自然资源、人类健康以及自然环境。想了解更多有关本产品的处理和回收信息，请与当地民政部门、废弃物处理服务机构或出售本产品的商店联系。



**请适当处理废旧电池，遵守本地规章。切勿将其焚化。**



## 低功率无线设备技术规范

对于认证合格的低功率无线设备，未经 NCC 许可，任何公司、企业或用户均不得擅自变更频率、加大发送功率或变更原设计特性及功能。使用低功率无线设备时不得影响航空安全和干扰合法通信；如发现有干扰现象，应立即停用，并改善至无干扰时方可继续使用。前述合法通信，指依电信管理法规定作业之无线电通信。低功率无线设备须耐受合法通信或 ISM 无线电波辐射设备的干扰。

## 低功率射頻器材技術規範

取得審驗證明之低功率射頻器材，非經核准，公司、商號或使用者均不得擅自變更頻率、加大功率或變更原設計之特性及功能。低功率射頻器材之使用不得影響飛航安全及干擾合法通信；經發現有干擾現象時，應立即停用，並改善至無干擾時方得繼續使用。前述合法通信，指依電信管理法規定作業之無線電通信。低功率射頻器材須忍受合法通信或工業、科學及醫療用電波輻射性電機設備之干擾。

## 中国危险物质限用表

有毒或有害物质或元素的名称及成分						
零件名称	有毒或有害物质和元素					
	铅 (Pb)	汞 (Hg)	镉 (Cd)	六价铬 (CR(VI))	多溴化联苯 (PBB)	多溴二苯醚 (PBDE)
印刷电路板	X	0	0	0	0	0
金属零件	X	0	0	0	0	0
塑料零件	0	0	0	0	0	0
扬声器	X	0	0	0	0	0
线缆	X	0	0	0	0	0
此表格符合 SJ/T 11364 条款。 0：表示此零件中所有同类物质包含的有毒或有害物质低于 GB/T 26572 中的限定要求。 X：表示此零件使用的同类物质中至少有一种包含的有毒或有害物质高于 GB/T 26572 中的限定要求。						

**生产日期：**序列号中第八位数字表示生产年份；“3”表示 2013 年或 2023 年。

**中国进口商：**博士视听系统（上海）有限公司，上海市闵行区古岱路 2337 号 D 座 6 层，201100

**欧洲进口商：**Bose Products B.V., Gorslaan 60, 1441 RG Purmerend, The Netherlands

**墨西哥进口商：**Bose de México S. de R.L. de C.V., Avenida Prado Sur #150, Piso 2, Interior 222 y 223, Colonia Lomas de Chapultepec V Sección, Miguel Hidalgo, Ciudad de México, C.P. 11000 电话：+5255 (5202) 3545

**台湾进口商：**Bose 台湾分公司 (H.K.)，台湾台北市民生东路 3 段 10 号 9F 10480  
电话：+886-2-2514 7676

**英国进口商：**Bose Limited, Bose House, Quayside Chatham Maritime, Chatham, Kent, ME4 4QZ, United Kingdom  
型号：429358。CMIIT ID 位于电池盖的内侧。

**请填写以下内容，留作记录**

序列号和型号位于头带衬垫下方。

序列号： \_\_\_\_\_

型号： \_\_\_\_\_

请将收据与用户指南存放在一处。现在是您注册 Bose 产品的好机会。

您可以访问 [worldwide.Bose.com/ProductRegistration](http://worldwide.Bose.com/ProductRegistration) 轻松完成此操作。

可在 [worldwide.Bose.com/privacypolicy](http://worldwide.Bose.com/privacypolicy) 查看 **Bose 隐私政策**

可在 [worldwide.Bose.com/termsfuse](http://worldwide.Bose.com/termsfuse) 查看 **Bose 使用条款**

Apple 和 Apple 标志是 Apple 公司在美国和其他国家/地区注册的商标。App Store 是 Apple Inc. 的服务标志。

Android、Google Play 以及 Google Play 徽标是 Google LLC 的商标。

Bluetooth® 文字标记和徽标是由 Bluetooth SIG, Inc. 所拥有的注册商标，Bose 公司根据许可规定使用上述标记。

Bose 公司总部：1-877-230-5639

A20、Acoustic Noise Cancelling、Bose 和 Bose A30 Aviation Headset 是 Bose Corporation 的商标。

©2023 Bose Corporation. 未经事先书面许可，不得复制、修改、发行或以其他方式使用本资料的任何部分。



The following license disclosures apply to certain third-party software packages used as components in the product.

Package: LittlevGL Version 7.10.1

Copyright © 2020 LVGL LLC

Package: pyrcr

Copyright © 2006-2015, Thomas Pircher <tehpeh-web@tty1.net>

The above is/are subject to the license terms reprinted below:

### **MIT License**

Permission is hereby granted, free of charge, to any person obtaining a copy of this software and associated documentation files (the "Software"), to deal in the Software without restriction, including without limitation the rights to use, copy, modify, merge, publish, distribute, sublicense, and/or sell copies of the Software, and to permit persons to whom the Software is furnished to do so, subject to the following conditions:

The above copyright notice and this permission notice shall be included in all copies or substantial portions of the Software.

THE SOFTWARE IS PROVIDED "AS IS", WITHOUT WARRANTY OF ANY KIND, EXPRESS OR IMPLIED, INCLUDING BUT NOT LIMITED TO THE WARRANTIES OF MERCHANTABILITY, FITNESS FOR A PARTICULAR PURPOSE AND NONINFRINGEMENT. IN NO EVENT SHALL THE AUTHORS OR COPYRIGHT HOLDERS BE LIABLE FOR ANY CLAIM, DAMAGES OR OTHER LIABILITY, WHETHER IN AN ACTION OF CONTRACT, TORT OR OTHERWISE, ARISING FROM, OUT OF OR IN CONNECTION WITH THE SOFTWARE OR THE USE OR OTHER DEALINGS IN THE SOFTWARE.

Package: MCUxpresso Software Development Kit (SDK)

©2006-2021 NXP Semiconductors. All rights reserved.

The above is/are subject to the license terms reprinted below:

### **3-Clause BSD License**

(Also called "BSD License 2.0" or "Modified BSD License")

Redistribution and use in source and binary forms, with or without modification, are permitted provided that the following conditions are met:

- Redistributions of source code must retain the above copyright notice, this list of conditions and the following disclaimer.
- Redistributions in binary form must reproduce the above copyright notice, this list of conditions and the following disclaimer in the documentation and/or other materials provided with the distribution.
- Neither the name of the <organization> nor the names of its contributors may be used to endorse or promote products derived from this software without specific prior written permission.

THIS SOFTWARE IS PROVIDED BY THE COPYRIGHT HOLDERS AND CONTRIBUTORS "AS IS" AND ANY EXPRESS OR IMPLIED WARRANTIES, INCLUDING, BUT NOT LIMITED TO, THE IMPLIED WARRANTIES OF MERCHANTABILITY AND FITNESS FOR A PARTICULAR PURPOSE ARE DISCLAIMED. IN NO EVENT SHALL <COPYRIGHT HOLDER> BE LIABLE FOR ANY DIRECT, INDIRECT, INCIDENTAL, SPECIAL, EXEMPLARY, OR CONSEQUENTIAL DAMAGES (INCLUDING, BUT NOT LIMITED TO, PROCUREMENT OF SUBSTITUTE GOODS OR SERVICES; LOSS OF USE, DATA, OR PROFITS; OR BUSINESS INTERRUPTION) HOWEVER CAUSED AND ON ANY THEORY OF LIABILITY, WHETHER IN CONTRACT, STRICT LIABILITY, OR TORT (INCLUDING NEGLIGENCE OR OTHERWISE) ARISING IN ANY WAY OUT OF THE USE OF THIS SOFTWARE, EVEN IF ADVISED OF THE POSSIBILITY OF SUCH DAMAGE.

Packages: CMSIS Version 5.6.0 & SDK CMSIS Peripheral Drivers 2.x.x

Copyright © 2010-2017 ARM Limited or its affiliates. All rights reserved.

Package: Mbed TLS Version 2.26.0

Copyright © 2021 Arm Limited (or its affiliates).

The above is/are subject to the license terms reprinted below:

Apache License

Version 2.0, January 2004

<http://www.apache.org/licenses/>

TERMS AND CONDITIONS FOR USE, REPRODUCTION, AND DISTRIBUTION

1. Definitions.

“License” shall mean the terms and conditions for use, reproduction, and distribution as defined by Sections 1 through 9 of this document.

“Licensor” shall mean the copyright owner or entity authorized by the copyright owner that is granting the License.

“Legal Entity” shall mean the union of the acting entity and all other entities that control, are controlled by, or are under common control with that entity. For the purposes of this definition, “control” means (i) the power, direct or indirect, to cause the direction or management of such entity, whether by contract or otherwise, or (ii) ownership of fifty percent (50%) or more of the outstanding shares, or (iii) beneficial ownership of such entity.

“You” (or “Your”) shall mean an individual or Legal Entity exercising permissions granted by this License.

“Source” form shall mean the preferred form for making modifications, including but not limited to software source code, documentation source, and configuration files.

“Object” form shall mean any form resulting from mechanical transformation or translation of a Source form, including but not limited to compiled object code, generated documentation, and conversions to other media types.

“Work” shall mean the work of authorship, whether in Source or Object form, made available under the License, as indicated by a copyright notice that is included in or attached to the work (an example is provided in the Appendix below).

“Derivative Works” shall mean any work, whether in Source or Object form, that is based on (or derived from) the Work and for which the editorial revisions, annotations, elaborations, or other modifications represent, as a whole, an original work of authorship. For the purposes of this License, Derivative Works shall not include works that remain separable from, or merely link (or bind by name) to the interfaces of, the Work and Derivative Works thereof.

“Contribution” shall mean any work of authorship, including the original version of the Work and any modifications or additions to that Work or Derivative Works thereof, that is intentionally submitted to Licensor for inclusion in the Work by the copyright owner or by an individual or Legal Entity authorized to submit on behalf of the copyright owner. For the purposes of this definition, “submitted” means any form of electronic, verbal, or written communication sent to the Licensor or its representatives, including but not limited to communication on electronic mailing lists, source code control systems, and issue tracking systems that are managed by, or on behalf of, the Licensor for the purpose of discussing and improving the Work, but excluding communication that is conspicuously marked or otherwise designated in writing by the copyright owner as “Not a Contribution.”

“Contributor” shall mean Licensor and any individual or Legal Entity on behalf of whom a Contribution has been received by Licensor and subsequently incorporated within the Work.

2. Grant of Copyright License. Subject to the terms and conditions of this License, each Contributor hereby grants to You a perpetual, worldwide, non-exclusive, no-charge, royalty-free, irrevocable copyright license to reproduce, prepare Derivative Works of, publicly display, publicly perform, sublicense, and distribute the Work and such Derivative Works in Source or Object form.
3. Grant of Patent License. Subject to the terms and conditions of this License, each Contributor hereby grants to You a perpetual, worldwide, non-exclusive, no-charge, royalty-free, irrevocable (except as stated in this section) patent license to make, have made, use, offer to sell, sell, import, and otherwise transfer the Work, where such license applies only to those patent claims licensable by such Contributor that are necessarily infringed by their Contribution(s) alone or by combination of their Contribution(s) with the Work to which such Contribution(s) was submitted. If You institute patent litigation against any entity (including a cross-claim or counterclaim in a lawsuit) alleging that the Work or a Contribution incorporated within the Work constitutes direct or contributory patent infringement, then any patent licenses granted to You under this License for that Work shall terminate as of the date such litigation is filed.
4. Redistribution. You may reproduce and distribute copies of the Work or Derivative Works thereof in any medium, with or without modifications, and in Source or Object form, provided that You meet the following conditions:
  - a. You must give any other recipients of the Work or Derivative Works a copy of this License; and
  - b. You must cause any modified files to carry prominent notices stating that You changed the files; and
  - c. You must retain, in the Source form of any Derivative Works that You distribute, all copyright, patent, trademark, and attribution notices from the Source form of the Work, excluding those notices that do not pertain to any part of the Derivative Works; and
  - d. If the Work includes a "NOTICE" text file as part of its distribution, then any Derivative Works that You distribute must include a readable copy of the attribution notices contained within such NOTICE file, excluding those notices that do not pertain to any part of the Derivative Works, in at least one of the following places: within a NOTICE text file distributed as part of the Derivative Works; within the Source form or documentation, if provided along with the Derivative Works; or, within a display generated by the Derivative Works, if and wherever such third-party notices normally appear. The contents of the NOTICE file are for informational purposes only and do not modify the License. You may add Your own attribution notices within Derivative Works that You distribute, alongside or as an addendum to the NOTICE text from the Work, provided that such additional attribution notices cannot be construed as modifying the License.You may add Your own copyright statement to Your modifications and may provide additional or different license terms and conditions for use, reproduction, or distribution of Your modifications, or for any such Derivative Works as a whole, provided Your use, reproduction, and distribution of the Work otherwise complies with the conditions stated in this License.
5. Submission of Contributions. Unless You explicitly state otherwise, any Contribution intentionally submitted for inclusion in the Work by You to the Licensor shall be under the terms and conditions of this License, without any additional terms or conditions. Notwithstanding the above, nothing herein shall supersede or modify the terms of any separate license agreement you may have executed with Licensor regarding such Contributions.
6. Trademarks. This License does not grant permission to use the trade names, trademarks, service marks, or product names of the Licensor, except as required for reasonable and customary use in describing the origin of the Work and reproducing the content of the NOTICE file.
7. Disclaimer of Warranty. Unless required by applicable law or agreed to in writing, Licensor provides the Work (and each Contributor provides its Contributions) on an "AS IS" BASIS, WITHOUT WARRANTIES OR CONDITIONS OF ANY KIND, either express or implied, including, without limitation, any warranties or conditions of TITLE, NON-INFRINGEMENT, MERCHANTABILITY, or FITNESS FOR A PARTICULAR PURPOSE. You are solely responsible for determining the appropriateness of using or redistributing the Work and assume any risks associated with Your exercise of permissions under this License.
8. Limitation of Liability. In no event and under no legal theory, whether in tort (including negligence), contract, or otherwise, unless required by applicable law (such as deliberate and grossly negligent acts) or agreed to in writing, shall any Contributor be liable to You for damages, including any direct, indirect, special, incidental, or consequential damages of any character arising as a result of this License or out of the use or inability to use the Work (including but not limited to damages for loss of goodwill, work stoppage, computer failure or malfunction, or any and all other commercial damages or losses), even if such Contributor has been advised of the possibility of such damages.

9. **Accepting Warranty or Additional Liability.** While redistributing the Work or Derivative Works thereof, You may choose to offer, and charge a fee for, acceptance of support, warranty, indemnity, or other liability obligations and/or rights consistent with this License. However, in accepting such obligations, You may act only on Your own behalf and on Your sole responsibility, not on behalf of any other Contributor, and only if You agree to indemnify, defend, and hold each Contributor harmless for any liability incurred by, or claims asserted against, such Contributor by reason of your accepting any such warranty or additional liability.

END OF TERMS AND CONDITIONS

©2023 Bose Corporation

Licensed under the Apache License, Version 2.0 (the "License"); you may not use this file except in compliance with the License.

You may obtain a copy of the License at: <http://www.apache.org/licenses/LICENSE-2.0>

Unless required by applicable law or agreed to in writing, software distributed under the License is distributed on an "AS IS" BASIS, WITHOUT WARRANTIES OR CONDITIONS OF ANY KIND, either express or implied.

See the License for the specific language governing permissions and limitations under the License.

## 装箱单

包装内容 .....	15
耳机组件 .....	16
控制模块选择 .....	17

## 正确佩戴的重要性

安装头带 .....	18
调整麦克风 .....	19
适合性的相关条件 .....	21
固定线缆和控制模块 .....	21
线缆夹 .....	21
控制模块支架 .....	21

## 耳机控件

打开电源 .....	22
关闭电源 .....	22

## ACOUSTIC NOISE CANCELLING (声学消噪)

Acoustic Noise Cancelling (ANC) 开关 .....	23
直接沟通的点击控制 .....	24
切换耳罩 .....	25
重置点击控制 .....	25

## 操作开关

操作开关功能 .....	26
更换操作开关 .....	28

## 麦克风放置

移动麦克风 .....	30
-------------	----

## 电池

更换电池 .....	32
------------	----

## 飞机接头

双插头（航空专用）.....	34
连接到飞机 .....	34
与飞机断开连接 .....	34
U174、5- 针 XLR 和 6- 针 Lemo .....	35
连接到飞机 .....	35
与飞机（U174 和 5- 针 XLR）断开连接 .....	35
与飞机（6- 针 Lemo）断开连接 .....	35

## 状态指示灯

电源指示灯 .....	36
<i>Bluetooth</i> <sup>®</sup> 指示灯 .....	37
调暗状态指示灯 .....	37
关闭状态指示灯 .....	37

## 辅助音频源

AUX 连接 .....	38
<i>Bluetooth</i> 连接 .....	39
使用移动设备上的 <i>Bluetooth</i> 菜单连接 .....	39
断开移动设备 .....	40
重新连接移动设备 .....	40
恢复丢失的连接 .....	40
连接其他移动设备 .....	40
在连接的设备之间切换 .....	41
清空耳机配对列表 .....	41
<i>Bluetooth</i> 功能 .....	42
<i>Bluetooth</i> 音量功能 .....	42
呼叫功能 .....	43

## 辅助音频优先级

辅助音频模式开关.....	45
优先级操作开关.....	46
辅助音频优先级图表.....	46

## 维护与保养

存放耳机.....	47
清洁耳机.....	48
有限质保.....	49
序列号位置.....	49
更换零件和配件.....	50
耳垫.....	50
头带衬垫.....	52
麦克风防尘罩.....	53
电池.....	53
麦克风或端子盖.....	53

## 故障排除

首先尝试这些解决方案.....	54
其他解决方案.....	54
Acoustic Noise Cancelling (声学消噪).....	54
内部通话系统通讯.....	55
音频.....	56
麦克风.....	57
Bluetooth 音频源.....	58
自动打开/关闭.....	59
反转模式.....	59

## 安装

安装飞机面板接头.....	60
单声道连接示意图.....	61
立体声连接示意图.....	62
线路连接详情.....	63

## 技术信息

耳机规格.....	64
FAA 技术标准规定.....	66



## 包装内容

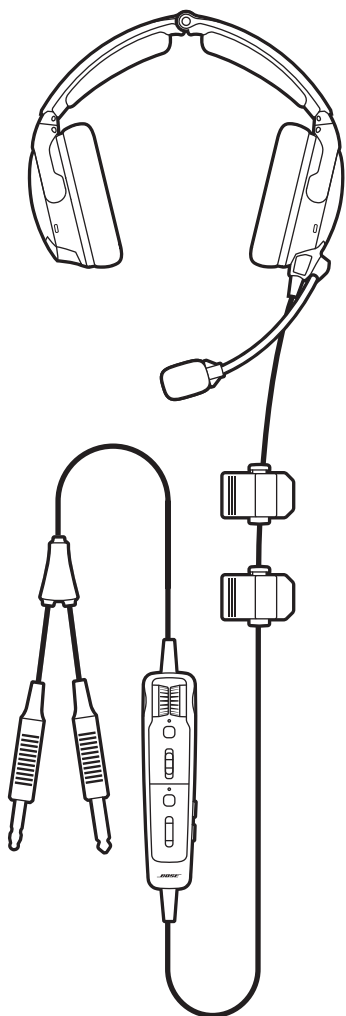

Bose A30 Aviation Headset



便携包



3.5 mm AUX 音频连接线

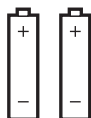

AA 电池 (2 节)



控制模块支架

### 注意:

- 有关控制模块选择的详细信息，请参见第 17 页。
- 有关飞机接头类型的详细信息，请参见第 34 页。
- 如果产品部分损坏，请勿使用。请联系 Bose 授权经销商或 Bose 客户服务处。

请访问: [support.Bose.com/A30](http://support.Bose.com/A30)

## 耳机组件

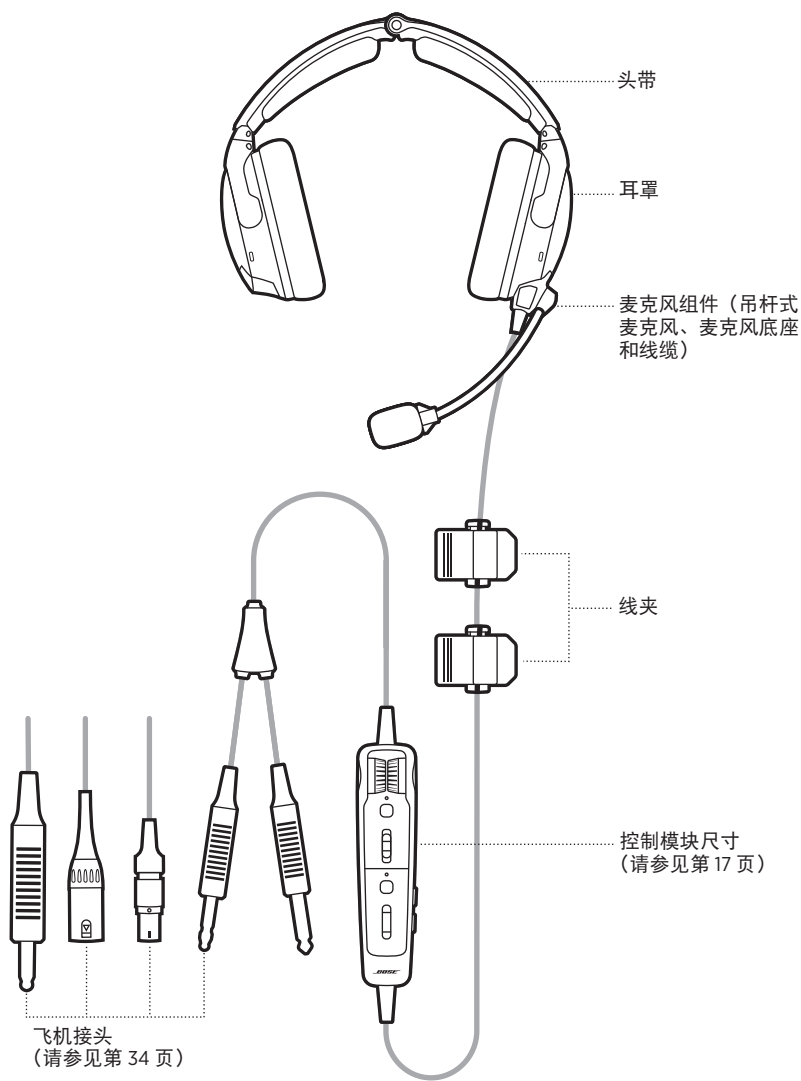

## 控制模块选择

带 Bluetooth 功能的控制模块

传统控制模块

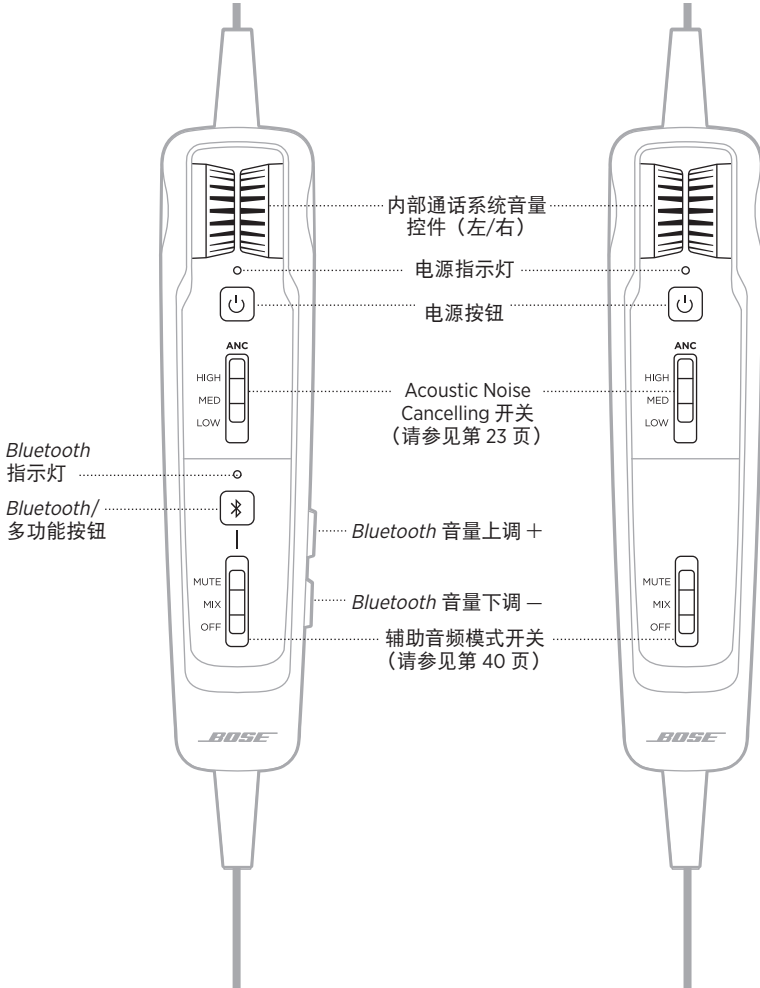

## 安装头带

正确的佩戴对舒适感和最佳消噪性能来说都很重要。

1. 根据耳罩内侧的左 Ⓛ 和右 Ⓡ 图标正确定向耳机。
2. 将耳机戴在头上。
3. 调整头带，使耳垫完全覆盖耳朵。

**注意：**为了获得最佳性能，请确保耳垫牢牢地贴在耳朵上，形成密封。

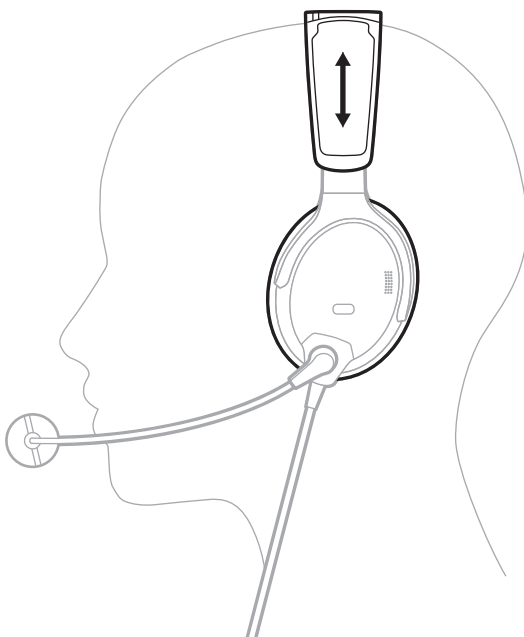

## 调整麦克风

1. 抓住麦克风的底座，调节吊杆使麦克风与您的嘴水平。

**小心：**麦克风的定位是清晰通讯的关键。麦克风吊杆可以旋转 160°。切勿用力将吊杆推出规定的旋转范围，否则会造成损坏。

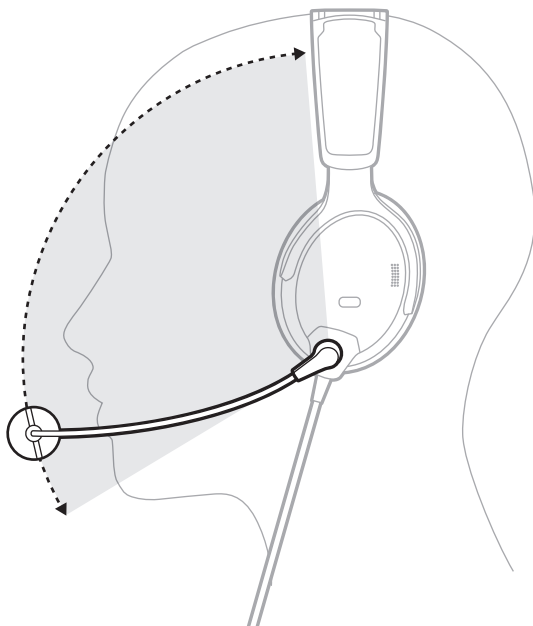

2. 确保麦克风离嘴巴 12.7 mm。

**注意：**麦克风不应触及您的嘴唇。

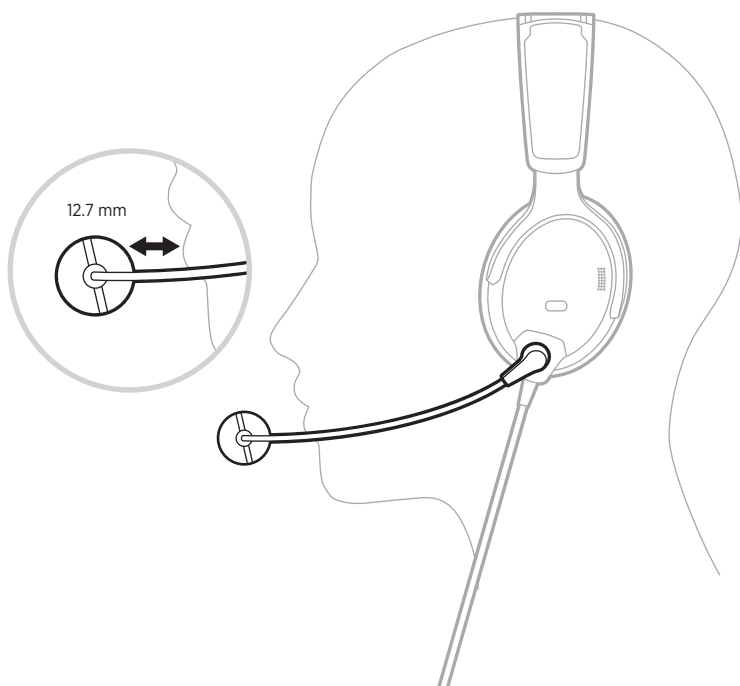

3. 确保麦克风底座上的白点面向您的嘴。

**注意：**如果需要，请扭转话筒底座。

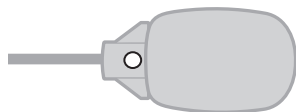

4. 请在飞行前测试耳机。

## 适合性的相关条件

在起飞等声音非常大的条件下，您可因耳机补偿瞬时压力变化而体验到消噪功能的短暂减弱。如果在声音水平回到正常后仍继续有此问题，请参见第 23 页上的“Acoustic Noise Cancelling（声学消噪）”。如果问题仍然存在，请参见第 54 页上的“故障排除”。

低沉的隆隆声或频繁的瞬时消噪功能丧失可能意味着尺寸不正确或耳罩孔被阻塞。有关清除堵塞的说明，请参见第 48 页上的“清洁耳机”。

在长途飞行中，您可能会感觉到轻微的压力点，这可通过调整头带位置来缓解。

## 固定线缆和控制模块

线夹和控制模块支架可将线缆和控制模块固定到您的衣物、安全带、遮阳板导轨或飞机耳机挂钩上以便快速使用。

### 线缆夹

捏住衣夹较窄的一端将其打开。按下侧按钮即可释放衣夹并沿线缆重新定位。

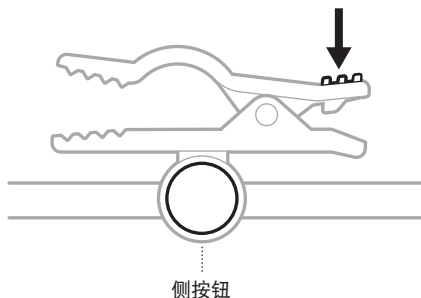

### 控制模块支架

将支架伸过控制模块的背面以将其固定到位。

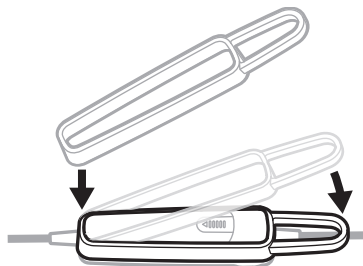

## 打开电源

按下电源按钮 。

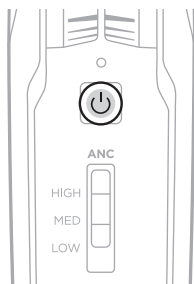

电源指示灯呈琥珀色亮起，随后根据电量水平闪烁。请参见第 36 页上的“电源指示灯”。

**注意：**首次打开耳机的电源时，消噪功能将完全启用。请参见第 23 页上的“Acoustic Noise Cancelling（声学消噪）”。

## 关闭电源

按住  按钮直到电源灯呈琥珀色亮起，然后释放。

**注意：**关闭电源后，耳机可提供被动降噪的音频通讯。







Acoustic Noise Cancelling (声学消噪) 可以减少不需要的噪音，提供更清晰、更逼真的音频性能。您可以根据收听偏好和环境选择消噪水平。

**注意：**当您接听电话时，耳机保持当前的消噪级别。

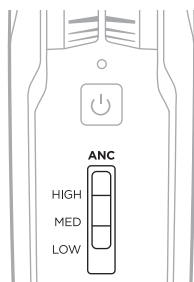
## ACOUSTIC NOISE CANCELLING (ANC) 开关

设置消噪水平。



功能	位置	说明
<b>HIGH (高)</b>		跨整个声谱的最大静音和消噪。声音较大飞机中无线电和内部通话系统的最佳信噪比。
<b>MED (中)</b>		跨整个声谱的连续降噪。最适于典型喷气机中清晰舒适的消噪。
<b>LOW (低)</b>		最适于改善安静环境中内部通话系统外的人际沟通。

## 直接沟通的点击控制

当您需要专注于特定方向的人际沟通时，您可以自动将一个耳罩的消噪水平设置为 LOW。

### 注意：

- 默认情况下，TAP CONTROL 操作开关被设置为 OFF。
  - 仅当 Acoustic Noise Cancelling (声学消噪) (ANC) 开关在 HIGH 或 MED 位置时，点击控制才可用。
  - 在极端的环境噪声水平下，点击控制被禁用，以确保适当的降噪性能和内部通话系统通讯质量。但是，您仍然可以使用 Acoustic Noise Cancelling (声学消噪) (ANC) 开关将两个耳罩的消噪水平设置为 LOW (请参见第 23 页)。
1. 确保 Acoustic Noise Cancelling (声学消噪) (ANC) 开关位于 **HIGH** 或 **MED** 位置。

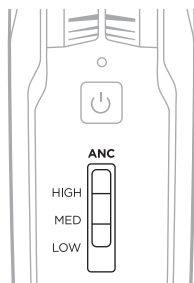

2. 在控制模块电池舱内，将 TAP CONTROL 开关设置为 **ON**。请参见第 28 页上的“更换操作开关”。



3. 稍用力点击耳罩外侧



## 切换耳罩

要将点击控制切换到另一个耳罩，请稍用力点击另一个耳罩。

## 重置点击控制



要恢复两个耳罩的消噪水平，请点击当前点击控制处于激活状态的耳罩两次，或将 Acoustic Noise Cancelling (声学消噪) (ANC) 开关设到另一位置。

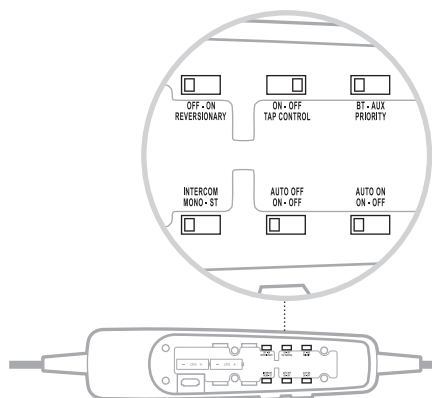

## 操作开关功能

操作开关位于控制模块的电池舱内。

**注意：**部分操作开关可能不会在所有型号上提供。



功能	位置	默认	说明
<b>REVERSIONARY</b> (反转)	 OFF - ON REVERSIONARY	OFF	禁用所有非关键功能，包括 <i>Bluetooth</i> 音频、AUX 音频和点击控制。只启用内部通话系统通讯和消噪功能。 在硬件或软件出现紧急故障时，将开关设置为 <b>ON</b> 。 详细信息，请参见第 59 页。
<b>TAP CONTROL</b> (点击控制)	 ON - OFF TAP CONTROL	OFF	启用/禁用点击控制功能（请参见第 24 页）。
<b>PRIORITY</b> (优先级)	 BT - AUX PRIORITY	BT	设置同时连接的两个辅助音频源的优先级。 选择 <b>BT</b> 为 <i>Bluetooth</i> （无线）连接设置更高的优先级。 选择 <b>AUX</b> 为有线连接设置更高的优先级。 详细信息，请参见第 46 页。

功能	位置	默认	说明
<b>INTERCOM</b> (内部通话系统)	<b>INTERCOM</b> <b>MONO - ST</b> 	MONO	将内部通话系统音频按单声道或立体声处理。 仅可用于支持双声道或立体声内部通话系统的配置。 <b>注意：</b> 5 针 XLR 和 U174 型号为仅单声道配置。
<b>AUTO OFF</b> (自动关闭)	<b>AUTO OFF</b> <b>ON - OFF</b> 	ON	无活动 3-45 分钟后自动关闭电源。 <b>注意：</b> <ul style="list-style-type: none"> <li>在由电池供电且从内部通话系统上拔下后，耳机的电源会关闭，除非有活动的移动设备音频源。</li> <li>如果您在拨打电话且从内部通话系统上拔下后，耳机的电源会在通话结束后约 3 分钟时关闭。</li> </ul>
<b>AUTO ON</b> (自动打开)	<b>AUTO ON</b> <b>ON - OFF</b> 	ON	连接到飞机电源时自动打开电源。 <b>注意：</b> <ul style="list-style-type: none"> <li>仅在 Flex 电源型号中可用（请参见第 34 页）。</li> <li>打开电源时，<i>Bluetooth</i> 型号会返回之前的 <i>Bluetooth</i> 状态。</li> </ul>

## 更换操作开关

1. 关闭耳机的电源（请参见第 22 页）。
2. 在控制模块背面，在手指凹痕处稳固地按下并向下滑动打开电池盖。

**小心：** 电池盖由系绳连在控制模块上。切勿弄断系绳。

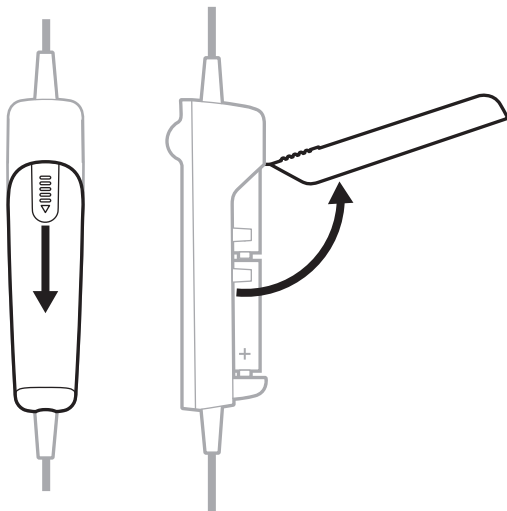

3. 取出电池。
4. 用笔或小平头螺丝刀轻轻移动开关。

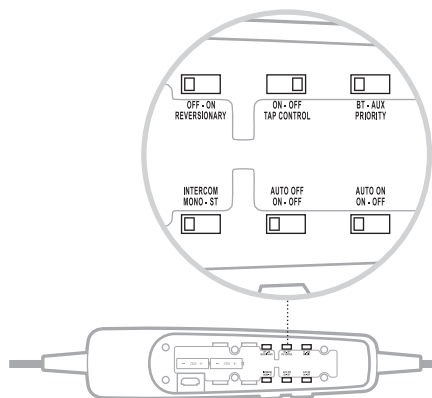

5. 插入两节 AA 电池（首选碱性电池），注意极性是否正确。

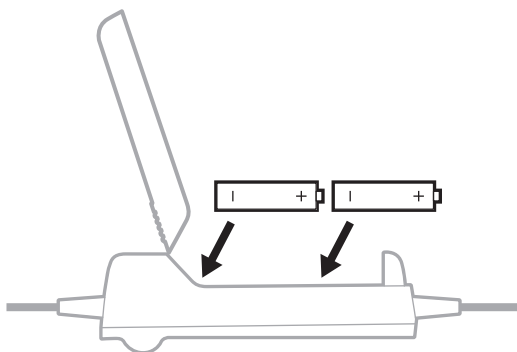

**小心：**如果电池不能正确安装，切勿强行用力。强行进行错误的连接会永久损坏控制模块。

6. 关上电池盖，在手指凹痕处稳固地按下并滑动电池盖到位。

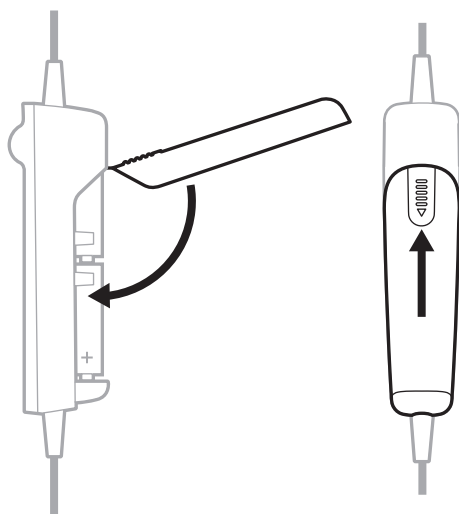

默认情况下，在出厂时麦克风组件与左侧耳罩相连（在某些配置中可能没有连接）。可将其轻松地从一个耳罩移到另一个耳罩上。



## 移动麦克风

### 取下麦克风组件和端子盖

1. 在麦克风组件的底座上，打开两个锁扣。

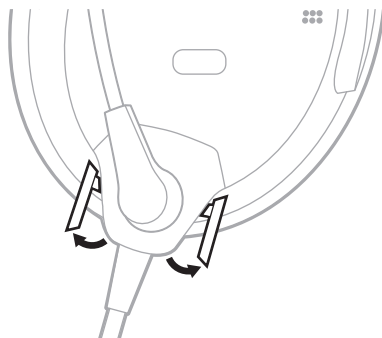

2. 从插座中轻轻拉出麦克风组件。



3. 在端子盖上，打开锁扣。

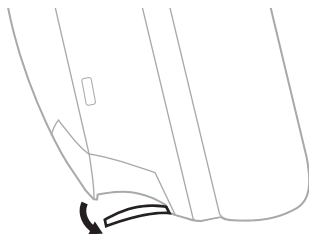

4. 从插座中轻轻拉出端子盖。

### 更换麦克风组件和端子盖

1. 将麦克风组件的底座与耳罩上的插座对准，然后滑入，直至固定。
2. 在麦克风组件的底座上，关闭两个锁扣。
3. 将端子盖与另一个耳罩上的插座对准，然后滑入，直至固定。

**小心：**切勿强行将端子盖滑入到插座中。

**注意：**如果端子盖未安装牢固，耳罩中就不会有声音。

4. 在端子盖上，关闭锁扣。
5. 请在飞行前测试耳机。

## 更换电池

电池指示灯呈红色闪烁时，必须更换电池。

**注意：**对于飞机供电的耳机，如果飞机电源可用，则无需电池即可工作。然而，当连接到飞机电源时，您仍然可以装入电池，以在电源中断或断开时备用。请参见第 34 页上的“飞机接头”。

1. 关闭耳机的电源（请参见第 22 页）。
2. 在控制模块背面，在手指凹痕处稳固地按下并向下滑动打开电池盖。

**小心：**电池盖由系绳连在控制模块上。切勿弄断系绳。

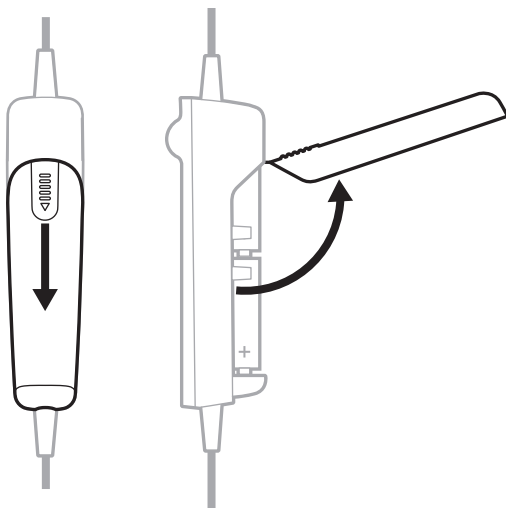

3. 取出电池。

4. 插入两节 AA 电池（首选碱性电池），注意极性是否正确。

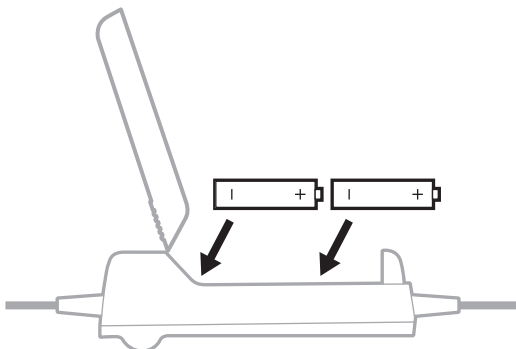

**小心：**如果电池不能正确安装，切勿强行用力。强行进行错误的连接会永久损坏控制模块。

5. 关上电池盖，在手指凹痕处稳固地按下并滑动电池盖到位。

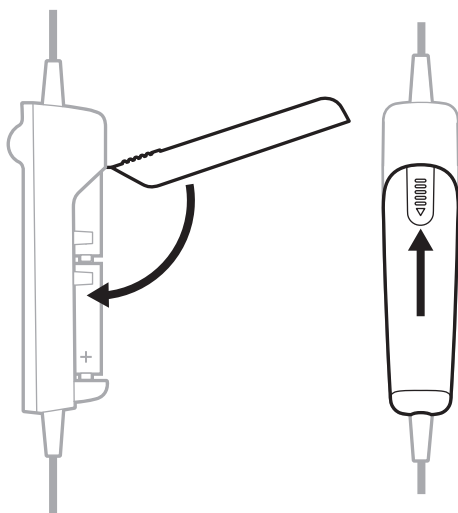

**注意：**

- 全新的 AA 碱性电池最长可为耳机供电 45 小时。电池寿命取决于飞机的舱内噪声级别、温度、耳垫状况、是否使用 *Bluetooth* 功能和电池的生产日期等因素。
- 其他电池化学成分不同，可能导致性能不佳。电池寿命可能有差异，电池寿命指示可能不准确。

您的耳机附带有其中一种标准飞机接头选项。

电源类型	接头选项
仅电池供电	双插头（航空专用） U174
Flex 电源 飞机供电或电池供电	5- 针 XLR 6- 针 Lemo
注意： <ul style="list-style-type: none"> <li>• 连接到飞机电源时不需要电池。</li> <li>• 此型号带有“自动打开”功能（请参见第 27 页）。</li> </ul>	注意： <ul style="list-style-type: none"> <li>• 提供将 6- 针 Lemo 接头转换为双插头或 U174 接头的适配器，以提高连接灵活性。</li> <li>• 不是所有的飞机都可有多针接头供电。请检查电源状态以确认是否可为耳机供电（请参见第 37 页）。</li> </ul>

**注意：**有关这些接头的更多信息，请联系 Bose 客户服务处。

## 双插头（航空专用）

双插头型号有两个专用航空飞机接头，可插入到飞机控制面板的专用插孔内。

**注意：**麦克风接头更短、更细，且形状与内部通话系统接头略有不同。

## 连接到飞机

1. 将内部通话系统接头插入到飞机控制面板的内部通话系统插孔中。
2. 将麦克风接头插入到飞机控制面板的麦克风插孔中。

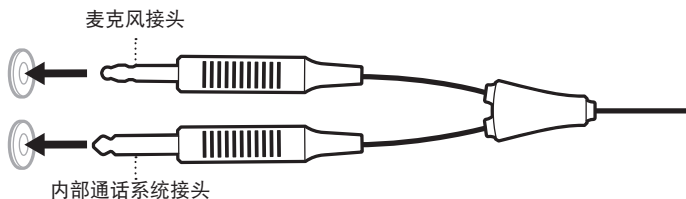

## 与飞机断开连接

轻轻向外拉任一接头以从飞机控制面板上拔下。

## U174、5- 针 XLR 和 6- 针 LEMO

5- 针 XLR 和 6- 针 Lemo 飞机接头为耳机提供飞机电源和内部通话系统音频。U174 接头只为耳机提供内部通话系统音频。

### 连接到飞机

1. 将接头与飞机控制面板上的插座对齐，使接头上的窄条与插座上的槽相匹配。
2. 牢固地将接头插入飞机控制面板。

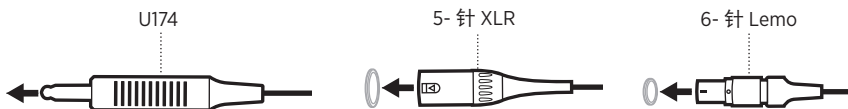

### 与飞机（U174 和 5- 针 XLR）断开连接

1. 必要时按下飞机控制面板上的按钮/锁销以释放接头。
2. 轻轻向外拉接头以从飞机控制面板上拔下。

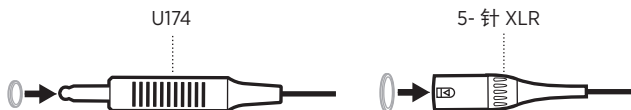

### 与飞机（6- 针 Lemo）断开连接

1. 向外拉接头末端附近的衬套。



**小心：**您必须在拉出接头前向外拉衬套。强行将接头拉出会损坏线缆和/或飞机控制面板。

2. 继续轻轻向外拉以从飞机控制面板上拔下接头。



电源和 *Bluetooth* 指示灯位于控制模块的前面。

## 电源指示灯

显示电源和电量。

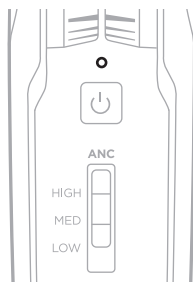

电源	指示灯活动	系统状态
飞机	缓慢闪烁绿色光	电源打开
电池	闪烁绿色光	电源打开 - 电池电量高 (剩余约 8 小时或更长)
电池	闪烁的琥珀色光	电源打开 - 电池电量低 (剩余约 2 至 8 小时)
电池	闪烁的红色光	电源打开 - 电池电量低 (剩余约 2 小时或以下) <b>注意:</b> 在 <i>Bluetooth</i> 型号中, 当电池达到此电量水平时, 会禁用 <i>Bluetooth</i> 功能以省电。您会听到提示音, 指示 <i>Bluetooth</i> 设备断开且 <i>Bluetooth</i> 功能正在关闭。
飞机或电池	无	电源关闭或电池电量耗尽。

### 注意:

- 全新的 AA 碱性电池最长可为耳机供电 45 小时。电池寿命取决于飞机的舱内噪声级别、温度、耳垫状况、是否使用 *Bluetooth* 功能和电池的生产日期等因素。
- 其他电池化学成分, 可能结果有所不同。电池寿命可能有差异, 电池寿命指示可能不准确。

## BLUETOOTH 指示灯

**注意：**本节仅适用于 *Bluetooth* 型号。

显示移动设备的连接状态。



指示灯活动	系统状态
闪烁紫色光（与电源指示灯同步）	已准备好连接
闪烁蓝色光（与电源指示灯同步）	正在连接/已连接

### 调暗状态指示灯

若要调暗 *Bluetooth* 和电源指示灯，按下电源按钮  $\odot$  两次。

若要恢复亮度，再次按  $\odot$ ，或关闭耳机然后再打开。

### 关闭状态指示灯

若要关闭 *Bluetooth* 和电源指示灯，按下  $\odot$  三次。

要打开指示灯，再次按  $\odot$ ，或关闭耳机然后再打开。

**注意：**每次打开耳机电源时，状态灯将恢复到默认亮度。

您可以通过以下两种方式将您的耳机连接到辅助音频源：

- AUX（有线）连接
- *Bluetooth*（无线）连接（仅适用于 *Bluetooth* 型号）

## AUX 连接

使用 3.5 mm AUX 音频线连接非无线设备。

1. 确保辅助音频模式开关处于 **MUTE** 或 **MIX** 位置（请参见第 45 页），并且 **REVERSIONARY** 操作开关设为 **OFF**（请参见第 28 页）。

**注意：**如果辅助音频模式开关设为 OFF 或者 **REVERSIONARY** 操作开关设为 ON，AUX 音频功能将被禁用。

2. 将线缆连接到控制模块背面的 3.5 mm AUX 端口。



3. 将线缆的另一端连接到音频源上的 3.5 mm 接口。

**注意：**控制模块不能控制所连接 AUX 音频源的功能。



## BLUETOOTH 连接

**注意：**本节仅适用于 *Bluetooth* 型号。

### 使用移动设备上的 *Bluetooth* 菜单连接

1. 确保辅助音频模式开关处于 **MUTE** 或 **MIX** 位置（请参见第 45 页），并且 REVERSIONARY 操作开关设为 **OFF**（请参见第 28 页）。

**注意：**如果辅助音频模式开关设为 OFF 或者 REVERSIONARY 操作开关设为 ON，*Bluetooth* 功能将被禁用。

2. 按住 *Bluetooth* / 多功能按钮 \* 1 秒钟。

*Bluetooth* 指示灯闪烁紫色光。

3. 在您的移动设备上启用 *Bluetooth* 功能。

**注意：***Bluetooth* 功能通常在“设置”菜单中。

4. 从设备列表中选择耳机。



连接后，您会听到提示音，而且 *Bluetooth* 指示灯闪烁蓝色光。

#### **注意：**

- 无活动 5 分钟后，耳机会自动退出配对模式，且 *Bluetooth* 指示灯关闭。若要再次打开 *Bluetooth* 功能，按下 \*。
- 每次打开 *Bluetooth* 功能后，耳机将尝试重新连接最近连接过的两台 *Bluetooth* 设备。如果这些设备关闭或超出连接范围，耳机将尝试与配对列表中的任何其它设备重新连接，然后返回配对模式。请参见第 40 页上的“重新连接移动设备”。

## 断开移动设备

1. 按住 *Bluetooth* / 多功能按钮 ⌘ 5 秒钟以关闭 *Bluetooth* 功能。
2. 将辅助音频模式开关移至 **OFF** 位置（请参见第 45 页）。

**注意：**您也可使用 *Bluetooth* 设置断开设备。禁用 *Bluetooth* 功能后，所有其他设备连接都将断开。

## 重新连接移动设备

打开电源时，耳机将尝试与两台最近连接的设备重新建立连接。

**注意：**这些设备必须在范围内 (9 m) 并已通电。

## 恢复丢失的连接

连接的移动设备超出连接范围时，连接就会中断。耳机在 5 分钟内自动尝试重新连接。如果耳机无法重新连接，则会返回到配对模式。无活动 5 分钟后，*Bluetooth* 功能关闭。

1. 将设备移动到连接范围内。
2. 按下 ⌘ 以重新连接。

## 连接其他移动设备

耳机配对列表中最多可存储八台已配对的设备，并且耳机一次可主动连接两台设备。要连接其他设备，请使用设备上的 *Bluetooth* 菜单（请参见第 39 页）。

**注意：**

- 每次只能听到一个辅助音频源。
- 辅助音频永远不会覆盖内部通话系统。

## 在连接的设备之间切换

1. 暂停第一个设备的音频。
2. 播放第二个设备的音频。

## 清空耳机配对列表

1. 同时按住 *Bluetooth* /多功能按钮  $\times$  和  $-$  (*Bluetooth* 音量降低按钮，位于控制模块侧面) 7 秒，或直到 *Bluetooth* 指示灯与电源指示灯同步闪烁紫色。
2. 从您设备的 *Bluetooth* 列表中删除耳机。

所有设备将被清除，并且耳机可开始连接。请参见第 39 页上的“*Bluetooth* 连接”。

## BLUETOOTH 功能

注意：本节仅适用于 *Bluetooth* 型号。

### *Bluetooth* 音量功能

*Bluetooth* 音量控件位于控制模块侧面。

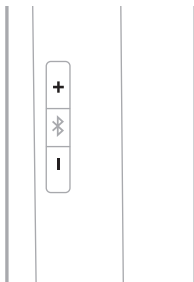

功能	操作方法
<i>Bluetooth</i> 音量上调	按下 +。
<i>Bluetooth</i> 音量下调	按下 -。

## 呼叫功能

Bluetooth/多功能按钮  位于控制模块前面。

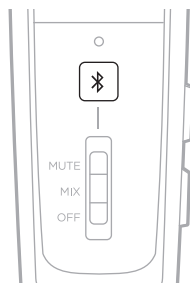

功能	操作方法
拨打电话	在连接的手机上拨号。 电话自动转接到耳机。
接听电话	按下  。 您会在听到来电前听到一声短促的蜂鸣。
挂断电话	按下  。 您会听到两声短促的蜂鸣以指示电话已挂断。
拒绝接听来电	按住  1秒钟。 您会听到两声短促的蜂鸣以指示电话已被拒绝。
保持当前呼叫并接听第二个来电	在通话中，按  。 您会在听到第二个来电前听到一声短促的蜂鸣。
拒绝第二个来电并保留在当前通话中	在通话中，按住  1秒钟。 您会听到两声短促的蜂鸣以指示电话已被拒绝。
在两个呼叫之间切换	有两个呼叫时，按两下  。 您会在听到来电前听到一声短促的蜂鸣。
重拨上一个号码	没有通话或来电时，按两下  。

功能	操作方法
转接音频到移动设备	在通话中，按住 <i>Bluetooth</i> / 多功能按钮 3 到 4 秒钟。音频被转接到手机，同时 <i>Bluetooth</i> 连接仍保持活动。
激活语音控制	没有通话或来电时，按 $\Phi$ 。
通话静音/取消静音	在通话时，同时按 + 和 -。 您会听到两声短促的蜂鸣以指示电话已被静音/解除静音。



**注意：**

- 如果您在拨打电话且从内部通话系统上拨下后，耳机的电源会在通话结束后约 3 分钟时关闭。
- 若要在从内部通话系统上拨下时使用耳机（听音频或者拨打或接听电话），Bose 推荐您禁用“自动关闭”功能以保持耳机不间断地工作。请参见第 26 页上的“操作开关”。
- 部分移动设备可能无法使用有些控件。请参见设备的用户指南，了解详细信息。

## 辅助音频模式开关

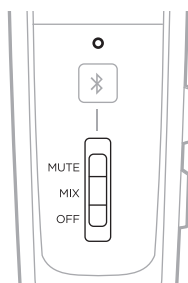
控制内部通话系统与辅助音频源之间的关系。



功能	位置	说明
<b>MUTE (静音)</b>		检测到内部通话系统信号后，辅助音频会被临时静音直至内部通话系统音频停止。
<b>MIX (混音)</b>		检测到内部通话系统信号后，辅助音频会与内部通话系统音频混音。 您最多能听到两个音频源；内部通话系统加一台辅助音频设备。
<b>OFF (关闭)</b>		仅内部通话系统音频可听到。所有辅助音频源（AUX 和 Bluetooth）都被静音。 <b>注意：</b> <ul style="list-style-type: none"> <li>所有 Bluetooth 连接均被禁用且天线电源被关闭。</li> <li>如果您在已连接 Bluetooth 设备的同时切换到 OFF，则可能需要在下次打开耳机或下次从 OFF 位置移动开关时重新建立 Bluetooth 连接。</li> </ul>

### 注意：

- 一次只能听到一个辅助音频源。
- 辅助音频源的音频从不会覆盖内部通话系统通讯。
- 在选择 MUTE 或 MIX 时，接听和拨打电话时会自动将所有其他辅助音频源静音。
- 在通话过程中，内部通话系统和电话音频被混合在一起。

## 优先级操作开关

在同时连接的两个辅助音频源之间排定优先级。

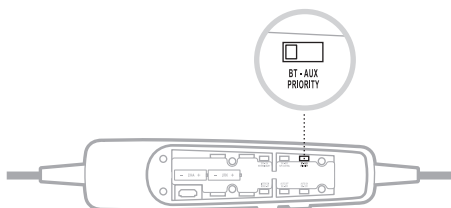

1. 找到电池舱内的优先级操作开关。
2. 将开关设置到正确的音频源 (**BT** 或 **AUX**)。请参见第 28 页上的“更换操作开关”。
  - 当开关处于 BT 位置时, 如果检测到信号, *Bluetooth* 音频源将覆盖 AUX 音频源。
  - 当开关处于 AUX 位置时, 如果检测到信号, *AUX* 音频源将覆盖 *Bluetooth* 音频源。

**注意:** 呼入和呼出电话将始终覆盖任何其他辅助音频源。

## 辅助音频优先级图表

音频源根据以下优先级来收听:

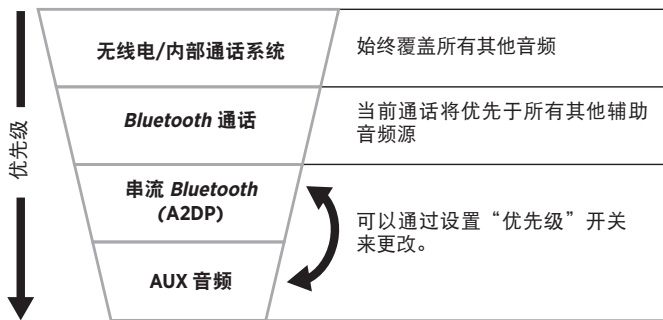



## 存放耳机

- 将耳机放在便携包中以方便地存放。
- 将耳机存放在远离直射阳光的通风区域。
- 请在长期存放耳机前取出电池。

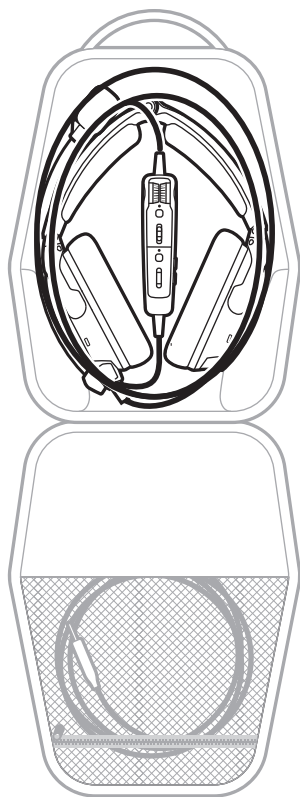

## 清洁耳机

您的耳机可能需要定期清洁。

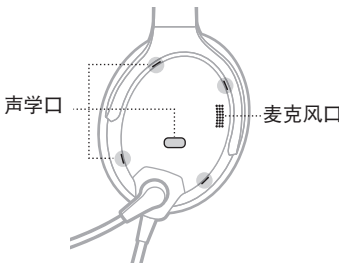
组件	清洁过程
耳机	<p>用（仅用水）湿润的软布和中性肥皂擦拭头带、头带衬垫、耳罩衬垫、接头和塑料零件的外表面。</p> <p><b>小心：</b>切勿将耳机浸入水中或任何其他液体中。</p>
耳罩开口	<p>请在每次飞行前检查确保各个耳罩外侧的开口干净、无碎屑。</p> <p>在向下擦拭耳罩时，确保不要将灰尘或碎屑带入开口中。必要时使用镊子取出可能进入开口中的异物。</p> <p><b>小心：</b>请勿对开口吹气或吸气，否则可能损坏耳机。</p>  <p>The diagram shows a cross-section of an earcup. On the left side, there is a circular opening labeled '声学口' (Acoustic Port). On the right side, there is a rectangular opening labeled '麦克风风口' (Microphone Port). A dashed line indicates the area around the acoustic port.</p>
耳罩内罩	<p>请勿尝试取下、更换、维修或清洁耳罩内罩。如果内罩看起来有损坏或磨损，请联系 Bose 客户服务处。</p> <p>如果内罩因雨水、露水、汗水或冷凝水等环境水分而变得潮湿，只能将其风干。</p> <p><b>小心：</b>请勿使用电加热器、鼓风机或吹风机烘干内罩。</p>
麦克风防尘罩	<ol style="list-style-type: none"> <li>1. 轻轻将防尘罩从麦克风上滑下或转下。</li> <li>2. 漂洗和干燥防尘罩。</li> <li>3. 在防尘罩完全干燥后，将防尘罩重新滑动安装到麦克风上。确保其与麦克风牢固结合。</li> </ol>

## 有限质保

耳机受有限质保保护。包装箱中随附的产品注册卡上提供了有限质保的详细内容。有关如何注册的说明，请参见产品注册卡。未注册并不影响您的有限质保权利。

1. 联系所在国家/地区的 Bose 办事处（浏览 [global.Bose.com](http://global.Bose.com)，以取得所在国家 / 地区的 Bose 联系信息），了解具体退货及运输程序。
2. 为产品贴标签，并在预付运费后将其运至您所在国家 Bose 组织提供的地址处。
3. 在包装箱外部醒目位置处贴上任何必要的返回授权号。我们拒绝接收没有产品返回授权号（如有要求）的包装箱。

## 序列号位置

序列号位于头带衬垫下方。若要查看序列号，轻轻揉搓衬垫以将其从头带上剥离下来。

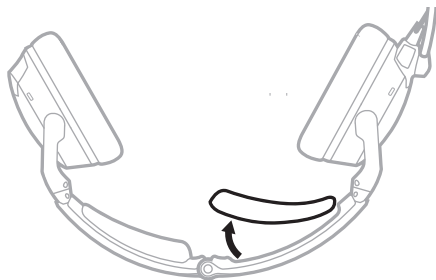

请在注册您的产品或联系 Bose 以获得技术支持时提供此序列号。

## 更换零件和配件

在正常使用情况下，防尘罩和耳垫等部件可能需要定期更换。可通过 Bose 客户服务处订购更换零件或配件。

请访问：[support.Bose.com/A30](http://support.Bose.com/A30)

### 可用配件

- 耳垫（副）
- 头带衬垫（副）
- 驻极体麦克风防尘罩
- 动态麦克风防尘罩
- 服务套件（耳垫、驻极体麦克风防尘罩、头带衬垫）
- 便携包
- 端子盖
- 带线缆和麦克风组件的控制模块
- 6-针转双插头线缆适配器
- 6-针转 U174 线缆适配器
- 3.5 mm AUX 音频连接线
- 安装套件
- 线夹

### 耳垫

耳垫应每六个月或每使用 350 小时更换一次。出现以下情况时，您可能需要更频繁地更换：

- 胡子浓密或有很重的络腮胡。
- 耳机承受极端温度，例如在严寒或酷热时室外停放飞机。
- 因存储不当而导致衬垫过度拉伸。

耳垫需要更换的迹象包括：

- 外罩剥落
- 裂口或破损
- 衬垫变扁，影响密封效果

**注意：**要延长耳垫的使用寿命，请定期清洁（请参见第 48 页）。

## 拆下旧耳垫

1. 抓住耳垫折入耳罩插槽的外缘处。
2. 轻轻向上并向外将耳垫从耳罩上拉下。

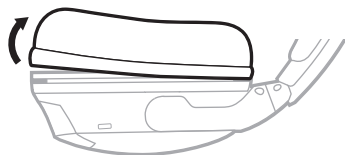

## 安装新耳垫

1. 将新耳垫与耳罩正确对齐。
2. 将耳垫外缘的边缘塞入耳罩垫突出部分后面的凹槽中。注意不要过多折叠外缘。
3. 轻轻地拉伸耳罩周围的衬垫，同时将外缘插入插槽。
4. 抓住耳垫并调整其位置以消除外缘的褶皱和耳垫上的褶皱。

## 头带衬垫

如果常规保养和维护无法将衬垫恢复到原始大小和形状，请更换衬垫。

1. 在有保护的表面上将耳机朝下倒置。

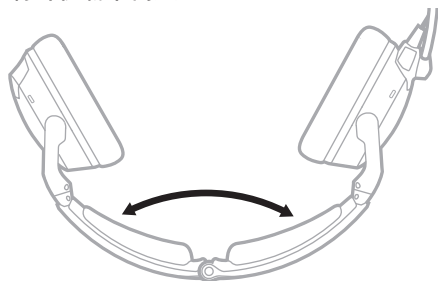

2. 从头带上取下旧衬垫。

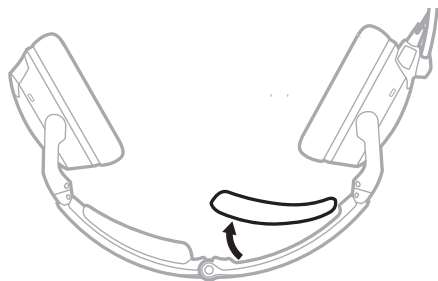

3. 在保持头带张开的同时，将新衬垫的中心与头带中心对齐并从中心向外用力按压。

## 麦克风防尘罩

可以拆下防尘罩进行清洗或根据需要更换。

1. 轻轻抓住麦克风底座并将防尘罩从麦克风上剥离。



2. 将防尘罩从麦克风上滑下。
3. 将新的防尘罩滑动到麦克风上。确保其与麦克风牢固结合。

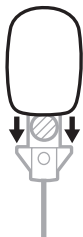

4. 按压防尘罩侧面以固定它。

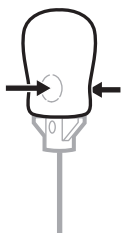

## 电池

请参见第 32 页上的“电池”。

## 麦克风或端子盖

请参见第 30 页上的“麦克风放置”。

## 首先尝试这些解决方案

如果您的耳机出现问题，请先尝试以下解决方案。



- 打开耳机的电源（请参见第 22 页）。
- 检查状态指示灯的状态（请参见第 36 页）。
- 确保 REVERSIONARY 操作开关设置为 **OFF**（请参见第 28 页上的“更换操作开关”）。
- 对于 *Bluetooth* 型号：
  - 确保您的移动设备支持 *Bluetooth* 4.2 和更高版本。
  - 调高 *Bluetooth* 设备和音乐应用的音量。
  - 尝试连接另一个 *Bluetooth* 设备（请参见第 40 页）。

## 其他解决方案

若无法解决问题，请参见下表了解常见问题的症状和解决方案。若仍然无法解决问题，请联系 Bose 客户服务处。

请访问：[worldwide.Bose.com/Contact](http://worldwide.Bose.com/Contact)

## Acoustic Noise Cancelling（声学消噪）

问题	操作方法
可通讯，但双耳中无消噪	<p>如果使用电池供电，确保电池有电且正确安装（请参见第 32 页）。</p> <p>如果使用飞机电源，请检查飞机上的保险丝或断路器。</p> <p>如果使用飞机电源，确保接头牢固地插入控制面板中且控制面板有电（请参见第 34 页）。</p> <p>关闭耳机的电源，然后再次打开（请参见第 22 页）。</p> <p><b>注意：</b>切勿重复按下电源按钮 </p>
无主动消噪且无通讯	<p>如果使用电池供电，确保电池有电且正确安装（请参见第 32 页）。</p> <p>如果使用飞机电源，确保接头牢固地插入控制面板中且控制面板有电（请参见第 34 页）。</p> <p>关闭耳机的电源，然后再次打开（请参见第 22 页）。</p> <p><b>注意：</b>切勿重复按下电源按钮 </p> <p>在另一座位位置上使用耳机。</p> <p>从耳机上取下麦克风组件，并检查接头或销针是否损坏（请参见第 30 页）。</p>



问题	操作方法
在极端的环境噪声条件下，点击控制不起作用。	在极端的环境噪声水平下，点击控制被禁用，以确保适当的降噪性能和内部通话系统通讯质量。但是，您仍然可以使用 Acoustic Noise Cancelling (ANC) 开关将两个耳罩的消噪水平设置为 LOW (请参见第 23 页)。

## 内部通话系统通讯

问题	操作方法
消噪功能激活，但收不到音频	<p>确保控制模块或内部通话系统上的音量控件未被设置到过低音量。</p> <p>确保飞机接头牢固地插入到飞机控制面板 (请参见第 34 页)。</p> <p>使用飞机中的另一个座位。</p>
收到通讯的音量低	<p>确保控制模块或内部通话系统上的音量控件未被设置到过低音量。</p> <p>确保为您的内部通话系统正确设置了 INTERCOM 操作开关 (请参见第 26 页)。</p> <p>确保所有接入内部通话系统的耳机都将 INTERCOM 操作开关设置到正确的位置 (请参见第 26 页)。</p> <p>拔下所有其他耳机并查看是否可将音量调整到一个可接受的水平。</p>
通讯断断续续	<p>确保飞机接头牢固地插入到飞机控制面板 (请参见第 34 页)。</p> <p>使用飞机中的另一个座位。</p>
仅单耳中音量减小	<p>确保控制模块或内部通话系统上的音量控件未被设置到过低音量。</p> <p>确保为您的内部通话系统正确设置了内部通话系统操作开关 (请参见第 26 页)。</p>
无立体声分离或仅单耳耳机中有通讯	<p>确保为您的内部通话系统正确设置了内部通话系统操作开关 (请参见第 26 页)。</p> <p>确保端子盖已牢固地安装好 (请参见第 30 页)。</p> <p>取决于您的音频插座的布线情况，可能仅向耳机插孔提供了一个声道。如果内部通话系统操作开关设置到 ST 且仅能在一侧听到通讯，可将操作开关设置到 <b>MON</b> 以在两侧播放音频。5- 针 XLR 型号仅有单声道音频。</p>

## 音频

问题	操作方法
消噪功能性能下降、断续的咔嚓声或在嘈杂环境中通讯失真	<p>确保耳罩干净且没有碎屑（请参见第 48 页）。</p> <p>取下麦克风，然后重新安装（请参见第 30 页）。</p> <p>如果在 Acoustic Noise Cancelling（声学消噪）模式下耳机发出任何较大噪声且失去通讯，请关闭电源开关。耳机会在被动降噪模式下继续提供通讯。</p>
打开耳机时发出啸叫声或口哨声	<p>确保耳机的方向正确。根据耳机上的左 <math>\text{L}</math> 和右 <math>\text{R}</math> 标记正确定向耳机。</p> <p>确保耳垫完全覆盖耳朵（请参见第 18 页）。</p> <p>确保耳罩干净且没有碎屑（请参见第 48 页）。</p>
在嘈杂环境或间歇性消噪环境中打开耳机时发出噼啪声	<p>确保耳机的方向正确。根据耳罩上的左 <math>\text{L}</math> 和右 <math>\text{R}</math> 标记正确定向耳机。</p> <p>确保耳罩干净且没有碎屑（请参见第 48 页）。</p> <p>取下麦克风，然后重新安装（请参见第 30 页）。</p> <p>如果使用电池供电，检查电池电量是否过低（请参见第 36 页）。</p> <p>如果使用飞机电源，确保耳机的供电电压不低于 10 VDC。</p>

**警告：**如果在 Acoustic Noise Cancelling（声学消噪）模式下耳机发出任何较大噪声且失去通讯，请关闭电源开关。耳机会在被动降噪模式下继续提供通讯。

## 麦克风

问题	操作方法
麦克风收不到声音	<p>确保麦克风上的白点面向您的嘴（请参见第 19 页）。</p> <p>确保麦克风完全连接到头带（请参见第 30 页）。</p> <p>检查内部通话系统的“静噪”水平，如有需要可进行调整。</p> <p>尝试在飞机中的另一个内部通话系统位置上使用。</p> <p>如果使用 <i>Bluetooth</i> 电话，确保电池有电且正确安装（请参见第 32 页）。</p> <p><b>注意：</b>仅适用于 <i>Bluetooth</i> 型号。</p>

## Bluetooth 音频源

注意：本节仅适用于 *Bluetooth* 型号。

问题	操作方法
通话中 <i>Bluetooth</i> 音频源无音频送到耳机	<p>确保辅助音频模式开关处于 <b>MUTE</b> 或 <b>MIX</b> 位置（请参见第 45 页）。</p> <p>打开并关闭移动设备上的 <i>Bluetooth</i> 功能。</p> <p>确保 <i>Bluetooth</i> 功能打开且 <i>Bluetooth</i> 指示灯闪烁（请参见第 37 页）。</p> <p>确保耳机和设备在连接范围内（9 m）。</p> <p>确保移动设备已正确连接且耳机可开始配对（请参见第 39 页）。</p> <p>确保控制模块上的 <i>Bluetooth</i> 音量未被设置到过低音量（请参见第 42 页）。</p>
耳机未与设备配对	<p>打开并关闭移动设备上的 <i>Bluetooth</i> 功能。</p> <p>确保 <i>Bluetooth</i> 功能打开且 <i>Bluetooth</i> 指示灯闪烁（请参见第 37 页）。</p> <p>如果使用电池供电，请检查电源指示灯（请参见第 36 页）。如果闪烁红色，表示 <i>Bluetooth</i> 功能被禁用以节省电量。更换电池。</p> <p>确保辅助音频模式开关处于 <b>MUTE</b>（静音）或 <b>MIX</b>（混音）位置（请参见第 45 页）。</p> <p>清空耳机配对列表（请参见第 41 页）并再次连接。</p> <p>从您设备的 <i>Bluetooth</i> 设备列表中删除耳机并重新连接。</p>
无法接听/挂断电话	<p>确保移动设备已连接到耳机。</p> <p>关闭您的设备，然后再打开。再次连接。</p>
耳机未连接到之前曾连接过的设备	<p>确保耳机和设备在连接范围内（9 m）。</p> <p>确保辅助音频模式开关处于 <b>MUTE</b>（静音）或 <b>MIX</b>（混音）位置（请参见第 45 页）。</p> <p>确保 <i>Bluetooth</i> 功能打开且 <i>Bluetooth</i> 指示灯闪烁（请参见第 37 页）。</p> <p>如果使用电池供电，检查电源指示灯（请参见第 36 页）。如果闪烁红色，表示 <i>Bluetooth</i> 功能被禁用以节省电量。更换电池。</p> <p>请确定您移动设备上的 <i>Bluetooth</i> 功能已打开。</p> <p>从您设备的 <i>Bluetooth</i> 设备列表中删除耳机并重新连接。</p>

## 自动打开/关闭

**注意：**此功能不可用于双插头和 U174 型号。

问题	操作方法
耳机未自动打开	<p>确保“自动打开”操作开关已设置为 <b>ON</b>（请参见第 26 页）。</p> <p>检查飞机配置以了解插孔是否由飞机的电气系统供电至少 10V 直流电。</p>
耳机未自动关闭	<p>确保“自动关闭”操作开关已设置为 <b>ON</b>（请参见第 26 页）。</p> <p>将耳机与飞机断开连接。然后打开耳机的电源并等待 15 分钟。</p> <p>首次打开耳机后，若未立即使用，耳机可能需要 9 分钟才能关闭。如果 15 分钟后耳机仍未关闭，请联系 Bose 客户服务处。</p>

## 反转模式

问题	操作方法
耳机处于无反应或无法使用的状态	<p>将 REVERSIONARY 操作开关设置为 <b>ON</b>（请参见第 28 页）。这将禁用所有非关键功能，包括 <i>Bluetooth</i> 音频、AUX 音频和点击控制。只启用内部通话系统通讯和 Acoustic Noise Cancelling（消噪）功能。</p>

## 安装飞机面板接头

飞机面板接头是选配的 6 针线束总成的一部分。

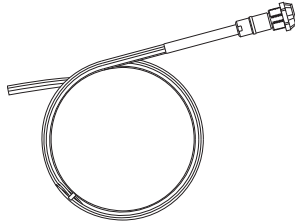

请访问 [www.Bose.com](http://www.Bose.com) 或 [global.Bose.com](http://global.Bose.com) 以了解详细信息或购买。

**警告：**飞机面板接头必须由具备您使用飞机的此类航空电子设备的安装资格的技师安装。

参考下面的示意图，将接头安装到一个开口中。

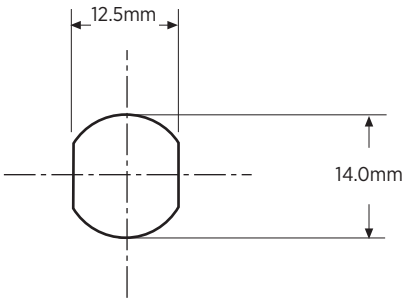

插座 - 插针 (正视图)

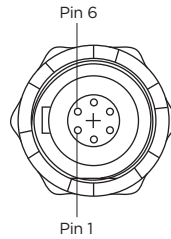

飞机接口示意图

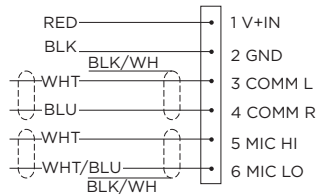

按照如下说明连接八条线：

- 麦克风 2 条
- 音频 2 条
- 电源 1 条
- 接地 1 条
- 音频屏蔽 2 条

音频和麦克风线应连接到现有麦克风和耳机插孔的后部，将现有插孔完整留出以供传统耳机使用。这通常是最快的安装方法。

**小心：**切勿过度用力或弯曲安装好的接头。否则可损坏或破坏内部焊点。

**注意：**飞机面板接头不可安装到使用变压器耦合音频输出的音频系统中。请联系 Bose 客户服务处。

### 单声道连接示意图

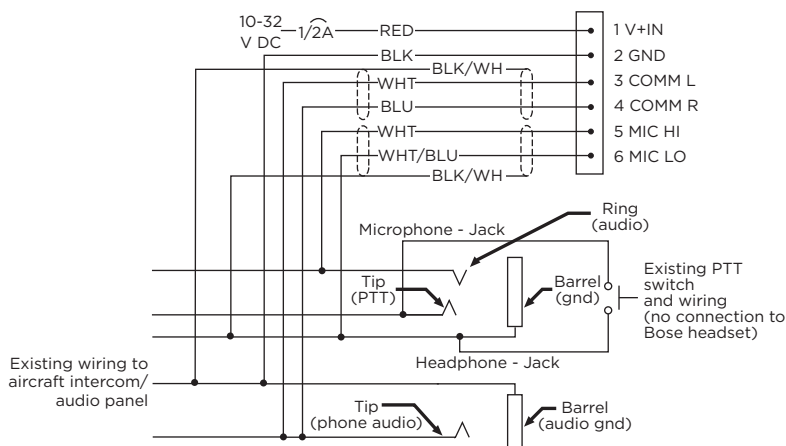

### 立体声连接示意图

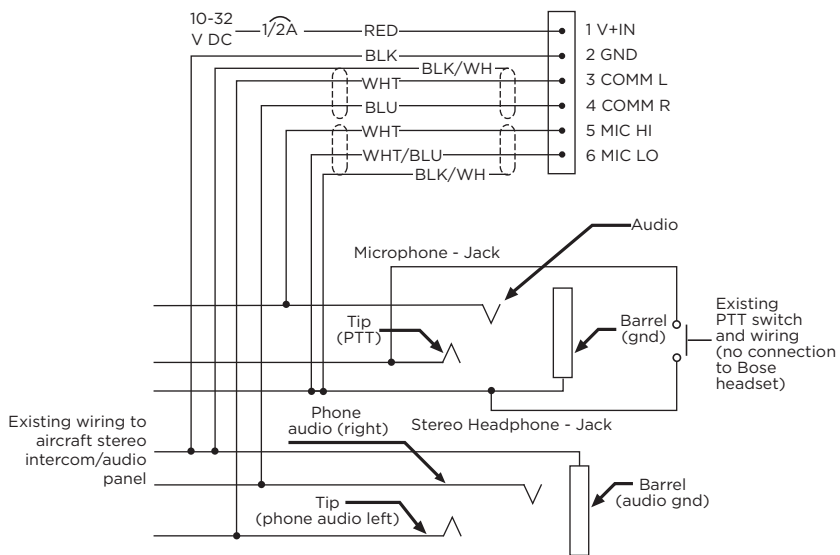



## 线路连接详情

可选安装接头的插针在下表中详述。

针号	颜色	用途
1	红色	V+IN: 耳机供电 (10-32 VDC)。使用一个 1/4 安培保险丝或 1/2 安培的断路器。
2	黑色	GND: 系统接地。连接到现有音频接地。
3	白色	COMM L: 电话通讯, 左侧。
4	蓝色	COMM R: 电话通讯, 右侧。
<p><b>注意:</b> 对于立体声来说, 连接左右通道到其相应的位置。对于单声道来说, 连接插针 3 和 4 到一起, 然后再连接到现有电话插孔的尖端。</p>		
5	白色	MIC HI: 麦克风/Hi 音频。连接到现有麦克风插孔上对应于耳机麦克风插头环位置的部分。切勿连接到尖端 (PTT) 部分。
6	白色/蓝色	MIC LO: 麦克风/Lo 接地。连接到麦克风插孔上对应于耳机麦克风插头桶位置的部分。
<p><b>注意:</b> 如果麦克风可用于无线电传输, 但不可用于内部通话系统, 请检查插针 6。它可能被错误地连接到麦克风插孔的 PTT 段。</p>		
通讯屏蔽	黑色	来自 Comm L 和 Comm R 线对的屏蔽线。
麦克风屏蔽	黑色	来自 Mic Hi 和 Mic Lo 线对的屏蔽线。
<p><b>注意:</b> 连接插针 3 和 4 以及 5 和 6 的线束是屏蔽双绞线, 有一个黑色屏蔽端子伸出每对线。如果现有线束无屏蔽, 则连接屏蔽线到现有的音频线路屏蔽线, 或连接 Comm L 和 Comm R 线对的屏蔽线到音频接地。</p>		

## 耳机规格

规格	说明
耳机灵敏度	96.5 +/- 3.5 dBA SPL* * 根据 RTCA DO-214A 第 2.7.2.1(a) 分段测量
耳机阻抗	单声道模式: 150 Ohm* 立体声模式: 300 Ohm* * 根据 RTCA DO-214A 第 2.3.4.1 分段测量
耳机频率响应	总跨度 (最大 - 最小) +/- 7.5 dB*。 * 根据 RTCA DO-214A 第 2.7.2.1(b) 分段测量
吊杆式麦克风灵敏度	1000 Hz 时 114 dB SPL 为 400 mV RMS +/- 3 dB*。 * 根据 RTCA DO-214A 第 2.2.3.1 和 2.6.2.1 分段测量。
吊杆式麦克风偏压	工作范围: 8.0 - 16 VDC* * 根据 RTCA DO-214A 第 2.6.2.1 小段测量
最大环境噪音水平	全主动消噪工作范围: 115 dB SPL 降级的主动消噪工作范围: 134 dB SPL
电池供电	两 (2) 节 AA 碱性电池
电池寿命	长达 45 小时。续航时间随电池质量、环境噪声水平和使用 Bluetooth 功能而有所差异。
飞机供电	飞机供电电压范围: 10 至 32 VDC
平均功耗	300 mW
保险丝/断路器	1/4 安培快熔保险丝 (AGC 1/4 安培保险丝) 或 1/2 安培断路器
耳机重量	12 盎司 (仅耳机)

规格	说明
耳机尺寸范围	滑块未伸长： 214 mm 高 x 161 mm 宽 x 80 mm 深 滑块伸长： 259 mm 高 x 168 mm 宽 x 80 mm 深
控制模块尺寸	38.1 mm 高 x 38.1 mm 宽 x 125 mm 深
温度和海拔（A2 类）	运行：-15°C - 70°C 存放：-55°C - 70°C 海拔：15,000 英尺最大压力海拔下完全消噪
<b>Bluetooth</b> 无线技术	4.2
耳机线长度	2 m

**注意：** 如果设备设计仅使用 600 Ω 耳机，则使用该耳机可能会损坏航空电子设备。如有疑问，请咨询航空电子设备制造商。

## FAA 技术标准规定

符合 TSO 和 ETSO C139a 要求的 Bose A30 Aviation Headset 带有相应标记。产品接口、电缆和麦克风的设计可使其工作于或承受以下环境条件。

此物品满足技术标准规定 (TSO) 要求的最低性能和质量控制标准。此物品的安装要求单独的批准。

条件	类别
海拔和温度	A2
盐雾	S
AF 传导敏感度	B
湿度	B
磁效应	A
电源输入	B
RF 敏感性	TR
振动	S、R 和 U
电压尖峰	A
冲击掉落	12 次, 1m 高到混凝土表面 (按照 DO-214a)
容易爆炸的环境	通过测试

引用的环境类型参见 RTCA DO-160G 和 RTCA DO-214a (2013 年 12 月 18 日)。

TSO 批准此物品所要求的条件和测试是最低性能标准。安装此物品到特定类型或类别飞行器之上或之内的人员必须决定飞行器的安装条件是否符合 TSO 标准, 包括任何已被接受的集成的非 TSO 功能。TSO 物品以及任何已被接受的集成的非 TSO 功能必须经单独批准方可在飞行器上安装。此物品仅可按照 14 CFR 第 43 部分或适用的适航性要求安装。

本设备符合针对一般人群的 FCC 和加拿大工业 ISED RF 辐射限制。其不得与任何其他天线或发射器位于同一地点或一起使用。

## 安全上の留意項目および使用方法をよく読み、それに従ってください。

A30 Aviation Headsetの詳細については、[support.Bose.com/A30](http://support.Bose.com/A30)をご覧ください。

**CE** Bose Corporationは、この製品がEU指令2014/53/EUおよび該当するその他すべてのEU指令の必須要件およびその他の該当条項に準拠していることを宣言します。完全な適合宣言書については、次のサイトを参照してください。[www.Bose.com/compliance](http://www.Bose.com/compliance)

この製品は、該当するすべてのEU指定要件に準拠しています。完全な適合宣言書については、次のサイトを参照してください。[www.Bose.com/compliance](http://www.Bose.com/compliance)

**UK CA** この製品は、すべての適用される電磁両立規則2016およびその他すべての適用される英国の規制に準拠しています。完全な適合宣言書については、次のサイトを参照してください。[www.Bose.com/compliance](http://www.Bose.com/compliance)

Bose Corporationはここに、この製品が無線機器規則2017の必須要件およびその他すべての適用される英国の規制に準拠していることを宣言します。完全な適合宣言書については、次のサイトを参照してください。[www.Bose.com/compliance](http://www.Bose.com/compliance)

### 警告/注意

- 火災や感電を避けるため、雨や水滴、飛沫、湿気などにさらされるような場所で本製品を使用しないでください。また、花瓶などの液体が入った物品を本製品の上や近くに置かないでください。
- 許可なく製品を改造しないでください。
- 本製品に付属の電池/バッテリーは、取り扱いを誤ったり、正しく交換しなかったり、誤ったタイプの電池/バッテリーと交換したりすると、火災や爆発、化学やけどなどの原因になる恐れがあります。
- バッテリーが液漏れしている場合は、漏れた液に触れたり目に入れたりしないようにしてください。液が身体に付着した場合は、医師の診断を受けてください。
- 電池/バッテリーが含まれる製品を直射日光や炎など、過度な熱にさらさないでください。
- 電池はおさまりの手の届かないところに保管してください。
- 使用済みの電池は、お住まいの地域の条例に従って正しく処分してください。
- 電池の取り扱いを誤ると、火災ややけどの原因となることがあります。また、分解や充電、焼却を行ったり、熱を与えたりしないでください。



のどに詰まりやすい小さな部品が含まれています。3歳未満のお子様には適していません。



この製品には磁性材料が含まれています。体内に埋め込まれている医療機器への影響については、医師にご相談ください。

**注:** 600 Ωのヘッドセット専用で製造された航空機用機器でこのヘッドセットを使用すると、機器が損傷する可能性があります。不安がある場合は、航空機用機器のメーカーにご相談ください。

### この取扱説明書をよく読み、大切に保管してください。

この取扱説明書に記載された内容をよくお読みください。また、必要なときにすぐにご覧になれるように大切に保管し、このヘッドセットを使用する乗客や第三者が簡単に参照できるようにしてください。

• **ヘッドセットに問題がある場合は、別の通信方法に切り替えてください。**

万一、ヘッドセットの問題やパッシブノイズリダクションモードに障害が発生した場合は、別の通信方法に切り替えた上で、標準的なコックピットリソース管理スキルを用いて注意散漫を最小限に抑えてください。

• **ヘッドセットは適度な音量で使用してください。**

ヘッドセットを使用する場合は、耳に負担をかけないように適度な音量に調節してください。操縦中に通知音や警告音(失速警報やギアアップなど)が聞き取れなくならないように、ヘッドセットの音量は安全なレベルに抑えてください。

- **ヘッドセットから大きなノイズが聞こえる場合は、ヘッドセットの電源を切ってください。**  
他の複雑な電子機器と同様、操作中にこのヘッドセットが故障する場合があります。ヘッドセットから大きな音がする、音が歪む、ピーツという笛のような音がする、通信信号が失われるなどの故障の症状は、Acoustic Noise Cancellingモード（オン）またはパッシブモード（オフ）のどちらでも発生する可能性があります。Acoustic Noise Cancellingモードでヘッドセットから大きなノイズが発生し、そのために通信できなくなった場合は、電源スイッチをオフにします。ヘッドセットは、パッシブノイズリダクションモードで引き続き通信できます。問題が解決しない場合は、「トラブルシューティング」（54ページ）をご覧ください。
- **ヘッドセットを着用しているときの音の違いに注意してください。**  
ヘッドセットのアクティブおよびパッシブノイズリダクションを使用している場合、一般的な航空機の音（エンジン、プロペラ、警告音、その他の音など）が通常と異なる聞こえ方がする場合があります。航空機の操縦中にヘッドセットを使用するときは、これらの音を聞き取って認識できることを確認してください。
- **操縦中は電話をかけないでください。**  
航空機の運航中はヘッドセットを電話の通話に使用しないでください。
- **航空機通信システムの音量調節に簡単に手が届くことを確認してください。**  
この音量を調節することで、ヘッドセットに入る通信信号の強度が変化します。Acoustic Noise Cancellingモードをオフにしても、重要な通信内容が理解できることを確認してください。そのためには、航空機通信システムの音量を上げることが必要となる場合があります。パッシブモードでは、コントロールモジュールの音量調節は自動的に最大音量に設定されます。さらに音量を調節するには、インターコムまたは無線の音量調節を使用してください。ヘッドセットを航空機の電源で使用する場合は、「航空機用コネクター」（34ページ）に記載されている方法を守って、ヘッドセットを航空機の電源に接続してください。
- **ポータブル機器が航空機のナビゲーションや通信システムに干渉しないことを確認してください。設置の承認については、FAA AC 91.21-IDまたは以降の改訂を参照してください。**  
ポータブル機器が航空機のナビゲーションや通信システムに干渉しないようにすること、およびポータブル機器がヘッドセットの使用に適しているかどうかを判断することは、パイロットの責任です。
- **単三形(LR06)アルカリ乾電池をご使用ください。**  
アルカリ乾電池の使用をおすすめします。他の化学物質を使用している乾電池では、異なる結果が得られる場合があります。電池の寿命はそれぞれ異なるため、バッテリー残量インジケータは正確でない場合があります。使用済みの電池は適切に処分してください。
- **ヘッドセットを自分で修理しないでください。**  
修理、返品、送付の具体的な方法については、お住まいの国/地域のBoseにお問い合わせください。次のサイトをご参照ください：[global.Bose.com](http://global.Bose.com)
- **ヘッドセットをヘルメットと一緒に使用したり、衝突保護システムの一部として使用したりしないでください。**  
ヘッドセットはそのような使用を意図しておらず、衝突保護の認定もされていません。ヘルメットやその他の衝突保護システム内で使用するために、ヘッドセットやその一部を分解、再組み立て、または改造すると、重大な人身事故を招く可能性があり、許可なくそのような方法でを使用することにより製品保証が無効になります。
- **ヘッドセットやその部品を水または他の液体に浸さないでください。**  
お手入れ方法については、「ヘッドセットのお手入れ」（48ページ）をご覧ください。
- **イヤークップにゴミが付かないようにしてください。**  
ヘッドセットが適切に動作するには、左右のイヤークップの外側にあるヘッドセットのエアコースティックおよびマイクの開口部にゴミが付かないようにして、クリアな通信を確保する必要があります。お手入れ方法については、「ヘッドセットのお手入れ」（48ページ）をご覧ください。

**注:** 本機は、FCC規則のパート15に定められたクラスBデジタル装置の規制要件に基づいて所定の試験が実施され、これに準拠することが確認されています。この規制要件は、住宅に設置した際の有害な干渉に対し、合理的な保護となるように策定されています。本機は無線周波数エネルギーを発生、利用、また放射することがありますので、指示どおりに設置および使用されない場合は、無線通信に有害な電波干渉を引き起こす可能性があります。しかし、特定の設置条件で干渉が発生しないことを保証するものではありません。本機が、電源のオン・オフによりラジオ・テレビ受信に有害な干渉を引き起こしていると確認された場合、次の1つあるいはいくつかの方法で対処を試みることをおすすめします。

- 受信機やアンテナの向きや位置を変える。
- 本機と受信機の距離を離す。
- 受信機の接続されているコンセントとは別の回路のコンセントに本機を接続する。
- 販売店もしくは経験豊富なラジオ・テレビ技術者に相談する。

Bose Corporationによって明確な許諾を受けていない本製品への変更や改造を行うと、この機器を使用するユーザーの権利が無効になります。

このデバイスは、FCC規則のパート15およびカナダイノベーション・科学経済開発省のライセンス適用免除RSS規則に準拠しています。動作は次の2つの条件に従う必要があります: (1) 本装置は有害な干渉を引き起こしません。(2) 本装置は、不適切な動作を招く可能性がある干渉を含め、いかなる干渉も対応できなければなりません。

La operación de este equipo está sujeta a las siguientes dos condiciones: (1) es posible que este equipo o dispositivo no cause interferencia perjudicial y (2) este equipo o dispositivo debe aceptar cualquier interferencia, incluyendo la que pueda causar su operación no deseada.

このデバイスは、FCCおよびカナダイノベーション・科学経済開発省が一般用途向けに定めた電磁波放出制限に準拠しています。このトランスミッターは、他のアンテナまたはトランスミッターと一緒に配置したり、動作させたりしないでください。

FCC ID: A94429358

### CAN ICES-3(B)/NMB-3(B)

#### ヨーロッパ向け:

運用周波数帯: 2400 ~ 2483.5 MHz

最大送信出力 20 dBm EIRP 未満

最大送信出力が規制値を下回っているため、SARテストは不要で、適用される規制ごとに免除されます。



この記号は、製品が家庭ごみとして廃棄されてはならず、リサイクル用に適切な収集施設に送る必要があることを意味しています。適切な廃棄とリサイクルにより、自然資源、人体の健康、環境が保護されることになります。本製品の廃棄およびリサイクルに関する詳細は、お住まいの自治体、廃棄サービス、または本製品を購入された店舗にお問い合わせください。



**使用済みの電池は、お住まいの地域の条例に従って正しく処分してください。焼却しないでください。**





## 低電力無線デバイスに関する技術規則

会社、企業、またはユーザーは、NCCの許可なく、承認済みの低電力無線デバイスの周波数を変更したり、送信出力を強化したり、元の特性および性能を改変したりすることはできません。低電力無線デバイスが、航空機の安全に影響を及ぼしたり、正規の通信を妨害したりすることはできません。発見された場合、ユーザーは干渉が発生しなくなるまでただちに使用を中止しなければなりません。上述の正規の通信とは、電気通信管理法に基づいて運用される無線通信を意味します。低電力無線デバイスは、正規の通信またはISM帯電波を放射するデバイスからの干渉に対応できなければなりません。

## 低功率射頻器材技術規範

取得審験證明之低功率射頻器材，非經核准，公司、商號或使用者均不得擅自變更頻率、加大功率或變更原設計之特性及功能。低功率射頻器材之使用不得影響飛航安全及干擾合法通信；經發現有干擾現象時，應立即停用，並改善至無干擾時方得繼續使用。前述合法通信，指依電信管理法規定作業之無線電通信。低功率射頻器材須忍受合法通信或工業、科學及醫療用電波輻射性電機設備之干擾。

## 中国における有害物質の使用制限表

有毒/有害物質または成分の名称および含有量						
パーツ名	有毒/有害物質および成分					
	鉛 (Pb)	水銀 (Hg)	カドミウム (Cd)	六価クロム (CR(VI))	ポリ臭化ビフェニル (PBB)	ポリ臭化ジフェニルエーテル (PBDE)
PCB	X	0	0	0	0	0
金属パーツ	X	0	0	0	0	0
プラスチックパーツ	0	0	0	0	0	0
スピーカー	X	0	0	0	0	0
ケーブル	X	0	0	0	0	0
この表はSJ/T 11364の規定に従って作成されています。						
0: このパーツに使用されているすべての均質物質に含まれている当該有害/有害物質が、GB/T 26572の制限要件を下回っていることを示します。						
X: このパーツに使用されている1種類以上の均質物質に含まれている当該有害/有害物質が、GB/T 26572の制限要件を上回っていることを示します。						

**製造日:** シリアル番号の8桁目の数字は製造年を表します。「3」は2013年または2023年です。

**中国における輸入元:** Bose Electronics (Shanghai) Company Limited, Level 6, Tower D, No. 2337 Gudai Rd. Minhang District, Shanghai 201100

**EUにおける輸入元:** Bose Products B.V., Gorslaan 60, 1441 RG Purmerend, The Netherlands

**メキシコにおける輸入元:** Bose de México S. de R.L. de C.V., Avenida Prado Sur #150, Piso 2, Interior 222 y 223, Colonia Lomas de Chapultepec V Sección, Miguel Hidalgo, Ciudad de México, C.P. 11000  
電話番号: +5255 (5202) 3545

**台湾における輸入元:** Bose Limited Taiwan Branch (H.K.), 9F., No. 10, Sec.3, Minsheng E. Road, Zhongshan Dist. Taipei City 10480、台湾 電話番号: +886-2-2514 7676

**英国における輸入元:** Bose Limited, Bose House, Quayside Chatham Maritime, Chatham, Kent, ME4 4QZ, United Kingdom

モデル: 429358。CMIIT IDは電池カバーの内側にあります。

### 製品情報の控え

シリアル番号とモデル番号はヘッドバンドクッションの下に記載されています。

シリアル番号: \_\_\_\_\_

モデル番号: \_\_\_\_\_

この取扱説明書と共に、ご購入時の領収書を保管することをおすすめします。製品の登録をお願いいたします。登録は弊社Webサイト ([worldwide.Bose.com/ProductRegistration](http://worldwide.Bose.com/ProductRegistration)) から簡単に行えます。

**Boseのプライバシーポリシー**は次のサイトをご参照ください: [worldwide.Bose.com/privacypolicy](http://worldwide.Bose.com/privacypolicy)

**Boseの利用条件**は次のサイトをご参照ください: [worldwide.bose.com/termsfuse](http://worldwide.bose.com/termsfuse)

AppleおよびAppleのロゴはApple Inc.の商標であり、アメリカ合衆国および他の国々で登録されています。App StoreはApple Inc.のサービスマークです。

Android、Google Play、およびGoogle PlayのロゴはGoogle LLCの商標です。

Bluetooth®のワードマークとロゴは、Bluetooth SIG, Inc.が所有する登録商標で、Bose Corporationはこれらの商標を使用する許可を受けています。

Bose Corporation Headquarters: 1-877-230-5639

A20、Acoustic Noise Cancelling、Bose、およびBose A30 Aviation Headsetは、Bose Corporationの商標です。

©2023 Bose Corporation. 本書のいかなる部分も、書面による事前の許可のない複写、変更、配布、その他の使用は許可されません。

The following license disclosures apply to certain third-party software packages used as components in the product.

Package: LittlevGL Version 7.10.1

Copyright © 2020 LVGL LLC

Package: pyrcr

Copyright © 2006-2015, Thomas Pircher <tehpeh-web@tty1.net>

The above is/are subject to the license terms reprinted below:

### MIT License

Permission is hereby granted, free of charge, to any person obtaining a copy of this software and associated documentation files (the “Software”), to deal in the Software without restriction, including without limitation the rights to use, copy, modify, merge, publish, distribute, sublicense, and/or sell copies of the Software, and to permit persons to whom the Software is furnished to do so, subject to the following conditions:

The above copyright notice and this permission notice shall be included in all copies or substantial portions of the Software.

THE SOFTWARE IS PROVIDED “AS IS”, WITHOUT WARRANTY OF ANY KIND, EXPRESS OR IMPLIED, INCLUDING BUT NOT LIMITED TO THE WARRANTIES OF MERCHANTABILITY, FITNESS FOR A PARTICULAR PURPOSE AND NONINFRINGEMENT. IN NO EVENT SHALL THE AUTHORS OR COPYRIGHT HOLDERS BE LIABLE FOR ANY CLAIM, DAMAGES OR OTHER LIABILITY, WHETHER IN AN ACTION OF CONTRACT, TORT OR OTHERWISE, ARISING FROM, OUT OF OR IN CONNECTION WITH THE SOFTWARE OR THE USE OR OTHER DEALINGS IN THE SOFTWARE.

Package: MCUxpresso Software Development Kit (SDK)

©2006-2021 NXP Semiconductors. All rights reserved.

The above is/are subject to the license terms reprinted below:

### 3-Clause BSD License

(Also called “BSD License 2.0” or “Modified BSD License”)

Redistribution and use in source and binary forms, with or without modification, are permitted provided that the following conditions are met:

- Redistributions of source code must retain the above copyright notice, this list of conditions and the following disclaimer.
- Redistributions in binary form must reproduce the above copyright notice, this list of conditions and the following disclaimer in the documentation and/or other materials provided with the distribution.
- Neither the name of the <organization> nor the names of its contributors may be used to endorse or promote products derived from this software without specific prior written permission.

THIS SOFTWARE IS PROVIDED BY THE COPYRIGHT HOLDERS AND CONTRIBUTORS “AS IS” AND ANY EXPRESS OR IMPLIED WARRANTIES, INCLUDING, BUT NOT LIMITED TO, THE IMPLIED WARRANTIES OF MERCHANTABILITY AND FITNESS FOR A PARTICULAR PURPOSE ARE DISCLAIMED. IN NO EVENT SHALL <COPYRIGHT HOLDER> BE LIABLE FOR ANY DIRECT, INDIRECT, INCIDENTAL, SPECIAL, EXEMPLARY, OR CONSEQUENTIAL DAMAGES (INCLUDING, BUT NOT LIMITED TO, PROCUREMENT OF SUBSTITUTE GOODS OR SERVICES; LOSS OF USE, DATA, OR PROFITS; OR BUSINESS INTERRUPTION) HOWEVER CAUSED AND ON ANY THEORY OF LIABILITY, WHETHER IN CONTRACT, STRICT LIABILITY, OR TORT (INCLUDING NEGLIGENCE OR OTHERWISE) ARISING IN ANY WAY OUT OF THE USE OF THIS SOFTWARE, EVEN IF ADVISED OF THE POSSIBILITY OF SUCH DAMAGE.

Packages: CMSIS Version 5.6.0 & SDK CMSIS Peripheral Drivers 2.x.x

Copyright © 2010-2017 ARM Limited or its affiliates. All rights reserved.

Package: Mbed TLS Version 2.26.0

Copyright © 2021 Arm Limited (or its affiliates).

The above is/are subject to the license terms reprinted below:

Apache License

Version 2.0, January 2004

<http://www.apache.org/licenses/>

TERMS AND CONDITIONS FOR USE, REPRODUCTION, AND DISTRIBUTION

## 1. Definitions.

“License” shall mean the terms and conditions for use, reproduction, and distribution as defined by Sections 1 through 9 of this document.

“Licensor” shall mean the copyright owner or entity authorized by the copyright owner that is granting the License.

“Legal Entity” shall mean the union of the acting entity and all other entities that control, are controlled by, or are under common control with that entity. For the purposes of this definition, “control” means (i) the power, direct or indirect, to cause the direction or management of such entity, whether by contract or otherwise, or (ii) ownership of fifty percent (50%) or more of the outstanding shares, or (iii) beneficial ownership of such entity.

“You” (or “Your”) shall mean an individual or Legal Entity exercising permissions granted by this License.

“Source” form shall mean the preferred form for making modifications, including but not limited to software source code, documentation source, and configuration files.

“Object” form shall mean any form resulting from mechanical transformation or translation of a Source form, including but not limited to compiled object code, generated documentation, and conversions to other media types.

“Work” shall mean the work of authorship, whether in Source or Object form, made available under the License, as indicated by a copyright notice that is included in or attached to the work (an example is provided in the Appendix below).

“Derivative Works” shall mean any work, whether in Source or Object form, that is based on (or derived from) the Work and for which the editorial revisions, annotations, elaborations, or other modifications represent, as a whole, an original work of authorship. For the purposes of this License, Derivative Works shall not include works that remain separable from, or merely link (or bind by name) to the interfaces of, the Work and Derivative Works thereof.

“Contribution” shall mean any work of authorship, including the original version of the Work and any modifications or additions to that Work or Derivative Works thereof, that is intentionally submitted to Licensor for inclusion in the Work by the copyright owner or by an individual or Legal Entity authorized to submit on behalf of the copyright owner. For the purposes of this definition, “submitted” means any form of electronic, verbal, or written communication sent to the Licensor or its representatives, including but not limited to communication on electronic mailing lists, source code control systems, and issue tracking systems that are managed by, or on behalf of, the Licensor for the purpose of discussing and improving the Work, but excluding communication that is conspicuously marked or otherwise designated in writing by the copyright owner as “Not a Contribution.”

“Contributor” shall mean Licensor and any individual or Legal Entity on behalf of whom a Contribution has been received by Licensor and subsequently incorporated within the Work.

2. Grant of Copyright License. Subject to the terms and conditions of this License, each Contributor hereby grants to You a perpetual, worldwide, non-exclusive, no-charge, royalty-free, irrevocable copyright license to reproduce, prepare Derivative Works of, publicly display, publicly perform, sublicense, and distribute the Work and such Derivative Works in Source or Object form.
3. Grant of Patent License. Subject to the terms and conditions of this License, each Contributor hereby grants to You a perpetual, worldwide, non-exclusive, no-charge, royalty-free, irrevocable (except as stated in this section) patent license to make, have made, use, offer to sell, sell, import, and otherwise transfer the Work, where such license applies only to those patent claims licensable by such Contributor that are necessarily infringed by their Contribution(s) alone or by combination of their Contribution(s) with the Work to which such Contribution(s) was submitted. If You institute patent litigation against any entity (including a cross-claim or counterclaim in a lawsuit) alleging that the Work or a Contribution incorporated within the Work constitutes direct or contributory patent infringement, then any patent licenses granted to You under this License for that Work shall terminate as of the date such litigation is filed.
4. Redistribution. You may reproduce and distribute copies of the Work or Derivative Works thereof in any medium, with or without modifications, and in Source or Object form, provided that You meet the following conditions:
  - a. You must give any other recipients of the Work or Derivative Works a copy of this License; and
  - b. You must cause any modified files to carry prominent notices stating that You changed the files; and
  - c. You must retain, in the Source form of any Derivative Works that You distribute, all copyright, patent, trademark, and attribution notices from the Source form of the Work, excluding those notices that do not pertain to any part of the Derivative Works; and
  - d. If the Work includes a "NOTICE" text file as part of its distribution, then any Derivative Works that You distribute must include a readable copy of the attribution notices contained within such NOTICE file, excluding those notices that do not pertain to any part of the Derivative Works, in at least one of the following places: within a NOTICE text file distributed as part of the Derivative Works; within the Source form or documentation, if provided along with the Derivative Works; or, within a display generated by the Derivative Works, if and wherever such third-party notices normally appear. The contents of the NOTICE file are for informational purposes only and do not modify the License. You may add Your own attribution notices within Derivative Works that You distribute, alongside or as an addendum to the NOTICE text from the Work, provided that such additional attribution notices cannot be construed as modifying the License.

You may add Your own copyright statement to Your modifications and may provide additional or different license terms and conditions for use, reproduction, or distribution of Your modifications, or for any such Derivative Works as a whole, provided Your use, reproduction, and distribution of the Work otherwise complies with the conditions stated in this License.
5. Submission of Contributions. Unless You explicitly state otherwise, any Contribution intentionally submitted for inclusion in the Work by You to the Licensor shall be under the terms and conditions of this License, without any additional terms or conditions. Notwithstanding the above, nothing herein shall supersede or modify the terms of any separate license agreement you may have executed with Licensor regarding such Contributions.
6. Trademarks. This License does not grant permission to use the trade names, trademarks, service marks, or product names of the Licensor, except as required for reasonable and customary use in describing the origin of the Work and reproducing the content of the NOTICE file.
7. Disclaimer of Warranty. Unless required by applicable law or agreed to in writing, Licensor provides the Work (and each Contributor provides its Contributions) on an "AS IS" BASIS, WITHOUT WARRANTIES OR CONDITIONS OF ANY KIND, either express or implied, including, without limitation, any warranties or conditions of TITLE, NON-INFRINGEMENT, MERCHANTABILITY, or FITNESS FOR A PARTICULAR PURPOSE. You are solely responsible for determining the appropriateness of using or redistributing the Work and assume any risks associated with Your exercise of permissions under this License.
8. Limitation of Liability. In no event and under no legal theory, whether in tort (including negligence), contract, or otherwise, unless required by applicable law (such as deliberate and grossly negligent acts) or agreed to in writing, shall any Contributor be liable to You for damages, including any direct, indirect, special, incidental, or consequential damages of any character arising as a result of this License or out of the use or inability to use the Work (including but not limited to damages for loss of goodwill, work stoppage, computer failure or malfunction, or any and all other commercial damages or losses), even if such Contributor has been advised of the possibility of such damages.

9. Accepting Warranty or Additional Liability. While redistributing the Work or Derivative Works thereof, You may choose to offer, and charge a fee for, acceptance of support, warranty, indemnity, or other liability obligations and/or rights consistent with this License. However, in accepting such obligations, You may act only on Your own behalf and on Your sole responsibility, not on behalf of any other Contributor, and only if You agree to indemnify, defend, and hold each Contributor harmless for any liability incurred by, or claims asserted against, such Contributor by reason of your accepting any such warranty or additional liability.

END OF TERMS AND CONDITIONS

©2023 Bose Corporation

Licensed under the Apache License, Version 2.0 (the "License"); you may not use this file except in compliance with the License.

You may obtain a copy of the License at: <http://www.apache.org/licenses/LICENSE-2.0>

Unless required by applicable law or agreed to in writing, software distributed under the License is distributed on an "AS IS" BASIS, WITHOUT WARRANTIES OR CONDITIONS OF ANY KIND, either express or implied.

See the License for the specific language governing permissions and limitations under the License.

## 内容物の確認

内容物 .....	15
ヘッドセット各部の名称 .....	16
コントロールモジュールのオプション .....	17

## 正しい装着の重要性

ヘッドバンドをフィットさせる .....	18
マイクを調整する .....	19
フィットさせるための条件 .....	21
ケーブルとコントロールモジュールを固定する .....	21
ケーブルクリップ .....	21
コントロールモジュールホルダー .....	21

## ヘッドセットの操作

電源オン .....	22
電源オフ .....	22

## ACOUSTIC NOISE CANCELLING

Acoustic Noise Cancelling (ANC)スイッチ .....	23
タップコントロール式トークスルーコミュニケーション .....	24
イヤークップを切り替える .....	25
タップコントロールをリセットする .....	25

## 操作スイッチ

操作スイッチの機能 .....	26
操作スイッチを変更する .....	28

## マイクの配置

マイクを移動する .....	30
----------------	----

## 電池

電池を交換する.....	32
--------------	----

## 航空機用コネクター

デュアルプラグ(一般航空機用).....	34
航空機に接続する.....	34
航空機から取り外す.....	34
U174、5ピンXLR、6ピンLemo.....	35
航空機に接続する.....	35
航空機から取り外す(U174および5ピンXLR).....	35
航空機から取り外す(6ピンLemo).....	35

## ステータスインジケータ

電源インジケータ.....	36
Bluetooth®インジケータ.....	37
ステータスインジケータを暗くする.....	37
ステータスインジケータを消灯する.....	37

## セカンダリオーディオソース

AUX接続.....	38
Bluetooth接続.....	39
モバイル機器のBluetoothメニューを使用して接続する.....	39
モバイル機器の接続を解除する.....	40
モバイル機器を再接続する.....	40
失われた接続を回復する.....	40
別のモバイル機器を接続する.....	40
接続機器を切り替える.....	41
ヘッドセットのペアリングリストを消去する.....	41
Bluetooth機能.....	42
Bluetooth音量調節機能.....	42
通話機能.....	43



## セカンダリオーディオの優先順位

Secondary Audio Modeスイッチ .....	45
PRIORITY操作スイッチ .....	46
セカンダリオーディオの優先順位チャート .....	46

## 補足事項

ヘッドセットを収納する .....	47
ヘッドセットのお手入れ .....	48
保証 .....	49
シリアル番号 .....	49
交換部品とアクセサリ .....	50
イヤークッション .....	50
ヘッドバンドクッション .....	52
マイクのウィンドスクリーン .....	53
電池 .....	53
マイクまたはターミネーターカバー .....	53

## トラブルシューティング

最初にお試しいただくこと .....	54
その他の対処方法 .....	54
Acoustic Noise Cancelling .....	54
インターコム通信 .....	55
オーディオ .....	56
マイク .....	57
Bluetoothオーディオソース .....	58
自動オン/オフ .....	59
復帰モード .....	59

**取り付け**

航空機用パネルコネクタを取り付ける.....	60
モノラル接続の配線図.....	61
ステレオ接続の配線図.....	62
接続方法の詳細.....	63

**仕様**

ヘッドセットの仕様.....	64
FAA 技術基準書.....	66

## 内容物

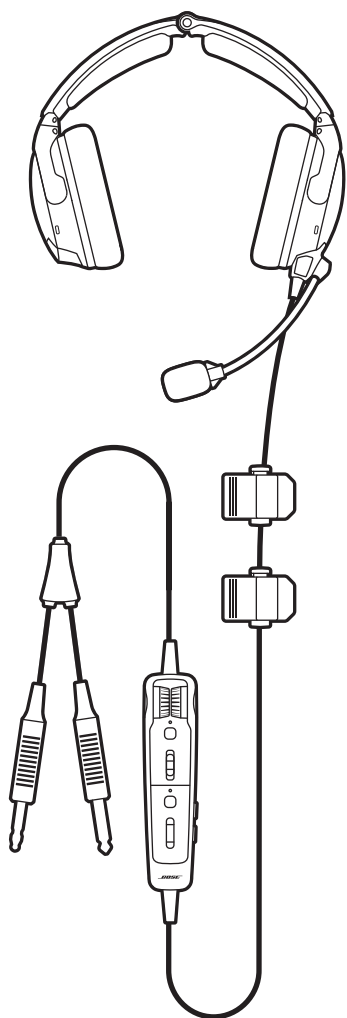

Bose A30 Aviation Headset



キャリーケース



3.5 mm AUXオーディオケーブル

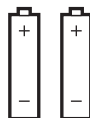

単三形乾電池(2)



コントロールモジュールホルダー

### 注記:

- コントロールモジュールのオプションについては、17ページをご覧ください。
- 航空機用端子の種類については、34ページをご覧ください。
- 万が一、開梱時に内容物の損傷や欠品などが発見された場合は、使用せず、ただちにお買い上げになった販売店までご連絡ください。

次のサイトをご参照ください: [support.Bose.com/A30](https://support.Bose.com/A30)

## ヘッドセット各部の名称

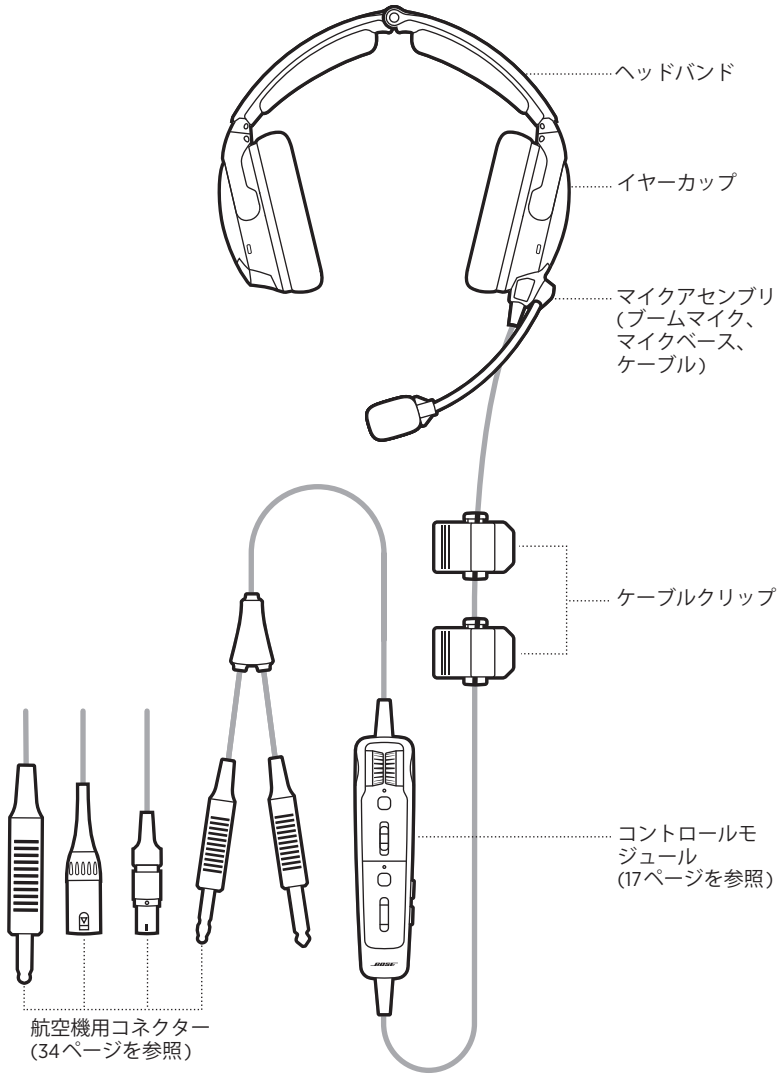

## コントロールモジュールのオプション

**Bluetooth機能付きコントロールモジュール**

**従来のコントロールモジュール**

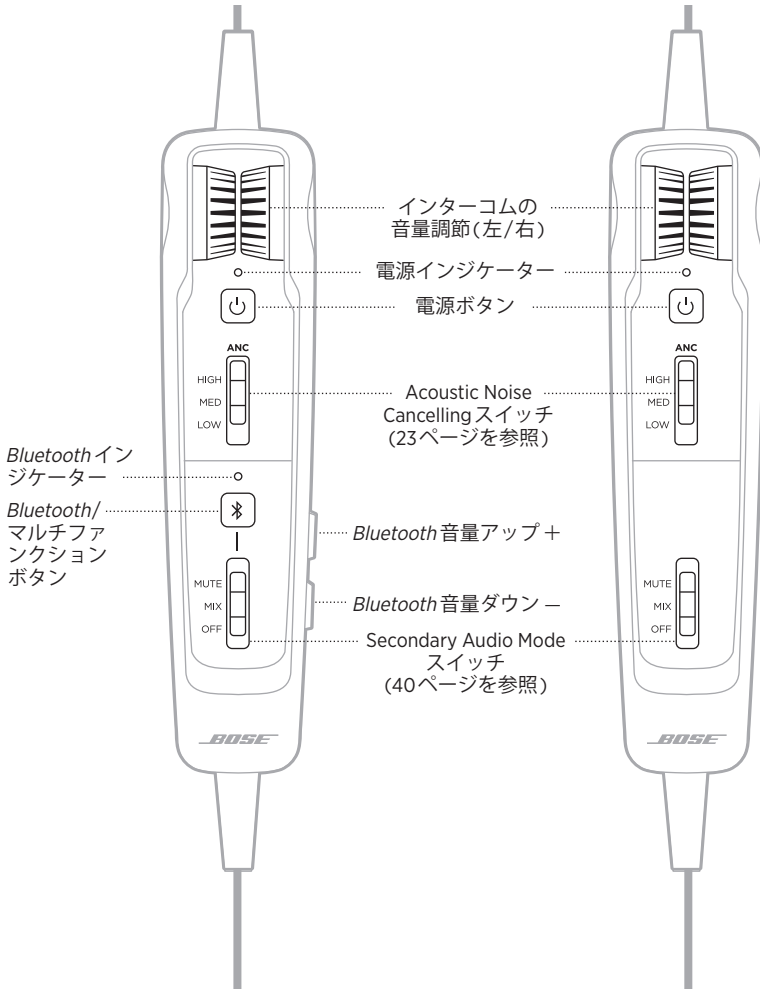

## ヘッドバンドをフィットさせる

快適性と最適なノイズキャンセリング性能を得るには、ヘッドセットを正しくフィットさせることが重要です。

1. イヤーカップの内側にあるL(左)ⓁとR(右)Ⓡのアイコンを見て、ヘッドセットを正しい向きにします。
2. ヘッドセットを頭に装着します。
3. イヤークッションが両耳を完全に覆うように、ヘッドバンドを調節します。

**注:** ヘッドセットの性能を最大限に引き出すためには、イヤークッションを耳の周りにしっかりとフィットさせて、密閉性を高める必要があります。

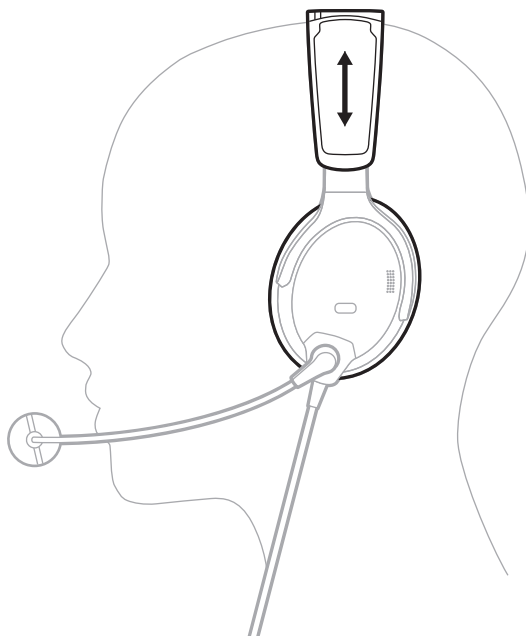

## マイクを調整する

1. マイクの根元を持って、マイクが口の前に来るようにブームを調整します。

**注意:** クリアな音声で通信を行うには、マイクの配置が重要です。マイクブームは160°回転可能です。無理な力を加えて想定以上に回転させないでください。破損する恐れがあります。

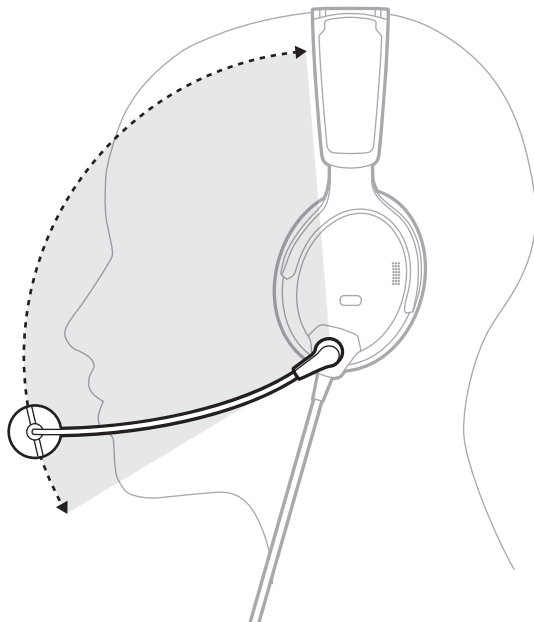

2. マイクは口から13 mm程度離してください。

**注:** マイクが唇に触れないようにしてください。

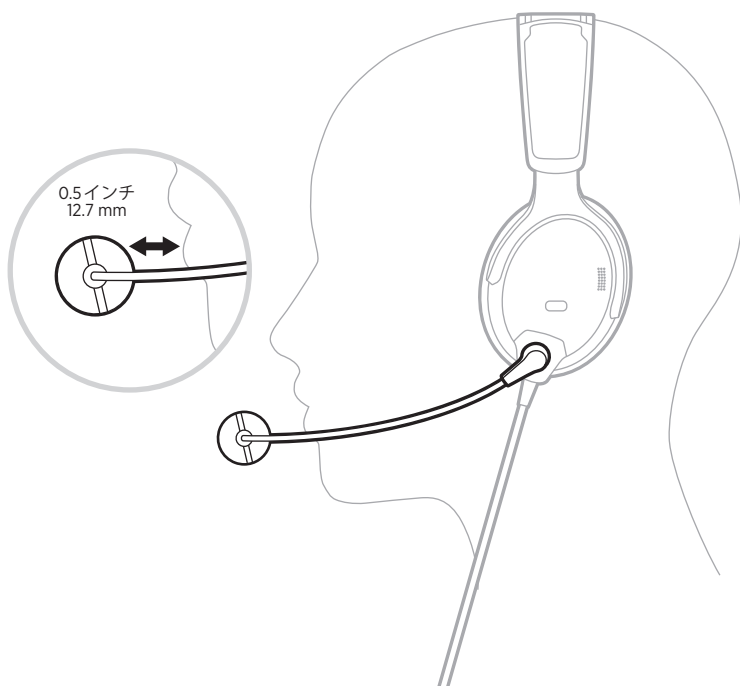

3. マイクベースの白い点が口の方を向いていることを確認してください。

**注:** 必要に応じて、マイクベースをひねってください。

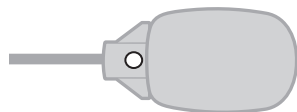

4. フライト前にヘッドセットをテストしてください。



## フィットさせるための条件

離陸中など特に雑音が多い状況では、瞬間的な気圧変化を補正するため、ノイズキャンセリング機能が短時間低下することがあります。周囲の音が通常に戻ってもこの状態が続いている場合は、「Acoustic Noise Cancelling」(23ページ)をご覧ください。問題が解決しない場合は、「トラブルシューティング」(54ページ)をご覧ください。

低い雑音や、ノイズキャンセリング機能が短時間失われる現象がたびたび発生する場合は、ヘッドセットが正しくフィットしていないか、イヤークップの開口部が塞がっている可能性があります。詰まりを除去する方法については、「ヘッドセットのお手入れ」(48ページ)をご覧ください。

長時間のフライト中、特定の位置に軽い圧力を感じるがありますが、ヘッドバンドの位置を調節することで緩和されます。

## ケーブルとコントロールモジュールを固定する

ケーブルクリップとコントロールモジュールホルダーを使用して、ケーブルとコントロールモジュールを衣服やセーフティハーネス、サンバイザーのレール、航空機のヘッドセットフックなどのすぐに手が届く位置に固定します。

### ケーブルクリップ

クリップの細い方をつまんで開きます。サイドボタンを押してクリップを緩め、ケーブルの位置を変更します。

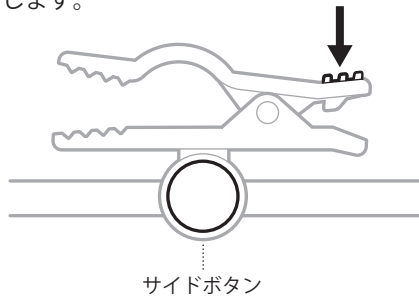

### コントロールモジュールホルダー

ホルダーを引っ張ってコントロールモジュールの裏側からかぶせ、所定の位置に固定します。

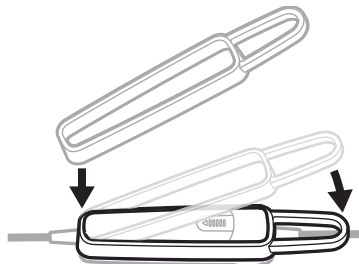

## 電源オン

電源ボタン  を押します。

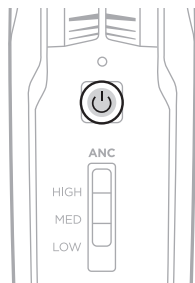

電源インジケータがオレンジに点灯し、電池残量を示す色で点滅します。「電源インジケータ」(36ページ)をご覧ください。

**注:** 初めてヘッドセットの電源をオンにしたとき、ノイズキャンセリング機能は最大に設定されています。「Acoustic Noise Cancelling」(23ページ)をご覧ください。

## 電源オフ

電源インジケータがオレンジに点滅するまで  ボタンを長押しして、その後放します。

**注:** 電源をオフにすると、ヘッドセットはパッシブモードで音声通信を行います。



Acoustic Noise Cancellingは、周囲の不要なノイズを抑制してよりクリアな生き生きとしたサウンドを再生するための機能です。ノイズキャンセリングレベルは、音の好みや環境に合わせて選択できます。

**注:** 電話が着信したとき、ヘッドセットのノイズキャンセリングレベルはそのときの設定が継続されます。

## ACOUSTIC NOISE CANCELLING (ANC)スイッチ

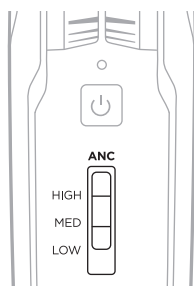
ノイズキャンセリングレベルを設定します。



機能	ポジション	説明
<b>HIGH</b>		全帯域のノイズをキャンセルし、ノイズが最も少なくなります。騒音の大きな航空機での無線およびインターコム通信において、ベストな信号対ノイズ(S/N)比になります。
<b>MED</b>		広範囲の周波数帯域にわたって一定のノイズキャンセリング機能を提供します。標準的なジェット機内でのクリアで快適なノイズキャンセリングに最適です。
<b>LOW</b>		静かな環境でインターコムを使用しない対話を聞き取りやすくするために最適です。

## タップコントロール式トークスルーコミュニケーション

特定の方向にいる人物とコミュニケーションする場合は、片方のイヤークップのノイズキャンセリング機能を自動的にLOWに設定することができます。

### 注記:

- デフォルトでは、TAP CONTROL 操作スイッチはOFFに設定されています。
  - タップコントロールは、Acoustic Noise Cancelling (ANC) スイッチがHIGHまたはMEDの位置にある場合にのみ使用できます。
  - 周囲の騒音が極端に大きいときはタップコントロールが無効になり、適切なノイズキャンセリング性能とインターコム通信品質が確保されます。ただし、Acoustic Noise Cancelling (ANC) スイッチを使って、両方のイヤークップのノイズキャンセリングレベルをLOWに設定することは可能です(23ページを参照)。
- Acoustic Noise Cancelling (ANC) スイッチが**HIGH**または**MED**の位置にあることを確認します。

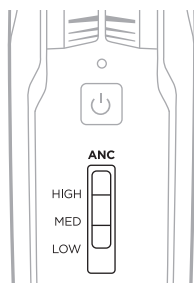

- コントロールモジュールの電池収納部の中にあるTAP CONTROLスイッチを**ON**にします。「操作スイッチを変更する」(28ページ)をご覧ください。



- イヤークップの外側を強くダブルタップします。



## イヤークップを切り替える

タップコントロールを反対側のイヤークップに切り替えるには、反対側のイヤークップを強くダブルタップします。

## タップコントロールをリセットする



両方のイヤークップのノイズキャンセリング機能を再開するには、現在タップコントロールが有効になっているイヤークップをダブルタップするか、Acoustic Noise Cancelling (ANC)スイッチを別の位置に動かします。

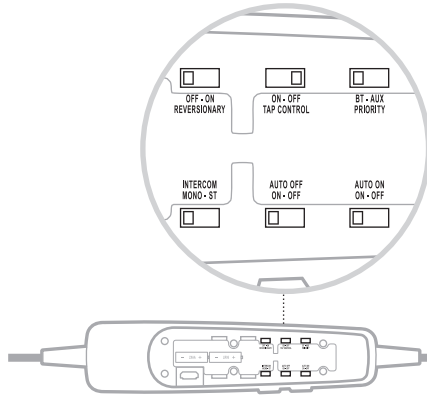

## 操作スイッチの機能

操作スイッチは、コントロールモジュールの電池収納部にあります。

**注:** 一部の操作スイッチが使用できないモデルもあります。



機能	ポジション	デフォルト	説明
<b>REVERSIONARY</b> (復帰)	 OFF - ON REVERSIONARY	OFF	<i>Bluetooth</i> オーディオ、AUXオーディオ、タップコントロールなど、重要でない機能をすべて無効にします。インターコム通信と Acoustic Noise Cancelling のみ有効になります。 ハードウェアまたはソフトウェアが故障した緊急の場合は、スイッチを <b>ON</b> にしてください。 詳しくは、59ページをご覧ください。
<b>TAP CONTROL</b> (タップコントロール)	 ON - OFF TAP CONTROL	OFF	タップコントロール機能のオン/オフを切り替えます(24ページを参照)。
<b>PRIORITY</b> (優先順位)	 BT - AUX PRIORITY	BT	同時に接続された2つのセカンダリオーディオソースの優先順位を設定します。 <i>Bluetooth</i> (ワイヤレス)接続を優先するには、 <b>BT</b> に設定します。 有線接続を優先するには、 <b>AUX</b> に設定します。 詳しくは、46ページをご覧ください。

機能	ポジション	デフォルト	説明
INTERCOM (インターコム)	INTERCOM MONO - ST 	MONO	<p>インターコムの音声をモノラルまたはステレオに設定します。</p> <p>2チャンネルまたはステレオインターコムシステムをサポートしている設定でのみ使用可能です。</p> <p><b>注:</b> 5ピンXLRモデルとU174モデルはモノラルのみの構成です。</p>
AUTO OFF (自動オフ)	AUTO OFF ON - OFF 	ON	<p>操作しないで3～45分間経過すると、自動的に電源がオフになります。</p> <p><b>注記:</b></p> <ul style="list-style-type: none"> <li>ヘッドセットを電池で使用しており、インターコムに接続していない場合、アクティブなモバイル機器からの音声がなければ、ヘッドセットの電源はオフになります。</li> <li>通話中でインターコムに接続していない場合、通話が終了して約3分後に電源がオフになります。</li> </ul>
AUTO ON (自動オン)	AUTO ON ON - OFF 	ON	<p>航空機の電源に接続されると自動的にオンになります。</p> <p><b>注記:</b></p> <ul style="list-style-type: none"> <li>フレックス電源モデルでのみ使用可能です(34ページを参照)。</li> <li>Bluetoothモデルは、電源をオンにするとBluetoothが以前の状態に戻ります。</li> </ul>

## 操作スイッチを変更する

1. ヘッドセットの電源をオフにします(22ページを参照)。
2. コントロールモジュールの背面にあるギザギザの部分をしっかり指で押しながらカバーを下向きにスライドさせます。

**注意:** カバーはモジュールとつながっています。取り外さないでください。

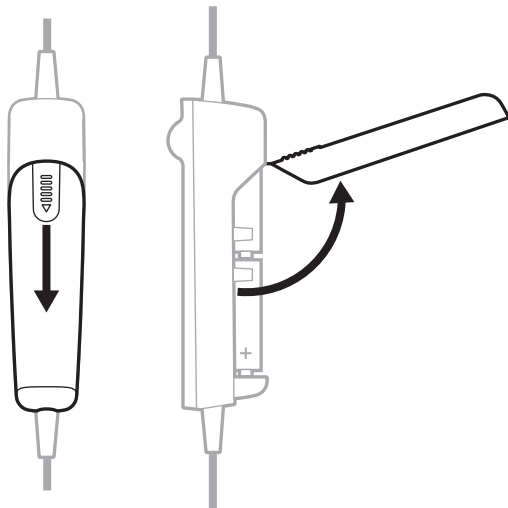

3. 電池を取り出します。
4. ペンの先端かマイナスの精密ドライバーでスイッチをそっと動かします。

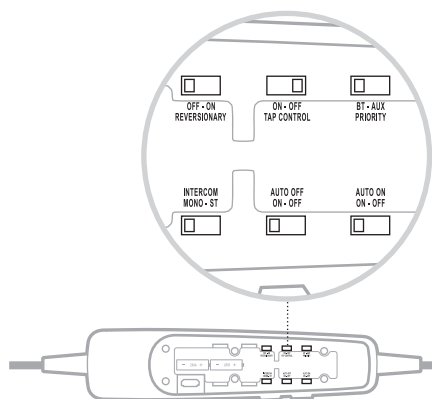



5. 極性を確認して、単三形乾電池を2本正しく入れます(アルカリ乾電池を推奨)。

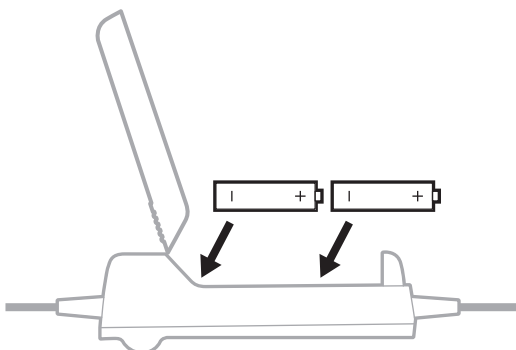

**注意:** 電池を正しく収納できない場合は、無理に押し込まないでください。間違った方向に挿入すると、コントロールモジュールが完全に破損する恐れがあります。

6. 電池カバーを閉じ、ギザギザの部分をしっかり指で押しながら、カバーを所定の位置にスライドさせます。

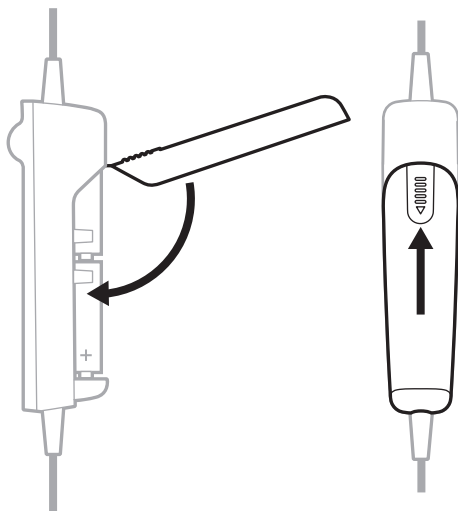

出荷時には、マイクアセンブリは左イヤークップに取り付けられています(ただし、構成によっては外した状態で出荷される場合もあります)。マイクは、左右相互のイヤークップへ簡単に移動することができます。

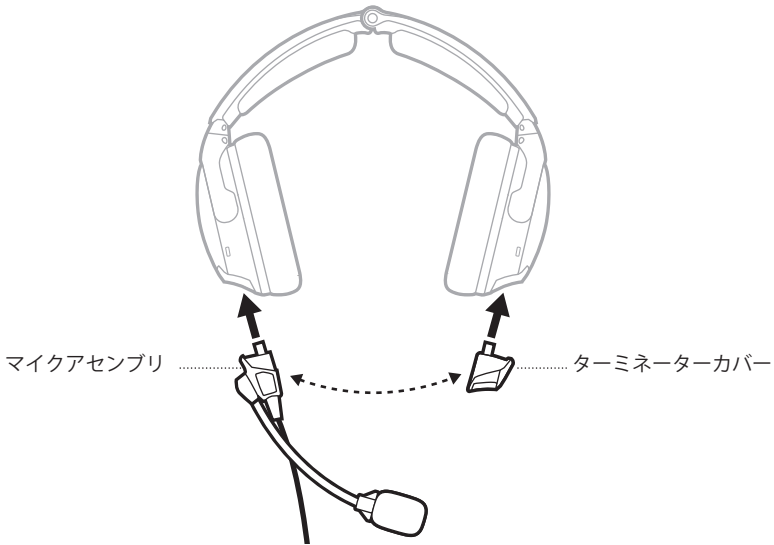

## マイクを移動する

### マイクアセンブリとターミネーターカバーを取り外す

1. マイクアセンブリの根元で、2つのラッチを開きます。

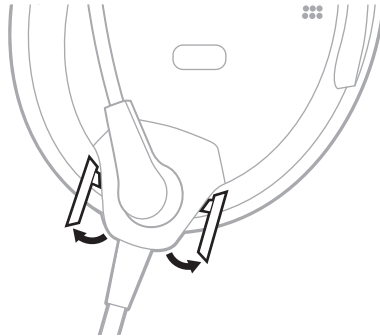

2. マイクアセンブリをソケットからゆっくり引き抜きます。

3. ターミネーターカバーのラッチを開きます。

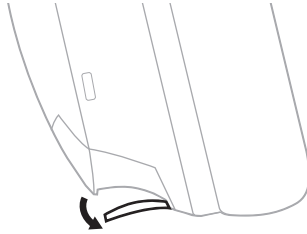

4. ターミネーターカバーをソケットからゆっくり引き抜きます。

### マイクアセンブリとターミネーターカバーを入れ替える

1. マイクアセンブリの根元をイヤークップのソケットに合わせ、スライドしてしっかりと固定されるまで差し込みます。
2. マイクアセンブリの根元で、2つのラッチを閉じます。
3. ターミネーターカバーを反対側のイヤークップのソケットに合わせ、スライドしてしっかりと固定されるまで差し込みます。

**注意:** ターミネーターカバーをソケットに無理に押し込まないでください。

**注:** ターミネーターカバーがしっかりと取り付けられていないと、イヤークップから音声は聞こえません。

4. ターミネーターカバーのラッチを閉じます。
5. フライト前にヘッドセットをテストしてください。

## 電池を交換する

電池インジケーターが赤く点滅したら、電池を交換する必要があります。

**注:** 航空機電源用ヘッドセットの場合、航空機の電源が利用可能であれば、電池は動作に必要ありません。ただし、電源の障害や遮断に備えたバックアップとして、航空機の電源に接続する場合でも電池を入れておくことができます。「航空機用コネクター」(34ページ)をご覧ください。

1. ヘッドセットの電源をオフにします(22ページを参照)。
2. コントロールモジュールの背面にあるギザギザの部分をしっかり指で押しながらかバーを下向きにスライドさせます。

**注意:** カバーはモジュールとつながっています。取り外さないでください。

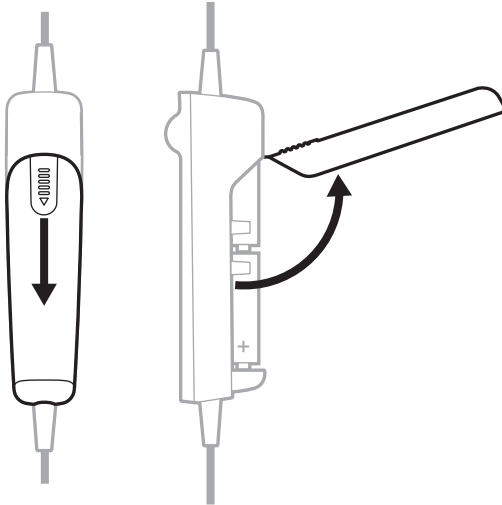

3. 電池を取り出します。

4. 極性を確認して、単三形乾電池を2本正しく入れます(アルカリ乾電池を推奨)。

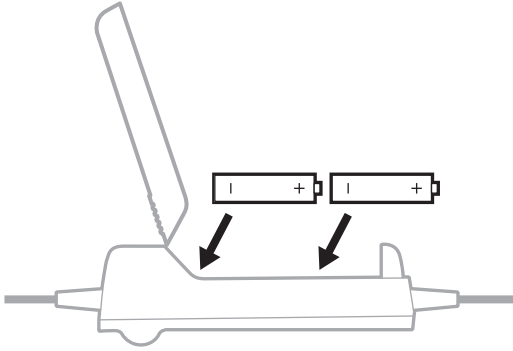

**注意:** 電池を正しく収納できない場合は、無理に押し込まないでください。間違った方向に挿入すると、コントロールモジュールが完全に破損する恐れがあります。

5. 電池カバーを閉じ、ギザギザの部分をしっかり指で押しながら、カバーを所定の位置にスライドさせます。

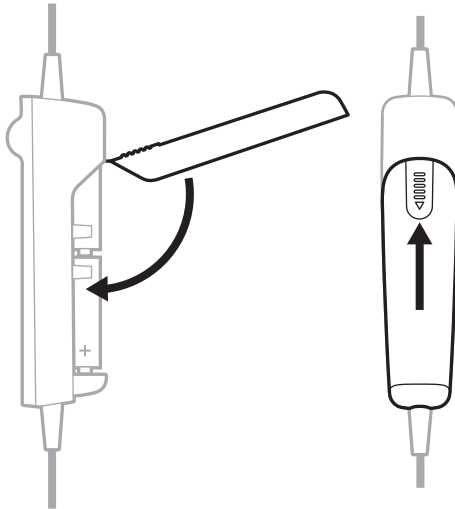

**注記:**

- 新しい単三形アルカリ乾電池でヘッドセットを最大45時間使用することができます。バッテリー持続時間は、航空機の騒音レベル、温度、イヤークッションの状態、Bluetooth機能の使用、乾電池の寿命などによって異なります。
- 他の化学物質を使用している乾電池では、異なる結果が得られる場合があります。電池の寿命はそれぞれ異なるため、バッテリー残量インジケータは正確でない場合があります。

ヘッドセットには、いくつかの標準的な航空機用コネクターオプションのうち1つが付属しています。

電源の種類	コネクターのオプション
電池からの給電のみ	デュアルプラグ(一般航空機用) U174
フレックス電源: 航空機からの給電または電池 からの給電  注記:	5ピンXLR 6ピンLemo  注記: <ul style="list-style-type: none"> <li>柔軟な接続を可能にするため、6ピンLemoコネクターをデュアルプラグまたはU174コネクターに変換するアダプターがオプションで用意されています。</li> <li>一部の航空機ではマルチピンコネクターに電力が供給されない場合があります。電源の状態を確認して、ヘッドセットに電源が供給されていることを確認します(37ページを参照)。</li> </ul>
注記:	<ul style="list-style-type: none"> <li>航空機の電源に接続している時は電池は不要です。</li> <li>このモデルは自動オン機能を備えています(27ページを参照)。</li> </ul>

**注:** これらのコネクターの詳細については、Boseカスタマーサービスにお問い合わせください。

## デュアルプラグ(一般航空機用)

デュアルプラグモデルには、航空機のコントロールパネルの専用ジャックに挿入するための一般的な航空機用コネクター(2本)があります。

**注:** マイクコネクターは、インターコムコネクターより短くて細く、形状がわずかに異なります。

## 航空機に接続する

1. インターコムコネクターを航空機のコントロールパネルのインターコム端子に差し込みます。
2. マイクコネクターを航空機のコントロールパネルのマイク端子に差し込みます。

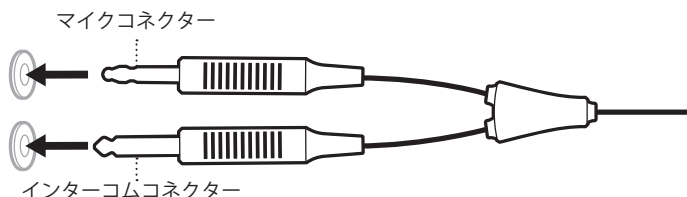

## 航空機から取り外す

各コネクターをゆっくり引き出して、航空機のコントロールパネルから取り外します。

## U174、5ピンXLR、6ピンLEMO

5ピンXLRおよび6ピンLemo航空機コネクターは、ヘッドセットに航空機の電源とインターコムの音声の両方を供給します。U174コネクターは、ヘッドセットにインターコムの音声のみを供給します。

### 航空機に接続する

1. コネクターの細い端子とソケットの穴の位置を揃えて、コネクターを航空機のコントロールパネルのソケットに合わせます。
2. コネクターを航空機のコントロールパネルにしっかりと差し込みます。

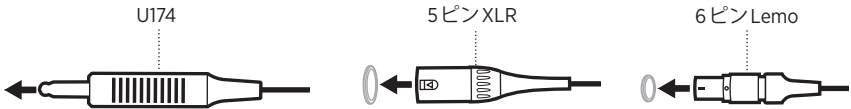

### 航空機から取り外す (U174および5ピンXLR)

1. 必要に応じて、航空機のコントロールパネルのボタン/ラッチを押してコネクターを外します。
2. コネクターをゆっくり引き出して、航空機のコントロールパネルから取り外します。

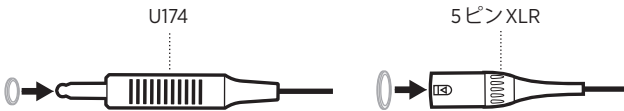

### 航空機から取り外す (6ピンLemo)

1. コネクターの端付近にあるスリーブを後ろに引きます。



**注意:** スリーブは、コネクターを引き抜く前に後ろに引く必要があります。コネクターを無理に引き抜くと、ケーブルや航空機のコントロールパネルが破損する恐れがあります。

2. そのままコネクターをゆっくり引き抜いて、航空機のコントロールパネルから取り外します。



電源インジケータとBluetoothインジケータは、コントロールモジュールの前面にあります。

## 電源インジケータ

電源の種類とレベルを示します。

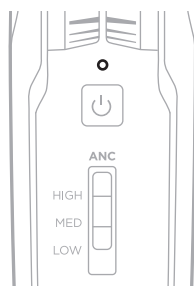

電源の種類	インジケータの表示	システムの状態
航空機	緑の遅い点滅	電源オン
バッテリー	緑の点滅	電源オン — 電池残量大 (残り約8時間以上)
バッテリー	オレンジの点滅	電源オン — 電池残量小 (残り約2～8時間)
バッテリー	赤の点滅	電源オン — 電池残量小 (残り約2時間以下) <b>注:</b> Bluetoothモデルでは、電池残量がこのレベルに達すると、Bluetooth機能が無効になり、電力が節約されます。Bluetooth機器が切断され、Bluetooth機能がオフになっていることを示すピープ音が聞こえます。
航空機または電池	消灯	電源オフまたは電池残量なし

### 注記:

- 新しい単三形アルカリ乾電池でヘッドセットを最大45時間使用することができます。バッテリー持続時間は、航空機の騒音レベル、温度、イヤークッションの状態、Bluetooth機能の使用、乾電池の寿命などによって異なります。
- 他の化学物質を使用している乾電池では、異なる結果が得られる場合があります。電池の寿命はそれぞれ異なるため、バッテリー残量インジケータは正確でない場合があります。



## BLUETOOTHインジケータ

**注:** このセクションはBluetoothモデルにのみ適用されます。

モバイル機器の接続状態を示します。

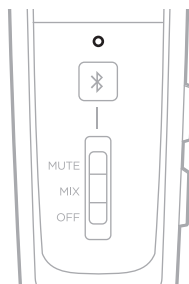



### インジケータの表示

### システムの状態

紫の点滅(電源インジケータと同期)	接続準備完了
青の点滅(電源インジケータと同期)	接続中/接続済み

## ステータスインジケータを暗くする

Bluetoothインジケータと電源インジケータを暗くするには、電源ボタン  を続けて2回押します。

明るさを元に戻すには、 ボタンをもう一度押すか、ヘッドセットをオフにしてからオンにします。

## ステータスインジケータを消灯する

Bluetoothインジケータと電源インジケータをオフにするには、 ボタンを続けて3回押します。

インジケータをオンに戻すには、 ボタンをもう一度押すか、ヘッドセットをオフにしてからオンにします。

**注:** ヘッドセットの電源をオンにするたびに、ステータスインジケータはデフォルトの明るさに戻ります。

ヘッドセットをセカンダリオーディオソースに接続するには、次の2つの方法があります。

- AUX (有線)接続
- *Bluetooth* (ワイヤレス)接続(*Bluetooth*モデルにのみ適用)

## AUX接続

*Bluetooth*非対応の機器に接続する場合は、3.5 mm AUXオーディオケーブルを使用します。

1. Secondary Audio Modeスイッチが**MUTE**または**MIX**の位置にあること(45ページを参照)、REVERSIONARY操作スイッチが**OFF**になっていること(28ページを参照)を確認します。

**注:** Secondary Audio ModeスイッチがOFFに設定されているか、REVERSIONARY操作スイッチがONに設定されている場合は、AUXオーディオ機能が無効になります。

2. コントロールモジュール背面の3.5 mm AUX端子にケーブルを接続します。



3. ケーブルの反対側をオーディオソースの3.5 mm端子に接続します。

**注:** 接続したAUXオーディオソースの機能をコントロールモジュールで操作することはできません。

## BLUETOOTH接続

**注:** このセクションはBluetoothモデルにのみ適用されます。

### モバイル機器のBluetoothメニューを使用して接続する

1. Secondary Audio Modeスイッチが**MUTE**または**MIX**の位置にあること(45ページを参照)、REVERSIONARY操作スイッチが**OFF**になっていること(28ページを参照)を確認します。

**注:** Secondary Audio ModeスイッチがOFFに設定されているか、REVERSIONARY操作スイッチがONに設定されている場合は、Bluetooth機能が無効になります。

2. Bluetooth/マルチファンクションボタン※を1秒間長押しします。

Bluetoothインジケータが紫に点滅します。

3. モバイル機器のBluetooth機能をオンにします。

**注:** 通常、Bluetooth機能は設定メニューにあります。

4. デバイスリストからヘッドセットを選択します。



接続するとビープ音が聞こえ、Bluetoothインジケータが青に点滅します。

#### 注記:

- 音楽再生や操作が5分間行われないと、自動的にペアリングモードが終了して、Bluetoothインジケータがオフになります。Bluetooth機能を再度オンにするには、※ボタンを押します。
- Bluetooth機能をオンにするたびに、ヘッドセットは最後に接続していた2台のBluetooth機器との再接続を試みます。機器の電源が切れているか通信範囲外にある場合、ヘッドセットはペアリングリストの他の機器への再接続を試みてから、ペアリングモードに戻ります。「モバイル機器を再接続する」(40ページ)をご覧ください。

## モバイル機器の接続を解除する

1. *Bluetooth*/マルチファンクションボタン ✱ を5秒間長押しすると、*Bluetooth*機能がオフになります。
2. Secondary Audio Mode スイッチを **OFF** の位置にします (45ページを参照)。

**注:** *Bluetooth* 設定を使用して機器の接続を解除することもできます。*Bluetooth* 機能を無効にすると、他の機器との接続もすべて解除されます。

## モバイル機器を再接続する

ヘッドセットの電源をオンにすると、最後に接続していた2台の機器に再接続します。

**注:** モバイル機器が通信範囲内(9 m)にあり、電源が入っている必要があります。

## 失われた接続を回復する

接続されているモバイル機器が通信範囲外に移動すると、接続は失われます。ヘッドセットは自動的に5分間再接続を試みます。ヘッドセットが再接続できない場合は、ペアリングモードに戻ります。音楽再生や操作が5分間行われないと、*Bluetooth* 機能はオフになります。

1. 機器を通信範囲内に戻します。
2. ✱ ボタンを押して再接続します。

## 別のモバイル機器を接続する

ヘッドセットは、ペアリングした*Bluetooth* 機器を最大8台まで記憶でき、同時に2台まで接続できます。

新たな機器を接続するには、機器の*Bluetooth* メニューを使用します (39ページを参照)。

### 注記:

- 一度に再生できるセカンダリオーディオソースは1つだけです。
- セカンダリオーディオがインターコムより優先されることはありません。

## 接続機器を切り替える

1. 1台目の機器の再生を一時停止します。
2. 2台目の機器で音楽を再生します。

## ヘッドセットのペアリングリストを消去する

1. *Bluetooth*/マルチファンクションボタン※とーボタン(コントロールモジュールの側面にある*Bluetooth*音量ダウンボタン)を同時に7秒間、または*Bluetooth*インジケータと電源インジケータが同期して紫に点滅するまで長押しします。
2. モバイル機器の*Bluetooth*リストからヘッドセットを削除します。

すべての機器が消去され、ヘッドセットが新しい機器と接続可能な状態になります。「*Bluetooth*接続」(39ページ)をご覧ください。

## BLUETOOTH機能

注: このセクションはBluetoothモデルにのみ適用されます。

### Bluetooth音量調節機能

Bluetoothの音量コントロールはコントロールモジュールの側面にあります。

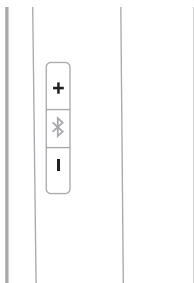

機能	操作方法
Bluetooth音量アップ	+ ボタンを押します。
Bluetooth音量ダウン	- ボタンを押します。

## 通話機能

Bluetooth/マルチファンクションボタン※は、コントロールモジュールの前面にあります。

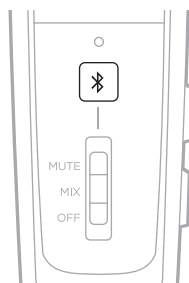

機能	操作方法
電話をかける	接続されている電話からダイヤルします。 通話は自動的にヘッドセットに転送されます。
着信に応答する	※ ボタンを押します。 短いピープ音が聞こえてから、着信通話の音が聞こえます。
通話を終了する	※ ボタンを押します。 通話終了を知らせる短いピープ音が2回聞こえます。
着信を拒否する	※ ボタンを1秒間長押しします。 通話拒否を知らせる短いピープ音が2回聞こえます。
通話中の相手を保留にして割込み着信に応答する	通話中に ※ ボタンを押します。 短いピープ音が聞こえてから、割込み着信通話の音が聞こえます。
割込み着信を拒否して、現在の通話を続ける	通話中に ※ ボタンを1秒間長押しします。 通話拒否を知らせる短いピープ音が2回聞こえます。
2つの通話を切り替える	2回線の通話が有効な状態で ※ ボタンを続けて2回押します。 短いピープ音が聞こえてから、着信通話の音が聞こえます。
直前の番号をリダイヤルする	着信がないときに、※ ボタンを続けて2回押します。

機能	操作方法
音声をモバイル機器に切り替える	通話中にBluetooth/マルチファンクションボタン※を3～4秒間長押しします。 音声は携帯電話に切り替わりますが、Bluetooth接続は有効なままです。
モバイル機器の音声コントロールを使用する	着信がないときに、※ボタンを押します。
通話をミュート/ミュート解除する	通話中に+ボタンと-ボタンを同時に押します。 通話のミュート/ミュート解除を知らせる短いビープ音が2回聞こえます。

**注記:**



- 通話中でインターコムに接続していない場合、通話が終了して約3分後に電源がオフになります。
- インターコムからプラグを抜いてヘッドセットを使うには（オーディオを再生するとき、または電話を発信・着信するとき）、機能が遮断されないように自動オフ機能を無効にすることをおすすめします。「操作スイッチ」(26ページ)をご覧ください。
- 一部のモバイル機器では、機能が限定される場合があります。詳細については、お使いのモバイル機器の取扱説明書をご覧ください。

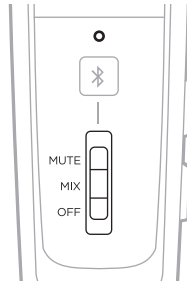

## SECONDARY AUDIO MODEスイッチ

インターコムに対するセカンダリオーディオソースの聞こえ方を制御します。



機能	ポジション	説明
<b>MUTE</b> (ミュート)		インターコムの信号が検知されると、インターコムの音声が止まるまで、セカンダリオーディオは一時的にミュートされます。
<b>MIX</b> (ミックス)		インターコムの信号が検知されると、セカンダリオーディオはインターコムの音声とミックスされます。 インターコムとセカンダリオーディオの最大2種類の音声が聞こえます。
<b>OFF</b> (オフ)		インターコムの音声のみが有効になり、すべてのセカンダリオーディオソース(AUXとBluetooth)はミュートされます。 <b>注記:</b> <ul style="list-style-type: none"> <li>すべてのBluetooth接続が無効になり、アンテナの電源が切れます。</li> <li>Bluetooth機器に接続しているときにスイッチをOFFにすると、次回ヘッドセットの電源をオンにしたとき、または次回スイッチをOFFにしたときにBluetooth接続の再確立が必要になることがあります。</li> </ul>

### 注記:

- 一度に再生できるセカンダリオーディオソースは1つだけです。
- セカンダリソースからのオーディオがインターコムの通信より優先されることはありません。
- MUTE (ミュート) または MIX (ミックス) を選択すると、着信通話と発信通話で他のすべてのセカンダリオーディオソースが自動的にミュートされます。
- 電話での通話中はインターコムと電話の音声がミックスされます。

## PRIORITY操作スイッチ

同時に接続された2つのセカンダリオーディオソースの優先順位を設定します。

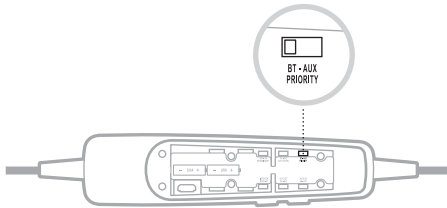

1. 電池収納部内部にあるPRIORITY操作スイッチを探します。
2. スイッチを正しいソース(**BT**または**AUX**)に設定します。「操作スイッチを変更する」(28ページ)をご覧ください。
  - スイッチがBTポジションにある場合、信号が検出されると、BluetoothソースがAUXソースより優先されます。
  - スイッチがAUXポジションにある場合、信号が検出されると、AUXソースがBluetoothソースより優先されます。

**注:** 電話の着信および発信があると、常に他のセカンダリソースより優先されます。

## セカンダリオーディオの優先順位チャート

オーディオソースの間こえ方は、以下の優先順位に従います。

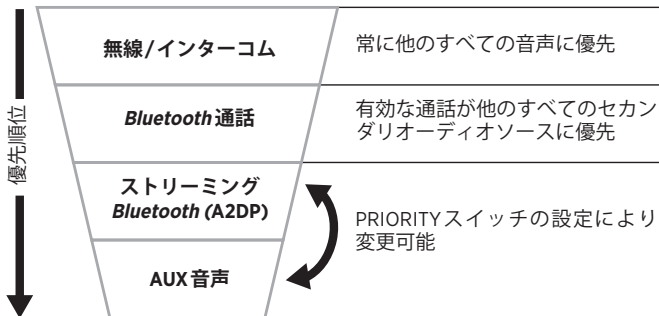

## ヘッドセットを収納する

- ヘッドセットは、キャリングケースに収納すると持ち運びに便利です。
- ヘッドセットは、直射日光を避けて換気のよい場所に保管してください。
- ヘッドセットを長期間保管する場合は、電池を取り外してください。

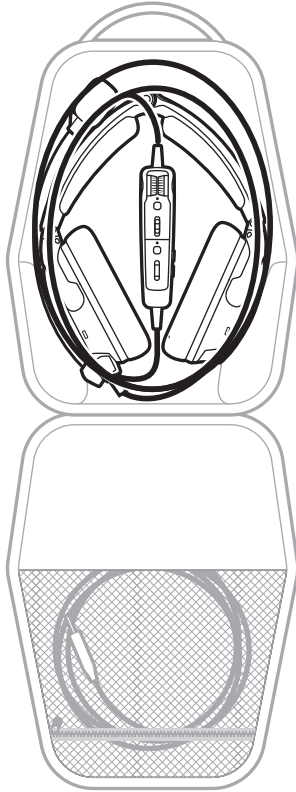

## ヘッドセットのお手入れ

定期的にお手入れすることをおすすめします。

### コンポーネント お手入れの手順

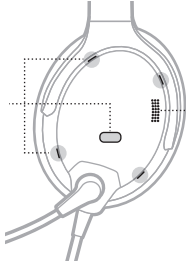
ヘッドセット	<p>ヘッドバンド、ヘッドバンドクッション、イヤークップクッション、コネクタ、プラスチックパーツの表面は、水と中性洗剤を染みこませた柔らかい布で拭いてください。</p> <p><b>注意：</b>ヘッドセットを水または他の液体に浸さないでください。</p>
イヤークップの開口部	<p>フライトの前に、左右のイヤークップの外側にある開口部が清潔で、ゴミが付いていないことを確認します。</p> <p>イヤークップを拭くときは、開口部に汚れやゴミを押し込まないでください。必要に応じてピンセットを使用して、開口部に詰まった異物を慎重に取り除きます。</p> <p><b>注意：</b>ヘッドセットを傷める恐れがあるため、開口部に空気を吹き込んだり、掃除機をかけたりしないでください。</p> <div data-bbox="561 483 968 743" style="text-align: right;">  <p>アコースティック開口部</p> <p>マイク開口部</p> </div>
イヤークップ内のスクリーン	<p>イヤークップ内のスクリーンの取り外し、交換、修理、クリーニングは行わないでください。スクリーンが損傷または摩耗しているような場合は、Boseカスタマーサービスにご連絡ください。</p> <p>スクリーンが雨や露、汗、結露など使用環境の中で湿気を含んだ場合は、自然乾燥させてください。</p> <p><b>注意：</b>スクリーンを乾燥させるために、電気ヒーターや送風機、ヘアドライヤーなどを使用しないでください。</p>
マイクのウィンドスクリーン	<ol style="list-style-type: none"> <li>1. マイクからウィンドスクリーンをそっとスライドさせるか、または回転して取り外します。</li> <li>2. ウィンドスクリーンを水で洗って乾かします。</li> <li>3. ウィンドスクリーンが完全に乾いたら、スクリーンをスライドさせてマイクに再度取り付けます。マイクにしっかりとフィットさせてください。</li> </ol>

## 保証

このヘッドセットには限定保証があります。限定保証の詳細は、製品に同梱されている英語の製品登録カードをご参照ください。また、製品の登録をお願いいたします。登録は弊社Webサイトから簡単に行えます。製品を登録されない場合でも、保証の内容に変更はありません。

1. 特定の返品および送付方法については、お住まいの国/地域のBose(お住まいの国/地域のBose連絡先情報については[global.Bose.com](http://global.Bose.com)を参照してください)までお問い合わせください。
2. お住まいの国のBose製品窓口から指定された住所に、製品の分類を示し、運賃前払いで送付してください。
3. 必要な返品認定番号を、カートンの外側に目立つように記してください。返品認定番号が必要な場合は、番号のないカートンは受け付けられません。

## シリアル番号

シリアル番号はヘッドバンドクッションの下にあります。シリアル番号を確認するには、クッションを優しくつかみ、剥がすようにしてヘッドバンドから取り外します。

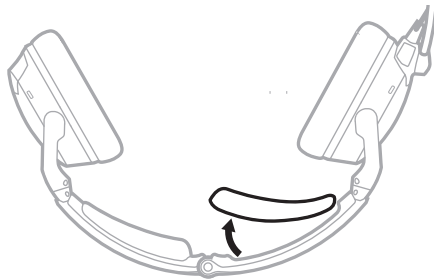

製品を登録する際や、Boseに連絡して技術的なサポートを受ける際には、このシリアル番号を参照してください。

## 交換部品とアクセサリ

通常の使用では、ウィンドスクリーンやイヤークッションなどの部品の定期的な交換が必要になる場合があります。交換部品とアクセサリは、Bose製品取扱店、弊社Webサイト、またはお電話によるご注文でご購入いただけます。

次のサイトをご参照ください: [support.Bose.com/A30](https://support.Bose.com/A30)

### 別売アクセサリ

- イヤークッション(ペア)
- ヘッドバンドクッション(ペア)
- エレクトレットマイク用ウィンドスクリーン
- ダイナミックマイク用ウィンドスクリーン
- サービスキット(イヤークッション、エレクトレットマイク用ウィンドスクリーン、ヘッドバンドクッション)
- キャリーケース
- ターミネーターカバー
- ケーブルおよびマイクアセンブリ付きコントロールモジュール
- 6ピン-デュアルプラグケーブルアダプター
- 6ピン-U174ケーブルアダプター
- 3.5 mmAUXオーディオケーブル
- インストールキット
- ケーブルクリップ

### イヤークッション

イヤークッションは、半年または350時間の使用ごとに交換する必要があります。次のような状況では、さらに頻繁な交換が必要となる場合があります。

- 顎ひげや頬ひげがある場合。
- 激しい寒さや暑さの中で飛行機を屋外に駐機するなど、ヘッドセットが極端な温度変化にさらされている場合。
- 保管状態が不適切なためにクッションに過度の負担がかかっている場合。

次のような場合は、イヤークッションの交換が必要です。

- 外側のカバーが剥離している
- 切れたり裂けたりしている
- クッションが平らに潰れ、遮音効果が低下している

**注:** イヤークッションをできるだけ長く使用するには、定期的にクリーニングしてください(48ページを参照)。

## 現在のクッションを取り外す

1. イヤーカップの溝に押し込まれているイヤークッションの縁を指でつまみます。
2. イヤークッションの縁をゆっくり引き上げて、イヤークップから剥がします。

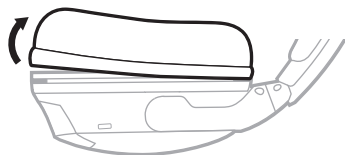

## 新しいイヤークッションを取り付ける

1. 新しいイヤークッションをイヤークップに正しく合わせます。
2. イヤークッションの縁をイヤークップの外周の裏側にある溝に押し込みます。縁を折り重ねないように注意してください。
3. イヤークップの周りにクッションをそっと引き伸ばして、縁を少しずつ溝に差し込んでいきます。
4. イヤークッションを指でつまんで位置を調整し、縁のたるみやクッションのしわを取り除きます。

## ヘッドバンドクッション

定期的なお手入れやメンテナンスの後にクッションが元の大きさや形状に戻らなくなったら、クッションを交換します。

1. テーブル面を布などでカバーして保護し、ヘッドセットを裏返します。

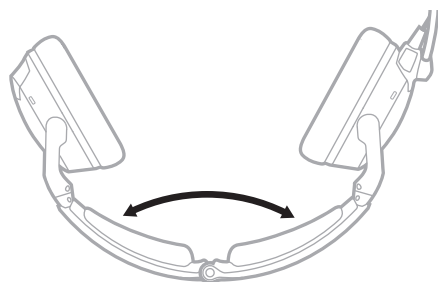

2. ヘッドバンドから古いクッションを取り外します。

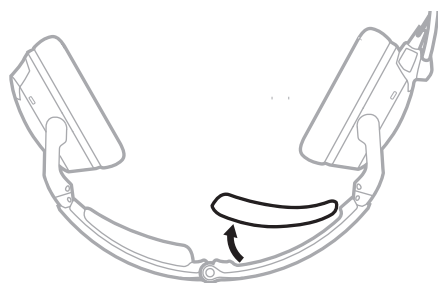

3. ヘッドバンドを開いたまま、新しいクッションの中央をヘッドバンドの中央に合わせ、中から外に向かってしっかりと押し付けます。



## マイクのウィンドスクリーン

ウィンドスクリーンは、取り外して洗ったり、必要に応じて交換したりできます。

1. マイクベースを優しくつかみ、ウィンドスクリーンを剥がすようにしてマイクから取り外します。



2. マイクからウィンドスクリーンをスライドして外します。
3. 新しいウィンドスクリーンをスライドさせてマイクにかぶせます。マイクにしっかりとフィットさせてください。

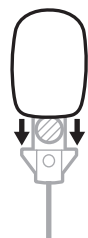

4. ウィンドスクリーンの側面を押して所定の位置に固定します。

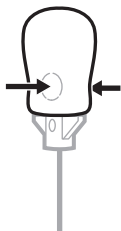

## 電池

「電池」(32ページ)をご覧ください。

## マイクまたはターミネーターカバー

「マイクの配置」(30ページ)をご覧ください。

## 最初にお試しいただくこと

ヘッドセットに問題が生じた場合は、まず下記の点をご確認ください。

- ヘッドセットの電源をオンにします(22ページを参照)。
- ステータスインジケータの状態を確認します(36ページを参照)。
- REVERSIONARY操作スイッチが**OFF**になっていることを確認します(「操作スイッチを変更する」(28ページ)を参照)。
- Bluetoothモデルの場合:
  - お使いのモバイル機器がBluetooth 4.2以上に対応していることを確認します。
  - Bluetooth機器と音楽再生アプリの音量を上げます。
  - 別のBluetooth機器を接続してみます(40ページを参照)。

## その他の対処方法

問題が解決しない場合は、次の表を参照して一般的な問題の症状と対処方法をご確認ください。それでも問題が解決できない場合は、Boseカスタマーサービスまでお問い合わせください。

次のサイトをご参照ください: [worldwide.Bose.com/Contact](http://worldwide.Bose.com/Contact)

## Acoustic Noise Cancelling

症状	操作方法
通信はできるが、どちらのイヤホンもノイズキャンセリングされない	<p>電池を使用している場合は、電池が新しいもので正しく取り付けられていることを確認してください(32ページを参照)。</p> <p>航空機の電源を使用している場合は、航空機のヒューズまたはサーキットブレーカーを確認してください。</p> <p>航空機の電源を使用している場合は、コネクタがコントロールパネルにしっかりと接続され、コントロールパネルに電源が供給されていることを確認してください(34ページを参照)。</p> <p>ヘッドセットの電源をオフにしてから、もう一度オンにします(22ページを参照)。</p> <p><b>注:</b> 電源ボタンを繰り返し押さないでください。</p>
アクティブノイズキャンセリング機能が無効で、通信もできない	<p>電池を使用している場合は、電池が新しいもので正しく取り付けられていることを確認してください(32ページを参照)。</p> <p>航空機の電源を使用している場合は、コネクタがコントロールパネルにしっかりと接続され、コントロールパネルに電源が供給されていることを確認してください(34ページを参照)。</p> <p>ヘッドセットの電源をオフにしてから、もう一度オンにします(22ページを参照)。</p> <p><b>注:</b> 電源ボタンを繰り返し押さないでください。</p> <p>ヘッドセットを別の座席位置で使用します。</p> <p>ヘッドセットからマイクアセンブリを取り外し、コネクタやピンが破損していないか確認します(30ページを参照)。</p>

症状	操作方法
周囲の騒音が極端に大きいときにタップコントロール機能が働かない	周囲の騒音が極端に大きいときはタップコントロールが無効になり、適切なノイズキャンセリング性能とインターコム通信品質が確保されます。ただし、Acoustic Noise Cancelling (ANC)スイッチを使って、両方のイヤークップのノイズキャンセリングレベルをLOWに設定することは可能です(23ページを参照)。

## インターコム通信

症状	操作方法
ノイズキャンセリング機能は有効だが、受話音声がか聞こえない	コントロールモジュールまたはインターコムの音量設定が小さすぎないか確認してください。 航空機コネクターが航空機のコントロールパネルにしっかりと接続されていることを確認してください(34ページを参照)。 航空機内の別の座席位置で使用してください。
受話音量が小さい	コントロールモジュールまたはインターコムの音量設定が小さすぎないか確認してください。 インターコムシステムのINTERCOM操作スイッチが正しく設定されていることを確認してください(26ページを参照)。 インターコムを共有するすべてのヘッドセットのINTERCOM操作スイッチが正しい位置にあることを確認してください(26ページを参照)。 他のすべてのヘッドセットを取り外して、音量を許容レベルに調整できるかどうかを確認します。
通信が途切れる	航空機コネクターが航空機のコントロールパネルにしっかりと接続されていることを確認してください(34ページを参照)。 航空機内の別の座席位置で使用してください。
片側の音量が小さい	コントロールモジュールまたはインターコムの音量設定が小さすぎないか確認してください。 インターコムシステムのINTERCOM操作スイッチが正しく設定されていることを確認してください(26ページを参照)。
ステレオ音声ではない、通信が片側しか聞こえない	インターコムシステムのINTERCOM操作スイッチが正しく設定されていることを確認してください(26ページを参照)。 ターミネーターカバーがしっかりと取り付けられていることを確認してください(30ページを参照)。 音声端子の配線方法によっては、ヘッドホンジャックに1チャンネルの音声しか供給されない場合があります。INTERCOM操作スイッチがST(ステレオ)に設定されていて、通信が片側だけで聞こえる場合は、操作スイッチを <b>MON</b> (モノラル)に設定して両側から音声がか聞こえるようにします。5ピンXLRモデルはモノラル音声専用です。

## オーディオ

症状	操作方法
ノイズキャンセリング機能が低下している、カチカチいう音が断続的に聞こえる、騒音の大きな環境で通信が歪む	<p>イヤークップがきれいな状態で、ゴミなどが付着していないことを確認してください(48ページを参照)。</p> <p>マイクを取り外してから、もう一度取り付けます(30ページを参照)。</p> <p>Acoustic Noise Cancellingモードでヘッドセットから大きなノイズが発生し、そのために通信できなくなった場合は、電源スイッチをオフにします。ヘッドセットは、パッシブノイズリダクションモードで引き続き通信できます。</p>
ヘッドセットの電源を入れたときにピーッという笛のような音がする	<p>ヘッドセットの向きが正しいことを確認してください。ヘッドセットのL(左)①とR(右)②のマークを見て、ヘッドセットを正しい向きにします。</p> <p>イヤークッションが耳を完全に覆っていることを確認してください(18ページを参照)。</p> <p>イヤークップがきれいな状態で、ゴミなどが付着していないことを確認してください(48ページを参照)。</p>
騒音の大きな環境でヘッドセットの電源をオンにしたときにパチパチいう音が聞こえる、ノイズキャンセリング機能が断続的に途切れる	<p>ヘッドセットの向きが正しいことを確認してください。イヤークップのL(左)①とR(右)②のマークを見て、ヘッドセットを正しい向きにします。</p> <p>イヤークップがきれいな状態で、ゴミなどが付着していないことを確認してください(48ページを参照)。</p> <p>マイクを取り外してから、もう一度取り付けます(30ページを参照)。</p> <p>電池を使用している場合は、電池が消費していないか確認してください(36ページを参照)。</p> <p>航空機の電源を使用している場合は、ヘッドセットに供給する電圧が10 VDC以上であることを確認してください。</p>

**警告:** Acoustic Noise Cancellingモードでヘッドセットから大きなノイズが発生し、そのために通信できなくなった場合は、電源スイッチをオフにします。ヘッドセットは、パッシブノイズリダクションモードで引き続き通信できます。

## マイク

症状	操作方法
<p>マイクが音を正常に拾わない</p>	<p>マイクの白い点が口の方を向いていることを確認してください(19ページを参照)。</p> <p>マイクがヘッドバンドに完全に接続されていることを確認してください(30ページを参照)。</p> <p>インターコムのスケルチレベルを確認し、必要に応じて調整します。</p> <p>航空機内の別のインターコムポジションを試してみます。</p> <p><i>Bluetooth</i>での電話の場合は、電池が新しいもので正しく取り付けられていることを確認してください(32ページを参照)。</p> <p><b>注:</b> <i>Bluetooth</i>モデルにのみ適用されます。</p>

## Bluetoothオーディオソース

注: このセクションはBluetoothモデルにのみ適用されます。

症状	操作方法
<p>電話での通話中にBluetoothソースからヘッドセットに音声が聞こえない</p>	<p>Secondary Audio Modeスイッチが<b>MUTE</b>または<b>MIX</b>の位置にあることを確認してください(45ページを参照)。</p> <p>モバイル機器のBluetooth機能をオンにしてからオフにします。</p> <p>Bluetooth機能が有効であり、Bluetoothインジケータが点滅していることを確認してください(37ページを参照)。</p> <p>ヘッドセットと機器が通信範囲内(9 m以内)にあることを確認してください。</p> <p>モバイル機器が正しく接続され、ヘッドセットがペアリング可能な状態になっていることを確認してください(39ページを参照)。</p> <p>コントロールモジュールで設定したBluetoothの音量が小さすぎないか確認してください(42ページを参照)。</p>
<p>ヘッドセットと機器をペアリングできない</p>	<p>モバイル機器のBluetooth機能をオンにしてからオフにします。</p> <p>Bluetooth機能が有効であり、Bluetoothインジケータが点滅していることを確認してください(37ページを参照)。</p> <p>電池で動作している場合は、電池インジケータを確認してください(36ページを参照)。赤に点滅している場合は、電力を節約するためにBluetooth機能が無効になっています。電池を交換してください。</p> <p>Secondary Audio Modeスイッチが<b>MUTE</b>または<b>MIX</b>の位置にあることを確認してください(45ページを参照)。</p> <p>ヘッドセットのペアリングリストを消去して(41ページを参照)、もう一度接続し直します。</p> <p>機器のBluetoothデバイスリストからヘッドセットを削除して、ペアリングし直します。</p>
<p>電話の着信に応答/終話できない</p>	<p>モバイル機器がヘッドセットに接続されていることを確認してください。</p> <p>モバイル機器の電源をオフにしてから、オンにします。もう一度接続し直します。</p>
<p>ヘッドセットを前に接続していた機器に再接続できない</p>	<p>ヘッドセットと機器が通信範囲内(9 m以内)にあることを確認してください。</p> <p>Secondary Audio Modeスイッチが<b>MUTE</b>または<b>MIX</b>の位置にあることを確認してください(45ページを参照)。</p> <p>Bluetooth機能が有効であり、Bluetoothインジケータが点滅していることを確認してください(37ページを参照)。</p> <p>電池で動作している場合は、電池インジケータを確認してください(36ページを参照)。赤に点滅している場合は、電力を節約するためにBluetooth機能が無効になっています。電池を交換してください。</p> <p>モバイル機器でBluetooth機能がオンになっていることを確認します。</p> <p>機器のBluetoothデバイスリストからヘッドセットを削除して、ペアリングし直します。</p>

## 自動オン/オフ

注: この機能はデュアルプラグモデルとU174モデルでは使用できません。

症状	操作方法
ヘッドセットの電源が自動的にオンにならない	AUTO ON操作スイッチが <b>ON</b> になっていることを確認してください(26ページを参照)。 航空機の仕様を調べて、端子に航空機の電気システムから10V以上のDC電源が供給されているかどうか確認してください。
ヘッドセットの電源が自動的にオフにならない	AUTO OFF操作スイッチが <b>ON</b> になっていることを確認してください(26ページを参照)。 ヘッドセットを航空機から取り外します。次に、ヘッドセットの電源をオンにし、15分間待ちます。 最初に電源をオンにした直後にヘッドセットを使用していない場合、ヘッドセットの電源がオフになるまでに最大9分かかります。15分経ってもヘッドセットの電源がオフにならない場合は、Boseカスタマーサービスに連絡してください。

## 復帰モード

症状	操作方法
ヘッドセットが応答しない、または使用できない状態である	REVERSIONARY操作スイッチを <b>ON</b> に設定します(28ページを参照)。これにより、Bluetoothオーディオ、AUXオーディオ、タップコントロールなど、重要でない機能がすべて無効になります。インタークム通信とAcoustic Noise Cancellingのみ有効になります。

## 航空機用パネルコネクタを取り付ける

航空機用パネルコネクタは、オプションの6ピン配線ハーネスアセンブリの一部です。

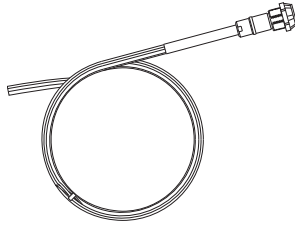

詳しい情報やご購入については、[www.Bose.com](http://www.Bose.com)または[global.Bose.com](http://global.Bose.com)をご覧ください。

**警告:** 航空機用パネルコネクタは、ご使用の航空機にこの種の航空エレクトロニクス機器を取り付ける資格のある技術者が取り付ける必要があります。

下の図を参考にして、切り抜いた穴にコネクタを取り付けます。

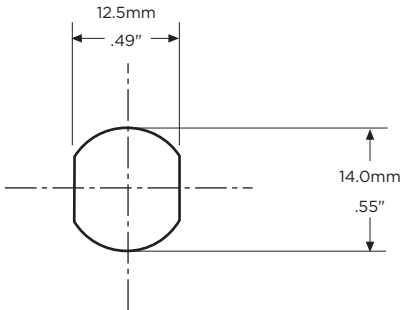

ソケット - ピン出力(正面図)

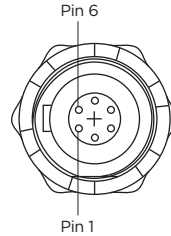

航空機インターフェイス構成図

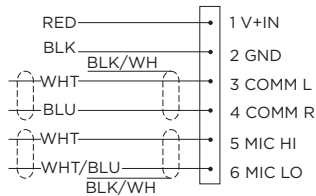



8本のワイヤーは次のものから構成されています。

- マイク用: 2本
- 音声用: 2本
- 電源用: 1本
- GND用: 1本
- 音声シールド用: 2本

音声用とマイク用のワイヤーは、既存のマイク端子とヘッドホン端子の裏側に接続し、既存の端子は従来のヘッドセットで使用するためにそのまま残してください。通常、この方法が最も早く取り付けることができます。

**注意:** 無理な力をかけたり、取り付けたコネクタを曲げたりしないでください。コネクタが破損したり、内部のはんだ接合部が損傷したりする恐れがあります。

**注:** 航空機用パネルコネクタは、トランス結合オーディオ出力を使用するオーディオシステムに取り付けることはできません。Boseカスタマーサービスへお問い合わせください。

## モノラル接続の配線図

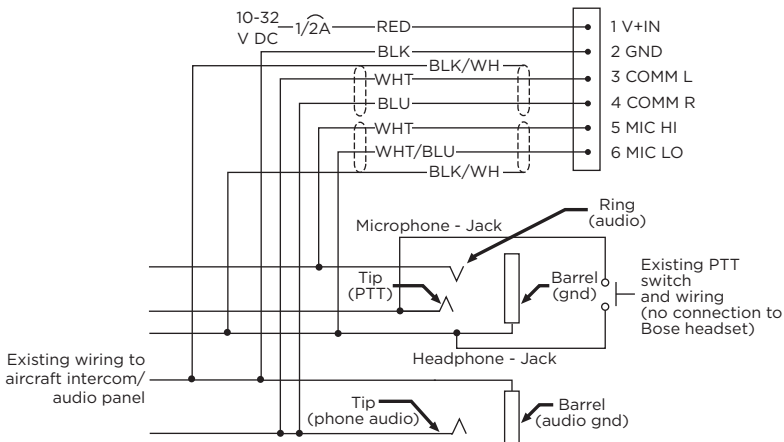

## ステレオ接続の配線図

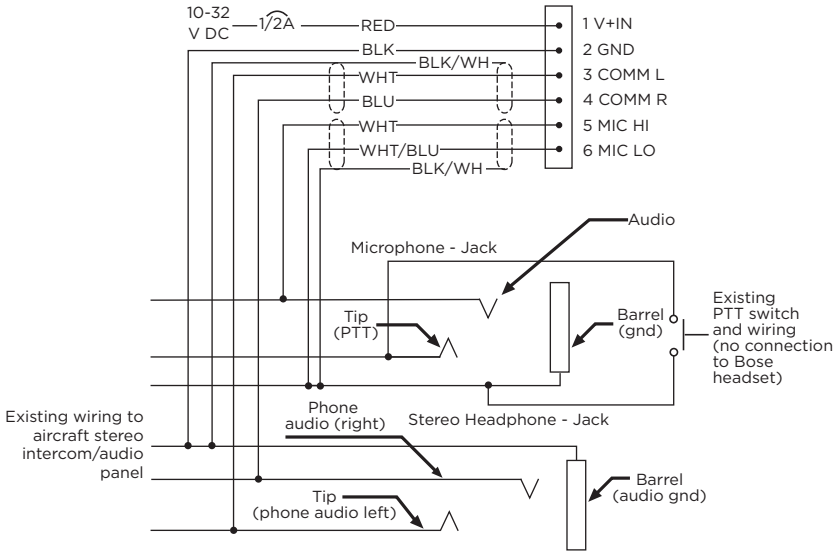

## 接続方法の詳細

オプションとして取り付けるコネクターのピン割り当てについては、以下の表で詳しく説明します。

ピン番号	色	用途
1	赤	V+IN: ヘッドセットの電源(10 ~ 32 VDC)。1/4 Amp ヒューズまたは1/2 Amp サーキットブレーカーを使用。
2	消灯	GND: システムの接地。既存音声回線のグラウンドに接続。
3	白	COMM L: 電話回線、L(左)。
4	青	COMM R: 電話回線、R(右)。
<p><b>注:</b> ステレオで運用する場合は、左右のチャンネルをそれぞれの位置に接続します。モノラルで運用する場合は、ピン3と4を接続して、既存の電話端子の先端に接続します。</p>		
5	白	MIC HI: マイク/Hiオーディオ。既存のマイク端子で、ヘッドセットマイクプラグのリングに対応する部分に接続します。チップ(PTT)の部分には接続しないでください。
6	白/青	MIC LO: マイク/Loグラウンド。マイク端子で、ヘッドセットマイクプラグのバレルに対応する部分に接続します。
<p><b>注:</b> マイクが無線通信では動作するが、インターコムでは動作しない場合は、ピン6を確認してください。マイク端子のPTT部分に正しく配線されていない可能性があります。</p>		
<b>COMMシールド</b>	消灯	COMM LとCOMM Rのワイヤーペアからのシールド。
<b>MICシールド</b>	消灯	MIC HIとMIC LOのワイヤーペアからのシールド。
<p><b>注:</b> ピン3と4、ピン5と6を接続するワイヤーは、シールド付きのツイストペアで、各ペアからは黒のワイヤーシールド終端が出ています。既存の配線がシールドされていない場合は、シールドを既存の音声回線のシールドに接続するか、またはCOMM LとCOMM Rのワイヤーペアのシールドを音声回線のグラウンドに接続します。</p>		

## ヘッドセットの仕様

仕様	説明
ヘッドホンの感度	96.5 +/- 3.5 dBA SPL* *RTCA DO-214A サブパラグラフ 2.7.2.1(a)に基づいて測定
ヘッドホンのインピーダンス	モノラルモード: 150 Ω* ステレオモード: 300 Ω* *RTCA DO-214A サブパラグラフ 2.3.4.1に基づいて測定
ヘッドホンの周波数特性	合計スパン(最大 - 最小) +/- 7.5 dB* *RTCA DO-214A サブパラグラフ 2.7.2.1(b)に基づいて測定
ブームマイクの感度	400 mV RMS +/- 3 dB for 114 dB SPL @ 1,000 Hz* *RTCA DO-214A サブパラグラフ 2.2.3.1および2.6.2.1に基づいて測定
ブームマイクのバイアス	動作範囲: 8.0 ~ 16 VDC* *RTCA DO-214A サブパラグラフ 2.6.2.1に基づいて測定
周囲の最大騒音レベル	アクティブノイズキャンセリング機能最大設定時の動作範囲: 115 dB SPL アクティブノイズキャンセリング機能軽減時の動作範囲: 134 dB SPL
電源供給用電池	単三形アルカリ乾電池2本
バッテリー持続時間	最大45時間の連続再生。持続時間は、電池の寿命、周囲の騒音レベル、Bluetooth機能の使用状況によって異なります。
航空機の電源供給	航空機の電源電圧範囲: 10 ~ 32 VDC
平均電力消費量:	300 mW
ヒューズ/ブレーカー	1/4 Amp、高速ブローヒューズ(AGC 1/4 Ampヒューズ)または1/2 Ampサーキットブレーカー
ヘッドセットの質量	約340 g(ヘッドセットのみ)

仕様	説明
ヘッドセットのサイズ	スライダーを縮めた状態: 高さ214mm (8.425") x 幅161mm (6.34") x 奥行き80mm (3.15") スライダーを延ばした状態: 高さ259mm (10.2") x 幅168mm (6.6") x 奥行き80mm (3.15")
コントロールモジュールのサイズ	高さ38.1mm (1.5") x 幅38.1mm (1.5") x 奥行き125mm (4.92")
温度および高度(カテゴリ A2)	運用時: -15 ~ 70°C (5 ~ 158°F) 保管時: -55 ~ 70°C (-67 ~ 158°F) 高度: 最大気圧高度15,000フィート(ノイズキャンセリング機能動作時)
Bluetoothワイヤステクノロジー	4.2
ヘッドセットのケーブル長	2 m (6.56フィート)

**注:** 600 Ωのヘッドセット専用に製造された航空機用機器でこのヘッドセットを使用すると、機器が損傷する可能性があります。不安がある場合は、航空機用機器のメーカーにご相談ください。

## FAA 技術基準書

Bose A30 Aviation HeadsetはTSOおよびETSO C139aの認可を受け、適切なマークが付けられています。製品のインターフェイス、ケーブル、マイクは、以下の環境条件で機能し、それに耐えるように設計されています。

本品は、FAA 技術基準書(TSO)で要求される最低限の性能および品質管理の基準を満たしています。本品の取り付けには別途承認が必要です。

条件	カテゴリ
高度および温度	A2
塩水噴霧	S
AF伝導感受性	B
湿度	B
磁気効果	A
電源入力	B
RF感受性	TR
振動	S、R、U
電圧ノイズ	A
落下衝撃	12回、コンクリート上1m (DO-214aによる)
爆発性雰囲気	合格

引用されている環境カテゴリはRTCA/DO-160GおよびRTCA/DO-214a (2013年12月18日)を参照しています。

本品がTSOの承認を受けるために必要な条件とテストは、最低限の性能基準です。本品を特定のタイプまたはクラスの航空機に取り付ける場合、航空機に取り付け条件が、一般に認められているTSO以外の機能の組み合わせを含む、TSO標準の範囲内であることを判別する必要があります。TSOの条項および一般に認められているTSO以外の機能の組み合わせについては、航空機への取り付けに関する個別の承認が必要です。本品は、14 CFRパート43または該当する耐空性要件に従ってのみ取り付けすることができます。

本機器は、FCCおよびカナダ イノベーション・科学経済開発省が一般用途向けに定めた電磁波放出制限に準拠しています。他のアンテナまたはトランスミッターと一緒に配置したり、動作させたりしないでください。



876056-0010