



クイック・リファレンス・ガイド (日本語版)

Eventide®

H90

Harmonizer®



左のQRコードを読み取って
H90の取扱説明書をご確認ください。

H90の登録は下記のウェブサイトから：
eventideaudio.com/my-account

H90ハーモナイザー クイック・リファレンス・ガイド (ファームウェア v1.0+)
Eventide Part# 141360 Rev A

Bluetooth®およびBluetoothのロゴは、Bluetooth SIG, Inc.の登録商標です。

Eventideは、Eventide Inc.の登録商標です。

Harmonizerは、ピッチチェンジを取り入れたスペシャルなエフェクトデバイスのためのEventideの商標です。

© 2022 Eventide Inc. All rights reserved.

概要

SELECTノブ

このノブを押すと、SELECT/BANKモードに入ります。

EDITモード・ボタン

このボタンを押すと、EDITモードに入ります。(右のEDITモードの表をご参照ください)

クイックノブ

パラメーターや設定を変更します。

フットスイッチLEDボタン

PLAYモード時: フットスイッチの機能を色で表示します。

EDITモード時: プログラムとプリセットのアクティブ/バイパス状態を表示します。

Bluetooth® LED インプット・メーター PERFORMノブ

このノブを押すと、PERFORMモードに入ります

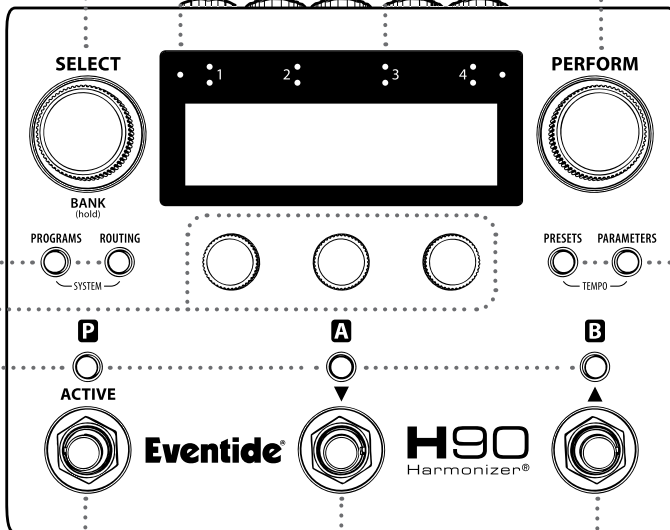

フットスイッチ

SELECT/BANKモード: プログラムのスクロールやロードを行います

PERFORMモード: ユーザーがプログラム可能なフットスイッチとなります。

PLAYモード

SELECT/BANK PERFORM

プレイリストからのライブ演奏のためにフットスイッチをカスタマイズします (P.4-5参照) プレイリストからロードをします (P.6参照)

EDITモード

PROGRAMS

リスト別、エフェクトの種類別、アルゴリズム別にプログラムをブラウズします。(P.7参照)

PRESETS

リスト別、エフェクトの種類別、アルゴリズム別にプログラムをブラウズします。(P.10参照)

ROUTING

プリセットのルーティングと外部インサートの配置を設定します。(P.8-9参照)

PARAMETERS

プログラムとプリセットのパラメーターを編集します。(P.11参照)

プログラムの構造

Program **P**

アクティブ/バイパス、In/Out ゲイン、ルーティング & インサート、EXPコントロール・マッピング、HotKnob、HotSwitch (x3)

Preset **A**

アクティブ/バイパス、In/Out ゲイン、アルゴリズム、セッティング、HotKnob

Preset **B**

アクティブ/バイパス、In/Out ゲイン、アルゴリズム、セッティング、HotKnob

I/O

インプット 1/2 2系統のモノインプットまたは1系統のステレオインプットです

アウトプット 1/2 2系統のモノアウトプットまたは1系統のステレオアウトプットです

EXPコントロール 1/2 エクスプレッションペダルやAUXスイッチ用の2つのインプットです

電源

電源はDC9-12V、12W、センタープラス (+)、5.5mm/2.5mmジャックです

ラインレベル・インジケータ

ラインレベルのシグナルに設定されているインプットまたはアウトプットを表示します

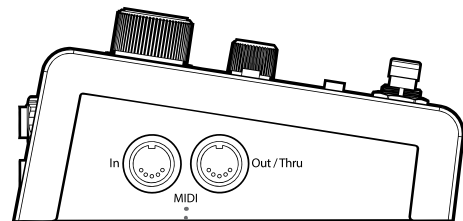
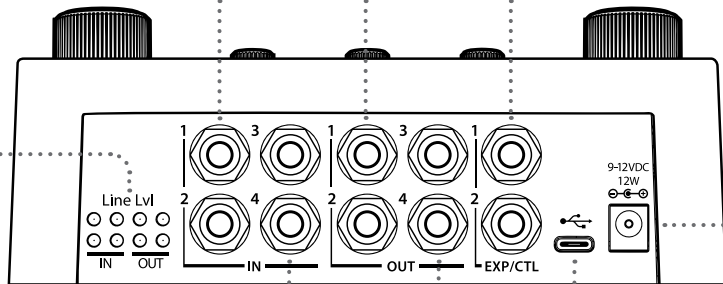

インプット 3/4

外部インサートのリターン、もしくはデュアルパス2のインプットです

アウトプット 3/4

外部インサートのセンッド、もしくはデュアルパス2のアウトプットです

USB-C

操作、アップデート、MIDIのためにコンピュータに接続します

MIDIインとMIDIアウト/スルー

MIDIプログラムチェンジ、MIDIコントロールチェンジ、MIDIクロックをシープ、トランスミット、パスします

インサート・ルーティング ● メインパス ● センド ● センド

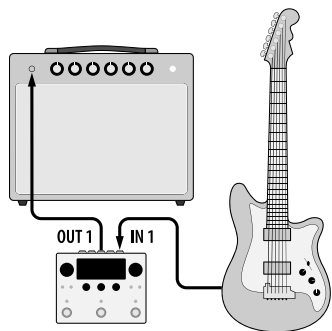

シンプルなエフェクターのセットアップ

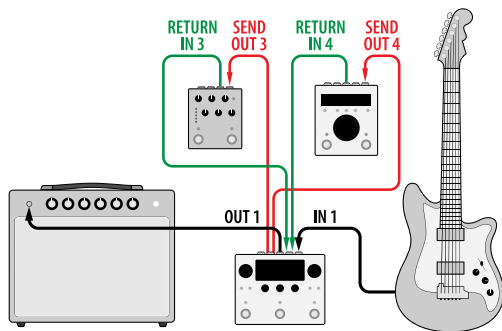

モノラル2系統のインサート

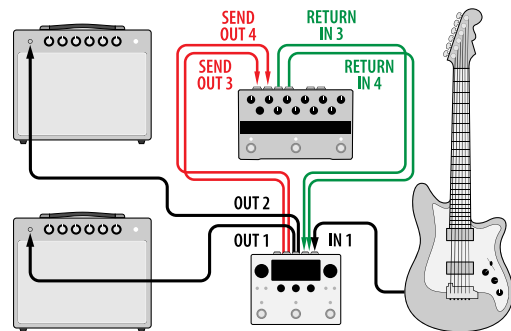

ステレオ1系統のインサート

グローバル/O設定

IN	I/O	インサート (初期設定)	デュアル
① ③	IN 1	メインインプット左(モノ)	パス1 インプット左(モノ)
② ④	IN 2	メインインプット右	パス1 インプット右
	IN 3	インサート1 リターン	パス2 インプット左(モノ)
	IN 4	インサート2 リターン	パス2 インプット右
	OUT 1	メインアウトプット左(モノ)	パス1 アウトプット左(モノ)
	OUT 2	メインアウトプット右	パス1 アウトプット右
① ③	OUT 3	インサート1 センド	パス2 アウトプット左(モノ)
② ④	OUT 4	インサート2 センド	パス2 アウトプット右

パラレルのインサート・ルーティング (P.8参照)

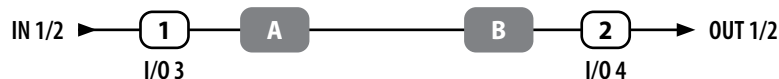

プリ/ポストのデュアル・ルーティング (P.9参照)

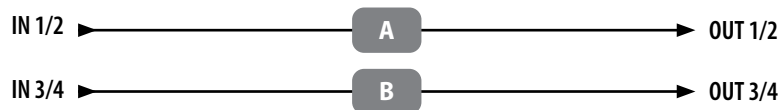

注：H90を4本のケーブルで使用する場合や、アンプのエフェクトループを使ってプリ/ポストで使用する場合は、デュアル・ルーティングを強く推奨します。

初期設定では、インサート・ルーティングが有効となっています。グローバル・ルーティングは、システムメニューのグローバル設定でインサートとデュアルの切り替えができます(P.12参照)。H90には、デュアル・ルーティングの別セットのプログラムリストが搭載されています。

デュアル・ルーティング ● パス1 ● パス2

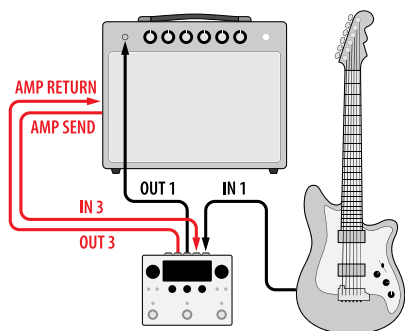

アンプ プリ/ポスト (モノ)

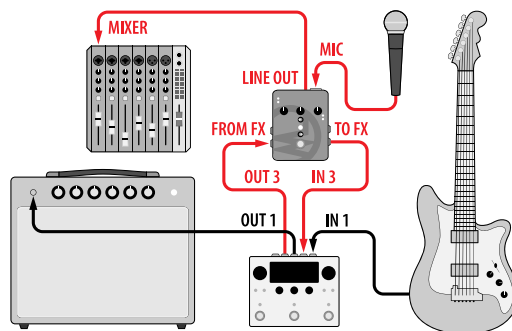

ギターとボーカル (MixingLink®も使用)

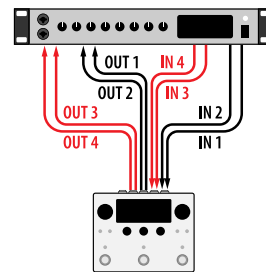

DAWへのデュアルインサート

SELECTモード

SELECTノブ

回す：プレイリストをスクロールして、プログラムを待機状態にします

押す：待機状態のプログラムをロードします

長押し：BANKモードに切り替わります

クイックノブ

回す：パラメーターの値を調整します

押す：パラメーターの値を表示します。もう一度押すと、ページが切り替わります

長押し：パラメーターのアサインページに切り替わります

フットスイッチLEDボタン

FS1 LED: **P** のアクティブ/バイパスを切り替えます

FS2/3 LED: 対応するプリセットの名前を一時的に表示します

もう一度押すと、プリセット **A** と **B** のアクティブ/バイパスを切り替えます

PERFORMノブ

ノブを回して、**P** の HotKnobの値を調整します

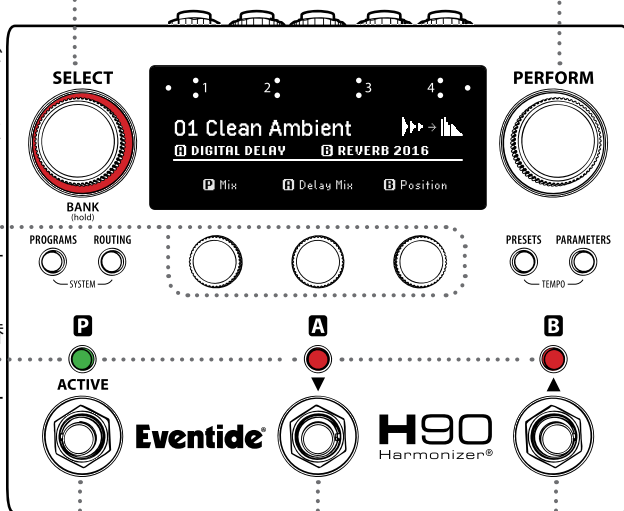

フットスイッチ1

待機状態のプログラムをアクティブにします。

ロードしたプログラムのアクティブ/バイパスを切り替えます

フットスイッチ2

プレイリストをスクロールダウンします

フットスイッチ3

プレイリストをスクロールアップします

プレイリスト

プレイリストとは、現在選択されているユーザーのプログラムリストのことです。H90では複数のユーザーリストが設定可能ですが、一度に選択できるのは1つのプログラムリストのみです。また、ファクトリーのプログラムリストはプレイリストとして使用できません。プレイリストは、システムメニューで変更することができます。(P.12参照)

プログラムの番号と名前
エフェクトの種類
を表すシンボル



A と **B** のアルゴリズムとプリセットの名前



シリアル・ルーティング パラレル・ルーティング



1プログラムあたり6つのパラメーター (2ページあり)をアサインすることができます。クイックノブを長押しして、パラメーターをアサインします

BANKモード

SELECTノブ

回す：プレイリストをスクロールして、プログラムを待機状態にします。

押す：待機状態のプログラムをロードします。

長押し：SELECTモードに切り替わります。

クイックノブ

回す：パラメーターの値を調整します。

押す：パラメーターの値を表示します。もう一度押すと、ページが切り替わります。

長押し：パラメーターのアサインページに切り替わります。

フットスイッチLEDボタン...

現在のバンク内のプログラムを待機状態にして、対応するプリセットの名前を一時的に表示します。

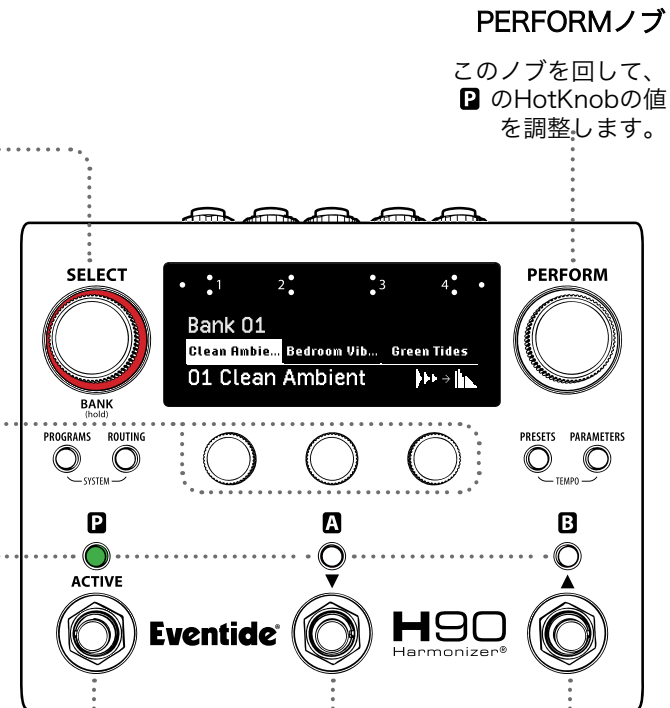

PERFORMノブ

このノブを回して、**P**のHotKnobの値を調整します。

フットスイッチ1

押す：バンク内の1番目のプログラムをロードします。もう一度押すと、アクティブ/バイパスを切り替えます。長押し：バンク1に移動します。

フットスイッチ2▼

押す：バンク内の2番目のプログラムをロードします。もう一度押すと、アクティブ/バイパスを切り替えます。長押し：前のバンクに移動します。

フットスイッチ3▲

押す：バンク内の3番目のプログラムをロードします。もう一度押すと、アクティブ/バイパスを切り替えます。長押し：次のバンクにスクロールします。

バンク

各プレイリストには33のバンクがあり、各バンクでは3つのプログラムが一度に表示されます。BANKモードを使うと、ライブ演奏中にプログラムを素早くロードすることができます。

バンクの名前 (H90 Controlでのみ編集可能)



1プログラムあたり6つのパラメーター (2ページあり) をアサインすることができます



現在のバンク内の3つのプログラム



バンク1内のプログラム3がアクティブの状態

PERFORMモード

PERFORMノブ

このノブを押すと、ユーザーがプログラム可能なフットスイッチのページに切り替わります。

このノブを回して、**P** HotKnobの値を調整します。

SELECTノブ

このノブを回すと、ユーザーがプログラム可能なフットスイッチのページに切り替わります。

クイックノブ

回す：パラメーターの値を調整します。

押す：パラメーターの値を表示します。もう一度押すと、ページが切り替わります。

長押し：パラメーターのアサインページに切り替わります。

フットスイッチLEDボタン

押す：フットスイッチのアサインを変更します。

長押し：**P**、**A**、**B**のパフォーマンス・パラメーターを外部コントローラーにマッピングします。

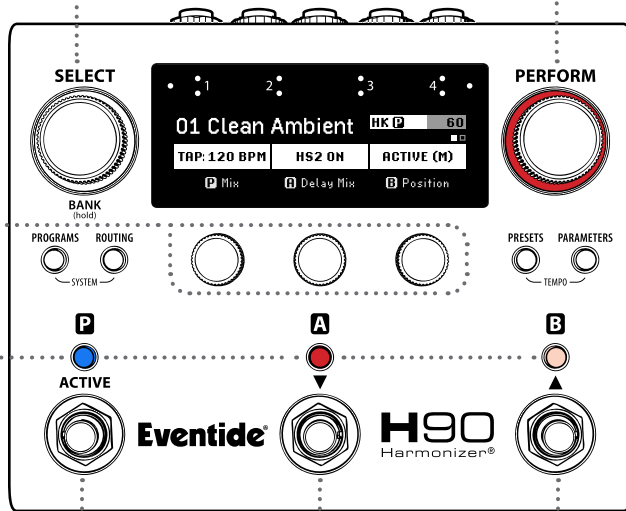

フットスイッチ1

P のパフォーマンス・パラメーターをアサインする。

フットスイッチ2

A のパフォーマンス・パラメーターをアサインする。

フットスイッチ3

B のパフォーマンス・パラメーターをアサインする。

パフォーマンス・パラメーター

PERFORMモードでは、タップテンポ、アクティブ/バイパス、モーメンタリー・アクティブ、3つの独立したHotSwitch、アルゴリズム固有のパラメーターなど、ユーザーがプログラム可能なフットスイッチを2ページにわたってアサインすることができます。

プログラムの番号と名前

HotKnob **P**



1ページ

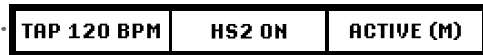

2ページ



1プログラムあたり6つのパラメーター (2ページあり)をアサインすることができます。

Performance Parameter Mapping		
Parameter	Ctl Source	Switch #
Act/By (M)	Aux Switch	1

フットスイッチLEDボタンを長押しすると、外部コントローラーにパフォーマンス・パラメーターをマッピングすることができます。

PROGRAMモード

SELECTノブ

このノブを回すと、絞り込みされたリストから新しいプログラムを自動でロードすることができます。

PROGRAMSボタン

どのモードでも長押しすると、現在のプログラムをセーブすることができます。

クイックノブ

このノブを回して、プログラムリストの絞り込み検索条件を設定します。

QK1: ユーザーリスト/ファクトリーリスト

QK2: エフェクトの種類

QK3: アルゴリズム

Footswitch LED Buttons

P、**A**、**B** のアクティブ/バイパスを切り替えます。

PERFORMノブ

このノブを回すと、絞り込みされたリストから新しいプログラムを自動でロードすることができます。

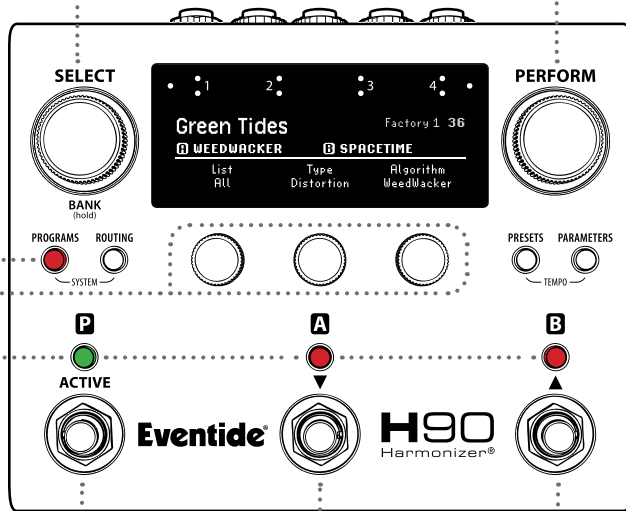

フットスイッチ

いずれかのフットスイッチを押すと、PROGRAMモードを終了します。

プログラムリスト

H90にはユーザーリストとファクトリーリストがあり、各リストには最大99のプログラムが含まれています。PROGRAMモードでは、エフェクトの種類別とアルゴリズム別に、すべてのリストを検索することができます。プレイリストは、システムメニューのグローバル設定で変更することができます (P.12参照)。

絞り込みされたプログラムの名前 保存場所と番号



リスト別、エフェクトの種類別、アルゴリズム別にプログラムをブラウズすることができます。



PROGRAMSボタンを長押しすると、保存場所と番号を選択して、プログラムをセーブすることができます。



SELECTノブを回してカーソル移動、PERFORMノブを回して文字を選択、そしてPERFORMノブを押すとセーブすることができます。

ROUTINGモード (インサート)

SELECTノブ

このノブを回して、ルーティングページをスクロールします。

ROUTINGボタン

このボタンを押して、ルーティングページをスクロールします。

クイックノブ

QK1—回す：シリーズとパラレルのルーティングを切り替えます。
 押す：プリセット **A** とプリセット **B** を入れ替えます。

QK2—回す：インサート1を有効にして、インサート・ポジションを選択します。
 押す：インサート1のバイパス/アクティブを切り替えます。

QK3—回す：インサート2を有効にして、インサート・ポジションを選択します。
 押す：インサート2のバイパス/アクティブを切り替えます。

*クイックノブ3を右に回しきると、ステレオインサート1-2が有効になります。

フットスイッチLEDボタン

P、**A**、**B** のアクティブ/バイパスを切り替えます。

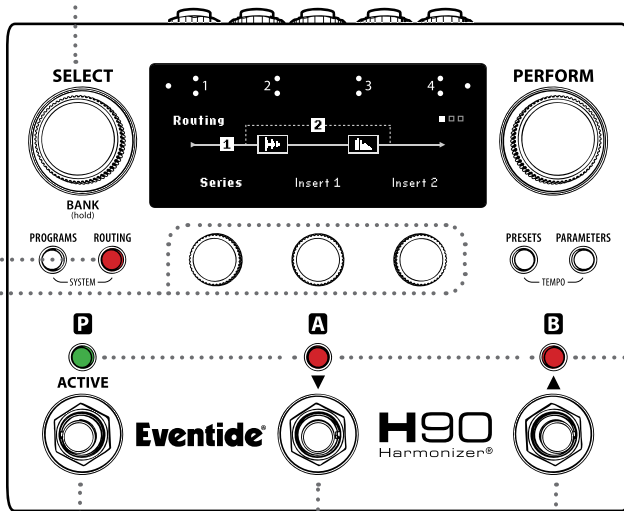

フットスイッチ

いずれかのフットスイッチを押すと、ROUTINGモードを終了します。

インサート・ポジション

Series ルーティング

プリA
 パラレル
 中間
 ポストB
 ステレオ・インサート

Parallel ルーティング

プリ
 プリA
 プリB
 パラレル
 ポストA
 ポストB
 ポスト
 ステレオ・インサート*

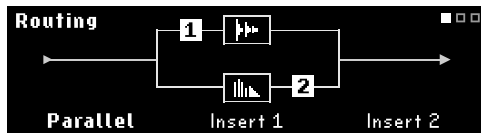

インサート1 (Pre A)、インサート2 (Post B)の
 パラレル・ルーティング



インサート1のパラメーター (1ページ目)

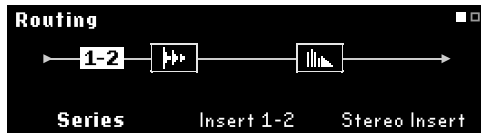

ステレオ・インサート：クイックノブ3を右に回しきると、ステレオ・インサートが有効になります。クイックノブ2を回して、インサート・ポジションを選択します。

ROUTINGモード (デュアル)

デュアル・ルーティングは、2つの独立したステレオのシグナルパスを有効にして、プログラムリストの別セットを使用することができます。

パス1:
インプットとアウトプット 1/2

パス2:
インプットとアウトプット 3/4

クイックノブ1

回す: パス1とパス2のプリセット **A** と **B** のルーティング位置を変更します。(右上の表をご参照ください)

押す: プリセット **A** とプリセット **B** を入れ替えます。

注: H90を4本のケーブルで使用する
場合や、アンプのエフェクトループ
を使ってプリ/ポストで使用する場合は、
デュアル・ルーティングを強く
推奨します。

フットスイッチLEDボタン
P、**A**、**B** のアクティブ/バイパスを切り替えます。

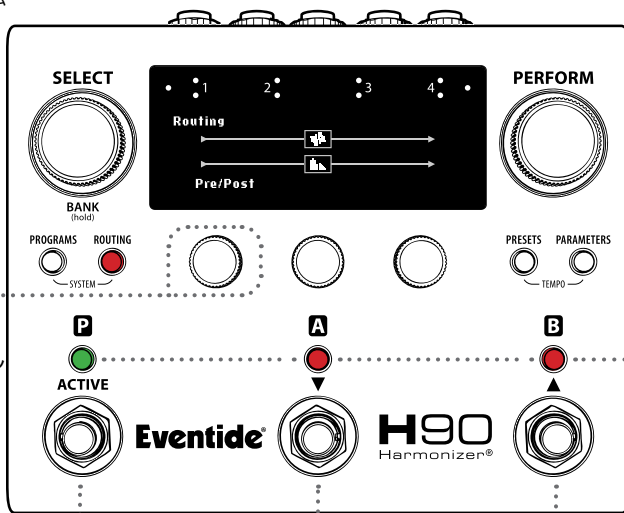

フットスイッチ

いずれかのフットスイッチを押すと、ROUTINGモードを終了します。

デュアル・ポジション

ルーティング	パス1	パス2
パス1 シリーズ	シリーズ	スルー
パス1 平行	平行	スルー
プリ/ポスト	プリセットA	プリセットB
パス2 平行	スルー	平行
パス2 シリーズ	スルー	シリーズ

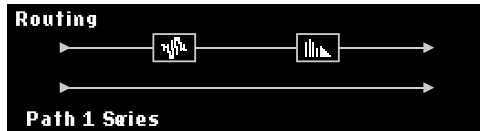

プリセット **A** とプリセット **B** のパス1でのシリーズ・ルーティング

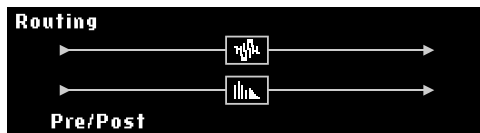

パス1のプリセット **A** とパス2のプリセット **B**



SELECTモード内のデュアル・ルーティング

PRESETモード

SELECTノブ

このノブを回すと、選択した **A** か **B** のスロットに、絞り込みされたリストから新しいプログラムを自動でロードすることができます。

クイックノブ

このノブを回して、プリセット・ライブラリーの絞り込み検索条件を設定します。

QK1: プリセット・ライブラリー

QK2: エフェクトの種類

QK3: アルゴリズム

フットスイッチLEDボタン

FS1 LED: プログラムのアクティブ/バイパスを切り替えます。

FS2 LED: **A** を選択します。もう一度押すと、**A** のアクティブ/バイパスを切り替えます。

FS3 LED: **B** を選択します。もう一度押すと、**B** のアクティブ/バイパスを切り替えます。

PERFORMノブ

このノブを回すと、選択した **A** か **B** のスロットに、絞り込みされたリストから新しいプログラムを自動でロードすることができます。

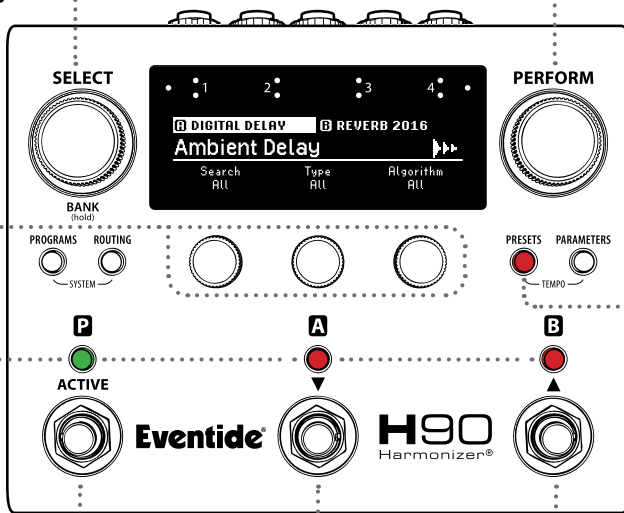

フットスイッチ

いずれかのフットスイッチを押すと、PRESETモードを終了します。

プリセット

プリセットとは、プログラムを構成するアルゴリズムのことです。好きな名前でライブラリーに保存したり、ライブラリーから呼び出したりすることができます。

アルゴリズム **A**

アルゴリズム **B**



エフェクトの種類別、アルゴリズム別に、プリセット・ライブラリーをブラウズすることができます。



ハイライトされているアルゴリズムのプリセットの名前。



プリセットのセーブ: PRESETSボタンを長押しすると、選択したプリセットの名前を変更したり保存することができます。

PRESETSボタン

押す: プリセット **A**、プリセット **B** を交互に選択します

長押し: 選択したプリセットをセーブします

PARAMETER モード

SELECTノブ

このノブを回して、**P**、**A**、**B**の各パラメーターのページをスクロールします。

クイックノブ

回す：パラメーターの値を調整します。

長押し：対応するパラメーターをHotKnob、エクスプレッションペダル、外部コントローラーのいずれかにマッピングします。

フットスイッチLEDボタン

押す：**P**、**A**、**B**の各パラメーターを選択します。もう一度押すと、アクティブ/バイパスを切り替えます。

長押し：**P**、**A**、**B**のパラメーターをHotSwitchにマッピングします。

PERFORMノブ

回す：**P**、**A**、**B**のHotKnobの値を調整します。

長押し：HotKnobにマッピングします。

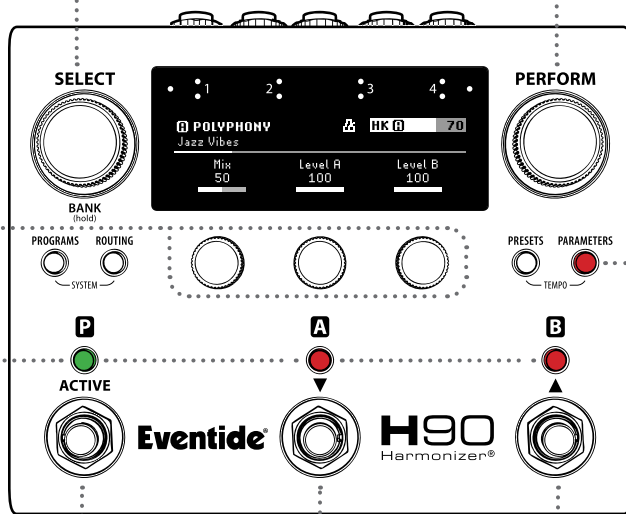

フットスイッチ

いずれかのフットスイッチを押すと、PARAMETERモードを終了します。

PARAMETERSボタン

P、**A**、**B**のパラメーターのグループをスクロールします。

アルゴリズムとプリセットの名前 HotKnob**A**の値



プリセットの名前

テンポシンク



PRESETSボタンとPARAMETERSボタンを押して、テンポシンクのOn/Offを切り替えます。

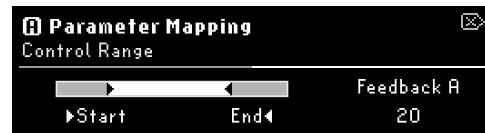

フレキシブル・マッピング：全てのパラメーターはHotKnob、エクスプレッションペダル、AUXスイッチにマッピングすることができます。

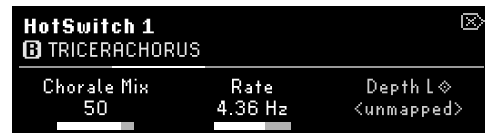

HotSwitch：フットスイッチLEDボタン1、2、3のいずれかを長押しすると、HotSwitchにマッピングするパラメーターを選択/調整することができます。

システム

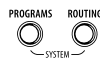

PROGRAMSボタンとROUTINGボタンを長押しすると、システムメニューに入ります。

SELECTノブを回してメニューの項目を選択し、ノブを押して決定します。

PERFORMボタンを押すと、システムメニューを終了します。



SELECTノブを回してメニューの項目を選択し、ノブをもう一度押して決定します。

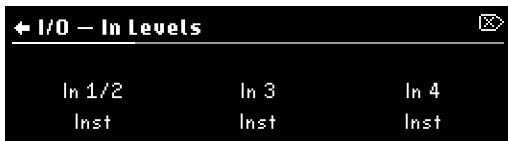

I/O (レベル)：インプット/アウトプットは、楽器レベルまたはラインレベルに設定可能です。後部のインジケータは、ラインレベルのときに点灯します。

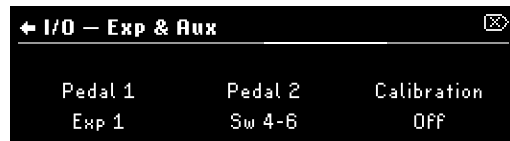

I/O (エクスペッション & AUX)：エクスペッションペダル、フットスイッチのグローバル設定とキャリブレーションです。



グローバル：インサート・ルーティングまたはデュアル・ルーティング、DSPまたはリレーバイパス、そして現在のプレイリストを設定します。



グローバル (ペダル・コントロール)：すべてのプログラムで有効なコントロール設定を行います。

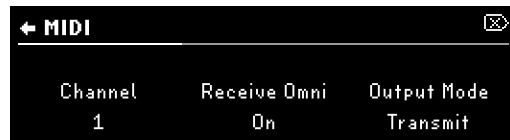

MIDI：すべてのプログラムで有効なMIDI設定とCCマッピングの設定を行います。

テンポ



PRESETSボタンとPARAMETERSボタンを長押しすると、テンポのメニューに入ります。

チューナー

フットスイッチ2と3を長押しすると、チューナーが開きます。



タップテンポのBPMを設定し、テンポソースをグローバル、プログラムまたはMIDIクロックに設定します。



PRESETSボタンとPARAMETERSボタンを押して、プログラムまたはプリセットのテンポシンクを有効にします。

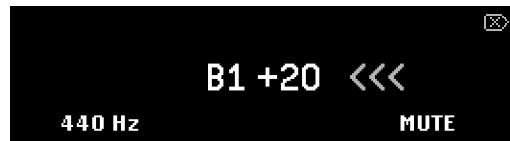

チューニングの周波数やMute/Thruの設定をします。PERFORMモード以外のすべてのモードで、チューナーにアクセスすることができます。

クイックヒント



現在のプログラムが変更され、まだセーブされていないときには、アスタリスクが表示されます。



パラメーターがHotKnobまたはEXPコントロールにマッピングされているときには、ダイヤモンド・アイコンが表示されます。

HotSwitch : 3つのHotSwitchはそれぞれ、1つのフットスイッチでどのようなパラメーターの組み合わせでも変更することができます。



PARAMETERモード : フットスイッチLEDボタンを長押しして、HotSwitch1、2、3にパラメーターをアサインします。



PEFORMモード : **P**、**A**、**B** のフットスイッチに、HotSwitchをアサインします。一度に使用できるHotSwitchは1つだけです。

フレキシブル・マッピング : どのようなパラメーターの組み合わせでも、外部コントローラーにマッピングしたり、1つのHotKnobにアサインすることができます。

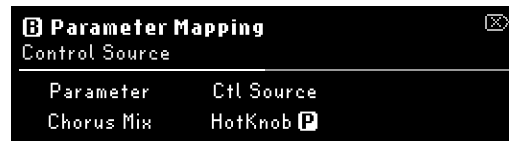

PARAMETERモード : クイックノブを長押しして、パラメーターマッピングを入力し、コントロールソースを選択します。

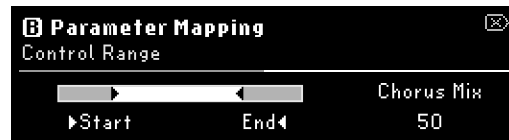

PARAMETERモード : クイックノブ1と2を回して、エクスペリションペダルのコントロール幅を調整します。

H90 Control

H90 Controlを使うと、H90のリモートコントロールのアクセスやプログラムのリスト管理をすることができます。操作のしやすいインターフェイスで、プログラムやプリセットの設定、システムアップデートの実行、ユーザーリストのインポート/エクスポートを行うことができます。

接続方法について

1. MacまたはWindows用のH90 Controlを、eventideaudio.com からダウンロードします。
2. 付属の電源ケーブルをH90につなぎ、付属のUSB-Cケーブルでパソコンに接続します。
3. H90 Controlを開き、"Connect"をクリックします。

H90の設定のリセット

ファクトリーリセット : 3つのクイックノブを押したまま、H90の電源を入れ、メッセージが画面上に表示されるまで待ちます。

注 : ファクトリーリセットでは、すべてのユーザーデータ (リスト、プログラム、プリセット、システム、テンポの設定)が削除されます。

システム設定のリセット : クイックノブ1を押したまま、H90の電源を入れ、メッセージが画面上に表示されるまで待ちます。

Eventide[®]

H90
Harmonizer[®]

ウェブでお問い合わせください



eventideaudio.com

© 2022 Eventide Inc., One Alsan Way, Little Ferry, NJ 07643 USA