

STAGE & LIGHTING

Equipments Catalog 2023

舞台・エンターテイメント・建築向け
演出・照明・制御機器総合カタログ

WORK 

VISUAL 

 NICOLAUDIE
ARCHITECTURAL

sunlite

zero⁸⁸

CODE

Net.DO

Syncronorm 

 moncha.net



 UNITY LASERS

e-lite

arctik

EK
PRO

 SILVER STAR
Professional Lighting

KUDO

NOVACORP 

Antari 

e-comm

 Liteputer

CROXS

E'spec 

イースペック株式会社



DINA Series

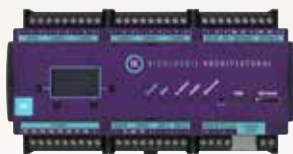

大規模プロジェクト用 DMX インターフェース

DIN レールマウント用に設計され、固定式照明の設置に適した耐久性を保持しています。複数のコントローラを接続して、大規模な照明設置用に同期させることが可能です。



HEX COLOR

美しく繊細な表現力

演出家の高い要求に応える

RGB、アンバー、ライム、シアンの6カラー LED



LightOn3

ムービングモードとLEDモード

2つのモードで多彩なシステムに対応する Art-Net 対応 512ch 照明卓

マルチパッチ、シングルシーン、2シーン、サブマスター、プレイバック搭載

arctik ARC TIK



アーキテクチャー向けプロフェッショナルライティング

Silver Star の姉妹ブランドとしてアーキテクチャー向けライティング ARC-TIK が登場
培ったテクノロジーと堅牢なアウトドア仕様を活かし大規模プロジェクトに対応

Syncronorm
—liquid inspiration



DEPENDSE2

高性能ビジュアライザーソフトウェア

マルチメディアコントロールとビジュアライゼーションに特化した
3D エンジンが完全な照明プロジェクションを視覚化

e-lite



EL-Series

小型ムービングライトとLED バトン

コンパクトで明るいムービングライトと豊富なエフェクトとピクセルマッピングに対応したLED バトン

制御系ソフト / インターフェース

WORK PRO

製品名	品目	本体 (税別)	頁
LightOn3	ライティングコンソール	¥200,000	16
LS-1	ライティングコンソール	¥250,000	16
LS-CORE	ライティングコンソール	¥140,000	17
LS-NODE4	RDM/DMX ノード	¥60,000	17
LS-NODE2	RDM/DMX ノード	¥50,000	17
LS-NODE1	RDM/DMX ノード	¥40,000	17
LS-AR 19	固定アクセサリ	¥10,000	17
BL-AR 19	固定アクセサリ	¥10,000	17
BLR2 LITE mk2	Audio Over IP	¥40,000	18
BLS2 LITE mk2	Audio Over IP	¥40,000	18
BLR2 SD mk2	Audio Over IP	¥60,000	18
DD2	DANTE ゲートウェイ	¥50,000	18
LM GPIO	イーサ GPIO ゲートウェイ	¥40,000	19
LM SERIAL	イーサ GPIO ゲートウェイ	¥40,000	19
WGC1 mk2	GPI コントローラー	¥20,000	19
WAC7	タッチコントローラー	¥90,000	19

VISUAL PRODUCTIONS

製品名	品目	本体 (税別)	頁
CUECORE 3	マルチ照明コントローラー	¥280,000	20
CUECORE 2	マルチ照明コントローラー	¥190,000	20
QUADCORE	マルチ照明コントローラー	¥190,000	20
IO CORE2	GPIO インターフェース	¥135,000	21
TIME CORE	マルチプロトコル タイムコード	¥140,000	21
DALI CORE	DALI/DMX コントローラー	¥140,000	21
CUETY LPU1	DMX コントローラー	¥52,000	22
CUETY LPU2	DMX コントローラー	¥82,000	22
CUELUX 2	照明ソフトウェア +I/F	¥69,000	22
KIOSC TOUCH	APP+ 壁付けコントローラー	¥158,000	22
B-STATION 2	ボタンパネル	¥89,000	23
DMX MERGER	DMX マージャー	¥67,000	23
RDM SPLITTER	RDM スプリッター	¥67,000	23
RACK MOUNT C	ラックマウントキット	¥16,000	23
RACK MOUNT B	ラックマウントキット	¥18,000	23
TSH35	DIN レールアダプタ	¥1,600	23

SUNLITE PRO

製品名	品目	本体 (税別)	頁
SUNLITE SUITE3	リアルタイム用 DMX ソフトウェア	フリーウェア	24
SUNLITE SUITE2	リアルタイム用 DMX ソフトウェア	フリーウェア	26
SUNLITE-FC	SUNLITE SUITE 3 対応 IF BOX	¥90,000	27
SUNLITE-EC	SUNLITE SUITE 3 対応 IF BOX	¥70,000	27
SUNLITE-BC	SUNLITE SUITE 3 対応 IF BOX	¥50,000	27

NICOLAUDIE ARCHITECTURAL

製品名	品目	本体 (税別)	頁
STICK-KE2	壁面タッチパネル DMX	¥120,000	29
STICK-DE3	壁面タッチパネル DMX	¥120,000	29
STICK-GA2	壁面タッチパネル DMX	¥65,000	29
STICK-GU2	壁面タッチパネル DMX	¥45,000	29
STICK-CW4	壁面タッチパネル DMX	¥70,000	29

NICOLAUDIE ARCHITECTURAL

製品名	品目	本体 (税別)	頁
DINA-SR1	マルチプロトコル対応 IF BOX	¥280,000	30
DINA-DR1	マルチプロトコル対応 IF BOX	¥280,000	30
DINA-DR1 LITE	マルチプロトコル対応 IF BOX	¥120,000	30
DINA-DR MICRO	ESA PRO2 対応 IF BOX	¥12,000	30
DINA-DR2	TCA/DIN レール式 IF BOX	¥170,000	30
DINA-DR2 LITE	TCA/DIN レール式 IF BOX	¥85,000	30
SLESA-U11	タッチボタン付 IF BOX	¥80,000	31
SLESA-U10	インターフェースボックス	¥60,000	31
SLESA-U9	インターフェースボックス	¥35,000	31
SLESA-U8	インターフェースボックス	¥60,000	31
SLESA-UE7	インターフェースボックス	オープン価格	31
POWER-1US	ACDC アダプター USA/USB	¥2,000	-
POWER-4M	ACDC アダプター 7V 建築用	¥4,000	-
SUSHI-DS	小型 DMX インターフェース	オープン価格	32
SUSHI-RB	小型 DMX インターフェース	オープン価格	32
SUSHI-RJ	小型 DMX インターフェース	オープン価格	32
ESA	スタンドアロン用 DMX ソフト	フリーウェア	33
ESA 2	スタンドアロン用 DMX ソフト	フリーウェア	33
ESA PRO	スタンドアロン用 DMX ソフト	フリーウェア	33
ESA PRO 2	スタンドアロン用 DMX ソフト	フリーウェア	33
MAGIC 3D VIEW	3D シミュレーションソフト	オープン価格	37
WOLFMIX	DMX コントローラー	オープン価格	38

ライティングコンソール

ZERO88

製品名	品目	本体 (税別)	頁
FLX S48 1UNIVERSE	ライティングコンソール	¥510,000	39
FLX S48 2UNIVERSE	ライティングコンソール	¥570,000	39
FLX S24 1UNIVERSE	ライティングコンソール	¥320,000	39
FLX S24 2UNIVERSE	ライティングコンソール	¥380,000	39
FLX 4UNIVERSE	ライティングコンソール	¥950,000	41
FLX WING	オプションウィング	¥320,000	41
ZerOS Server 4 UNIVERSE	ZerOS 照明制御システム	¥600,000	42
SPLITTER 8	DMX スプリッター	¥170,000	-
ZerOS Remote	スマートフォンアプリ	フリーウェア	-
ZerOS Monitor	スマートフォンアプリ	フリーウェア	-

CODE

製品名	品目	本体 (税別)	頁
MASTER 1500 + ケース	ライティングコンソール	¥450,000	43
Mini 1000 mk2	ライティングコンソール	¥280,000	44
Party-500	ライティングコンソール	¥130,000	44
GOBO-200	ムービングコントローラー	¥50,000	45

NET.DO

製品名	品目	本体 (税別)	頁
TG-48	DMX コントローラー	¥100,000	45
LG-6	DMX シグナルデコーダー	¥40,000	116

INDEX

レーザー制御・レーザー灯体

PANGOLIN

製品名	品目	本体(税別)	頁
BEYOND ESSENTIAL	ILDA レーザーソフト	オープン価格	46
BEYOND ADVANCE	ILDA レーザーソフト	オープン価格	46
BEYOND ULTIMATE	ILDA レーザーソフト	オープン価格	46
TC-2000	タイムコードシンク	オープン価格	-
QUICK SHOW + FB3	ILDA レーザーソフト +IF	¥100,000	48
FB4 EXTERNAL SYSTEM	ILDA レーザーソフト +IF	¥230,000	49
ILDA CABLE 20M	ILDA ケーブル 20m	¥15,000	-
ILDA CABLE 50M	ILDA ケーブル 50m	¥19,000	-

SYNCRONORM

製品名	品目	本体(税別)	頁
DEPENSE2 ステージ	3D 照明シミュレーター	¥400,000	50
DEPENSE2 レーザー	3D 照明シミュレーター	¥175,000	50
DEPENSE2 スペシャル FX	3D 照明シミュレーター	¥320,000	50
DEPENSE2 アニメーション	3D 照明シミュレーター	¥400,000	50
DEPENSE2 噴水	3D 照明シミュレーター	¥2,000,000	50
DEPENSE2 コントロール	3D 照明シミュレーター	¥800,000	50

UNITY LASERS

製品名	品目	本体(税別)	頁
RAW 1.7	ILDA 対応フルカラー	¥250,000	52
RAW 3	ILDA 対応フルカラー	¥320,000	52
RAW 5	ILDA 対応フルカラー	¥500,000	52
RAW 10	ILDA 対応フルカラー	¥750,000	52
ELITE 2 PRO FB4	フルカラーレーザー	¥600,000	53
ELITE 3 PRO FB4	フルカラーレーザー	¥720,000	53
ELITE 5 PRO FB4	フルカラーレーザー	¥1,300,000	53
ELITE 10 PRO FB4	フルカラーレーザー	¥1,800,000	53
ELITE 2 ILDA	ILDA 対応フルカラー	¥350,000	53
ELITE 3 ILDA	ILDA 対応フルカラー	¥500,000	53
ELITE 5 ILDA	ILDA 対応フルカラー	¥1,100,000	53
ELITE 10 ILDA	ILDA 対応フルカラー	¥1,550,000	53
RAIN JACKET for RAW1.7/3	防滴カバー	¥46,500	-
RAIN JACKET for ELITE2/3	防滴カバー	¥48,000	-
RAIN JACKET for ELITE5	防滴カバー	¥50,000	-
RAIN JACKET for ELITE10	防滴カバー	¥55,000	-

E-LITE LASER

製品名	品目	本体(税別)	頁
X-TRA BLUE	ムービングレーザー	¥100,000	54
X-TRA RED	ムービングレーザー	¥90,000	54
X-TRA 90 RED	パン・チルトレーザー	¥90,000	54
JUNO RGB3000 / ■	ILDA 対応レーザー	¥180,000	55
SCAN SD	ILDA 対応レーザー	¥50,000	55
FINE RGB1000	ILDA 対応レーザー	¥120,000	55
Moon Star mk3	レーザー	¥50,000	55

アーキテクチャー照明

ARC-TIK

製品名	品目	本体(税別)	頁
エフェクトライト・ゴボプロジェクター			
EIDOLON 350	エフェクトプロジェクタ	¥500,000	57
EIDOLON 350 C5M	エフェクトプロジェクタ	¥550,000	57
EIDOLON 150	ゴボプロジェクター	¥250,000	57
EIDOLON RIPPLE 150	ウォーターエフェクト	¥200,000	57
EIDOLON PROFILE 150C	プロファイルスポット	¥200,000	57

ムービングライト

TORNADO SUPER BEAM	ムービングウォッシュ	¥1,400,000	58
TORNADO 400 HYBRID	ムービングウォッシュ	¥700,000	59
TORNADO 400 HYB.. C5M	ムービングウォッシュ	¥750,000	59
TORNADO 300 BEAM	ムービングスポット	¥500,000	59
TORNADO 200 BEAM	ムービングスポット	¥350,000	59
TORNADO 400 WASH	ムービングウォッシュ	¥450,000	59

ウォッシュライト

PIXI MINI AM1421XLET-201	ウォッシュ	¥23,000	56
PIXI MINI AM1421XLET-402	ウォッシュ	¥33,000	56
PIXI MID AM-1431XLET-603	ウォッシュ	¥55,000	56
PIXI MID AM-1431XLET-1005	ウォッシュ	¥70,000	56
PIXI PRO AM1441XLET-1809	ウォッシュ	¥120,000	56
PIXI PLUS AM-1451XLET-28014	ウォッシュ	¥150,000	56
PIXI MAX AM1461XLET-40020	ウォッシュ	¥200,000	56
PIXI MID AM-1431XLET-603 / C5M	ウォッシュ	¥90,000	56
PIXI MID AM-1431XLET-1005 / C5M	ウォッシュ	¥100,000	56
PIXI PRO AM1441XLET-1809 / C5M	ウォッシュ	¥150,000	56
PIXI PLUS AM-1451XLET-28014 / C5M	ウォッシュ	¥180,000	56
PIXI MAX AM1461XLET-40020 / C5M	ウォッシュ	¥230,000	56
ソフトフィルター PIXI MINI	フィルター	¥1,000	-
ハードフィルター PIXI MID	フィルター	¥3,500	-
ハードフィルター PIXI PRO	フィルター	¥7,000	-
ハードフィルター PIXI PLUS	フィルター	¥10,000	-
ハードフィルター PIXI MAX	フィルター	¥13,000	-
ホルダーフレーム PIXI MID	アクセサリ	¥1,200	-
ホルダーフレーム PIXI PRO	アクセサリ	¥1,400	-
ホルダーフレーム PIXI PLUS	アクセサリ	¥2,200	-
ホルダーフレーム PIXI MAX	アクセサリ	¥3,500	-
QUAKE 18Q AM1361XLET	ウォッシュ	¥200,000	-
QUAKE 18Q AM1361XLET / C5M	ウォッシュ	¥230,000	-
ハードフィルター QUAKE 18Q	フィルター	¥8,000	-
ホルダーフレーム QUAKE 18Q	アクセサリ	¥2,000	-

ウォールウォッシュライト

GRAZE Q9 AM711XLET	ウォールウォッシュ	¥49,000	60
GRAZE Q18 AM712XLET	ウォールウォッシュ	¥72,000	60
GRAZE Q27 AM713XLET	ウォールウォッシュ	¥93,000	60
GRAZE Q36 AM714XLET	ウォールウォッシュ	¥116,000	60
GRAZE i101	ウォールウォッシュ	¥46,000	61
GRAZE i102	ウォールウォッシュ	¥67,000	61
GRAZE i103	ウォールウォッシュ	¥88,000	61
GRAZE i104	ウォールウォッシュ	¥110,000	61
AM710	信号ボックス	¥12,000	61

※ = 受注発注商品 ■ = 在庫限り

表示価格は 2022 年 4 月現在のものです 為替や原料費の変動により予告なく価格を変更する場合があります

INDEX

アーキテクチャー照明

ARC-TIK

製品名	品目	本体(税別)	頁
その他			
エンドキャップ GRAZE 用	アクセサリ	¥500	-
フロストフィルター GRAZE	アクセサリ	¥1,000	-
1.5m 延長ケーブル GRAZE	アクセサリ	¥5,000	-
3m 延長ケーブル GRAZE	アクセサリ	¥8,000	-
5m 延長ケーブル GRAZE	アクセサリ	¥10,000	-
8m 延長ケーブル GRAZE	アクセサリ	¥15,000	-
15m 延長ケーブル GRAZE	アクセサリ	¥25,000	-

PR LIGHTING

製品名	品目	本体(税別)	頁
AQUA-480 BWS	防滴ムービング	オープン価格	69

エンターテイメント照明

EK PRO

製品名	品目	本体(税別)	頁
エフェクト			
DIAMOND BACK	マルチエフェクトバー	¥550,000	
ムービングライト			
R2	LED ムービングウォッシュ	¥500,000	63
R3	LED ムービングウォッシュ	¥270,000	63
K1 SPOT HR	LED ムービングプロファイル	¥1,600,000	64
K1 SPOT HP	LED ムービングプロファイル	¥1,550,000	64
K2 SPOT HR	LED ムービングプロファイル	¥900,000	64
K2 SPOT HP	LED ムービングプロファイル	¥850,000	64
K SMART PROFILE	LED ムービングプロファイル	¥880,000	65
H1	LED ハイブリッドムービング	¥700,000	65
パーライト			
CHROMA PAR Q7IP	LED パーライト	¥60,000	66
プロジェクター			
AURORA XGP70	エフェクトプロジェクター	¥250,000	66
ブラインダー			
BLINDER II iP	ブラインダー	¥100,000	66
BL2	ブラインダー	¥65,000	66
その他			
RDM XPRESS KIT	RDM/DMX 診断ツール	¥55,000	67

SILVER STAR

製品名	品目	本体(税別)	頁
防滴ムービングライト			
NEPTUNE 1500PROFILE	※/プロファイルタイプ	¥1,600,000	68
NEPTUNE SUPER BEAM	※/LASER 光源ビームタイプ	¥1,400,000	68
NEPTUNE 300 BEAM	※/ビームタイプ	¥450,000	69
NEPTUNE 400 WASH	ウォッシュタイプ	¥450,000	70
NEPTUNE 400 FX WASH	ウォッシュタイプ	¥450,000	70
NEPTUNE 400 HYBRID	ハイブリッドタイプ	¥700,000	71
NEPTUNE 200 BEAM	ビームタイプ	¥350,000	71
ムービングライト			
PLUTO 1400 PROFILE	※/プロファイルタイプ	¥1,400,000	72
PLUTO 800 PROFILE	※/プロファイルタイプ	¥1,000,000	72
PLUTO 600 PROFILE V2	プロファイルタイプ	¥850,000	73
PLUTO 500 HYBRID	ハイブリッドタイプ	¥600,000	73
PLUTO 350	ハイブリッドタイプ	¥500,000	74
PLUTO 250	ビーム/スポットタイプ	¥400,000	74
PLUTO 200	スポットタイプ	¥350,000	75
PLUTO BEAM	ビームタイプ	¥170,000	75
PLUTO-4000XE	ウォッシュタイプ	¥350,000	76
PLUTO-2000XE	ウォッシュタイプ	¥300,000	76
PLUTO-800XE	ウォッシュタイプ	¥170,000	76
MX-CYAN 6000XE mk4	ウォッシュタイプ	¥250,000	76
ホリゾンライト			
NEO CYC IP	ピクセルコントロール/防滴	¥265,000	77
NEO CYC	ピクセルコントロール	¥220,000	77
MINI CYC IP	ピクセルコントロール/防滴	¥140,000	77
MINI CYC	ピクセルコントロール	¥110,000	77
ROXCYC TZ IP	ホリゾン/防滴	¥120,000	78
PIXICYC EZ12	ピクセルコントロール	¥110,000	78
AURO CYC180 HEX IP	ホリゾン/防滴	¥140,000	78
フレネルレンズスポット + バンドア付属			
FREZNO 250 HEX	RGBALC 250W	¥200,000	79
FREZNO 150 HEX	RGBALC 100W	¥140,000	79
FREZNO 250 TW/TC	3200K or 5400K 250W	¥180,000	79
FREZNO 150 TW/TC	3200K or 5400K 100W	¥140,000	79
FREZNO ZE2 RGBAL	RGBAL	¥160,000	80
FREZNO ZE2 HD	3200K RA90+LEDx16	¥150,000	80
FREZNO ZM1 HD	CITIZEN 3200K LED	¥100,000	80
FREZNO ZM1 HDD / ※	調光式/RDM 対応	¥140,000	-
FREZNO MINI D	調光式	¥50,000	81
FREZNO MINI	3200K LED	¥50,000	81
FREZNO MINI COLOR ※	RGBW LED	¥65,000	81
カッタースポット/レンズ別売			
ECLIPSE PRIME HEX	180W RGBALC	¥200,000	82
ECLIPSE 250 SD / ※	300W 3200K Ra95	¥150,000	82
ECLIPSE 1000 RGBAL	180W RGBAL Ra90	¥160,000	82
ECLIPSE MID COLOR	中型カッタースポ	¥150,000	82
ECLIPSE 750 HD 3200k	250W 3200K Ra97	¥150,000	83
ECLIPSE 750 HD 5600k	250W 5600K Ra97	¥190,000	83
ECLIPSE 750 IP	250W 15~36° 防滴	¥270,000	83
ECLIPSE COLOR IP	250W 15~36° 防滴	¥310,000	83
ECLIPSE MINI HD	小型カッタースポ	¥50,000	83
ECLIPSE MINI COLOR	小型カッタースポ	¥60,000	83
ECLIPSE 750/1000 兼用レンズ	19/26/36/50°	¥35,000	-
ECLIPSE 750/1000 ZOOM レンズ	15~30° /25~50°	¥70,000	-

※ = 受注発注商品 ■ = 在庫限り

表示価格は2022年4月現在のものです。為替や原料費の変動により予告なく価格を変更する場合があります。

INDEX

SILVER STAR			
製品名	品目	本体(税別)	頁
フォロースポット			
TRACER	10°~20°ズーム	¥350,000	88
TRACER 用ツアーケース	輸送ケース	¥60,000	88
防滴 ZOOM 付ウォッシュライト			
SUPER NOVA	4.5~45°ズーム搭載	¥180,000	84
MYNOVA	4.5~36°ズーム搭載	¥120,000	84
NOVA	4.5~45°ズーム搭載	¥90,000	84
MINI NOVA	3.5~18°ズーム搭載	¥60,000	84
SOLAR2 ZE mk4 /ETZ RGBW	8~40°ズーム搭載	¥90,000	85
SUPER SOLAR2 mk4 / RGBW	4.5~45°ズーム搭載	¥180,000	85
防滴ウォッシュライト			
CAM3 / EMZ	4in1 4W x14	¥65,000	86
CAM3 / ETZ	4in1 4W x14	¥65,000	86
AOX/ET mk2	4in1 4W x7	¥45,000	86
APARI SPOT X4	防滴なし	¥23,000	86
AURORA 150 HEX	RGBALC Ra95	¥100,000	87
AURORA 150 TW	150W Ra93	¥90,000	87
AURORA UV	UV ライト	¥120,000	87
ハイパワーウォッシュライト			
RAYTHEON	ハイパワー LED	¥300,000	87
シアターハウスライト			
MOONLITE / ※	RGBARC 150W	¥140,000	88
MOONLITE 80HEX / ※	RGBARC 80W	¥110,000	88
撮影用フラッドライト			
Y-PLANO 1000 TC DMX	色温度 /DMX Ra97	¥60,000	88
PLANO-8X / ※	色温度 /DMX Ra97	¥150,000	88
30°フィルター / ※	専用フィルター	¥18,000	-
55°フィルター / ※	専用フィルター	¥18,000	-
バンドア / ※	専用バンドア	¥18,000	-
その他			
ブラダンケース各種			お見積り -
E-LITE			
製品名	品目	本体(税別)	頁
LED ムービングライト			
TINY INDIGO MK2 30	30W ホワイト	¥50,000	89
TINY BEAM4	10W ホワイト x4	¥55,000	89
TINY ZOOM7	6~36°ズーム搭載	¥60,000	89
EL5 SPOT	130W ホワイト	¥90,000	90
EL5 BEAM	130W ホワイト	¥90,000	90
LED パーライト			
EL BATTEN	SMD5050 x 192	¥30,000	90
64J RGBW V2	120W4in1 手動ズーム	¥70,000	91
64J TUNGSTEN V2 OZ	100W ホワイト 手ズーム	¥50,000	91
64J DAYLIGHT	100W ホワイト 手ズーム	¥50,000	91
ELF PAR 56 QUAD	4in1 x24	¥50,000	93
ELF PAR 36 UV	2W UV x36	¥45,000	92
ZOOM PAR 19 VB / ■	4in1 x19 5~60°ズーム	¥120,000	91
ELF-PAR 64 HEX / ■	RGBWA UV 15W x18	¥65,000	92
ELF-PAR 46 HEX / ■	RGBWA UV 15W x7	¥45,000	92
ELF-PAR 64 mk2 QUAD / ■	4in1 x18	¥55,000	92
ELF-PAR 46 mk2 QUAD / ■	4in1 x9	¥40,000	92
E-PAR 56 LED mk2	4in1 x18	¥40,000	92
E-PAR 46 LED mk2	4in1 x7	¥25,000	92

E-LITE			
製品名	品目	本体(税別)	頁
スポットライト			
LFS-500	フォロースポット 200W	¥150,000	93
FREZNO 500 / ■	フレネル/ウォーム白	¥60,000	93
エフェクト / ストロボ			
MUSHROOM USB	小型エフェクトライト	¥10,000	90
ELF STROBE 330	クールホワイトストロボ	¥55,000	93
MIX LASERS28 / ■	マルチエフェクト	¥50,000	94
RAZOR ST	ダービー+ストロボ	¥18,000	94
STAR BURST	回転エフェクト	¥40,000	94
STAR CLUSTER	エフェクトライト	¥30,000	94
LGP-30	ゴボプロジェクト小型	¥30,000	95
BEAM CYC 5 / ■	ムービングサイクライト	¥80,000	95
LSC-100 / ■	ミラースキャナー	¥100,000	95
LED POWER DANCING BAR	モバイル派手照明セット	¥70,000	96
LED POWER PARTY BAR	モバイル派手照明セット	¥40,000	96
ミラーボール			
MBC-30	ミラーボール 30cm 丸鏡	¥15,000	95
MBC-50	ミラーボール 50cm 丸鏡	¥30,000	95
MBM30-1RPM	ミラボ用モーター	¥3,000	95
MBM50-1RPM	ミラボ用モーター	¥4,000	95
MBM-DMX	モーター DMX 制御	¥25,000	95
テーブルライトシステム			
SMD 5050-60 RGBW	テープ 5m 巻 IP65	¥12,000	97
SMD 5050-60 RGB	テープ 5m 巻 IP20	¥10,000	97
SMD 5050-30 RGB / IP65	テープ 5m 巻 IP65	¥9,000	97
SMD 5050-30 RGB / IP20	テープ 5m 巻 IP20	¥8,000	97
TLD-4	テーブルライトドライバー	¥15,000	98
TLD-3	テーブルライトドライバー	¥15,000	98
OSRAM OT150	24V 電源ユニット	オープン価格	98
OSRAM OT90	24V 電源ユニット	オープン価格	98
OSRAM OT60	24V 電源ユニット	オープン価格	98
OSRAM OT30	24V 電源ユニット	オープン価格	98
FWPWMS-2A	DMX-PWM 変換 / ケース	¥53,000	-
RWPWMS-2A	DMX-PWM 変換 / ケース	¥53,000	-
FDLPW12HF	テーブルライトドライバー	¥40,000	98
FDLP 用カバー	メタルハウジングケース	¥8,500	-
ケーブルヒゲ出し加工	加工費		お見積り -
テーブルライト延長加工	加工費		お見積り -
DMX 周辺機器			
DMX-S8 PRO RDM	DMX スプリッター	¥45,000	99
DMX-S4W	DMX スプリッター	¥25,000	99
TD-1610	16chDMX コントローラ	¥25,000	99
EASYDMX-48	48chDMX コントローラ	¥45,000	99
TCV.PRO IP	ワイヤレス DMX 送信	¥70,000	100
RCV.PRO IP	ワイヤレス DMX 受信	¥70,000	100
TCV.PRO	ワイヤレス DMX 送信	¥55,000	100
RCV.PRO	ワイヤレス DMX 受信	¥55,000	100
TX	ワイヤレス DMX 送信	¥50,000	100
RX	ワイヤレス DMX 受信	¥40,000	100

※ = 受注発注商品 ■ = 在庫限り

表示価格は 2022 年 4 月現在のものです 為替や原料費の変動により予告なく価格を変更する場合があります

E-LITE			
製品名	品目	本体(税別)	頁
アクセサリ			
CL-31 III	クランプ	¥5,000	102
CL-21 III	クランプ	¥4,000	102
CL-41 II / ■	クランプ	¥4,000	102
C-01B	クランプ	¥4,500	102
C-05 / C-05B	クランプ	オープン価格	102
C-05QP / C-05QB	クランプ	オープン価格	102
C-06	クランプ	¥3,000	102
C-08	クランプ	¥3,000	102
SW-01B	セーフティワイヤー	オープン価格	101
SW-03B	セーフティワイヤー	オープン価格	101
SW-04 PVC	セーフティワイヤー	オープン価格	101
SW-01 ST	セーフティワイヤー	¥1,500	101
SW-03 ST	セーフティワイヤー	¥2,000	101
KS-013	丸ダボ	¥400	101
KS-013 E	平ダボ	¥550	101
KS-013 EL	平ダボ ロング	¥800	101
KS-013 M8	M8 ダボ	¥800	101
ダボ受け	ダボ受け	オープン価格	101
アルミ 5 連トンボ	トンボ	オープン価格	101
ES-FB	フロアベース	オープン価格	101
WS-140	マルチスバナ	¥4,000	101
KUPO			
KSF-15	ショットバッグ	¥10,000	102
KCP-710JB	コンビクランプ	¥5,000	102
KCP-810/KCP-810 B	クランプ	¥5,000	103
KCP-831 ST	クランプ	¥5,000	103
226MBJ	照明スタンド	¥30,000	103
470+KS-082	回転スピゴット	¥78,500	103

フォグマシン・エフェクトマシン			
NOVA CORP			
製品名	品目	本体(税別)	頁
フォグ・エフェクトマシン			
FZ-3.0	フェイザーマシン	¥87,900	104
FZ-3.0C	フェイザーマシン	¥124,600	104
VX-2.0	エフェクトファン	¥37,900	104
BB-100L	バブルマシン	¥17,200	104
BB-200L	バブルマシン	¥32,000	104
FZ-0.8	フェイザーマシン	¥33,000	105
FZ-1.0	フェイザーマシン	¥44,400	105
CF-9.0	フォグマシン	¥53,500	105
MX-1250	フォグマシン	¥41,400	105
AF-1.0	フォグマシン	オープン価格	105
FX-1.0	フォグマシン	¥23,500	105

フォグマシン・エフェクトマシン			
ANTARI			
製品名	品目	本体(税別)	頁
フォグ・エフェクトマシン			
M7X-RGBA	LED フォグマシン	オープン価格	106
Z-1520 RGB	LED フォグマシン	オープン価格	106
Z-1000 II	フォグマシン	オープン価格	107
Z-1200 II	フォグマシン	オープン価格	-
Z-1500 II	フォグマシン	オープン価格	107
Z-1020	フォグマシン	オープン価格	107
M-5	フォグマシン	オープン価格	107
FM-5	フライトケース	オープン価格	107
M-10	フォグマシン	オープン価格	107
FM-10	フライトケース	オープン価格	107
Z-800 II	フォグマシン	オープン価格	107
IP-1000	フォグマシン	オープン価格	108
FT-100	消防訓練用フォグマシン	オープン価格	108
F-7 SMAZE	スメイズマシン	オープン価格	109
Z-350	フェイザーマシン	オープン価格	109
F-5D	フェイザーマシン	オープン価格	109
F-4	フェイザーマシン	オープン価格	109
F-1	フェイザーマシン	オープン価格	109
HZ-350	ヘイズマシン	オープン価格	110
HZ-400	ヘイズマシン	オープン価格	110
HZ-500	ヘイズマシン	オープン価格	110
B-200	バブルマシン	オープン価格	110
B-100X	バブルマシン	オープン価格	110
W-101	バブルマシン	オープン価格	110
SW-250	スノーマシン	オープン価格	111
S-100X	スノーマシン	オープン価格	111
S-200X	スノーマシン	オープン価格	111
S-500	スノーマシン	オープン価格	111
ICE-101	アイスマシン	オープン価格	111
FLG-5	フォグリキッド	オープン価格	112
FLR-5	フォグリキッド	オープン価格	112
FLC-5	フォグリキッド	オープン価格	112
FLY-5	フォグリキッド	オープン価格	112
BL-5	バブルリキッド	オープン価格	112
SL-5N	スノーリキッド	オープン価格	112
SL-5A	スノーリキッド	オープン価格	112
HZL-1	ヘイズリキッド	オープン価格	112
HZL-1W	ヘイズリキッド	オープン価格	112
FLP-6	フォグリキッド	オープン価格	112
コントローラー	有線・無線各種	オープン価格	112
AF-3	エフェクトファン	オープン価格	112
AF-4	エフェクトファン	オープン価格	112
AF-5	エフェクトファン	オープン価格	112

※ = 受注発注商品 ■ = 在庫限り

表示価格は2022年4月現在のものです。為替や原料費の変動により予告なく価格を変更する場合があります。

INDEX

インターカム通信

e-comm

製品名	品目	本体(税別)	頁
TM-200	メインステーション	¥216,000	117
TM-800	メインステーション	¥227,000	117
BK-101	ベルトバック	¥30,300	117
BK-102	ベルトバック	¥34,600	117
HD-101	ヘッドセット	¥14,000	118
HD-102	ヘッドセット	¥17,300	118
HD-201	ヘッドセット	¥19,500	118
HD-202	ヘッドセット	¥19,500	118
NE-10	ネックレスヘッドセット	¥10,600	118
TF-204	2/4 ワイヤ変換	¥162,500	118
PWS-24	パワーサプライ	¥32,500	119
DT-100	卓上ステーション	¥49,800	119
WS-200D	卓上ステーション	¥91,000	119
GDM-10	グースネックマイク	¥10,800	-
PW-202	パワーサプライ	¥75,000	119

ディマー・調光器・DMX 変換

LITE-PUTER

製品名	品目	本体(税別)	頁
DX-1230A	ディマーユニット	¥295,000	113
DX-1220A	ディマーユニット	¥280,000	113
DX-1220AF	アンチフリッカーディマー	オープン価格	113
DX-640	ディマーユニット	¥280,000	113
DX-626A	ディマーユニット	¥115,000	113
DX-401A	ディマーユニット	¥55,000	113
CX-1204	簡易調光卓	オープン価格	114
CX-804	簡易調光卓	オープン価格	114
DX-402A	ディマーユニット	¥65,000	114
DX-404	ディマーユニット	¥48,000	114
PX-1210	DMX スイッチ	¥88,000	114
XLR 3M5F	変換コネクタ	¥2,000	114
XLR 3F5M	変換コネクタ	¥2,000	114
DP-8DA	DMX アナログデコーダー	オープン価格	115
DP-2401	DMX スイッチ	¥85,000	115
DP-11	DMX パッチユニット	¥38,000	115
DP-14 CX5	DMX スプリッター	オープン価格	115
DP-81II	DMX スプリッター	¥65,000	115
DP-82II	DMX マージャー	¥75,000	115
P-27	電源ユニット	オープン価格	115
P-30	電源ユニット	オープン価格	115
DP-5	DX1220 マスターユニット	オープン価格	115
CX-1C	DMX テスター	¥35,000	116
DX-1229/4U/C20 T20	本体直接マウント用	¥30,000	-
DX-626A/2U/C20 T20	ラックアングル取付用	¥15,000	-

ケース

CROXS

製品名	品目	本体(税別)	頁
CX7326	キャリー型ケース / 空気圧自動	オープン価格	120
CX5632	キャリー型ケース / 空気圧自動	オープン価格	120
CX5025	キャリー型ケース / 空気圧自動	オープン価格	120
CX5219	キャリー型ケース / 空気圧自動	オープン価格	120
CX5019	手提げ型ケース / 空気圧自動	オープン価格	120
CX4517	手提げ型ケース / 空気圧自動	オープン価格	120
CX4316	手提げ型ケース / 空気圧自動	オープン価格	120
CX3815	手提げ型ケース / 空気圧自動	オープン価格	120
CX4818	手提げ型ケース / 空気圧手動	オープン価格	120
CX3009	手提げ型ケース / 空気圧手動	オープン価格	120
CX1807	手提げ型ケース / 空気圧手動	オープン価格	120

ケーブル・コネクタ

KVOX

製品名	品目	本体(税別)	頁
DB-4U PRO	ケーブルテスター	オープン価格	121
PGC-03 SS	ギターケーブル 3m S-S 端子	¥1,700	121
PGC-03 SL	ギターケーブル 3m S-L 端子	¥2,000	121
PGC-05 SS	ギターケーブル 5m S-S 端子	¥2,000	121
PGC-05 SL	ギターケーブル 5m S-L 端子	¥2,300	121
CC5-OFC-5M	マイクケーブル 5m	¥3,500	121
CC7-OFC-7M	マイクケーブル 7m	¥3,800	121
CC10-OFC-10M	マイクケーブル 10m	¥4,500	121
CC15-OFC-15M	マイクケーブル 15m	¥5,500	121
CC20-OFC-20M	マイクケーブル 20m	¥6,000	121
KC-3MX	XLR コネクタ オス	¥300	121
KC-3MDL	XLR コネクタ オス座	¥300	121
KC-3MX-BLK	XLR コネクタ オス 黒	¥360	121
KC-3MDL-BLK	XLR コネクタ オス座 黒	¥360	121
KC-3FX	XLR コネクタ メス	¥340	121
KC-3FDL	XLR コネクタ メス座	¥340	121
KC-3FX-BLK	XLR コネクタ メス 黒	¥400	121
KC-3FDL-BLK	XLR コネクタ メス座 黒	¥400	121
KL-4MM	NL4 スピコンタイプ中継	¥800	121
KL-4MP	NL4 スピコンタイプ座	¥400	121
KP-2C	モノラルフォンプラグ	¥220	121
KP-3P	ステレオフォンプラグ	¥280	121
K-RCA	RCA プラグ	¥220	121
OFC-4E6S-100	マイクラインケーブル 100m	¥12,000	121
OFC-4E6S-200	マイクラインケーブル 200m	¥24,000	121



※ = 受注発注商品 ■ = 在庫限り

表示価格は 2022 年 4 月現在のものです 為替や原料費の変動により予告なく価格を変更する場合があります

CABLE

ラインケーブル

ラインケーブル

A1	型番	長さ (m)	本体価格
	EL0.5-3S-4E	0.5	¥2,120
	EL1-3S-4E	1	¥2,230
	EL1.5-3S-4E	1.5	¥2,340
	EL2-3S-4E	2	¥2,460
	EL2.5-3S-4E	2.5	¥2,570
	EL3-3S-4E	3	¥2,690
	EL5-3S-4E	5	¥3,140
	EL7-3S-4E	7	¥3,600
	EL10-3S-4E	10	¥4,280
	EL15-3S-4E	15	¥5,420
	EL20-3S-4E	20	¥6,560
	EL30-3S-4E	30	¥9,510
	EL40-3S-4E	40	¥12,010
	EL50-3S-4E	50	¥14,510
	EL60-3S-4E	60	¥17,020
	EL70-3S-4E	70	¥19,520
	EL80-3S-4E	80	¥22,020
EL90-3S-4E	90	¥24,520	
EL100-3S-4E	100	¥24,800	
NC3MXB/3FXB L-4E6S			
A2	型番	長さ (m)	本体価格
	EL0.5-3B-4E	0.5	¥2,360
	EL1-3B-4E	1	¥2,470
	EL1.5-3B-4E	1.5	¥2,580
	EL2-3B-4E	2	¥2,700
	EL2.5-3B-4E	2.5	¥2,810
	EL3-3B-4E	3	¥2,930
	EL5-3B-4E	5	¥3,380
	EL7-3B-4E	7	¥3,840
	EL10-3B-4E	10	¥4,520
	EL15-3B-4E	15	¥5,660
	EL20-3B-4E	20	¥6,800
	EL30-3B-4E	30	¥9,750
	EL40-3B-4E	40	¥12,250
	EL50-3B-4E	50	¥14,750
	EL60-3B-4E	60	¥17,260
	EL70-3B-4E	70	¥19,760
	EL80-3B-4E	80	¥22,260
EL90-3B-4E	90	¥24,760	
EL100-3B-4E	100	¥25,040	
NC3MXB/3FXB L-4E6S			



NEUTRIK コネクターを採用



L-4E6S

CANARE ケーブルを採用

厳選されたパーツとケーブルを日本国内でアセンブリしています

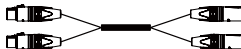
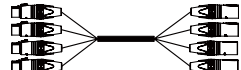
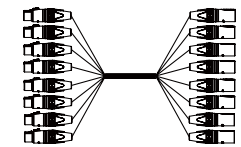

ラインマルチケーブル

ラインマルチケーブル

B1	型番	長さ (m)	本体価格
	EM1.5-3B2-M2	1.5	¥5,240
	EM2-3B2-M2	2	¥5,350
	EM3-3B2-M2	3	¥5,590
	EM5-3B2-M2	5	¥6,060
	EM7-3B2-M2	7	¥6,530
	EM10-3B2-M2	10	¥7,230
	EM20-3B2-M2	20	¥9,580
EM30-3B2-M2	30	¥11,920	
NC3MXB/3FXB(x2) MR202-2AT			
B2	型番	長さ (m)	本体価格
	EM1.5-3B4-M4	1.5	¥10,420
	EM2-3B4-M4	2	¥10,640
	EM3-3B4-M4	3	¥11,080
	EM5-3B4-M4	5	¥11,960
	EM7-3B4-M4	7	¥12,830
	EM10-3B4-M4	10	¥14,140
	EM20-3B4-M4	20	¥18,520
EM30-3B4-M4	30	¥22,890	
NC3MXB/3FXB(x4) MR202-4AT			
B3	型番	長さ (m)	本体価格
	EM1.5-3B8-M8	1.5	¥20,860
	EM2-3B8-M8	2	¥21,300
	EM3-3B8-M8	3	¥22,180
	EM5-3B8-M8	5	¥23,940
	EM7-3B8-M8	7	¥25,700
	EM10-3B8-M8	10	¥28,340
	EM20-3B8-M8	20	¥37,140
EM30-3B8-M8	30	¥45,940	
NC3MXB/3FXB(x8) MR202-8AT			

スピーカーケーブル

スピーカーケーブル

C1	型番	長さ (m)	本体価格
	ES1-N42-CS6	1	¥2,810
	ES3-N42-CS6	3	¥3,180
	ES5-N42-CS6	5	¥3,560
	ES7-N42-CS6	7	¥3,930
	ES10-N42-CS6	10	¥4,490
	ES15-N42-CS6	15	¥5,420
	ES20-N42-CS6	20	¥6,360
ES30-N42-CS6	30	¥8,890	
NL4FX/NL4FX (1 ± 2 ±)			
4S6			
C2	型番	長さ (m)	本体価格
	ES1-N42-CS8	1	¥2,990
	ES3-N42-CS8	3	¥3,700
	ES5-N42-CS8	5	¥4,410
	ES7-N42-CS8	7	¥5,120
	ES10-N42-CS8	10	¥6,190
	ES15-N42-CS8	15	¥7,960
	ES20-N42-CS8	20	¥9,730
ES30-N42-CS8	30	¥13,950	
NL4FX/NL4FX (1 ± 2 ±)			
4S8			





長さ (m) は両コネクターの内側 - 内側のケーブル長を表記

CABLE



DMX ケーブル

厳選されたパーツとケーブルを日本国内でアセンブリしています



DMX ケーブル

D1	型番	長さ (m)	本体価格
	ED0.5-3B-E2	0.5	¥2,380
	ED1-3B-E2	1	¥2,510
	ED1.5-3B-E2	1.5	¥2,650
	ED2-3B-E2	2	¥2,780
	ED2.5-3B-E2	2.5	¥2,920
	ED3-3B-E2	3	¥3,050
	ED5-3B-E2	5	¥3,590
	ED7-3B-E2	7	¥4,120
	ED10-3B-E2	10	¥4,930
	ED15-3B-E2	15	¥6,270
	ED20-3B-E2	20	¥7,610
	ED30-3B-E2	30	¥10,950
	ED40-3B-E2	40	¥13,860
	ED50-3B-E2	50	¥16,760
ED60-3B-E2	60	¥19,660	
ED70-3B-E2	70	¥22,560	
ED80-3B-E2	80	¥25,460	
ED90-3B-E2	90	¥28,370	
ED100-3B-E2	100	¥29,050	
NC3MXB/3FXB DA203-AL			
D2	型番	長さ (m)	本体価格
	ED0.5-5B-E2	0.5	¥4,150
	ED1-5B-E2	1	¥4,290
	ED1.5-5B-E2	1.5	¥4,420
	ED2-5B-E2	2	¥4,560
	ED2.5-5B-E2	2.5	¥4,690
	ED3-5B-E2	3	¥4,820
	ED5-5B-E2	5	¥5,360
	ED7-5B-E2	7	¥5,900
	ED10-5B-E2	10	¥6,700
	ED15-5B-E2	15	¥8,040
	ED20-5B-E2	20	¥9,380
	ED30-5B-E2	30	¥12,730
	ED40-5B-E2	40	¥15,630
	ED50-5B-E2	50	¥18,530
ED60-5B-E2	60	¥21,430	
ED70-5B-E2	70	¥24,340	
ED80-5B-E2	80	¥27,240	
ED90-5B-E2	90	¥30,140	
ED100-5B-E2	100	¥30,820	
NC5MXB/5FXB DA203-AL			
D3	型番	長さ (m)	本体価格
	ED0.5-3B-C2	0.5	¥2,410
	ED1-3B-C2	1	¥2,580
	ED1.5-3B-C2	1.5	¥2,740
	ED2-3B-C2	2	¥2,900
	ED2.5-3B-C2	2.5	¥3,060
	ED3-3B-C2	3	¥3,220
	ED5-3B-C2	5	¥3,870
	ED7-3B-C2	7	¥4,520
	ED10-3B-C2	10	¥5,490
	ED15-3B-C2	15	¥7,110
	ED20-3B-C2	20	¥8,730
	ED30-3B-C2	30	¥12,640
	ED40-3B-C2	40	¥16,100
	ED50-3B-C2	50	¥19,560
	ED60-3B-C2	60	¥23,030
	ED70-3B-C2	70	¥26,490
	ED80-3B-C2	80	¥29,950
	ED90-3B-C2	90	¥33,410
ED100-3B-C2	100	¥34,650	
NC3MXB/3FXB DMX203			

DMX ケーブル

D4	型番	長さ (m)	本体価格
	ED0.5-5B-C2	0.5	¥4,190
	ED1-5B-C2	1	¥4,350
	ED1.5-5B-C2	1.5	¥4,510
	ED2-5B-C2	2	¥4,670
	ED2.5-5B-C2	2.5	¥4,840
	ED3-5B-C2	3	¥5,000
	ED5-5B-C2	5	¥5,650
	ED7-5B-C2	7	¥6,290
	ED10-5B-C2	10	¥7,270
	ED15-5B-C2	15	¥8,890
	ED20-5B-C2	20	¥10,510
	ED30-5B-C2	30	¥14,410
	ED40-5B-C2	40	¥17,870
	ED50-5B-C2	50	¥21,340
ED60-5B-C2	60	¥24,800	
ED70-5B-C2	70	¥28,260	
ED80-5B-C2	80	¥31,720	
ED90-5B-C2	90	¥35,190	
ED100-5B-C2	100	¥36,430	
NC5MXB/5FXB DMX203			
D5	型番	長さ (m)	本体価格
	ED0.5-5B-C4	0.5	¥4,480
	ED1-5B-C4	1	¥4,700
	ED1.5-5B-C4	1.5	¥4,920
	ED2-5B-C4	2	¥5,130
	ED2.5-5B-C4	2.5	¥5,350
	ED3-5B-C4	3	¥5,570
	ED5-5B-C4	5	¥6,450
	ED7-5B-C4	7	¥7,320
	ED10-5B-C4	10	¥8,630
	ED15-5B-C4	15	¥10,820
	ED20-5B-C4	20	¥13,010
	ED30-5B-C4	30	¥18,050
	ED40-5B-C4	40	¥22,640
	ED50-5B-C4	50	¥27,240
ED60-5B-C4	60	¥31,830	
ED70-5B-C4	70	¥36,430	
ED80-5B-C4	80	¥41,020	
ED90-5B-C4	90	¥45,620	
ED100-5B-C4	100	¥47,990	
NC5MXB/5FXB DMX403			

DMX 変換ケーブル



D6	型番	長さ (m)	本体価格
	ED0.3-35B-C2	0.3	¥3,390
	ED0.5-35B-C2	0.5	¥3,450
	ED1-35B-C2	1	¥3,610
	ED1.5-35B-C2	1.5	¥3,780
	ED2-35B-C2	2	¥3,940
	ED2.5-35B-C2	2.5	¥4,100
ED3-35B-C2	3	¥4,260	
NC3MXB/5FXB DMX203			
D7	型番	長さ (m)	本体価格
	ED0.3-53B-C2	0.3	¥3,200
	ED0.5-53B-C2	0.5	¥3,260
	ED1-53B-C2	1	¥3,420
	ED1.5-53B-C2	1.5	¥3,590
	ED2-53B-C2	2	¥3,750
	ED2.5-53B-C2	2.5	¥3,910
ED3-53B-C2	3	¥4,070	
NC5MXB/3FXB DMX203			

長さ (m) は両コネクターの内側 - 内側のケーブル長を表記

CABLE







防滴 DMX ケーブル

防滴 DMX ケーブル / SEETRONIC 製防滴コネクタを採用

D8	型番	長さ (m)	本体価格
	ED0.5-3SS-C4	0.5	¥2,240
	ED1-3SS-C4	1	¥2,460
	ED1.5-3SS-C4	1.5	¥2,680
	ED2-3SS-C4	2	¥2,900
	ED2.5-3SS-C4	2.5	¥3,110
	ED3-3SS-C4	3	¥3,330
	ED5-3SS-C4	5	¥4,210
	ED7-3SS-C4	7	¥5,080
	ED10-3SS-C4	10	¥6,390
	ED15-3SS-C4	15	¥8,580
	ED20-3SS-C4	20	¥10,770
	ED30-3SS-C4	30	¥15,140
	ED40-3SS-C4	40	¥19,510
	ED50-3SS-C4	50	¥23,890
	ED60-3SS-C4	60	¥28,260
	ED70-3SS-C4	70	¥32,630
	ED80-3SS-C4	80	¥37,010
ED90-3SS-C4	90	¥41,380	
ED100-3SS-C4	100	¥45,750	
SC3MXX-W/3FXX-W DMX403			
D9	型番	長さ (m)	本体価格
	ED0.5-3BS-C4	0.5	¥2,400
	ED1-3BS-C4	1	¥2,610
	ED1.5-3BS-C4	1.5	¥2,830
	ED2-3BS-C4	2	¥3,050
	ED2.5-3BS-C4	2.5	¥3,270
	ED3-3BS-C4	3	¥3,490
	ED5-3BS-C4	5	¥4,360
	ED7-3BS-C4	7	¥5,240
	ED10-3BS-C4	10	¥6,550
	ED15-3BS-C4	15	¥8,740
	ED20-3BS-C4	20	¥10,920
	ED30-3BS-C4	30	¥15,300
	ED40-3BS-C4	40	¥19,670
	ED50-3BS-C4	50	¥24,040
	ED60-3BS-C4	60	¥28,420
	ED70-3BS-C4	70	¥32,790
	ED80-3BS-C4	80	¥37,160
ED90-3BS-C4	90	¥41,540	
ED100-3BS-C4	100	¥45,910	
SC3MXX-WB/3FXX-WB DMX403			
D10	型番	長さ (m)	本体価格
	ED0.5-5SS-C4	0.5	¥2,510
	ED1-5SS-C4	1	¥2,730
	ED1.5-5SS-C4	1.5	¥2,940
	ED2-5SS-C4	2	¥3,160
	ED2.5-5SS-C4	2.5	¥3,380
	ED3-5SS-C4	3	¥3,600
	ED5-5SS-C4	5	¥4,470
	ED7-5SS-C4	7	¥5,350
	ED10-5SS-C4	10	¥6,660
	ED15-5SS-C4	15	¥8,850
	ED20-5SS-C4	20	¥11,030
	ED30-5SS-C4	30	¥15,410
	ED40-5SS-C4	40	¥19,780
	ED50-5SS-C4	50	¥24,150
	ED60-5SS-C4	60	¥28,530
	ED70-5SS-C4	70	¥32,900
	ED80-5SS-C4	80	¥37,270
ED90-5SS-C4	90	¥41,650	
ED100-5SS-C4	100	¥46,020	
SC5MXX-W/5FXX-W DMX403			

電源ケーブル

電源ケーブル / 1.25-SQ





E1	型番	長さ (m)	本体価格
	EP1-PFC-12	1	¥4,050
	EP3-PFC-12	3	¥5,120
	EP5-PFC-12	5	¥6,190
	EP7-PFC-12	7	¥7,250
	EP10-PFC-12	10	¥9,520
	EP15-PFC-12	15	¥12,190
	EP20-PFC-12	20	¥15,080
EP30-PFC-12	30	¥20,630	
NAC3FCA/3FCB 2PNCT 1.25SQ 3 芯			
E2	型番	長さ (m)	本体価格
	EP1-PT-12	1	¥5,840
	EP3-PT-12	3	¥6,910
	EP5-PT-12	5	¥7,980
	EP7-PT-12	7	¥9,040
	EP10-PT-12	10	¥11,310
	EP15-PT-12	15	¥13,980
	EP20-PT-12	20	¥16,860
EP30-PT-12	30	¥22,420	
NAC3MXW-TOP/3FXW-TOP 2PNCT 1.25 SQ 3 芯 (最大 18A)			
E3	型番	長さ (m)	本体価格
	EP1-PW-12	1	¥3,590
	EP3-PW-12	3	¥4,660
	EP5-PW-12	5	¥5,720
	EP7-PW-12	7	¥6,790
	EP10-PW-12	10	¥9,060
	EP15-PW-12	15	¥11,720
	EP20-PW-12	20	¥14,610
EP30-PW-12	30	¥20,170	
NAC3FCA/WF5015B 2PNCT 1.25SQ 3 芯			
E4	型番	長さ (m)	本体価格
	EP1-PA-12	1	¥3,870
	EP3-PA-12	3	¥4,940
	EP5-PA-12	5	¥6,000
	EP7-PA-12	7	¥7,070
	EP10-PA-12	10	¥9,340
	EP15-PA-12	15	¥12,000
	EP20-PA-12	20	¥14,890
EP30-PA-12	30	¥20,450	
NAC3FCA/7112GN 2PNCT 1.25SQ 3 芯			
E5	型番	長さ (m)	本体価格
	EP1-PW2-12	1	¥6,110
	EP3-PW2-12	3	¥7,180
	EP5-PW2-12	5	¥8,240
	EP7-PW2-12	7	¥9,310
	EP10-PW2-12	10	¥11,580
	EP15-PW2-12	15	¥14,240
	EP20-PW2-12	20	¥17,130
EP30-PW2-12	30	¥22,690	
NAC3FCB/MR7902NBB 2PNCT 1.25SQ 3 芯			
E6	型番	長さ (m)	本体価格
	EP1-PW4-12	1	¥7,190
	EP3-PW4-12	3	¥8,260
	EP5-PW4-12	5	¥9,320
	EP7-PW4-12	7	¥10,390
	EP10-PW4-12	10	¥12,660
	EP15-PW4-12	15	¥15,320
	EP20-PW4-12	20	¥18,210
EP30-PW4-12	30	¥23,770	
NAC3FCB/MR7904NBB 2PNCT 1.25SQ 3 芯			
E7	型番	長さ (m)	本体価格
	EP1-PA2-12	1	¥6,960
	EP3-PA2-12	3	¥8,020
	EP5-PA2-12	5	¥9,090
	EP7-PA2-12	7	¥10,160
	EP10-PA2-12	10	¥12,420
	EP15-PA2-12	15	¥15,090
	EP20-PA2-12	20	¥17,980
EP30-PA2-12	30	¥23,530	
NAC3FCB/KU1140-BK 2PNCT 1.25SQ 3 芯			

CABLE



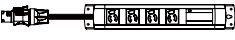

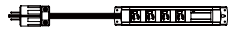

電源ケーブル

厳選されたパーツとケーブルを日本国内でアセンブリしています

電源ケーブル / 1.25-SQ

E8	型番	長さ (m)	本体価格
 NAC3FCB/KU1130-BK 2PNCT 1.25SQ 3 芯	EP1-PA4-12	1	¥8,610
	EP3-PA4-12	3	¥9,680
	EP5-PA4-12	5	¥10,740
	EP7-PA4-12	7	¥11,810
	EP10-PA4-12	10	¥14,080
	EP15-PA4-12	15	¥16,740
	EP20-PA4-12	20	¥19,630
	EP30-PA4-12	30	¥25,190
E10	型番	長さ (m)	本体価格
 WF5015B/MR7902NBB 2PNCT 1.25SQ 3 芯	EP1-W2-12	1	¥5,650
	EP3-W2-12	3	¥6,720
	EP5-W2-12	5	¥7,780
	EP7-W2-12	7	¥8,850
	EP10-W2-12	10	¥11,120
	EP15-W2-12	15	¥13,780
	EP20-W2-12	20	¥16,670
	EP30-W2-12	30	¥22,230
E11	型番	長さ (m)	本体価格
 WF5015B/MR7904NBB 2PNCT 1.25SQ 3 芯	EP1-W4-12	1	¥6,730
	EP3-W4-12	3	¥7,790
	EP5-W4-12	5	¥8,860
	EP7-W4-12	7	¥9,930
	EP10-W4-12	10	¥12,190
	EP15-W4-12	15	¥14,860
	EP20-W4-12	20	¥17,750
	EP30-W4-12	30	¥23,300
E12	型番	長さ (m)	本体価格
 7112GN/7114GNZ 2PNCT 1.25SQ 3 芯	EP1-A1-12	1	¥3,880
	EP3-A1-12	3	¥4,940
	EP5-A1-12	5	¥6,010
	EP7-A1-12	7	¥7,080
	EP10-A1-12	10	¥9,340
	EP15-A1-12	15	¥12,010
	EP20-A1-12	20	¥14,900
	EP30-A1-12	30	¥20,460
E13	型番	長さ (m)	本体価格
 7112GN/KU1140-BK 2PNCT 1.25SQ 3 芯	EP1-A2-12	1	¥6,770
	EP3-A2-12	3	¥7,840
	EP5-A2-12	5	¥8,900
	EP7-A2-12	7	¥9,970
	EP10-A2-12	10	¥12,240
	EP15-A2-12	15	¥14,900
	EP20-A2-12	20	¥17,790
	EP30-A2-12	30	¥23,350
E14	型番	長さ (m)	本体価格
 7112GN/KU1130-BK 2PNCT 1.25SQ 3 芯	EP1-A4-12	1	¥8,430
	EP3-A4-12	3	¥9,490
	EP5-A4-12	5	¥10,560
	EP7-A4-12	7	¥11,630
	EP10-A4-12	10	¥13,890
	EP15-A4-12	15	¥16,560
	EP20-A4-12	20	¥19,450
	EP30-A4-12	30	¥25,000

電源ケーブル / 2-SQ





E15	型番	長さ (m)	本体価格
 NAC3FCA/3FCB 2PNCT 2SQ 3 芯	EP1-PFC-20	1	¥4,180
	EP3-PFC-20	3	¥5,470
	EP5-PFC-20	5	¥6,760
	EP7-PFC-20	7	¥8,050
	EP10-PFC-20	10	¥9,980
	EP15-PFC-20	15	¥13,200
	EP20-PFC-20	20	¥16,430
	EP30-PFC-20	30	¥23,540
E16	型番	長さ (m)	本体価格
 NAC3MXW-TOP/3FXW-TOP 2PNCT 2SQ 3 芯 (最大 24A)	EP1-PT-20	1	¥5,970
	EP3-PT-20	3	¥7,260
	EP5-PT-20	5	¥8,550
	EP7-PT-20	7	¥9,840
	EP10-PT-20	10	¥11,770
	EP15-PT-20	15	¥14,990
	EP20-PT-20	20	¥18,210
	EP30-PT-20	30	¥25,330
E17	型番	長さ (m)	本体価格
 NAC3FCA/WF5015B 2PNCT 2SQ 3 芯	EP1-PW-20	1	¥3,720
	EP3-PW-20	3	¥5,010
	EP5-PW-20	5	¥6,300
	EP7-PW-20	7	¥7,590
	EP10-PW-20	10	¥9,520
	EP15-PW-20	15	¥12,740
	EP20-PW-20	20	¥15,960
	EP30-PW-20	30	¥23,070
E18	型番	長さ (m)	本体価格
 NAC3FCA/7112GN 2PNCT 2SQ 3 芯	EP1-PA-20	1	¥4,000
	EP3-PA-20	3	¥5,290
	EP5-PA-20	5	¥6,570
	EP7-PA-20	7	¥7,860
	EP10-PA-20	10	¥9,800
	EP15-PA-20	15	¥13,020
	EP20-PA-20	20	¥16,240
	EP30-PA-20	30	¥23,350
E19	型番	長さ (m)	本体価格
 NAC3FXW-TOP/7112GN 2PNCT 2SQ 3 芯 (最大 24A)	EP1-PTA-20	1	¥5,080
	EP3-PTA-20	3	¥6,370
	EP5-PTA-20	5	¥7,660
	EP7-PTA-20	7	¥8,950
	EP10-PTA-20	10	¥10,880
	EP15-PTA-20	15	¥14,100
	EP20-PTA-20	20	¥17,320
	EP30-PTA-20	30	¥24,430
E20	型番	長さ (m)	本体価格
 NAC3FCB/MR7902NBB 2PNCT 2SQ 3 芯	EP1-PW2-20	1	¥6,240
	EP3-PW2-20	3	¥7,530
	EP5-PW2-20	5	¥8,820
	EP7-PW2-20	7	¥10,110
	EP10-PW2-20	10	¥12,040
	EP15-PW2-20	15	¥15,260
	EP20-PW2-20	20	¥18,480
	EP30-PW2-20	30	¥25,590

長さ (m) は両コネクターの内側 - 内側のケーブル長を表記

CABLE





電源ケーブル

電源ケーブル / 2-SQ

E21	型番	長さ (m)	本体価格
 NAC3FCB/MR7904NBB 2PNCT 2SQ 3 芯	EP1-PW4-20	1	¥7,320
	EP3-PW4-20	3	¥8,610
	EP5-PW4-20	5	¥9,890
	EP7-PW4-20	7	¥11,180
	EP10-PW4-20	10	¥13,120
	EP15-PW4-20	15	¥16,340
	EP20-PW4-20	20	¥19,560
	EP30-PW4-20	30	¥26,670
E22	型番	長さ (m)	本体価格
 NAC3FCB/KU1140-BK 2PNCT 2SQ 3 芯	EP1-PA2-20	1	¥7,080
	EP3-PA2-20	3	¥8,370
	EP5-PA2-20	5	¥9,660
	EP7-PA2-20	7	¥10,950
	EP10-PA2-20	10	¥12,880
	EP15-PA2-20	15	¥16,110
	EP20-PA2-20	20	¥19,330
	EP30-PA2-20	30	¥26,440
E23	型番	長さ (m)	本体価格
 NAC3FCB/KU1130-BK 2PNCT 2SQ 3 芯	EP1-PA4-20	1	¥8,740
	EP3-PA4-20	3	¥10,030
	EP5-PA4-20	5	¥11,320
	EP7-PA4-20	7	¥12,610
	EP10-PA4-20	10	¥14,540
	EP15-PA4-20	15	¥17,760
	EP20-PA4-20	20	¥20,980
	EP30-PA4-20	30	¥28,090
E25	型番	長さ (m)	本体価格
 WF5015B/MR7902NBB 2PNCT 2SQ 3 芯	EP1-W2-20	1	¥5,780
	EP3-W2-20	3	¥7,070
	EP5-W2-20	5	¥8,350
	EP7-W2-20	7	¥9,640
	EP10-W2-20	10	¥11,580
	EP15-W2-20	15	¥14,800
	EP20-W2-20	20	¥18,020
	EP30-W2-20	30	¥25,130
E26	型番	長さ (m)	本体価格
 WF5015B/MR7904NBB 2PNCT 2SQ 3 芯	EP1-W4-20	1	¥6,850
	EP3-W4-20	3	¥8,140
	EP5-W4-20	5	¥9,430
	EP7-W4-20	7	¥10,720
	EP10-W4-20	10	¥12,650
	EP15-W4-20	15	¥15,880
	EP20-W4-20	20	¥19,100
	EP30-W4-20	30	¥26,210

厳選されたパーツとケーブルを日本国内でアセンブリしています

電源ケーブル / 2-SQ

E27	型番	長さ (m)	本体価格
 7112GN/7114GNZ 2PNCT 2SQ 3 芯	EP1-A1-20	1	¥4,010
	EP3-A1-20	3	¥5,290
	EP5-A1-20	5	¥6,580
	EP7-A1-20	7	¥7,870
	EP10-A1-20	10	¥9,810
	EP15-A1-20	15	¥13,030
	EP20-A1-20	20	¥16,250
	EP30-A1-20	30	¥23,360
E28	型番	長さ (m)	本体価格
 7112GN/KU1140-BK 2PNCT 2SQ 3 芯	EP1-A2-20	1	¥6,900
	EP3-A2-20	3	¥8,190
	EP5-A2-20	5	¥9,480
	EP7-A2-20	7	¥10,770
	EP10-A2-20	10	¥12,700
	EP15-A2-20	15	¥15,920
	EP20-A2-20	20	¥19,140
	EP30-A2-20	30	¥26,250
E29	型番	長さ (m)	本体価格
 7112GN/KU1130-BK 2PNCT 2SQ 3 芯	EP1-A4-20	1	¥8,550
	EP3-A4-20	3	¥9,840
	EP5-A4-20	5	¥11,130
	EP7-A4-20	7	¥12,420
	EP10-A4-20	10	¥14,350
	EP15-A4-20	15	¥17,580
	EP20-A4-20	20	¥20,800
	EP30-A4-20	30	¥27,910
E30	型番	長さ (m)	本体価格
 C-20P/20B 2PNCT 2SQ 3 芯	EP1-C2-20	1	¥6,850
	EP3-C2-20	3	¥8,140
	EP5-C2-20	5	¥9,430
	EP7-C2-20	7	¥10,720
	EP10-C2-20	10	¥12,650
	EP15-C2-20	15	¥15,870
	EP20-C2-20	20	¥19,100
	EP30-C2-20	30	¥26,210

長さ (m) は両コネクターの内側 - 内側のケーブル長を表記

CABLE

電源ケーブル

厳選されたパーツとケーブルを日本国内でアセンブリしています

電源ケーブル / 3.5-SQ

E31	型番	長さ (m)	本体価格
 C-30P/30B 2PNCT 3.5SQ 3 芯	EP1-C3-35	1	¥11,710
	EP3-C3-35	3	¥13,540
	EP5-C3-35	5	¥15,360
	EP7-C3-35	7	¥17,180
	EP10-C3-35	10	¥19,910
	EP15-C3-35	15	¥24,470
	EP20-C3-35	20	¥29,030
	EP30-C3-35	30	¥38,800

長さ (m) は両コネクターの内側 - 内側のケーブル長を表記

ライティングコンソール

ライティングコンソール

WORK PRO

Light ON 3



【Light on3】は19 インチラック 6U サイズのコンパクトながらも一般照明卓として多彩な機能を持ち合わせた 512ch 制御可能な照明コンソールです。低価格帯コンソールとしては搭載されることのないマルチパッチ機能や、外部コンソールからの信号を記憶して再生する機能を搭載。オペレーションモードはシンプルなシングルシーンモード、2シーンモード、サブマスターモード、メモリープレイバックモードを搭載しております。

また、最大 40ch のムービングライトを最大で 8 台まで制御可能 ML モードと 8 台の RGBA LED フィクスチャーを制御可能な LED モードを搭載しているため小規模ながらも多彩なシステムに対応可能です。サブマスターには最大で 576 シーン (48 シーン× 12 ページ) 記憶可能です。ML モード及び LED モードでは、99 ステップのプレイバックを 20 まで作成可能です。メインコンソールのみならずサブコンソールとしての使用にも最適です。RJ-45 端子を搭載しており Art-net にも対応。

Model	Lighton 3
電源	9-12V DC,2A power supply
DMX 出力	1 ユニバス (512ch)
ディスプレイ	60*128dot LCD ディスプレイ
コントロールフェーダー	24
A/B フェーダー	1
グランドマスターフェーダー	1
ブラックアウトキー	1
信号端子	DMX OUT(XLR 3pin,5pin),RJ-45 DMX IN(XLR 3pin)
寸法	483 × 265 × 66
重量	4.1kg

ライティングコンソール

WORK PRO

LS-1



LightSharkソフトウェアエンジンの優れた機能をまとめたハードウェアコントロールサーフェスです。4 個のエンコーダ、10 個のマスタープレイバック、カラー内蔵ディスプレイと RGB ボタン一式を組み合わせることで、機内持ち込み可能としたコンパクトなフルコンソールプラットフォームです。LS-1の背面には、タブレットなどのデバイスを収納するためのスタンドが内蔵されています。専用 USB 充電ソケットで、関連するタブレットやスマートフォンを常に充電できます。

電源	AC90-240V 50/60Hz	電源接続	Neutrik® TrueOne
DMX ユニバス	8	ダイレクト DMX ユニバス	2
プロトコル	ArtNet, sACN, DMX, OSC, UDP, MIDI		
USB ポート	2 (データ x1, 給電 x1)	外部ランプポート	1x XLR 5V
DMX 接続	2x 3-pin XLR 2x 5-pin XLR	電源接続	Neutrik® TrueOne
スクリーン	4.5" TFT カラー	アクセスポイント	WiFi 2.4GHz
CUE	1200	キューリスト	対応
Playback fader	10 x 30 ページ		
寸法 WHD	430 x 100 x 330 mm	重量	3.7 kg

ライティングコンソール

モバイルライティングコンソール



LS-CORE



ワークプロ「LS-CORE」は、非常にコンパクトな筐体に LightShark エンジンの全ての機能を詰め込んだウルトラモバイルライティングコンソールです。DMX ユニバースは 8 まで出力可能。ユーザーが実際のフェーダーやボタンにアクセスできるように USB-MIDI を使用してサーフェスハードウェアを接続できます。また ipad も接続可能です。LS-CORE は非常に妖刀の多いウルトラモバイルコンソールです。内蔵のスケジューラーと様々なプロトコルに対応し、建築照明のコントロールも可能です。

電源	DC 5V / 2A (90-240V 50 / 60Hz アダプター付き)	ダイレクト DMX ユニバース	2
電源コネクタ	DC ジャック	DMX ユニバース	8
プロトコル	ArtNet, sACN, DMX, OSC, UDP, MIDI		
USB ポート	1 USB ホスト	DMX ポート	2 x 5 ピン XLR
スクリーン	2 x 16 LCD	アクセスポイント	WiFi 2.4GHz
寸法 WHD	108 x 40 x 142 mm	重量	468 g

取り付けオプション



LS-AR19



ワークプロ「LS-AR19」は、LS-CORE や LS-NODE4 を 4 台マウントし、1U 19 インチラックにフィットするようデザインされています

寸法	W483 x H44 x D148 mm	重量	2.1 kg
----	----------------------	----	--------

RDM / DMX ノード



LS-NODE



LS-NODE4

LS-NODE2

LS-NODE1

LS-Node シリーズは、業界標準の ArtNet および sACN をサポートする WORK PRO の新しい RDM / DMX ストリーミング製品です。LS-Node1、S-Node2、LS-Node4 の 3 モデルをご用意しております。各モデルの数字末尾の数だけ DMX ユニバースをご利用頂けます。これらの LS-Node 製品は、LS-Core 製品と同じサイズで設計されており、オプションの LS-AR19 にてラックマウントが可能です。USB-C コネクタまたは PoE を介して電源供給が可能です。1U 最大 12 ユニバース。すべての LS-Node 製品には 2 ポートの統合イーサネットスイッチが付属します。LS-Node は LightShark コンソールと完全に互換性があります。DMX フレームレートの変更 (15 から 40 フレーム / 秒)、各 RDM / DMX ポートは自由にルーティングが可能です。ArtNet / RDM との互換性により、LS-Node は、照明コンソール (LightnShark) からリモートデバイスの設定、状態監視、管理を可能にします。

取り付けオプション



BL AR19



1U ラック 19 インチアクセサリ (4 デバイス用)。BlueLine MKII シリーズの最大 4 つのデバイスを収容するための標準ラック 19 インチ 1HU 用の固定アクセサリです。

AUDIO OVER IP

Audio Over IP



BLR2 LITE mk2



ワークプロ「BLR2 LITE MKII」は、PCM / MP3 オーディオモードをサポートする、Audio over IP レシーバーです。デバイスは、PoE または外部電源のどちらでも給電できます。1x ステレオアンバランス対応。

外部電源	12/24 Vdc (別売)	消費電力	1.5 W 参考値
制御プロトコル	OSC	PoE クラス	クラス 0 802.3af
チャンネル数	1 ステレオ ch (アンバランス)	チャンネル数	1 シングル / モノラル ch (バランス)
オーディオ端子	ユーロブロック、3ピン 5.08mm	ネットワーク端子	RJ-45
出力感度	-1.15 dBu (640 mVrms)	音声抽出モード	ステレオ / シングル / モノ
BlueLine	UDP データグラム	イーサネット	100 ベース TX
寸法	109 x 134 x 40.5 mm	重量	360 グラム

Audio Over IP



BLS2 LITE mk2



ワークプロ「BLS2 LITE MKII」は、PCM / MP3 オーディオモードをサポートする、1x ステレオチャンネル (アンバランス) 入力対応の Audio over IP センダーです。デバイスは、PoE または外部電源のどちらでも給電できます。オプションにより BLR LITE MK2 とご利用いただくことで低予算で AudioOver IP を構築可能です

外部電源	12/24 Vdc (別売)	消費電力	1.5 W 参考値
制御プロトコル	OSC	PoE クラス	クラス 0 802.3af
チャンネル数	1 ステレオ ch (アンバランス)		
オーディオ端子	ユーロブロック、3ピン 5.08mm	ネットワーク端子	RJ-45
入力感度	0.7 dBu (840mVrms)	音声フォーマット	PCM / mp3
BlueLine	UDP データグラム	イーサネット	100 ベース TX
寸法	109 x 134 x 40.5 mm	重量	360 グラム

Audio Over IP



BLR2 SD mk2



WAV/MP3 オーディオをサポートする 1x ステレオ CH 入力及び SD カードプレーヤーを内蔵した AudioOver IP センダーです。SD カードにプレイリストを保存し、OSC コマンドを使って再生可能です。ステレオ入力を備え、任意のアナログソースを接続できます。BLR2 LITE mk2 と併用し低予算で Audio Over IP を構築することができます。

外部電源	12/24 Vdc (別売)	消費電力	1.5 W 参考値
制御プロトコル	OSC	PoE クラス	クラス 0 802.3af
チャンネル数	1 ステレオ ch (アンバランス)	MP2 フォーマット	ISO 13813-3 レイヤ 3
		WAV フォーマット	サンプリング周波数 8~48,000Hz
オーディオ端子	ユーロブロック、3ピン 5.08mm	ネットワーク端子	RJ-45
入力感度	3.2 dBu (1.12 Vrms)	音声フォーマット	PCM / MP3
BlueLine	UDP データグラム	イーサネット	100 ベース TX
寸法	109 x 134 x 40.5 mm	重量	360 グラム

DANTE ゲートウェイ



DD2



DANTE (AUDINATE によって開発されたデジタルオーディオネットワークテクノロジー) プロトコルを変換するために使用されるゲートウェイです。DANTE ネットワークからのアナログオーディオ信号の出力と同じネットワーク内でのアナログチャンネルの入力を可能にします。

外部電源	24 Vdc (別売)	消費電力	2.4 W 参考値
サンプリングレート	44.1/48/88.2/96 khz	ビットレート	16 / 24 / 32 bit
周波数特性	20Hz ~ 20 kHz	最大出力レベル	22 dBu (バランス)
クロストーク	<-80 dB (20 kHz)	THD	+ N <0.01%
入力感度	22 dBu (バランス)	SNR	> 100 dB
PoE クラス	クラス 0 802.3af	イーサネット	100 ベース TX, POE
寸法	109 x 134 x 40.5 mm	重量	355g

シグナルゲートウェイ

イーサネット /GPIO ゲートウェイ



LM GPIO



イーサネットネットワークを通して GPIO 信号 (入力と出力) を送信し、他のデバイスから信号を受信する (GPI) だけでなく、連絡先 (GPO) をアクティブにすることができます。LM GPIO が他の同様の製品と異なるのは、OSCillation app のように、OSC プロトコル互換性のある他のアプリケーションをリモート制御できます。また、OSC 互換性により、他の WORK PRO 製品と簡単に統合できます。LMGPIO は最大 10 の入出力との良好な接続性を提供します。

電源	DC5V / 別売り	給電	Micro USB x1
D-SUB	15pin メス x1	RJ45 port	1
寸法	86 x 72 x 42 mm	重量	183g

GPI コントローラー



WGC1 mk2



「WGC1 MKII」は制御コマンドを送信するために、他のデバイスの GPI 制御を可能にするバックライト付きウォールコントローラーです。WORK PRO デバイスやサードパーティ製のデバイスで使用できます。主に照明制御用に設計されたデバイスです。ボタンはラジオボタンタイプであるため、一度に複数のボタンを押すことはできません。GPI を組み込んだ WORK PRO デバイスは次のとおりです。SPS8、BLR2 MKII、BLR2 PLUS、LM GPIO、LM SERIAL。

電源	5Vdc (別売り)	消費電力	1.6W
GPO の設定	オープンコレクター 最大 24 Vdc 最大 1 A	コネクタ	ユーロブロック 9 ピン
寸法	86 x 86 x 10.5 mm	重量	177 g

イーサネット /GPIO ゲートウェイ



LM SERIAL



LM シリアルは、4 つの GPIO ポートと内部クロックを備えたプログラム可能な UDP シリアル (RS232, RJ45) インターフェースです。この製品では、イーサネットを介してサードパーティのデバイスを制御することが可能です。さらに、WORK PRO による OSCillation など、このオープンプロトコルと互換性のあるアプリケーションを使用して、OSC を介してデバイスをリモートで制御することができます。また、OSC との互換性があるため、BlueLine Digital System、Digiline シリーズ、そしてもちろん LM 5 などの他の WORK PRO 製品と簡単に統合できます。

電源	DC5V / 別売り	給電	Micro USB x1
D-SUB	15pin メス x2	RJ45 port	1
寸法	86 x 72 x 42 mm	重量	183g

ウォールマウントタッチコントローラー



WAC7



ウォールマウント型のタッチコントローラーで、WorkCAD 3 Editor で生成されたレイアウトを読み込むことができます。これらのレイアウトを通じて、BlueLine デジタル MKII シリーズデバイスや LightMouse シリーズの多くのデバイスなど、OSC 制御コマンドを受け付けるすべての WORK PRO デバイスを制御できます。サードパーティのデバイスを制御することもできます。このプラグインを使用すると、UDP、TCP、シリアルポート、または OSC を介してデバイスを制御できます。

電源	DC9 / 24V 含まれる	消費電力	6W
レイアウトジェネレータ	WorkCAD 3 エディタ	PoE クラス	クラス 0 802.3af
ソリューション	1024 x 600 ピクセル	スクリーン技術	IPS
スクリーン寸法	7inch	色数	16 百万
CPU	ARM Cortex A7 8 コア	CPU スピード	1.8 GHz
コネクタ	RJ 45	イーサネット	100 ベース TX
寸法	182 x 121 mm	重量	529g

マルチプロトコル照明コントローラー

マルチプロトコル・照明コントローラー



CUECORE3



QUAD CORE



CUECORE2

常設および建築照明用のコンパクトなライティングコントローラーです。各種サポートソフトウェアツールがバンドルされていますが、プログラミングすると、完全にスタンドアロンで動作します。DMX-512ユニバースを通してライティングショー、静的シーン、ダイナミックエフェクトを再生します。本機はさまざまな着信プロトコルに応答し、指定スケジュール通りにプログラムすることができます。また DMX レコーダーとしての使用も可能です。



Model	CueCore3	CueCore2	QuadCore
CPU	クアッドコア Cortex-A7 1.2GHz	シングルコア Cortex-M3 180MHz	シングルコア Cortex-M3 180MHz
RAM	512Mb	136Kb	136Kb
Ethernet	●	●	●
DMX ポート	4	2	4
RDM	●	-	-
sACN	●	●	●
Art-Net	●	●	●
Kinet	out	out	out
SMPTE	in	in	-
MIDI	in+out	in+out	-
GPI	4 ports	4 ports	-
電源	DC9-24V +PoE	DC9-24V +PoE	DC9-24V +PoE
OSC	●	●	●
UDP	●	●	●
TCP	in	in	in
NTP	●	●	●
リアルタイム クロック	●	●	●
プレイバック	16	6	6
トラックメモリ	8Gb	24Mb	24Mb
最大ソース数	23	8	8
最大アクション	128	64	64
最大タスク	256	128	128
プレイバック毎の 最大キュー数	32	32	32
USB	●	-	-

マルチプロトコル照明コントローラー

マルチプロトコル対応タイムコード



TimeCORE



「TimeCore」は、タイムコードに関連するすべてのタスクを実行できるコンパクトなデバイスです。タイムコード信号を生成、追跡、変換、表示することができます。それは、非タイムコードプロトコルの多くを処理します。安定したタイムコード信号を生成するタイムコードマスター/スレーブとして設定することもできます。異なるフレームレート(24,25,29.97,30)の間で変換することもできます。

	Time Core
主な機能	タイムコードマスター、スレーブおよびコンバータ
フィジカル	ユーザ定義可能なプッシュボタンx2
SMPTE	SMPTE LTC
タイムコード	MTC MIDI タイムコード ・ Art-Net タイムコード
プロトコル	TCP、UDP、OSC、Art-Net、sACN
メッセージ	MIDI ノート、MMC、MSC
ディスプレイ	制御機能を表示する
互換性	Kiosk との互換性
マウント	デスクトップまたは DIN レール取り付け
PoE クラス	クラス1

DMX/DALI コントローラー



DALICORE



「DALICORE」は建築照明に適した DALI プロトコル用照明コントローラーです。DMX、Art-Net、sACNなどのプロトコルを受信し、必要な DALI 制御メッセージをトリガーすることが可能です。

プログラミングのためのウェブインターフェースを備え、また DIN レールにもマウント可能です。

DALI ポート	64 フィクスチャ
DMX-512 ポート	RDM 対応、光学絶縁
GPI ポート	コンタクトクロージャーまたは 0-10V) x4
プロトコル	UDP / OSC / Art-Net / sACN ・ TCP(in)
寸法 / 重量	104 x 105 x 29.5 mm

GPIO インターフェース



IoCORE2



IoCore2には8つのGPOポートがあり、潜在的なフリーリリーススイッチに適合しています。さらに、RS-232ポート、双方向DMX-512ポートを備え、多くのイーサネットベースのプロトコルをサポートしています。

IoCore2は、CueCore2の拡張モジュールです。物理ポート(GPI、GPO、RS-232 & DMX)とイーサネットベースのプロトコル(TCP、UDP、OSC & Art-Net)の間で送受信を行うことができます。

	IoCORE 2
電源	12-24 DC 500mA (PSU 付属)
入力方法	Web インターフェイスによるプログラミング
入力	8 x アナログまたはデジタル入力
出力	8 x リレー (250VAC / 30VDC 最大 2A)
プロトコル	Art-Net & sACN、OSC、TCP & UDP
PoE クラス	クラス1
ポート	DMX512-A (ANSI E1.11) ポート (光絶縁、入力または出力) イーサネットポート、RS-232 ポート

マルチプロトコル照明コントローラー

DMX コントローラー



CUETY LPU1 / LPU2



iPad を強力な照明コンソールに変える新世代の照明コントローラーです。iPad の携帯性とマルチタッチを活用してムービングヘッド、LED、従来の照明、DMX 制御特殊効果をフルにサポート。3,800 種類以上の DMX-512 フィクスチャーからなるフィクスチャライブラリが付属しています。パーソナリティファイルは、WEB サポートフォーラムで簡単にリクエストできます。

	LPU-1	LPU-2		
マーケット	エンターテイメント	設備	DMX チャンネル数	512 ch
対応プロトコル			フィクスチャー	64
DMX512, Art-Net, sACN	○	○	プレイバック数	64
HTTP, TCP, UDP, OSC	-	○	プレイバック毎の CUE 数	48
			FX ジェネレーター	○
			パーソナリティファイル数	4500 以上

ウォールマウントタッチパネル



KIOSC TOUCH



「キオスクタッチ」は Kiosc アプリをそのままアーキテクチャー用に実装したタッチスクリーンです。ネットワークデバイスを制御するためのカスタマイズ可能なユーザーインターフェースです。OSC および UDP プロトコルを介してネットワーク AV 機器を制御。Kiosc アプリは iOS、Android、macOS、Windows、Ubuntu でも利用可能です。

プロトコル	UDP, OSC	動作温度	-20°C ~ +50°C
寸法	45x198x116	重量	460 グラム

エンターテイメント照明ソフトウェア



CUELUX 2



「CUELUX2」はエンターテイメント照明業界向けの直感的なソフトウェア「Cuelux」がバンドルされた DMX インターフェースです。3ピン DMX-512 ポートを介して 512 チャンネルを出力します。

端子	DMX 3pin female x1 / USB Type-B x1
動作環境温度	-20° C ~ + 50° C
寸法	137 x 76 x 41 mm

マルチプロトコル照明コントローラー

DMX マージャー



Dmx Merger



DmxMerger」は、照明コントローラーから最大6つの異なるDMX信号を1つのDMXネットワークにまとめるためのDMX信号マージャーです。Dmx-Mergerは、6つの入力の中で、LTP、HTP、およびPriorityの3つの方法を提供します。

電源	9-24V DC 500mA(オプションで外部源供給可能)
入力	6
動作環境温度	-20°C~+50°C
寸法 / 重量	105 x 86 x 60 mm / 120g

RDM スプリッター



RDM SPLITTER

RJ45



TERMINAL



DMX および RDM ネットワーク用の光学的に絶縁されたスプリッター / ブースタです。スプリッターはDMX信号を受け取り、6つのDMX出力ポートで再度送信します。各出力ポートは、さらに32個のデバイスを駆動することができます。各ポートが300mの長さの別の接続をサポートする信号ブースタとしても機能します。CueCore2 および QuadCore 照明エンジンと簡単に組み合わせることができます。

ボタンパネル



B-STATION 2



「B-STATION」は、6つのプッシュボタンを備えた壁掛けのボタンパネルです。CueCore内の任意の機能をリモートコントロールできます。B-StationのWebインターフェイスを使用すると、UDP、OSC、Art-Netなどのサポートされているプロトコルからの着信信号に基づいてトリガとアクションをプログラムできます。同様に、トリガが発生した場合でも、メッセージを送信したり、内部ソフトウェア機能呼び出すことが可能です。

DMXポートを搭載し単体での使用も可能です。

取り付けオプション



DIN アダプタ



COREシリーズ製品をDINレールに取り付けるためのDINレールホルダです。このDINレールホルダーはベースとボルトで構成され、ボルトはさまざまな位置でベースにはめ込むことができます。絶縁保護を保証します。非常に幅の広い筐体の場合は、2つのDINレールホルダーを取り付ける必要があります。

RACKMOUNT



CueCore、QuadCore、IoCore、TimeCoreを二台19インチ幅のラックに取り付けることが可能です。ラックマウントは1HEを占め、130mm (5.1") の奥行きです。ユニットには、ブラインドパネルが取り付けられ、1つの取り付け位置をカバーします。

SUNLITE SUITE シリーズ



新しいインターフェースを体験

新しくなったユーザーインターフェース

ここ数年ユーザーからの声に耳を傾け、舞台裏など薄暗い環境での使用がより快適で、よく使用される機能にすばやくアクセスできる、新しいグラフィカルインターフェースを作成しました。SUITE3のグラフィックは、高解像度アイコン、メニューバーの復帰、タッチスクリーンの最適化を可能にするズームオプションがあります。

PAGES / ページ

クイックアクセススイッチは、カラーやゴボなどのプリセットを呼び出すために作成されます。ダイナミックな動きと色の変化のエフェクトが自動的に構築されます。XYとカラーミキシングコンポーネントは、何もプログラムする必要なしに照明器具を素早く制御できます。

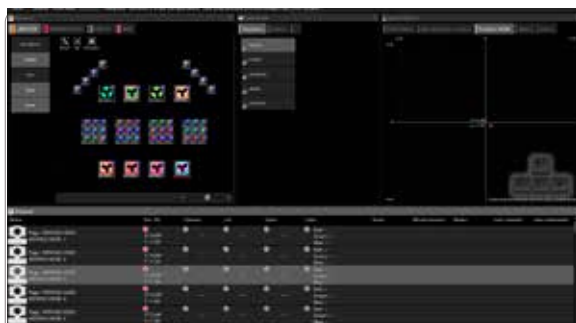

CYCLE サイクル

音声・映像・シーンを同期し マルチメディアを統合

Cycleは、シーンリストとスイッチのボタンで構成され、キューリストやタイムラインで表示できます。サイクルをリアルタイムで記録したり、シーンをタイムラインにドロップすることができます。サイクル内では、シーンは時間、GOボタン、またはMIDI タイムコードとの同期によってトリガーされます。

SUNLITE SUITE シリーズ



Palette パレット

シーンをライブラリー化 更新作業もはかどります

パレットは、位置、色、ビームまたはその他のチャンネルに使用できます。パレットに保存して、さまざまなシーンで同じパレットを使用することができます。更新する必要がある場合は、パレットを更新するだけで対応する全てのシーンが自動的に更新されます。

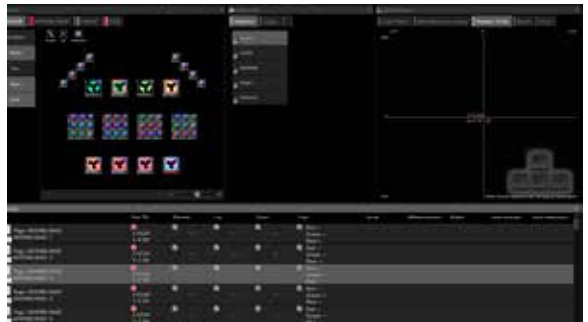

TIME LINE タイムライン

エフェクトをかんたんに！ ピクセルマッピングの味方

EasyTime エディタで簡単にエフェクトを作成できます。ドラッグ&ドロップでカラーミキシング、パン/チルト、チェイサー、ウェーブ、グラデーションエフェクト。マトリックス効果は、RECT と呼ばれる仮想キャンバスに置くことができます。ピクセルマッピングのための完璧なツールになります。

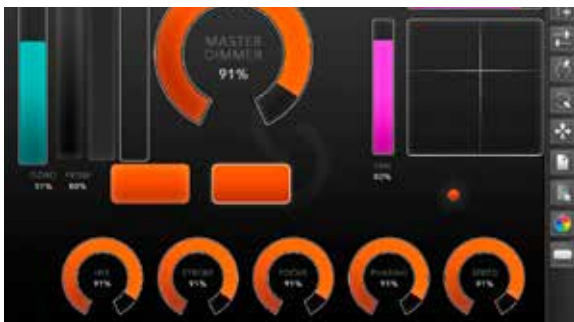

APP リモート

スマホ・タブレットから WIFI 経由でワイヤレス操作

ライティングをステージ上に置くかどうか、またはバーの所有者のためのシンプルなユーザーインターフェイスを設計するために、スマートフォンやタブレットから照明を完全に制御します。iPhone、iPad または Android デバイスから WiFi 経由で Sunlite Suite 2 をリモートで制御できます。



3D

ビジュアライザ

プログラムしたショーを 3D レンダリングで確認

3D ビジュアライザーでは、使用する照明器具をコンピュータースクリーン上に配置し、プログラムしたショーを確認することができます。スキャンライブラリーで作成した「フィクスチャー」のエフェクトをスクリーン上で確認することも可能です。



新機能 SUBMASTER

スイッチに新しい Multiply オプションを設定すると、Submaster 調光器を作成できます。



CONSOLE

コンソールはシーンのトリガー、シーンのディマー、スピード、サイズおよびフェーズの変更、パン/チルトの制御、パレットの設定などが可能です

SUNLITE SUITE シリーズ

sunlite

SUNLITE SUITE2

エンターテイメント用 DMX コントロールソフトウェア



ソフトウェア



フィクスチャー

インターフェース

ソフトウェアは無料でダウンロード インターフェースと組み合わせて使用

Sunlite Suite 2 は Nicolaudie の主力ソフトウェアです。劇場、ライブショー、クラブ、建築のハイエンド向けに設計されたソフトウェアは、高度な DMX 制御の標準を確立します。Suite2 は、新しいデザインに代えて、さまざまな新機能が付属しました。

充実したフィクスチャーライブラリ

ビギナーモード機能により初めて照明をオペレーションする方から、複雑なオペレーション（エキスパートモード）まで対応します。フィクスチャーライブラリーは現在、200 以上のメーカー /4500 以上ライブラリーが使用可能となっています。

最新の灯体のライブラリーは WEB 上の SSL フォーラムより検索することができます。フォーラムに無い灯体は SSL エディターで簡単に作成する事も可能です。

MAIN メイン

シーンプログラムを作成するメインコントロールはシャッター、ディマーやズームを調整でき、外部コントローラーのバッチも可能

Cycle サイクル

タイムラインの時間軸上にどのシーン・スイッチが入っているかひと目で確認でき、再編集やシーンの追加なども簡単に行えます

Group グループ

灯体をグループに分類して管理・コントロールできます。オートリリース機能により操作ミスを防ぐ機能が追加されました

LIVE ライブ

カラーピッカーと XY 軸ウィンドウは、紐付いた DMX CH のリアルタイムに制御することができます。色とポジションをライブコントロール！

Palette パレット

ポジションをライブラリーに保存することができます。パレット内のポジションを修正するだけで全てのシーンの修正が可能になりました

TIME LINE タイムライン

タイムラインに沿ったエディターにより、どのタイミングでどう変化させるのかを簡単にプログラムすることができます

EasyShow イージーショー

照明、オーディオ、ビデオや MIDI タイムコードをイージーショーで同期することができます。

EasyView ビジュアライザ

3D のコンピューターグラフィックによりプログラムしたショーをスクリーン上で確認することができます。

SUNLITE シリーズ

SUNLITE

エンターテイメント用 DMX インターフェイス



SUNLITE-BC



SUNLITE-EC



SUNLITE-FC

エンターテイメント照明のためのインターフェイスボックス

SUNLITE シリーズのインターフェイスボックスに対応した DMX コントロールソフト Sunlite Suite 2/3 は無料でダウンロードできます。ソフトウェアからの制御データはインターフェイスボックスを通して DMX に変換し、フィクスチャーをコントロールすることができます。

ソフトウェアは無料。個別にアップグレードすることができます。

SUT テクノロジーでは、SUNLITE インターフェイスをアップグレードすることができますが、インターフェイスは定期的にインターネット経由で同期する必要があります(デフォルトでは 1080 時間ごとに拡張可能です)。残りのオフライン時間は、コンピュータがインターネットに接続されているときにリセットされます。

パッケージ比較	sunlite-bc	sunlite-ec	sunlite-fc
価格	¥50,000	¥70,000	¥90,000
アップグレード	●	●	●
ハウジング	プラスチック	プラスチック	プラスチック
Ethernet	-	●	●
RDM	オプション	オプション	●
端子	USB Type-C	USB Type-C	USB Type-B
ライブ			
DMX channels	256ch (512 に拡張可)	1024ch (2048 に拡張可)	1536ch (2048 に拡張可)
ArtNet channels	オプション	オプション	512*
Sunlite Suite 2 (PC)	リミテッド※	リミテッド※	フル
Sunlite Suite 3 (PC)	リミテッド※	リミテッド※	フル
ESA2 (PC, Mac)	オプション	●	●
旧 Sunlite ソフト (PC)	●	●	●
MIDI トリガー	●	●	●
EasyRemote app	●	●	●
ボタン数	-	10	-
スタンドアロン			
DMX channels	128ch (512 に拡張可)	512ch (2048 に拡張可)	512ch (2048 に拡張可)
メモリ	64k flash	Micro SD card	Micro SD card
ゾーン / シーン	1/99	5/99	5/99
タイム / カレンダートリガー	-	オプション	オプション
ボタン数	3	13	3
ドライコンタクト接続	-	up to 16*	-
※ Sunlite Suite リミテッド / フルの違い			
リミテッド	VIDEO / AUDIO, MIDI タイムコードシンク, タイム / カレンダートリガーなし		
フル	VIDEO / AUDIO, MIDI タイムコードシンク, タイム / カレンダートリガーあり		

ドライコンタクトポート

ドライ接点ポートを介して、ライブモードとスタンドアロンモードの両方でシーンをトリガーします。プッシュボタンまたはリレーからシーンを開始するには、ポートコネクタのピン 1~8 でグランドピンをブリッジします。最大 8 つのポートをバイナリで組み合わせて最大 255 のトリガを行うことができます。

WIFI 接続性

SUNLITE-EC をネットワークに接続し、Sunlite Suite 3 を使用して遠隔操作する。Wi-Fi 接続では、iPhone / iPad / Android 用 Easy Remote アプリを使用して、スタンドアロンモードでデバイスを制御することもできます

スタンドアロン

各 Sunlite インターフェイスには、フラッシュメモリまたは microSD スタンドアロンメモリが付属しているため、プログラムされたショーをコンピュータなしでスタンドアロンで実行できます。

スタンドアロンモードは、コンピュータが不要な小さなショー、コンピュータの故障時のバックアップ、または建築用の設置に最適です。

シーンの変更は、コントロールの + と - のプッシュボタンで行うことができます。SUNLITE-EC は、Easy Remote iPhone / iPad / Android アプリを使用して、ドライコンタクトポートやネットワークなどのさまざまな機能を提供します。

DJ 用ライティング APP

DJ ライティング APP

NICOLAUDIE ●●●



直感的な操作

DJ 感覚でライティングをコントロール

プログラミング不要で タブレットから照明演出

Light Rider は、iPad、Android、Amazon Fire タブレット用の新しいアプリです。プログラミング不要で DMX ライトを制御できます。このアプリは DMX 照明器具と互換性があり、15,000 以上のフィクスチャーのパーソナリティプロフィールを含むライブラリが増えています。

Light Rider は、25 年以上の DMX 照明制御経験を持つ Nicolaudie Group によって開発され、ショーの前にシーンをプログラミングする時間がない DJ の手でプロのライトショー演出を可能にします。

Light Rider の開発者と DJ が慎重に作り上げたエフェクト

- Move FX は左に、Color FX は右に、Flash FX は中央に、そしてプリセットは下に沿ってあります。スピード、フェード、ファン、サイズ、シフトコントロールで FX ライブを楽しむことができます。

オーディオパルス分析、タップまたは Ableton Link を使用して音楽と同期します。Android 搭載の Nicolaudie Group USB-DMX インターフェースや、Android / iPad 搭載 WiFi 経由の Art-Net デバイスで使用できます。Art-Net は無料で利用できますが、2017 年以降はアドオンを購入する必要があります。

15,000 以上の
フィクスチャーライブラリーを提供



無料アプリをダウンロードしよう！
App Store/Amazon/Google Play



FEATURES

- ・ 512DMX チャンネル
- ・ WiFi 経由で ART-NET プロトコル
- ・ フィクスチャーライブラリー 15,000 以上
- ・ マニュアルチャンネルコントロール
- ・ ライトポジションキャリブレーション

ライブ

- ・ 21 種の強力なオートエフェクト
- ・ ユーザープリセットを 10 登録可能
- ・ プラグ & プレイ
- ・ カラーホイール
- ・ マスター & サブマスター
- ・ スピード / サイズ / シフト / フェード / ファン

DMX インターフェース

STICK シリーズ

壁面埋め込み型 DMX インターフェース

SCENE

1~8のボタンでシーンを選択します。2回タップすると元の値にリセットされます

PAGE (BANK)

ABCDEに各5ページ、シーンボタンとの組み合わせで、200(25x8)種類のシーンを保存できます。

FADER

カラー化されたフェーダーは、シンプルなタッチで基本的な色に直接アクセスできます



SELECT

ディマー、スピード、カラーを切り替えることができます。

VALUE

中央の緑LEDはデフォルト値、左右の青LEDは増減した値です

ニコラウディー「STICK」は、建築照明の設備で使えるシンプルなDMXコントローラーです。パネル上部にオン/オフボタン、最大200の照明シーン(25x8)、ページ間を循環する2つのボタン、水平のフェーダーを選択する8つのボタンを備え、カラー/ディマー/スピードを即座に調整することができます。コントローラーはESA2ソフトウェアを使用してPCまたはMacからUSBプログラムが可能です。

STICKシリーズは設備や用途により、あらゆるニーズを満たすモデルをご用意しています。



STICK-KE2

パッケージ比較表	STICK-KE2	STICK-DE3	STICK-GA2	STICK-GU2	STICK-CW4
デザイン	ガラストップ	ガラストップ	ガラストップ	ガラストップ	ガラストップ
寸法	106 x 146 x 10 mm	106 x 146 x 11 mm	86 x 110 x 11 mm	86 x 86 x 11 mm	106 x 146 x 10 mm
重量	200g	211 g	145 g	113 g	200g
USB 接続	●	●	●	●	●
Ethernet 接続	●	●	-	-	-
DMX チャンネル	1024	2 x 512	512	128	1024
対応するソフトウェア					
Easy Stand Alone (PC)	-	-	-	●	-
Easy Stand Alone 2 (PC/Mac)	●	●	●	●	●
ESA-PRO (PC)	●	●	-	-	●
ESA-PRO2 (PC/Mac)	●	-	-	-	●
DMX レコーダー (PC)	-	●	-	-	-
Suite 2 (PC)	-	●	-	-	-
3D ビューワー (PC)	-	フルモード	限定モード	限定モード	-
Stick Remotes (アプリ)	-	iOS / Android	-	-	-
Alcolis (アプリ)	-	iOS / Android	-	-	-
スタンドアロン動作					
シーン数	200	500	99	24	36
ゾーン数	5	10	1	1	1
スタンドアロンメモリー	micro SD	micro SD	76k	12k	-
最大ステップ数 (20ch)	SD カード限界	SD カード限界	3200	842	2729
最大ステップ数 (60ch)	SD カード限界	SD カード限界	1200	311	-
最大ステップ数 (512ch)	SD カード限界	SD カード限界	140	-	124
電源電圧	-	DC 5-6V	DC 5-12V	DC 5-12V	-
電源コネクタ	ターミナルブロック / RJ45	ターミナルブロック / RJ45	ターミナルブロック / RJ45	ターミナルブロック	ターミナルブロック / RJ45
トリガー					
ライブコントロール	Color / Dimmer / Speed	Color / Dimmer / Speed	Color / Dimmer	Color / Dimmer	Color / Dimmer / Saturation
タッチセンスボタン	12 + ホイール	10 + ホイール	4	3	12 + ホイール
ポートトリガー	8	8 (二進法 255)	8 (二進法 255)	8 (二進法 255)	8
クロック	40	100	-	-	100
RS232	●	●	-	-	-
オーディオ	-	-	-	-	-
赤外線トリガー	-	●	-	-	-
WIFI	●	-	-	-	●

DINA シリーズ

DINA シリーズ

大規模プロジェクト用 DMX インターフェース

DINA-DR1

DINA-DR1 LITE

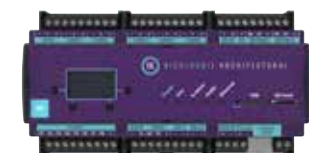

DINA-DR2

DINA-DR2 LITE



DINA-SR1



DINA-DR MICRO



NICOLAUDIE「DINA-DR1」は、大規模プロジェクト向けの複数のプロトコルを備えた照明コントローラーです。DIN レールマウント用に設計され、固定式照明の設置に適した耐久性を保持しています。複数のコントローラを接続して、大規模な照明設置用に同期させることが可能です。

DINA-DR1 は最大 3072 チャンネル (1024 RGB または 768 RGBW フィクスチャ) を DMX512、Art-Net または SACN、LED PIXEL、DALI 等複数のプロトコルで制御でき、20 ゾーンで最大 6 つの DMX ユニバースを出力します。DINA-DR LITE は 1024 チャンネル (最大 3072CH に拡張可能) で限定的ではありますが拡張性のある機能が搭載されています。

DINA-DR1 は、NSA (New Stand Alone) エンジン上に構築され、コンタクトポート、RS232、またはイーサネットを使用して、マルチゾーンショーコントロールのほか、時間、オーディオ、ポート、RS232、TCP、DALI 等、高度で柔軟なトリガーの統合を提供します。

またプログラミングも簡単に行うことが可能です。DINA-DR1 を USB/ イーサネット経由で PC に接続し、ソフトウェアを起動します。PC を使用しない場合は DINA-DR1 をローカルネットワークに接続し、プログラミングアプリ Arcolis を使用して、スマートフォンまたはタブレットでデバイスをプログラミングが可能です。

DINA パッケージ比較	DR1	DR1 LITE	SR1	DR2	DR2 LITE	DR MICRO
寸法	160 x 91 x 62 mm	160 x 91 x 62 mm	240 x 115 x 44 mm (19" アダプター-抜)	106 x 91 x 59 mm	106 x 91 x 59 mm	52 x 29 x 24 mm
重量	317g	317g	950g	180g	180g	16g
USB 接続	●	●	●	●	●	●
DMX 接続	Screw terminal	Screw terminal	XLR 3-pin	Screw terminal	Screw terminal	RJ45 (RJ) or screw terminal (RB)
Ethernet	●	●	●	●	●	-
出力 CH 数	3072 ch (DMX, eDMX, LED pixel)	1024 ch (DMX) ※ 1	3072 ch (DMX, eDMX, LED pixel)	1024 ch (DMX) ※ 2	512 ch (DMX) ※ 2	60 ch (DMX)
RDM	●	●	●	●	●	-
LED Pixel	Q4 2022	optional (Q4 2022)	Q4 2022	-	-	-
eDMX	●	●	●	-	-	-
DALI	Available 2022	Available 2022	Available 2022	-	-	-
内蔵メモリ容量	16 MB	16 MB	16 MB	-	-	8 KB
Micro SD card	●	●	●	●	●	-
LS Cloud	●	オプション	●	●	オプション	-
Stand Alone						
シーン数	2000	2000	2000	99	99	99
ゾーン数	20	20	20	5	5	1
電源	8-15V DC	8-15V DC	5-5.5V DC	8-15V DC	8-15V DC	5-5.5V DC
電源接続	Screw terminal	Screw terminal	USB Type C and B	Screw terminal	Screw terminal	mini USB
トリガー						
Ports	8	8	8	8+3	8+3	2 (RJ version)
Clock/calendar triggers	●	●	●	●	●	-
RS232	●	オプション	●	-	-	-
Ethernet integration	●	●	●	●	●	-
AUDIO	●	オプション	●	-	-	-
DALI	Available 2022	Available 2022	Available 2022	-	-	-
SOFTWARE						
ESA2	PC/Mac	PC/Mac	PC/Mac	PC/Mac	PC/Mac	PC/Mac
ESA Pro 2	PC/Mac	PC/Mac	PC/Mac	PC/Mac	PC/Mac	PC/Mac
Arcolis	iOS/Android	iOS/Android	iOS/Android	iOS/Android	iOS/Android	Android (USB)
スマホアプリ	iOS/Android	iOS/Android	iOS/Android	iOS/Android	iOS/Android	-
その他						
出力 CH 数						

※ 1. オプションにより 3072ch にアップグレード可能 / ※ 2. オプションにより 1536ch にアップグレード可能

SLESA シリーズ

SLESA シリーズ

設備用 DMX インターフェース



設備用途に適したパッケージで照明機器のコントロールをすぐに開始
データを入力したインターフェースボックスにより運用時は PC が不要

SLESA-U8

64bit OS の PC 対応
U8 インターフェース用に開発された TOOLS の項目により DMX プレイクタイムの修正が出来る様になり、DMX 機器とのマッチングが取れるようになりました。

SLESA-U10

ESA-PRO に対応したインターフェースです。スマートフォンから WIFI 経由でのコントロールが可能になりました。

DSB32-UE7



SLESA-U9

ローコストインターフェイス 最大 256ch DMX を制御可能。
20ch 運用時に最大 1184 ステップまでコントロールすることが可能です。外部メイクを受けてわずかな DMXch のみ運用する際に最適です。外部メイクによりシーンの呼出は 4 シーンのみとなります。

SLESA-U11



8x4 合計 32 パターンのプログラムを簡単に呼び出せるコントロールボックスです。ページをめくることなく次のシーンの呼び出しが可能です。
ESA-PRO の使用でエリア別の照明コントロールが可能になりパンケットなどのパーティーションの使い回しに最適です。アミューズメントシーンでも力を発揮する音声入力装備!

パッケージ比較	SLESA-U8	SLESA-U9	SLESA-U10	SLESA-U11
寸法	77 x 87 x 40mm	77 x 87 x 40mm	77 x 87 x 40mm	161 x 95 x 42mm
USB 接続	●	●	●	●
Ethernet	-	-	-	●
WIFI 接続	-	-	●	-
ESA software	PC	PC	PC	PC
ESA2 software	PC / Mac	PC / Mac	PC / Mac	PC / Mac
ESA Pro software	-	-	-	PC
ESA Pro 2 software	PC / Mac	PC / Mac	PC / Mac	PC / Mac
DMX channels	512	256	512	1024 (expandable to 2048)
スタンドアロン				
シーン数	99	20	99	99
ゾーン数	1	1	1	5
スタンドアロンメモリー	128k	20k	100k	micro SD
メモリー容量 (20 ch.)	7677	5600	3935	unlimited
メモリー容量 (60 ch.)	2877	2100	1550	unlimited
メモリー容量 (512 ch.)	355	-	190	unlimited
電源	5-5.5V DC	-	5-5.5V DC	5-5.5V DC
電源接続	mini USB	mini USB	USB Type-C	USB Type-C
トリガー				
物理ボタン	-	3	3	13
内部コネクタ	HE10	18 pins	HE10	-
ポートトリガー	8	8	8	16
クロックカレンダートリガー	-	-	-	Unlimited
赤外線コントロール	-	-	-	-
スマホ APP	-	-	●	●

SUSHI シリーズ

SUSHI シリーズ



シンプルな小型 DMX インターフェース

高品質なのに低価格、スイス品質でアメリカの販売戦略、そして中国生産。

SUSHI はシンプルかつとてもクオリティの高い製品です。ワールドワイドに活躍するエンジニアとマネージャー達によって開発されました。ヨーロッパのデザインと品質、アメリカの市場戦略とパワー、アジアの製造技術と低価格設定を一つに統合した画期的な製品です。

すべての DMX 対応機器をコントロール
15000 以上の機材と 500 ものメーカーのライブラリー

15000 フィクスチャー以上のライブラリーが内蔵されているため、パッチが非常に簡単です。また、内蔵の SSL エディターを使用して自分のフィクスチャーライブラリーを作成できます。

対応ソフト	SUSHI-RJ	SUSHI-DS	SUSHI-RB
XP, Vista 7, 8, OSX	USB	USB 経由で接続	
USB 接続	mini-USB	mini-USB	mini-USB
出力	RJ45	XLR 3F	Connector Block
寸法 mm	55 x 26 x 28	75 x 20 x 17	63 x 26 x 28
Easy Stand Alone 1	●	●	●
Sunlite Suite 2004	●	●	●
Daslight DVC 1	●	●	●
Lumi Desk	●	●	●
スタンドアロン動作			
DMX チャンネル	128ch	128ch	128ch
拡張性	512ch	512ch まで	28ch まで
スタンドアロンチャンネル	12ch	v	12ch

SUSHI 対応ソフトウェア

Easy Stand Alone



Sunlite Suite



Daslight



Lumi Desk



SUSHI には Sunlite / Daslight の旧タイプソフトウェアが無料で含まれています。新しい Sunlite / Daslight ソフトウェアはオプションとして用意されています。10000 フィクスチャー以上のライブラリーが内蔵されているため、パッチが非常に簡単です。

また、内蔵の Scan Library エディターを使用して自分のフィクスチャーライブラリーを作成できます。USB ポートを使用して、Windows (XP, Vista 7, 8) 等のコンピューターに接続できます。デベロッパーキットは、パワフルでユニークなクロスプラットフォームライブラリーを使用しています。

対応ソフトウェア	SUSHI-DS	SUSHI-RB
XP, Vista 7, 8, OSX	USB 経由で接続	
USB 接続	mini-USB	オプション
出力	XLR3 pin F	RJ 45 / Connector Block
寸法	-	63x30x24 mm
Easy Stand Alone 1	●	●
Sunlite Suite 2004	●	●
Daslight DVC 1	●	●
Lumi Desk	●	-
スタンドアロン動作		
DMX チャンネル	128ch	12ch
拡張性	512ch まで	512ch まで

DMX コントロールソフトウェア

ESA1



「セットアップ」、「エディター」、「ユーザー」、「スタンドアロン」、4つのタブから構成された非常にシンプルでわかりやすいソフトウェアです。誰もが始めて触ったその日からご利用いただけます。

ESA2

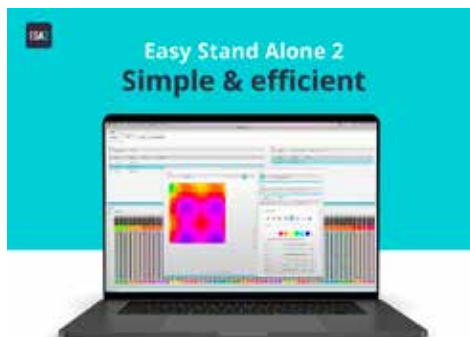

ESA1 の使い勝手をそのままに、非常に強力なエフェクトを搭載したシーン作成ツール「シーンビルダー」が搭載されました。カラーマトリクスエフェクトからムービングのファン機能まで充実のエフェクトを追加。

ESA PRO



タイムライン形式でより複雑なプログラム作成が可能になった ESA PRO ソフトウェア。フィクスチャ毎に別々のタイムラインでのプログラムや、マルチエリアの制御も可能となった。エフェクトも ESA2 とほぼ同等の内容を収録。LED からムービングライトまで緻密なタイムラインプログラム作成を可能とします。

ESA PRO2



ESA PRO をブラッシュアップし、別々のタイムラインのレイヤーを合成できるタイムラインレンディングが追加。カラー、ディアー、アトリビュート、フェージング、オパシティー、サチュレーション、キーフレーム機能を追加するタイムラインオートメーションエディターを追加。デザイナーが思い描いた通りのタイムラインカーブを作成できます。TCA 対応インターフェースを用いれば Advanced Trigger にて複雑な条件付シーンを実行可能にします。

建築用 DMX ソフトウェア

ESA PRO

Editor エディター

各灯体のエリア分けや SCENE の作成をするセクションです。

Areas: 灯体のエリアを区別するセクションです。各エリアに振り分けられた灯体は、他のエリアの信号を受けることなく独立操作が可能です。また、全ての灯体を制御する [GlobalArea] セクションもあります。

Scenes: ESA 同様ステップをまとめたセクションです。各シーン [Scene] のステップは [Time Lines] で作成します。ESA と違い TimeLine 上にメモリーしていくため時間軸上で瞬時にメモリー状態を確認できます。メモリーには左下の Effects をドラッグアンドドロップして TimeLine 上に当てはめる簡単な行程です。

エリア分けされた灯体を区別するセクションです。

Groups:

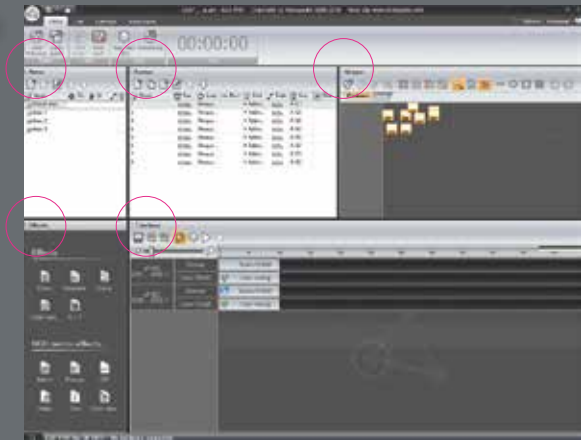

Live ライブ

Editor で作成した各 Scene を Live で使用するセクションです。

Live: Editor 画面上で作成した Scene を各エリアごとに分類したセクションです。スタンドアローンで使用しない場合はこのセクションで照明の操作を行います。エリア分けしていない場合 USER の箇所 (丸印) は GlobalArea の表示のみとなります。

Calendar カレンダー

各 Scene を月 / 日 / 時に振り分けて信号を出力させるセクションです。

カレンダー Scene から Calendar ヘッドラッグアンドドロップするだけで操作は完了です。

ご注意 ボックス自体にタイマー電源が付いているわけではありませんのでご使用の際は常時電源が必要となります。

表記 カレンダーの表記は、Day・Week・Month のいずれからお選び頂けます。

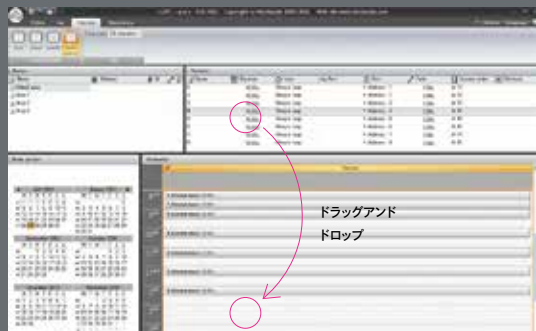

FAQ

よくある質問と回答

ESA/ESA-PRO

ESA で同時に複数のシーン (キュー) を走らすことが可能ですか?

ESA では出来ません。が、ESA-PRO であれば別々のエリアであれば同時に 5 個まで走らせることが可能です。

ムービングライトは制御できますか?

内蔵された FX マネージャーにより複雑なパン / チルトのコントロールが容易に出来ます。

ESA で音同期できますか?

最新版の ESA-PRO ではタイムラインに WAV ファイルを貼り付けて音楽と同期再生することができます。

汎用赤外線リモコンでシーンの呼び出しは出来ますか?

ESAU7 及び STICKU1 では赤外線ポートが標準で装備されており、汎用リモコンを認識 / セットアップすることにより可能となります。ただし DSB32-U7 では使用できません。

建築用 DMX ソフトウェア

ESA PRO

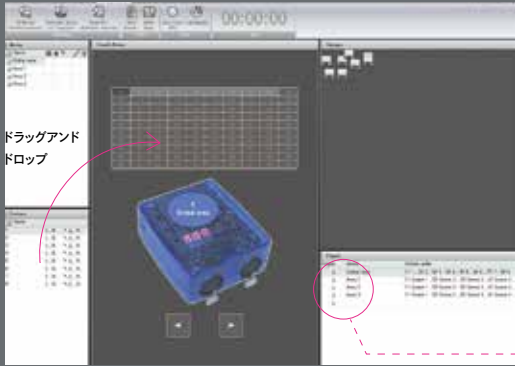

Stand Alone スタンドアローン

シーンをコントロールボックスにメモリーするセクションです。

操作 シーンをドラッグアンドドロップし振り分けていく作業のみです。振り分けが完了したら [WRITETHEINTERFACEMEMORY] のボタンを押せば、インターフェースボックスにデータが書き込まれます。

シーン エリアごとに分けられたシーンが表示されます。エリアの選択は [Areas] をクリックして表示させます。

ページ インターフェースボックスは、A・B・C・D・Eの5つのページがあり、そのページごとにエリア分けをすると非常に便利です。

Tools ツール

SLESA-U7,STICK/SUITE2-FC を DMX レコーダーとして使用する

概要 ソフトウェアの ESA-PRO をダウンロードした際に TOOLS と呼ばれるコマンドも合わせてダウンロードされています。ファームウェアのアップデートなどが行えます。

操作 TOOLS を開き [DMXRecorder] を選択します。
 外部操作車をインターフェースボックスに接続します。
 [REC] ボタンを押し、メモリーしたい長さで停止させます。
 [WRITE] ボタンでインターフェースボックスに書き込むだけで終了です。
 SLESA-U7、SunliteSuite は赤外線受光部をボックス内に備えています。市販の赤外線リモコンを認識させることでワイヤレスコントロールが可能です。

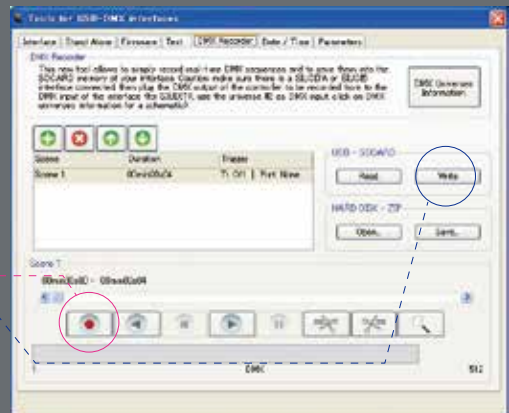

ESA/ESA-PRO は DMX レコーダーとして活用が出来ますか？

別途インストールされる Tools で DMX レコーダーとして運用が可能です。

DMX レコーダーはニコラウディー



建築用 DMX ソフトウェア

スタンドアロン DMX コントロールソフトウェア

ESA

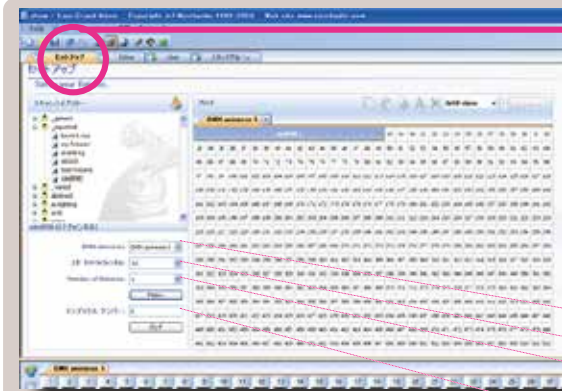

1 ソフトウェアを起動 照明機器をレイアウトします

ESA ソフトウェアを立ち上げるとセットアップ画面が表示されます
 スキャンライブラリーから照明器具を選びます



■スキャンライブラリーとは

- ・照明機器メーカー 100 社以上、3500 台以上のライブラリーを収録
- ・SUNLITE ホームページでは随時ライブラリーを更新しています
- ・スキャンライブラリーエディタで作成することも可能です。

- ・ユニバースの選択
- ・DMX スタートチャンネルの選択
- ・同一アドレス以外で何台使用するかを選択します
 ※ Matrix を選択すると [NumberofFixture] から [x] に変更されます
- ・登録台数を表示



2 EDITOR 画面に移動し ステップを入力します

- ・画面下のフェーダーを使い灯体のステップを入力していきます
- ・入力したステップはシーンに反映されます
- ・カラーマネージャー・エフェクトマネージャーを使用すると、よりスムーズにセッティングが可能です。



3 ユーザー画面では 作成したシーンをチェックします

ユーザー画面ではタブに割り当てられたシーンをクリックすることで確認することができます。
 ボックス単体（スタンドアロン）で使用しない場合は USER 画面上でライブモードでご使用頂けます

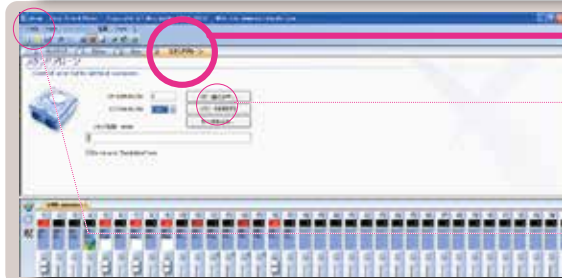

4 インターフェイス BOX に シーンを入力します

「メモリー書き込み」を押すと PC から ESA インターフェイスボックスヘッダが転送されます。転送完了までに数秒から数分かかることがあります。
 ESA インターフェイスボックスに入力したメモリーを PC に呼び出す場合は「メモリー読み込み」を押します。読み込んだメモリーは編集が可能です。
 ファイルメニューからデータを PC 上にメモリーすることも可能です。



以上でメモリーは完了です。
 入力後はパソコンを必要としません



照明プランシミュレーションソフトウェア

照明プランシミュレーションソフトウェア

EASY VIEW CONNECT

3D レンダリング技術を用いたソフトウェア
照明プランのプレゼンテーションや
ツアーでの事前打ち込みに最適!

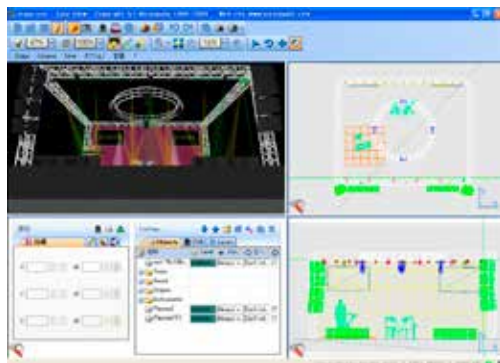

対応パッケージ

完全版

SUITE2-FC
SUITE2-FC+

制限有り

SUITE2-BC
SUITE2-EC

入力は 4 ユニバースまで対応し、CAD データを 3DS に
変換して取り込むため、スムーズな作業が出来ます。

インターフェースへの入力



インターフェースへの入力は DMX をダイレクトに入力するか ArtNet 出力対応による Ethernet 経由で入力します。インターフェースの導入を考えている方はソフトウェアの DEMO 版をダウンロードして実行できます。

パッチの選択



パッチマネージャーを起動させ、フィクスチャーライブラリーより灯体を選択。パッチすることにより灯体が反映されます。トラスや人物ファイルなども選択することが可能。選択したファイルは Listing に反映されます。

3D 上でステージを作成



パッチされた機具を 2D プロット画面にてマウスで移動させステージを作り上げていきます。正確な数値入力やオブジェクトのリサイズなども容易です。

演出を 3D 映像で確認



完成されたステージ上の照明 DMX 入力にて実際に演出し、疑似カメラで様々な角度からキャプチャーすることができます。

より表現を明確にする付加機能

ムービーレコーダー及びカメラ、音声ファイル入力及び編集が可能です。また、オブジェクトに AVI/MPEG ファイルの動画出力が可能です。

3D レンダリング



ムービーレコーダー AVI オプション



ムービー編集機能



ライティングコントローラー

ライティングコントローラー

WOLF MIX W1



マイク & ライン入力	オーディオピークを検出し音楽と同期 3.5mm ステレオ入力
USB-B	バスパワー給電 Ableton Link & OS2L と BPM 同期 WTOOL と接続・バックアップやアップデート 任意のユニバースをアサイン可能
4DMX ユニバース	3pin/5pin XLR・WLINK とユニバース 3+4 はオプション

ライティングをこの1台でLive 感覚パッドコントロール

Wolfmix W1 はコンピュータを使わずにその場でライトショーを作成するために設計されたスタンドアロンパフォーマンス DMX ライティングコントローラーです。FX モジュール、ミュージックシンク、最大4つのDMX ユニバースツールボックスが、あなたの想像力を刺激します。

MODEL	WOLF MIX W1
ハウジング	ABS 樹脂製 パウダーコーティングされたスチール製ベースプレート 100mm VESA (M4 6mm 以下) パウダーコーティングされたスチール製の強化背面プレート
ディスプレイ	4.3 インチカラー TFT、色ガラス付き 静電容量方式タッチパネル
エンコーダー	フルボディ合金 加速度センサー付きインクリメンタルプッシュ
ボタンパッド	シリコンボタン 37 個、マットオイル仕上げ LED カラーバックライト
寸法	195mm (幅) x 220mm (奥行) x 62mm (高さ)
重量	1.07kg
プロセッシング	ARM コア搭載 220Mhz CPU 8MB RAM 16MB フラッシュ
オーディオ	無指向性エレクトレットマイク 3.5mm アンバランスラインイン アナログ適応型ピーク検出器
DMX	3ピン DMX OUT XLR コネクター x2 5ピン DMX OUT XLR コネクター x1 5ピン DMX IN/OUT XLR コネクター (WLINK 付き) x1
USB	USB-B コネクター - 900mA (USB3 規格) 高速 USB 通信

Wolfmix W1 はコンピュータを使わずにその場でライトショーを作成するために設計されたスタンドアロンパフォーマンス DMX ライティングコントローラーです。FX モジュール、ミュージックシンク、最大4つのDMX ユニバースツールボックスが、あなたの想像力を刺激します。

快適な操作を支えるチップと外装

- ・専用 CPU 搭載
- ・16MB 高速 NOR フラッシュメモリ
- ・スチール製ベースと VESA マウント
- ・ソフトな感触のシリコンパッドとカラー LED
- ・4.3 インチタッチスクリーン
- ・4つのプッシュ式エンコーダー

ショーを盛り上げる強力なエフェクトとパレット

COLOR FX	最大 16 色をミックスして、Rainbow、Sparkle、Light Fever のエフェクトを作ることができます
MOVING FX	スキャナやムービングヘッドに動きのパターンを作成
BEAM FX	チェイス、ウェーブ、ハートビートのエフェクトを作成

ライティングコンソール

ライティングコンソール

zero88



FLX S48

1 ユニバースモデル
2 ユニバースモデル

FLX S24

1 ユニバースモデル
2 ユニバースモデル

zero88

ZerOS 搭載

迅速なシーン作成を可能にするマルチタッチディスプレイとカラーピッカー

Zero88「FLX S」は、使いやすいマルチタッチディスプレイ搭載の多機能ライティングコンソールです。LED照明やムービングライトのためのコントローラーを搭載し、接続した灯体に直接アクセスすることができ、柔軟性の高い操作が可能です。

マルチタッチカラー&イメージピッカーを使用して、迅速かつ正確な照明のカラーチェンジが可能です。また、カラーを48個の即時アクセス可能なカラーパレットのフェーダーやファンクションに簡単に記録することができ、後で呼び出すことができます。パッチウィザードやオートパレットなどの内蔵ツールにより、これまで以上に迅速に操作できるようになりました。

また、何度も使用するような重要な機能には、専用のZボタンでいつでもすぐにアクセスできます。

マルチタッチのパン/チルトグリッドや、エンコーダーホイール、「レインボー」、「フライイン」などの自動エフェクトを使用してムービングライトも簡単に制御可能です。

FLX S24とFLX S48は、劇場、コミュニティー会場、企業イベント、コンサート、レンタル、ファッションショーや、祭り、クルーズ船、テレビなど、様々なアプリケーションでの使用を考慮され、開発されています。



簡単に色選択

マルチタッチカラーピッカー、カラーパレット、さらにはアップロードされた画像からすばやく正確に色を選択できます



ムービングライトの制御

正確なエンコーダホイール、マルチタッチのパン/チルトグリッド、オート "Move on Dark" による素早く直感的なコントロール



無料アプリは、フィクスチャーを制御するためのワイヤレスモニターとして機能します。FLX Sは、さまざまなネットワーキングアクセサリもサポートしています。



GOボタンやよく使用するファンクションボタンは、いつでも素早く簡単に利用できます

ライティングコンソール

FLX S システム拡張例

zero⁰⁰⁰

FLX S48

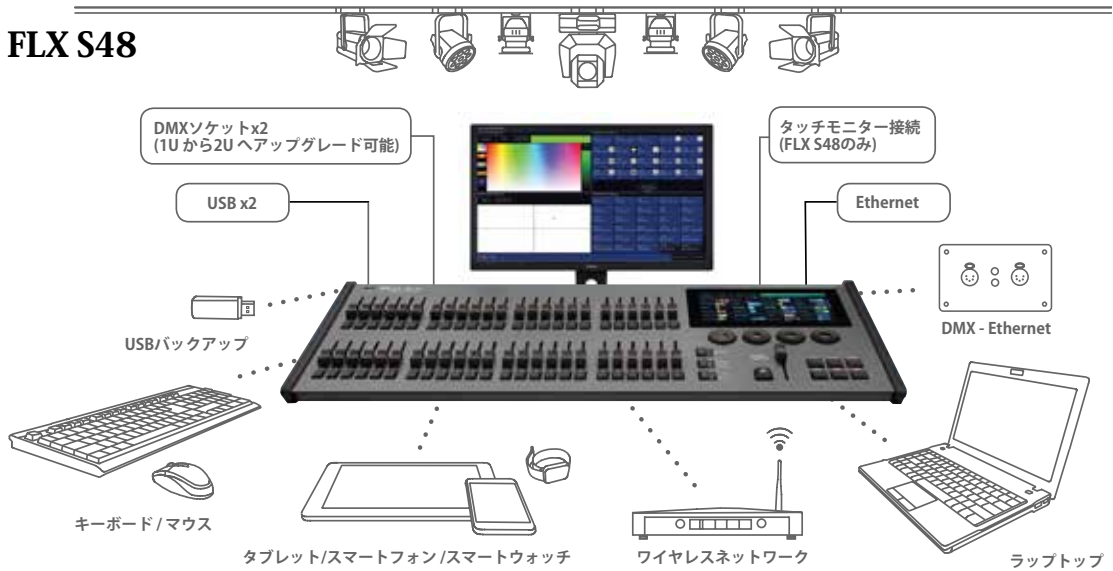

ZerOS ショーファイルとの互換性やオプションにより高い拡張性を誇ります

- カラーとムービングライト用マルチタッチインターフェース
- シアター専用の GO ボタンと再生フェーダー
- 4つのエンコーダーホイールによる直感的な操作
- iOS と Android 搭載端末で ZerOS コンソールをワイヤレスで制御するための無料モバイルアプリ
- ネットワーク出力とスマートフォン/リモートモニターへのワイヤレス接続用 Art-Net 4 および sACN
- 7インチタッチスクリーン
- 自動グループ、パレット、エフェクト、マクロ
- カラーピッキング、ミキシング、イメージキャプチャ
- LEE フィルターによるムードボード
- 加算、減算および HSV 制御
- 各プレイバックに複数のキューを保存可能
- フィクスチャーライブラリー内蔵
- RDM 互換性 ● ショーファイルを他の ZerOS コンソールと互換性
- 静音、ファンレス操作
- 1DMX ユニバースを 2 ユニバースにアップグレード可能



Model	FLX S48	1 ユニバースモデル 2 ユニバースモデル	FLX S24	1 ユニバースモデル 2 ユニバースモデル
電源	AC100-240V 50/60Hz (消費電力 35W)		AC100-240V 50/60Hz	
フィクスチャー制御	最大 96 台		最大 48 台	
MF フェーダー	x48		x24	
プレイバック (各サブマスタ&フルキュースタック機能付き)	x97		x49	
グループ	98		48 グループ	
パレット (カラー/ビームシェイプ/ポジション/エフェクト)	98 パレット x4		48 パレット x4	
オプション	外部タッチスクリーン用 DVI-D 出力 (1024 x 768)		19 インチラックマウント可能 (6 ラックマウント高)	
入出力	DMX / RDM	3pin XLR x1, 5pin XLR x1	3pin XLR x1, 5pin XLR x1	
	ディスプレイ・App	Ethernet	Ethernet	
バックアップ /Wing 拡張 /Update	USB ポート x2		USB ポート x2	
寸法	W668 x D 284 x H68 mm		W461 x D 284 x H68 mm	
重量	5.5 kg		4.0 kg	

ライティングコンソール

ライティングコンソール



FLX

FLX Wing

ZerOS 搭載



Model	FLX
電源	AC100-240V,50/60Hz
寸法・重量	HWD 90x659x342 mm / 7.5 kg
ソフトウェア	ZerOS
DMX	出力 RDM : XLR-5pin x2
DVI-D	モニター出力 / 外部モニター用
MIDI	in / thru (note,time code, show control)
D-sub コネクタ	8 contact closure trigger
DMX ch	4 コニバース / 2048ch
USB	5 ポートストレージ / 外部機器 / UPDATE
オーディオ入力	1/4" ジャック入力
イーサネット	イーサコン
プロトコル	Art-Net/sACN 対応・RDM 対応
オプション	FLX WING 最大 6 台追加可能
特徴	<ul style="list-style-type: none"> ・24 マルチファンクションフェーダー (CH, プレイバック, セレクト, GO) ・内蔵 7 インチマルチタッチスクリーン (PCAP テクノロジー) ・マスタープレイバックと Go ボタンで、一時停止とマスターインテンシティ ・4 エンコーダーホイールとセレクトボタン ・ディスプレイフル 4 コーサーキー ・Syntax キーとファミリーアレイアウト ・グラッドマスターとブラックアウトボタン

PLASA イノベーションアワード 2015 受賞！ 拡張フェーダー「ウィング」最大 6 枚追加

Zero88「FLX」は、PLASA イノベーションアワード 2015' を受賞した実績を持つ、英国生まれのコンパクトで使いやすい照明コンソールです。FLX は非常に簡単なユーザーインターフェースと、各チャンネルごとのフェーダレイアウトを持ち、DMX 調光器や灯体をコントロールします。スタジオでの使用を目的とした最高クラスの特許取得済みのカラーコントロールを備え、業界標準のカラーフィルター、カラーピッカー、カラーパレットは、すべてタッチスクリーンでアクセスが可能です。頑丈な構造と不揮発性メ

モリ、医療用レベルの電源は、圧倒的な信頼性を提供します。定期的に更新されるソフトウェアで、安心して長期使用していただけます。マルチタッチスクリーンを介してカラーコントロールを簡素化し、ネットワークでの完全なバックアップ機能を備えたコンソールを装備。制御データは、DMX またはイーサネットを介してブロードキャストされ (Art-Net または ACN のストリーミング)、ZeroOS ソフトウェアを利用して PC にダウンロードでき、オフライン時でも編集が可能です

スマートフォン / タブレット app



ZerOS Remote ZerOS Monitor

ZerOS とは

Linux オペレーティングシステムに基づいており、あらゆるコンピュータのユーザーによく知られているウィンドウベースのナビゲーションシステムを備えています。サイズ変更可能なウィンドウ、ユーザ選択可能なカラースキームや、カラーピッカー

など高度な視覚的ディスプレイを含むモニターのディスプレイのカスタマイズをシンプルなコントロールで可能にします。

ZerOS はスマホ / タブレットからの操作やモニターが可能です

ZerOS Remote" と "ZerOS Monitor" は iOS / Android スマートフォンやタブレット、また "ZerOS Monitor" は Windows ラップトップでも使用することができる無料の App です。ZerOS を搭載した全ての Zero88 コンソールと接続することができます。

「ZerOS Remote」は iOS / Android デバイスからショーのコントロールや

プレイバックをワイヤレスでの操作することができます。とりわけフォーカス設定において頻繁に使用されるでしょう。

「ZerOS Monitor」は追加の外部タッチスクリーンモニターに匹敵します。ワイヤレスでタブレットや Windows PC からモニターできます。

メディアサーバー

メディアサーバー

zero⁰⁰

ZerOS Server 4 Universe



Zero 88「ZerOS Server」は 1RU ラックマウント型に「ZerOS」の機能を搭載した照明制御システムです。LED 照明、ムービングライト、メディアサーバー、エフェクト、従来の劇場用照明器具や調光器など、あらゆるタイプの照明パフォーマンスを制御するために設計された、照明制御アプリケーション「ZerOS」を実行します。ショーのリプレイ、トラッキングのバックアップ、または施設のシステム統合が必要なパフォーマンス施設やネットワークでの使用に最適です。

MIDI（ノート、タイムコード、ショーコントロール）、DMX、RDM、Art-Net4、ストリーミング ACN、コンタクトクローザーへのインターフェースを備えており、分散型アーキテクチャ照明ネットワーク内で iLight iCAN ネットワークデバイスとして動作するオプションを備えています。

- ・ 4ユニバース 2048CHの制御チャンネル（5ピンXLRまたはイーサネット経由のDMX出力）
- ・ キュー：1000スタック×10,000キュー（最大合計10,000キュー）
- ・ LED、ムービングライト、メディアサーバー、エフェクト、ディマー制御
- ・ トラッキングバックアップ機能搭載
- ・ DVI-Dモニター出力搭載
- ・ LightConverse、キャプチャ、およびWYSIWYG視覚化のサポート
- ・ iOS、Android、Windowsのリモートアプリを介したリモートコントロール可能
- ・ DMX、RDM、sACN、Art-Net、Midi Notes、MTC、MSC、8CHコンタクトクローザー
- ・ コントロールパネル、タッチスクリーン、iCANデバイスと接続可能
- ・ MIDI & SMPTE タイムコード

Model	ZerOS Server
電源	AC100-240V 50Hz/60Hz
消費電力	60W (実測値)
端子	PowerCON True1 TOP, 5pin XLR out (Neutrik) x2, RJ45 x1, DVI-D x1, ステレオ ¼" ジャック x1, USB ポート x3 (フ ロント x1 背面 x2), MIDI in/out, 9 pin D-Sub x1
動作環境温度	5°C ~ 40°C
寸法	W482.6 (19") x D226.5 x H43.6(1U) mm
重量	3.8Kg

ライティングコンソール

ライティングコンソール

CODE

MASTER 1500



最大 1536ch の DMX チャンネルをコントロール

CODE「Master 1500」は多彩な機能を搭載したライティングコンソールです。オプティカルアイソレートされた3ユニバース(最大1536ch)のDMX出力を備えています。あらゆる種類の灯体を最大400ユニットパッチ可能です。1つのフィクスチャー辺り最大80チャンネルを使用できます。本体には10.4インチLCDタッチスクリーンディスプレイを備え、VGAインターフェースにより外部モニターを追加することができます。24のプレイバックフェーダーx30ページにより720のプレイバックを可能にします。

400グループ・400プリセットのライブラリを持ち、ショートカットの設定で目的の機能(Fixture/Groups/Presets/Shape Effect)に素早くアクセスできます。カラーミックスシステムはユーザーがRGBまたはCMYチャンネルで簡単にコントロールできるカラーパレットを備えています。

Shape Generatorは様々なエフェクトを用意しています。8000以上のシ

ショートカットで目的の機能へ素早くアクセス

ステムライブラリをご用意。ユーザーはシステムライブラリ編集やカスタムライブラリを作ることができます。

アップグレード版のシステムライブラリのダウンロードは無料で行えます。内蔵メモリはデータのバックアップができます。USBインターフェースにより外付けHDDへのショーデータのバックアップを可能にします。その他、外部MIC入力により音調同期のショーを作成可能。ミュージックトリガー機能・ブラックアウト機能・MIDI in/MIDI out(他のコンソールとの接続)を備えています。

電源	AC100-240V,50/60Hz	消費電力	30W
MIDI	in/out	DMX	3アイソレート出力
USB	外部/バックアップ用端子	寸法	650 x 490 x 130 mm
VGAポート	外部モニター接続	重量	19 kg
オプション	リトライト用 BNC コネクタ DC12V 付属	付属	ハードケース

ライティングコンソール

ライティングコンソール

CODE

MINI 1000 mk2



ツアーケース付属

プレイバックフェーダー 15 x 40 ページ 最大 400 台のフィクスチャーをパッチ

CODE「Mini1000mk2」は、ムービングライトやLEDフィクスチャーをスピーディーにコントロールできるライティングコンソールです。直感的な操作を可能にするパネルレイアウトで、ショートカットを使用してフィクスチャー、グループ、プリセットやカスタムシェイプエフェクトをすばやく選択したり、カラーミックスシステムを搭載したカラーパレットで、RGB や CMY チャンネルのフィクスチャーをコントロールできます。

シェイプジェネレーターで、様々なエフェクトをカスタムエフェクトとして保存することが可能です。また 8000 以上のライブラリーデータが収録されており、システムライブラリを編集したり、R20 のライブラリファイルのカスタムライブラリとしてロードすることも可能です。MIDI を使用して他のコンソールと同期も可能です。 ツアーケースが付属します。

ライティングコンソール

CODE

PARTY-500



- ・最大 80UNIT までパッチ可能 (5x16 ボタン)
- ・プリセットボタン 4x10 ボタン
- ・プレイバックフェーダー 5x10・アトリビュートボタン 10x2 レイヤー
- ・USB バックアップ及びアップデート機能・MIDI 同期機能

Model	Mini-1000 mk2	PARTY-500
電源	AC100-240V,6W,50/60Hz	AC100-240V,6W,50/60Hz
消費電力	27W	6W
MIDI	in/outMIDI メスコネクター	in/outMIDI メスコネクター
USB	外部バックアップ用端子	外部バックアップ用端子
音声入力	1/4 インチフォンジャック (モノラル・アンバランス)	1/4 インチフォンジャック (モノラル・アンバランス)
DMX1990	1 系統 (512ch) を 2 分配アイソレート出力	1 系統 (512ch) を 2 分配アイソレート出力
寸法	482x445x180mm /10kg	482 x 355 x 98 mm EIA 対応 /6.3kg
JAN	-	4562-1422-800-31

ライティングコントローラー

DMX コントローラー

CODE

GOBO 200



「GOBO200」は12チャンネルまでのスキャナーを16台まで制御することが可能なムービングコントローラーです。同時にスキャナーのチェイスプログラムの呼び出しとマニュアル操作が可能です。信頼性の高いスイッチとフェーダーを使用しています。16パターンのチェイスをプログラム可1チェイスにつき最大50ステップをプログラムすることができます。

Model	GOBO 200
電源	AC100-240V,50/60Hz
消費電力	4W
コントロール	12chまでの灯体を16台制御
フェーダー	12フェーダー
メモリー	50ステップを16チェイス
寸法	W482 x H55 x D178mm /EIA4U
重量	3.0 kg

DMX コントローラー

Net.DO

TG-48



ネットドゥー「TG-48」は24ch x 2段 48CH DMX コンソールです。パッチ機能を持たないシンプルな調光卓ですが、サブマスター 9 x 8 72本搭載、チェースマスター 3 x 8 24本搭載しております。CODE社A48を彷彿とさせるイージーなオペレーションです。

電源	AC100-240V, 50/60Hz
消費電力	17W
信号	DMX512 / 1990
出力チャンネル	48CH BT10295 μ S / MAB 38~40 μ S MBB525 μ S
オーディオ入力	1/4" フォーンジャック (-10db ~ +10db) / マイク内蔵
寸法	482 x 310 x 95 mm
重量	6.0 kg

比較	NET.DO	CODE
	TG48	A48 (DISCONTINUED)
プリセット	48本	48本
サブマスター	72本	36本
チェースマスター	27本	1本/20から選択
シーンボタンに対しフェーダー	HTP	LTP

レーザーコントロールソフトウェア

ILDA 対応レーザーコントロールソフトウェア



BEYOND 4.0



新しいレベルの「ライブ」レーザーコントロール

進化を続けるレーザーショーやエンターテインメント産業は、プロユースのレーザー制御プラットフォームが必要とされています。BEYONDはその必要性と要望に応え、他のレーザーコントロールソフトウェアには無い様々な新技術が備わっています。パッケージには3Dアニメーションと描画プログラム、さらにレーザーとビデオの制御のための真のマルチメディア・タイムラインを同梱しています。

DMXやArtNet、OSCなどの照明プロトコルのサポートで、照明コンソールからレーザーショーやエフェクトを制御することができます。人気のQuickToolsとQuickFXの拡張されたバージョンを提供しています。また、ショーのデザインに使える数々のエフェクトをご用意しました。プロ仕様のMIDIとDMXマッピング・オプションによって任意のコンソール用のカスタムプロファイルを作成することができます。

多彩なファンクションによりレーザー演出が劇的に変化

マルチメディアタイムライン

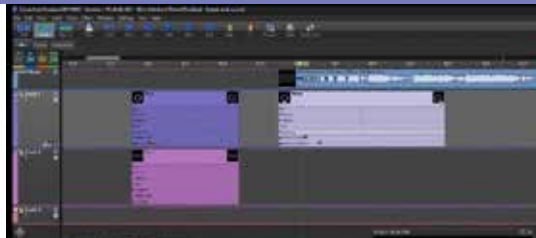

マルチメディアタイムラインを使用すると、完全なレーザーショーをプログラムすることができ、同様にタイムラインから編集映像コンテンツをコントロールすることができます。これにより、簡単にビデオ、レーザーや音声を組み合わせたマルチメディアショーが作成可能です。QuickShowと比較した場合、BEYONDのタイムラインはより多くのエフェクトや編集オプションを提供します。

キューグリッド



キューグリッドには、予めプログラムされたビームエフェクトや、グラフィック、アブストラクト、ロゴやアニメーションなどが2,000以上付属しています。

キュー・グリッドはマルチモニター環境のための高度な画面のオプションを装備しています。

BEYOND ユニバース

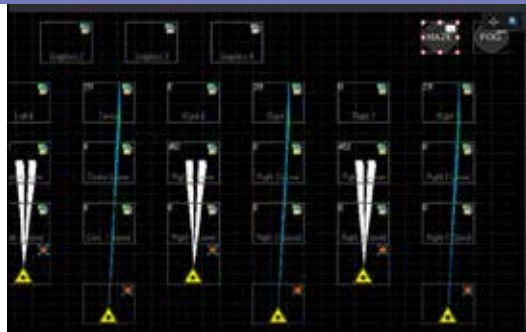

BEYOND ユニバースはソフトウェア内でカスタムワークスペースを作成でき、好きなようにカスタマイズすることができるツールです。例えば、ショーやクライアント向けにカラー、明るさ、ローテーション、DMX トリガーなどの特定のスライダーのあるワークスペースをロックしたい場合、BEYOND ユニバースを使用すれば可能です。

BEYOND 3D

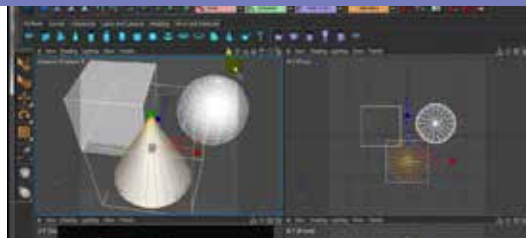

BEYOND は、高度な 3D アニメーションと編集プログラムを備えており、テキスト、グラフィック、ロゴ、アニメーションを作成できます。

アブストラクトエディタ

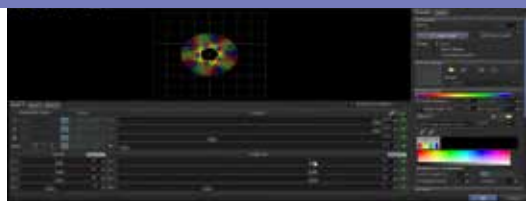

BEYOND はアブストラクトレーザーを作成できる二つの異なるアブストラクトエディタが付属しています。

高度な描画と編集プログラム



BEYOND は、これまで以上に簡単に既存のコンテンツの編集だけでなく、様々な描画プログラムや高度なエディターが含まれています。自由な創造性と優れた機能性を提供します。

Pango Script



PangoScript は、ソフトウェアのコアにアクセスし、あなたのニーズに合わせてカスタマイズすることができる BEYOND 内部ツールです。PangoScript を使用すれば、考え付くありとあらゆる関数を実行するために、個々のコードのコマンドを書き込むことができます。例えば、ライティングコンソールや MIDI、DMX をマッピングしたり、各々のノブ、ボタンやスライダーをカスタマイズが PangoScript で可能になります。

オートプレイ



オートプレイは BEYOND の内部ツールで、自動的に所定の時間でバックショーを再生することができます。

KINECT



インタラクティブなレーザーディスプレイの人気はますます高まっています。BEYOND は、X-Box の Kinect を使ってインタラクティブなショーをコントロール可能です。

ビジュアライザー

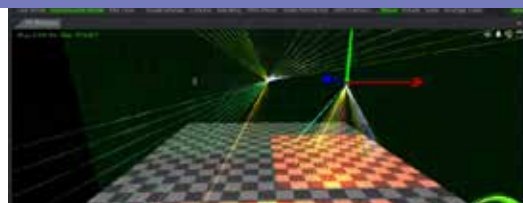

BEYOND では、Realizer や Capture Polar、Light Converse、Wsyiwyg などの人気のビジュアライゼーションプログラムを使用して、全体のレーザーショーを視覚化することができます。

製品内容

- ・ BEYOND ソフトウェア (Essentials)
- ・ FB3 USB レーザーコントローラー
- ・ USB ケーブル

パッケージ比較表	Quick Show	Essentials	Advanced	Ultimate
ワークスペース毎のページ数	40	80	250	250
プロジェクションゾーン数	30	60	200	200
コントロール可能なレーザー数	9	9	24	24
タイムライン上のメディアトラック数	1	2	無制限	無制限
トラック制限数	-	40	200	200
ページ Load/Save	-	○	○	○
Synth Editor	-	○	○	○
Abstraction Editor	-	○	○	○
書き出し	-	○	○	○
ユニバース	-	○	○	○
ERP (Opne GL プレビュー)	-	○	○	○
QM2000 出力	-	○	○	○
ゾーンのセカンダリネーム	-	○	○	○
Channel Tab	-	○	○	○
セカンダリワークスペース	-	○	○	○
セカンダリ Tab セット (右側)	-	○	○	○
エフェクトモーフィングスライダー	-	○	○	○
ドロップエフェクト	-	○	○	○
FX スピードとタイムシフト Zone FX	-	○	○	○
ゾーン ライブコントロールと FX	-	○	○	○
タイムラインエディター	-	○	○	○
ST2000 データのインポート	-	○	○	○
Emu Laser	-	○	○	○
SMS 2 Laser	-	○	○	○
OSC	-	○	○	○
BUS Tracks サイドエフェクト	-	○	○	○
Physics	-	○	○	○

まずは無料デモをお試しください

パッケージ比較表	Quick Show	Essentials	Advanced	Ultimate
アドバンスドロー	-	-	○	○
ユニバースエディット	-	-	○	○
Spatial Effects	-	-	○	○
外部ビジュアルライザー	-	-	○	○
オプションゾーン出力	-	-	○	○
Art Net	-	-	○	○
MIDI 対応	-	-	○	○
MIDI to Code	-	-	○	○
Keyboard to Code	-	-	○	○
OSC to PangoScript	-	-	○	○
ヴィジュアルクリップボード tab	-	-	○	○
PangoScript Tab	-	-	○	○
LivePRO ネットワーク	-	-	○	○
TCP/IP サーバー (外部)	-	-	○	○
LC Flash	-	-	○	○
PangoScript Tab	-	-	○	○
BEYOND 3D	-	-	-	○
Kinect	-	-	-	○
ProTracks	-	-	-	○
LC ADAT	-	-	-	○
オブジェクトアニメーション	-	-	-	○
Web カメラ	-	-	-	○
DMX グループ, マルチグループ	-	-	-	○
アドバンスプラグイン	-	-	-	○
タイムコントロール Tab	-	-	-	○

アップグレード

BEYOND ソフトウェアは、3バージョン (Essentials、Advanced、Ultimate) が利用可能で、Pangolin はこれら3つのバージョン間の便利なアップグレードパスを提供しています。

ILDA コントロールソフトウェア + インターフェイスボックス



QuickShow + FlashBack3

クイックショー、フラッシュバックスリー



世界的なシェアを誇るレーザーコントロールパック

レーザーの世界的名門 Pangolin (パンゴリン) 社による、ILDA ソフトウェア「QuickShow」及び同梱インターフェイスボックス「Flash Back3」。

同価格帯の他社ソフトウェアを遥かに凌ぐグラフィック性能と自由なカスタマイズ性が特徴です。豊富なプリセットパターンが用意されており、約 2000 種類のグラフィック、アニメーション、ビームエフェクトや抽象イメージがご利用いただけます。

ビットマップや JPEG 画像からのトレース機能やショーの為にタイムライン編集など、実用的な機能が盛り込まれています。QuickShow ソフトウェアにより同時に最大 6 台の Flash Back3 をコントロールすることができます。複数台のレーザープロジェクターの制御が可能になりプロフェッショナルな演出を実現します。

	ソフトウェア (クイックショー)
対応	OSWindowsXP/Vista/7/8/10・32bit/64bit 対応
必要要件	CPU デュアルコア 2GHz 以上、RAM2GB 以上・USB2.0
レーザー	・ILDA 基準インプットコネクター付き
プロジェクター	・10K-60K のスピード・スキャナー
必要条件	・単色 - フルカラー RGB 色表示
	インターフェイスボックス (フラッシュバック 3)
寸法	110x71x33mm
JAN CODE	4562-1422-7154-1

3D 照明シミュレーションソフトウェア

レーザーコントローラー



FB4 External System



FB4 DMX は、Pangolin の新しいネットワークハードウェアであり、プロのレーザーショーコントロールに新たな可能性をもたらします。FB4 DMX を使用すると、レーザーショーを完全なネットワーク設定（標準の CAT5 または CAT6 ケーブルを使用）で実行できます。DMX または ArtNet を使用して制御することもできます。そしてそれはオンボード SD カードメモリを備えています（自動ショー再生用）。FB4 DMX は照明コンソール、PC、またはオートモードから操作できます。また、FB4 DMX のフルカラー OLED ディスプレイは、さまざまなプロジェクター設定（色、安全性、幾何学的補正などを含む）を制御します。FB4 DMX には、受賞歴のある QuickShow レーザーコントロールソフトウェアも完全無料で付属しています。

ビジュアライザー

照明シミュレーションソフトウェア

Syncronorm
liquid inspiration

DEPENDENCE2

高機能ビジュアライザーソフトウェア



DEPENDENCE2

Depence²は、マルチメディアコントロールとビジュアライゼーションのソフトウェアです。Depence システムは、マルチメディアソフトおよびハードウェアソリューションを提供し、噴水ショーに命を吹き込みます。リアルなショーの視覚化だけでなく、複雑な噴水プロジェクトの設計や、プログラミング、および実行のためのツールだけでなく、他のマルチメディアベースの作品を最高水準で提供いたします。また、噴水のみならず主要なレーザー制御メーカー（Pangolin など）のサポートにより、3D エンジンに完全なレーザービームと投影をリア

ルタイムで視覚化します。また、ムービングヘッドやスキャナーなどのインテリジェント照明器具のレンダリングもサポートしています。Depence²は本当に必要な機能のみを簡単に選択できます。照明や噴水を事前に確認したい場合も、プロジェクト全体を制御したい場合も、いくつかのモジュールを使用でき、必要に応じて組み合わせることができます。すべてのライセンスモジュールは、フィクスチャまたはDMX、レーザー、ビデオ入力ストリームの量に関して無制限です。

ライブビデオブロードキャストプロトコルをサポート

内部メディアソースを使用すると、独自のビデオ素材を使用して、ビデオプロジェクションやビデオウォールをシミュレートできます。3D エンジンには、あらゆる種類のプロジェクションマッピングを再作成するための幾何補正およびマスキングのオプションとともに、ビデオプロジェクターフィクスチャを提供します。Depence は、NDI (Newtek) ライブビデオブロードキャストプロトコルもサポートしています。

※ Depence²は、内蔵 Intel-Chipsets グラフィックはサポートしていません。GTX1080ti / RTX2080ti などの強力なゲーミンググラフィックカードを使用することをお勧めします。



ビジュアルライザー

用途に合わせたライセンスモデル

Depence² は、用途に合わせて必要な機能だけを簡単に選択できる新しいライセンスモデルを導入しています。照明や噴水のプリビズやプロジェクト全体の制御など、必要に応じていくつかのモジュールが利用可能で、組み合わせて使用することができます。すべてのライセンスモジュールは、フィクスチャーや DMX、レーザー、ビデオ入力ストリームの量に制限がありません。

ステージ

リアルタイムビジュアルライゼーション

- ・インテリジェント照明や従来の照明
- ・ステージオートメーション
- ・ビデオウォール
- ・ビデオプロジェクションマッピング

噴水

リアルタイムビジュアルライゼーション

- ・静的および動的な噴水効果
- ・リアルタイム流体シミュレーション
- ・噴水の照明と投影
- ・モジュールフィクスチャー
- ・依存関係の接続

スペシャル FX

リアルタイムビジュアルライゼーション

- ・ファイヤーとフレイムジェット
- ・スパークスファウンテン
- ・Co2 ジェット
- ・フォグマシン
- ・ローフォグ

レーザー

リアルタイムビジュアルライゼーション

- ・レーザー投影シミュレーション
- ・スキャナシミュレーション
- ・Atmosphere レーザーエフェクト
- ・パンゴリン & LA ソリンジャーのサポート
- ・DMX 制御レーザー (Laserlink)

アニメーション

レンダリング & アニメーション

- ・HQ ビデオ & 画像レンダリング
- ・キーフレームアニメーション
- ・キャラクターアニメーション
- ・Terrain ツール
- ・Atmosphere レンダリング
- ・水面
- ・アニメーションタイムライン & プログラム

コントロール

ショー制御 & プログラミング

- ・タイムラインベースのプログラミング
- ・プログラマーとパレット
- ・V: サーバーと V: ナノへのエクスポート表示
- ・マルチユーザーリポジトリ
- ・ダイレクト DMX 出力 (ArtNET, ACN)
- ・スケジューラー
- ・ノードベースロジック

マルチメディアビジュアルライゼーション

Depence の内蔵 3D エンジンでは世界初のエンジンで、ステージ照明、レーザー、ビデオ、特殊効果などの噴水をリアルタイムで完全にシミュレートし、視覚化することができます。環境レンダリング機能により、マルチメディアショーを自然な建築シーンに統合することができます。

シミュレーション・レンダリング

Depence² レンダリングエンジンは、マルチメディアショーのシミュレーションの膨大な要件を処理するために特別に構築されており、フォトリアリスティックな建築環境で舞台照明、レーザー、ビデオ、特殊効果とともに噴水をシミュレートできます。Depence² の内部制御機能を使用する場合でも、ArtNET を介して外部コンソールを接続する場合でも、リアルタイムの事前視覚化の可能性は無限です。

持続性について

付属のタイムラインベースの制御に加え、Depence² は ArtNET や ACN などの一般的なイーサネットベースのプロトコルをサポートしており、外部コンソールから最大 128 ユニバースの DMX 信号を受信することができます。Pangolin Beyond や LA Sollinger のようなレーザー制御システムへの双方向接続により、レーザーのリアルな視覚化を可能にします。Resolume のようなメディアサーバーは、イーサネットベースの放送プロトコル NDI を介して簡単に接続することができます。

UNITY LASERS

RAW シリーズ

ローコスト & ハイクオリティー フルカラーレーザー



最上位機種「RAW10」は、RGB トータル 10,000mW の RGB レーザー プロジェクターです。ビームエフェクト・グラフィック・テキストを描画するスキャニングシステムを搭載しています。コストを抑えた設計ながらもハイクオリティな製品です。

RAW 10 は、収容人数が最大 4,500 人の会場に適しており、屋外のレーザーショーや大規模なクラブでの使用に最適です。

Unity RAW シリーズレーザープロジェクターは、セットアップと使用が非常に簡単です。ILDA または DMX / ArtNET (Pangolin ソフトウェアを使用) を介して簡単に制御できます。

※製品のご利用には、QuickShow ソフトウェアとともに、PangolinFB3QS または FB4 制御ハードウェアを使用することをお勧めします。

Model	RAW 1.7	RAW3	RAW5	RAW10
電源	AC100-230V,50/60Hz	AC100-230V,50/60Hz	AC100-230V,50/60Hz	AC100-230V,50/60Hz
消費電力	100W	100W	150W	350W
出力	1,700mw	3,00mw	4,300mw	RGB : R 2700 / G 2700 / B 4800 mW
RGB	R400 / G600 / B1000 mW	R700 / G700 / B1600 mW	R1200 / G1100 / B2200 mW	10,000mw
ビームサイズ mm	5 x 3	5 x 3	5 x 3	5 x 3
ビーム拡散	<1.1mrad フルアングル	<1mrad フルアングル	<1.1mrad フルアングル	<1.1mrad フルアングル
モジュレーション	アナログ 50Hz	アナログ 100Hz	アナログ 50Hz	アナログ 50Hz
スキャナ	-	25kpps@8°	25kpps@8°	30kpps@8°
スキャンアングル	-	-	50°	50°
電源端子	パワコン in/out	パワコン in/out	パワコン in/out	パワコン in/out
信号端子	ILDA in/out	ILDA in/out	ILDA in/out	ILDA in/out
プロトコル	ILDA	ILDA	ILDA	ILDA
安全性	EN60825-1, FDA	EN60825-1, FDA	EN60825-1, FDA	EN60825-1, FDA
IP レート	IP20	IP20	IP20	IP20
動作温度	10-40°C	動作温度：10-40°C	10-40°C	10-40°C
寸法 / 重量	238 × 126 × 192 mm	238 × 126 × 192 mm	247 × 252 × 148 mm	340 × 247 × 148 mm
重量	5.3kg	5.3kg	8kg	8kg
製品内容		本体 / 電源ケーブル / ILDA ケーブル / E-STOP セーフティシステム / E-stop ケーブル / インターロックキー		
オプション	レインジャケット	レインジャケット	-	-

UNITY LASERS

ELITE PRO FB4 モデル

ELITE ILDA モデル



最上位機種「ELITE 10 PRO FB4」は、堅牢なハウジング内に Pangolin の FB4 MAX Media Server を内蔵した RGB トータル 10,500mW のフルカラーレーザー プロジェクターです。ビームエフェクト・グラフィック・テキストを描画する高速スキャニングシステムを搭載しています。ELITE 10 PRO FB4 は、中小規模の会場に最適なショーレーザーシステムです。さらに、このユニットはコンパクトなサイズとマルチメディア機能を備えているため、ツアーや関連プロジェクトで大量のレーザーを使用する必要がある場合に最適です。

中小規模をカバーするレーザーシステム



ELITE 10 PRO FB4 は、屋内および屋外の両方で、レーザーグラフィックス、ロゴ、テキスト、レーザービルボード広告の投影にも使用できます。

ELITE 10 PRO FB4 は、収容人数が 10,000 人までの会場に適しています。Pangolin の QuickShow ソフトウェア同梱で、数千のレーザーゴボと関連するエフェクトを提供。さらに、レーザーグラフィックス、テキスト、ロゴなど、カスタムレーザーコンテンツも作成可能です。また同出力の ILDA モデル (ELITE 10 ILDA) もご用意しております。

Model	ELITE 2	ELITE 3	ELITE 5	ELITE 10
タイプ	PRO FB4 モデル / ILDA モデル	PRO FB4 モデル / ILDA モデル	PRO FB4 モデル / ILDA モデル	PRO FB4 モデル / ILDA モデル
電源	AC100-230V,50/60Hz	AC100-230V,50/60Hz	AC100-230V,50/60Hz	AC100-230V,50/60Hz
消費電力	150W	150W	150W	240W
出力	2,000mw	3,100mw	5,100mw	10,500mw
RGB	R500 / G500 / B1000 mW	R650 / G700 / B1750 mW	R1200 / G1700 / B2400 mW	R2500 / G2700 / B5500 mW
ビームサイズ mm	5 x 3	2 x 4	3 x 4	6 x 6
ビーム拡散	<1mrad フルアングル	<1mrad フルアングル	<1mrad フルアングル	<1.8mrad フルアングル
モジュレーション	アナログ 100Hz	アナログ 100Hz	アナログ 100Hz	アナログ 100Hz
電源端子	パソコン in/out	パソコン in/out	パソコン in/out	パソコン in/out
信号端子	ILDA in/out ・ XLR 5pin in/out	ILDA in/out ・ XLR 5pin in/out	ILDA in/out ・ XLR 5pin in/out	ILDA in/out ・ XLR 5pin in/out
プロトコル	Ethernet, DMX, ILDA	Ethernet, DMX, ILDA	Ethernet, DMX, ILDA	Ethernet, DMX, ILDA
スキャナ	35kpps @8°	40kpps @8°	40kpps @8°	40kpps @8°
安全性	EN60825-1, FDA	EN60825-1, FDA	EN60825-1, FDA	EN60825-1, FDA
寸法	238 x 246 x 175 mm	238 x 246 x 175 mm	255 x 233 x 168 mm	315 x 255 x 168 mm
重量	8kg	8kg	8kg	11.7kg
IP レート	IP20	IP20	IP20	IP20
動作温度	10-40°C	10-40°C	10-40°C	10-40°C
製品内容	本体 / QuickShow Design ソフトウェア / FB4 Media Server / 電源ケーブル 10m / ILDA ケーブル / E-STOP ボックス / E-STOP 用 10m ケーブル / セーフティキー / 3pin インターロックプラグ / CAT5 ケーブル 10m			
オプション	- レインジャケット			

パン・チルトレーザー

ファットビームムービングレーザー

e-lite

X-TRA RED/BLUE



スマホでQRコードを
読み動画をチェック



e-lite「X-TRA RED/BLUE」は8つのレーザー光源を搭載したFAT BEAM MOVING LASERです。500mWのRED(638nm)レーザーダイオードと、同じく500mWのBLUE(450nm)のレーザーダイオードを採用した2モデルをご用意しております。

8つのシングルビームと7つのLEDを照射し、ステッピングモーターでのチルト制御でソリッドかつハイパーな演出を行います。出力口の口径より大きい12mmのFATレーザービームレンズを採用することで、比較的安全に運用ができます。LEDは3WアンバーLEDを7つ搭載し、同時に使用することで演出の幅が飛躍的に向上します。クラブやステージ演出、MVやインスタレーションなどの演出に、想像力掻き立てられる製品となっております。

Model	X-TRA(BLUE or RED)
電源	AC100V 50/60Hz
消費電力	120VA
レーザー出力	500mW x8
レーザー波長	RED 638nm / BLUE 450nm
スキャンシステム	ステッピングモーター
スキャンアングル	180°
モジュレーション	TT
レーザークラス	Class 3
コントロールモード	DMX/ オート / サウンド / マスタースレーブ
DMXチャンネル	7/22ch
ディスプレイ	LED ディスプレイ
LED	3W Amber LED x7
LEDビームアングル	7°
IP レート	IP20
寸法	1000x84x173mm
重量	6.8kg

ファットビームムービングレーザー

e-lite

X-TRA90 RED



e-lite「X-TRA 90 RED」は6つのレーザー光源を搭載したFAT BEAM PAN/TILT LASERです。6つのシングルビームは90°パンし、ステッピングモーターでのチルト制御でソリッドかつハイパーな演出を行います。出力口の口径より大きいFATレーザービームレンズを採用することで、比較的安全に運用ができます。クラブやステージ演出、MVやインスタレーションなどの演出に、想像力掻き立てられる製品となっております。

Model	X-TRA 90 RED
電源	AC100-240V 50/60Hz
消費電力	180W
レーザー出力	トータル6W RED(500mW x6)
レーザー波長	RED 638nm
スキャンシステム	ステッピングモーター
チルトアングル	270°
パンアングル	90°
モジュレーション	TTL
レーザークラス	Class 3
コントロールモード	DMX/AUTO/SOUND ACTIVE/MASTER-SLAVE
DMXチャンネル	9 / 19ch
ディスプレイ	LED ディスプレイ
IP レート	IP20
寸法	1000x129x230 mm
重量	12.9 kg

レーザー

レーザー

e-lite

JUNO RGB3000

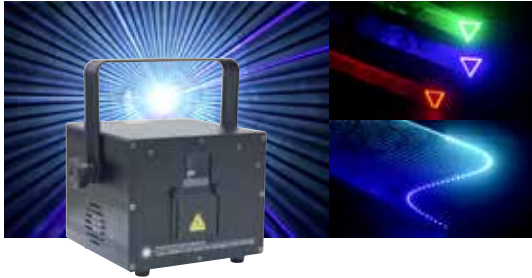

ハイスピード 30K スキャナーとトータル 3,000mW のレーザーダイオードを搭載した、ハイコストパフォーマンス・アニメーションレーザープロジェクターです。

Model	JUNO RGB 3000			
電源	AC100-240V, 50/60Hz	消費電力	38W	
フューズ	250 VAC / F2A	DMX	17 ch	
スキャナー	30K pps, ± 30°	モード	DMX512・ILDA・オート・音調	
光源	総出力	3,000mW	動作温度	10°C ~ 65°C
	RED	600mW 638nm	コネクター	3pin XLR in/out, ILDA in/out
	GREEN	600mW 520nm	寸法 mm	300 x 250 x 260 mm
	BLUE	1,800mW 445nm	重量	4.1 kg

レーザー

e-lite

FINE RGB 1000



ハイコストパフォーマンス・アニメーションレーザーです。ILDA 出力付き

Model	FINE RGB 1000			
電源	AC100V 50/60Hz	消費電力	30W	
スキャナー	20 K pps	laser class	Class4	
光源	総出力	1,000mW	モード	DMX512・ILDA・オート・サウンド
	RED	200mW 638nm	コネクター	3pin XLR in/out, PS/2, USB, ILDA in/out
	GREEN	200mW 520nm	寸法 mm	291 x 200 x 120 mm
	BLUE	600mW 450nm	重量	3.6 kg

レーザー

e-lite

MOON STAR mk3



5W BLUE LED を搭載。ホタルが舞うようなパターンと全体的に青みがかかるブルー LED による幻想的な演出を可能にする相乗効果があります。

Model	Moon Star Mk3 RG レーザー + 青 LED			
電源	AC100-240V, 50/60Hz	アングル	160°	
消費電力	25W	DMX	8ch	
フューズ	250V 1A SloBlo 20mm ガラス管	モード	DMX・音調・自動マスター/スレブ	
laser class	Class3B	動作温度	10 ~ 40°C	
光源	総出力 (青 LED: 5W 455nm)	コネクター	3pin XLR オス / メス	
	RED	R 100mW 650nm	寸法 mm	86x234x26
	GREEN	G 40mW 532nm	重量	2.5kg

レーザー

e-lite

SCAN-SD

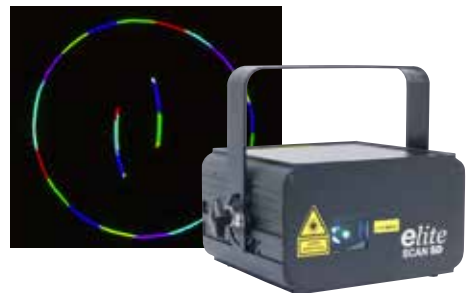

外部で作製した ILDA ファイルを SD カードに取り込むことで、外部コントローラーを用いることなくスタンドアロンで照射することが可能です。複数の ILDA ファイルを 1つのプログラムファイルとして照射可

Model	SCAN SD			
電源	100-240V 50/60Hz	消費電力	15w	
フューズ	250V 1.6A SloBlo, 20mm ガラス管	DMX	最大 17 チャンネル	
laser class	Class3B	モード	DMX・ILDA・オート・サウンド・SD	
スキャナー	10K pps	動作温度	10 ~ 40°C	
光源	総出力	300mW	コネクター	3pin XLR in out
	RED	150mW 650nm	寸法 mm	236 x 194 x 188 mm
	GREEN	50mW 532nm	重量	2kg
	BLUE	100mW 450nm	AUDIO 入力	内蔵マイク

建築用防滴ウォッシュライト

PIXI Series



PIXI MINI



PIXI MID



PIXI PRO



PIXI PLUS



PIXI MAX

arctik「PIXIシリーズ」は、最新 RGBL 4in1LED を搭載した建築用途向け LED 防滴ウォッシュライトです。コンパクトな設計と独自のインテリジェント 16bit 調光技術 (CCS3.0) により、非常に優れたカラーレンダリングとスムーズな調光が可能です。

光源は、RGB にライムを加えることにより演色性が向上し、CCT の再現度も高く 1800K ~ 10000K まで自在にカラーミックスが再現できます。

標準の配角度は 6 度で、力強いビームの演出から、オプションフィル

ターを用いてウォッシュライトとしてご利用頂けます。

機器にはディスプレイパネルを設けておらず RDM プロトコルにて設定を行えます。電源 / 信号線は標準で先バラケーブルとなっており、ブルボックスへの接続が容易に行えます。PIXI シリーズは、モデルが 8 種類あり (MINI, MID, PRO, PLUS, MAX)、用途に合わせてお選び頂けます。

同機種を 50 台以上ご注文の場合、光学レンズを選択いただけます。また標準装備の RGBL LED を RGBW/RGBA LED に変更も可能です。

MODEL	PIXI MINI		PIXI MID		PIXI PRO	PIXI PLUS	PIXI MAX
モデル	AM1421 XLET-201	AM1421 XLET-402	AM-1431XLET-603	AM-1431XLET-1005	AM1441XLET-1809	AM1451XLET-28014	AM1461XLET-40020
C5M 塗装オプション	-	-	●	●	●	●	●
LED 数	20W x1	20W x2	20W x3	20W x5	20W x9	20W x14	20W x20
消費電力	20W / 実測	40W / カタログ	57W (実測値)	98W (実測値)	181W (実測値)	296W (実測値)	405W (実測値)
ビクインテンシティ	31451 cd(6°)	40250 cd(6°)	87500cd (6°)	143996cd (6°)	245500cd (6°)	416750cd (6°)	580000cd (6°)
光束	554 lm	874lm	1440 lm	2978 lm	5024 lm	7678 lm	11542 lm
電源	AC100-240V,50/60Hz	AC100-240V,50/60Hz	AC100-240V,50/60Hz	AC100-240V,50/60Hz	AC100-240V,50/60Hz	AC100-240V,50/60Hz	AC100-240V,50/60Hz
パワーファクター	0.9	0.9	0.9	0.9	0.9	0.9	0.9
プロトコル	DMX/RDM	DMX/RDM	DMX/RDM	DMX/RDM	DMX/RDM	DMX/RDM	DMX/RDM
アングル	標準 6 度	標準 6 度	標準 6 度	標準 6 度	標準 6 度	標準 6 度	標準 6 度
オプションフィルター	10 / 30 / 60 度	10 / 30 / 60 度	20 / 40 / 55 度	20 / 40 / 55 度	20 / 40 / 55 度	20 / 40 / 55 度	20 / 40 / 55 度
フィルター装着アングル	14 / 30 / 40 度	14 / 30 / 40 度	22 / 45 / 55 度	22 / 45 / 55 度	22 / 45 / 55 度	22 / 45 / 55 度	22 / 45 / 55 度
電源 / 信号ケーブル	3 m先/バラ	3 m先/バラ	3 m先/バラ	3 m先/バラ	3 m先/バラ	3 m先/バラ	3 m先/バラ
調光	0 ~ 100%、16bit	0 ~ 100%、16bit	0 ~ 100%、16bit	0 ~ 100%、16bit	0 ~ 100%、16bit	0 ~ 100%、16bit	0 ~ 100%、16bit
IP レート	IP67	IP67	IP67	IP67	IP67	IP67	IP67
サージ保護	4KV	4KV	4KV	4KV	4KV	4KV	4KV
動作環境温度	20°C ~ +45°C	20°C ~ +45°C	0°C ~ +45°C	0°C ~ +45°C	20°C ~ +45°C	20°C ~ +45°C	20°C ~ +45°C
筐体	アルミダイキャスト	アルミダイキャスト	アルミダイキャスト	アルミダイキャスト	アルミダイキャスト	アルミダイキャスト	アルミダイキャスト
寸法 mm	H217 x W 179 x D143	H217 x W 179 x D143	H208 x W 206 x D204	H208 x W 206 x D204	H282 x W 284 x D250	H381 x W 347 x D258	H443 x W 423 x D285
重量	1.8kg	1.8kg	4.2kg	4.2kg	8.2kg	12kg	17.5kg
別売りオプション	ホルダーフレーム	ホルダーフレーム	ホルダーフレーム	ホルダーフレーム	ホルダーフレーム	ホルダーフレーム	ホルダーフレーム

建築用防滴ゴボプロジェクター

EIDOLON 350 / C5M



スマホでQRコードを読み取り動画をチェック



arctik「Eidolon 350」は、350 W WHITE シングルモジュール LED を搭載したハイブリッドエフェクトプロジェクターです。IP66の防滴性能と、8度～40度の優れた光学ズームを備えており、照射イメージは非常に均一です。カラーはCMYホイール及びカラーホイール（7色＋オープン）、ゴボはローテーションゴボ（7＋オープン）、アニメーションホイールも搭載、それらとフォーカス、ズーム、プリズムを組み合わせ多彩なエフェクト効果を出すことができます。又、RDMも標準で搭載しておりますので、本体のコントロールパネルにアクセスしなくとも、RDM経由でフィクスチャーの様々な状況を確認出来ます。ARC-TIK製品は、テーマパーク、商業施設、建築照明、屋外公演、その他の大規模及び中規模の施設に最適です。

EIDOLON 150

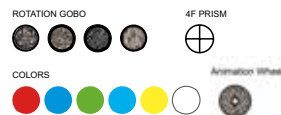

屋外使用可能なゴボプロジェクターです。ローテーションゴボはカラーホイール、プリズムなどを組み合わせ多彩な演出を行える汎用モデルです。

EIDOLON RIPPLE 150

EIDOLON RIPPLE 150 は屋外使用可能なウォーターエフェクトマシンです。2枚のリプルエフェクトホイールと4色のカラーホイールを使用し、多彩な演出を行えます。アングルも30°～60°と幅広く調整が出来るため、建物の壁面や床面などに小さまざまに照射することが可能です。



EIDOLON PROFILE 150

EIDOLONPROFILE 150 は90°可変可能な4枚のマニュアルブレードを搭載し、20°～40°のマニュアルズームを搭載しております。ゴボを使用した演出も可能です。

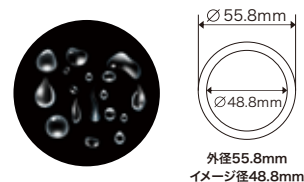

	EIDOLON 350	Eidolon150	RIPPLE150	PROFILE150
電源	AC100-240V, 50/60Hz	AC100-240V, 50/60Hz	AC100-240V, 50/60Hz	AC100-240V, 50/60Hz
消費電力	350W/ 実測値	162W/ 実測値	145W/ 実測値	165W/ 実測値
光源	350W(White LED)	100W ホワイト	100W ホワイト	150W RGBAL 素子
アングル	8~40°	20°~40°	30°~60°	20°~40° / マニュアル
ストロボ	0~25Hz	0-25Hz	0-25Hz	0-25Hz
モード	STANDARD/25CHS,BASIC / 20CHS	BASIC13ch, Standard16ch	BASIC8ch, Standard11ch	HSIC/8ch, Simple/8ch, ColorMode 8bit/11ch, Color Mode 16bit/17ch
ローテートゴボ	7+ オープン (フロー / シェイク)	4 ゴボ + ホワイト	-	1 ゴボホイール
カラー	x1(ダイクロミックx7 + 白、レインボーエフェクト)	5 カラーホイール + ホワイト	4 ダイクロミックフィルター + ホワイト	-
プリズム	3 枚	4F プリズム	-	-
アニメーション	双方向性ローテ / スピード可変	1 ホイール	2リプルエフェクトガラスホイール, 水平垂直アプローチ	-
シャッター	-	-	-	マニュアルフレームシャッター
フォーカス	-	リニア	リニア	マニュアルフォーカス / ズーム
動作環境温度	-20℃ ~+45℃	-20℃ ~+45℃	-20℃ ~+45℃	-20℃ ~+45℃
筐体	アルミダイキャスト	アルミダイキャスト	アルミダイキャスト	アルミダイキャスト
プロトコル	DMX512, RDM	DMX512, RDM	DMX512, RDM	DMX512, RDM
IP レート	IP66	IP66	IP66	IP66
寸法	605x343x250 mm	WHD198 x 198.5 x 454 mm	WHD198 x 198.5 x 454 mm	WHD198 x 198.5 x 454 mm
重量	23kg	9.2 kg	8 kg	-
ゴボサイズ 外径	22.8mm/ デザイン径:19mm	-	-	-
ゴボサイズ 厚み	ガラス 2.6mm/ ステンレス 1mm	-	-	-

防滴ムービングライト

TORNADO Series



PRISM



8 Facet



24 Facet

STATIC GOBOS

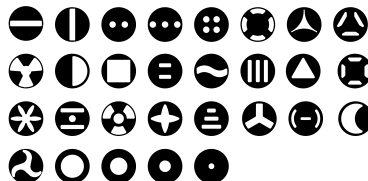

COLOR

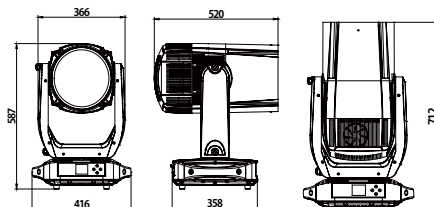

TORNADOSUPER BEAM

Arc-Tik 「Tornado Super Beam」は 260W レーザー光源を採用した防水ムービングビームライトです。230mmの超大型レンズから平行ビームに近い1°の極狭ビーム角により、50mの距離でビーム径はわずか

0.87m、約 83500luxの非常に高い照度を誇ります。ビームは強く、鋭いエッジで、高効率の光学系で形成されたビームは都市景観、文化観光照明、コンサート、テーマパークなどに適しています。

TORNADO	SUPER BEAM	400 HYBRID	400 WASH	300 BEAM	200 BEAM
電源	AC100-240V 50/60Hz	AC100-240V 50/60Hz	AC100-240V 50/60Hz	AC100-240V 50/60Hz	AC100-240V 50/60Hz
消費電力	400W(カタログ値)	460W/ 実測	400W(カタログ値)	460W/ 実測	160W/ 実測
ドライブカレント	-	5A	4.8A	5A	5A
光源	260W Laser light source	LED 300W	RGBW 20W X19	LED 300W	LED 100W
アングル	1 度	3-30 度	6-45°	3-30 度	1.7 度
パン・チルト	540°/270° (8-16bit)	540°/270°	540/220°	540°/270°	540°/270° (8~16bit)
モード	BASIC/STD/EXT	Basic 20 / STD 24 / EXT 28 ch	HSIC 16/SSP 14 / TOUR 18 / TR16 25 / CMY 19 / PIXEL 89ch	Basic 20 / STD 24 / EXT 28ch	Basic 12 / STD 15 / EXT 18ch
CTO	3000K-8000K motorized CTO	-	-	-	-
コントロール	DMX、RDM	DMX / RDM	DMX / RDM	DMX / RDM	DMX / RDM
カラー	19 + ホワイト、 レインボウエフェクト	CMY ホイール	RGBW 混色	CMY ホイール	9 + White、 レインボウフロウエフェクト
スタティックゴボ	29 ゴボ + open	-	-	-	-
ローテートゴボ	-	8 ゴボ + ホワイト、 シェイク・フロウエフェクト	-	8 ゴボ + ホワイト、 シェイク・フロウエフェクト	8 ゴボ + ホワイト、 シェイク・フロウエフェクト
プリズム	8 面、24 面プリズム	5F プリズム	-	5F プリズム	8 +16F x1/ ライナープリズム
フォーカス	リニア	モーター	-	モーター	モーター
アニメーションホイール	-	有り	-	有り	-
プロット	1	1	-	1	-
動作環境温度 /IP レート	-20°C ~45°C / IP65	-20°C ~45°C / IP65	-20°C ~45°C / IP65	-20°C ~45°C / IP65	-20°C ~45°C / IP65
筐体	アルミダイキャスト 難燃性プラスチック	アルミダイキャスト 難燃性プラスチック	アルミダイキャスト 難燃性プラスチック	アルミダイキャスト 難燃性プラスチック	アルミダイキャスト 難燃性プラスチック
寸法	416 x 587 x 520 mm	416 x 356 x 670 mm	H488 x W416 x D356 mm	416 x 356 x 670 mm	416 x 483 x 280 mm
重量	39kg	40 kg	23 kg	40 kg	22 kg
信号ケーブル	Y バラケープル先バラ 2m	Y バラケープル先バラ 2m	Y バラケープル先バラ 2m	Y バラケープル先バラ 2m	Y バラケープル先バラ 2m
電源ケーブル	電源用 先バラケープル 2m	電源用 先バラケープル 2m	電源用 先バラケープル 2m	電源用 先バラケープル 2m	電源用 先バラケープル 2m

防滴ムービングライト

arctik

TORNADO 400HYBRID / C5M



設備向け防滴仕様のハイブリッドムービングヘッドです。高効率の光学系、3～30度の広いズームアングルを持ち、力強いビーム・スポット・ウォッシュが一体となったハイブリッドな構成となっております。テーマパーク、商業施設、長期の屋外ライトアップイベント等の様々なシーンでご利用頂けます。※オプションでCSM重塩害塗装でのオーダーも承ります。

arctik

TORNADO 400 WASH

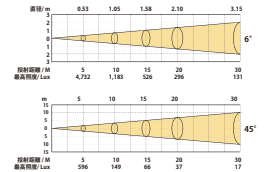

設備向け防滴仕様のムービングウォッシュライトです。ナローなビームからワイドなウォッシュまでカバーするズームアングル6~45°と19個のLED素子はピクセルマッピングが可能。屋外のコンサートやイベント、遊園地、テーマパークやランドマーク、ホテル等での使用に最適です。

arctik

TORNADO 300 BEAM



設備向け防滴仕様のビームタイプの小型ムービングライトです。強力でパワフルな出力を実現し、3°の太くて鋭いビームを提供します。高速かつ正確なX/Y動作に加え、高速なゴボカラーエフェクト、5ファセットプリズム、アニメーションホイールを搭載しています。屋外のコンサートやイベント、遊園地、テーマパークやランドマーク、ホテル等での使用に最適です。

arctik

TORNADO 200 BEAM



設備向け防滴仕様のビームタイプの小型ムービングライトです。強力でパワフルな出力を実現し、1.7°の太くて鋭いビームを提供します。高速かつ正確なX/Y動作に加え、高速なゴボカラーエフェクト、デュアルプリズムオーバーレイエフェクトを搭載しています。屋外のコンサートやイベント、遊園地、テーマパークやランドマーク、ホテル等での使用に最適です。

防滴リニアウォールウォッシュライト

GRAZE Q series



GRAZE Q9
AM711 XLET

GRAZE Q27
AM713 XLET

GRAZE Q18
AM712 XLET

GRAZE Q36
AM714 XLET

アーケティック「GRAZE Q Series」は、マルチチップ LED を搭載した新世代のリニアウォールウォッシュライトです。サイズは4種類、RGBW 4in1 LED 搭載モデルと RGLB 4in1 LED 搭載モデルをご用意しています。IP66 のシームレスな筐体に、電源とドライバーがランプボディに組み込まれています。さまざまな建物構造に適用するための柔軟な照明装置です。

	共通仕様
電源	AC100-240V, 50/60Hz
プロトコル	DMX512, RDM
アングル	15° (25°, 60°, 40° x15°, 60° x10°)
コントロール セクション	Q9 なし / Q18 : 2 / Q27 : 3 / Q36 : 4
調光	16bit
IN/OUT	6 芯ケーブル
IP レート	IP66
動作環境温度	-20°C ~ +45°C
筐体	アルミニウム



AM710

Control box
(AM710)

RGBW Model	GRAZE 9Q	GRAZE 18Q	GRAZE 27Q	GRAZE 36Q
LED 素子	RGBW 4in1 LED x 9	RGBW 4in1 LED x 18	RGBW 4in1 LED x 27	RGBW 4in1 LED x 36
消費電力	20W	40W	60W	80W
光束	863lm	1600lm	2258lm	2900lm
ピークインテンシティ	8580cd (15°)	17160cd (15°)	25300cd (15°)	34100cd (15°)
寸法	H 80 W 305 D 77 mm	H 80 W 610 D 77 mm	H 80 W 915 D 77 mm	H 80 W 1220 D 77 mm
重量	1.2kg	2.1kg	3.2kg	4kg

AM710 コントロールボックス

AM710 AC100V	22 台	11 台	7 台	4 台
最大接続数 AC200V	45 台	22 台	14 台	9 台

RGLB Model	GRAZE 9Q	GRAZE 18Q	GRAZE 27Q	GRAZE 36Q
LED 素子	RGLB 4in1 LED x 9	RGLB 4in1 LED x 18	RGLB 4in1 LED x 27	RGLB 4in1 LED x 36
消費電力	20W	40W	60W	80W
光束	733lm	1460lm	1860lm	2800lm
ピークインテンシティ	7500cd (15°)	15000cd (15°)	20000cd (15°)	32000cd (15°)
寸法	H 80 W 305 D 77 mm	H 80 W 610 D 77 mm	H 80 W 915 D 77 mm	H 80 W 1220 D 77 mm
重量	1.2kg	2.1kg	3.2kg	4kg

AM710 コントロールボックス

AM710 AC100V	22 台	11 台	7 台	4 台
最大接続数 AC200V	45 台	22 台	14 台	9 台

防滴リニアウォールウォッシュライト

GRAZE i series



GRAZE i 101

GRAZE i 102

GRAZE i 103

GRAZE i 104

アークティック「GRAZE i Series」は、LEDを搭載した新世代のリニアウォールウォッシュライトです。サイズは4種類、カラーは RGBW LED 搭載モデルと 3種類の white LED 搭載モデルをご用意しています。IP66のシームレスな筐体に、電源とドライバーがランプボディに組み込まれています。さまざまな建物構造に適用するための柔軟な照明装置です。

	共通仕様
電源	AC100-240V, 50/60Hz
プロトコル	DMX512, RDM
アングル	10° (25°, 30°, 60° 40° x15°, 60° x10°)
コントロール	i121: なし / i122: 2/ i123: 3 / i124: 4
セクション	
調光	16bit
IN/OUT	6芯ケーブル
IP レート	IP66
動作環境温度	-20°C ~ +45°C
筐体	アルミニウム



AM710

Control box
(AM710)

	GRAZE i101	GRAZE i102	GRAZE i103	GRAZE i104
消費電力	20W	40W	60W	80W
寸法	H 80 W 305 D 77 mm	H 80 W 610 D 77 mm	H 80 W 915 D 77 mm	H 80 W 1220 D 77 mm
重量	1.2kg	2.1kg	3.2kg	4kg
RGBW モデル				
LED 素子	RGBW LED x 12	RGBW LED x 24	RGBW LED x 36	RGBW LED x 48
光束	989lm	2034lm	3334lm	4490lm
ピークインテンシティ	11000cd (10°)	21500cd (10°)	30000cd (10°)	37000cd (10°)
Cool White モデル				
LED 素子	Cool White LED x 12	Cool White LED x 24	Cool White LED x 36	Cool White LED x 48
光束	1514lm	2816lm	3974lm	4639lm
ピークインテンシティ	15101cd (10°)	30202cd (10°)	44528cd (10°)	54560cd (10°)
Warm White モデル				
LED 素子	Warm White LED x 12	Warm White LED x 24	Warm White LED x 36	Warm White LED x 48
光束	1435lm	2675lm	3775lm	4408lm
ピークインテンシティ	14345cd (10°)	28690cd (10°)	42302cd (10°)	51832cd (10°)
Tunable White / Cool(White+Amber) モデル				
LED 素子	Cool(White+Amber) LED x 12	Cool(White+Amber) LED x 24	Cool(White+Amber) LED x 36	Cool(White+Amber) LED x 48
光束	1750lm	3500lm	3334lm	7031lm
ピークインテンシティ	15500cd (10°)	31000cd (10°)	46500cd (10°)	62000cd (10°)

建築用防滴ウォッシュライト

arctik

QUAKE 18Q

AM1361 XLET / C5M



建築用途向け LED 防滴ウォッシュライトです。RGB にライムを加えることにより演色性が向上し、CCT の再現度も高く 1800K ~ 10000K まで自在にカラーミックスが再現できます。50 台以上ご注文の場合、光学レンズを 14 / 22 / 30 / 40 度から選択いただけます。また標準装備の RGBLED を RGBW/RGBA LED に変更も可能です。

Model	QUAKE 18 Q		
電源	AC100-240V,50/60Hz	フィルター着後	22 / 45 / 55 度
LED 数	15W x18	電源 / 信号ケーブル	3 m先バラ
消費電力	165W(実測値)	調光	0 ~ 100%、16bit
パワーファクター	0.9	IP レート	IP66
peak intensity	475,000 cd (6 度)	動作環境温度	20°C ~ +45°C
光束	9394lm	サージ保護	4kV
プロトコル	DMX/RDM	筐体	アルミダイキャスト
アングル	標準 6 度	寸法 / mm	H313 x W530 x D179
オプションフィルター	20 / 40 / 55 度	重量	13kg

ビームウォッシュライト

ビームウォッシュライト



R2

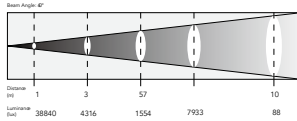
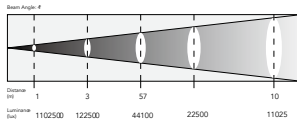

COLORS



EK PRO「R2」は4°～60°リニアズームを備えたビームウォッシュライトです。CRI最大97と非常に演色性に優れお芝居等での人物照射に適しています。プロトコルはDMX、RDM、Artnetに対応し、個別にLEDを制御することができます。CT補正用の独立チャンネル、2700K～6500Kの色温度プリセット、色相/彩度/色合いの調整（緑～マゼンタ）など微細な色彩のコントロールが可能です。12,400 lmの光量の中規模から大規模の現場に対応し、4～60°の15倍ズームはウォッシュからビームライトとしての運用までカバーします。またピクセルマッピングに対応しており、従来のムービングウォッシュ用途だけではなく演出の可能性を広げます。Art-NetやKling Netプロトコルに対応することで多くの灯体を運用する場面において簡単に通信のインフラを整えることができます。

- ・ 電源：AC100-240V 50/60Hz
- ・ 消費電力：900W @230V/ 参考値
- ・ 光源：40W RGBW LED x19pcs
- ・ ズームアングル：4°～60°
- ・ 出力：12,400 lm
- ・ 電源接続：パワコン in/out
- ・ 混色：RGBW
- ・ マクロ：カラー、パターン、ストロボ、パンチルト
- ・ レイヤー：BGレイヤーの調光、ストロボ、パターン、CT、マクロ
- ・ ストロボ：1-20Hz
- ・ デイマーカーブ：4種
- ・ パンチルト：540°/270°
- ・ プロトコル：DMX/RDM/ArtNet
- ・ 信号接続：XLR in/out, RJ45
- ・ メニュー：TFT ディスプレイ +4 ボタン
- ・ 筐体：プラスチック、アルミニウム
- ・ 冷却：アクティブファン
- ・ 寸法：421 x 257 x 482 mm
- ・ 重量：18.2 kg
- ・ 取付：付属オメガブラケット
- ・ オプション：4台入りツアーケース 定価 80,000 円

ビームウォッシュライト



R3

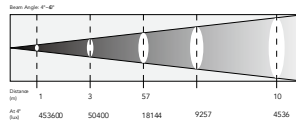

COLORS



EK PRO「R3」は4°～60°リニアズームを備えたビームウォッシュライトです。CRI最大97と非常に演色性に優れお芝居等での人物照射に適しています。プロトコルはDMX、RDMに対応しています。ノーマルとターボ2つのパン/チルト速度モードでクイックなムービングを可能としております。寸法30cm四方程度のコンパクトサイズながら光源が40wのRGBW LED素子を7つ搭載しており、4,600 lmもの光量を提供します。ズームアングル4°～60°までの幅広い15倍ズームを搭載し、1台でビームライトから幅広い範囲までをカバーすることができます。重量は6.6kgと非常に軽量で重量制限の厳しい環境においても設置台数に困りませんので小規模から中規模までの会場でご利用いただけます。

- ・ 電源：AC100-240V 50/60Hz
- ・ 消費電力：310W @230V/ 参考値
- ・ 光源：40W RGBW LED x7pcs
- ・ ズームアングル：4°～60°
- ・ 出力：4,600 lm
- ・ 電源接続：パワコン in/out
- ・ 混色：RGBW
- ・ マクロ：カラー、ストロボ、
- ・ ストロボ：1-30Hz
- ・ デイマーカーブ：4種
- ・ パンチルト：540°/270° ノーマル・ターボ
- ・ プロトコル：DMX/RDM
- ・ DMX ch：16/20
- ・ 信号接続：XLR in/out,
- ・ メニュー：TFT ディスプレイ +4 ボタン
- ・ 筐体：プラスチック、アルミニウム、マットブラック
- ・ IP レート：IP20
- ・ 冷却：アクティブファン
- ・ 寸法：249 x 183 x 345 mm
- ・ 重量：6.6 kg
- ・ 取付：付属オメガブラケット
- ・ オプション：8台入りツアーケース 定価 80,000 円



LED ムービングスポットライト

LED ムービングスポットライト



K1 SPOT HR/HP



COLORS

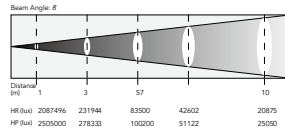

GOBOS

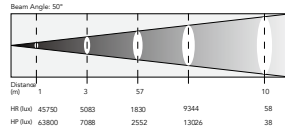

EK PRO「K1 SPOT HR/HP」は高出力 1kw LED を搭載したムービングスポットライトです。世界のステージが求める機能を凝縮した最も先進的なオートフレーミングフィクスチャーです。画期的な光学系によりフラットなスポットと鮮明なゴボを投影し、あらゆるビームアングルで最大の光出力を備えています。彩度の高いカラーを実現する CMY カラーミキシングとシャープなシャッターフレーミングと優れたゴボシェーピングにより演出の可能性が広がります。HR は高 CRI モデル、また HP は高出力モデルとなっています。

- ・ 電源：AC100-240V 50/60Hz
- ・ 消費電力：1,280W / 参考値
- ・ 光源：1,000W 6,000K LEDx1
- ・ CRO (HR)：90
- ・ ズームアングル：6 ~ 50°
- ・ 出力 (HR)：CRI>90
- ・ 電源接続：Truecon
- ・ 混色：リニア CMY+ リニア CTO+ カラーホイール
- ・ パンチルト：540° / 270°
- ・ CTC プリセット：2,600 ~ 6,000K
- ・ ローテートゴボ：6+OPEN
- ・ アニメーション：独立、速度可変
- ・ フレーミングシャッター：独立 4 ブレード / 回転
- ・ フォーカス：モーター・オートプリセット
- ・ アイリス：1 - 5° 0-100%
- ・ フロスト：デュアルリニアライト・ヘビーフロスト
- ・ ストロボ：0-30hz ・ デイマー：デイマーカーブ 4 種
- ・ プリズム：4 ファセット・双方回転・速度可変
- ・ プロトコル：DMX/RDM/Art-Net/WDMX
- ・ DMX ch：38/39ch
- ・ 信号接続：XLR in/out, RJ45 in/out
- ・ ディスプレイ：TFT 480x320mm カラー
- ・ 寸法：513x402x911 mm ・ 重量：54.7 kg

LED ムービングスポットライト



K2 SPOT HR/HP



COLORS

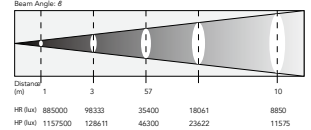

GOBOS

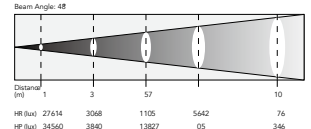

EK PRO「K2 SPOT HR/HP」は高出力 500w LED を搭載したムービングスポットライトです。世界のステージが求める機能を凝縮した最も先進的なオートフレーミングフィクスチャーです。画期的な光学系によりフラットなスポットと鮮明なゴボを投影し、あらゆるビームアングルで最大の光出力を備えています。彩度の高いカラーを実現する CMY カラーミキシングとシャープなシャッターフレーミングと優れたゴボシェーピングにより演出の可能性が広がります。HR は高 CRI モデル、また HP は高出力モデルとなっています。

- ・ 電源：AC100-240V, 50/60Hz
- ・ 消費電力：HP 680W / HR 703W @230V 参考値
- ・ 光源：HP 580W 6,500K LED / HR 540W 6,000K LED
- ・ ズームアングル：6~48°
- ・ 出力：HP 18,000 lm / HR 14,600 lm
- ・ 電源接続：Truecon in/out
- ・ 混色：リニア CMY/CTO / カラーホイール
- ・ K2 HP：CRI>85 (CRI フィルター)
- ・ K2 HR：CRI
- ・ シャッターシステム：4 ブレード (± 35°) 回転性 (± 45°)
- ・ ローテートゴボ：7+ オープン
- ・ アニメーション：独立・双方回転
- ・ アイリス：5-100%
- ・ プリズム：4 ファセット・双方回転・速度可変
- ・ フォーカス：オートプリセット
- ・ ストロボ：1-30Hz
- ・ デイマー：デイマーカーブ 4 種
- ・ プロトコル：DMX/RDM
- ・ DMX ch：33/34ch
- ・ 信号接続：XLR3pin/5pin in/out
- ・ メニュー：TFT +5 ボタン
- ・ 筐体：ポリカーボネイト + アルミニウム ・ 冷却：ファン
- ・ 寸法：400x707x412 mm ・ 重量：32 kg ・ 取付：オメガブラケット

LED ムービングスポットライト

LED ムービングスポットライト



H1

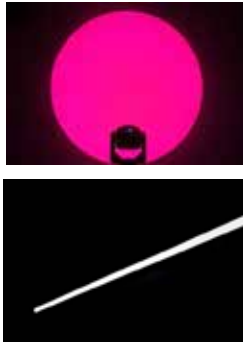
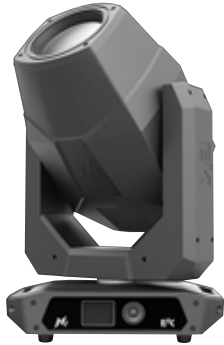

Rotating Gobos



Static Gobos

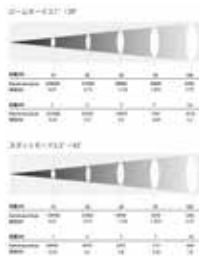
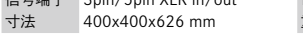
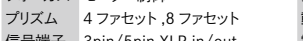
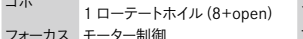
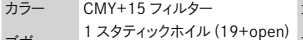
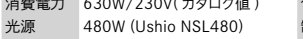
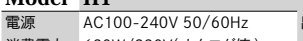
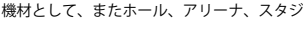
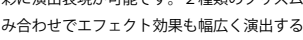
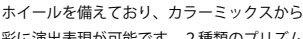
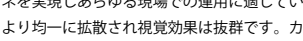
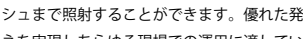
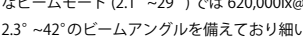
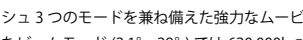
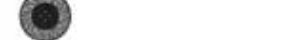
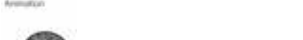

EK PRO「H1」は、480W USHIO lamp を光源としたビーム、スポット、ウォッシュ 3つのモードを兼ね備えた強力なムービングライトです。非常にシャープなビームモード (2.1° ~29°) では 620,000lx@10m を実現。スポットモードでは 2.3° ~42° のビームアングルを備えており細い平行光から広がりのあるウォッシュまで照射することができます。優れた発光効率によりパワフルながら省エネを実現しあらゆる現場での運用に適しています。スポットモードでは、光がより均一に拡散され視覚効果は抜群です。カラーミックスも特徴のある 3 枚のホイールを備えており、カラーミックスから CTO、ステッピングカラーまで多彩に演出表現が可能です。2 種類のプリズムとアニメーションホイールとの組み合わせでエフェクト効果も幅広く演出することができます。レンタル/ツアー機材として、またホール、アリーナ、スタジアムまでご利用いただけます。

Model H1

電源	AC100-240V 50/60Hz	出力	155k Lux @20m
消費電力	630W/230V(カタログ値)	色温度	7,000K
光源	480W (Ushio NSL480)	制御	DMX,RDM
カラー	CMY+15 フィルター	カラー	CMY+15 フィルター
ゴボ	1 スタティックホイール (19+open) 1 ローテートホイール (8+open)	アングル	ビーム 2.1° ~29° スポット 2.3° ~42°
フォーカス	モーター制御	アニメーション	1 ホイール
プリズム	4 ファセット, 8 ファセット	動作環境	-10°C ~+45°C
信号端子	3pin/5pin XLR in/out	電源接続	TrueCon in
寸法	400x400x626 mm	重量	25kg

LED ムービングスポットライト



K SMART PROFILE



Beam Angle: 6°

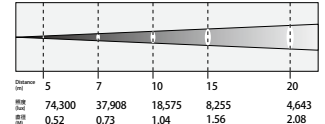

Beam Angle: 50°

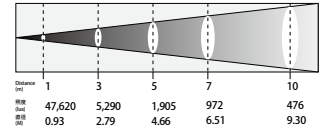

EK PRO「K SMART PROFILE」は 600W 6,000K の LED を搭載したパワフルなムービングプロファイルスポットです。アングルは力強いビーム 6° 幅広い 50° までフィールドの一貫性を伴った非常に均一なスポットです。CMY + CTO によりカラーミキシングのスムーズな調整が可能です。また、アニメーションホイール、1%~100%まで調整可能なフロスト、ローテートゴボ + オープン、4 面プリズムなど演出家の要求に応える多彩な機能を搭載しています。± 35° の可動域と ± 60° の回転性を持った 4 枚のブレードにより緻密で正確なフレーミングを可能にします。

Model K SMART PROFILE

電源	AC100-240V, 50/60Hz	プロトコル	DMX512/RDM
消費電力	780W 実測	DMX Ch	33CH
信号接続	3pin+5pin DMX In/Out	電源接続	バクコン In/Out
寸法	355 x 257 x 593 mm	重量	25.1 kg
光源	600W LED	出力	20300lm
CRI	90 (CRI filter)	色温度	6000K
パタン / チルト	540° / 270° (16 bit)	アングル	6° ~50° (16 bit)
カラー	CMY+CTO+7 フィルター +open	プリズム	4F プリズム
ゴボ	7 ローテートゴボ + オープン	ストロボ	0 ~ 30HZ
フレーミング	4 ブレード ± 35°, 回転性 ± 60°	動作環境	-10°C ~ 45°C
フロスト	1° / 5° 0 ~ 100% light forst		
アニメーション	ホイール		

ブライnder / パーライト

LED ブライnderライト



BLINDER2 IP



ウォームホワイト 140w 2x COB LED を光源とした 2 灯タイプのオーディエンスブライnderライトです。ハロゲン式のブライnderと同様の効果が得られるレッドシフトモードを搭載しています。

PWM 周波数プリセットを内蔵し、様々なシャッター速度に対応します。付属オメガブラケットを用いて 2 台の BLINDER2IP を 4 モールブライnderとしてスタックできます。

Model	BLINDER 2 IP		
主電源	AC100-240 V、50/60 Hz	消費	142W(実測)
光源	2 x 140W 2,800K LED	出力	1310 LUX @ 3m
アングル	ビーム 60°	ストロボ	1-30Hz
	フィールド 98°	調光	0 ~ 100%調光
プロトコル	DMX512 / RDM	DMX ch	1/2/3/4/5/8
PWM レート	600 Hz / 1200 Hz / 2000 Hz / 4000 Hz / 25 kHz		
電源接続	IP SEETRONIC / パワコン IN/OUT	信号接続	XLR 5pin IN/OUT
ハウジング	マグネシウム合金	仕上げ	マットブラック
IP グレード	IP65	冷却	ネガティブ
付属	電源ケーブル、オメガブラケット x1	動作環境	-10°C ~ 45°C
オプション	クランプ・セーフティワイヤー	ケース温度	80° C
寸法	432 x 100 x 230mm	重さ	6 kg

LED ブライnderライト



BL2



EK PRO 「BL2」はウォームホワイト 100W COB LED x2 を光源とした 2 灯タイプのオーディエンスブライnderライトです。ハロゲン式のブライnderと同等の効果が得られます。PWM 周波数の切り替えプリセットも内蔵されており、様々なシャッター速度のカメラに対応します。

Model	BL2		
電源	AC100-240V 50/60Hz	消費電力	159W
ドライブカレント	1.26A@120V 60Hz	ストロボ	0-400 Hz
照度	1,080lux@2m, 161lux@5m	PWM 周波数	1,200 Hz
光源	100W COB LED ウォームホワイト x2	DMXch	1,2,4,7,8
アングル	ビーム 51°	アングル	ビーム 51°
	フィールド 81°	フィールド	フィールド 81°
信号接続	XLR 3pin / 5pin in/out	電源接続	パワコン in/out
パワーリンク	5 台 @100V	色温度	3,200k
寸法	375 x 116 x 153 mm	重量	4.7 kg

防滴パーライト



CHROMA PAR Q7 IP



EK PRO 「Chroma Par Q7」は 10W 4in1 LED を 7 個搭載したアウトドア仕様の LED パーライトです。信頼性の高いシートロニクコネクタを採用。オプションでワイヤレスソリューションレシーバを搭載可能です。

Model	Chroma Par Q7		
電源	AC100-240V 50/60Hz	消費電力	60w
光源	7x10W RGBW LED	出力	650 lux @22° 5m
ビームアングル	22° or 38°	ストロボ	0-30 Hz
フィールドアングル	36° or 60°	ディマー	4 ディマーカーブ・
電源端子	Seetronic IP65 / パワコン in/out	プロトコル	DMX, WDMX(オプション)
信号端子	Seetronic IP65 XLR-5pin in/out	DMX ch	4 / 6 / 11 ch
動作環境温度	-20 ~ 45°C	IP レート	IP65
寸法	240x154x286xmm	重量	5.5kg

AURORA XGP70

アウトドアでの使用に耐えうる IP66 の LED ゴボプロジェクターです。都市のファサードにロゴ、画像、テキストを投影するために設計されたため、周囲の環境に影響を与えることなく、どこにでも取り付けることができます。鮮明なロゴやテキストの投影まで、ユーザーが柔軟に使用できます。70 W 白色 LED を搭載し、2,600 ルーメンを提供します。

Model	AURORA XGP70		
電源	AC100-240V 50/60 Hz リンク 10 台	消費電力	80 W(PSE)
FLUX	(14°) 2'861 lm - (44°) 2'681 lm	光源	70W white LED
LUX	(14°) 6'070 lux - (44°) 848 lx @3 m	CT	7,900K
	(14°) 2'250 lux - (44°) 315 lx @5 m	フォーカス	モーター
アングル	14° - 44°リニアモーター	アングル	14° - 44°リニアモーター
レンズ	φ 63 mm 高品質ガラス	レンズ	径 63 mm 高品質ガラス
カラーホイール	7 ダイクロフィルター + オープン	DMX ch	8 / 14 ch
ローテートゴボ	7 ローテートゴボ + オープン	フリッカー	フリー - PWM 調整可
プロトコル	DMX512, RDM, W-DMX	信号接続	IP 仕様 IN/OUT 端子
W-DMX	Wireless Solution レシーバー内蔵	電源接続	IP パワコン IN/OUT
筐体	アルミダイキャスト クルーググレー C5M 重塩害塗装	動作環境	-20° ~ +45° IP66
ゴボサイズ	外径 φ 15.8 mm 内径 φ 12.7 mm 1,10 mm		
寸法 (WxHxD)	247x258x244mm	重量	10kg

RDM キット / ケース

RDM&DMX 診断ツール



プラダンケース / 受注生産 各種

RDM Xpress Kit



付属品



RDM & DMX 診断ツールキットです。内蔵バッテリーにて動作可能です。RDM 搭載のコンソールと同様に、フィクスチャーの発見、ラベルの編集、スタートアドレスやパーソナリティの変更、フィクスチャーごとの様々なオプションの変更に対応しております。DMX テスト機能もあり、DMX データセンド、レシーブ、レシーブしたデータをシーンに記憶してシーケンスとしてプレイバック可能です。

Model	RDM Xpress Kit		
電源	内蔵バッテリー駆動	ポート	充電用 Micro USB ポート
ケーブル	内蔵ケーブルテスト	寸法	100 x 70 x 39 mm
変換アダプター	3 ~ 5 ピン変換用 2 種	重量	350 g
入出力	1/0 DMX 入出力用 SPIN XLR F/M	付属品	XRL 変換: 3F/5M x1 3M/5F x1 Micro USB ケーブル x1 ベルトキャリングポーチ x1 5M/先バラケーブル



フィクスチャーの安全な保管・運搬に コストパフォーマンスの高いオーダーケース

灯体を 2 灯収納可能なオリジナルプラダンケースです。内部はツアー中の移動の振動にも耐えうる構造になっており、開閉や出し入れも容易です。また、ケーブルやクランプなどの収納スペースも設けてあり、ケーブルやマニュアルなどの小物も全て入れておくことができます。ケースを重ねた場合にも四隅にストッパーがついておりズレを防ぎます。受注オーダー対応品です。パーライト、ムービングライトなどサイズや形状に応じて受注しています。

防滴ムービングライト

防滴ビームウォッシュライト



NEPTUNE1500 PROFILE

IP 65



NEPTUNE 1500 PROFILE

フィクストゴボ



ローテーションゴボ



ファイアプレート



CMY/CTO



カラー

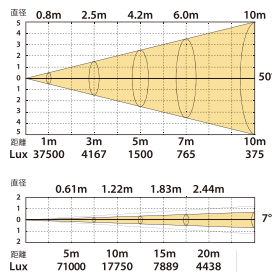

高効率 LED を搭載したムービングスポット + プロファイルです。1:7 倍ズーム 7~50° を有します。出力は 71,000lx @ 5m で、高速で正確なモーターが滑らかで高速な回転をすることができます。また、任意の多角形を切り取ることができるイメージカッティングシステムを備えています。ウォーターエフェクトや火炎エフェクトを生み出すアニメーションホイールを装備しています。

電源	AC100-240V 50/60Hz
消費電力	1,300W / カタログ値
ドライブカレント	4A
光源	1,000W モジュール
アングル	7-50°
電源接続	パワコン
信号接続	XLR3pin/5pin 入出力、RJ45
ハンチルト	540/270° (8-16bit)
プロトコル	DMX512、RDM、ART-NET、SACN、web server、
パーソナリティ	BASIC/36ch、STD/42ch、EXT/47ch
ローテートゴボ	7 ゴボ + ホワイト、フロウ、シェイク
スタティックゴボ	8 ゴボ + ホワイト、フロウ、シェイク
カラー	カラーホイール x1 (6 ダイクロフィルター + ホワイト)
CMYK	CMY ホイール、リニア CTO
プリズム	5 ファセットプリズム
フレーミング	4 シャッターブレード、各個別制御可、± 45°
アニメーション	ホイール x1
アイリス	5-100% マクロによるリニア調整可
フォーカス	リニア
ズーム	リニア
フロスト	1 フィルター
筐体	難燃性プラスチック、アルミダイキャスト、黒
動作環境 / IP レート	-20 ~ 45°C / IP65
寸法	500x364x845 mm
重量	50kg

防滴ムービングビームライト



NEPTUNE SUPER BEAM

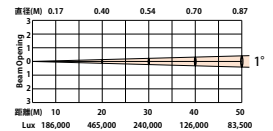

260W レーザー光源からアングル 1° のシャープで強力なビームを放つムービングビームライトです。230mm の超大型レンズはわずか 1° の極狭ビーム角から出力される光は平行光線に近く、50m の距離でビーム径は 87cm、照度は約 83,500lux です。29 種のゴボと 19 種のカラー、8 面プリズム + 24 面プリズム、CTO/CTB フィルターの組み合わせにより多彩な演出が可能です。都市景観のライトアップやイルミネーション、テーマパーク、コンサートまで。

Model	Neptune SUPER BEAM
電源	AC100-240V 50/60Hz
消費電力	380W / カタログ値
電源接続	パワコン
信号接続	3/5pin XLR in/out, RJ45 in/out
光源	260W レーザー
アングル	1°
ハンチルト	540/270° (8-16bit)
モード	Basic/STD/EXT
プロトコル	DMX/RDM/Art-Net/Sacn/Web server
ゴボ	スタティックゴボホイール (29+ ホワイト)
カラー	カラーホイール (19 カラー + ホワイト)
CTO	3,000K-8,000K / モーター
プリズム	8F x1, 24F x1
フォーカス	リニア
動作環境温度	-20°C ~ 45°C
IP レート	IP65
寸法	416x358x712 mm
重量	39kg
筐体	難燃性プラスチック / アルミダイキャスト

防滴ムービングライト

防滴ムービングビームライト



NEPTUNE 300 BEAM

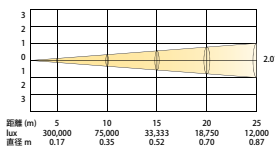
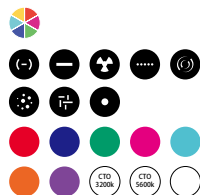

ライトソース 200W ホワイト LED を搭載、屋外ツアーリングに対応した軽量かつコンパクトな防滴ムービングライトです。ビームアングル 2° のビームは屋内外問わず迫力のあるビーム演出が可能。(高照度 5m 30 万 Lux) ローレートゴボ、カラーホイール、カラーエフェクトホイール、2種のプリズムを内蔵しており、様々な演出が可能です。野外コンサート、イベント、商業施設、テーマパーク、遊園地、レンタル、ツーリングマーケットに最適です。

Model	Neptune 300 BEAM
電源	AC100-240V 50/60Hz
消費電力	320W/ カタログ値
光源	200W 7200K ケールホワイト LED
出力	5 m @ 300000LX
ビームアングル	2 度
フォーカス	電動リニア
パン / チルト	540°/270°
パーソナリティ	BASIC 13CH/STANDARD 18CH/EXTEND 19CH
カラー	2CTO (5600K+3200K) +7 カラー +OPEN
プリズム	5 面ライナープリズム /8 面 +16 面プリズム
ゴボ	8 枚 +OPEN(ゴボフロウ、ゴボシェイク、ローテーション)
プロトコル	DMX512,ARTNET,sACN,(オプション W-DMX)
ゴボサイズ	外形 10.4 mm イメージ 6.4 mm 厚み 0.6 mm (交換非推奨)
信号接続	防滴 5pin in/out ETHERCONx2
電源接続	パワー in/out (TRUE1 タイプ)
パワーリギング	100V 最大 2 台 /200V 最大 4 台
筐体	難燃性プラスチック /アルミダイキャスト
冷却 / 動作環境	強制冷却 /-20 ~ +45°C
IP レート	IP65
寸法 / 重量	411x 280 x 603mm / 28 k g

防滴 LED ムービングスポットライト



AQUA 480 BWS



IP65 仕様のムービングライトです。光源に USHIO PR480(480W) ディスチャージランプを初めて採用し、PR 独自の特許技術の光学ランプ設計により、このクラスのディスチャージランプ搭載型ムービングライトの中では照度の高いモデルになっています。

Model	AQUA 480 BWS	
電源	AC100-240V 50/60Hz	
出力	650W	
光源	USHIO PR 480	
カラーホイール	ダイクロフィルター x11	
固定ゴボ	18 ゴボ + ホワイト 双方向	
プリズム	x3 (3F, 2x8F 円形、4F リニア)	
オプション	レーザーバー	
端子	パワー in, XLR3+5pin in/out	
筐体	難燃性耐 UV 樹脂 / アルミダイキャスト	
アングル	ビーム	0° ~2.8°
	スポット	2.8° ~60°
	ウォッシュ	10° ~60°
パン / チルト	540° /270°	
フロスト	オープン、双方向	
フォーカス /ズーム	DMXリニア	
ストロボ	ダブルシャッター	
IPレート	IP65	
寸法	706x463x596mm	
重量	42kg	

防滴ビームウォッシュライト

防滴ビームウォッシュライト



NEPTUNE 400 WASH

IP 65

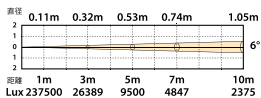
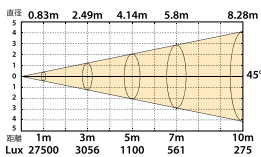

Silver Star 「NEPTUNE 400 WASH」は、高性能で軽量な IP65 LED ウォッシュムービングヘッドです。リングコントロールおよび個々の LED ピクセルエフェクトが可能です。HSLC カラーマネジメントシステムは、必要な色を簡単に拾うことができます。特許取得済みの保留中の CCS テクノロジーにより、すべてのパッチで色の一貫性が保証されます。テーマパーク、アミューズメント、ランドマークビルディング、商業広場、野外公演、イベントなどに理想的なツールです。

Model	Neptune 400 WASH
電源	AC100-240V,50/60Hz
ドライブカレント	1.2A
光源	19x20w / RGBW
アングル	6-45°
パンチルト	540° /220°
ディマー	0-100% 16bit
冷却	強制冷却
プロトコル	DMX,RDM,Art-Net,SACN
ストロボ	0-25Hz
モード	HSLC(16),SSP(14),TOUR(18),TR16(25),CMY(19),PIXEL(89)
筐体	アルミダイキャスト・黒
動作環境温度	-20 ~ +45°C
IP レート	IP65
電源接続	パワコン in
信号接続	XLR3pin/5pin in/out, RJ45 in/out
寸法	416 x 356 x 488 mm
重量	23kg

防滴ビームウォッシュライト



NEPTUNE 400 FX WASH

IP 65

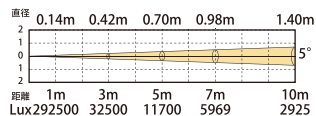
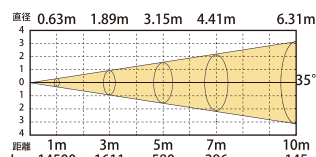

Silver Star 「NEPTUNE 400 FX WASH」は、7x40W と 60W の RGBW LED、1つの LED リング効果、優れた光学設計を組み合わせたウォッシュタイプのムービングヘッドです。HSLC システムは色彩を簡単かつ素早く混合し、鮮やかな色彩効果を生み出します。個々のピクセル制御による非常に完璧な動的効果を得ることができます。5 ~ 35° の広いズーム範囲非常に軽量な 22KG の小型コンパクト。屋外コンサート / イベント、商業団地、テーマパーク、アミューズメントパーク、レンタルツーリングマーケットに理想的な製品です。



Model	Neptune 400 FX WASH
電源	AC100-240V 50/60Hz
消費電力	430W
ドライブカレント	4A
光源	40w(RGBW)x7 + 60W(RGBW)
ビームアングル	5-35°
電源接続	パワコン
信号接続	XLR5pin 入力、RJ45
パンチルト	540° /270°
ディマー	0-100% 16bit
冷却	強制冷却
プロトコル	DMX512・RDM・ARTNET・SACN・WDMX(オプション)
パースナリティ	SSP(21ch)、Tour(26ch)、TR16(33ch)、CMY(27ch)、HSLC(23ch)、PIXEL(48ch)
プリズム	1x8 ファセット 双方回転、速度可変
LED リング	RGB カラー・環状レインボーエフェクト
特殊エフェクト	マジックカレイドスコープ
筐体	アルミダイキャスト・黒
動作環境	-20 ~ +45°C
IP レート	IP65
寸法	416 x 356 x 488 mm
重量	23 kg

防滴ビームスポットライト

防滴ビームライト



NEPTUNE 400 HYBRID

IP 65

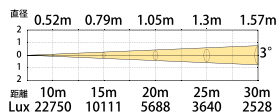
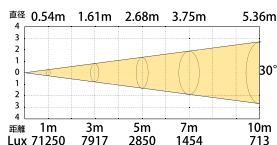

Silver Star「NEPTUNE 400 HYBRID」は強力なビームを備えたハイブリッドムービングヘッドです。高効率の光学系、3～30°の広いズームアングルを持ち、強いビームとスポット効果による演出が可能となっております。速くて静かなX/Yの動作、プロ仕様の高品質カラーホイール、静的で美しい回転ゴボホイール、二重プリズム効果(5面と線形プリズム)を持っています。野外コンサート/イベント、商業団地、テーマパーク、遊園地、レンタルツーリングマーケットに最適な製品。

Model	Neptune 400 HYBRID
電源	AC100-240V 50/60Hz
消費電力	460W
ドライバカレント	5A
光源	300W x1
アングル	3-30°
電源接続	パワコン
信号接続	seetronic XLR 5pin 入出力、RJ45
パッチャルト	540° /270° (8-16bit)
ディマー	0-100% 16bit
プロトコル	DMX512・RDM・ARTNET・SACN・WDMX(オプション)
パースナリティ	BASIC(20ch)、STANDARD(24ch)、Extended(28ch)
ローテーションゴボ	8ゴボ+ホワイト(ゴボフロウ、ゴボシェイク、双方向回転)
スタティックゴボ	12ゴボ+ホワイト、(ゴボフロウ、ゴボシェイク)
カラー	CMYホイール(8ダイクロフィルター+ホワイト、レインボーエフェクト)
プリズム	5ファセットx1、双方向回転、速度可変、
フォーカス	リニア
フロスト	1フロストフィルター、リニア
筐体	難燃性プラスチック、アルミダイキャスト、黒
動作環境	-20～+45°C
IPレート	IP65
冷却	強制冷却
寸法	416 x 356 x 670 mm
重量	34.5kg

防滴ビームスポットライト



NEPTUNE 200 BEAM

IP 65

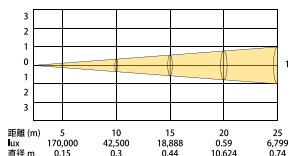

Silver Star「NEPTUNE 200 BEAM」は、信じられないほど強くで強力な出力を提供する小型のビームムービングヘッドです。アングル1.7°のしっかりとした太さとシャープでクリーンなビームを兼ね備えています。高速で正確なX/Yの動き、プロ仕様のビーム効果、高速マルチゴボチェンジとクリーンな投影が可能です。屋外コンサート/イベント、遊園地、テーマパーク、レンタルツーリングマーケットに最適です。

Model	Neptune 200BEAM
電源	AC100-240V 50/60Hz
消費電力	160W
ドライバカレント	3.8A
光源	100W x1
アングル	1.7°
電源接続	パワコン in/out
信号接続	XLR3pin/5pin 入出力、
パッチャルト	540° /270° (8-16bit)
ディマー	0-100% 16bit
プロトコル	DMX512・RDM・ARTNET・SACN・WDMX(オプション)
パースナリティ	BASIC(13ch)、STANDARD(16ch)、Extended(19ch)
ローテーションゴボ	8ゴボ+ホワイト(ゴボフロウ、ゴボシェイク、双方向回転)
カラー	CMYホイール(9ダイクロフィルター+ホワイト、レインボーエフェクト)
プリズム	8+16ファセットx1、双方向回転、速度可変、
フォーカス	リニア
フロスト	1フロストフィルター、リニア
筐体	難燃性プラスチック、アルミダイキャスト、黒
動作環境	-20～+45°C
IPレート	IP65
冷却	強制冷却
寸法	410 x 280 x 483 mm
重量	21kg

LED ムービングスポットライト

ムービングスポット



PLUTO 1400 Profile



SILVERSTAR「PLUTO 1400 PROFILE」は、高出力 LED ムービングスポット + プロファイルで、超効率的な光学システム、ズーム 5° -55°、最大出力は 100000lx@5m です。大きなパン・チルト角度だけでなく、スムーズで高速な PLUTO 1400 PROFILE は、あらゆる多角形を切り取ることができるイメージカットシステムを備えています。PLUTO1400PROFILE には、ダイナミックなウォーター・ファイヤーエフェクトを生み出すアニメーションホイールが装備されています。シアター、宴会場、商業施設、レンタルパフォーマンス市場向けに設計されています。

Model	PLUTO 1400 PROFILE (688SC)
電源	AC100-240V,50/60Hz
消費電力	1500W/ カタログ値
光源	12000W 素子
アングル	5-55°
CRI	72
電源接続	パワコン in/out
信号接続	3/5pin in/out, RJ45in/out
パンチルト	540/270°
プロトコル	DMX/RDM/Art-Net/SACN/WDMX オプション /WebServer
ローテティングゴボ	7ゴボ + ホワイト
スタティックゴボ	8ゴボ + ホワイト
カラー	1x ホイール (6 ダイクロフィルター + ホワイト)
CMYK	CMY ホイール, リニア CTO 機能
プリズム	5F プリズム x1, リニアプリズム x1
フレーミングシステム	4 ブレード (-45-45°)
アニメーション	1x ホイール
アイリス	5-100%
フォーカス	リニア
ズーム	リニア
フロスト	2x フロストフィルター
寸法	438x283x827mm
重量	42kg

ムービングスポット



PLUTO 800 Profile

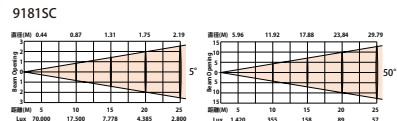

ズームアングル 5-55°のハイパワー LED プロファイルです。あらゆる多角形を切り取ることができるイメージカットシステムを備えており、ズーム、フォーカス、プリズム、カラーホイール、CMY、ゴボホイール、アイリス、フロストを使用して、高品質のビームカラーとゴボを組み合わせた演出が可能です。またダイナミックなウォーター/ファイアエフェクトを生み出すことができるアニメーションホイールが装備されています。

Model	PLUTO 800 PROFILE (9181SC)
電源	AC100-240V 50/60Hz
消費電力	880W(カタログ値)
電源接続	パワコン in
信号接続	3/5pin XLR in/out, RJ45 in/out
光源	800W 素子
アングル	5-55°
CRI	72
パンチルト	540/270°
プロトコル	DMX,RDM, Art-Net,SACN,WEB server,WDMX(オプション)
ローテートゴボ	7gobo+ ホワイト, プロウ, シェイク
カラー	10gobo+ ホワイト, プロウ, シェイク
CMYK	CMY ホイール x1(7 ダイクロフィルター + ホワイト)
プリズム	5F プリズム
フレーミング	4 ブレード ±45°
アニメーション	1
アイリス	5-100% リニアマクロ
フォーカス	リニア, モーター
ズーム	リニア, モーター
フロスト	1 フィルター
冷却	空冷
寸法	438 x 282 x 746 mm
重量	35kg
筐体	難燃性プラスチック

LED ムービングスポットライト

ムービングスポット



PLUTO 600 Profile V2



高速、正確で効率的なモーターを備えたステージライトの最終形態とも呼べるべきもので、滑らかで高速な回転も可能です。バンケットホール、レンタルパフォーマンス市場向けのデザインです。OSRAM 素子使用

Fixed Gobo



Cutting Disk



Fire Plate



Model	PLUTO 600 PROFILE	
電源	AC100-240V 50/60Hz	出力 880W
ドライバカレント	3A	光源 600W White LED x1
信号端子	XLR3+5pin in/out, Ethercon in/out	電源端子 / パワコン in/out
機能	リニアフォーカス、リニアズーム、フロストフィルター	タイマー 0~100% 16bit
		パン 540°
プリズム	5 ファセット、双方向	チルト 270°
カラーホイール	7 ダイクロフィルター + ホワイト / レインボー	プロトコル DMX ART-NET, RDM WDMX(オプション)
ゴボスタティック	10+ ホワイト、フロウ、シェイク	ズーム 7 - 50°
ゴボローテート	7+ ホワイト、フロウ、シェイク	アイリス 5~100% マクロ
筐体	難燃性プラスチック・黒	IP レート IP20
寸法	483 x 293 x 720mm	重量 34 kg

ムービングスポット



PLUTO 500 HYBRID

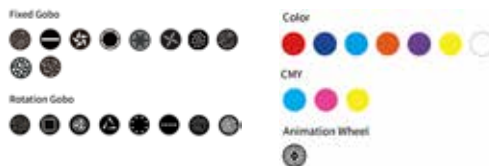

450W LED モジュール搭載の非常に高出力かつ軽量のハイブリッドムービングスポットです。3-30°のズームシステムを搭載し、ビーム、スポット、ウォッシュ、アニメーションエフェクトなどハイブリッドな演出が可能です。

Model	PLUTO 550HYBRID
電源	AC100-240V 50/60Hz
消費電力	670W(実測)
光源	450W LED
アングル	3-30°
電源接続	パワコン
信号端子	XLR 3pin/5pin in/out, RJ45
パン・チルト	540° / 270° (8-16Bit)
冷却	強制冷却
プロトコル	DMX512, Art-Net, RDM, WDMX(オプション)
パームナリティ	Standard29ch, Basic22ch, Extend31ch
ローテートゴボ	7+ ホワイト、シェイク、フロウ
スタティックゴボ	10+ ホワイトシェイク、フロウ
カラー	CMY ホイール、1 カラーホイール (7 ダイクロフィルター + ホワイト)
プリズム	5F プリズム x1
アニメーション	1 ホイール
フォーカス	モーター、リニア
ズーム	モーター、リニア
フロスト	1 フィルター
筐体	難燃性プラスチック 黒
動作環境温度	0-45°C
IP レート	IP20
寸法	358 x 249 x 654 mm
重量	25.7 kg

LED ムービングスポットライト

ムービングスポット



PLUTO 350



5°～35°のズームシステムを搭載し、ビーム、スポット、ウォッシュなど様々な照射が可能です。静音駆動のパンとチルトは、レンズをユーザ指定でき、よりの確で細やかな演出が可能です。

Model	PLUTO 350		
電源	AC100-240V 50/60Hz	消費電力	450W
光源	OSRAM 350W LED x1	ドライブ カット	3A
CTO	3000K-8000K	ディマー	0~100% 16bit
アイリス	5~100% マクロ	パン / チルト	540° / 270°
プロトコル	DMX, Art-Net, RDM	ズーム	5-35°
コントロール	STANDARD, 25ch / BASIC 22ch	プリズム	4 ファセットプリズム、アイリス、フロスト、フォーカス、ズーム
カラーホイール	CMY ホイール、レインボー、8 ダイクロフィルタ + オープン、	機能	
ローテーションゴボ	8 + オープン、ゴボフロア、シェイク、双方向回転	固定ゴボ	12 + ホワイト
信号端子	3pin in/out, 5pin in/out	電源端子	電源端子
筐体	難燃性プラスチック・黒	IP レート	IP20
使用環境	ドライロケーション	重量	18kg
寸法	359X249X596mm		

ムービングスポット



PLUTO 250

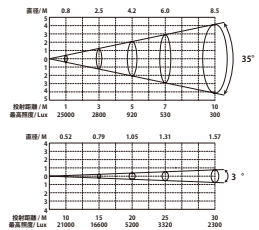

3°～35°の電子ズームシステムを備えた中型 LED ハイブリッドムービングヘッドです。ズームを最小の3°に絞った時は迫力のあるビームスポットとして使用可能です。

Model	PLUTO 250		
電源	AC100-240V 50/60Hz	消費電力	340VA
光源	OSRAM 250W White LED x1	ドライブ カット	4A
アイリス	5~100% マクロ	パン / チルト	540° / 270°
プロトコル	DMX, RDM	ズーム	3~35°
コントロール	STANDARD/20ch, BASIC/17ch	プリズム	5 ファセットプリズム
カラーホイール	8 ダイクロフィルタ + ホワイト	機能	リニアフォーカス、リニアズーム、ソフトエッジフィルタ
ローテーションゴボ	8 + ホワイト、ゴボフロア、ゴボシェイク、双方向	固定ゴボ	12 + ホワイト、フロア、シェイク
信号端子	3pin in/out, 5pin in/out	電源端子	電源端子
筐体	難燃性プラスチック・黒	IP レート	IP20
使用環境	ドライロケーション	ディマー	0~100% 16bit
寸法	360x251x600 mm	重量	17kg

LED ムービングスポットライト

ムービングスポット



PLUTO 200



200W 白色シングルモジュールLEDを搭載したコンパクトで軽量のムービングライトです。豊富で高品質なカラーホイールとゴボを搭載しています。CYAN8000XSの後継機種になります。

Model	PLUTO 200		
電源	AC100-240V 50/60Hz	消費電力	260W
光源	OSRAM 200W White LED x1 個	ドライヴ 出力	3A
アイリス	5~100% マクロ	パン / チルト	540° / 270° (8~16bit)
プロトコル	DMX512, RDM	ズーム	10~30°
コントロール	STD / 20ch, BASIC/17ch	プリズム	3 ファセット双方向
カラーホイール	7ダイクロフィルター + ホワイト	機能	リニアフォーカス、リニアズーム、フロストフィルター
ローテーションゴボ	7 + ホワイト, ゴボフロー, ゴボシェイク, 双方向	固定ゴボ	10 + ホワイト, フロー, シェイク
信号端子	XLR3, 5pin in/out, RJ45 in/out	電源端子	パワーコン in/out
筐体	難燃性プラスチック・黒	IP レート	IP20
使用環境	ドライロケーション	ディママー	0-100% 16bit
寸法	360x251x580 mm	重量	17kg

ムービングスポット



PLUTO BEAM

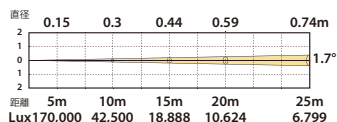

Rotation Gobo



Effect Gobo Color



シルバースター「PLUTOBEAM」は、130W ホワイトLEDをビームアングル1.7°のナローなビーム角で出力するムービングビームスポットライトです。アングル1.7°により距離5mで直径15cm 17万Luxもの高照度を実現した非常に明るくシャープなムービングライトです。スタティックゴボホイール・フィクスドゴボホール・カラーホイール・ダブルプリズムを備え多彩な演出が可能です。プロトコルはDMX512,RDMに対応しています。

Model	PLUTO BEAM		
電源	AC100-240V,50/60Hz	消費電力	230W(実測値)
光源	130W 7200K クールホワイト	出力	170,000lux
レンズ	φ 150mm	パン / チルト	540°・270° (8-16bit)
プロトコル	DMX, RDM, W-DMX(オプション)	アングル	1.7°
コントロール	13/15/18ch(BASIC/STD/EXTD)	プリズム	ダブルプリズム
カラーホイール	8+ ホワイト	固定ゴボ	1 ホイール (13+ 白)
電源端子	NAC3MPX/NAC3FPX タイプ	信号端子	5pin XLR in/out
使用環境	0~45°C	IP レート	IP20
寸法	330x249x521 mm	重量	15kg

LED ムービングウォッシュライト

ズーム付ムービングウォッシュライト



MX-CYAN 6000XE mk4



QUAD-COLOR LED 技術により原色から淡色まで優れた色混色と均質な光を実現。LEDユニットを3つのセクションに分割コントロールが可能です。※最大出力はINDIGO6000XEと比較して約20%UPしました。

Model	MX-CYAN 6000 XE mk4		
電源	AC100-240V,50/60Hz	消費電力	315W
光源	20W 4in1(RGBW) x19 個	ドライブカレント	1A
ピークインテンシティ	168000cd	Max. Flux	4000lm
カラーレンジ	16万7千色(0-100% 彩度)	アングル	8-45°
パン/チルト	540度 /270度	ディマー	0-100%(16-bit)
コントロール	DMX512.スタンダードアローン、マスタースレーブ	ストロボ	0-20Hz
パーソナリティ	PERSON1 ~ 5		
端子	DMX 入出力 3XLR/5XLR、電源 パワコン入出力	付属	パワコンケーブル x1、ワイヤー x1、ハンギングブラケット x2
冷却	空冷	動作温度	0 ~ 45 度
寸法	297x270x341mm	重量	10kg

ズーム付ムービングウォッシュライト



PLUTO-2000XE mk2



4.5°ナローから35°ワイドまで幅広いビームアングルを持つLEDウォッシュライトです。プロトコルはDMX512、Art-Net、RDMに対応しています。高効率の40w x7LEDから出力される光はハレーションも少なく非常にパワフルです。

Model	PLUTO-2000XE		
電源	AC100-240V 50/60Hz	出力	350W
光源	Led 40 RGBW x7 個	ドライブカレント	2.5A
ストロボ	0~25Hz / 0~100%(16-bit)	ズーム	4.5~36°
プロトコル	DMX512、Art-Net、RDM	パンチルト	8-16bit • 540° /270°
入出力	DMX in/out、Power in/out	EtherCon	In/Out
筐体	難燃性プラスチック (V0) 黒	冷却	ファン
寸法	301 x 293 x 370mm	重量	9.3kg

ズーム付ムービングウォッシュライト



PLUTO-4000XE mk2



4.5°ナローから36°ワイドまで幅広い滑らかで精密なズームシステムと均一なカラーミキシング、ピクセルコントロール、非常に高速なパン/チルトで、現場に理想的な光を提供します。DMX512、Art-Net、RDMに対応しており、テレビ局やコンサート、レンタルやホールなどの様々なアプリケーションに適しています。

Model	PLUTO-4000XE		
電源	AC100-240V 50/60Hz	出力	500W
光源	RGBW LED 40W x12	ドライブカレント	2.5A
ストロボ	0~25Hz / 0~100%(16-bit)	ズーム	4.5~36°
プロトコル	DMX512、Art-Net、RDM	パンチルト	540° /270°
入出力	DMX in/out、Power in/out	EtherCon	In/Out
筐体	難燃性プラスチック (V0) 黒	冷却	ファン
寸法	389 x 292 x 411mm	重量	12.5kg

ズーム付ムービングウォッシュライト



PLUTO-800XE



4.5°ナローから35°ワイドまで幅広い滑らかで精密なズームシステムと均一なカラーミキシング、個々のピクセルコントロール、非常に高速なパン/チルトで、現場に理想的な光を提供します。DMX512、Art-Net、RDMに対応しています。

Model	PLUTO-800XE		
電源	AC100-240V 50/60Hz	出力	165W
光源	RGBW LED 40W x3		
ストロボ	0~25Hz / 0~100%(16-bit)	ズーム	4.5~36°
プロトコル	DMX512、Art-Net、RDM	パンチルト	540° /270°
入出力	DMX in/out、Power in/out	冷却	ファン
筐体	難燃性プラスチック (V0) 黒	使用環境温度	0-45℃
寸法	338 x 260 185mm	重量	6.2kg

Horizontライト

LED Horizontライト



NEOCYC



「NEOCYC」は RGB に加えアンバーとライムを追加した繊細な表現を可能とするロウワー Horizontライトです。RDM, Art-NET プロトコルに対応し多彩な ch モードを搭載しておりますので様々な制御卓でのコントロールが可能です。ピクセルマッピングにも対応しています。

Model	NeoCyc		
電源	AC100~240V 50/60 Hz	出力	320W
LED 素子	30W RGBAL x12	ドライブカレント	600mA
プロトコル	DMX512, RDM, ArtNet	ピークインテンシティ	50000cd
アングル	25° (40° 45° 60° オプション)	ストロボ	0-25Hz
使用環境温度	-20℃ ~ +45℃	ドライコ	冷却 空冷
接続	DMX in/out, Power in/out		
寸法	966 × 230 × 227mm	重量	12kg

LED Horizontライト



MINI CYC



LED 素子に RGB アンバーライムを採用し、繊細なカラーミキシングを実現しました。RDM, Art-Net プロトコルに対応し多彩なチャンネルモードを搭載し、様々な制御卓でのコントロールが可能です。新搭載 CCS テクノロジー※ 1 により、器具同士の色味の違いを整合し、均一なカラーミックスが可能です。ホワイトカラープリセット 13 段階 (2,700K ~ 10,000K) 内蔵しており、最大 Ra93 とミックスカラーで作り上げた色彩とは思えない混色を実現しました。

Model	MiniCyc		
電源	AC100~240V 50/60 Hz	出力	105W
LED 素子	30W RGBAL x4	ドライブカレント	600mA
プロトコル	DMX512, RDM, ArtNet		
アングル	25° (40° 40 x 60° オプション)	ストロボ	0-25Hz
使用環境温度	0℃ ~ +45℃	冷却	空冷
接続	Seetronic 製防滴 DMX XLR3pin オススメ、TRUE1 タイプパワコン in/out, RJ45		
寸法	326 x 230 x 324 mm	重量	5.5 kg

LED Horizontライト



NEOCYC IP

IP 65



防滴仕様のロウワー Horizontライトです。LED 素子は RGB に加えアンバーとライムを追加しており、繊細なカラーミキシングを実現しました。RDM, Art-NET プロトコルに対応し多彩な ch モードを搭載しておりますので様々な制御卓でのコントロールが可能です。ピクセルマッピングにも対応しています。オプティカルフィルターをワンタッチで交換可能です。

Model	NeoCyc IP		
電源	AC100~240V 50/60 Hz	出力	320W
LED 素子	30W RGBAL x12	ドライブカレント	600mA
プロトコル	DMX512, RDM, ArtNet	ピークインテンシティ	50000cd
アングル	25° (40° 45° 60° オプション)	ストロボ	0-25Hz
使用環境温度	-20℃ ~ +45℃	冷却	空冷
接続	DMX in/out, Power in/out	IP レート	IP65
寸法	966 × 230 × 227mm	重量	18kg

LED Horizontライト



MINI CYC IP

IP 65

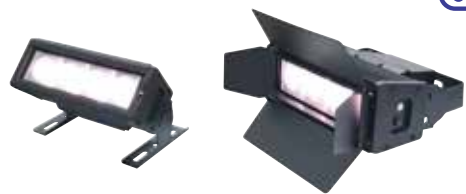

IP65 の防滴ウォッシュライトです。色温度は 1800K から 8000K まで簡単に制御でき、CRI は 90Ra 以上です。優れた RGBAL ミキシング光学効果を持っています。MINI CYC IP は 25° の光学特性を持ち、簡単に角度を変えることができます。HSIC を使うと理性的な混合色システムは容易にあらゆる色を混合することができます。各 LED を個別に、RDM および ARTNET 制御プロトコルを使用して制御することもできます。オプティカルフィルターをワンタッチで交換可能です。

Model	MiniCyc IP		
電源	AC100~240V, 50/60Hz	-	
LED 素子	4x30W (RGBAL)	ドライブカレント	700mA
プロトコル	DMX, RDM, ArtNet, sACN	ディママー	0-100% 16bit
アングル	25° (40° /40° x20°, 60° x20°)	CCT	1800k - 8000k
使用環境温度	0 ~ 45℃ · IP65	CRI	≥ 90Ra
接続	パワコン in/out XLR3 in/out, RJ45		
寸法	372 x 230 x 253mm	重量	7.8kg

ホリゾントライト

LED ホリゾントライト



AURO CYC 180 HEX IP



シルバースター「AuroCYC 180HEX IP」は IP65 の防滴 CYC ライトです。素子は RGBA に LIME CYAN を加えることで、より幅広い演色性を確保しています。また CRI は Ra ≥ 90 を確保しており、均一でムラの無い自然な光を提供します。

110x530xH170(mm) の非常にコンパクトな筐体で、重量も 6kg と比較的軽く、底面には天吊りに対応できるようなオムニブラケットの取り付けに対応しています。本体付属のバンドアは非常に切れが良く、状況に対応しやすい仕様です。ビームアングルは 70° と広く、AuroCYC180HEX IP1 台で広範囲のエリアをカバーできるので、ローアホリゾントライトとしての運用に適しています。

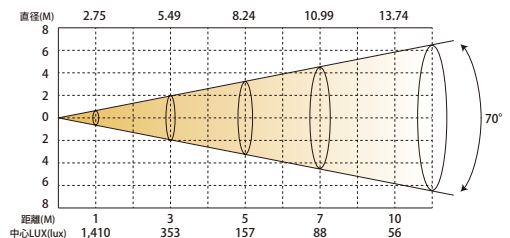

Model	AURO CYC 180 HEX IP	
電源	AC100-240V 50/60Hz	
光源	RGBALC LED 素子	
CCT	1800k-10000 k	
アングル	70°	
ディマー	0 ~ 100% 16bit	
プロトコル	DMX512 RDM	
パーソナリティー	HSIC(7ch)	
電源接続	パソコン TRUE1 in/out	

LED ホリゾントライト



ROXCYC TZ IP

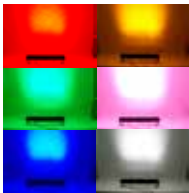

防滴仕様のロウワーホリゾントライトです。ハロゲン灯体との同時オペレーションに威力を発揮いたします。信号 / 電源の入出力コネクターは、Seetronic 社製キャノン及び TRUE1 タイプパワコンを採用しております。また、従来のインドアモデルより 40% 出力アップしております。

Model	ROXCYC TZ IP		
電源	AC100-240V 50/60Hz	出力	140w
LED 素子	CREE 3w R x18/G x18/Blue x18/W x9/A x9	ドライブカレント	350mA
Max Flux	2180+ lumen, Lux@2m 4700+, 照射距離 20m	ズーム	30° x30°
使用環境	-20 ~ 45℃ ドライロケーション	冷却	ファン
接続	DMX in/out, power in/out	プロトコル	DMX512
寸法	985 x 64 x 73 mm	重量	8.5 kg

LED ホリゾントライト

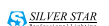

PIXICYC/EZ12



PIXICYC2 をベースに改良され素子数 9 個から 12 個に変更し出力は 50% 明るくなりました。多彩な ch モードを搭載しておりますので様々な制御卓でのコントロールが可能です。ピクセルマッピングにも対応しています。

Model	PIXICYC/EZ 12		
電源	AC100V~240V, 50/60Hz	消費電力	150W
光源	12 x 10W(RGBW)	ドライブカレント	950mA
カラーレンジ	16 万 7 千色 (0-100% 彩度)	Max. Flux	2,700 Lux @5m
ディマー	0-100% (16-bit)	ストロボ	0-20Hz
アングル	16°	付属	パソコン電源ケーブル
端子	DMX in/out, power in/out	プロトコル	DMX512
動作温度	-20 ~ 45 度	冷却	対流冷却
寸法	979x183x200 mm	重量	6.3 kg

フレネルレンズスポット

LED フレネルレンズスポット

FREZNO HEX / TWTC

新たに搭載された KNOB モードにより、瞬時のマニュアルコントロールが可能になりました。ズームは手動式を採用しており、10度～55度まで可変可能です。また本体の重量バランスも見直され、後部の取っ手が大きくなったことで操作棒でのシュートも容易になりました。ホールやスタジオ、劇場、テレビ、多機能会議室など、中小規模のアプリケーションに最適です。



FREZNO 250HEX FREZNO 150HEX

Silver Star「FREZNO HEX」は、SILVER STAR 第二世代のフルカラーフレネルレンズスポットです。LED は AUROA150HEX で採用された、RGBALC を採用しております。広い色域と非常に均一なミックスが最大の特徴となっております。ミックスカラーでの最大 RA 実測値 93 となります。バンドア標準付属

FREZNO 250 TW/TC FREZNO 150 TW/TC

シルバースター「FREZNO TW / TC」は CRI Ra>95 の高効率な LED 素子を採用したフレネルレンズスポットライトです。色温度 3200K モデル (TW) と、色温度 5600K モデル (TC) をご用意しております。TW は CCT 2700k-4500k、TC は 4000k-6500k にそれぞれ調整可能です。バンドア標準付属

Model	FREZNO 250 HEX	FREZNO 150 HEX	FREZNO 250 TWTC	FREZNO150TWTC
電源	AC100-240V 50/60Hz	AC100-240V 50/60Hz	AC100-240V 50/60Hz	AC100-240V 50/60Hz
消費電力	236W (実測値)	103W/ 実測値	250W/ カタログ値	TC108W/TW109W(実測値)
ドライブカレント	0.7A	0.7A	0.7A	0.7A
光源	RGBALC LED 素子 250W x1	RGBALC LED 素子 100W x1	LED 素子 250W x1	LED 素子 100W x1
CCT	1,800k ~ 8,000k	1,800k ~ 8,000k	TW 3,200k (2,700k ~ 4,500k) TC 5,600k (4,000k ~ 6,500k)	TW 3,200k (2,700k ~ 4,500k) TC 5,600k (4,000k ~ 6,500k)
CRI	-	-	Ra>95	Ra>95
CQS	-	-	>95	>95
アングル	10° ~55°手動	10° ~45°	10° ~55°手動	10° ~45°
ディマー	0~100% 16bit	0~100% 16bit	0~100% 16bit	0~100% 16bit
プロトコル	DMX512,RDM	DMX512,RDM	DMX512,RDM	DMX512,RDM
パーソナリティ	Basic /3ch, CLR /6ch, SSP/9ch, TOUR/13ch, TR16/20ch, HSIC/7ch, CMY/10CH	CCR / SSP / TOUR/TR16 / HSIC / CMY	UNO/1CHS, DOS/2CHS, VW.D/3CHS, VW.F/6CHS, STD.P/8CHS	UNO/1CHS, DOS/2CHS, VW.D/3CHS, VW.F/6CHS, STD.P/8CHS
電源接続	パワコン TRUE1 in/out	パワコン TRUE1 in/out	パワコン TRUE1 in/out	パワコン TRUE1 in/out
信号接続	XLR 5pin in/out	XLR 5pin in/out	XLR 5pin in/out	XLR 5pin in/out
冷却	強制対流	強制対流	強制対流	強制対流
動作環境	0°C ~45°C	0°C ~45°C	0°C ~45°C	0°C ~45°C
IP レート	IP20	IP20	IP20	IP20
筐体	アルミダイキャスト・黒	アルミダイキャスト・黒	アルミダイキャスト・黒	アルミダイキャスト・黒
寸法	375 x 254 x 393 mm mm	321 x 203 x 363 mm	375 x 254 x 393 mm mm	321 x 203 x 363 mm
重量	8.8 kg	5.3kg	8.8 kg	5.3kg

フレネルレンズスポット

LED フレネルレンズスポット



Frezno ZM1 HD



消費電力 122W でハロゲンライト 650W クラスを実現。ズーム機能も 10° から 60° までマニュアルにて変更が可能で、マニュアル操作の場合はエンコーダーによりディマーを 100 段階にてスムーズに調整ができます。テレビ局、劇場対応。

Model	Frezno zm1 HD		
電源	AC100-240V, 50/60Hz	消費電力	122W
プリセット色温度	3,200k / 90Ra	ドライブカレント	1.5A
ズーム	10~60 度	ストロボ	0-20 Hz
CH モード	UNO/DOS/STD.P/1CH/2CH/3CHS	調光	0-100%(16bit)
入出力コネクタ	XLR3/5M, XLR3/5F 各 1 ノイトリックパワコンi/o	制御信号	DMX512
筐体 / 塗装 (色)	アルミ押出形成	付属品	バンドア
寸法	324 x 282 x 266 mm	適応環境温度	0 ~ 45°C
		重量	6.1 kg

LED フレネルレンズスポット



Frezno ZE2 RGBAL



RGB にアンバーとライムの素子を追加することで、色彩豊かなカラーの演出が可能になりました。HSC カラーマネジメントシステムにより必要なカラーすべてを簡単に表現することができます。色温度は 2700~8000K、16 種類のプリセットカラーが備わっております。テレビ局や劇場、ホール、レンタルなどにご使用頂けます

Model	Frezno ze2 RGBAL		
電源	AC100-240V, 50/60Hz	消費電力	
カラー	2700~4500K ≥ 90RA 5600~8000K ≥ 85RA	ドライブカレント	1.5A
CH モード	H5IC/SSP/TOUR/TR16/ (8CH/10CH/13CH/19CH)	ズーム	15~45°
制御信号	DMX512, RDM	調光	0-100%(16bit)
入出力コネクタ	XLR3/5M, XLR3/5F 各 1 ノイトリックパワコンi/o	ストロボ	0-25 Hz
筐体 / 塗装 (色)	アルミ押出形成	適応環境温度	-20~45°C
寸法	510 x 285 x 261 mm	重量	7.6 kg

LED フレネルレンズスポット



Frezno ZE2 HD



LED ソースに 3200K RA90 の素子を 16 個採用のフレネルレンズスポットです。ズームミニマム時 (12 度)EMAX 5m@4,000Lux シート枠ホルダーのサイズは 195mm と海外製のスポットのサイズと互換がありますので様々なオプション品を装着する事が可能です。

Model	FREZNO ZE2		
電源	AC100-240V,50/60Hz	消費電力	185 W
ランプソース	ウォームホワイト LED16 個	ドライブカレント	3A
プリセット色温度	3200k / オプション 5600k	カラー	3200k
照度 / 照射角度	Max.Flux:5300lm	ズーム	15 - 60°
ディマーカーブ	リニア +DIM4 5 種類	調光	0-100%
制御モード	DMX512、スタンドアローン、 マスター/スレーブ、音調	制御信号	DMX512
入出力コネクタ	DMX イン / アウト、パワーイン / アウト	ディスプレイ	7 セグ LED
適応環境温度	動作 -20°C ~45°C、ドライロケーション	付属品	バンドア ワイヤー シート枠
筐体 / 塗装 (色)	型押しアルミニウム	重量	6.6kg
寸法	417x286x260mm		

フレネルレンズスポット

LED フレネルレンズスポット

FREZNO MINI D FREZNO MINI



Silver Star 「Frezno Mini / フレズノミニ D」はとてもスタイリッシュなデザインで究極に軽くコンパクトな LED フレネルレンズスポットライトです。ウォームホワイト 3200k およびクールホワイト 5600k(オプション)、マニュアルズームを搭載しズームアングルは 12° -34°です。D モデルは TRI-AC で制御することができます。フレネルデザインと静かな動作で博物館や美術館、TV スタジオ、ギャラリーやホテル、セレクトショップなどに最適です。

3200K WARM WHITE

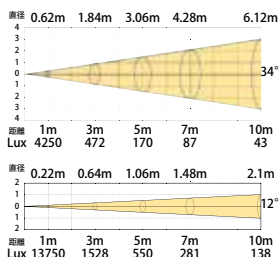

FREZNO MINI COLOR



FREZNO MINI COLOR は、コンパクトで軽量の RGBW フレネルレンズスポットライトです。色温度は RGBW カラーミックスにて 1800K ~ 10000K まで対応。オンボードマニュアルズームを搭載しており 10° ~ 30° まで変更可能。先に発売しました FREZNO MINI に比べて変更点が RGBW のカラーだけでなく CCT / カラープリセット、ストロボ、オートモードの機能を備えております。

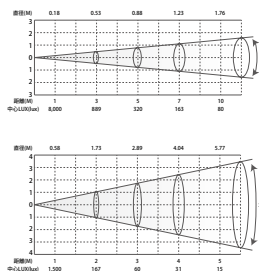

Model	FREZNO MINI D	FREZNO MINI	FREZNO MINI COLOR
電源	AC100-240V 50/60Hz	AC100-240V 50/60Hz	AC100-240V 50/60Hz
消費電力	26W	20W	36W (実測値)
ドライブカレント	0.65A	0.55A	-
光源	40W LED	40W LED	40W RGBW LED
アングル	12-34°	12-34°	10° ~ 30°
CCT	3200k, 5600k	3200k, 5600k	1800K ~ 10000K
電源接続	パワコン	パワコン	コネクタ / 並行接地付きケーブル / VCT1.5m
ディマー	0-100% 16bit	XLR3pin in/out	DMX3PIN IN OUT
冷却	ダイレクト	0-100% 16bit	0-100% 16Bit
制御	ディマーバック	DMX512,RDM	DMX512,RDM
パーソナリティ	1ch	1ch	HSIC/7ch,SSP/7ch,TOUR/11Ch,TRI6/16Cch
筐体	アルミダイキャスト黒	アルミダイキャスト黒	アルミダイキャスト黒
動作環境	0-45℃ IP20	0-45℃ ・ IP20	0-45℃ ・ IP20
寸法	250 x 164 x 187 mm	250 x 164 x 187 mm	231 x 172 x 187 mm
重量	2.4kg	2.4kg	2.4 Kg
付属	-	-	バンドアール / シート枠 / ワイヤ

LED カッタースポットライト

LED カッタースポット



ECLIPSE PRIME HEX



RGBALCの6カラーLED素子を搭載したプロファイルスポットライトです。RGBAにLIMEとCYANを加えることにより、より幅広い演色性を確保いたしました。演色評価指数も90をオーバーしておりますので自然な光を提供することが出来ます。

ECLIPSE 250 SD



従来のエリプソイドランプを置き換えるために特別に設計されています。インテリジェントパワーマネージメントシステムは、DMX512プロトコルとSCRを自動的に認識することができます。コンパクトな構造、また省エネルギーによりランニングコストを抑えることができます。

ECLIPSE 1000 RGBAL



光源に5色(RGBアンバー、ライム)の250W RGBAL LEDを搭載したカッタースポットです。HSIC(色相/彩度/輝度/色温度)カラーマネージメントを搭載し、必要なカラーをすべて表現することが可能です。16色のプリセットカラー、色温度2700~8000K。

従来の代表的なエリプソイドスポットのゴボ/エフェクトスロット、バレル、レンズチューブと互換性がありますので既存の設置機材のLED化が容易に実現できます。

ECLIPSE MID COLOR



「Eclipse MID COLOR180」は、小型・軽量の5色プロファイルで、均一なカラーミキシング、クリアなシェーピングが可能です。インテリジェントカラーマネージメントシステムCCS3.0を搭載し、色の均一性を確保。1800-10000K高いCRI CCTおよび48の頻繁に使用された色を組み込みます。その統合された構造設計、シャッターフレームシステム、および手動ズームレンズ25-50を保持します。

Model	Eclipse Prime Hex	Eclipse 1000RGBAL	Eclipse Mid Color	Eclipse 250SD
電源	AC100-240V 50/60Hz	AC100-240V 50/60Hz	AC100-240V,50/60Hz	AC100-240V 50/60Hz
消費電力	-	300W	170W	240W(カタログ値)
ドライブカレント	-	1.5A	150W RGBAL	-
光源	RGBALC LED 素子 180W × 1	250W RGBAL LED	150W RGBAL	300W LED 素子 x1
CRI	-	>90Ra	-	96 / TCLI : 96 / CQS : 93
CCT	2700k-8000 k	-	1800K-10000K	5,600k
アングル	19° 26° 36° 50°	19° 26° 36° 50°	25° -50°	5° /10° /14° /19° /26° /36° / 50° /15-30° /25-50°
ディマー	0 ~ 100% 16bit	0-100%(16bit)	0-100%16Bit	-
プロトコル	DMX512 RDM	DMX512 / RDM	DMX512 / RDM	DMX / RDM / SCR 調光
パーソナリティー	HSIC(8ch)/SDO(6ch)/Simple(8ch)/Color 8bit(11ch)/Color16bit(17ch)	HSIC(7CHS),SDO(6CHS), Simple(8CHS), Color 8BIT(11CHS)/Color 16BIT(17CHS)	BASIC/SSP/TOUR/TR16/HSIC/CMY	UNO (1CH), DOS (2CH), STD.P (3CH)
電源接続	パワコン TRUE1 in/out	Power in/out	パワコン入出力	パワコン in/out
信号接続	XLR5pin in/out	DMX in/out	XLR 3pin / 5pin 入出力	XLR 3pin / 5pin 入出力
冷却	強制対流	強制対流	強制対流	-
動作環境	0°C ~ 45°C	0°C ~ 45°C	0°C ~ 45°C	-
IP レート	IP20	IP20	IP20	-
筐体	アルミダイキャスト	アルミダイキャスト	難燃性プラスチック V0 黒色	-
寸法 mm	775x370xH581 カッター及びアーム込	700 x 301 x 233mm	524x224x172mm	527x301x499mm
重量	8.5kg	8.5kg レンズバレル込 10.3kg	5.6kg	7.7 kg / 先玉なし

LED カッタースポットライト

LED カッタースポット



ECLIPSE750 HD

タンゲステン 3200K RA90

デイルイト 5600K RA90

代表的なエリプソイダルスポットのゴボ/エフェクトスロット、バレル、レンズチューブと互換があり既存の設置機材のLED化が実現できます。



ECLIPSE 750 IP ECLIPSE COLOR IP

IP 65

「ECLIPSE 750 IP」は光源に250W LEDを搭載したIP65の防滴LEDカッタースポットです。消費電力275Wで、15° 3m@ 23611Luxの出力を誇ります。



Model	ECLIPSE 750	ECLIPSE 750 IP	ECLIPSE 750 IP
電源	AC100-240V 50/60Hz	AC100-240V 50/60Hz	AC100-240V 50/60Hz
消費電力	275 W	275 W	275 W
ドライブカレント	3.3 A	3 A	3 A
光源	10w LED x 19	250W LED	250W RGBW LED
色温度	3,200 K, 5,600 K	3200K, 5600K	3200K, 5600K
演色評価数 (CRI)	3200 K Ra90 / 5600K Ra86	≥ 90Ra	≥ 90Ra
アングル	26度、オプション(19/36/50°)	15° ~ 30°	15° ~ 30°
ストロボ	0-20Hz	0~25Hz	0~25Hz
制御信号	DXM512-1990	DXM512, RDM	DXM512, RDM
入出カコネクター	XLR3/5 IN/OUT, ハワコン IN/OUT	Power IN/OUT, DMX IN/OUT	Power IN/OUT, DMX IN/OUT
IP レート	IP20	IP65	IP65
環境	-20°C ~ 45°C	-20°C ~ 45°C	-20°C ~ 45°C
寸法	673x380x380mm (バレル含)	648 x 344x 273 mm	648 x 344x 273 mm
重量	9.6kg	15kg	15kg

LED カッタースポット



ECLIPSE MINI HD

コンパクトなカッタースポットです。オプションのLSDフィルターによりソフトエッジが実現出来ます。外部位相制御ディマーによる調光(シリコンディマー制御)もハロゲン同様に自然な立ち上がりです。外部0~10Vでのコントロールも可能。



ECLIPSE MINI COLOR

40WのRGBW4IN1LEDを搭載した、LEDカッタースポットです。手動のズームレンズ19°~36°を搭載。ECLIPSE MINI HDに比べてRGBWのカラーだけでなくCCT、ストロボ、オートモードの機能を備えております。



アートギャラリー、ホテルのみならず小規模の店舗照明演出、スタジオ等様々な施設の演出に効果的なモデルとなっております。

Model	ECLIPSE MINI HD	ECLIPSE Mini Color
電源	AC100-240V, 50/60Hz	AC100~240V 50/60Hz
出力	22w	40W(カタログ)
ドライブカレント	1.5A	-
光源	20w led	40W RGBW LED
アングル	19-36°	19° ~ 36°
プロトコル	DMX.RDM	DMX.RDM
CCT	3200k, 5600k	1800K ~ 10000K 14色
CRI	3200k ≥ 95Ra 5600k ≥ 90Ra	-
CQS	>90	-
信号端子	DMX3 ピン in,out	DMX3 ピン in,out
電源端子	ハワコン in/out,	並行接地付き /CT1.5m
筐体	アルミダイキャスト黒	アルミダイキャスト黒
環境	0-45° IP20	0-45° IP20
寸法	648x344x273 mm	344 × 127 × 270mm
重量	1.5kg	1.7kg
付属	-	色枠 x1 ゴボホルダー x1

防滴 ZOOM ウォッシュライト

ズーム付 LED ウォッシュライト



SUPER NOVA

IP 65



完全に均質化した綺麗な光を照射し、カラードットの問題点を解決しました。ズームシステムはスムーズに4.5°~45°までの幅広い角度を確保し、タイトなビームエフェクトから広範囲のウォッシュライトまで可能です。

Model	SUPER NOVA		
電源	AC100-240V 50/60Hz	消費電力	193W
プロトコル	DMX512、RDM	カラー	0~100%(16bit)
コントロール	HSIC/SSP/TOUR/TR16 (9chs/12chs/17chs)	ディマー	0~100%(16bit)
ドライブカレント	4.5A	ストロボ	0-25Hz
端子	DMX in/out、Power in/out	アングル	4.5°~45°
筐体	アルミダイキャスト 黒 IP65	動作温度	-20℃~45℃
寸法	250 x 314 x 413mm	重量	8kg

ズーム付 LED ウォッシュライト



MYNOVA

IP 65



一つの大きなレンズで完全に均質化した綺麗な光を照射し、カラードットの問題点を解決しました。ズームシステムはスムーズに4.5°~36°までの幅広い角度を確保し、タイトなビームエフェクトから広範囲のウォッシュライトまで可能です。

Model	MYNOVA		
電源	AC100-240V 50/60Hz	消費電力	155W
プロトコル	DMX512、RDM	Max Flux	(4.5°) 9000 lux@4m
コントロール	HSIC/SSP/TOUR/TR16 (9chs/9chs/12chs/17chs)	ディマー	0~100%(16bit)
ドライブカレント	2.5A	ストロボ	0-25Hz
端子	DMX in/out、Power in/out	アングル	4.5°~36°
筐体	アルミダイキャスト 黒 IP65	動作温度	-20℃~45℃
寸法	210x274x387mm	重量	7.3 kg

ズーム付 LED ウォッシュライト



NOVA

IP 65



Full Power CCT は RGB の最大出力を 3,200K、4,200K、5,600K、ノーマルと 4 段階に設定することができます。電源部もシートロニック製防滴仕様のパワコンを採用することで、仮設現場において電源の取りまわしが容易に行える設計となっています。本体の重心バランスもシャウトがし易い様に配慮されており、エンジニアの求める要望に応えられる 1 台となっています。

Model	NOVA		
電源	AC100-240V 50/60Hz	消費電力	100W
プロトコル	DMX512	Max Flux	1200lm 4800 lux@4m
コントロール	HSC/SSP/TOUR/TR16	ディマー	0~100%(16bit)
ドライブカレント	4.5A	ストロボ	0-25Hz
端子	DMX in/out、Power in/out	アングル	4.5°~45°
筐体	アルミダイキャスト 黒 IP65	動作温度	-20℃~45℃
寸法	345x242x245 mm	重量	5.5 kg

ズーム付 LED ウォッシュライト



MINI NOVA

IP 65



コンパクトな灯体ながら超狭角 3.5~18°のズームを搭載しており、ビームからミディアムウォッシュまでのエフェクトを表現できます。点光源の採用により影の写りをきれいに演出することが可能です。仮設イベント、レンタルなど様々な用途に対応。

Model	MINI NOVA		
電源	AC100-240V、50/60Hz	接続端子	パワコン i/o、DMX i/o(Seetronic 製)
消費電力	68W	IP レート	IP 65
光源	RGBW LED 40W x1	冷却	空冷
ドライブカレント	2.5A	動作温度	-20 ~ 45℃
ストロボ	0-25 Hz	筐体	アルミダイキャスト黒
ディマー	0-100%(16bit)	寸法 mm	215 x 135 x 186 mm
ズーム	3.5° ~18°	重量	3.6 kg
プロトコル	DMX512、RDM	付属	シート枠

防滴 ZOOM ウォッシュライト

防滴 LED ウォッシュライト



SOLAR2 ZE mk4 / ETZ

IP 65



防滴仕様のズーム機能付き LED ウォッシュライトです。ズーム機能は 8 度から 40 度までリニアに調整が可能です。照明デザイナーの為のあらゆるツアー現場の環境に耐えうるツールとして設計されています。

Model	Solar2 ZE mk4 / ETZ RGBW		
電源	AC100-240V,50/60Hz	消費電力	110W
光源	15W 4 in1 x7pcs	ドライバカレント	950mA
カラーレンジ	16 万 7 千色 (0-100% 彩度)	動作範囲	アーム 230°
照度 / 照射角度	Lux@2m: 12590lux +Max Flux1500lm 51000cd	ストロボ	0-20Hz
ディママー	0-100% (8or16-bit)	ズーム	8-40°メカニカル
制御モード	DMX, オート, 音調 マスター / スレーブ	Dimmer Curv	リニア+ CV1~CV3
入出力端子	3XLR・5XLR IN/OUT, Seetronic / パワコン IN/OUT		
筐体 / 塗装 (色)	スチール・黒色・梨地塗装	ディスプレイ	4x7 セグ LED
動作温度	0~45 度	IP レート	65
寸法	191 x 240 x 323 mm	重量	7kg
付属	電源ケーブル 1.5 m・ワイヤー ディスプレイカバー	オプション	クランプ・ケース

ズーム付き防滴 LED ウォッシュライト



SUPER SOLAR2 ZE mk4

IP 66



ズーム機能は 8 度から 40 度までリニアに調整が可能です。QUAD color LED 技術により原色から淡色まで優れた色混色と均質な光を実現。照明デザイナーの為のあらゆるツアー現場の環境に耐えうるツールとして設計されています。

Model	SUPER SOLAR2 mk4 RGBW		
電源	AC100-240V,50/60Hz	消費電力	210W
LED 素子	OSRAM 20W RGBW 14 個	Max Flux	3100lm
カラー	レンジ 16 万 7 千色 (0-100% 彩度)	ピーク	61000cd
コントロール	Tour, Arc1, Arc1 D, Arc2, Arc2 D, Arc2 S, HSV(12ch/3ch/4ch/4ch /5ch/6ch/3ch)	プロトコル	DMX512
ドライバカレント	700mA/1000mA	ディママー	0-100%
動作温度	-20 度 ~45 度	ストロボ	0-20Hz
筐体	ダイキャストアルミニウム 黒 IP65	アングル	8° -40°
端子	DMX in/out,Seetronic / パワコン in/out	IP レート	IP66
寸法	325x283x236mm	重量	8.6kg

LED ウォッシュライト

防滴 LED ウォッシュライト



CAM3/EMZ

IP 65



LED 光源は RGB 3in1 より 4in1 に変更する事により表現色が非常に豊かになりました。(1670 万色) 照度は全体で 30% UP されております。より TOUR を意識し、コネクタ I/O も IP65 仕様の Seetronic 社製パワコンとキャノンを採用しました。ツアーや仮設での設置がよりスムーズに行えます。RDM も標準で搭載しております。

Model	CAM3 / EMZ		
電源	AC100-240V, 50/60Hz	消費電力	85W
ピークインテンシティ	10,094 cd	ドライブカレント	350 mA
光源	QUAD RGBW LED x14	出力	1,094 lm
ビームアングル	16 度	ストロボ	0-20 Hz
ディマーカーブ	リニア +3 種 CV1 ~ CV3	ディマー	0-100%
DMX ch	TOUR/TR16/AR1.D/8BIT/16BIT/SSP/AR1.2/AR2.D/AR2.S	プロトコル	DMX512, RDM
接続端子	パワコン i/o, DMX i/o (Seetronic 製)		
動作温度	-20 ~ 45°C	IP レート	IP 65
筐体	アルミダイキャスト黒	冷却	空冷
寸法 mm	245 x 245 x 205 mm	重量	4.5 kg

防滴 LED ウォッシュライト



CAM3/ETZ

IP 66



屋外仕様の LED パーライトです。明るさなどは従来の CAM3 EMZ と同じながら、ケーブル・コネクタ類が本体から直接出ているモデルがこちらの ETZ で、ケーブル類を本体端子に接続するものが EMZ となります。また IP レートも CAM3EMZ = IP65 に対し、CAM3 ETZ は暴噴流に対して保護する IP66 仕様に変更されています。

Model	CAM3 / ETZ		
電源	AC100V~240V, 50/60Hz	消費電力	85W
消費電力	85W	Max. Flux	1094lm
ピークインテンシティ	10094cd	プロトコル	DMX512
光源	RGBW (各 3W) LED x14 個	ディマー	0-100% (16-bit)
ドライブカレント	350mA	ストロボ	0-20Hz
パーソナリティ	TOUR/TR16/AR1.D/8BIT/16BIT/SSP/AR1.2/AR2.D/AR2.S		
端子 (Seetronic IP)	パワコン in/out XLR IN/OUT	アングル	16°
動作温度	-20 ~ 45 度	IP レート	IP66
寸法	245 x 205 x 245mm	重量	4.8kg

防滴 LED ウォッシュライト



AOX ET mk2

IP 66



ファンレス構造の筐体により粉塵から機器を守る他、ファンノイズが発生しないので静かな現場でも問題なく使用できます。堅牢なボディ構造は IP66 に準拠し屋外での設置にも対応いたします。“Tour CAM/ETZ” 及び、“CAM2/ETZ” とファンクションが共通していますので MIX してご使用して頂きやすい機器です。

Model	AOX2		
電源	AC100-240V 50/60Hz	消費電力	30W
光源	4W(RGBW) x7	ドライブカレント	350mA
アングル	16°	ディマー	0-100% 16bit
信号接続	XLR3pin 入出力、RJ45	電源接続	パワコン in/out
パーソナリティ	8BIT/16BIT/SSP/ARC.2/AR2.D/AR2.S	プロトコル	DMX512・RDM
筐体	アルミダイキャスト、黒	冷却	自然冷却
動作環境	-20 ~ +45°C	IP レート	IP66
寸法	175 x 220 x 228 mm	重量	4.1kg

LED スポットライト



APARI SPOT X4



Model	APARI SPOT X4		
電源	AC100-240V, 50/60Hz	接続端子	XLR3 in/out
消費電力	22W	IP レート	IP 20
光源	RGBW LED 20W x1		
ドライブカレント	1000mA	動作温度	0 ~ 45°C
ストロボ	0-20 Hz	筐体	アルミダイキャスト黒
ディマー	0-100%(16bit)	プロトコル	DMX512
寸法 mm	212 x 124 x 80 mm	重量	1 kg

LED ウォッシュライト

防滴 LED ウォッシュライト



AURORA 150 HEX

IP 65



スマホでQRコード*
読み動画をチェック



クラシックなホモゲネオスレンズテレビ、劇場、オペラ、スタジオ、展示会、モーターショー、多機能ホールなどに理想的な夢のツールです。シングルアーム仕様で重量 5.9kg と非常に軽量です。

プリセット CCT 1800-8000K、CRI は ≥ 90 と非常に明るい仕様となっております。

Model	AURORA 150 HEX		
電源	AC100-240V 50/60Hz	消費電力	142W
光源	150W(RGBALC) x1	ドライブカレント	1A
ディマー	0-100% 16bit	CRI	≥ 90Ra
CCT	1,800~8,000k	アングル	16°
電源接続	パワコン in/out	冷却	強制冷却
信号接続	XLR3pin 入出力	プロトコル	DMX512・RDM
動作環境	-20 ~ +45°C	IP レート	IP65
筐体	アルミダイキャスト 黒	認証	CE、MET
寸法	320x217x418 mm	重量	5.9 kg

防滴 LED ウォッシュライト



AURORA 150 TW

IP 65



クラシックなホモゲネオスレンズテレビ、劇場、オペラ、スタジオ、展示会、モーターショー、多機能ホールなどに理想的な夢のツールです。シングルアーム仕様で重量 5.9kg と非常に軽量です。

CCT 3,200k 5,600k、CRI は ≥ 95Ra と非常に明るい仕様となっております。

Model	AURORA 150 TW		
電源	AC100-240V 50/60Hz	消費電力	151W
光源	150W x1	ドライブカレント	1A
ディマー	0-100% 16bit	CRI	≥ 95Ra
CCT	3,200k, 5,600k	アングル	16°
電源接続	パワコン in/out	冷却	強制冷却
信号接続	XLR3pin 入出力	プロトコル	DMX512・RDM
動作環境	-20 ~ +45°C	IP レート	IP65
筐体	アルミダイキャスト 黒	認証	CE、MET
寸法	320x217x418 mm	重量	5.9 kg

防滴 LED ウォッシュライト



AURORA UV

IP 65



「AURORA 110 UV」はウルトラバイオレット 365nm LED と高効率の光学システムを備えた UV PAR フィクスチャです。低消費電力で大出力を提供します。DMX512 で簡単に操作でき、洗練された調光とストロボ、UV 効果により、観客に魔法と夢のような世界を作り出します。

AURORA110UV			
電源	AC100-240V 50/60Hz	信号接続	XLR in/out (5pin)
消費電力	118W (実測値)	ディマー	0-100% 16bit
ドライブカレント	1A	冷却	強制対流
ピーク波長	365nm	プロトコル	DMX512, RDM
アングル	46°	パーソナリティ	1ch/2ch/4ch
radiant flux	1,413 mW	筐体	アルミダイキャスト 黒
電源接続	パワコン in/out (TRUE1 TYPE)	動作環境温度	-20°C ~ +45°C
		IP レート	IP65
		寸法	278.9 x 217 x 419 mm
		重量	6.0 kg

ハイパワー LED ウォッシュライト



RAYTHEON



10W RGBW マルチチップを 144 個搭載した最大出力 1100W の強力なストロボライトです。IP65 仕様のパワーソケットと DMX 端子を装備。12 分割して LED を制御できる他、舞台を 1 台で染めてしまう程の明かりやストロボとしてのキレのある光も備えています。

Model	RAYTHEON		
電源	AC100-240V 50/60Hz	出力	1100W
LED 素子	RGBW 10W x144 個	ドライブカレント	700mA
プロトコル	DMX512, Art-Net, RDM	アングル	30°
ディマー	0-100% (16bit)	筐体	アルミダイキャスト黒
動作環境温度	-20°C ~ 45°C	冷却	空冷
パーソナリティ	HSIC/19ch, SSP/8ch, TR16/17ch, Pixel1/40ch, Pixel2/52ch, Halogen/5ch	付属	パワコンケーブル x1, オメガブラケット x2 個
端子 (IP65)	EtherCon, パワコン in, XLR 5/3PIN in/out,	オプション	バンドア / ダンプラケース
寸法	583x173x293 mm	重量	13.5kg

シーン別ライト

シアターハウスライト

MOON LITE 80 HEX



SILVER STAR「MOONLITE 80HEX」は、80W RGBALC の LED を搭載したCRI90 を超えるモデルです。色温度は 1800K-10000K に調整可能でRGBALC からなる LED の明かりは肌の色を繊細に描写する事ができます。効率の良いヒートシンクによりファンレス構造となっており、劇場、ホール の完全な静粛性を求められる現場に最適です。

Model	MoonLite 80 HEX		
電源	AC100-240V 50/60Hz	消費電力	70W(カタログ)
LED 素子	80W RGBALC 素子 x1	CCT	1,800K - 10,000K
ビームアングル	30°	CRI	>90Ra
電源接続	パワーイン	プロトコル	DMX512/RDM
信号端子	XLR 3pin / 5pin, in/out	電源接続	パワーイン
パーソナリティ	BASIC 3CH / CLR 6CH / SSP 9CH	冷却	直接対流
動作環境温度	0~45℃	IP レート	IP20
筐体	アルミダイキャスト 黒		
寸法	233 x 192 x 115 mm	重量	3.4kg /

フォロースポット

TRACER



250W の高効率 LED モジュールを装備したマニュアル制御のフォロースポットです。ディマー、アイリス、ズーム、フォーカス、カラーチェンジを装備した柔軟な操作性で、あらゆる角度で鮮明に投影します。メンテナンスが容易な構造設計です。TRACER は、中小規模の劇場や講堂、宴会場等に最適です。

Model	TRACER		
電源	AC100-240V 50/60Hz	出力	220W
LED 素子	250W (5600K, CRI ≥ 90)	ズーム	10-20°
ドライブカレント	3.5A	ディマー	0~100%(16bit)
手動制御	ディマー、アイリス、ズーム、フォーカス、6 インチシートホルダー		
寸法	1050 x 353 x 436 mm	重量	23kg
別売オプション	フライトケース)	動作環境温度	0~45℃

撮影用フラッドライト

Y-PLANO 1000 TC DMX



「Y-PLANO1000TC-DMX」は、ライブストリーミング配信や、撮影現場などに最適な LED フラッドライトです。柔らかな光で眩しさを感じません。非常に繊細な照射が可能で、撮影された写真や映像は自然でソフトな仕上がりととなります。DMX コントロールにも対応。

Model	Y-PLANO 1000 TC DMX		
電源	DC24V/5A	出力	100W
光源	ハイパワー SMD 素子 392 個	CCT	3,000~5,600K
CRI	≥ 98, TI CL ≥ 98, R9 ≥ 98	アングル	60°
電源接続	AC/DC アダプター	信号接続	3pin XLR IN/OUT
プロトコル	DMX512 (RDM 非対応)	冷却	強制冷却
筐体	AL6063、ダークグレー	ディマー	ノブディマー
動作環境温度	0~45℃	IP レート	IP20
寸法	438 x 267 x 26 mm	重量	2.6kg

撮影用フラッドライト

Y-PLANO X8



バンドア付属

PLANO X8 は、これまでの LED 技術では実現できなかった性能と色品質をソフトライティングにもたらしめます。スタジオの照明セットに最適なツールとして特別に設計されています。カラーキャリブレーションが可能で、タングステンとデイライトの 2 種類のバージョンをご用意。

Model	Y-PLANO X8		
電源	AC100-240V,50/60Hz	消費電力	205W(カタログ値)
光源	WW*784PCS/CW*784PCS	アングル	46°
CCT	3200K、5600K	CRI	Ra ≥ 95
CQS	≥ 90	ディマー	0-100% 16Bit
DMX 接続	XLR 3pin or 5pin in / out	電源接続	パワー in/out
パーソナリティ	UNO(1CHS)	プロトコル	DMX512
筐体	型押しアルミ 黒	冷却	Direct Convection
動作環境温度	0℃ -45℃	IP レート	IP20
寸法	675x483x116mm	重量	7kg

小型ムービングライト

LED ムービングスポット

e-lite

TINY Indigo mk2 30



30cm未満の小型のLEDムービングスポットです。30WホワイトLED素子とカラーホイールとローテートゴボを搭載。パン・チルト動作は非常にクイックで、反転モードによりマスターとスレーブの動作を逆の回転にすることができます。付属の赤外線リモコンにより各種のコントロールが行えます。

電源	AC100-240V 50/60Hz 2A	カラーホイール	8カラー(レッド、グリーン、ブルー、ライトブルー、イエロー、ピンク、オレンジ、ホワイト)
消費電力	30型 61W	モード	DMX・オート・音調 マスタースレーブ
LED素子	ホワイト 30W	入出力	3pin XLR
ゴボ	8ローテートゴボ	寸法	159 x 147 x 265 mm
ディマー	0-100%	重量	2.6kg
アングル	13度		
DMX ch	5ch/10ch		
パン/チルト	540度/270度		

LED ムービングエフェクト

e-lite

TINY BEAM4



コンパクトな白色LEDムービングエフェクトライトです。RGBWのカラーホイールを搭載し、4LEDとの組み合わせでムービングエフェクトライトとして使用することができます。

電源	AC100-240V 50/60Hz	パンチルト	540°/180°
消費電力	65W max.	ディマー	0-100% linear
フューズ	F2A / 250V	ストロボ	1-25 fps
光源	4 x 10W White LED	ディスプレイ	4ボタン
4モード	DMX・オート・音調 マスタースレーブ	寸法	200 x 145 x 330 mm
DMXモード	7/14 channels	重量	4.2 kg

ズーム付きLEDムービングライト

e-lite

TINY ZOOM7



ビームアングル6°~36°可変のズーム機能付きLEDムービングライトです。4in1LEDを7つ搭載しています。DMXモードは8chまたは16chで、16chではパンチルトのファインやチルトスピードの他にRGBWそれぞれのインテンシティと色温度の設定が可能です。プリセットプログラムを8種搭載しています。

電源	AC 100~240V, 50-60Hz	消費電力	71W max.
光源	7 x 15W RGBW 4in1 LED	フューズ	F2A / 250V
ビームアングル	6° ~ 36° motorized zoom	DMXモード	8ch / 16 ch
4モード	DMX, オート, 音調, マスタースレーブ	ディスプレイ	4LED
パンチルト	540° / 180°, パンチルトファイン	ストロボ	1-25 fps
ディマー	0-100% リニア		
寸法	200 x 145 x 330 mm	重量	4.2 kg

小型ムービングライト / エフェクトライト

ムービングライト

e-lite

EL5 SPOT



130W ホワイト LED を搭載したコンパクトながら明るいムービングスポットライトです。マニュアルズームに対応し、本体の射出口よりビームアングル 12° ~ 17° に変更することができます。ゴボホイル・カラーホイルを 1 枚ずつと 4 ファセットプリズムを搭載。

Model	EL5 BEAM		
電源	AC100V 50/60Hz FUSE/F4A 250V	消費電力	170W
光源	130W ホワイト LED, 9,000K	ズーム	12~17° 手動
ゴボホイル	7 ゴボ + オープン、ローテート	カラーホイル	8 カラー + 白
プリズム	4 ファセット、ローテート	フォーカス	エレクトロニック
モード *4	DMX, オート, サウンド, スレープ	DMX モード	8 / 15channel
パン・チルト	540°・270°	IP レート	IP20
入出力	電源 / パワコン in・DMX XLR3pin in/out	ボディ素材	ABS
寸法	W262 x H365 x D157 mm	重量	7kg

ムービングライト

e-lite

EL5 BEAM



e-lite 「EL5 BEAM」は光源に 100W ホワイト LED を搭載し、3° の強力なビームを照射するコンパクトなビームタイプのムービングライトです。ゴボホイル・カラーホイルを 1 枚ずつと 8 面回転プリズムや 6 色レインボーホイル、フロストフィルターを備え、小型ながら多様な演出が可能です。

Model	EL5 BEAM
電源	AC100V 50/60Hz
消費電力	151W
光源	100W ホワイト LED, 9,000K
ビーム角	3° マニュアル
フォーカス	エレクトロニック
モード	DMX, オート, サウンド, マスタースレープ
DMX モード	8 / 15channel
入出力	電源 / パワコン入力・DMX XLR3pin in/out
寸法	246x229x353mm
重量	6.4kg

エフェクトバー

e-lite

EL BATTEN



SMD5050 RGBW 4in1 LED を 192 個搭載したバトン型 LED ライトです。豊富なチャンネルモードと多彩なエフェクトプログラムを搭載しており、シンプルな DMX 制御からピクセルマッピング、スタンダードアローン、サウンド、アクティブまで幅広くステージ演出にご利用いただけます。クリアー / ミルキー / グレイの 3 種のカバーフィルター、フットスタンド、ハンギングヨーク付属

Model	EL BATTEN		
電源	AC100V 50/60Hz	パワーリンク	100V x 10 台, 200V x 20 台
消費電力	95W (実測値)	光源	RGBW LED SMD5050 x 192
コントロールセグメント	1/8/16	ビーム角	120°
モード	DMX, オート, サウンド, マスタースレープ		
DMX モード	3 / 4 / 5 / 6 / 7 / 34 / 66channel		
入出力	電源 / パワコン入力・DMX XLR3pin in/out		
寸法・重量	1003 x 90 x 138 mm (フットスタンド含む) 1.8 kg		
IP レート	IP20		

エフェクトライト

e-lite

MUSH ROOM USB



e-lite 「MUSHROOM-USB」はコンパクトなエフェクトライトです。旧モデルの MUSHROOM から、電源端子が USB-Type-C になり、PC からの USB 給電も可能になりました。またボディの材質も変更したことで、さらに軽量化されました。

光源が RGB から RGBW に変更されました。回転ビームからカラフルなビームライトを照射します。音調モードとオートモードの二つのパターン内蔵。付属のリモコンでワイヤレス操作も可能です。カラオケやパーティーなどの盛り上げに最適です。

Model	MUSH ROOM USB
電源	5V 2A USB Type-C
消費電力	9W
光源	2W Red x1 Green x1 Blue x1 White x1
動作環境温度	40°C
寸法	W149 x D 146 x H148.8 mm
重量	0.55kg

LED パーライト

LED パーライト 手動ズーム付

e-lite

64J 1K DayLight



e-lite「64Jシリーズ」は現場の声を反映して必要な機能を盛り込んだ使いやすいLEDパーライトです。設営時に便利な1プッシュテストモードを搭載しており、設営時DMX信号に関係なく、本体裏のMENUボタンを長押しすることでフル点灯でき、手動で調整可能なビームアングルや振りをその場で確認することが可能です。

Model	64J 1K-DayLight		
電源	AC100-240V 50/60 Hz	消費電力	90W
光源	CREE製100W ホワイト COB LED x1	ズームアングル	11° ~ 35°
CRI	-	モード	1/2/3 chs
色温度	5,700 K	IP レート	20
信号端子	XLR5pin in/out	寸法	520 x 275x 224mm
電源端子	パワコン in/out	重量	3.5 kg
付属	ACコード 1.5sq 1.5m シート枠		

LED パーライト 手動ズーム付

e-lite

64J 1K Tungsten V2 OZ



外側にズームレバーが付いた
アウトターズームモデル

Cree社100WホワイトCOBLEDを搭載したパーライトです。1kwシールドビーム同等の明るさを実現しています。ビームアングルは11°~35°まで手動で調整可能です。また従来の内側からの調整に加え、外側からもアングル調整が可能になりました。設営時に便利な1プッシュテストモードを搭載しています。

Model	64J 1K-Tungsten V2 OZ		
電源	AC100-240V 50/60 Hz	消費電力	90W
光源	CREE製100W ホワイト COB LED x1	ズームアングル	11° ~ 35°
CRI	90Ra	モード	1/2/3 chs
色温度	3000K	IP レート	20
信号端子	XLR5pin in/out	寸法	520 x 275x 224mm
電源端子	パワコン in/out	重量	3.5 kg
付属	ACコード 1.5sq 1.5m シート枠		

ズーム付 4in 1 LED パーライト

e-lite

64J RGBW V2



照明家の声を反映させた使いやすさ



Model	64J-RGBW		
電源	AC100-240V 50/60 Hz	消費電力	120W
光源	120W QUAD LED x1	ズームアングル	9.5° ~ 43°
モード	2/3/4/5/6/10 chs	IP レート	20
信号端子	XLR5pin in/out	寸法	520 x 275x 224mm
電源端子	パワコン in/out	重量	3.5 kg
付属	ACコード 1.5sq 1.5m シート枠		

ズーム付 LED パーライト

e-lite

Zoom-Par 19VB

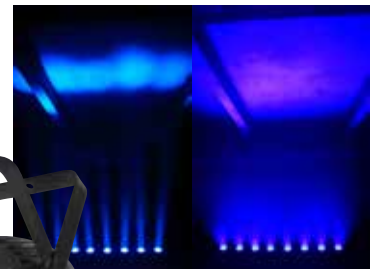

Model	Zoom Par 19VB		
電源	AC110-250V 50/60Hz	消費電力	300W
モード	マスタースレーブ DMX512・オート	LED 素子	Osram 15w 4in1 (RGBW)x19pcs
消費電力	300W	アングル	5° ~ 60°
LED 素子	Osram 15w 4in1 (RGBW)x19pcs	DMX ch	5/6/8 ch
アングル	5° ~ 60°	ディマー	0-100%
DMX ch	5/6/8 ch	筐体	IP20 インドア仕様
ディマー	0-100%	寸法 mm	W268 x D206 x H348 mm
筐体	IP20 インドア仕様	重量	5kg
寸法 mm	W268 x D206 x H348 mm	入出力	in/out ノイトリックタイプ
重量	5kg		
入出力	in/out ノイトリックタイプ		

ズームアングル 5-60°

オスラム社製 15w 素子 (RGBW) を使用しており非常に明るく、均一なカラーミックスを照射します。ズーム機能により 5° ~ 60° まで幅広いビームアングルを変化させることができます。

LED パーライト

6 in 1 LED パーライト

e-lite

ELF-Par 64 HEX



ELF-Par46 HEX



6色のLEDを混ぜることにより従来機には出せない混色の演出が可能です。アルミダイキャストより堅牢な設計です。パワコンを採用し、ツアーや仮設等スピードの要求される現場にも最適です。

Model	ELF PAR 64 HEX	ELF PAR 46 HEX
特徴	6 in 1 LED	6 in 1 LED
電源	AC100V,50/60Hz	AC100V,50/60Hz
モード	DMX, オート / 音調 マスタースレーブ	DMX, オート / 音調 マスタースレーブ
消費電力	140W	-
LED 素子	6in1(RGBWA+UV)x18pcs	6in1(RGBWA+UV)x7pcs
DMX ch	6ch / 7ch / 8 ch	6ch / 7ch / 8 ch
ディマー	0-100%	0-100%
筐体	アルミダイキャスト黒 IP20 インドア仕様	アルミダイキャスト黒 IP20 インドア仕様
寸法 mm	315x113x338 mm Φ 242	235x118x290 mm Φ 185
重量	5.5kg	3.0kg
入出力	3XLR in/out, 5XLR in/out, パワコン in/out	

LED パーライト /UV カラー

e-lite

ELF PAR36 UV



ウルトラバイオレット LED を搭載したコストパフォーマンスの高い LED パーライトです。厚み 118mm のスリムなボディは丈夫で取り回しやすいアルミダイキャスト製です。マスタースレーブ・サウンドアクティブ・オートモードと DMX512 によるコントロールが可能です。

Model	ELF-Par36UV
特徴	UV
電源	AC100V,50/60Hz
モード	DMX, オート / 音調 マスタースレーブ
消費電力	76VA
LED 素子	Tianxin LED 36pcs
アングル	45°
DMX ch	1/2/3/4/5chs
ディマー	0-100%
筐体	IP20
寸法 mm	235 x 118 x 290 mm
重量	3.3 kg
入出力	XLR3pin in/out

4in1 LED パーライト

e-lite

ELF-PAR 64 mk2 QUAD



ELF-PAR 46 mk2 QUAD



外観のデザインをシンプルにすることでコンパクト化を実現。奥行きが格段に短くなり運搬の際でも場所を取らずに運ぶことができます

Model	ELF-Par64 mk2	ELF-Par46 mk2
特徴	4 in 1 LED	4 in 1 LED
電源	AC100V,50/60Hz	AC100V,50/60Hz
モード	DMX, オート / 音調 マスタースレーブ	DMX, オート / 音調 マスタースレーブ
消費電力	100W	71W
LED 素子	18pcs/4in1	9pcs/4in1
アングル	30 度	25 度
DMX ch	4 / 5 / 6 ch	4 / 5 / 6 ch
ディマー	0-100%	0-100%
筐体	IP20 インドア仕様	IP20 インドア仕様
寸法 mm	410x175x360	295x170x325
重量	7.0kg	3.0kg
入出力	XLR3pin in/out	XLR3pin in/out

4in1 LED パーライト

e-lite

E-PAR 56 LED mk2



E-PAR 46 LED mk2



RGBW 4in1LED 素子を採用したコストパフォーマンスの高い LED パーライトです

Model	E-Par56LED mk2	E-Par46LED mk2
特徴	4 in 1 LED	4 in 1 LED
電源	AC100V,50/60Hz	AC100V,50/60Hz
モード	DMX, オート / 音調 マスタースレーブ	DMX, オート / 音調 マスタースレーブ
消費電力	93W	34W
LED 素子	4in1 LED x 18 個	4in1 LED x 7 個
ディマー	0-100%	0-100%
筐体	アルミニウム 黒	アルミニウム 黒
寸法 mm	220x226x300 mm	230x175x175 mm
重量	2.5kg	1.7kg
入出力	XLR3pin in/out	XLR3pin in/out

LED パーライト / スポットライト

4in1 LED パーライト

e-lite

ELF PAR 56 QUAD



光源は 10W RGBW LED を 24 個搭載し、ビームアングルは 20°で、従来モデルの ELF-PAR 64QUAD よりコンパクトながらも 1.5 倍の照度を実現いたしました。またカラーミックスや調光カーブ等も従来モデルと比べて飛躍的に改善されております。DMX512 に対応するほか、オートモード、サウンドモードやマスタースレーブ機能を搭載し、様々なシーンでご使用いただけます。

Model	ELF PAR 56 QUAD
電源	AC100-240V 50/60Hz
消費電力	185W
光源	RGBW4in1 LED x24
ビームアングル	20°
チャンネルモード	4/5/8 chs
信号端子	XLR3pin in/out
電源端子	パワコン in/out
寸法	290 x 310 x 155mm
重量	5.25 kg

4in1 LED パーライト

e-lite

ELF STROBE 330



e-lite 「LED Elf Strbe 330 pixel」は高出力クールホワイト LED を 330 ユニット搭載したストロボライトです。リングピクセルコントロール搭載で、多様なストロボ演出が可能です。

Model	ELF STROBE 330
電源	90~250V/50~60Hz
消費電力	145W
光源	0.5W クールホワイト LED x330
色温度	6000 ~ 7000K
プロトコル	DMX512
DMX チャンネル	3/10/13 チャンネルモード
モード	オートラン、DMX512、サウンド、マスター/スレーブ
IP レート	IP20 インドア
寸法	W315 x D113 x H 265 mm
重量	5.5 kg

LED フレネルレンズスポット

e-lite

FREZNO 500



LED フレネルレンズスポットライトです。マニュアル操作のズームノブ 18~45°とディマノブ (0~100%) を備えております。COB LED 社ウォームホワイト 150W LED を搭載し色温度は 3,200~3,500K です。CRI は 96 以上と自然光に近く、カメラ撮影にもご使用頂けます。DMX チャンネルは 2ch のシンプルな操作で、従来のフレネルレンズスポットに近い使用感に仕上がっております。

Model	Frezno500	消費電力	265VA
電源	AC100-240V,50/60Hz	IP レート	IP20
消費電力	265VA	DMX ch	2
光源	COB LED Warm White150w x1	アングル	18 ~ 45°
端子	パワコン in/out, XLR 3pin in/out	CRI	≥ 96
CCT	3,000 ~ 3,200K	重量	5.4 kg
色温度	3,200K ~ 3,500K	付属	電源ケーブル・バンドア
寸法	240 x 250 x 292 mm		

LED フォロースポット

e-lite

LFS500 TRACER MINI

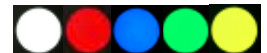

e-lite 「TRACER MINI / LFS-500」は 200W の LED モジュールを搭載し、メタルハライドランプ 500W 相当の出力のフォロースポットです。シンプルなマニュアル制御のディマー、アイリス、フォーカス、カラーチェンジを備えた柔軟な操作性で、ズーム範囲は 9.2° ~ 14.2° 投影はどんな角度でも鮮明です。ローテーションカラーホイールは RED・GREEN・BLUE・YELLOW の 4 色とオープン (ホワイト) があります。メンテナンスが容易な構造です。オプション：スタンド

LFS-500			
電源	AC100V 50/60 Hz	消費電力	200W
光源	200W ホワイト	アングル	9.2~14.2°
端子	パワコン in/out	付属	電源ケーブル
モード	ディマー・アイリス、ズーム・フォーカス	カラーホイール	オープン +4 色 (RGBY)
寸法	210 x 550 x 255 mm	重量	10 kg

マルチエフェクトライト

マルチエフェクトライト

e-lite

MIX LASER 528

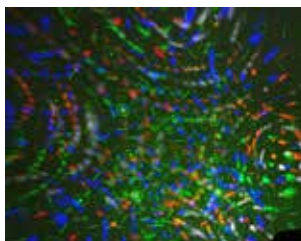
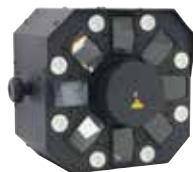

LED(RGBWA)・レーザー(R/G)・ストロボライトが一体となったマルチエフェクトライトです。従来のエフェクトライト同様にスタンドアロンモード、サウンドアクティブモードの機能を搭載。

Model	Mix Laser 528
電源	AC100-240V,50/60Hz
消費電力	66W
光源	Class 3R レーザーダイオード、LED チップ
レーザー	Red(150mW/650nm)、Green(50mW/532nm)
LED	Red x 1(3W/620nm) Green x 1(3W/520nm) Blue x 1(3W/460nm) Amber x 1(3W/600nm) White x 1(3W/6500K) White x 8(1W)
コントロール	DMX3pin Channel/9
冷却システム	ファン
動作温度	最大 40℃
寸法	H245 x W298 x D200mm
重量	4.5kg

マルチエフェクトライト

e-lite

LASER ST



e-lite「RAZOR-ST」は RGB LED ダービーライトとストロボライトを 16 ユニット搭載したマルチエフェクトライトです。付属のリモコンでワイヤレス操作も可能です。

Model	RAZOR ST
電源	100~240V 50/60Hz 12VAC 1A
消費電力	28W
光源	3W Red x1 Greenx 1 Blue x1 White x1
ストロボ	0.5W White LED x16
DMX チャンネル	1/4
モード	オートモード x3 サウンドモード x3
寸法	W258 x D182 x H190 mm
重量	2kg

マルチエフェクトライト

e-lite

STAR BURST



7W RGBW の LED 素子を 5 つと RG レーザーを搭載したエフェクトライトボールです。モーター内蔵で左右どちら方向でも連続した回転と回転スピードの調整が可能で、内側から発光するミラーボールのような演出が可能です。DMX コントロールにより、各色ディマーやストロボ、レーザー、回転などシーンを作成することができます。オートプログラム 7 種内蔵し DMX コントローラーがない場合もご使用いただけます。

Model	STAR BURST
電源	AC100V 50/60Hz
消費電力	58W
光源	7W RGBW LED x5
照射角度	360°
DMX チャンネル	3ch / 10ch / 22ch
ストロボ	0 ~ 20 Hz
プリセット	オート・サウンド各 7
寸法	266 x 319 x 419 mm
重量	3.9 kg

マルチエフェクトライト

e-lite

STAR CLUSTER



1.5W RGB の LED 素子を 27 個搭載したエフェクトライトです。モーター内蔵でパン 300° と回転スピードの調整が可能です。RGB カラーミックスとストロボ、パンを加えた様々なオートプログラムを 15 種内蔵しており、オートモード・サウンドモードで簡単に演出することが可能となっております。

Model	STAR CLUSTER
電源	AC100V-240V 50/60Hz
消費電力	65W
光源	1.5W RGB 3in1 LED x27
モード	3ch / 6ch
ストロボ	1 ~ 25 Hz
プリセット	オート・サウンド x15
パン	300°
DMX 入出力端子	XL3pin オス/メス
電源端子	IEC コネクター
寸法	260 x 260 x 290 mm
重量	2.9 kg
付属	赤外線リモコン

演出照明機器

ミラーボール

e-lite

MBC-50



MBC-30



※高出力 / 高温になる恐れのあるビームスポットでの照射はお控えください。

Model	製品内容	消費電力
MBC-30	30cm 丸鏡ミラーボール	-
MBC-50	50cm 丸鏡ミラーボール	-
MBM30-1RPM	1分1回転 30cm用モーター	21W
MBM50-1RPM	1分1回転 50cm用モーター	21W
MBM-DMX	DMX制御 ミラーボールモーター	26W

ゴボプロジェクター

e-lite

LGP-30



イーライト「LGP-30」は30w ホワイトLED素子を使用した小型のLEDゴボプロジェクターです。付属の赤外線リモコンによりLED点灯ON/OFF、ゴボの回転方向、回転スピードをコントロールすることができます。ビームアングルは25度で、ゴボ投影最短距離は0.5M~、照明としての投影最短距離は0.1m~で店舗ディスプレイイベントなどに最適です。

デフォルトでゴボが5枚付属している他、GOOGOBO 既成品は1枚(定価1,680円)で季節やイベントに合わせて気軽に変更することができます。また、オリジナルの絵柄や会社ロゴなどは定価20,000円でオーダーメイドすることができます。(送料は別途かかります。)消費電力3W

LED ムービングサイクライト

e-lite

BEAMCYC5



OSRAM 4in1 LED を5個搭載したムービングサイクライトです。アングル5°のナローなビームを照射します。冷却システムと静音性の高い3フェーズステップモーターは250°のチルトを素早い動作で行います。

Model	BEAMCYC5		
電源	AC100-240V, 50/60Hz	アングル	5°
消費電力	150W(カタログ)	DMX ch	12ch / 32ch
光源	OSRAM 4in1 (RGBW 5W) x5pcs	IP レート	IP20
端子	パワコン in/out, XLR 3pin in/out	チルト	250°
チルトモーター	3フェーズステップモーター	付属	電源ケーブル
寸法	560 x 110 x 210 mm	重量	5.5kg

ミラースキャナー

e-lite

LSC-100



120W ホワイトLED(色温度6000K)と、機敏な動作のミラーを搭載したミラースキャナーです。キレのある動きで多彩な演出を可能としました。従来品のLSC-60と比較してサイズはコンパクト軽量になりつつ、LEDの明るさは2倍になりスキャナの動作もよりクイックになりました。

Model	LSC-100		
電源	AC90-240V, 50/60Hz	消費電力	210VA
FUSE	F2A / 250V	光源	120W ホワイトLED(6000K) x1
アングル	17度	DMX ch	8ch / 14ch
輝度	1,425 Lux @5m	モード	DMX, オート, サウンド, M/S
パンチルト	160° / 50°	カラーホイール	1x 8カラー + ホワイト, レインボウ
ディマー	0 - 100%	ゴボホイール	1x7ゴボ + オープン, 回転とシェイク
ストロボ	1 - 25 fps	プリズム	3ファセットプリズム x1
DMX 端子	XLR3pin in/out	ゴボサイズ	内径Φ21, 外径Φ24, 厚1.1mm
寸法	240 x 140 x 370 mm	重量	5.5 kg

モバイルライティングシステム

モバイルライティングシステム

e-lite

LED Power Dancing Bar



レーザーやLED ストロボなど 多彩な演出ができる複合機

イーライト「LED Power Dancing Bar」は、パワーパーティーバーを元にLED ストロボやレーザーを追加しさらに演出の幅を広げた複合型エフェクトマシンです。演出の中心となる素子は、TRI カラーのパーライトを2灯、ダービーLEDを2灯、LED ストロボを4個、RGレーザーを搭載。付属のリモコンにより簡単にコントロールすることができます。また、外部DMX調光卓を接続して最小3ch、最大27chとDMXモードを選択し、ワンランク上の演出照明を可能にし

ます。付属のスタンドでの演出の他、床置きや天吊りにも対応しています。更に、複数台「LED Power Dance Bar」をマスタースレーブ接続で同期させ一斉に演出することができます。クラブ・パーティー・バンド・ディナーショー・イベント・学園祭など、あらゆるシチュエーションにご使用頂けます。専用セミハードケースとスタンド用ソフトケースが付属しており、持ち運びも大変便利です。

Model	LED POWER DANCING BAR		
電源	AC100V,50/60Hz	消費電力	60W
Fuse	1.6A 250V	DMX チャンネル	3, 5, 9, 27ch
LED PAR	TRI カラー 9W3 個 x2 灯 (R 620nm/100lm, G 520nm/160lm, B 462nm/50lm)	スタンド高さ	1.5-2.5m
ダービー LED	R3W + G3W + B3W x2 灯	寸法	910 x 242 x 48 mm
LED ストロボ	ホワイト 1W x 4 個	梱包寸	L1442 x W149 x H591 mm
レーザー	G 30mW/532nm、R 100mW/650nm	重量	6.6kg
ビームアングル	15 度	JAN CODE	4562-1422-7045-2

モバイルライティングシステム

e-lite

LED Power Party Bar

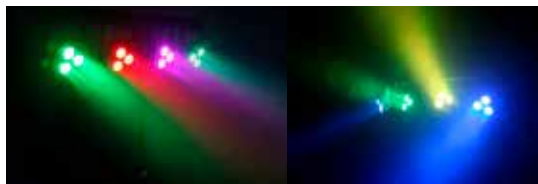

シンプルな機能と操作 優れたコストパフォーマンス

イーライト「LED Power Party Bar」は、TRI カラー 9W の LED 素子を 12 個搭載した非常に軽量でコンパクトなモバイル LED ライティングシステムです。コントロールは付属のフットスイッチにより「プログラム」「ホールド」「ブラックアウト」を選択でき、非常にシンプルな操作性となっています。演奏者がワンマンで光の演出操作を可能にしました。また、外部

DMX 調光卓を接続して最小 3ch、最大 15ch と、2 つの DMX モードいずれかを選択し、ワンランク上の演出照明を可能にします。更に、複数台「LED Power Party Bar」をマスタースレーブ接続で同期させ一斉に演出することができます。クラブ・パーティー・バンド・ディナーショー・イベント・学園祭など、あらゆるシチュエーションにご使用頂けます。専用ソフトケースが付属しています。

Model	LED POWER PARTY BAR		
電源	AC100V,50/60Hz	消費電力	60W
Fuse	1.6A	パワーリンク	10pc@100V
LED PAR	Tri カラー 9w3 個 x4 灯 R620nm/100lm, G520nm/160lm, B462nm/50lm	DMX チャンネル	3ch/15ch
		スタンド高さ	2m
寸法	910 x 242 x 48 mm	重量	10kg
梱包寸	L1200 x W350 x 125 mm	JAN CODE	4562-1422-7044-5

LED テープライトシステム



システム接続チャート

SMD 5050 シリーズ

コストパフォーマンスの高いシステム

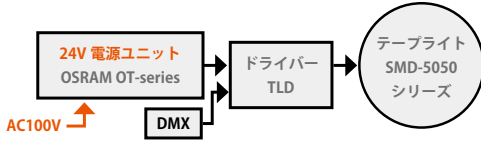

SMD 5050 SPI シリーズ

プリセットを DMX で選んで簡単制御



テープライトをピクセルコントロール



FDLPW12HF

イルミネーションに人気
テープライト以外にも汎用性があります

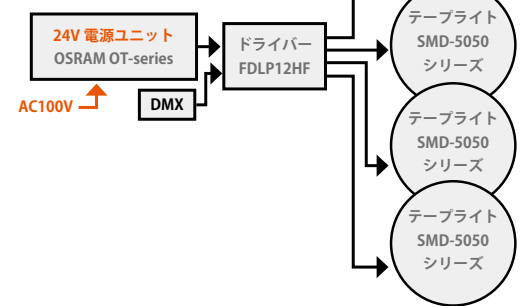

テープライト

SMD 5050 シリーズ

1巻5m



① 16mm ピッチ IP65



② 16mm ピッチ



③ 33mm ピッチ IP65



④ 33mm ピッチ



SMD 5050 SPI シリーズ

1巻10m



⑤ 31mm ピッチ IP65



SPIドライバー対応インテリジェントテープライト
1m32素子 幅17mm 厚み10mm
ドライブIC SK6812

型番	IP レート	消費電力	帯色	推奨電源	推奨ドライバー
① SMD 5050-60RGBW	IP65	17w/m	白	OT90	TLD-4
② SMD 5050-60RGB	IP20	14w/m	黒	OT90	TLD-3
③ SMD 5050-30RGB	IP65	7.2w/m	白	OT60	TLD-3
④ SMD 5050-30RGB	IP20	7.2w/m	白	OT60	TLD-3
⑤ SMD 5050-32RGB SPI	IP65	9.6w/m	黒		ART-NET SPI Controller

LED テープライトシステム



テープライトドライバー

e-lite

TLD3



Model	TLD3	消費電力	180W@12V/360W@24V
電源	DC12-24V	出力	最大 5A x3(RGB)
寸法	176 x 47 x 32 mm	重量	150 g

テープライトドライバー

e-lite

TLD4



Model	TLD4	消費電力	240W@12V/480W@24V
電源	DC12-24V	出力	最大 3A x3(RGB)/ 最大 9Ax1(W)
寸法	176 x 47 x 32 mm	重量	150 g

テープライト電源ユニット

OSRAM

OSRAM OPTORONIC



OSRAM 製 LED テープライト用 24V 出力電源ユニットです

	OT150	OT90	OT60
電源入力	AC100-200V, 1.8A	AC100-200V	AC100-200V
電源出力	DC24V, 6.25A	DC24V, 3.75A	DC24V, 2.5A
出力	150W	90W	60W
IP レート	IP66	IP66	IP66
寸法	240x63x50 mm	240x63x50 mm	240x63x50 mm
重量	1.0 kg	1.0 kg	1.0 kg

12ch テープライトドライバー

e-lite

FDLPW12HF



フリッカーフリー仕様の 12ch LED ドライバーです
オプション：メタルハウジングケースをご用意しています

Model	FDLP12HF	出力	各 ch MAX 2A x12ch
電源	8V-30V まで対応	寸法	180 x 115 x 23 mm
PWM 周波数	550Hz / 1kHz / 1.6 kHz	重量	150 g

DMX 関連機器

DMX/RDM スプリッター

e-lite

DMX-S8PRO RDM



e-lite 「DMX-S8 PRO RDM」は RDM 対応の 1U ラックサイズ DMX スプリッター / DMX ブースターです。DMX 入力信号を 8 つの DMX 出力に分割することが可能です。XLR3pin/5pin 入力対応で、それぞれ 4 つ出力のをフロントパネルに備え、最大 32 台のフィクチャーに信号を送ることができます。背面には XLR3pin/5pin の THRU ポートを備えています。フロントパネルには、RDM ON/OFF スイッチと INPUT 切り替えスイッチが搭載されています。RDM スイッチは各ポートそれぞれ ON/OFF の設定が可能です。INPUT 切り替えスイッチ ON で inputA 1~8、OFF で inputA1~4、inputB5~8 と使い分けが可能です。電源端子は抜けにくいバワコン仕様です。

Model	DMX-S8 PRO RDM		
電源	AC100V 50/60Hz	消費電力	6W
DMX 入力	XLR 5pin x2 (A/B 切り替え式)	FUSE	F1A/250V
DMX 出力	XLR3pin x4 5pin x4	電源端子	バワコンスピコンタイプ
DMXTHRU	XLR3pin x1 5pin x1	付属	バワコンケーブル
寸法	H44 x W482 x 145 mm / 1U ラック	重量	3.0 kg

DMX 照明コントローラー

e-lite

TD-1610



イーライト 「TD 1610」は、最大 160ch コントロールすることができる小型の DMX 照明コントローラーです。5 本のフェーダーを A/B ページ切替えることで 10ch までの灯体を 16 台まで同時に操作できる他、フィクチャーページを切り替えることで 11ch 以上の灯体をコントロールすることもできます。16 シーンの保存と 200 ステップのチェース 16 個を本体と USB メモリに保存することができます。組んだチェースは再生スピードとフェードタイムを各フェーダーで調整することが可能です。また音調同期やブラックアウト、強力なストロポ機能などを搭載。シンプルな操作性でカラオケやラウンジ、演劇の舞台演出に最適な 1 台です。

Model	TD-1610
電源	DC9V 300mA min
DMX 出力	XLR 3pin オス
オーディオ入力	内蔵マイク
USB	USB-A
寸法	308x142x74 mm
重量	1.2kg
付属	電源アダプター

DMX スプリッター

e-lite

DMX-S4W



イーライト 「DMXS4W」は 1DMX 入力を 4 つに分配することができる DMX スプリッターです。DMX512(1990) 信号を 3pin 入力端子から入力し、4 つの 3pin/5pin 出力に分配と 1 つの 5pin DMX THRU することができます。入出力間および、出力 - 出力間は 100% オプティカルアイソレーションとなっています。分配時にアイソレートされた信号はブーストして出力されます。また各入出力にシグナル・パワーインジケータを搭載。ターミネイトボタンにより信号の終端処理ができます。

Model	DMX-S4W
電源	AC100V 50/60Hz
消費電力	15W
FUSE	F1A/125V
寸法	H63 x W290 x D145 mm
重量	2.5kg
信号	DMX512 1990, BT186 μ s, MAB21 μ s, MBB1092 μ s, MBS2 μ s, 更新周波数 39Hz
入出力	1DMX 入力 /4DMX 出力 /1DMX THRU
入出力端子	3pin/5pin

DMX 照明コントローラー

e-lite

EASYDMX-48



e-lite 「EASY DMX48」は 24 本のフェーダー x2 ページを備えたシンプルな DMX コントローラーで連続した 48CH を制御することができます。背面 DIP スイッチにより、左端フェーダーのスタートアドレスを 1CH ~ 46SCH に変更することができます。また、前モデル SD24 から電源端子はバワコンタイプにアップデートされています。

Model	Easy DMX 48
電源	AC100V 50/60Hz
消費電力	2W
DMX 入出力	XLR3pin オス / メス
FUSE	1A
フェーダー	24 x 2 ページ
スタートアドレス	0~512 ch
寸法	H85 x W480 x D130 mm
重量	2.6 kg
付属	バワコンケーブル

ワイヤレス DMX

ワイヤレス DMX

e-lite

TCV.pro IP
RCV.pro IP

Powered by
WIRELESS SOLUTION  IP 65



屋外で運用に IP65 防滴仕様

- ・ AFHSS(適応型周波数ホッピング)
- ・ 免許不要の 2.45Ghz 帯域 ISM
- ・ DMX データの送受信は 1 ユニバース
- ・ 1 エリア最大 16 ユニバースの DMX
- ・ IP アドレスの設定不要！
- ・ 接続するだけで使用可能
- ・ オプションによりレーザー用ハンギングブラケット

Model	TCV.pro IP / トランシーバー	RCV.pro IP / レシーバー
送信距離	50m	-
IP レート	IP65	IP65
電源	AC100V 50/60Hz 6W	AC100V 50/60Hz 6W
寸法	135 x 90 x 265 mm	135 x 90 x 265 mm
重量	1.0 kg	1.0 kg
製品内容	本体 + パワコンケーブル 1.4m ダボ取り付け金具、ワイヤー	本体 + パワコンケーブル 1.4m ダボ取り付け金具、ワイヤー

ワイヤレス DMX

e-lite

TCV.pro
RCV.pro

Powered by
WIRELESS SOLUTION 



強化されたアンテナ・AC 電源と抜けにくい NL4 タイプの pro

- ・ AFHSS(適応型周波数ホッピング)
- ・ 免許不要の 2.45Ghz 帯域 ISM
- ・ DMX データの送受信は 1 ユニバース
- ・ 1 エリア最大 16 ユニバースの DMX
- ・ IP アドレスの設定不要！
- ・ 接続するだけで使用可能
- ・ オプションによりレーザー用ハンギングブラケット

Model	TCV . pro / トランシーバー	RCV . pro / レシーバー
送信距離	50m	-
IP レート	IP20	IP20
電源	AC100V 50/60Hz 6W	AC100V 50/60Hz 6W
寸法	144x100x58 mm アンテナ 135mm	144x100x58 mm アンテナ 135mm
重量	1,400g	1,400g
製品内容	本体 + パワコンケーブル 1.4m ダボ取り付け金具、ワイヤー	本体 + パワコンケーブル 1.4m ダボ取り付け金具、ワイヤー

ワイヤレス DMX

e-lite

TX
RX

Powered by
WIRELESS SOLUTION 



TX
トランスミッター
Transmitter
DMX入力：3pinオス・5pinオス

RX
レシーバー
Receiver
DMX出力：3pinメス・5pinメス

シンプルで信頼性の高いマルチポイント DMX ワイヤレス

- ・ AFHSS(適応型周波数ホッピング)
- ・ 免許不要の 2.45Ghz 帯域 ISM
- ・ DMX データの送受信は 1 ユニバース
- ・ 1 エリア最大 16 ユニバースの DMX
- ・ IP アドレスの設定不要！
- ・ 接続するだけで使用可能
- ・ オプションによりレーザー用ハンギングブラケット

Model	TX / トランシーバー	RX / レシーバー
送信距離	50m	-
IP レート	IP20	IP20
電源	9V DC, 1000mA	9V DC, 1000mA
寸法	65 x 60 x 55 mm	65 x 60 x 55 mm
重量	400 g	400 g
製品内容	本体 + 電源アダプター 取扱説明書	本体 + 電源アダプター 取扱説明書

照明機器取り付け用品

セーフティーワイヤー

e-lite

SW-4 PVC



黒色 PVC ジャケットによる被覆により舞台上でも目立たず、また本体への擦り傷なども抑えられます。



Model	SW-1B	SW-3B	SW-4PVC
SWL	10kg	50kg	10kg
全長	90cm	100cm	75cm
ワイヤ	7x19	7x19	7x7
材質	亜鉛メッキ鋼線		
ワイヤφ	3.2mm	5.0mm	3.2mm
被覆φ	-	-	4.5mm

フロアベース

e-lite

ES-FB



パーライトやカラーチェンジャーなどの床置き用フロアベースです。

サイズ	1辺 20cm
重量	1kg

トンボ

e-lite

アルミ 5 連トンボ



パーライトなどを 5 灯取り付けることが可能な軽く丈夫なアルミ製 5 連トンボです。

長さ	80cm	ダボ径	17mm	取付ネジ	37cm
----	------	-----	------	------	------

マルチスパナ

e-lite

WS-140

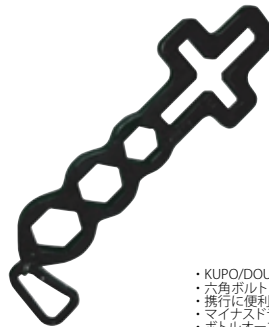

- ・ KUPO/DOUGHTY 製クランプのウィングナットに最適
- ・ 六角ボルト M8/M10/M12
- ・ 携行に便利なカラビナ
- ・ マイナスドライバー
- ・ ボトルオープナー
- ・ 材質：カーボンスチール製
- ・ 寸法：140 x 50 x 4.5 mm

ダボ

e-lite

ダボ受け



35mm・17mm 径のダボを取り付けることが可能なスタンド用アダプターです。

ダボ

e-lite

KS-013E 平ダボ



17mm/3/8" (L70.5mm)
定価 ¥400 (丸ダボ)

KS-013EL 平ダボ



17mm/3/8" (L80.5mm)
定価 ¥800

KS-013 丸ダボ



17mm/3/8" (L70.5mm)
定価 ¥400 (丸ダボ)

KS-013M8



16/17mm 兼用 M8/15.5
定価 ¥800

ショットバッグ / クランプ

クランプハンガー

e-lite

CL-31II



CL-21II



CL-41



TUV 規格認証

Model	CL-41	CL-31II	CL-21II
バトン幅	48~50 mm	48~51mm	48~51mm
SWL	250 kg	200kg	300kg
ボルト	M12 x46mm	M12x38mm	M10x40mm
重量	490 g	850g	360g
寸法 (mm)	W165 x H125	H120xW30	H82xW30

C型クランプ

e-lite

C-01B



C-05



C-05B



C-05QP



C-05QB



C-06



C-08



Model	C-01B	C-05/C-05B	C-05QP/QB	C-06	C-08
対応バトン幅	30~53mm	20~51 mm	20~51 mm	20~51	32~51 mm
耐荷重	40 kg	40 kg	40 kg	100 kg	275kg
ダボ径	-	17mm	-	17 mm	-
カラー	黒マット	シルバー / 黒	シルバー / 黒	黒	黒
寸法 mm	178x95x22	70x107	170x105	-	141x93x25
特徴	スチール製	アルミニウム	アルミニウム	-	高力アルミニウム

ショットバッグ

KUPO

KSF-15



スタンドなどの転倒を防ぐために、6.8kgのショットバッグ「KSF-15」をご用意しました。

- ・バッグは 1000 デニールのナイロン製
- ・ポリウレタンコーティングを施し、耐水性を強化
- ・内部には 2mm のスチール製ボールを封入
- ・本体重量：6.8kg

コンビクランプ

KUPO

KCP-710JB



KUPO「KCP-710 JB」は日本製の 17mm ダボに対応したコンビクランプです。5~51mm までの丸パイプに対応、付属の PU パッドを用いることで平らな面での固定が可能です。さらに 17mm ダボに対応しているため、様々な国産のダボアタッチメントとご利用いただけます。
※本製品は 17mm ダボ仕様のため 16mm ダボはご利用いただけません。

ダボ径	φ 17mm
安全荷重	20kg
寸法	140 x 56.6 x 86.5 mm 突起含む
重量	450g
材質	アルミダイキャスト

クランプ/スタンド

クランプハンガー

KUPO

KCP-810 / KCP-810B



KUPO「KCP-810」は19mm ダボに対応したクランプです。38~51mm までの丸パイプに固定が可能です。カラーはシルバータイプとブラックタイプをご用意しております。※本製品は19mm ダボ仕様のため17mm,16mm ダボはご利用いただけません。

Model	KCP-810B
ダボ径	φ 19mm
対応/ボトン径	Φ 38mm~51mm(丸パイプ)
安全荷重	垂直 150kg / 横軸荷重 50kg
材質	アルミニウム
寸法	113 x 89 x 40 mm 突起含まない
重量	680g
付属	M12L38mm ボルト
認証機関	TUV

クランプハンガー

KUPO

KCP-831 ST



Model	KCP-831
取付ネジ径	10mm
ナット径	17mm
掴み幅	48mm ~ 51mm
耐荷重	500kg

照明用スタンド

KUPO

226 MBJ



国産スタンドに引けをとらない丈夫さを備えた高さ最大 338cm 耐荷重 40kg のスタンドです。三脚を広げた直径は最大 132cm。三脚のうち 1 本の足は、不整地に対応するよう伸縮が可能です。高さ調整中に誤って緩めてしまっても手を挟まないようスプリングによるインターバルが設けられています。ダボ受けは日本向けに 17mm を採用。

Model	226MBJ
寸法	最小 132cm ~ 最大 338cm
三脚最大径	Φ 132 cm
重量	9.15kg
耐荷重	最大 40kg(高さ最短時)
ダボ受け	17mm
レッグ径	22mm
ボール径	上部 30mm 中部 35mm 下部 40mm

照明用スタンド

KUPO

470+KS-082



Model	470
タイプ	延伸 2 段式三脚スタンド
材質	鉄材質クロームメッキ
延伸パイプ径	Φ 51、38mm
脚パイプ径	Φ 30mm
高さ	109~147cm
直径	110cm
耐荷重	40kg
重量	8.7kg

フェイザーマシン / バブルマシン

フェイザーマシン



FZ-3.0C



「FZ-3.0C」はツアーケース一体型のFAZEマシンです。ヒートアップ時間が圧倒的に短く、およそ45秒で完了します。特徴的なヒーティングパイプを採用しており、多量のドライヘイズを生成します。リキッド漏れを防ぐためタンクも特殊な型のものを採用し容易にリキッドを交換出来るため、クイックリリースで外れるコネクターを使用しています。

Model	FZ-3.0C		
電源	AC100V 50/60Hz	DMX	1 / 2 / 4ch
消費電力	1500w	DMX 端子	XLR3pin/5pin
ヒーター	1400w	寸法 LWH (mm)	533x387x249
消費量	16 ml / min	重量	21.3 kg
ヒートタイム	約 45 秒	コントローラー	-
タンク容量	5.6L	特徴	ツアーケース型

エフェクトファン



VX-2.0



ノバコープ「VX-2.0」は金属製のエフェクトファンです。ファンスピードを0～100%に調節可能で、煙が薄くても場所全体に迅速に煙を広げ流すことが可能です。1CH/2CHのDMXを搭載しており、オプションのDMXコントローラー(VT-1)で操作が可能です。

電源	120V/60Hz, 230V,240V/50Hz	
消費電力	130W	
ヒューズ (120V/230V,240V)	T3A/250V / T2A/250B	
ファンアングル	0 ~ 360°	
ファンスピード	0% ~ 100%	
効果最大範囲	30m ³ /min	
ファン最大回転速度	500-2600 rpm~50Hz; 500-3000 rpm~60Hz	
DMXチャンネル	1/2CH	
寸法	350 x 422 x 131mm	
重量	8.56kg	

フェイザーマシン



FZ-3.0



「FZ-3.0」は滑らかで安定した煙を提供するFAZEマシンです。噴霧及びFANスピードは0%~100%の間で細かく調整できます。ヒートアップ時間も45秒程と非常に短く煙の噴霧の向きも上部向き、前方向きなど設置方法を変えることで変化をつけることができます。液漏れ防止設計のタンクを採用。セルフクリーニング機能により使用後ポンプ内に液が残ることを防ぎます。

Model	FZ-3.0C		
電源	AC100V 50/60Hz	DMX	1 / 2 / 4ch
消費電力	1500w	DMX 端子	XLR3pin/5pin
ヒーター	1400w	寸法 LWH (mm)	394x434x253
消費量	16 ml / min	重量	10.6 kg
ヒートタイム	約 45 秒	コントローラー	-
タンク容量	5.6L	特徴	フェイザーマシン

バブルマシン



BB-200L

BB-100L



バブルホイールを備えたバブルマシンです。ワンピースで成型されたプラスチックケースの底面は完全にシールされており、機器の動作中に液が漏れることを防ぎます。気泡が出る大口径の噴出口から液を注ぎ込むため、液の入れ替えも容易に行なえます。有線コントローラーLC-3Sが付属。お祝いパーティーやダンスパーティーなどに最適な1台です。

Model	BB-200L	BB-100L
電源	AC100V 50/60Hz	AC100V 50/60Hz
消費電力	48w	32w
消費量	40 ml / min	20 ml / min
タンク容量	2L	1L
DMX	非対応	非対応
寸法 LWH (mm)	359x266x278	352x176x209
重量	3.7 kg	2.0 kg
コントローラー	有線リモコン付属	有線リモコン付属
特徴	バブルマシン	バブルマシン

フェイザーマシン/フォグマシン

フェイザーマシン



FZ-1.0



コンパクトなフェイザーマシンです。操作面はスタンドアローンとVT-1 優先コントローラーのシンプルな操作で初めてフォグマシンを導入される初心者の方でも簡単に操作が可能なエントリーモデルです。

Model	FZ-1.0		
電源	AC100V 50/60Hz	DMX	1/2/4 ch
消費電力	290W / MAX465W	ヒューズ	6.3A 250V
ヒーター	450W	タンク容量	3L
液消費量	4.5ml / min	フォグ出力	4,000 cu.ft/min
寸法 LWH (mm)	L414 x W202 x H303	重量	6.5 kg

フェイザーマシン



FZ-0.8



コンパクトなフェイザーマシンです。操作面はスタンドアローンとVT-1 優先コントローラーのシンプルな操作で初めてフォグマシンを導入される初心者の方でも簡単に操作が可能なエントリーモデルです。

Model	FZ-0.8		
電源	AC100V 50/60Hz	DMX	1/2/4 ch
消費電力	185W MAX220W	ヒューズ	1.5A 250V
ヒーター	200W	タンク容量	1.5L
液消費量	2.2ml / min	フォグ出力	4,000 cu.ft/min
寸法 LWH (mm)	L345 x W192 x H267	重量	4.8 kg

フォグマシン



CF-9.0



噴霧口に LED を備え、噴霧される煙に色付けすることができます。DMX 操作により LED を点灯させることが可能ですので照明演出としての使用も可。

Model	CF-9.0		
電源	AC100V 50/60Hz	DMX	1/2/3/4/5/7/9 ch
消費電力	1550w	DMX 端子	XLR3pin
ヒーター	1450w	寸法 LWH (mm)	419x315 x206
消費量	150 ml / min	重量	9.5 kg
ヒートタイム	約 9 分	コントローラー	ワイヤレス付属
タンク容量	2.5 L	特徴	LED 搭載 (Rx7,Gx7, Bx9,Ax3/ 各 3W)

フォグマシン



AF-1.0



「AF-1.0」は手のひらサイズのコンパクトなスモークマシンです。400W の出力を持ち、ウォームアップも約 4 分程と短時間で準備が整います

Model	AF-1.0		
電源	AC100V 50/60Hz	DMX	非対応
消費電力	420w	DMX 端子	非対応
ヒーター	400w	寸法 LWH (mm)	230x142x140
消費量	15 ml / min	重量	1.5 kg
ヒートタイム	約 4 分	コントローラー	有線リモコン付属
タンク容量	0.5L	特徴	手のひらサイズ

フォグマシン



MX-1250



プロテクト機能により機器へのダメージを減らし安全にご使用頂けます。有線コントローラー TC-3mk2 付属。

Model	MX-1250		
電源	AC100V 50/60Hz	DMX	1 / 2 / 4ch
消費電力	1200w	DMX 端子	XLR3pin
ヒーター	1100w	寸法 LWH (mm)	418x220x209
消費量	46 ml / min	重量	7.5 kg
ヒートタイム	約 7 分	コントローラー	有線リモコン付属
タンク容量	5.6L	特徴	液残量センサー搭載

フォグマシン



FX-1.0



「FX-1.0」は連続噴霧が可能なフォグマシンです。ヒートアップタイムも約 1 分以内と非常に早く、設置後即で使用頂けます。

Model	FX-1.0		
電源	AC100V 50/60Hz	DMX	非対応
消費電力	460w	DMX 端子	-
ヒーター	450w	寸法 LWH (mm)	268x225x174
消費量	8 ml / min	重量	2.1 kg
ヒートタイム	約 60 秒	コントローラー	有線リモコン付属
タンク容量	2L	特徴	フォグマシン

フォグマシン

スメイзмシン (SMOKE+FAZER)



F-7 SMAZE



大規模会場での運用を想定したツアーケース一体型の F-7 Smaze は、角度の調整が可能な大型ファンを搭載。スモーク、ヘイズ効果の切り替えが可能になっています。

電源	AC100V,50/60Hz	消費電力	1350W
ヒーター	1650W	寸法 / 重量	L710 x W412 x H710 mm / 52.5 kg
ヒートアップ	6分	コントロール	DMX / パネル / ワイヤレスリモコン
タンク容量	5 リットル	DMX	1 mode, 2 出力 volume, 3 fan
消費量	FOG 140 ml / 1 分	電源入力	ノイドリックパワコン
FLG 液	FAZE 28ml / 1 分	DMX 出力	XR3pin 5pin

エフェクトフォグマシン



M7X-RGBA



M-7X RGBA は、赤・緑・青・アンバーの LED を搭載した LED エフェクトフォグマシンです。前機種の M-7 RGBA から改良されたヒーターにより、より強力なフォグバーストを実現しました。リキッドタンクは本体内部に設けており仮設の現場での運用も楽に行えます。コネクタには Neutrik TRUE1 コネクタを採用しています。

Model	M7X-RGBA		
光源	3W LED x 22 (Red x5 / Green x6 / Blue x6 / Amber x5)		
コントロール	マニュアルタイマー, DMX512, マスター / スレーブ, WDMX(オプション)		
電源	AC100V 50/60Hz	消費電力	1516W
噴霧範囲	高さ 10m	ヒートアップ時間	7分
タンク容量	2.4 L	液消費量	2000ml/1 分
電源端子	Neutrik TRUE 1	信号端子	XLR 3-pin and 5-pin
DMX チャンネル	9ch	付属	赤外線リモコン W2
寸法 mm	L346 x W193 x H383	重量	14kg

エフェクトフォグマシン



Z-1520 RGB

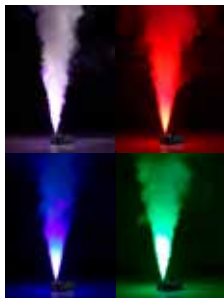

LED を搭載しフォグをカラーリング!

LED ライト付バーチャルフォグマシンです噴霧口近くに Rx8,Gx7xBx7 個の LED を搭載し噴霧する煙に色付けをすることができます。スモークだけではなく照明のエフェクト効果を兼ねた画期的な演出機器です。アミューズメント施設や演劇、イベントホール、バンケット等の演出に最適なスモークマシンです。

Model	Z-1520 RGB		
電源	AC100V,50/60Hz	DMX	8ch
消費電力	1537VA@50Hz/1536VA@60Hz	リモコン	ワイヤレスリモコン W-2
出力	5分	寸法 (mm)	L418 x W295 x H210
タンク容量	2.4 リットル	重量	10.4kg
消費量	25ml / 1 分	専用液	FLC-5

フォグマシン

Antari

Z-1020



「Z-1020」はパーティカルフォグという新発想の噴射方式が特徴です。従来のフォグマシン同様の水平噴射に加え、垂直噴射も可能になりました。いままで設置が困難だった場所にも設置が可能になり、あらたな演出の可能性が広がります。

Model	Z-1020		
電源	AC100V,50/60Hz	DMX	対応
消費電力	730W	リモコン	Z-10
出力	10,000cuft/min	寸法 (mm)	L370W295H135
タンク容量	2.4リットル	重量	9.8kg
消費量	13分	専用液	FLG-5FLR-5

フォグマシン

Antari

M-5/M-10

ツアー向け
高出力機



ツアーに適したフォグマシンです。運搬に適した頑強なデザイン・設計が特徴です。3000Wの強力なパワーを持ち、中・大規模ステージを十分にカバーします。オプションによりツアーケース有り

Model	M-5	M-10
電源	AC100V,50/60Hz	AC100V,50/60Hz
消費電力	950W	1100W
出力	20,000cuft/min	40,000cuft/min
ヒートアップ	8分	13分
タンク容量	10リットル	10リットル
消費量	7分/1L(100%噴霧)	5分/1L
DMX	対応	対応
リモコン	M-20	M-20
寸法 mm	L668 W319 H170	L690 W319 H192
重量	15kg	21kg
専用液	FLG-5 FLR-5	FLG-5 FLR-5
その他	-	-

*リキッドは別売りです。*ウォームアップのため出力に間が空くことがあります。

フォグマシン

Antari

Z-1000II

Z-1500II



フォグをパワフルに出力

Model	Z-1000II	Z-1500II
電源	AC100V,50/60Hz	AC100V,50/60Hz
消費電力	760W	1200W
	1000W	1500W
出力	10,000cu.ft/min	20,000cuft/min
タンク容量	1.7リットル	6リットル
消費量	18分	9分
DMX	対応	対応
リモコン	Z-10 付属	Z-20
寸法 (mm)	L433W198H151	L688W285H135
重量	6.6kg	14kg
専用液	FLG-5 FLR-5	FLG-5FLR-5
付属	-	-

フォグマシン

Antari

Z-800II

シンプルな入門機



シンプルな操作とコンパクトなボディ「Z-800II」には、有線コントローラーが付属しているほか、オプションによりワイヤレスコントローラーやタイマーをご用意しています

Model	Z-800II
電源	AC100V,50/60Hz
消費電力	550W
出力	3,000cu.ft/min
ヒートアップ	2分
タンク容量	0.8リットル
消費量	0.8L/76分
DMX	非対応
リモコン	Z-10 付属
寸法 mm	L315 W130 H210
重量	3.5kg
専用液	FLG-5 FLR-5
その他	-

フォグマシン

フォグマシン

Antari

FT-100 消防訓練用フォグマシン



本体に備わっているロータリーノブで噴霧量とタイマーの設定を、厚手の手袋をした状態でも容易に行える設計です。また W-2 ワイヤレスコントローラー付属。専用液「FLP-6」はヤシの木から生成した 100% ナチュラルな素材を使用しており安心してご使用頂けます。

Model	FT-100		
電源	AC100V,50/60Hz	DMX	対応
消費電力	1500W	リモコン	W-2 付属
出力	20,000cuft/min	寸法 mm	L580 W278 H246
タンク容量	6 リットル	重量	14.2 kg
消費量	100ml/分	専用液	FLP-6

フォグマシン

Antari

IP-1000 防滴フォグマシン

IP
63



「IP-1000」は突然の雨にも対応する IP レート 63 の防滴スモークマシン。屋外などで急な天候不良による雨や砂塵などから機器を保護します。※完全な防水ではありません。

Model	IP-1000		
電源	AC100V,50/60Hz	リモコン	IP-10
消費電力	100W	寸法 mm	L355 W249 H147
出力	10,000cu.ft/min	重量	8.8
ヒートアップ	12 分	専用液	FLG-5 FLR-5
消費量	24 分 /1L	その他	IP63
DMX	非対応		

フェイザーマシン

種類	効果	液消費	リキッド
1. フォグ	濃い煙	早い	水性を加熱
2. ヘイズ	薄い霧状の煙	ゆっくり	油性をコンプレッサー
3. フェイザー	1,2 の中間	ゆっくり	水性を加熱
4. スメイズ	1 と 3 切替え	切替え	水性を加熱

フェイザーマシン



Z-350

バーチカルタイプ



ヒーターはセルフクリーニング機能を搭載し、DMX 信号が OFF の時はセルフクリーニングを開始しスリープモードに入ります。また、ヒーター目詰まりの危険性を減少させるための、直径の大きなチューブが付属しています。

Model	Z-380		
電源	AC100V,50/60Hz,	DMX	対応
消費電力	1000W	リモコン	Z-3/AW-3 ワイヤレス
出力	6,000 cu.ft/min	寸法 (mm)	L328 x W248 x H265
タンク容量	1.2 リットル	重量	8.5kg
ヒートアップ	1.5 分	専用液	FLG・FLR
消費量	6ml / 1 分 (100%)		

フェイザーマシン



F-1

水溶性リキッドからドライヘイズの効果
フォグとヘイズ両者のメリット



X-310PRO の後継機として、新たにセルフクリーニング機能を搭載。また、エアポンプの改善により、より微細なスモークの生成が可能になりました

Model	F-1		
電源	AC100V,50/60Hz	DMX	対応
消費電力	550W	リモコン	-
出力	3,500cu. ft/min	寸法 (mm)	L608xW275xH286
タンク容量	2.4 リットル	重量	14.1kg
ヒートアップ	5 分	専用液	FLG・FLR
消費量	8.5ml / 1 分		

フェイザーマシン



F-4



ハードケース一体型

最新のエアポンプシステムによりリキッドの消費量を最小限に抑え、また使用後ヒーター内部に液が残りにくい設計が施され、より長いライフサイクルを実現します。

Model	F-4		
電源	AC100V 50/60Hz	DMX	2ch
消費電力	-	リモコン	オプション
出力	142ml /min	寸法 (mm)	L545 W458 H285 mm
タンク容量	5L	重量	20.3 kg
ヒートアップ	1 分	専用液	FLG・FLR
消費量	6.7m /min		

フェイザーマシン



F-5D



ハードケース一体型

最新のエアポンプシステムによりリキッドの消費量を最小限に抑え、また使用後ヒーター内部に液が残りにくい設計が施され、より長いライフサイクルを実現します。

Model	F-5D		
電源	AC100V 50/60Hz	DMX	対応 2ch
消費電力	560W	リモコン	-
出力	3000 cu.ft/min	寸法 (mm)	L535 x W465 x H225
タンク容量	2.8 リットル	重量	23 kg
ヒートアップ	4 分	専用液	FLG・FLR
消費量	2 時間 /1L		

ヘイズマシン / バブルマシン

ヘイズマシン

Antari

HZ-500



微霧を維持して
照明効果 UP

ツアーケース自体がボディという画期的なシステムを採用し、安全かつ運搬が容易です。静音性が高く 10cm 離れた場所で 70db 以下のローノイズ

Model	HZ-500
電源	AC100V,50/60Hz
消費電力	300W
出力	3,000cuft/min
タンク容量	2.5 リットル
消費量	20 時間 @1L
DMX	対応
リモコン	LCD タイマーパネル
寸法 (mm)	L510W375H350
重量	31.5kg
専用液	HZL-1HZL-1W
付属	-

ヘイズマシン

Antari

HZ-400



HZ-350



駆動音も静かで長時間使用できます

大会場に対応する機能を持っています内蔵しているコンプレッサーはパワフルで効率の良い性能です。

従来機 HZ-300 からバージョンアップ。2kg 軽量化し、ワイヤレスリモコンに対応

Model	HZ-400	HZ-350
電源	AC100V,50/60Hz	AC100V,50/60Hz
消費電力	320W	310W
出力	2,800cuft/min	2,000 cu.ft / min
タンク容量	2.5 リットル	2.5 リットル
消費量	16 時間 @1L	21 時間 @1L
DMX	対応	対応
リモコン	HC-1	W-1 ワイヤレス対応
寸法 (mm)	L500W320H246	L492 x W273 x H314
重量	18.5kg	14.2 kg
専用液	HZL-1HZL-1W	HZL-1HZL-1W
付属	-	BC-1 タイマーリモコン

バブルマシン

Antari

B-200



BUBBLE= シャボン玉を
連続して噴射

4つのバブルホイールと
1.5L タンクで大量のシャボン玉

Model	B-200
電源	AC100V,50/60Hz
消費電力	80W
出力	100W
タンク容量	1.5 リットル
消費量	20 分 /1L
DMX	対応
リモコン	BCT-1 タイマー
寸法	L421W250H197mm
重量	11kg
専用液	BL-5

バブルマシン

Antari

B-100X

W-101

子供向けイベントのアイキャッチや演出に

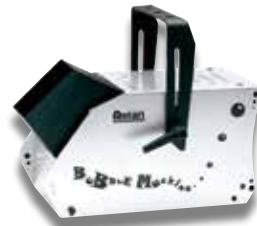

シンプルなバブルマシン

ワイヤレスリモコン対応機

Model	B-100X	W-101
電源	AC100V,50/60Hz	AC100V,50/60Hz
消費電力	22W	30W
出力	25W	-
タンク容量	1 リットル	1 リットル
消費量	2H / 1L	2H / 1L
DMX	なし	なし
リモコン	BCT-1 タイマー	W-1 ワイヤレスリモコン
寸法	L341W170H172mm	L340 W170 H172 mm
重量	4.2kg	4.8kg
専用液	BL-5	BL-5

スノーマシン / アイスマシン

スノーマシン



S-500



10m ホースでスノーを降らせる大規模な演出に

10m ホースを使用して雪のよう
な泡沫を拡散させることができ
るスノーマシンです。雪状に見え
るものは人体に無害なアンタリリ
キッドを発泡させた泡沫で、ス
テージや映画撮影などの演出に使
用します。

オプションパンモーター PM-1 を
使用することで、自動でホースを
様々な方向に向けることが出来ま
す。細かなスノーフレークから大
きなものまで任意に作り出すこと
が出来ます。

Model	S-500		
電源	AC100V,50/60Hz	DMX	なし
消費電力	890W	寸法	HWD 651x551x592 mm
タンク容量	20 リットル	重量	37.2 kg
消費量	400ml / 1Min	専用液	SL-20N / SL-20AN

スノーマシン



S-100X / S-200X



スノーリキッドを泡立てて、スノー効果を出す機
器です。実際の雪とは違う、パブル状のスノーを噴射
します ※舞台演出用ですので、服に付着すると汚損
する場合がありますので取扱には注意が必要です。

Model	S-100X/S-200X		
電源	AC100V,50/60Hz		
消費電力	840VA		
出力	140ML/min		
タンク容量	5 リットル		
消費量	4.5 分 / 1L		
DMX	対応		
リモコン	SC-2, on / off, Vol		
寸法	L525W276H228mm		
重量	10kg		
専用液	SL-5・SL-5A		

スノーマシン



SW-250

SNOW= リキッドを加熱し
飛沫を噴射



iOS からの WiFi 操作対応

ワイヤレスコントロール可能なスノーマシンです。高出力設定可能。
リアルなブリザードエフェクトをかけることができ、タイマーとボ
リュームコントロールが付いています。S-100II・S-200II から 250% の
出力増強。

Model	SW-250
電源	AC100V,50/60Hz
消費電力	600W 最小・1290W 最大
出力	250ml/min
タンク容量	5 リットル
消費量	4Min/1L
DMX	対応
リモコン	W1 ワイヤレス
寸法	554 x 276 x 228 mm
重量	12.6kg
専用液	SL-5・SL-5A

ローフォグ / アイスマシン



ICE-101



フォグを冷却することでフロアを漂うローフォグを実現

市販のロックアイス又はドライアイスを使用して冷却します

Model	ICE-101
電源	AC100V,50/60Hz
消費電力	800W
出力	10,000cuft/min
タンク容量	2.5 リットル
消費量	40Min / 1L
DMX	対応
リモコン	Z-8, オンオフ, タイマー等
寸法	L660W355H359mm
重量	24.4kg
専用液	FLR-5

ファン/リキッド/コントローラー

エフェクトファン



AF3



消費電力 100W ながらコンパクトでパワフルなエフェクトファンです。Wハンギングブラケットは床置きで使用した場合 180°のアンクルまでカバーします。ハンギングブラケットにはハンガーの取り付けも可能で場所を問わず多目的に使用できます。

Model AF-3

電源	AC100V-120V/50/60Hz	ファン速度	750~2550 rpm
消費電力	50Hz 52VA, 60Hz 61VA	コントロール	ロータリーノブ・W-1
出力	50Hz 900rn 3/hr./ 60Hz 1020rn 3/hr.	寸法	333x370 mm / 6kg
DMX モード	1ch(0~100%) / 2ch(0~100%, on/off)		

エフェクトファン



AF4



パワフルなエフェクトファンです。スムーズな風は最大 20m まで効果を発揮します。簡単に設定と調整を行うことができます。マニュアル操作だけでなく、タイマーコントロールや外部制御では DMX での操作が可能です。劇場、映画館、ツアーなど様々な用途に適しています。

電源	AC100-120V 50/60Hz	DMX ch	1ch
消費電力	115W	端子	ノットリックパワコン、XLR 5-pin
出力	1187 CFM	動作環境	0 ~ 40 °C
ファンスピード	1242 ~ 1480 rpm	寸法	L 353 x W 377 x H 517 mm
DMX	オンボード / XLR 5-pin	重量	9 kg

エフェクトファン



AF5



本体ダイヤルにより ON/OFF を切り替えることができます。送風角度を水平、45°、垂直に変更可能。

Model AF-5

電源	AC100V-120V/50/60Hz	コントロール	ロータリーノブ
消費電力	1250w	DMX モード	1ch
出力	1HP(745w)	寸法	L530xW470xH490mm
DMX	対応	重量	17.5kg

リキッド



専用リキッド

アンタリ製品には専用リキッドをご使用ください



Model	容量	種別	残留時間	対応機種
FLY-5	5L	フォグ	長い	フォグマシン専用液、ヘビータイプ
FLG-5	5L	フォグ	普通	フォグマシン、フェイザーマシン専用液
FLR-5	5L	フォグ	短い	フォグマシン、フェイザーマシン専用液
FLC-5	5L	フォグ	最短	パーチカルフォグマシン専用液 Z-1520 RGBW / M-7 RGB8A
BL-5	5L	バブル	普通	バブルマシン専用液
SL-5N	5L	スノー	普通	スノーマシン専用液
SL-5A	5L	スノー	短い	スノーマシン専用液、低残留タイプ
HZL-1	1L	ヘイズ	普通	ヘイズマシン、第四種石油化合物、オイルベース
HZL-1W	1L	ヘイズ	普通	ヘイズマシン、第四種石油化合物、水性タイプ
FLP-6	6L	フォグ	普通	フォグマシン FT-100 用

コントローラー



有線



ワイヤレス



Model	ケーブル	端子	on/off	タイマー	機能
Z-3	3 m	1/4 フォン	○	-	出力調整
Z-8	7.5 m	4pin XLR	○	出力時間 / 間隔	連続噴射
Z-10	7.6 m	1/4 フォン	○	-	-
Z-20	10 m	5pin XLR	-	出力時間 / 間隔	連続噴射, DMX アド
Z-40	7.6 m	3pin XLR	○	出力時間 / 間隔	-
SC-2	7.6m	1/4 フォン	○	-	出力調整
BCT-1	7.6 m	1/4 フォン	○	出力時間 / 間隔	-
Z-50	50m	3pin フォン	○	-	-
BCR-1	50m	1/4 フォン	○	-	-
W-1	50m	赤外線	○	-	-
W-2	50m	赤外線	○	-	-

ディマー

ディマー



DX-1230A DX-1220A



オプション：ツアーラック仕様 ツアーラック 2 台仕様

アナログ・DMX 両対応 12CH ディマー

各チャンネルに高速マグネティック・ブレーカーを装備。4つのサーモファンが加熱時に自動動作します。75度を超えるとディマー動作停止 65度まで冷えるとリスタートします。

Model	DX-1230A	DX-1220A
電源	AC100-120 or AC200-240V 45/63Hz, 単相 3 線 / 3 相 4 線	AC100-120 or AC200-240V 45/63Hz, 単相 3 線 / 3 相 4 線
寸法・重量	W482H176 D297 mm 4U・29kg	W482H176D297mm 4U・21kg
DMX 入力	XLR5 ピン オススメ	XLR5 ピン オススメ
出力	各 ch 30A 合計 360A	20A 240A
アナログ入力	D-sub15 ピン メス 0~10VDC12 チャンネル	D-sub15 ピン メス 0~10VDC12 チャンネル
プリヒート	0~6%	0~6%

6ch ディマー



DX-626A



「DX-626」は調光フェーダーを搭載したスマートなディマーです。DMX6ch、それぞれ 20A まで (合計 120A) C3 リニア調光カーブを採用し、自動周波数センサーが 50Hz/60Hz を判別し、自然な調光をおこないます。各チャンネルに高速マグネティック・ブレーカーを装備。35度を超えると4つのサーモファンが加熱時に自動動作します。

Model	DX-626A
電源	AC100-120 or AC200-240V 45/63Hz, 単相 3 線
寸法・重量	W482H88D312mm 2U・8kg
DMX 入力	XLR5 ピン オススメ
出力	各 ch 20A 合計 120A
アナログ入力	D-sub15 ピン メス 0~10VDC6 チャンネル
プリヒート	0~6%

6ch ディマー



DX-640



「DX-640」はモジュールタイプの DMX・アナログ両対応ディマーです。DMX6ch、それぞれ 40A まで (合計 240A) C2/C3 リニア調光カーブを採用し、自動周波数センサーが 50Hz/60Hz を判別し、自然な調光をおこないます。

各 CH に高速マグネティック・ブレーカーを装備。41度を超えると4つのサーモファンが加熱時に自動動作します。75度を超えるとディマー動作停止 65度まで冷えるとリスタートします。セルフテスト機能 各チャンネルにプリヒート機能 (0~6%) 調光オンオフの設定可。

Model	DX640
電源	AC100-120 or AC200-240V 45/63Hz, 単相 3 線 / 3 相 4 線
寸法・重量	W482H176D410mm 4U・18kg
DMX 入力	XLR5 ピン オススメ
出力	各 ch 40A 合計 240A
アナログ入力	D-sub15 ピン メス 0~10VDC12 チャンネル
プリヒート	0~6%

DMX ディマー



DX-401A



3相4線は
オプション

ユニット各 ch あたり 10A の 4ch ディマーです。2系統の最大合計は 15A AC 入力 (それぞれ ch1/2, ch3/4 に分配)。

C3 リニア調光カーブオートセンサー機能により周波数 50hz/60hz を判断します。各 ch ディマーテスト機能が付き、また DMX スタートアドレスを設定できます。付属のブラケットで壁掛けや、ハンガー・バトンに吊ることが可能です。

Model	DX-401A
電源	AC100-120 or AC200-240V
寸法・重量	W220H260D75mm・3kg
DMX 入力	XLR3 ピン オススメ モジュラー RJ11x2
出力	各 ch 10A 最大合計 15Ax2

ディマー・DMX 関連機器

DMX コントローラー

Liteputer

CX-1204

CX-804



簡易調光卓フラッシュ / フェーダーの切替設定により、チャンネルチェイス・シーンチェイス時にフェードをかけることが可能。上面パネルが斜めに設計されていることによりオペレートしやすく、フェーダーにもハイグレードなパーツを採用。

Model	CX1204	CX-804
電源	DC12V,1A	DC12V,1A
調光 CH	12ch	8ch
コネクター	XLR5F、XLR3F、RJ11x2	XLR5F、XLR3F、RJ11x2
Audioin	phonejack、-10db100mV	phonejack、-10db100mV
寸法	W380xH53xD186mm	W237xH53xD186mm
重量	2kg	1.5kg
シーン	12プリセット	8プリセット

DMX 4CH ディマー

Liteputer

DX-402A



DMX4 チャンネル 各 10A まで(最大合計 15Ax2)・2系統の 15AAC 入力(それぞれ Ch1/2、Ch3/4 に分配)・DMX スタート Ch 設定 256 調光レベルセルフテスト機能・100VAC 入力 C3 リニア調光カーブ・各チャンネルにプリヒート機能(0~6%) 調光オンオフの設定・ハンギングブラケットと壁掛ブラケットが付属

Model	DX-402A
電源	AC100V,45~63Hz
出力	各チャンネル 10A 最大合計 15Ax2
DMX 入力	XLR3 ビン オススメ モジュラー RJ11x2
寸法・重量	W220 H260 D75mm 3kg

DMX 4CH ディマー

Liteputer

DX-404



DMX4 チャンネル各 4A まで
C3 リニア調光カーブ採用
セルフテスト機能
各チャンネルにプリヒート機能
調光オンオフの設定

Model	DX-404
電源	AC100V,45~63Hz
出力	各チャンネル 4A 最大合計 15A
DMX 入力	XLR3 ビン オススメ モジュラー RJ11x2
寸法・重量	W240 H88 D125mm 1.7kg

DMX 12CH スイッチ

Liteputer

PX-1210



DMX12ch をダイレクト操作
スタート ch
トライアック背面パネル

電源	AC100V,45~63Hz
DMX 入力	XLR5 ビン オス
DMX 出力	XLR5 ビン メス
アナログ出力	D-sub15 ビン DC0~10V12ch
音声入力	ミニフォン-10dB100mV
寸法・重量	W482H88D130mm2U3.2kg

DMX 変換コネクター

3F-5M

3M-5F



3pin メス -5pin オス

3pin オス -5pin メス

DMX 関連機器

8ch DMX/EDX アナログデコーダー

Liteputer

DP-8DA



8チャンネルのDMX/EDX信号をアナログ信号(DC 0-10V)に変換し出力するアナログデコーダーです。8チャンネルのディマー、99ゾーン、6シーンを使用可能。ライトピューター EDXシリーズのECPシーンコントロールパネルとの接続が可能です。

電源	DC12V	出力	DC 0-10V
プロトコル	DMX-512 / EDX		
デジタル信号コネクタ	4pin ターミナル		
寸法 / 重量	W108 x H88 x D57 mm / 295g		
付属	12Vアダプター		

24chDMX スイッチ

Liteputer

DP-2401



24チャンネルリレー、ドライ接点 デレイタイム(0~4分)突入電流保護(0~30分ディレイ)
DMX信号または手動シーンコントロールLEDインジケータは色でステータスを示します。8シーンメモリー

電源	AC100V,50/60Hz
出力	各チャンネル 1A
寸法・重量	W482H44D75mm2.6kg

DMX パッチユニット

Liteputer

DP-11



コントローラーとDMXユニットの間に設置し、コントローラー側のチャンネルを各ユニットのDMXアドレスに割り当てることでパッチアドレスを変更できます。突然のプラン変更などに対応できる製品です。

電源	AC100V,50/60Hz / 消費電力 3W
信号	DMX512
コネクタ	XLR5 ピン
寸法	W480xH88xD96mm
重量	2.8kg

DMX スプリッター

Liteputer

DP-81II



「DP-81II」は、1in8outのシンプルなDMX信号スプリッターです。

Model	DP-81 II
電源	AC100V,50/60Hz / 消費電力 3W
信号	DMX512
DMX 入力	XLR5 ピン オスx1
DMX 出力	XLR5 ピン メスx8
寸法	W482H44D128mm1U
重量	2kg

DMX マージャー

Liteputer

DP-82II



「DP-82II」は、8in1outのシンプルなDMX信号マージャーです。

Model	DP-82 II
電源	AC100V,50/60Hz / 消費電力 4W
信号	DMX512
DMX 入力	XLR5 ピン オスx8
DMX 出力	XLR5 ピン メスx1
寸法	W482H44D128mm1U
重量	2kg

DMX 関連機器

DMX テスター

Liteputer

CX-1C



充電式ポータブル DMX テスター・DMX 入力信号のプロトコル解析機能・更新回数・ブレイクタイム・マークアフターブレイクタイム・DMX のテスト出力機能・ブレイクタイムと更新機能・60-300 μ sec/20s-40s に設定可能・DMX の値を HEX・%・バイナリにて切替表示。オプションアクセサリーとの併用により、ケーブルテスターとしてのチェックができます。

電源	DC12V/A、又は miniUSB
DMXinout	5ch
コネクタ	XLR5pinF/M 各 1、RJ11x2
寸法	W97H135D38mm
重量	750g

DMX シグナルデコーダー

Net.DO

LG-6



ネットドゥー「LG 6」は 6CH DMX シグナルデコーダー + リレリアウトです。6ch の DMX 信号を 0~10V に変換します。無電圧リレイアウトも 6 系統標準で搭載しています。各チャンネル 8A 以内。ウォールマウント用のホール及びトラスやボタンに対してのリギングブラケットを標準で付属しております。

電源	100V, 50/60HZ	DMX 入力	XLR3M x1
消費電力	25W	DMX スルー	XLR3F x1 0~10V
最大リレー出力	8A/220A	DMX 出力	XLR3F x6
電源端子	IEC	リレー出力	M4 端子台
信号	DMX512/1990	寸法	350 x 190 x 60 mm
出力チャンネル	512CH	重量	2.7kg

DMX スプリッター

Liteputer

DP14-CX5



DP14-CX5 は 1in4out の DMX スプリッターです。DMX の THROUGH アウトも備えカスケード接続が可能です。筐体も非常にコンパクトで軽量ですので設備において設置場所を選びません。

Model	DP14-CX5		
電源	AC100~240V, 50/60 Hz	DMX 入力	XLR5M x1
寸法	284 x 85 x 43 mm	DMX 出力	XLR5F x4
重量	950 g	DMX THRU	XLR5F x1

インカムシステム

メインステーション

e-comm

TM-200



e-comm 「TM-200」は2線式の2chメインステーションです。各ch3つのXLRキャンノンアウトを備えております。

機能面は各ベルトパックやリモートステーションのTALKボタンをOFFにするRMKスイッチや、割り込み機能のIFBアウト、音声ライン信号を入力できるプログラムインプット、音声ライン出力のアナウンスアウトプットを備えております。EIAの規格に準拠しておりますので、システムラックに収納が可能です。

帯域幅	300Hz～4000Hz ± 3db
サイドトーン	調整レンジ> 32db
イヤホン	8～300 Ω ダイナミック
マイクロホン	ダイナミック 200～600 Ω
電源	AC90～260V 50～60Hz < 45VA
寸法	W482 H44.5 D241(mm)
重量	2.6kg

ベルトパック

e-comm

BK-101



e-comm 「BK101/4」は2線式のシングルチャンネルベルトパックです。XLR4ピンのヘッドセットコネクタ以外に3.5mmヘッドセットコネクタも備っております。TALKボタンはPTT方式、ラッチ式を切り替えてご選択頂ける仕様となっておりますので、好みや用途に合わせたセッティングが可能です。外装はプラスチックを採用しておりますので非常に軽量で、腰元に装着しても重量を感じさせない設計となっております。

マイク入力	200 Ω (ダイナミック) ボルテージゲイン 44 ± 3db
歪み	< 1% (1000Hz)
ヘッドホン出力	50～600 Ω ボルテージゲイン 31 ± 3db 歪み < 2% (1000Hz)
動作電圧	24VDC 60mA ± 10mA
動作環境	-10～55℃
寸法	H105 × W87 × D48(mm)

メインステーション

e-comm

TM-800



e-comm 「TM-800」は2線式8chのメインステーションです。各チャンネル1つのXLRアウトを備えております。機能面では、ベルトパックやリモートステーションのTALKボタンをOFFにするRMKボタンや4ch分のIFB機能、音声ライン信号を入力するプログラムインプット、音声ライン信号を出力するアナウンスアウトプットを備えております。EIA規格に準拠しておりますので、既存のシステムラックに収納が可能です。

帯域幅	300Hz～4000Hz ± 3db
サイドトーン調整幅	>32db
イヤホン	8～300 Ω ダイナミック
ヘッドセットマイクロホン	200～600 Ω ダイナミック
電源	AV90～260V 50～60Hz < 45VA
寸法	W482 H44.5 D241(mm)
重量	2.6kg

ベルトパック

e-comm

BK-102 / 4



e-comm 「BK-102/4」は2線式の2チャンネルベルトパックです。TALKボタンはPTT方式、ラッチ式を切り替えてご選択頂ける仕様となっておりますので、好みや用途に合わせたセッティングが可能です。外装はプラスチックを採用しておりますので非常に軽量で、腰元に装着しても重量を感じさせない設計となっております。e-comm 製品はprintercom と Clear-com 製品と互換性があります。

マイク入力	200 Ω (ダイナミック) ボルテージゲイン 44 ± 3db
歪み	< 1% (1000Hz)
ヘッドホン出力	50～600 Ω ボルテージゲイン 31 ± 3db 歪み < 2% (1000Hz)
動作電圧	24VDC 60mA ± 10mA
動作環境	-10～55℃
寸法	H105 × W87 × D48(mm)
重量	300g

インカムシステム

ヘッドセットマイク



HD-101 / HD-102



e-comm「HD-101(片耳)/HD-102(両耳)」はスタンダードなヘッドセットマイクです。イヤホンは滑らかな周波数特性で人声が聴き取りやすい音質です。深くて柔らかいイヤーパードは外部の雑音が入りにくく、長時間装着していても疲れにくい仕様となっております。ゲースネックマイクは上下左右にフレキシブルに可動しますので、自分の思い通りの位置に調整が可能です。

e-comm 製品は Pro Intercom 製品、Clear-Com 製品と互換性があります。

	ヘッドフォン	マイク
感度	>=94dB at 1kHz, 1mW	-57+3dB
周波数応答	100 ~ 6000Hz	50Hz-6000Hz
インピーダンス	100ohm	200ohm+10%
コネクター	XLR4F	
ケーブル長	1.5M	
重量	300g	

ヘッドセットマイク



HD-201 / HD-202



e-comm「HD201 / HD202」は2線式ノイズキャンセリング付きのヘッドセットマイクです。HD201はシングルイヤードセット、HD202はデュアルイヤードセットとなります。共に単3電池を1本使用し、ノイズリダクションボタンを押すことでキャンセリングされます。電池が無い場合はノイズリダクションボタンをオンにするとマイクが切れます。マイクアームは360°稼働し40°~135°の間でマイクのスイッチが入る設計となっております。HD201のみ2.5mmのイヤホンが付属しておりますので、デュアルイヤードセットとしてもご使用頂けます。

プリアンプゲインマイクからインカムライン	+49db 帯域幅 200hz ~ 4000Hz ± 3db
SNR(Signal to NOISE ratio)	>72db
消費電力	<65mA
イヤホン	8 ~ 300 Ω
ダイナミックマイク	200 ~ 600 Ω
重量	300g

ヘッドセットマイク



NE-10



e-comm「NE10/4」はネックレスタイプのヘッドセットマイクです。115gと軽量の為、首回りへの負担はありません。フレキシブルに可動するマイクアームにより、お好みの位置にマイクの位置を調整頂けます。ヘッドセットマイクとは異なりスッキリとした印象を与えますので、レストランやパーティー会場等でお使い頂きやすい仕様となっております。

	エレキレットマイクロホン
イヤホン	200Ω
ケーブル長	約1.5M
重量	115g

2/4WIRE 変換インターフェース



TF-204



e-comm「TF-204」は2チャンネルの2Wire / 4Wire 変換インターフェースです。2Wireのパーティーラインのインターカム信号をCCUに接続が出来ます。e-comm 製品は Pro Intercom 製品、Clear-Com 製品と互換性があります。

帯域幅	300Hz ~ 4000Hz ± 3dB
動作環境	0℃ ~ 70℃
寸法	483 × 45 × D170(mm)
重量	1.9kg

インカムシステム

卓上ステーション

e-comm

DT-100



e-comm「DT-100」は2線式、シングルチャンネルのデスクトップステーションです。卓上だけでなく、底面には壁面取付用の穴を設けておりますので柔軟な設置が可能です。操作面は Mic Volume Call ボタンと非常にシンプルな構成で出来ており扱い易い仕様となっております。Talk ボタンは PTT・LATCH を任意で選択頂けます。

マイク入力	200 Ω ボルテージゲイン 49 ± 3db 帯域 40Hz ~ 8000Hz ± 2db
ヘッドホン出力	50 ~ 600 Ω ボルテージゲイン 31 ± 3db 歪み < 0.1% (1000Hz)
帯域	200Hz ~ 8000Hz ± 2db
動作電圧	12 ~ 30VDC
動作環境	-10 ~ 55℃
寸法	105 × 87 × 48(mm)

卓上ステーション

e-comm

WS-200D



e-comm「WS-200D/4」は2線式・2チャンネルデスクトップステーションです。2チャンネル入力の他、音声ライン信号を入力できるプログラムインプットも備わっております。マイクはグースネック、ヘッドセットマイクの2種から選択できます。スピーカーは2.5インチスピーカーを搭載し、独自のフィードバック抑制回路を採用しております。

プリアンプ マイクからインカムライン	+40db 帯域幅 300Hz ~ 8000Hz ± 3db
サイドトーン 調整幅	>32db
動作電圧	24 ~ 30VDC
消費電力	400 m A 以上
動作環境	0 ~ 50℃
寸法	W210 H115 D100(mm)
重量	0.9kg

パワーサプライ

e-comm

PW-202



PW-202はシンプルな1Uラックマウントサイズの2chパワーサプライです。2chのセパレートコントロール以外にターミナルスイッチ、LINK機能を備えております。

タイプ	2ch パワーサプライ
機能	LINK 機能搭載
電源	90 ~ 260V 50/60Hz < = 45VA
出力	24VDC/3A
サイズ	1U ラックマウント

パワーサプライ

e-comm

PWS-24



e-comm「PWS-24」は2線式インターカムシステムの電源供給ユニットです。ベルトパックおよびリモートステーションを24VDCで運用時、最大8台まで接続が可能です。サイズも非常にコンパクトで簡易インターカムシステムを構築するのに最適です。PW-10は2つのXLRアウトプットが備わっておりますので、2箇所へインターカム信号を送信できます。e-comm製品はPro Intercom製品、Clear-Com製品と互換性があります。

電源	DC12V-24V
寸法	W110 x H45 x D160 mm
重量	480g

精密機器用ツアーケース

ハードケース

CROXS

CX series



水に強い。衝撃に強い。大切な機材を安全に輸送するケース

Croxs は厳しい気象条件の中、機器の保護を最大限に保護し輸送できるよう設計・製造されたハードケースシリーズです。IP67 仕様の為、粉塵が内部に侵入せず水深 1m の水中に 30 分間浸しても有害な影響を受けません。また、電子機器を安全に運ぶために、帯電防止加工を施し

た信頼性の高いケースです。キャリー型モデルには自動的に周囲の空気の圧力に応じてインナーボックス圧力を調整するだけでなく、水の侵入からボックスを自由に保つための臨時空気圧レギュレータを搭載しています。2重シェルロックにより、予期せぬシェル

ロックの外れを防止します。内部は、各コーナーを強化し衝撃からの耐久性を上げており、また機材の形状に合わせてフィットするスポンジとエッグクレートスポンジが大切な機材を振動から保護します。



空気圧調整 自動タイプ	キャリー型				手揚げ型			
	CX7326	CX5632	CX5025	CX5219	CX5019	CX4517	CX4316	CX3815
外寸 / L x W x H (cm)	80.2 x 52.1 x 30.1	63.2x50.1x35.5	57.0x41.6x28.2	57.0 x 35.5 x 22.5	57.0x41.6x21.0	49.6x39.4x18.5	47.2x35.5x16.8	42.0 x 35.5 x 16.8
内寸 / L x W x H (cm)	73.6 x 45.7 x 26.9	56.5x43.8x32.3	50.8x35.6x25.0	52.1 x 29.1 x 19.2	50.8x35.6x19.9	45.8x33.0x17.3	43.2x30.0x16.0	38 x 26.7 x 15.7
重量 (kgs)	9.3	10.2	7.6	5.4	4.1	3.1	2.6	2.3
空気圧調整	自動	自動	自動	自動	自動	自動	自動	自動
機内持ち込み	不可	不可	可	可	不可	可	可	可
運搬ハンドル	◎	◎	◎	◎	-	-	-	-
ホイール	◎	◎	◎	◎	-	-	-	-
保護スポンジ	3C+1E	4C+1E	3C+1E	2C+1E	3C+1E	2C+1E	2C+1E	2C+1E
保護分類	ASTM / IP67(耐塵型 / 防浸型)				ASTM / IP67(耐塵型 / 防浸型)			
本体価格	オープン価格	オープン価格	オープン価格	オープン価格	オープン価格	オープン価格	オープン価格	オープン価格
JAN CODE	4560146544616	4560146544609	4560146544586	4560146544593	4560146544579	4560146544555	4560146544548	4560146544531



※ NOTE

機内持ち込みサイズは、各旅客会社により異なる場合がございますので各旅客会社にお問い合わせ下さい。3辺合計 115cm 以内を基準に持込可と表記しています。

保護スポンジの表記：フラットタイプ 1CUT=1C、エッグクレート（鶏卵容器）タイプ 1Eggcrate=1E

空気圧調整
手動タイプ

手揚げ型

	CX4818	CX3009	CX1807
	外寸 / L x W x H (cm)	51.5 x 41.5 x 20.0	33.0 x 28.0 x 12.0
内寸 / L x W x H (cm)	48.5 x 35.5 x 18.6	30.0 x 22.0 x 9.0	18.6 x 12.3 x 7.5
重量 (kgs)	4.3	1.6	0.6
空気圧調整	手動	手動	手動
機内持ち込み	可	可	可
保護スポンジ	2C+2E	1C+2E	1C+1E
保護分類	ASTM / IP67(耐塵型 / 防浸型)		
本体価格	オープン価格	オープン価格	オープン価格
JAN CODE	4560146544562	4560146544524	4560146544517

ケーブル / プラグ

ケーブルテスター

KVOX®

DB-4U PRO



接続の切れたピンを特定するツール

KVOX「DB-4UPRO」は、以下に対応するケーブルの導線・断線・接続ミス・グラウンドの有無を調べることが出来ます。また使用している乾電池のテストやグラウンド接続のテストを行うことができます。バナナプラグケーブルによりケーブルの傷などからテストも可能です。※ネットワークに接続中のケーブルはテストしないでください。

対応プラグ	TRS フォン (6.3mm)	SPEAKON-4pin
	Phono	SPEAKON-8pin
	DIN3pin/5pin/7pin/8pin	CAT5
	XL-R-3pin	USB (タイプ A・B)
	XL-R-5pin	
製品内容	本体、バナナプラグテスター棒 / 赤黒 2 本一組、取扱説明書・保証書	
JAN CODE	4560-1465-3151-7	

マイクケーブル

KVOX®

MIC CABLE



標準的なマイクケーブルです。両端がキャノンの「CC-OFC」とキャノン・フォンタイプの「PC-OFC」があり、それぞれ 1m, 3m, 5m, 7m, 10m, 15m, 20m をご用意しています。

マイクケーブル	キャノン(オス)	キャノン(メス)	キャノン(メス)フォン(2P)
1m	¥2,800	CC1-OFC-1M	PC1-OFC-1M
3m	¥3,200	CC3-OFC-3M	PC3-OFC-3M
5m	¥3,500	CC5-OFC-5M	PC5-OFC-5M
7m	¥3,800	CC7-OFC-7M	PC7-OFC-7M
10m	¥4,500	CC10-OFC-10M	PC10-OFC-10M
15m	¥5,500	CC15-OFC-15M	PC15-OFC-15M
20m	¥6,000	CC20-OFC-20M	PC20-OFC-20M

楽器用ハイグレードケーブル

KVOX®

PROGRESS-120



PROGRESS
120

「プログレス 120」は、芯線の数が多い高音質ギターシールドです。両端が標準ストレートフォンプラグ仕様 / ストレート - スラントプラグ 使用をご留意。3m と 5m の長さをご用意しています。ギターやベース、キーボード等に最適

	長さ	価格	JAN CODE
PGC-03 SS	3M	¥1,700	4560-1465-3035-0
PGC-03 SL		¥2,000	4560-1465-3036-7
PGC-05 SS	5M	¥2,000	4560-1465-3037-4
PGC-05 SL		¥2,300	4560-1465-3038-1

単品プラグ・巻ケーブル

KVOX®



キャノンコネクタ

XLR / パーツ	オス	
	シルバー / N300	ブラック / N360
コネクタ	KC-3MX	KC-3MX-BLK
レセプタクル	KC-3MDL	KC-3MDL-BLK
XLR / パーツ	メス	
	シルバー / N340	ブラック / N400
コネクタ	KC-3FX	KC-3FX-BLK
レセプタクル	KC-3FDL	KC-3FDL-BLK



スピーカーコネクタ

半田づけ不要で結線できます。

	NL4 スピコンタイプ	価格
標準プラグ	KL-4FC	¥800
中継プラグ	KL-4MM	¥800
レセプタクル	KL-4MP	¥400



プラグ

	プラグ	価格
モノラルフォン	KP-2C	¥220
ステレオフォン	KP-3P	¥280
RCA	K-RCA	¥220



マイクラインケーブル

	マイク / ラインケーブル	価格
100m	OFC-4E6S-100	¥12,000
200m	OFC-4E6S-200	¥24,000

イースペック公式 WEB サイト

www.e-spec.co.jp



▶イースペック WEB サイト

イースペック取扱製品の最新情報や、展示会など開催イベントのスケジュール、価格や製品の画像などを見やすくわかりやすいWEBサイトに掲載していますのでぜひご覧ください。

①ナビゲーション

[TOP]	トップページに戻るボタン
照明・演出機器	製品画像やスペックをブランド別に紹介
PA 音響機器 楽器	製品画像やスペックをブランド別に紹介
設計・施工	施工の流れや導入事例を紹介しています
プライスリスト	一般販売用の価格表を配布しています
イベント	機材塾・機材展のスケジュールはこちら

②機材塾

機材塾へのダイレクトリンク

③トップバナー

イチオシ情報を掲載しています。バナーをクリックして各イベントや製品情報をご覧ください

④ピックアップニュース

最も新しいニュースをピックアップして表示しています

⑤ニュースレター登録

月に2回発行されるニュースレターでは、最新の製品情報やイベント情報をお伝えしています。ぜひご登録ください。

音響映像 設備・施工



▶このような空間はおまかせください

- | | | |
|----------|-------------|-----------|
| ・音楽スタジオ | ・録音スタジオ | ・多目的ホール |
| ・イベントホール | ・クラブ・ライブハウス | ・AVルーム |
| ・ホテルロビー | ・カラオケルーム | ・アミューズメント |
| ・結婚式場 | ・ホテルブライダル | ・催事場 |

▶ニーズに合わせたプランニング

> まずはお問い合わせください

まずはお電話、メール、問合せフォームよりお問い合わせください
電話：06-6636-0372

メール：info-mail@e-spec.co.jp

> ご要望をヒアリングします

ご希望の形式（店舗、BGM、ライブハウス等）やお伺い出来る範囲のご予算や現場の図面があればより一層スムーズなお話ができます。後日、日を改め現場調査にお伺いいたします

> プランニング・お見積りをいたします

お客様のご希望からご予算などから設計プランとお見積りを提出させていただきます。ソフトの設定や機器構成など目的に合わせて複合的なシステムを構成いたします。

> 工事受注・施工

ご希望のシステム内容やお見積りにご納得いただけたらご契約となります。納入・施工を開始いたします。

機材塾・ワークショップ

▶機材塾とは？

ワークショップルーム「機材塾」では、月に一度講師を招聘した音響・照明のワークショップを行っています。2011年11月から始まり、100回以上開催しています。

2020年6月よりオンラインで受講できるWEBセミナーを開催しています。

▶機材塾 開催実績

2021年オンライン開催

- 1月 オールインワン会議用USBデバイスVB-1
- 2月 TOAソリューションセミナー
- 3月 ゼロからはじめるWork Pro/Lightcon3コンソールセミナー
- 4月 Dante セミナー〜トラブルシューティング編〜
- 5月 映像・照明機器の統合システム構築
- 7月 ワイヤレスシステムアンテナ設置の基本
- 8月 Smaart V8 オンラインセミナー
- 9月 ビジュアライザー座談会 Capture x Depence2
- 10月 FLXユーザーによる現場で活きるテクニック
- 11月 Q-SYS って何？
- 12月 ハイブリッドイベント時代のスイッチャー

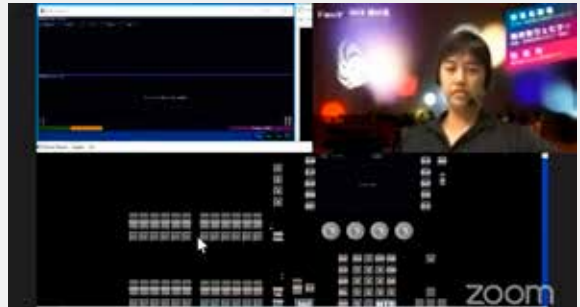

▶現場で役立つ HOW to を無料で

「機材塾」は最新の技術や製品情報だけでなくベーシックな基礎知識や実務を交えた講座など、コンスタントに開催することで情報共有の場所とし、参加者の知識の向上を図ることを目的としています。特筆がない限り無料でご参加頂けます。

▶メールマガジンに登録して最新情報をチェック

月に2回発行されるメールマガジンでは、機材塾や新製品情報、お得な価格情報を発信しています。ぜひ登録ください

- ・ www.e-spec.co.jp 「E'spec ニュースレター登録」からご登録ください
- ・ または Eメールにて info-mail@e-spec.co.jp 宛に「メルマガ希望」と氏名・所属をお書きのうえご送信ください

機材展・展示会

機材展

検索

▶「見て・触って・聴ける」機材展

日々更新される製品ラインナップを実際に「見て・触って・聴ける」場所として展示会を開催しています。大規模な展示会の多い東京はもとより、大阪・名古屋・仙台などでも開催しておりますので、ぜひご来場ください。

▶開催実績

2010年9月	エル・おおさか	2017年6月	阿倍野区民センター
2012年6月	イースベック大阪本社		名古屋 JAMMIN
7月	東京モリダイヤビル	7月	新宿村スタジオ
10月	エルパーク仙台	2018年6月	新大阪 KOKO PLAZA
2013年6月	名古屋ダイヤモンドホール		名古屋 JAMMIN
	イースベック大阪本社	7月	新宿村スタジオ
2014年3月	東京モリダイヤビル	2019年2月	沖縄県浦添市でだこホール
6月	イースベック大阪本社	6月	東京 科学技術館
2015年6月	新宿村スタジオ		名古屋 中村文化小劇場
	名古屋 JAMMIN		大阪 豊中文化芸術センター
	大阪バインブルックリン	2020年6月	WEB 機材展 2020
2016年6月	新宿村スタジオ	2021年6月	WEB 機材展 2021
	名古屋 JAMMIN	2022年5月	福岡 ももちパレス
	大阪バインブルックリン	6月	大阪 豊中文化芸術センター
			東京 サンパル荒川





ご注意 正しく安全にお使いいただくためにご使用前に必ず取扱説明書をよくお読み下さい。

■ご購入の際は、必ず「保証書」の「お買い上げ日・販売店名」等の記載内容をご確認の上、大切に保管してください。■商品写真の色は、撮影や印刷の関係上実際の色と多少異って見えることがあります。■仕様及び外観は、改良のため予告無く変更する場合があります。■このカタログをご覧頂いた時期によっては、このカタログに掲載されている製品が生産完了になっている場合があります。■記載の照明演出機器は業務用です。一般家庭ではご使用にならないで下さい。■記載されている会社名、製品名、ロゴマークは各社の商標または登録商標です。■本カタログ掲載商品の価格には、配送費、設置調整費、アース・工事費、使用済み商品の引き取り費用などは含まれておりません。■このカタログの記載内容は2022年5月現在のものです。

イースペック株式会社

www.e-spec.co.jp

一般建設業電気工事業大阪府知事許可 第140472号

info-mail@e-spec.co.jp

大阪本社

〒556-0003 大阪市浪速区恵美須西 1-1-4
電話 06(6636)0372 FAX06(6636)0319

東京営業所

〒135-0016 東京都江東区東陽 3丁目 8-4 野口ビル 2F
電話 03(6666)2635 FAX03(6666)2636

名古屋営業所

〒454-0844 名古屋市市中川区葉池町 1-13 アクティブクリエンテ D
電話 052(362)6266 FAX052(362)6265

< 輸入発売元 >

IDE corporation

IDE コーポレーション有限公司
大阪市浪速区恵美須西 1-1-4