

# STAGE & LIGHTING

## Equipments Catalog 2024

舞台・エンターテインメント・建築向け  
演出・照明・制御機器総合カタログ



WORK 

VISUAL 

MA NICOLAUDIE  ARCHITECTURAL

sunlite

zero 

CODE

NTD

Synchronorm 

moncha.net 



UNITYLASERS

e-lite

arctic

EK 

PRO

SILVER STAR  Professional Lighting

KUDO

NOVACORP 

Antari 

e-comm

Liteputer

CROSS 

E'spec 

イースペック株式会社



**e-comm**



**e-comm**

既存システムと互換性のあるインカムシステム

CLEAR COM や PRO INTERCOM など他社システムと互換性のある  
信頼性の高い標準的インカムシステム  
お持ちのシステムに組み込んでお使いいただけます

**WOLFMIX**

**WOLFMIX**

パッド照明コントローラー

PC を使わずにその場でライトショーを作成可能な  
コントローラー





▶ P.66~

## シーンに応じた豊富なラインナップ

SILVER STAR ではホール・シアター・ステージ・エンターテイメント、さらにはインドア・アウトドアなどシーンに応じた豊富なシリーズ展開と細やかなラインナップをご用意しています。

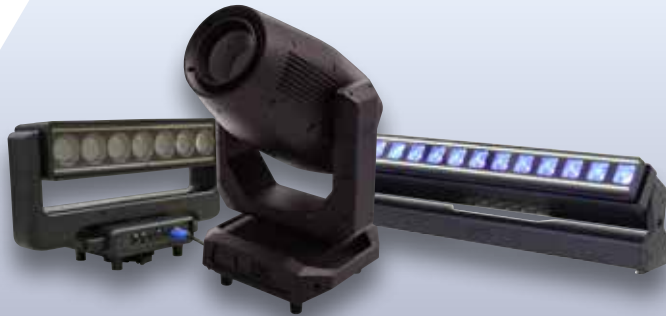

▶ P.59~

## 先進的なデザインと高度な機能性

EK PRO は、先進的なデザインと高度な機能性を兼ね備えたムービングライトブランドです。DIAMOND BACK、ALLIGATOR、K65IP などエンターテイメントを前に進める新たな機種をラインナップに追加いたしました。

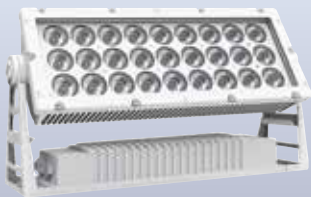

## アーキテクチャーライティング

SILVER STAR の姉妹ブランド ARC-TIK は橋やビルなど環境を形作るランドスケープに特化した建築向け照明機器です

▶ P.53~

# INDEX

## 制御系ソフト / インターフェース

### WORK PRO

製品名	品目	本体 (税別)	頁
LS-1	ライティングコンソール	¥386,000	16
LS-CORE	ライティングコンソール	¥146,000	
LS-NODE4	RDM/DMX ノード	¥88,000	
LS-NODE2	RDM/DMX ノード	¥68,000	17
LS-NODE1	RDM/DMX ノード	¥56,000	
LS-AR 19	固定アクセサリ	¥13,000	
BL-AR 19	固定アクセサリ	¥10,000	
BLR2 LITE mk2	Audio Over IP	¥48,500	
BLS2 LITE mk2	Audio Over IP	¥48,500	18
BLR2 SD mk2	Audio Over IP	¥76,000	
DD2	DANTE ゲートウェイ	¥65,000	
LM GPIO	イーサ GPIO ゲートウェイ	¥43,000	
LM SERIAL	イーサ GPIO ゲートウェイ	¥45,000	19
WGC1 mk2	GPI コントローラー	¥22,000	
WAC7	タッチコントローラー	¥122,000	

### VISUAL PRODUCTIONS

製品名	品目	本体 (税別)	頁
CUECORE 3	マルチ照明コントローラー	¥290,000	
CUECORE 2	マルチ照明コントローラー	¥200,000	20
QUADCORE	マルチ照明コントローラー	¥200,000	
IO CORE2	GPIO インターフェース	¥140,000	
TIME CORE	マルチプロトコル タイムコード	¥145,000	21
DALI CORE	DALI/DMX コントローラー	¥145,000	
CUETY LPU1	DMX コントローラー	¥55,000	
CUETY LPU2	DMX コントローラー	¥85,000	
CUELUX 2	照明ソフトウェア +/-F	¥74,000	22
KIOSC TOUCH	APP+ 壁付けコントローラー	¥160,000	
DMX MERGER	DMX マージャー	¥72,000	
B-STATION 2	ボタンパネル	¥92,000	
RDM SPLITTER	RDM スプリッター	¥72,000	
RACK MOUNT C	ラックマウントキット	¥18,000	23
RACK MOUNT B	ラックマウントキット	¥20,000	
TSH35	DIN レールアダプタ	¥1,800	

### SUNLITE PRO

製品名	品目	本体 (税別)	頁
SUNLITE SUITE3	リアルタイム用 DMX ソフトウェア	フリーウェア	24
SUNLITE SUITE2	リアルタイム用 DMX ソフトウェア	フリーウェア	26
SUNLITE-FC	SUNLITE SUITE 3 対応 IF BOX	¥132,000	
SUNLITE-EC	SUNLITE SUITE 3 対応 IF BOX	¥90,000	27
SUNLITE-BC	SUNLITE SUITE 3 対応 IF BOX	¥50,000	

### NICOLAUDIE ARCHITECTURAL

製品名	品目	本体 (税別)	頁
STICK-KE2	壁面タッチパネル DMX	¥145,000	
STICK-DE3	壁面タッチパネル DMX	¥160,000	
STICK-GA2	壁面タッチパネル DMX	¥73,000	29
STICK-GU2	壁面タッチパネル DMX	¥58,000	
STICK-CW4 / ※	壁面タッチパネル DMX	¥80,000	

### NICOLAUDIE ARCHITECTURAL

製品名	品目	本体 (税別)	頁
DINA-SR1 / ※	マルチプロトコル対応 IF BOX	¥300,000	
DINA-DR1	マルチプロトコル対応 IF BOX	¥300,000	
DINA-DR1 LITE	マルチプロトコル対応 IF BOX	¥150,000	30
DINA-DR MICRO	ESA PRO2 対応 IF BOX	¥25,000	
DINA-DR2 / ※	TCA/DIN レール式 IF BOX	¥175,000	
DINA-DR2 LITE ※	TCA/DIN レール式 IF BOX	¥88,000	
SLESA-U11	タッチボタン付 IF BOX	¥88,000	
SLESA-U10	インターフェースボックス	¥73,000	31
SLESA-U9	インターフェースボックス	¥46,000	
DSB32-UE7	インターフェースボックス	オープン価格	
POWER-1US	ACDC アダプター USA/USB	¥2,200	
POWER-4M	ACDC アダプター 7V 建築用	¥4,300	-
SUSHI-DS	小型 DMX インターフェース	¥8,500	
SUSHI-RB	小型 DMX インターフェース	¥8,500	
SUSHI-RJ	小型 DMX インターフェース	¥8,500	
ESA	スタンドアロン用 DMX ソフト	フリーウェア	32
ESA 2	スタンドアロン用 DMX ソフト	フリーウェア	
ESA PRO	スタンドアロン用 DMX ソフト	フリーウェア	
ESA PRO 2	スタンドアロン用 DMX ソフト	フリーウェア	
ARCOLIS	照明制御ソフトウェア	フリーウェア	34
WOLFMIX	DMX コントローラー	オープン価格	36

### ライティングコンソール

#### ZERO88

製品名	品目	本体 (税別)	頁
FLX S48 1UNIVERSE / ■	ライティングコンソール	¥640,000	
FLX S48 2UNIVERSE	ライティングコンソール	¥720,000	37
FLX S24 1UNIVERSE / ■	ライティングコンソール	¥400,000	
FLX S24 2UNIVERSE	ライティングコンソール	¥480,000	
FLX 8UNIVERSE	ライティングコンソール	¥1,150,000	
FLX WING	オプションウィング	¥370,000	39
ZerOS Server 4 UNIVERSE	ZerOS 照明制御システム	¥700,000	
SPLITTER 8	DMX スプリッター	¥200,000	-
ZerOS Remote	スマートフォンアプリ	フリーウェア	
ZerOS Monitor	スマートフォンアプリ	フリーウェア	40
FLXS48 ダストカバー	ダストカバー	¥14,000	
FLXS24 ダストカバー	ダストカバー	¥12,000	

#### CODE

製品名	品目	本体 (税別)	頁
Mini 1000 T PRO	ライティングコンソール	¥280,000	41
Party-500	ライティングコンソール	¥130,000	42
GOBO-200	ムービングコントローラー	¥50,000	

#### NTD

製品名	品目	本体 (税別)	頁
TG-48	DMX コントローラー	¥100,000	42

※ = 受注発注商品 ■ = 在庫限り

表示価格は 2023 年 5 月現在のものです。為替や原料費・輸送費の変動により予告なく価格を変更する場合があります



# INDEX

## レーザー制御・レーザー灯体

### PANGOLIN

製品名	品目	本体(税別)	頁
BEYOND ESSENTIAL	ILDA レーザーソフト	オープン価格	43
BEYOND ADVANCE	ILDA レーザーソフト	オープン価格	
BEYOND ULTIMATE	ILDA レーザーソフト	オープン価格	
QUICK SHOW + FB3	ILDA レーザーソフト +IF	¥100,000	45
FB4 EXTERNAL SYSTEM	ILDA レーザーソフト +IF	¥250,000	46
TC-2000	タイムコードシンク	オープン価格	-
ILDA CABLE 20M	ILDA ケーブル 20m	¥15,000	
ILDA CABLE 50M	ILDA ケーブル 50m	¥19,000	
APC40 MK2 用 SKIN	カスタムスキン	¥15,000	
Laser Safety Glass	レーザー保護メガネ	¥60,000	

### SYNCRONORM

製品名	品目	本体(税別)	頁
DEPENSE R3 ステージ	3D 照明シミュレーター	¥500,000	47
DEPENSE R3 レーザー	3D 照明シミュレーター	¥210,000	
DEPENSE R3 スペシャル FX	3D 照明シミュレーター	¥380,000	
DEPENSE R3 アニメーション	3D 照明シミュレーター	¥500,000	
DEPENSE R3 噴水	3D 照明シミュレーター	¥2,400,000	
DEPENSE R3 コントロール	3D 照明シミュレーター	¥950,000	

### UNITY LASERS

製品名	品目	本体(税別)	頁
RAW 1.7	ILDA 対応フルカラー	¥300,000	49
RAW 3	ILDA 対応フルカラー	¥380,000	
RAW 5	ILDA 対応フルカラー	¥600,000	
RAW 10	ILDA 対応フルカラー	¥850,000	
ELITE 2 PRO FB4	フルカラーレーザー	¥750,000	
ELITE 3 PRO FB4	フルカラーレーザー	¥900,000	50
ELITE 5 PRO FB4	フルカラーレーザー	¥1,800,000	
ELITE 10 PRO FB4	フルカラーレーザー	¥2,500,000	
ELITE 2 ILDA	ILDA 対応フルカラー	¥480,000	
ELITE 3 ILDA	ILDA 対応フルカラー	¥650,000	
ELITE 5 ILDA	ILDA 対応フルカラー	¥1,500,000	
ELITE 10 ILDA	ILDA 対応フルカラー	¥2,000,000	
RAIN JACKET for RAW1.7/3	防滴カバー	¥48,000	
RAIN JACKET for ELITE2/3	防滴カバー	¥50,000	
RAIN JACKET for ELITE5	防滴カバー	¥95,000	
RAIN JACKET for ELITE10	防滴カバー	¥100,000	
SafetyLens Bracket(ELT2,3)	レンズブラケット	¥33,000	-
SafetyLens Bracket(ELT5,10)	レンズブラケット	¥55,000	

### E-LITE LASER

製品名	品目	本体(税別)	頁
X-TRA BLUE	ムービングレーザー	¥110,000	51
X-TRA RED	ムービングレーザー	¥100,000	
X-TRA 90 RED	パン・チルトレーザー	¥100,000	
JUNO RGB3000	ILDA 対応レーザー	¥230,000	52
SCAN SD	ILDA 対応レーザー	¥50,000	
FINE RGB1000	ILDA 対応レーザー	¥140,000	
Moon Star mk3	レーザー	¥50,000	

## アーキテクチャー照明

### ARC-TIK

製品名	品目	本体(税別)	頁
エフェクトライト・ゴボプロジェクター / ※			
EIDOLON 350	エフェクトプロジェクタ	¥600,000	55
EIDOLON 350 C5M	エフェクトプロジェクタ	¥650,000	
EIDOLON 150	ゴボプロジェクター	¥250,000	
EIDOLON RIPPLE 150	ウォーターエフェクト	¥200,000	
EIDOLON PROFILE 150C	プロファイルスポット	¥200,000	

防滴ムービングライト / ※			
TORNADO SUPER BEAM	ムービングビームライト	¥1,400,000	56
TORNADO 400 HYBRID	ハイブリッドタイプ	¥750,000	-
TORNADO 400 HYB.. C5M	ハイブリッドタイプ	¥800,000	
TORNADO 300 BEAM	ビームタイプ	¥550,000	
TORNADO 200 BEAM	ビームタイプ	¥400,000	57
TORNADO 400 WASH	ウォッシュタイプ	¥450,000	-

ウォッシュライト / ※			
QUAKE 27Q	ウォッシュ	¥280,000	53
QUAKE 27Q / C5M	ウォッシュ	¥330,000	
ハードフィルター QUAKE 18Q	フィルター	¥10,000	-
ホルダーフレーム QUAKE 18Q	アクセサリ	¥2,700	
PIXI MAX AM1461XLET-40020	ウォッシュ	¥220,000	54
PIXI MAX AM1461XLET-40020 / C5M	ウォッシュ	¥250,000	
PIXI PLUS AM-1451XLET-28014	ウォッシュ	¥175,000	
PIXI PLUS AM-1451XLET-28014 / C5M	ウォッシュ	¥205,000	
PIXI PRO AM1441XLET-1809	ウォッシュ	¥125,000	
PIXI PRO AM1441XLET-1809 / C5M	ウォッシュ	¥150,000	
PIXI MID AM-1431XLET-1005	ウォッシュ	¥88,000	
PIXI MID AM-1431XLET-1005 / C5M	ウォッシュ	¥105,000	
PIXI MID AM-1431XLET-603	ウォッシュ	¥77,000	
PIXI MID AM-1431XLET-603 / C5M	ウォッシュ	¥105,000	
PIXI MINI AM1421XLET-402	ウォッシュ	¥41,000	-
PIXI MINI AM1421XLET-201	ウォッシュ	¥34,000	
ハードフィルター PIXI MAX	フィルター	¥14,500	
ハードフィルター PIXI PLUS	フィルター	¥10,800	
ハードフィルター PIXI PRO	フィルター	¥8,300	
ハードフィルター PIXI MID	フィルター	¥3,600	
フロストフィルター PIXI MINI	フィルター	¥1,100	
ホルダーフレーム PIXI MAX	アクセサリ	¥4,200	
ホルダーフレーム PIXI PLUS	アクセサリ	¥2,600	
ホルダーフレーム PIXI PRO	アクセサリ	¥1,600	
ホルダーフレーム PIXI MID	アクセサリ	¥1,300	

ウォールウォッシュライト			
GRAZE Q9 AM711XLET	ウォールウォッシュ	¥54,000	58
GRAZE Q18 AM712XLET	ウォールウォッシュ	¥80,000	
GRAZE Q27 AM713XLET	ウォールウォッシュ	¥102,000	
GRAZE Q36 AM714XLET	ウォールウォッシュ	¥128,000	
AM710	信号ボックス	¥15,500	
エンドキャップ GRAZE 用	アクセサリ	¥500	-
フロストフィルター GRAZE	アクセサリ	¥1,500	
1.5m 延長ケーブル GRAZE	アクセサリ	¥5,000	
3m 延長ケーブル GRAZE	アクセサリ	¥8,000	
5m 延長ケーブル GRAZE	アクセサリ	¥10,000	
8m 延長ケーブル GRAZE	アクセサリ	¥15,000	
15m 延長ケーブル GRAZE	アクセサリ	¥25,000	

※ = 受注発注商品 ■ = 在庫限り

表示価格は2023年5月現在のものです 為替や原料費・輸送費の変動により予告なく価格を変更する場合があります

# INDEX

エンターテイメント照明			
EK PRO			
製品名	品目	本体(税別)	頁
エフェクト			
DIAMOND BACK	マルチエフェクトバー	¥700,000	59
ALLIGATOR	マルチエフェクトバー	¥800,000	60
ALLIGATOR 2in1case	海外製 2in1 フライトケース	¥70,000	-
ムービングライト			
K65 IP / ※	LED ムービングスポット	¥1,800,000	61
R2	LED ムービングウォッシュ	¥750,000	62
R3	LED ムービングウォッシュ	¥350,000	
K1 SPOT HR / ※	LED ムービングプロファイル	¥2,250,000	
K1 SPOT HP / ※	LED ムービングプロファイル	¥2,200,000	63
K2 SPOT HR / ※	LED ムービングプロファイル	¥1,200,000	
K2 SPOT HP / ※	LED ムービングプロファイル	¥1,150,000	64
K SMART PROFILE / ※	LED ムービングプロファイル	¥1,280,000	
H1 / ※	LED ハイブリッドムービング	¥950,000	
ブラインダー			
BLINDER II IP	ブラインダー	¥150,000	65
その他			
RDM XPRESS KIT	RDM/DMX 診断ツール	¥100,000	65

SILVER STAR			
製品名	品目	本体(税別)	頁
防滴ムービングライト			
NEPTUNE 300 WBS	ビームタイプ	¥300,000	66
NEPTUNE 1500PROFILE	※ / プロファイルタイプ	¥1,750,000	67
NEPTUNE SUPER BEAM	※ / LASER 光源ビームタイプ	¥1,400,000	
NEPTUNE 400 WASH	※ / ウォッシュタイプ	¥480,000	68
NEPTUNE 400 FX WASH	※ / ウォッシュタイプ	¥450,000	
NEPTUNE 550 HYBRID	ハイブリッドタイプ	¥800,000	69
NEPTUNE 400 HYBRID	ハイブリッドタイプ	¥700,000	
NEPTUNE 300 BEAM	ビームタイプ	¥520,000	70
NEPTUNE 200 BEAM	※ / ビームタイプ	¥350,000	
ムービングライト			
PLUTO 1400 PROFILE	※ / プロファイルタイプ	¥1,400,000	71
PLUTO 800 PROFILE	※ / プロファイルタイプ	¥1,100,000	
PLUTO 600 PROFILE V2	※ / プロファイルタイプ	¥850,000	72
PLUTO 550 HYBRID	※ / ハイブリッドタイプ	¥650,000	
PLUTO 350	ハイブリッドタイプ	¥560,000	73
PLUTO 250	ビーム / スポットタイプ	¥430,000	
PLUTO 200	スポットタイプ	¥370,000	74
PLUTO BEAM	ビームタイプ	¥180,000	
PLUTO 8000 WBX	ズームウォッシュ	¥400,000	66
PLUTO 8000 ケース	2in1 フライトケース	¥60,000	-
PLUTO-4000XE MK3	※ / ウォッシュタイプ	¥360,000	75
PLUTO-2000XE MK3	※ / ウォッシュタイプ	¥300,000	
MX-CYAN 6000XE mk4	ウォッシュタイプ	¥250,000	
ホリゾントライト			
ROXCYC TZ IP / ※	ホリゾン / 防滴	¥130,000	76
PIXICYC EZ12	ピクセルコントロール	¥115,000	
AURO CYC180 HEX IP	ホリゾン / 防滴	¥140,000	
NEO CYC / ※	ピクセルコントロール	¥250,000	77
MINI CYC IP / ※	ピクセルコントロール / 防滴	¥155,000	
フレネルレンズスポット + バンドア付属			
FREZNO 250 HEX	RGBALC 250W	¥200,000	78
FREZNO 150 HEX	RGBALC 100W	¥140,000	
FREZNO 250 TW/TC	3200K or 5400K 250W	¥180,000	
FREZNO 150 TW/TC	3200K or 5400K 100W	¥140,000	
FREZNO ZE2 RGBAL	RGBAL	¥160,000	
FREZNO ZM1 RGBAL	RGBAL 100W	¥120,000	79
FREZNO 100 SD	3200K or 5400K 100W	¥140,000	
FREZNO ZM1 HD / ■	調光式 / RDM 対応	¥100,000	-
FREZNO MINI D	調光式	¥50,000	80
FREZNO MINI	3200K LED	¥50,000	
FREZNO MINI COLOR ※	RGBW LED	¥65,000	
カッタースポット / レンズ別売			
ECLIPSE PRIME HEX	180W RGBALC	¥200,000	81
ECLIPSE 250 SD / ※	300W 3200K Ra95	¥150,000	
ECLIPSE 1000 RGBAL / ※	180W RGBAL Ra90	¥160,000	
ECLIPSE MID COLOR	中型カッタースポ	¥150,000	
ECLIPSE 750 IP	250W 15~36° 防滴	¥270,000	82
ECLIPSE COLOR IP	250W 15~36° 防滴	¥320,000	
ECLIPSE MINI HD	小型カッタースポ	¥50,000	
ECLIPSE MINI COLOR	小型カッタースポ	¥60,000	
ECLIPSE 750/1000 兼用レンズ	19/26/36/50°	¥40,000	
ECLIPSE 750/1000 ZOOM レンズ	15~30° / 25~50°	¥70,000	-

※ = 受注発注商品 ■ = 在庫限り

表示価格は 2023 年 5 月現在のものです 為替や原料費・輸送費の変動により予告なく価格を変更する場合があります

# INDEX

SILVER STAR			
製品名	品目	本体(税別)	頁
フォロースポット			
TRACER	10° ~20°ズーム	¥380,000	87
TRACER 用ツアーケース	輸送ケース	¥60,000	-
TRACER 用三脚	KUPO470+KS082	¥78,500	-
防滴 ZOOM 付ウォッシュライト			
SUPER NOVA	4.5~45°ズーム搭載	¥180,000	83
MYNOVA	4.5~36°ズーム搭載	¥120,000	
NOVA	4.5~45°ズーム搭載	¥90,000	
MINI NOVA	3.5~18°ズーム搭載	¥65,000	
SOLAR2 ZE mk4 /ETZ RGBW	8~40°ズーム搭載	¥90,000	84
SUPER SOLAR2 mk4 / RGBW	4.5~45°ズーム搭載	¥180,000	
防滴ウォッシュライト			
CAM3 / EMZ	4in1 4W x14	¥65,000	84
CAM3 / ETZ	4in1 4W x14	¥65,000	
AOX/ET mk2 / ■	4in1 4W x7	¥45,000	85
APARI SPOT X4 / ■	防滴なし	¥23,000	
AURORA 150 HEX	RGBALC Ra95	¥100,000	86
AURORA 150 TW	150W Ra93	¥90,000	
AURORA UV	UV ライト	¥120,000	
ハイパワーウォッシュライト			
RAYTHEON	ハイパワー LED	¥350,000	87
シアターハウズライト			
MOONLITE / ※	RGBARC 150W	¥140,000	-
MOONLITE 80HEX / ※	RGBARC 80W	¥110,000	86
撮影用フラッドライト			
E-Lite	屋外対応 IP65	¥200,000	85
Y-PLANO 1000 TC DMX	色温度 /DMX Ra97	¥70,000	87
PLANO-8X / ※	色温度 /DMX Ra97	¥150,000	-
30°フィルター / ※	専用フィルター	¥18,000	
55°フィルター / ※	専用フィルター	¥18,000	
バンドア / ※	専用バンドア	¥18,000	
その他			
ブラダンケース各種		お見積り	-

E-LITE			
製品名	品目	本体(税別)	頁
LED ムービングライト			
TINY INDIGO MK2 30	30W ホワイト	¥50,000	88
TINY BEAM4	10W ホワイト x4	¥55,000	
TINY ZOOM7	6~36°ズーム搭載	¥60,000	
EL5 SPOT	130W ホワイト	¥110,000	89
EL5 BEAM	130W ホワイト	¥110,000	
LED パーライト / ウォッシュライト			
64J RGBW V2	120W4in1 手動ズーム	¥70,000	90
64J TUNGSTEN V2 OZ	100W ホワイト 手ズーム	¥50,000	
64J DAYLIGHT	100W ホワイト 手ズーム	¥50,000	
EL BATTEN	SMD5050 x 192	¥30,000	91
ELF PAR 56 HEX	6in1 x24	¥50,000	
ELF PAR 56 QUAD	4in1 x24	¥50,000	
ELF PAR 36 UV	2W UV x36	¥45,000	

E-LITE			
製品名	品目	本体(税別)	頁
フォロースポット			
LFS-500	フォロースポット 200W	¥150,000	93
エフェクト / ストロボ			
MIX LASER528 / ■	マルチエフェクト	¥50,000	92
RAZOR ST	ダービー + ストロボ	¥18,000	
STAR BURST	回転エフェクト	¥50,000	
STAR CLUSTER	エフェクトライト	¥30,000	
MUSHROOM USB	小型エフェクトライト	¥10,000	93
LGP-30	ゴボプロジェクト小型	¥30,000	
LED POWER DANCING BAR	モバイル派手照明セット	¥70,000	94
LED POWER PARTY BAR	モバイル派手照明セット	¥45,000	
ミラーボール			
MBC-30	ミラーボール 30cm 丸鏡	¥15,000	94
MBC-50	ミラーボール 50cm 丸鏡	¥30,000	
MBM30-1RPM	ミラボ用モーター	¥3,000	94
MBM50-1RPM	ミラボ用モーター	¥4,000	
MBM-DMX	モーター DMX 制御	¥25,000	-
テーブルライトシステム			
SMD 5050-60 RGBW	テープ 5m 巻 IP65	¥12,000	95
SMD 5050-60 RGB	テープ 5m 巻 IP20	¥10,000	
SMD 5050-30 RGB / IP65	テープ 5m 巻 IP65	¥9,000	
SMD 5050-30 RGB / IP20	テープ 5m 巻 IP20	¥8,000	
TLD-4	テーブルライトドライバー	¥15,000	-
TLD-3	テーブルライトドライバー	¥15,000	
OSRAM OT150	24V 電源ユニット	オープン価格	96
OSRAM OT90	24V 電源ユニット	オープン価格	
OSRAM OT60	24V 電源ユニット	オープン価格	
OSRAM OT30	24V 電源ユニット	オープン価格	
FDLPW12HF	テーブルライトドライバー	¥40,000	-
FWPWMS-2A	DMX-PWM 変換 / ケース	¥53,000	
RWPWMS-2A	DMX-PWM 変換 / ケース	¥53,000	-
FDLP 用カバー	メタルハウジングケース	¥8,500	
ケーブルヒゲ出し加工	加工費	お見積り	-
テーブルライト延長加工	加工費	お見積り	-
DMX 周辺機器			
DMX-S8 PRO RDM	DMX スプリッター	¥45,000	97
DMX-S4W	DMX スプリッター	¥25,000	
TD-1610	16chDMX コントローラ	¥25,000	
EASYDMX-48	48chDMX コントローラ	¥45,000	

※ = 受注発注商品 ■ = 在庫限り

表示価格は2023年5月現在のものです 為替や原料費・輸送費の変動により予告なく価格を変更する場合があります

# INDEX

E-LITE			
製品名	品目	本体(税別)	頁
アクセサリ			
SW-01B	セーフティワイヤー	オープン価格	
SW-03B	セーフティワイヤー	オープン価格	
SW-04 PVC	セーフティワイヤー	オープン価格	
SW-01 ST	セーフティワイヤー	¥1,500	
SW-03 ST	セーフティワイヤー	¥2,000	
KS-013	丸ダボ	¥550	
KS-013 E	平ダボ	¥600	98
KS-013 EL	平ダボ ロング	¥800	
KS-013 M8	M8 ダボ	¥800	
ダボ受け	ダボ受け	オープン価格	
アルミ 5 連トンボ	トンボ	オープン価格	
ES-FB	フロアベース	オープン価格	
WS-140	マルチスパナ	¥4,000	
CL-31 III	クランプ	¥6,500	
CL-21 III	クランプ	¥4,000	
CL-41 II	クランプ	¥4,000	
C-01B ES	クランプ	¥4,500	99
C-05 / C-05B	クランプ	オープン価格	
QL-01	クランプ	オープン価格	
C-06	クランプ	¥3,000	
C-08	クランプ	¥3,000	
KUPO			
KSF-15	ショットバッグ	¥10,000	99
KCP-710JB	コンビクランプ	¥5,000	
KCP-810/KCP-810 B	クランプ	¥6,000	
KCP-831 ST	クランプ	¥5,000	100
226MBJ	照明スタンド	¥30,000	
470+KS-082	フォロースポット用三脚	¥78,500	
フォグマシン・エフェクトマシン			
NOVA CORP			
製品名	品目	本体(税別)	頁
フォグ・エフェクトマシン			
FZ-3.0	フェイザーマシン	¥87,900	
FZ-3.0C	フェイザーマシン	¥124,600	
VX-2.0	エフェクトファン	¥37,900	101
BB-100L	バブルマシン	¥17,200	
BB-200L	バブルマシン	¥32,000	
FZ-0.8	フェイザーマシン	¥33,000	
FZ-1.0	フェイザーマシン	¥44,400	
CF-9.0	フォグマシン	¥53,500	102
MX-1250	フォグマシン	¥41,400	
AF-1.0	フォグマシン	オープン価格	
FX-1.0	フォグマシン	¥23,500	

フォグマシン・エフェクトマシン			
ANTARI			
製品名	品目	本体(税別)	頁
フォグ・エフェクトマシン			
M7X-RGBA	LED フォグマシン	オープン価格	
Z-1520 RGB	LED フォグマシン	オープン価格	103
FT-100	消防訓練用フォグマシン	オープン価格	
F-7 SMAZE	スメイズマシン	オープン価格	
Z-1000 II	フォグマシン	オープン価格	
Z-1200 II	フォグマシン	オープン価格	
Z-1500 II	フォグマシン	オープン価格	
Z-1020	フォグマシン	オープン価格	
M-5	フォグマシン	オープン価格	104
FM-5	フライトケース	オープン価格	
M-10	フォグマシン	オープン価格	
FM-10	フライトケース	オープン価格	
Z-800 II	フォグマシン	オープン価格	
IP-1000	フォグマシン	オープン価格	
Z-350	フェイザーマシン	オープン価格	105
F-4	フェイザーマシン	オープン価格	
F-1	フェイザーマシン	オープン価格	
HZ-350	ヘイズマシン	オープン価格	
HZ-400	ヘイズマシン	オープン価格	
HZ-500	ヘイズマシン	オープン価格	
B-200	バブルマシン	オープン価格	106
B-100X	バブルマシン	オープン価格	
W-101	バブルマシン	オープン価格	
SW-250	スノーマシン	オープン価格	
S-100X	スノーマシン	オープン価格	
S-200X	スノーマシン	オープン価格	107
S-500	スノーマシン	オープン価格	
ICE-101	アイスマシン	オープン価格	
FLG-5	フォグリキッド	オープン価格	
FLR-5	フォグリキッド	オープン価格	
FLC-5	フォグリキッド	オープン価格	
FLY-5	フォグリキッド	オープン価格	
BL-5	バブルリキッド	オープン価格	
SL-5N	スノーリキッド	オープン価格	
SL-5A	スノーリキッド	オープン価格	108
HZL-1	ヘイズリキッド	オープン価格	
HZL-1W	ヘイズリキッド	オープン価格	
FLP-6	フォグリキッド	オープン価格	
コントローラー	有線・無線各種	オープン価格	
AF-3	エフェクトファン	オープン価格	
AF-4	エフェクトファン	オープン価格	
AF-5X	エフェクトファン	オープン価格	

※ = 受注発注商品 ■ = 在庫限り

表示価格は2023年5月現在のものです。為替や原料費・輸送費の変動により予告なく価格を変更する場合があります

# INDEX

## ディマー・調光器・DMX 変換

### LITE-PUTER

製品名	品目	本体(税別)	頁	
DX-1230A	ディマーユニット	オープン価格	109	
DX-1220A	ディマーユニット	オープン価格		
DX-1220AF	アンチフリッカーディマー	オープン価格		
DX-640	ディマーユニット	オープン価格		
DX-626A	ディマーユニット	オープン価格		
DX-401A	ディマーユニット	オープン価格		
CX-1204	簡易調光卓	オープン価格		
CX-804	簡易調光卓	オープン価格		
DX-402A	ディマーユニット	オープン価格		
DX-404	ディマーユニット	オープン価格		110
PX-1210	DMX スイッチ	オープン価格		
XLR 3M5F	変換コネクタ	オープン価格		
XLR 3F5M	変換コネクタ	オープン価格		
DP-8DA	DMX アナログデコーダー	オープン価格		
DP-2401	DMX スイッチ	オープン価格		
DP-11	DMX パッチユニット	オープン価格	111	
DP-82II	DMX マージャー	オープン価格		
CX-1C	DMX テスター	オープン価格	112	
P-27	電源ユニット	オープン価格		
P-30	電源ユニット	オープン価格	-	
DP-5	DX1220 マスターユニット	オープン価格		
DX-1220/4U/C20 T20	本体直接マウント用	オープン価格		
DX-626A/2U/C20 T20	ラックアングル取付用	オープン価格		

## インターカム通信

### e-comm

製品名	品目	本体(税別)	頁	
TM-200 / 4	メインステーション	¥293,000	113	
TM-800 / 4	メインステーション	¥320,000		
BK-101 / 4	ベルトバック	¥32,000		
BK-102 / 4	ベルトバック	¥42,800		
HD-101 / 4	ヘッドセット	¥21,300		
HD-102 / 4	ヘッドセット	¥23,400	114	
HD-201 / 4	ヘッドセット	¥24,300		
HD-202 / 4	ヘッドセット	¥24,300		
TF-204 / 4	2/4 ワイヤ変換	¥215,000	115	
PWS-24 / 2 / 4	パワーサプライ	¥32,500		
DT-100	卓上ステーション	¥50,800		
WS-200D / 4	卓上ステーション	¥136,000		
PW-202	パワーサプライ	¥88,500		
GDM-10	ゲースネックマイク	¥21,300		-

## ケース

### CROXS

製品名	品目	本体(税別)	頁
CX7326	キャリー型ケース / 空気圧自動	オープン価格	116
CX5632	キャリー型ケース / 空気圧自動	オープン価格	
CX5025	キャリー型ケース / 空気圧自動	オープン価格	
CX5219	キャリー型ケース / 空気圧自動	オープン価格	
CX5019	手提げ型ケース / 空気圧自動	オープン価格	
CX4517	手提げ型ケース / 空気圧自動	オープン価格	
CX4316	手提げ型ケース / 空気圧自動	オープン価格	
CX3815	手提げ型ケース / 空気圧自動	オープン価格	
CX4818	手提げ型ケース / 空気圧手動	オープン価格	
CX3009	手提げ型ケース / 空気圧手動	オープン価格	
CX1807	手提げ型ケース / 空気圧手動	オープン価格	

## ケーブル・コネクタ

### KVOX

製品名	品目	本体(税別)	頁
DB-4U PRO	ケーブルテスター	オープン価格	117
PGC-03 SL	ギターケーブル 3m S-L 端子	¥2,000	
PGC-05 SS	ギターケーブル 5m S-S 端子	¥2,000	
PGC-05 SL	ギターケーブル 5m S-L 端子	¥2,300	
CC7-OFC-7M	マイクケーブル 7m	¥3,800	
CC15-OFC-15M	マイクケーブル 15m	¥5,500	
KC-3MX	XLR コネクタ オス	¥300	
KC-3MDL	XLR コネクタ オス座	¥300	
KC-3MDL-BLK	XLR コネクタ オス座 黒	¥360	
KC-3FDL	XLR コネクタ メス座	¥340	
KC-3FX-BLK	XLR コネクタ メス 黒	¥400	
KC-3FDL-BLK	XLR コネクタ メス座 黒	¥400	
KL-4MM	NL4 スピコンタイプ中継	¥800	
KL-4MP	NL4 スピコンタイプ座	¥400	
KP-2C	モノラルフォンプラグ	¥220	
KP-3P	ステレオフォンプラグ	¥280	
K-RCA	RCA プラグ	¥220	



※ = 受注発注商品 ■ = 在庫限り

表示価格は2023年5月現在のものです。為替や原料費・輸送費の変動により予告なく価格を変更する場合があります。

# CABLE

## ラインケーブル

### ラインケーブル

A1	型番	長さ (m)	本体価格
	EL0.5-3B-4E	0.5	¥2,940
	EL1-3B-4E	1	¥3,070
	EL1.5-3B-4E	1.5	¥3,190
	EL2-3B-4E	2	¥3,310
	EL2.5-3B-4E	2.5	¥3,430
	EL3-3B-4E	3	¥3,550
	EL5-3B-4E	5	¥4,040
	EL7-3B-4E	7	¥4,530
	EL10-3B-4E	10	¥5,260
	EL15-3B-4E	15	¥6,480
	EL20-3B-4E	20	¥8,370
	EL30-3B-4E	30	¥11,030
	EL40-3B-4E	40	¥13,690
	EL50-3B-4E	50	¥16,360
	EL60-3B-4E	60	¥19,020
EL70-3B-4E	70	¥21,680	
EL80-3B-4E	80	¥24,340	
EL90-3B-4E	90	¥27,000	
EL100-3B-4E	100	¥27,220	
	型番	長さ (m)	本体価格
	EL0.5-3S-4E	0.5	¥2,640
	EL1-3S-4E	1	¥2,760
	EL1.5-3S-4E	1.5	¥2,880
	EL2-3S-4E	2	¥3,000
	EL2.5-3S-4E	2.5	¥3,120
	EL3-3S-4E	3	¥3,250
	EL5-3S-4E	5	¥3,730
	EL7-3S-4E	7	¥4,220
	EL10-3S-4E	10	¥4,950
	EL15-3S-4E	15	¥6,170
	EL20-3S-4E	20	¥8,060
	EL30-3S-4E	30	¥10,720
	EL40-3S-4E	40	¥13,380
	EL50-3S-4E	50	¥16,050
EL60-3S-4E	60	¥18,710	
EL70-3S-4E	70	¥21,370	
EL80-3S-4E	80	¥24,030	
EL90-3S-4E	90	¥26,700	
EL100-3S-4E	100	¥26,910	

NC3MXB/3FXB  
L-4E6S

NC3MX/3FX  
L-4E6S



NEUTRIK コネクタを採用



L-4E6S

CANARE ケーブルを採用

厳選されたパーツとケーブルを日本国内でアセンブリしています

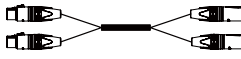
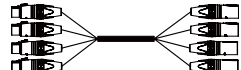
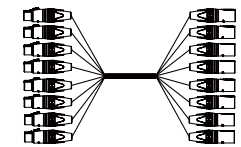

## ラインマルチケーブル

### ラインマルチケーブル

B1	型番	長さ (m)	本体価格
	EM1.5-3B2-M2	1.5	¥5,950
	EM2-3B2-M2	2	¥6,060
	EM3-3B2-M2	3	¥6,300
	EM5-3B2-M2	5	¥6,760
	EM7-3B2-M2	7	¥7,230
	EM10-3B2-M2	10	¥7,930
	EM20-3B2-M2	20	¥10,930
	EM30-3B2-M2	30	¥13,480
B2	型番	長さ (m)	本体価格
	EM1.5-3B4-M4	1.5	¥11,860
	EM2-3B4-M4	2	¥12,090
	EM3-3B4-M4	3	¥12,540
	EM5-3B4-M4	5	¥13,430
	EM7-3B4-M4	7	¥14,330
	EM10-3B4-M4	10	¥15,670
	EM20-3B4-M4	20	¥20,820
	EM30-3B4-M4	30	¥25,520
B3	型番	長さ (m)	本体価格
	EM1.5-3B8-M8	1.5	¥23,860
	EM2-3B8-M8	2	¥24,360
	EM3-3B8-M8	3	¥25,340
	EM5-3B8-M8	5	¥27,320
	EM7-3B8-M8	7	¥29,290
	EM10-3B8-M8	10	¥32,920
	EM20-3B8-M8	20	¥43,000
	EM30-3B8-M8	30	¥53,090

## スピーカーケーブル

### スピーカーケーブル

C1	型番	長さ (m)	本体価格
	ES1-N42-CS6	1	¥3,710
	ES3-N42-CS6	3	¥4,090
	ES5-N42-CS6	5	¥4,480
	ES7-N42-CS6	7	¥4,870
	ES10-N42-CS6	10	¥5,450
	ES15-N42-CS6	15	¥6,410
	ES20-N42-CS6	20	¥8,050
	ES30-N42-CS6	30	¥10,200
C2	型番	長さ (m)	本体価格
	ES1-N42-CS8	1	¥3,910
	ES3-N42-CS8	3	¥4,650
	ES5-N42-CS8	5	¥5,400
	ES7-N42-CS8	7	¥6,150
	ES10-N42-CS8	10	¥7,280
	ES15-N42-CS8	15	¥9,150
	ES20-N42-CS8	20	¥11,690
	ES30-N42-CS8	30	¥15,660





長さ (m) は両コネクタの内側 - 内側のケーブル長を表記



# CABLE





## DMX ケーブル

### DMX ケーブル

D1	型番	長さ (m)	本体価格
	ED0.5-3B-E2	0.5	¥2,970
	ED1-3B-E2	1	¥3,120
	ED1.5-3B-E2	1.5	¥3,260
	ED2-3B-E2	2	¥3,410
	ED2.5-3B-E2	2.5	¥3,550
	ED3-3B-E2	3	¥3,700
	ED5-3B-E2	5	¥4,280
	ED7-3B-E2	7	¥4,860
	ED10-3B-E2	10	¥5,730
	ED15-3B-E2	15	¥7,190
	ED20-3B-E2	20	¥9,310
	ED30-3B-E2	30	¥12,440
	ED40-3B-E2	40	¥15,560
	ED50-3B-E2	50	¥18,690
ED60-3B-E2	60	¥21,820	
ED70-3B-E2	70	¥24,950	
ED80-3B-E2	80	¥28,080	
ED90-3B-E2	90	¥31,210	
ED100-3B-E2	100	¥31,890	
NC3MXB/3FXB DA203-AL			
D2	型番	長さ (m)	本体価格
	ED0.5-5B-E2	0.5	¥5,160
	ED1-5B-E2	1	¥5,310
	ED1.5-5B-E2	1.5	¥5,450
	ED2-5B-E2	2	¥5,600
	ED2.5-5B-E2	2.5	¥5,740
	ED3-5B-E2	3	¥5,890
	ED5-5B-E2	5	¥6,470
	ED7-5B-E2	7	¥7,050
	ED10-5B-E2	10	¥7,920
	ED15-5B-E2	15	¥9,380
	ED20-5B-E2	20	¥11,500
	ED30-5B-E2	30	¥14,630
	ED40-5B-E2	40	¥17,760
	ED50-5B-E2	50	¥20,880
ED60-5B-E2	60	¥24,010	
ED70-5B-E2	70	¥27,140	
ED80-5B-E2	80	¥30,270	
ED90-5B-E2	90	¥33,400	
ED100-5B-E2	100	¥34,080	
NC5MXB/5FXB DA203-AL			
D3	型番	長さ (m)	本体価格
	ED0.5-3B-C2	0.5	¥3,000
	ED1-3B-C2	1	¥3,180
	ED1.5-3B-C2	1.5	¥3,350
	ED2-3B-C2	2	¥3,520
	ED2.5-3B-C2	2.5	¥3,700
	ED3-3B-C2	3	¥3,870
	ED5-3B-C2	5	¥4,560
	ED7-3B-C2	7	¥5,250
	ED10-3B-C2	10	¥6,290
	ED15-3B-C2	15	¥8,010
	ED20-3B-C2	20	¥10,410
	ED30-3B-C2	30	¥14,080
	ED40-3B-C2	40	¥17,760
	ED50-3B-C2	50	¥21,430
	ED60-3B-C2	60	¥25,110
	ED70-3B-C2	70	¥28,780
	ED80-3B-C2	80	¥32,460
	ED90-3B-C2	90	¥36,130
ED100-3B-C2	100	¥37,370	
NC3MXB/3FXB DMX203			

厳選されたパーツとケーブルを日本国内でアセンブリしています

### DMX ケーブル

D4	型番	長さ (m)	本体価格
	ED0.5-5B-C2	0.5	¥5,200
	ED1-5B-C2	1	¥5,370
	ED1.5-5B-C2	1.5	¥5,540
	ED2-5B-C2	2	¥5,710
	ED2.5-5B-C2	2.5	¥5,890
	ED3-5B-C2	3	¥6,060
	ED5-5B-C2	5	¥6,750
	ED7-5B-C2	7	¥7,440
	ED10-5B-C2	10	¥8,480
	ED15-5B-C2	15	¥10,200
	ED20-5B-C2	20	¥12,600
	ED30-5B-C2	30	¥16,270
	ED40-5B-C2	40	¥19,950
	ED50-5B-C2	50	¥23,620
ED60-5B-C2	60	¥27,300	
ED70-5B-C2	70	¥30,970	
ED80-5B-C2	80	¥34,650	
ED90-5B-C2	90	¥38,330	
ED100-5B-C2	100	¥39,560	
NC5MXB/5FXB DMX203			
D5	型番	長さ (m)	本体価格
	ED0.5-5B-C4	0.5	¥5,530
	ED1-5B-C4	1	¥5,770
	ED1.5-5B-C4	1.5	¥6,000
	ED2-5B-C4	2	¥6,230
	ED2.5-5B-C4	2.5	¥6,470
	ED3-5B-C4	3	¥6,700
	ED5-5B-C4	5	¥7,630
	ED7-5B-C4	7	¥8,560
	ED10-5B-C4	10	¥9,960
	ED15-5B-C4	15	¥12,280
	ED20-5B-C4	20	¥15,280
	ED30-5B-C4	30	¥20,150
	ED40-5B-C4	40	¥25,030
	ED50-5B-C4	50	¥29,900
ED60-5B-C4	60	¥34,780	
ED70-5B-C4	70	¥39,650	
ED80-5B-C4	80	¥44,530	
ED90-5B-C4	90	¥49,400	
ED100-5B-C4	100	¥51,840	
NC5MXB/5FXB DMX403			
D6	型番	長さ (m)	本体価格
	ED0.3-35B-C2	0.3	¥4,190
	ED0.5-35B-C2	0.5	¥4,260
	ED1-35B-C2	1	¥4,440
	ED1.5-35B-C2	1.5	¥4,610
	ED2-35B-C2	2	¥4,780
	ED2.5-35B-C2	2.5	¥4,950
ED3-35B-C2	3	¥5,130	
NC3MXB/5FXB DMX203			
D7	型番	長さ (m)	本体価格
	ED0.3-53B-C2	0.3	¥3,960
	ED0.5-53B-C2	0.5	¥4,030
	ED1-53B-C2	1	¥4,200
	ED1.5-53B-C2	1.5	¥4,370
	ED2-53B-C2	2	¥4,550
	ED2.5-53B-C2	2.5	¥4,720
ED3-53B-C2	3	¥4,890	
NC5MXB/3FXB DMX203			



### DMX 変換ケーブル

長さ (m) は両コネクターの内側 - 内側のケーブル長を表記

# CABLE







## 防滴 DMX ケーブル

防滴 DMX ケーブル / SEETRONIC 製防滴コネクタを採用

D8	型番	長さ (m)	本体価格
	ED0.5-3SS-C4	0.5	¥2,480
	ED1-3SS-C4	1	¥2,710
	ED1.5-3SS-C4	1.5	¥2,940
	ED2-3SS-C4	2	¥3,180
	ED2.5-3SS-C4	2.5	¥3,410
	ED3-3SS-C4	3	¥3,640
	ED5-3SS-C4	5	¥4,570
	ED7-3SS-C4	7	¥5,500
	ED10-3SS-C4	10	¥6,900
	ED15-3SS-C4	15	¥9,230
	ED20-3SS-C4	20	¥12,220
	ED30-3SS-C4	30	¥17,100
	ED40-3SS-C4	40	¥21,970
	ED50-3SS-C4	50	¥26,850
	ED60-3SS-C4	60	¥31,720
	ED70-3SS-C4	70	¥36,600
	ED80-3SS-C4	80	¥41,470
ED90-3SS-C4	90	¥46,350	
ED100-3SS-C4	100	¥48,780	
SC3MXX-W/3FXX-W DMX403			
D9	型番	長さ (m)	本体価格
	ED0.5-3BS-C4	0.5	¥2,630
	ED1-3BS-C4	1	¥2,870
	ED1.5-3BS-C4	1.5	¥3,100
	ED2-3BS-C4	2	¥3,330
	ED2.5-3BS-C4	2.5	¥3,570
	ED3-3BS-C4	3	¥3,800
	ED5-3BS-C4	5	¥4,730
	ED7-3BS-C4	7	¥5,660
	ED10-3BS-C4	10	¥7,060
	ED15-3BS-C4	15	¥9,380
	ED20-3BS-C4	20	¥12,380
	ED30-3BS-C4	30	¥17,250
	ED40-3BS-C4	40	¥22,130
	ED50-3BS-C4	50	¥27,000
	ED60-3BS-C4	60	¥31,880
	ED70-3BS-C4	70	¥36,750
	ED80-3BS-C4	80	¥41,630
ED90-3BS-C4	90	¥46,500	
ED100-3BS-C4	100	¥48,940	
SC3MXX-WB/3FXX-WB DMX403			
D10	型番	長さ (m)	本体価格
	ED0.5-5SS-C4	0.5	¥2,630
	ED1-5SS-C4	1	¥2,870
	ED1.5-5SS-C4	1.5	¥3,100
	ED2-5SS-C4	2	¥3,330
	ED2.5-5SS-C4	2.5	¥3,570
	ED3-5SS-C4	3	¥3,800
	ED5-5SS-C4	5	¥4,730
	ED7-5SS-C4	7	¥5,660
	ED10-5SS-C4	10	¥7,060
	ED15-5SS-C4	15	¥9,380
	ED20-5SS-C4	20	¥12,380
	ED30-5SS-C4	30	¥17,250
	ED40-5SS-C4	40	¥22,130
	ED50-5SS-C4	50	¥27,000
	ED60-5SS-C4	60	¥31,880
	ED70-5SS-C4	70	¥36,750
	ED80-5SS-C4	80	¥41,630
ED90-5SS-C4	90	¥46,500	
ED100-5SS-C4	100	¥48,940	
SC5MXX-W/5FXX-W DMX403			

## 電源ケーブル

電源ケーブル / 1.25-SQ / 3 芯





E1	型番	長さ (m)	本体価格
	EP1-PFC-12	1	¥4,860
	EP3-PFC-12	3	¥5,890
	EP5-PFC-12	5	¥6,910
	EP7-PFC-12	7	¥7,930
	EP10-PFC-12	10	¥9,460
	EP15-PFC-12	15	¥12,020
	EP20-PFC-12	20	¥15,240
EP30-PFC-12	30	¥20,800	
NAC3FCA/3FCB 2PNCT 1.25SQ 3 芯			
E2	型番	長さ (m)	本体価格
	EP1-PT-12	1	¥6,790
	EP3-PT-12	3	¥7,810
	EP5-PT-12	5	¥8,840
	EP7-PT-12	7	¥9,860
	EP10-PT-12	10	¥11,390
	EP15-PT-12	15	¥13,950
	EP20-PT-12	20	¥17,170
EP30-PT-12	30	¥22,730	
NAC3MXW-TOP/3FXW-TOP 2PNCT 1.25 SQ 3 芯 (最大 18A)			
E3	型番	長さ (m)	本体価格
	EP1-PW-12	1	¥4,190
	EP3-PW-12	3	¥5,210
	EP5-PW-12	5	¥6,240
	EP7-PW-12	7	¥7,260
	EP10-PW-12	10	¥8,790
	EP15-PW-12	15	¥11,350
	EP20-PW-12	20	¥14,570
EP30-PW-12	30	¥20,130	
(並行) NAC3FCA/WF5015B 2PNCT 1.25SQ 3 芯			
E4	型番	長さ (m)	本体価格
	EP1-PA-12	1	¥4,500
	EP3-PA-12	3	¥5,530
	EP5-PA-12	5	¥6,550
	EP7-PA-12	7	¥7,570
	EP10-PA-12	10	¥9,100
	EP15-PA-12	15	¥11,660
	EP20-PA-12	20	¥14,880
EP30-PA-12	30	¥20,440	
(並行) NAC3FCA/7112GN 2PNCT 1.25SQ 3 芯			
E5	型番	長さ (m)	本体価格
	EP1-PW2-12	1	¥6,540
	EP3-PW2-12	3	¥7,560
	EP5-PW2-12	5	¥8,580
	EP7-PW2-12	7	¥9,600
	EP10-PW2-12	10	¥11,140
	EP15-PW2-12	15	¥13,690
	EP20-PW2-12	20	¥16,910
EP30-PW2-12	30	¥22,470	
(2口並行) NAC3FCB/MR7902NBB 2PNCT 1.25SQ 3 芯			
E6	型番	長さ (m)	本体価格
	EP1-PW4-12	1	¥7,780
	EP3-PW4-12	3	¥8,800
	EP5-PW4-12	5	¥9,830
	EP7-PW4-12	7	¥10,850
	EP10-PW4-12	10	¥12,380
	EP15-PW4-12	15	¥14,940
	EP20-PW4-12	20	¥18,160
EP30-PW4-12	30	¥23,710	
10,(4口並行) NAC3FCB/MR7904NBB 2PNCT 1.25SQ 3 芯			
E7	型番	長さ (m)	本体価格
	EP1-PA2-12	1	¥7,410
	EP3-PA2-12	3	¥8,440
	EP5-PA2-12	5	¥9,460
	EP7-PA2-12	7	¥10,480
	EP10-PA2-12	10	¥12,010
	EP15-PA2-12	15	¥14,570
	EP20-PA2-12	20	¥17,790
EP30-PA2-12	30	¥23,350	
(2口並行) NAC3FCB/KU1140-BK 2PNCT 1.25SQ 3 芯			

# CABLE



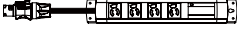

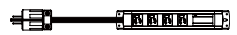

## 電源ケーブル

厳選されたパーツとケーブルを日本国内でアセンブリしています

### 電源ケーブル / 1.25-SQ / 3 芯

E8	型番	長さ (m)	本体価格
 (4口並行) NAC3FCB/KU1130-BK 2PNCT 1.25SQ 3 芯	EP1-PA4-12	1	¥9,210
	EP3-PA4-12	3	¥10,240
	EP5-PA4-12	5	¥11,260
	EP7-PA4-12	7	¥12,280
	EP10-PA4-12	10	¥13,810
	EP15-PA4-12	15	¥16,370
	EP20-PA4-12	20	¥19,590
	EP30-PA4-12	30	¥25,150
E9	型番	長さ (m)	本体価格
 (2口並行) WF5015B/MR7902NBB 2PNCT 1.25SQ 3 芯	EP1-W2-12	1	¥5,870
	EP3-W2-12	3	¥6,890
	EP5-W2-12	5	¥7,910
	EP7-W2-12	7	¥8,930
	EP10-W2-12	10	¥10,470
	EP15-W2-12	15	¥13,020
	EP20-W2-12	20	¥16,240
	EP30-W2-12	30	¥21,800
E10	型番	長さ (m)	本体価格
 (4口並行) WF5015B/MR7904NBB 2PNCT 1.25SQ 3 芯	EP1-W4-12	1	¥7,110
	EP3-W4-12	3	¥8,130
	EP5-W4-12	5	¥9,150
	EP7-W4-12	7	¥10,180
	EP10-W4-12	10	¥11,710
	EP15-W4-12	15	¥14,270
	EP20-W4-12	20	¥17,490
	EP30-W4-12	30	¥23,040
E11	型番	長さ (m)	本体価格
 (並行メス) 7112GN/7114GNZ 2PNCT 1.25SQ 3 芯	EP1-A1-12	1	¥4,230
	EP3-A1-12	3	¥5,250
	EP5-A1-12	5	¥6,280
	EP7-A1-12	7	¥7,300
	EP10-A1-12	10	¥8,830
	EP15-A1-12	15	¥11,390
	EP20-A1-12	20	¥14,610
	EP30-A1-12	30	¥20,170
E12	型番	長さ (m)	本体価格
 (2口並行) 7112GN/KU1140-BK 2PNCT 1.25SQ 3 芯	EP1-A2-12	1	¥7,010
	EP3-A2-12	3	¥8,030
	EP5-A2-12	5	¥9,050
	EP7-A2-12	7	¥10,080
	EP10-A2-12	10	¥11,610
	EP15-A2-12	15	¥14,170
	EP20-A2-12	20	¥17,390
	EP30-A2-12	30	¥22,940
E13	型番	長さ (m)	本体価格
 (2口並行) 7112GN/KU1130-BK 2PNCT 1.25SQ 3 芯	EP1-A4-12	1	¥8,810
	EP3-A4-12	3	¥9,830
	EP5-A4-12	5	¥10,850
	EP7-A4-12	7	¥11,880
	EP10-A4-12	10	¥13,410
	EP15-A4-12	15	¥15,970
	EP20-A4-12	20	¥19,190
	EP30-A4-12	30	¥24,740

### 電源ケーブル / 2-SQ / 3 芯





E14	型番	長さ (m)	本体価格
 NAC3FCA/3FCB 2PNCT 2SQ 3 芯	EP1-PFC-20	1	¥4,940
	EP3-PFC-20	3	¥6,100
	EP5-PFC-20	5	¥7,250
	EP7-PFC-20	7	¥8,410
	EP10-PFC-20	10	¥10,140
	EP15-PFC-20	15	¥13,030
	EP20-PFC-20	20	¥16,580
	EP30-PFC-20	30	¥22,810
E15	型番	長さ (m)	本体価格
 NAC3MXW-TOP/3FXW-TOP 2PNCT 2SQ 3 芯 (最大 24A)	EP1-PT-20	1	¥6,870
	EP3-PT-20	3	¥8,020
	EP5-PT-20	5	¥9,180
	EP7-PT-20	7	¥10,340
	EP10-PT-20	10	¥12,070
	EP15-PT-20	15	¥14,960
	EP20-PT-20	20	¥18,510
	EP30-PT-20	30	¥24,740
E16	型番	長さ (m)	本体価格
 (並行) NAC3FCA/WF5015B 2PNCT 2SQ 3 芯	EP1-PW-20	1	¥4,270
	EP3-PW-20	3	¥5,420
	EP5-PW-20	5	¥6,580
	EP7-PW-20	7	¥7,740
	EP10-PW-20	10	¥9,470
	EP15-PW-20	15	¥12,360
	EP20-PW-20	20	¥15,910
	EP30-PW-20	30	¥22,140
E17	型番	長さ (m)	本体価格
 (並行) NAC3FCA/7112GN 2PNCT 2SQ 3 芯	EP1-PA-20	1	¥4,580
	EP3-PA-20	3	¥5,740
	EP5-PA-20	5	¥6,890
	EP7-PA-20	7	¥8,050
	EP10-PA-20	10	¥9,780
	EP15-PA-20	15	¥12,670
	EP20-PA-20	20	¥16,220
	EP30-PA-20	30	¥22,450
E18	型番	長さ (m)	本体価格
 (並行) NAC3FXW-TOP/7112GN 2PNCT 2SQ 3 芯 (最大 24A)	EP1-PTA-20	1	¥5,570
	EP3-PTA-20	3	¥6,730
	EP5-PTA-20	5	¥7,880
	EP7-PTA-20	7	¥9,040
	EP10-PTA-20	10	¥10,770
	EP15-PTA-20	15	¥13,660
	EP20-PTA-20	20	¥17,220
	EP30-PTA-20	30	¥23,440
E19	型番	長さ (m)	本体価格
 (2口並行) NAC3FCB/MR7902NBB 2PNCT 2SQ 3 芯	EP1-PW2-20	1	¥6,610
	EP3-PW2-20	3	¥7,770
	EP5-PW2-20	5	¥8,920
	EP7-PW2-20	7	¥10,080
	EP10-PW2-20	10	¥11,810
	EP15-PW2-20	15	¥14,700
	EP20-PW2-20	20	¥18,260
	EP30-PW2-20	30	¥24,480

長さ (m) は両コネクターの内側 - 内側のケーブル長を表記

# CABLE







## 電源ケーブル

### 電源ケーブル / 2-SQ / 3 芯

E20	型番	長さ (m)	本体価格
 (4口並行) NAC3FCB/MR7904NBB 2PNCT 2SQ 3 芯	EP1-PW4-20	1	¥7,860
	EP3-PW4-20	3	¥9,010
	EP5-PW4-20	5	¥10,170
	EP7-PW4-20	7	¥11,320
	EP10-PW4-20	10	¥13,060
	EP15-PW4-20	15	¥15,950
	EP20-PW4-20	20	¥19,500
	EP30-PW4-20	30	¥25,720
E21	型番	長さ (m)	本体価格
 (2口並行) NAC3FCB/KU1140-BK 2PNCT 2SQ 3 芯	EP1-PA2-20	1	¥7,490
	EP3-PA2-20	3	¥8,650
	EP5-PA2-20	5	¥9,800
	EP7-PA2-20	7	¥10,960
	EP10-PA2-20	10	¥12,690
	EP15-PA2-20	15	¥15,580
	EP20-PA2-20	20	¥19,140
	EP30-PA2-20	30	¥25,360
E22	型番	長さ (m)	本体価格
 (4口並行) NAC3FCB/KU1130-BK 2PNCT 2SQ 3 芯	EP1-PA4-20	1	¥9,290
	EP3-PA4-20	3	¥10,450
	EP5-PA4-20	5	¥11,600
	EP7-PA4-20	7	¥12,760
	EP10-PA4-20	10	¥14,490
	EP15-PA4-20	15	¥17,380
	EP20-PA4-20	20	¥20,940
	EP30-PA4-20	30	¥27,160
E23	型番	長さ (m)	本体価格
 (2口並行) WF5015B/MR7902NBB 2PNCT 2SQ 3 芯	EP1-W2-20	1	¥5,940
	EP3-W2-20	3	¥7,100
	EP5-W2-20	5	¥8,250
	EP7-W2-20	7	¥9,410
	EP10-W2-20	10	¥11,140
	EP15-W2-20	15	¥14,030
	EP20-W2-20	20	¥17,590
	EP30-W2-20	30	¥23,810
E24	型番	長さ (m)	本体価格
 (4口並行) WF5015B/MR7904NBB 2PNCT 2SQ 3 芯	EP1-W4-20	1	¥7,190
	EP3-W4-20	3	¥8,340
	EP5-W4-20	5	¥9,500
	EP7-W4-20	7	¥10,650
	EP10-W4-20	10	¥12,390
	EP15-W4-20	15	¥15,280
	EP20-W4-20	20	¥18,830
	EP30-W4-20	30	¥25,050

厳選されたパーツとケーブルを日本国内でアセンブリしています

### 電源ケーブル / 2-SQ / 3 芯

E25	型番	長さ (m)	本体価格	
 (並行メス) 7112GN/7114GNZ 2PNCT 2SQ 3 芯	EP1-A1-20	1	¥4,310	
	EP3-A1-20	3	¥5,460	
	EP5-A1-20	5	¥6,620	
	EP7-A1-20	7	¥7,780	
	EP10-A1-20	10	¥9,510	
	EP15-A1-20	15	¥12,400	
 (2口並行) 7112GN/KU1140-BK 2PNCT 2SQ 3 芯	EP20-A1-20	20	¥15,950	
	EP30-A1-20	30	¥22,180	
	E26	型番	長さ (m)	本体価格
	 (2口並行) 7112GN/KU1140-BK 2PNCT 2SQ 3 芯	EP1-A2-20	1	¥7,090
		EP3-A2-20	3	¥8,240
		EP5-A2-20	5	¥9,400
EP7-A2-20		7	¥10,550	
EP10-A2-20		10	¥12,290	
EP15-A2-20		15	¥15,180	
 (4口並行) 7112GN/KU1130-BK 2PNCT 2SQ 3 芯	EP20-A2-20	20	¥18,730	
	EP30-A2-20	30	¥24,950	
	E27	型番	長さ (m)	本体価格
	 (4口並行) 7112GN/KU1130-BK 2PNCT 2SQ 3 芯	EP1-A4-20	1	¥8,890
		EP3-A4-20	3	¥10,040
		EP5-A4-20	5	¥11,200
EP7-A4-20		7	¥12,350	
EP10-A4-20		10	¥14,090	
EP15-A4-20		15	¥16,980	
 (2口並行) C-20P/20B 2PNCT 2SQ 3 芯	EP20-A4-20	20	¥20,530	
	EP30-A4-20	30	¥26,750	
	E28	型番	長さ (m)	本体価格
	 (2口並行) C-20P/20B 2PNCT 2SQ 3 芯	EP1-C2-20	1	¥6,780
		EP3-C2-20	3	¥7,930
		EP5-C2-20	5	¥9,090
EP7-C2-20		7	¥10,240	
EP10-C2-20		10	¥11,980	
EP15-C2-20		15	¥14,860	
EP20-C2-20		20	¥18,420	
EP30-C2-20		30	¥24,640	

長さ (m) は両コネクターの内側 - 内側のケーブル長を表記

# CABLE

## 電源ケーブル

厳選されたパーツとケーブルを日本国内でアセンブリしています

電源ケーブル / 3.5-SQ / 3 芯

E29	型番	長さ (m)	本体価格	
	EP1-C3-35	1	¥11,710	
	EP3-C3-35	3	¥13,540	
	EP5-C3-35	5	¥15,360	
	EP7-C3-35	7	¥17,180	
	EP10-C3-35	10	¥21,030	
	EP15-C3-35	15	¥25,580	
	EP20-C3-35	20	¥30,580	
	EP30-C3-35	30	¥40,140	
	C-30P/30B 2PNCT 3.5SQ 3 芯			

長さ (m) は両コネクターの内側 - 内側のケーブル長を表記

# ライティングコンソール

ライティングコンソール

**WORK**

LS-1



ネットワークを介して WEB ブラウザでコントロール可能な  
ライティングコンソール Light Shark システム搭載



LightShark ソフトウェアエンジンの優れた機能をまとめたハードウェアコントロールサーフェスです。4 個のエンコーダ、10 個のマスタープレイバック、カラー内蔵ディスプレイと RGB ボタン一式を組み合わせることで、機内持ち込み可能としたコンパクトなフルコンソールプラットフォームです。LS-1 の背面には、タブレットなどのデバイスを収納するためのスタンドが内蔵されています。専用 USB 充電ソケットで、関連するタブレットやスマートフォンを常に充電できます。

電源	AC90-240V 50/60Hz	電源接続	Neutrik® TrueOne
DMX ユニバース	8	ダイレクト DMX ユニバース	2
プロトコル	ArtNet, sACN, DMX, OSC, UDP, MIDI		
USB ポート	2 ( データ x1, 給電 x1)	外部ランプポート	1x XLR 5V
DMX 接続	2x 3-pin XLR 2x 5-pin XLR	電源接続	Neutrik® TrueOne
スクリーン	4.5" TFT カラー	アクセスポイント	WiFi 2.4GHz
CUE	1200	キューリスト	対応
Playback fader	10 x 30 ページ		
寸法 WHD	430 x 100 x 330 mm	重量	3.7 kg



# ライティングコンソール

## モバイルライティングコンソール



### LS-CORE



ワークプロ「LS-CORE」は、非常にコンパクトな筐体に LightShark エンジンの全ての機能を詰め込んだウルトラモバイルライティングコンソールです。DMX ユニバースは 8 まで出力可能。ユーザーが実際のフェーダーやボタンにアクセスできるように USB-MIDI を使用してサーフェスハードウェアを接続できます。また ipad も接続可能です。LS-CORE は非常に妖刀の多いウルトラモバイルコンソールです。内蔵のスケジューラーと様々なプロトコルに対応し、建築照明のコントロールも可能です。

電源	DC 5V / 2A (90-240V 50 / 60Hz アダプター付き)	ダイレクト DMX ユニバース	2
電源コネクタ	DC ジャック	DMX ユニバース	8
プロトコル	ArtNet, sACN, DMX, OSC, UDP, MIDI		
USB ポート	1 USB ホスト	DMX ポート	2 x 5 ピン XLR
スクリーン	2 x 16 LCD	アクセスポイント	WiFi 2.4GHz
寸法 WHD	108 x 40 x 142 mm	重量	468 g

## 取り付けオプション



### LS-AR19



ワークプロ「LS-AR19」は、LS-CORE や LS-NODE4 を 4 台マウントし、1U 19 インチラックにフィットするようデザインされています

寸法	W483 x H44 x D148 mm	重量	2.1 kg
----	----------------------	----	--------

## RDM / DMX ノード



### LS-NODE



#### LS-NODE4

#### LS-NODE2

#### LS-NODE1

LS-Node シリーズは、業界標準の ArtNet および sACN をサポートする WORK PRO の新しい RDM / DMX ストリーミング製品です。LS-Node1、S-Node2、LS-Node4 の 3 モデルをご用意しております。各モデルの数字末尾の数だけ DMX ユニバースをご利用頂けます。これらの LS-Node 製品は、LS-Core 製品と同じサイズで設計されており、オプションの LS-AR19 にてラックマウントが可能です。USB-C コネクタまたは PoE を介して電源供給が可能です。1U 最大 12 ユニバース。すべての LS-Node 製品には 2 ポートの統合イーサネットスイッチが付属します。LS-Node は LightShark コンソールと完全に互換性があります。DMX フレームレートの変更 (15 から 40 フレーム / 秒)、各 RDM / DMX ポートは自由にルーティングが可能です。ArtNet / RDM との互換性により、LS-Node は、照明コンソール (LightnShark) からリモートデバイスの設定、状態監視、管理を可能にします。

## 取り付けオプション



### BL AR19



1U ラック 19 インチアクセサリ (4 デバイス用)。BlueLine MKII シリーズの最大 4 つのデバイスを収容するための標準ラック 19 インチ 1HU 用の固定アクセサリです。

# AUDIO OVER IP

## Audio Over IP



### BLR2 LITE mk2



ワークプロ「BLR2 LITE MKII」は、PCM / MP3 オーディオモードをサポートする、Audio over IP レシーバーです。デバイスは、PoE または外部電源のどちらでも給電できます。1x ステレオアンバランス対応。

外部電源	12/24 Vdc (別売)	消費電力	1.5 W 参考値
制御プロトコル	OSC	PoE クラス	クラス 0 802.3af
チャンネル数	1ステレオ ch (アンバランス)	チャンネル数	1 シングル / モノラル ch (バランス)
オーディオ端子	ユーロブロック、3ピン 5.08mm	ネットワーク端子	RJ-45
入力感度	-1.15 dBu (640 mVrms)	音声抽出モード	ステレオ / シングル / モノ
BlueLine	UDP データグラム	イーサネット	100 ベース TX
寸法	109 x 134 x 40.5 mm	重量	360 グラム

## Audio Over IP



### BLR2 SD mk2



WAV/MP3 オーディオをサポートする 1x ステレオ CH 入力及び SD カードプレーヤーを内蔵した AudioOver IP センダーです。SD カードにプレイリストを保存し、OSC コマンドを使って再生可能です。ステレオ入力を備え、任意のアナログソースを接続できます。BLR2 LITE mk2 と併用し低予算で Audio Over IP を構築することができます。

外部電源	12/24 Vdc (別売)	消費電力	1.5 W 参考値
制御プロトコル	OSC	PoE クラス	クラス 0 802.3af
チャンネル数	1ステレオ ch (アンバランス)	MP2 フォーマット	ISO 13813-3 レイヤ 3
オーディオ端子	ユーロブロック、3ピン 5.08mm	WAV フォーマット	サンプリング周波数 8~48,000Hz
入力感度	3.2 dBu (1.12 Vrms)	ネットワーク端子	RJ-45
BlueLine	UDP データグラム	音声フォーマット	PCM / MP3
寸法	109 x 134 x 40.5 mm	イーサネット	100 ベース TX
		重量	360 グラム

## Audio Over IP



### BLS2 LITE mk2



ワークプロ「BLS2 LITE MKII」は、PCM / MP3 オーディオモードをサポートする、1x ステレオチャンネル (アンバランス) 入力対応の Audio over IP センダーです。デバイスは、PoE または外部電源のどちらでも給電できます。オプションにより BLR LITE MK2 とご利用いただくことで低予算で AudioOver IP を構築可能です

外部電源	12/24 Vdc (別売)	消費電力	1.5 W 参考値
制御プロトコル	OSC	PoE クラス	クラス 0 802.3af
チャンネル数	1ステレオ ch (アンバランス)		
オーディオ端子	ユーロブロック、3ピン 5.08mm	ネットワーク端子	RJ-45
入力感度	0.7 dBu (840mVrms)	音声フォーマット	PCM / mp3
BlueLine	UDP データグラム	イーサネット	100 ベース TX
寸法	109 x 134 x 40.5 mm	重量	360 グラム

## DANTE ゲートウェイ



### DD2



DANTE (AUDINATE によって開発されたデジタルオーディオネットワークテクノロジー) プロトコルを変換するために使用されるゲートウェイです。DANTE ネットワークからのアナログオーディオ信号の出力と同じネットワーク内でのアナログチャンネルの入力を可能にします。

外部電源	24 Vdc (別売)	消費電力	2.4 W 参考値
サンプリングレート	44.1/48/88.2/96 khz	ビットレート	16 / 24 / 32 bit
周波数特性	20Hz ~ 20 kHz	最大出力レベル	22 dBu (バランス)
クロストーク	< -80 dB (20 kHz)	THD	+ N < 0.01%
入力感度	22 dBu (バランス)	SNR	> 100 dB
PoE クラス	クラス 0 802.3af	イーサネット	100 ベース TX, POE
寸法	109 x 134 x 40.5 mm	重量	355g

# シグナルゲートウェイ

## イーサネット /GPIO ゲートウェイ



### LM GPIO



イーサネットネットワークを通して GPIO 信号 (入力と出力) を送信し、他のデバイスから信号を受信する (GPI) だけでなく、連絡先 (GPO) をアクティブにすることができます。LM GPIO が他の同様の製品と異なるのは、OSCillation app のように、OSC プロトコル互換性のある他のアプリケーションをリモート制御できます。また、OSC 互換性により、他の WORK PRO 製品と簡単に統合できます。LMGPIO は最大 10 の入出力との良好な接続性を提供します。

電源	DC5V / 別売り	給電	Micro USB x1
D-SUB	15pin メス x1	RJ45 port	1
寸法	86 x 72 x 42 mm	重量	183g

## GPI コントローラー



### WGC1 mk2



「WGC1 MKII」は制御コマンドを送信するために、他のデバイスの GPI 制御を可能にするバックライト付きウォールコントローラーです。WORK PRO デバイスやサードパーティ製のデバイスで使用できます。主に照明制御用に設計されたデバイスです。ボタンはラジオボタンタイプであるため、一度に複数のボタンを押すことはできません。GPI を組み込んだ WORK PRO デバイスは次のとおりです。SPS8、BLR2 MKII、BLR2 PLUS、LM GPIO、LM SERIAL。

電源	5Vdc (別売り)	消費電力	1.6W
GPO の設定	オープンコレクター 最大 24 Vdc 最大 1 A	コネクタ	ユーロブロック 9 ピン
寸法	86 x 86 x 10.5 mm	重量	177 g

## イーサネット /GPIO ゲートウェイ



### LM SERIAL



LM シリアルは、4 つの GPIO ポートと内部クロックを備えたプログラム可能な UDP シリアル (RS232, RJ45) インターフェースです。この製品では、イーサネットを介してサードパーティのデバイスを制御することが可能です。さらに、WORK PRO による OSCillation など、このオープンプロトコルと互換性のあるアプリケーションを使用して、OSC を介してデバイスをリモートで制御することができます。また、OSC との互換性があるため、BlueLine Digital System、Digiline シリーズ、そしてもちろん LM 5 などの他の WORK PRO 製品と簡単に統合できます。

電源	DC5V / 別売り	給電	Micro USB x1
D-SUB	15pin メス x2	RJ45 port	1
寸法	86 x 72 x 42 mm	重量	183g

## ウォールマウントタッチコントローラー



### WAC7



ウォールマウント型のタッチコントローラーで、WorkCAD 3 Editor で生成されたレイアウトを読み込むことができます。これらのレイアウトを通じて、BlueLine デジタル MKII シリーズデバイスや LightMouse シリーズの多くのデバイスなど、OSC 制御コマンドを受け付けるすべての WORK PRO デバイスを制御できます。サードパーティのデバイスを制御することもできます。このプラグインを使用すると、UDP、TCP、シリアルポート、または OSC を介してデバイスを制御できます。

電源	DC9 / 24V 含まれる	消費電力	6W
レイアウトジェネレータ	WorkCAD 3 エディタ	PoE クラス	クラス 0 802.3af
ソリューション	1024 x 600 ピクセル	スクリーン技術	IPS
スクリーン寸法	7inch	色数	16 百万
CPU	ARM Cortex A7 8 コア	CPU スピード	1.8 GHz
コネクタ	RJ 45	イーサネット	100 ベース TX
寸法	182 x 121 mm	重量	529g

# マルチプロトコル照明コントローラー

マルチプロトコル・照明コントローラー



**CUECORE3**



**QUAD CORE**



**CUECORE2**

常設および建築照明用のコンパクトなライティングコントローラーです。各種サポートソフトウェアツールがバンドルされていますが、プログラミングすると、完全にスタンドアロンで動作します。DMX-512ユニバースを通してライティングショー、静的シーン、ダイナミックエフェクトを再生します。本機はさまざまな着信プロトコルに応答し、指定スケジュール通りにプログラムすることができます。また DMX レコーダーとしての使用も可能です。



Model	CueCore3	CueCore2	QuadCore
CPU	クアドコア Cortex-A7 1.2GHz	シングルコア Cortex-M3 180MHz	シングルコア Cortex-M3 180MHz
RAM	512Mb	136Kb	136Kb
Ethernet	●	●	●
DMX ポート	4	2	4
RDM	●	-	-
sACN	●	●	●
Art-Net	●	●	●
Kinet	out	out	out
SMPTE	in	in	-
MIDI	in+out	in+out	-
GPI	4 ports	4 ports	-
電源	DC9-24V +PoE	DC9-24V +PoE	DC9-24V +PoE
OSC	●	●	●
UDP	●	●	●
TCP	in	in	in
NTP	●	●	●
リアルタイム クロック	●	●	●
プレイバック	16	6	6
トラックメモリ	8Gb	24Mb	24Mb
最大ソース数	23	8	8
最大アクション	128	64	64
最大タスク	256	128	128
プレイバック毎の 最大キュー数	32	32	32

# マルチプロトコル照明コントローラー

## マルチプロトコル対応タイムコード



### TimeCORE



「TimeCore」は、タイムコードに関連するすべてのタスクを実行できるコンパクトなデバイスです。タイムコード信号を生成、追跡、変換、表示することができます。それは、非タイムコードプロトコルの多くを処理します。安定したタイムコード信号を生成するタイムコードマスター/スレーブとして設定することもできます。異なるフレームレート(24,25,29.97,30)の間で変換することもできます。

	Time Core
主な機能	タイムコードマスター、スレーブおよびコンバータ
フィジカル	ユーザ定義可能なプッシュボタンx2
SMPTE	SMPTE LTC
タイムコード	MTC MIDI タイムコード ・ Art-Net タイムコード
プロトコル	TCP、UDP、OSC、Art-Net、sACN
メッセージ	MIDI ノート、MMC、MSC
ディスプレイ	制御機能を表示する
互換性	Kiosk との互換性
マウント	デスクトップまたは DIN レール取り付け
PoE クラス	クラス1

## GPIO インターフェース



### IoCORE2



IoCore2には8つのGPOポートがあり、潜在的なフリーリリーススイッチに適合しています。さらに、RS-232ポート、双方向DMX-512ポートを備え、多くのイーサネットベースのプロトコルをサポートしています。

IoCore2は、CueCore2の拡張モジュールです。物理ポート(GPI、GPO、RS-232 & DMX)とイーサネットベースのプロトコル(TCP、UDP、OSC & Art-Net)の間で送受信を行うことができます。

	IoCORE 2
電源	12-24 DC 500mA (PSU 付属)
入力方法	Web インターフェイスによるプログラミング
入力	8 x アナログまたはデジタル入力
出力	8 x リレー (250VAC / 30VDC 最大 2A)
プロトコル	Art-Net & sACN、OSC、TCP & UDP
PoE クラス	クラス1
ポート	DMX512-A (ANSI E1.11) ポート (光絶縁、入力または出力) イーサネットポート、RS-232 ポート

## DMX/DALI コントローラー



### DALICORE



「DALICORE」は建築照明に適した DALI プロトコル用照明コントローラーです。DMX、Art-Net、sACNなどのプロトコルを受信し、必要な DALI 制御メッセージをトリガーすることが可能です。

プログラミングのためのウェブインターフェースを備え、また DIN レールにもマウント可能です。

DALI ポート	64 フィクスチャ
DMX-512 ポート	RDM 対応、光学絶縁
GPI ポート	コンタクトクロージャーまたは 0-10V) x4
プロトコル	UDP / OSC / Art-Net / sACN ・ TCP(in)
寸法 / 重量	104 x 105 x 29.5 mm

# マルチプロトコル照明コントローラー

## DMX コントローラー



### CUETY LPU1 / LPU2



iPad を強力な照明コンソールに変える新世代の照明コントローラーです。iPad の携帯性とマルチタッチを活用してムービングヘッド、LED、従来の照明、DMX 制御特殊効果をフルにサポート。3,800 種類以上の DMX-512 フィクスチャーからなるフィクスチャライブラリが付属しています。パーソナリティファイルは、WEB サポートフォーラムで簡単にリクエストできます。

	LPU-1	LPU-2		
DMX チャンネル数				512 ch
フィクスチャー				64
プレイバック数				64
プレイバック毎の CUE 数				48
FX ジェネレーター				○
パーソナリティファイル数				4500 以上
マーケット	エンター テイメント	設備		
対応プロトコル				
DMX512, Art-Net, sACN	○	○		
HTTP, TCP, UDP, OSC	-	○		

## エンターテイメント照明ソフトウェア



### CUELUX 2



「CUELUX2」はエンターテイメント照明業界向けの直感的なソフトウェア「Cuelux」がバンドルされた DMX インターフェースです。3ピン DMX-512 ポートを介して 512 チャンネルを出力します。

端子	DMX 3pin female x1 / USB Type-B x1
動作環境温度	-20° C ~ + 50° C
寸法	137 x 76 x 41 mm

## ウォールマウントタッチパネル



### KIOSC TOUCH



「キオスクタッチ」は Kiosc アプリをそのままアーキテクチャー用に実装したタッチスクリーンです。ネットワークデバイスで制御するためのカスタマイズ可能なユーザーインターフェースです。OSC および UDP プロトコルを介してネットワーク AV 機器を制御。Kiosc アプリは iOS、Android、macOS、Windows、Ubuntu でも利用可能です。

プロトコル	UDP, OSC	動作温度	-20° C ~ + 50° C
寸法	45x198x116	重量	460 グラム

## DMX マージャー



### Dmx Merger



「DmxMerger」は、照明コントローラーから最大 6 つの異なる DMX 信号を 1 つの DMX ネットワークにまとめるための DMX 信号マージャーです。Dmx-Merger は、6 つの入力の中で、LTP、HTP、および Priority の 3 つの方法を提供します。

電源	9-24V DC 500mA (オプションで外部源供給可能)
入力	6
動作環境温度	-20° C ~ + 50° C
寸法 / 重量	105 x 86 x 60 mm / 120g



# マルチプロトコル照明コントローラー

## ボタンパネル



### B-STATION 2



「B-STATION」は、6つのプッシュボタンを備えた壁掛けのボタンパネルです。CueCore内の任意の機能をリモートコントロールできます。B-StationのWebインターフェイスを使用すると、UDP、OSC、Art-Netなどのサポートされているプロトコルからの着信信号に基づいてトリガとアクションをプログラムできます。同様に、トリガが発生した場合でも、メッセージを送信したり、内部ソフトウェア機能を出すことが可能です。

DMXポートを搭載し単体での使用も可能です。

## 取り付けオプション



### DIN アダプタ



COREシリーズ製品をDINレールに取り付けるためのDINレールホルダーです。このDINレールホルダーはベースとボルトで構成され、ボルトはさまざまな位置でベースにはめ込むことができます。絶縁保護を保証します。非常に幅の広い筐体の場合は、2つのDINレールホルダーを取り付ける必要があります。

## RDM スプリッター



### RDM SPLITTER

#### RJ45



#### TERMINAL



DMXおよびRDMネットワーク用の光学的に絶縁されたスプリッター / ブースタです。スプリッターはDMX信号を受け取り、6つのDMX出力ポートで再度送信します。各出力ポートは、さらに32個のデバイスを駆動することができます。各ポートが300mの長さの別の接続をサポートする信号ブースタとしても機能します。CueCore2およびQuadCore照明エンジンと簡単に組み合わせることができます。

## 取り付けオプション



### RACKMOUNT-C



CueCore、QuadCore、IoCore、TimeCoreを二台19インチ幅のラックに取り付けることが可能です。1Uラックサイズ、130mm (5.1")の奥行きです。ユニットには、ブラインドパネルが取り付けられ、1つの取り付け位置をカバーします。

H44 x W482 x D130 mm (1U) スチール製

### RACKMOUNT-B



B-STATION2を19インチラックに収めるラックパネルです。

H133 x W482 x D32.5 mm(3U) スチール製

# SUNLITE SUITE シリーズ



## 新しいインターフェースを体験

### 新しくなったユーザーインターフェース

ここ数年ユーザーからの声に耳を傾け、舞台裏など薄暗い環境での使用がより快適で、よく使用される機能にすばやくアクセスできる、新しいグラフィカルインターフェースを作成しました。SUITE3のグラフィックは、高解像度アイコン、メニューバーの復帰、タッチスクリーンの最適化を可能にするズームオプションがあります。

### PAGES / ページ

クイックアクセススイッチは、カラーやゴボなどのプリセットを呼び出すために作成されます。ダイナミックな動きと色の変化のエフェクトが自動的に構築されます。XYとカラーミキシングコンポーネントは、何もプログラムする必要なしに照明器具を素早く制御できます。

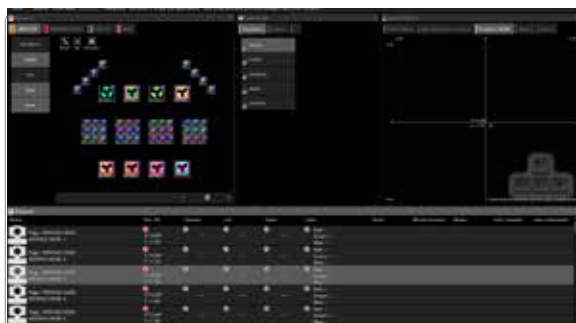

### CYCLE サイクル

### 音声・映像・シーンを同期し マルチメディアを統合

Cycleは、シーンリストとスイッチのボタンで構成され、キューリストやタイムラインで表示できます。サイクルをリアルタイムで記録したり、シーンをタイムラインにドロップすることができます。サイクル内では、シーンは時間、GOボタン、またはMIDI タイムコードとの同期によってトリガーされます。

# SUNLITE SUITE シリーズ

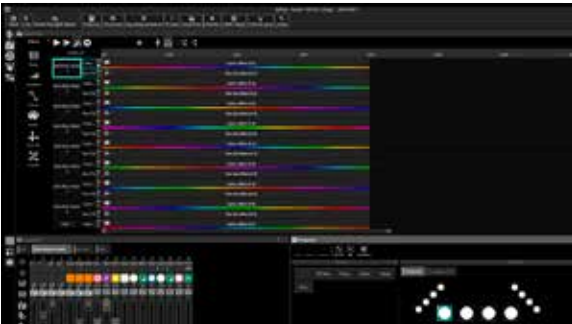

**Palette**  
パレット

**シーンをライブラリー化  
更新作業もはかどります**

パレットは、位置、色、ビームまたはその他のチャンネルに使用できます。パレットに保存して、さまざまなシーンで同じパレットを使用することができます。更新する必要がある場合は、パレットを更新するだけで対応する全てのシーンが自動的に更新されます。

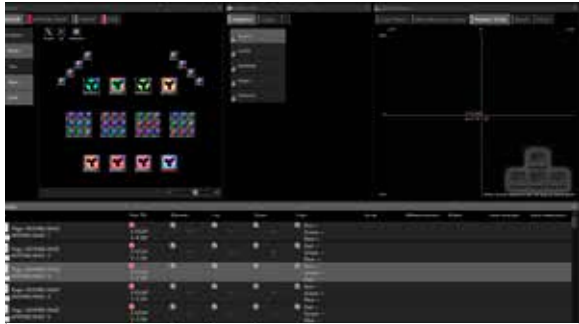

**TIME LINE**  
タイムライン

**エフェクトをかたんに！  
ピクセルマッピングの味方**

EasyTime エディタで簡単にエフェクトを作成できます。ドラッグ&ドロップでカラーミキシング、パン/チルト、チェイサー、ウェーブ、グラデーションエフェクト。マトリックス効果は、RECT と呼ばれる仮想キャンバスに置くことができます。ピクセルマッピングのための完璧なツールになります。



**APP**  
リモート

**スマホ・タブレットから  
WIFI 経由でワイヤレス操作**

ライティングをステージ上に置くかどうか、またはバーの所有者のためのシンプルなユーザーインターフェイスを設計するために、スマートフォンやタブレットから照明を完全に制御します。iPhone、iPad または Android デバイスから WiFi 経由で Sunlite Suite 2 をリモートで制御できます。



**3D**  
ビジュアライザ

**プログラムしたショーを  
3D レンダリングで確認**

3D ビジュアライザーでは、使用する照明器具をコンピュータースクリーン上に配置し、プログラムしたショーを確認することができます。スキャンライブラリーで作成した「フィクスチャー」のエフェクトをスクリーン上で確認することも可能です。



**新機能 SUBMASTER**

スイッチに新しい Multiply オプションを設定すると、Submaster 調光器を作成できます。



**CONSOLE**

コンソールはシーンのトリガー、シーンのディマー、スピード、サイズおよびフェーズの変更、パン/チルトの制御、パレットの設定などが可能です

# SUNLITE SUITE シリーズ

sunlite

## SUNLITE SUITE2

## エンターテイメント用 DMX コントロールソフトウェア



ソフトウェア



フィクスチャー

インターフェース

### ソフトウェアは無料でダウンロード インターフェースと組み合わせて使用

Sunlite Suite 2 は Nicolaudie の主力ソフトウェアです。劇場、ライブショー、クラブ、建築のハイエンド向けに設計されたソフトウェアは、高度な DMX 制御の標準を確立します。Suite2 は、新しいデザインに上げて、さまざまな新機能が付属しました。

### 充実したフィクスチャーライブラリ

ビギナーモード機能により初めて照明をオペレーションする方から、複雑なオペレーション（エキスパートモード）まで対応します。フィクスチャーライブラリーは現在、200 以上のメーカー /4500 以上ライブラリーが使用可能となっています。

最新の灯体のライブラリーは WEB 上の SSL フォーラムより検索することができます。フォーラムに無い灯体は SSL エディターで簡単に作成する事も可能です。

#### MAIN メイン

シーンプログラムを作成するメインコントロールはシャッター、ディマラーやズームを調整でき、外部コントローラーのバッチも可能

#### Cycle サイクル

タイムラインの時間軸上にどのシーン・スイッチが入っているかひと目で確認でき、再編集やシーンの追加なども簡単に行えます

#### Group グループ

灯体をグループに分類して管理・コントロールできます。オートリリース機能により操作ミスを防ぐ機能が追加されました

#### LIVE ライブ

カラーピッカーと XY 軸ウィンドウは、紐付いた DMX CH のリアルタイムに制御することができます。色とポジションをライブコントロール！

#### Palette パレット

ポジションをライブラリーに保存することができます。パレット内のポジションを修正するだけで全てのシーンの修正が可能になりました

#### TIME LINE タイムライン

タイムラインに沿ったエディターにより、どのタイミングでどう変化させるのかを簡単にプログラムすることができます

#### EasyShow イージーショー

照明、オーディオ、ビデオや MIDI タイムコードをイージーショーで同期することができます。

#### EasyView ビジュアライザ

3D のコンピューターグラフィックによりプログラムしたショーをスクリーン上で確認することができます。

# SUNLITE シリーズ

## SUNLITE

## エンターテイメント用 DMX インターフェイス



SUNLITE-BC



SUNLITE-EC



SUNLITE-FC

### エンターテイメント照明のためのインターフェイスボックス

SUNLITE シリーズのインターフェイスボックスに対応した DMX コントロールソフト Sunlite Suite 2/3 は無料でダウンロードできます。ソフトウェアからの制御データはインターフェイスボックスを通して DMX に変換し、フィクスチャーをコントロールすることができます。

ソフトウェアは無料。個別にアップグレードすることができます。

SUT テクノロジーでは、SUNLITE インターフェイスをアップグレードすることができますが、インターフェイスは定期的にインターネット経由で同期する必要があります(デフォルトでは 1080 時間ごとに拡張可能です)。残りのオフライン時間は、コンピュータがインターネットに接続されているときにリセットされます。

パッケージ比較	sunlite-bc	sunlite-ec	sunlite-fc
価格	¥50,000	¥70,000	¥90,000
アップグレード	●	●	●
ハウジング	プラスチック	プラスチック	プラスチック
Ethernet	-	●	●
RDM	オプション	オプション	●
端子	USB Type-C	USB Type-C	USB Type-B
<b>ライブ</b>			
DMX channels	256ch (512 に拡張可)	1024ch (2048 に拡張可)	1536ch (2048 に拡張可)
ArtNet channels	オプション	オプション	512*
Sunlite Suite 2 (PC)	リミテッド※	リミテッド※	フル
Sunlite Suite 3 (PC)	リミテッド※	リミテッド※	フル
ESA2 (PC, Mac)	オプション	●	●
旧 Sunlite ソフト (PC)	●	●	●
MIDI トリガー	●	●	●
EasyRemote app	●	●	●
ボタン数	-	10	-
<b>スタンドアロン</b>			
DMX channels	128ch (512 に拡張可)	512ch (2048 に拡張可)	512ch (2048 に拡張可)
メモリ	64k flash	Micro SD card	Micro SD card
ゾーン / シーン	1/99	5/99	5/99
タイム / カレンダートリガー	-	オプション	オプション
ボタン数	3	13	3
ドライコンタクト接続	-	up to 16*	-
※ Sunlite Suite リミテッド / フルの違い			
リミテッド	VIDEO / AUDIO, MIDI タイムコードシンク, タイム / カレンダートリガーなし		
フル	VIDEO / AUDIO, MIDI タイムコードシンク, タイム / カレンダートリガーあり		

### ドライコンタクトポート

ドライ接点ポートを介して、ライブモードとスタンドアロンモードの両方でシーンをトリガーします。プッシュボタンまたはリレーからシーンを開始するには、ポートコネクタのピン 1~8 でグランドピンをブリッジします。最大 8 つのポートをバイナリで組み合わせて最大 255 のトリガを行うことができます。

### WIFI 接続性

SUNLITE-EC をネットワークに接続し、Sunlite Suite 3 を使用して遠隔操作する。Wi-Fi 接続では、iPhone / iPad / Android 用 Easy Remote アプリを使用して、スタンドアロンモードでデバイスを制御することもできます

### スタンドアロン

各 Sunlite インターフェイスには、フラッシュメモリまたは microSD スタンドアロンメモリが付属しているため、プログラムされたショーをコンピュータなしでスタンドアロンで実行できます。スタンドアロンモードは、コンピュータが不要な小さなショー、コンピュータの故障時のバックアップ、または建築用の設置に最適です。シーンの変更は、コントロールの + と - のプッシュボタンで行うことができます。SUNLITE-EC は、Easy Remote iPhone / iPad / Android アプリを使用して、ドライコンタクトポートやネットワークなどのさまざまな機能を提供します。



# DJ 用ライティング APP

DJ ライティング APP

NICOLAUDIE ●●●



## 直感的な操作

DJ 感覚でライティングをコントロール

### プログラミング不要で タブレットから照明演出

Light Rider は、iPad、Android、Amazon Fire タブレット用の新しいアプリです。プログラミング不要で DMX ライトを制御できます。このアプリは DMX 照明器具と互換性があり、15,000 以上のフィクスチャーのパーソナリティプロフィールを含むライブラリが増えています。

Light Rider は、25 年以上の DMX 照明制御経験を持つ Nicolaudie Group によって開発され、ショーの前にシーンをプログラミングする時間がない DJ の手でプロのライトショー演出を可能にします。

Light Rider の開発者と DJ が慎重に作り上げたエフェクト

- Move FX は左に、Color FX は右に、Flash FX は中央に、そしてプリセットは下に沿ってあります。スピード、フェード、ファン、サイズ、シフトコントロールで FX ライブを楽しむことができます。

オーディオパルス分析、タップまたは Ableton Link を使用して音楽と同期します。Android 搭載の Nicolaudie Group USB-DMX インターフェースや、Android / iPad 搭載 WiFi 経由の Art-Net デバイスで使用できます。Art-Net は無料で利用できますが、2017 年以降はアドオンを購入する必要があります。

15,000 以上の  
フィクスチャーライブラリーを提供

無料アプリをダウンロードしよう！  
App Store/Amazon/Google Play



### FEATURES

- ・ 512DMX チャンネル
- ・ WiFi 経由で ART-NET プロトコル
- ・ フィクスチャーライブラリー 15,000 以上
- ・ マニュアルチャンネルコントロール
- ・ ライトポジションキャリブレーション

### ライブ

- ・ 21 種の強力なオートエフェクト
- ・ ユーザープリセットを 10 登録可能
- ・ プラグ & プレイ
- ・ カラーホイール
- ・ マスター & サブマスター
- ・ スピード / サイズ / シフト / フェード / ファン



DMX インターフェース

STICK シリーズ

壁面埋め込み型 DMX インターフェース

SCENE

1~8のボタンでシーンを選択します。2回タップすると元の値にリセットされます

PAGE (BANK)

ABCDEに各5ページ、シーンボタンとの組み合わせで、200(25x8)種類のシーンを保存できます。

FADER

カラー化されたフェーダーは、シンプルなタッチで基本的な色に直接アクセスできます



SELECT

ディマー、スピード、カラーを切り替えることができます。

VALUE

中央の緑 LED はデフォルト値  
左右の青 LED は増減した値です

ニコラウディー「STICK」は、建築照明の設備で使えるシンプルな DMX コントローラーです。パネル上部にオン/オフボタン、最大 200 の照明シーン (25x8)、ページ間を循環する 2 つのボタン、水平のフェーダーを選択する 8 つのボタンを備え、カラー / ディマー / スピードを即座に調整することができます。コントローラーは ESA2 ソフトウェアを使用して PC または Mac から USB プログラムが可能です。

STICK シリーズは設備や用途により、あらゆるニーズを満たすモデルをご用意しています。



STICK-KE2

パッケージ比較表	STICK-KE2	STICK-DE3	STICK-GA2	STICK-GU2	STICK-CW4
デザイン	ガラストップ	ガラストップ	ガラストップ	ガラストップ	ガラストップ
寸法	106 x 146 x 10 mm	106 x 146 x 11 mm	86 x 110 x 11 mm	86 x 86 x 11 mm	106 x 146 x 10 mm
重量	200g	211 g	145 g	113 g	200g
USB 接続	●	●	●	●	●
Ethernet 接続	●	●	-	-	-
DMX チャンネル	1024	2 x 512	512	128	1024
対応するソフトウェア					
Easy Stand Alone 2 (PC/Mac)	●	●	●	●	●
ESA-PRO (PC)	●	●	-	-	-
ESA-PRO2 (PC/Mac)	●	●	●	●	●
DMX レコーダー (PC)	-	●	-	-	-
3D ビューワー (PC)	-	フルモード	限定モード	限定モード	-
Stick Remotes (アプリ)	iOS / Android	iOS / Android	-	-	iOS / Android
Alcolis (アプリ)	iOS / Android	iOS / Android	-	-	iOS / Android
スタンドアロン動作					
シーン数	200	500	99	24	36
ゾーン数	5	10	1	1	1
スタンドアロンメモリー	micro SD	micro SD	76k	12k	-
最大ステップ数 (20ch)	SD カード限界	SD カード限界	3200	842	2729
最大ステップ数 (60ch)	SD カード限界	SD カード限界	1200	311	-
最大ステップ数 (512ch)	SD カード限界	SD カード限界	140	-	124
電源電圧	-	DC 5-6V	DC 5-12V	DC 5-12V	-
電源コネクタ	ターミナルブロック / RJ45	ターミナルブロック / RJ45	ターミナルブロック / RJ45	ターミナルブロック	ターミナルブロック / RJ45
トリガー					
ライブコントロール	Color / Dimmer / Speed	Color / Dimmer / Speed	Color / Dimmer	Color / Dimmer	Color / Dimmer / Saturation
タッチセンスボタン	12 + ホイール	10 + ホイール	4	3	12 + ホイール
ポートトリガー	8	8 (二進法 255)	8 (二進法 255)	1	8
クロック	40	100	-	-	100
RS232	●	●	-	-	-
オーディオ	-	-	-	-	-
赤外線トリガー	-	●	-	-	-
WIFI	-	-	-	-	●

※ STICK CW4 は受注発注品となります

# DINA シリーズ

## DINA シリーズ

### 大規模プロジェクト用 DMX インターフェース

**DINA-DR1**

**DINA-DR1 LITE**

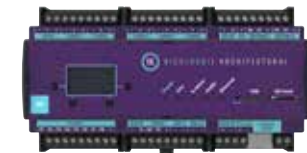

**DINA-DR2**

**DINA-DR2 LITE**



**DINA-SR1**



**DINA-DR MICRO**



NICOLAUDIE「DINA-DR1」は、大規模プロジェクト向けの複数のプロトコルを備えた照明コントローラーです。DIN レールマウント用に設計され、固定式照明の設置に適した耐久性を保持しています。複数のコントローラを接続して、大規模な照明設置用に同期させることが可能です。

DINA-DR1 は最大 3072 チャンネル (1024 RGB または 768 RGBW フィクスチャ) を DMX512、Art-Net または SACN、LED PIXEL、DALI 等複数のプロトコルで制御でき、20 ゾーンで最大 6 つの DMX ユニバースを出力します。DINA-DR LITE は 1024 チャンネル (最大 3072ch に拡張可能) で限定的ではありますが拡張性のある機能が搭載されています。

DINA-DR1 は、NSA (New Stand Alone) エンジン上に構築され、コンタクトポート、RS232、またはイーサネットを使用して、マルチゾーンショーコントロールのほか、時間、オーディオ、ポート、RS232、TCP、DALI 等、高度で柔軟なトリガーの統合を提供します。

またプログラミングも簡単に行うことが可能です。DINA-DR1 を USB/ イーサネット経由で PC に接続し、ソフトウェアを起動します。PC を使用しない場合は DINA-DR1 をローカルネットワークに接続し、プログラミングアプリ Arcolis を使用して、スマートフォンまたはタブレットでデバイスをプログラミングが可能です。

DINA パッケージ比較	DR1	DR1 LITE	SR1	DR2	DR2 LITE	DR MICRO
寸法	160 x 91 x 62 mm	160 x 91 x 62 mm	240 x 115 x 44 mm (19" アダプター-抜)	106 x 91 x 59 mm	106 x 91 x 59 mm	52 x 29 x 24 mm
重量	317g	317g	950g	180g	180g	16g
USB 接続	●	●	●	●	●	●
DMX 接続	Screw terminal	Screw terminal	XLR 3-pin	Screw terminal	Screw terminal	RJ45 (RJ) or screw terminal (RB)
Ethernet	●	●	●	●	●	-
出力 CH 数	3072 ch (DMX, eDMX, LED pixel)	1024 ch (DMX) ※ 1	3072 ch (DMX, eDMX, LED pixel)	1024 ch (DMX) ※ 2	512 ch (DMX) ※ 2	60 ch (DMX)
RDM	●	●	●	●	●	-
LED Pixel	Q4 2022	optional (Q4 2022)	Q4 2022	-	-	-
eDMX	●	●	●	-	-	-
DALI	Available 2022	Available 2022	Available 2022	-	-	-
内蔵メモリ容量	16 MB	16 MB	16 MB	-	-	8 KB
Micro SD card	●	●	●	●	●	-
LS Cloud	●	オプション	●	●	オプション	-
Stand Alone						
シーン数	2000	2000	2000	99	99	99
ゾーン数	20	20	20	5	5	1
電源	8-15V DC	8-15V DC	5-5.5V DC	8-15V DC	8-15V DC	5-5.5V DC
電源接続	Screw terminal	Screw terminal	USB Type C and B	Screw terminal	Screw terminal	mini USB
トリガー						
Ports	8	8	8	8+3	8+3	2 (RJ version)
Clock/calendar triggers	●	●	●	●	●	-
RS232	●	オプション	●	-	-	-
Ethernet integration	●	●	●	●	●	-
AUDIO	●	オプション	●	-	-	-
DALI	Available 2022	Available 2022	Available 2022	-	-	-
SOFTWARE						
ESA2	PC/Mac	PC/Mac	PC/Mac	PC/Mac	PC/Mac	PC/Mac
ESA Pro 2	PC/Mac	PC/Mac	PC/Mac	PC/Mac	PC/Mac	PC/Mac
Arcolis	iOS/Android	iOS/Android	iOS/Android	iOS/Android	iOS/Android	Android (USB)
スマホアプリ	iOS/Android	iOS/Android	iOS/Android	iOS/Android	iOS/Android	-
その他						
出力 CH 数	※ 1. オプションにより 3072ch にアップグレード可能 / ※ 2. オプションにより 1536ch にアップグレード可能					
納期	-	-	受注発注	受注発注	受注発注	-

# SLESA シリーズ

## SLESA シリーズ

### 設備用 DMX インターフェース



設備用途に適したパッケージで照明機器のコントロールをすぐに開始  
データを入力したインターフェースボックスにより運用時は PC が不要

#### SLESA-U9

ローコストインターフェイス 最大 256ch DMX を制御可能。  
20ch 運用時に最大 1184 ステップまでコントロールすることが可能です。外部マイクを受けてわずかな DMXch のみ運用する際に最適です。外部マイクによりシーンの呼出は 4 シーンのみとなります。

#### SLESA-U10

ESA-PRO に対応したインターフェースです。スマートフォンから WIFI 経由でのコントロールが可能になりました。

#### DSB32-UE7



8x4 合計 32 パターンのプログラムを簡単に呼び出せるコントロールボックスです。ページをめくることなく次のシーンの呼び出しが可能です。  
ESA-PRO の使用でエリア別の照明コントロールが可能になりバンケットなどのパーティーシーンの使い回しに最適です。アミューズメントシーンでも力を発揮する音声入力装備!

#### SLESA-U11



パッケージ比較	SLESA-U9	SLESA-U10	SLESA-U11
寸法	77 x 87 x 40mm	77 x 87 x 40mm	161 x 95 x 45mm
USB 接続	●	●	●
Ethernet	-	-	●
WIFI 接続	-	●	-
ESA software	PC	PC	-
ESA2 software	PC / Mac	PC / Mac	PC / Mac
ESA Pro 2 software	PC / Mac	PC / Mac	PC / Mac
DMX channels	256	512	1024 (expandable to 2048)
<b>スタンドアロン</b>			
シーン数	20	99	99
ゾーン数	1	1	5
スタンドアロンメモリー	20k	100k	micro SD
メモリー容量 (20 ch.)	5600	3935	unlimited
メモリー容量 (60 ch.)	2100	1550	unlimited
メモリー容量 (512 ch.)	-	190	unlimited
電源	5-5.5V DC	5-5.5V DC	5-5.5V DC
電源接続	mini USB	USB Type-C	USB Type-C
<b>トリガー</b>			
物理ボタン	3	3	13
内部コネクタ	18 pins	HE10	HE20
ポートトリガー	8	8	16
クロックカレンダートリガー	-	-	Unlimited
赤外線コントロール	-	-	-
WIFI 操作	-	●	●

# SUSHI シリーズ

## SUSHI シリーズ



### シンプルな小型 DMX インターフェース

高品質なのに低価格、スイス品質でアメリカの販売戦略、中国生産によるコストダウン。

SUSHI はシンプルかつとてもクオリティの高い製品です。ワールドワイドに活躍するエンジニアとマネージャー達によって開発されました。ヨーロッパのデザインと品質、アメリカの市場戦略とパワー、アジアの製造技術と低価格設定を一つに統合した画期的な製品です。

すべての DMX 対応機器をコントロール  
15000 以上の機材と 500 ものメーカーのライブラリー

15000 フィクスチャー以上のライブラリーが内蔵されているため、パッチが非常に簡単です。また、内蔵の SSL エディターを使用して自分のフィクスチャーライブラリーを作成できます。

対応ソフト	SUSHI-RJ	SUSHI-DS	SUSHI-RB
XP、Vista 7、8、OSX	USB	USB 経由で接続	
USB 接続	mini-USB	mini-USB	mini-USB
出力	RJ45	XLR 3F	Connector Block
寸法 mm	55.5 x 24.3 x 28.9	75.9 x 18.2 x 21.6	63.4 x 24.4 x 28.9 ユーロブロック含む
Easy Stand Alone 1	●	●	●
Sunlite Suite 2004	●	●	●
Daslight DVC 1	●	●	●
Lumi Desk	●	●	●

#### スタンドアロン動作

DMX チャンネル	128ch	128ch	128ch
拡張性	512ch	512ch まで	28ch まで
スタンドアロンチャンネル	12ch	12ch	12ch

#### ご注意

※製品パッケージ内の英文冊子にはキーコードが記載されています。再発行はできませんので、大切に保管してください。

## SUSHI 対応ソフトウェア

### Easy Stand Alone

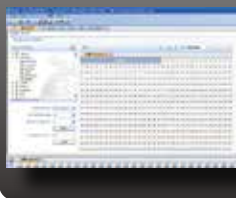

### Sunlite Suite



### Daslight



### Lumi Desk



SUSHI には Sunlite / Daslight の旧タイプソフトウェアが無料で含まれています。新しい Sunlite / Daslight ソフトウェアはオプションとして用意されています。10000 フィクスチャー以上のライブラリーが内蔵されているため、パッチが非常に簡単です。

また、内蔵の Scan Library エディターを使用して自分のフィクスチャーライブラリーを作成できます。USB ポートを使用して、Windows (XP、Vista 7、8) 等のコンピューターに接続できます。デベロッパーキットは、パワフルでユニークなクロスプラットフォームライブラリーを使用しています。

# DMX コントロールソフトウェア

## ESA1



「セットアップ」、「エディター」、「ユーザー」、「スタンドアロン」、4つのタブから構成された非常にシンプルでわかりやすいソフトウェアです。誰もが始めて触ったその日からご利用いただけます。

## ESA2



ESA1 の使い勝手をそのままに、非常に強力なエフェクトを搭載したシーン作成ツール「シーンビルダー」が搭載されました。カラーマトリクスエフェクトからムービングのファン機能まで充実のエフェクトを追加。

## ESA PRO



タイムライン形式でより複雑なプログラム作成が可能になった ESA PRO ソフトウェア。フィクスチャ毎に別々のタイムラインでのプログラムや、マルチエリアの制御も可能となった。エフェクトも ESA2 とほぼ同等の内容を収録。LED からムービングライトまで緻密なタイムラインプログラム作成を可能とします。

## ESA PRO2



ESA PRO をブラッシュアップし、別々のタイムラインのレイヤーを合成できるタイムラインレンディングが追加。カラー、ディアー、アトリビュート、フェージング、オパシティー、サチュレーション、キーフレーム機能を追加するタイムラインオートメーションエディターを追加。デザイナーが思い描いた通りのタイムラインカーブを作成できます。TCA 対応インターフェースを用いれば Advanced Trigger にて複雑な条件付シーンを実行可能にします。

# コントロールソフトウェア

## ARCOLIS



### The World of ARCOLIS

Arcolis は、SLESA、STICK、DINA シリーズのコントローラーを補完するために設計されたアプリケーションです。Arcolis を使用することでワイヤレスでの照明制御、プログラミング、トリガーが簡単に行えます。また Arcolis はクロスプラットフォームに力を入れており、iPhone、iPad、Mac、Android でご利用いただけます。

Arcolis は、照明プログラミングシステムを兼ね備えた Arcolis Designer、使いやすいモバイルリモートアプリの Arcolis Remote、カスタムコントロールが可能な Arcolis Remote Pro の 3 種類のアプリがあります。



### 現場用プログラミングアプリ | Arcolis Designer

Arcolis Designer は、使いやすいアプリと強力なタイムラインベースの照明プログラミングシステムを兼ね備えたプログラミングアプリです。Android、iPhone、iPad、Mac で利用が可能です。一般的な照明アプリは、シンプルなりモンが多く、プログラミングも高度なソフトを使用しているため、使いこなすのに時間がかかる場合があります。Arcolis Designer は、ノートパソコンと USB ケーブルに制限されることなく、現場を自由に移動しながらリアルタイムに設備の制御とプログラミングを行うことができます。

### あらゆるデバイスで照明コントロールが可能

LS クラウドでは、複数のデバイスでプロジェクトをバックアップ&シンクすることができます。タブレットで照明のマッピングを行い、Mac でエフェクトを調整し、最終的な変更は現場でスマートフォンを使用して行います。





# コントロールソフトウェア



## 使いやすいモバイルリモコン Arcolis Remote

Arcolis Remote は、スマートフォンやタブレットに照明コントローラーのレプリカを作成し、シーンボタンを配置することができます。これにより設定不要の完全自動運転が可能となります。



## Pro の機能で自由にレイアウトを選択 Arcolis Remote Pro

Easy Remote Pro から Arcolis Remote Pro にアップデートされました。最新バージョンの Arcolis Remote Pro は、グリッドベースのデザイン画面やグラデーション、色相、温度、フェーダーバンクなどのコントロール等あらゆる種類の新しい機能を備えています。

### 特長

- グリッドベースのデザイン画面
- グラデーション、色相、色温度、フェーダーバンクなどのコントロール
- 異なるコントローラとページをリンク可能
- どのデバイスでも同じ大ききでレイアウトが可能
- 最新の DINA、STICK、SLESA コントローラーシリーズに対応

対応表	ARCOLIS DESIGNER	ARCOLIS REMOTE	ARCOLIS REMOTE PRO
STICK-KE2	○	○	○
STICK-DE3	○	○	○
STICK-CW4	○	○	○
STICK-GA2	○	-	-
STICK-GU2	○	-	-
DINA-DR1	○	○	○
DINA-DR1 LITE	○	○	○
DINA-DR MICRO	○	-	-
SLESA-U11	○	○	○
SLESA-U9	○	-	-

# ライティングコントローラー

ライティングコントローラー

## WOLF MIX W1



マイク&ライン入力	オーディオピークを検出し音楽と同期 3.5mm ステレオ入力
USB-B	バスパワー給電 Ableton Link & OS2L と BPM 同期 WTOOL と接続・バックアップやアップデート 任意のユニバースをアサイン可能
4DMX ユニバース	3pin/5pin XLR・WLINK とユニバース 3+4 はオプション

### ライティングをこの1台でLive 感覚パッドコントロール

Wolfmix W1 はコンピュータを使わずにその場でライトショーを作成するために設計されたスタンドアロンパフォーマンス DMX ライティングコントローラーです。FX モジュール、ミュージックシンク、最大4つのDMX ユニバースツールボックスが、あなたの想像力を刺激します。

MODEL	WOLF MIX W1
ハウジング	ABS 樹脂製 パウダーコーティングされたスチール製ベースプレート 100mm VESA (M4 6mm 以下) パウダーコーティングされたスチール製の強化背面プレート
ディスプレイ	4.3 インチカラー TFT、色ガラス付き 静電容量方式タッチパネル
エンコーダー	フルボディ合金 加速度センサー付きインクリメンタルプッシュ
ボタンパッド	シリコンボタン 37 個、マットオイル仕上げ LED カラーバックライト
寸法	195mm (幅) x 220mm (奥行) x 62mm (高さ)
重量	1.07kg
プロセッシング	ARM コア搭載 220Mhz CPU 8MB RAM 16MB フラッシュ
オーディオ	無指向性エレクトレットマイク 3.5mm アンバランスラインイン アナログ適応型ピーク検出器
DMX	3ピン DMX OUT XLR コネクター x2 5ピン DMX OUT XLR コネクター x1 5ピン DMX IN/OUT XLR コネクター (WLINK 付き) x1
USB	USB-B コネクター - 900mA (USB3 規格) 高速 USB 通信

Wolfmix W1 はコンピュータを使わずにその場でライトショーを作成するために設計されたスタンドアロンパフォーマンス DMX ライティングコントローラーです。FX モジュール、ミュージックシンク、最大4つのDMX ユニバースツールボックスが、あなたの想像力を刺激します。

#### 快適な操作を支えるチップと外装

- ・専用 CPU 搭載
- ・16MB 高速 NOR フラッシュメモリ
- ・スチール製ベースと VESA マウント
- ・ソフトな感触のシリコンパッドとカラー LED
- ・4.3 インチタッチスクリーン
- ・4つのプッシュ式エンコーダー

#### ショーを盛り上げる強力なエフェクトとパレット

COLOR FX	最大 16 色をミックスして、Rainbow、Sparkle、Light Fever のエフェクトを作ることができます
MOVING FX	スキャナやムービングヘッドに動きのパターンを作成 チェイス、ウェーブ、ハートビートのエフェクトを作 成

# ライティングコンソール

ライティングコンソール

zero88



**FLX S48**

1 ユニバースモデル  
2 ユニバースモデル

**FLX S24**

1 ユニバースモデル  
2 ユニバースモデル

zero88

ZerOS 搭載

## 迅速なシーン作成を可能にするマルチタッチディスプレイとカラーピッカー

Zero88「FLX S」は、使いやすいマルチタッチディスプレイ搭載の多機能ライティングコンソールです。LED照明やムービングライトのためのコントローラーを搭載し、接続した灯体に直接アクセスすることができ、柔軟性の高い操作が可能です。

マルチタッチカラー&イメージピッカーを使用して、迅速かつ正確な照明のカラーチェンジが可能です。また、カラーを48個の即時アクセス可能なカラーパレットのフェーダーやファンクションに簡単に記録することができ、後で呼び出すことができます。パッチウィザードやオートパレットなどの内蔵ツールにより、これまで以上に迅速に操作できるようになりました。

また、何度も使用するような重要な機能には、専用のZボタンでいつでもすぐにアクセスできます。

マルチタッチのパン/チルトグリッドや、エンコーダーホイール、「レインボー」、「フライイン」などの自動エフェクトを使用してムービングライトも簡単に制御可能です。

FLX S24とFLX S48は、劇場、コミュニティ会場、企業イベント、コンサート、レンタル、ファッションショーや、祭り、クルーズ船、テレビなど、様々なアプリケーションでの使用を考慮され、開発されています。



### 簡単に色選択

マルチタッチカラーピッカー、カラーパレット、さらにはアップロードされた画像からすばやく正確に色を選択できます



### ムービングライトの制御

正確なエンコーダホイール、マルチタッチのパン/チルトグリッド、オート"Move on Dark"による素早く直感的なコントロール



無料アプリは、フィクスチャーを制御するためのワイヤレスモニターとして機能します。FLX Sは、さまざまなネットワーキングアクセサリもサポートしています。



GOボタンやよく使用するファンクションボタンは、いつでも素早く簡単に利用できます

# ライティングコンソール

FLX S システム拡張例

zero<sup>000</sup>

## FLX S48

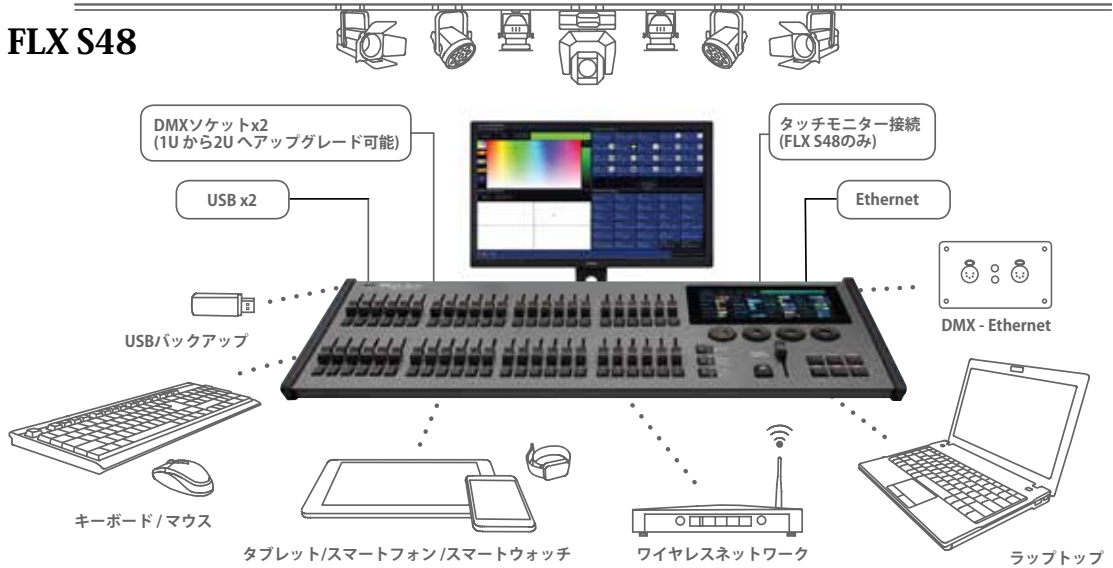

ZerOS ショーファイルとの互換性やオプションにより高い拡張性を誇ります

- カラーとムービングライト用マルチタッチインターフェース
- シアター専用の GO ボタンと再生フェーダー
- 4つのエンコーダーホイールによる直感的な操作
- iOS と Android 搭載端末で ZerOS コンソールをワイヤレスで制御するための無料モバイルアプリ
- ネットワーク出力とスマートフォン/リモートモニターへのワイヤレス接続用 Art-Net 4 および sACN
- 7インチタッチスクリーン
- 自動グループ、パレット、エフェクト、マクロ
- カラーピッキング、ミキシング、イメージキャプチャ
- LEE フィルターによるムードボード
- 加算、減算および HSV 制御
- 各プレイバックに複数のキューを保存可能
- フィクスチャーライブラリー内蔵
- RDM 互換性 ● ショーファイルを他の ZerOS コンソールと互換性
- 静音、ファンレス操作
- 1DMX ユニバースを 2 ユニバースにアップグレード可能



Model	FLX S48	1 ユニバースモデル 2 ユニバースモデル	FLX S24	1 ユニバースモデル 2 ユニバースモデル
電源	AC100-240V 50/60Hz (消費電力 35W)		AC100-240V 50/60Hz	
フィクスチャー制御	最大 96 台		最大 48 台	
MF フェーダー	x48		x24	
プレイバック (各サブマスタ&フルキュースタック機能付き)	x97		x49	
グループ	98		48 グループ	
パレット (カラー/ビームシェイプ/ポジション/エフェクト)	98 パレット x4		48 パレット x4	
オプション	外部タッチスクリーン用 DVI-D 出力 (1024 x 768)		19 インチラックマウント可能 (6 ラックマウント高)	
入出力	DMX / RDM	3pin XLR x1, 5pin XLR x1	3pin XLR x1, 5pin XLR x1	
	ディスプレイ・App	Ethernet	Ethernet	
バックアップ /Wing 拡張 /Update	USB ポート x2		USB ポート x2	
寸法	W668 x D 284 x H68 mm		W461 x D 284 x H68 mm	
重量	5.5 kg		4.0 kg	

# ライティングコンソール

ライティングコンソール

zero88

FLX 8UNIVERSE

ZerOS 搭載

FLX Wing

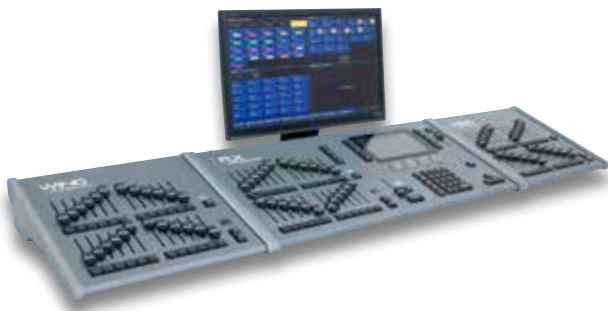

Model	FLX
電源	AC100-240V,50/60Hz
寸法・重量	HWD 90x659x342 mm / 7.5 kg
ソフトウェア	ZerOS
DMX	出力 RDM : XLR-5pin x2
DVI-D	モニター出力 / 外部モニター用
MIDI	in / thru ( note,time code, show control)
D-sub コネクター	8 contact closure trigger
DMX ch	8 コニバース / 4096 ch
USB	5 ポートストレージ / 外部機器 / UPDATE
オーディオ入力	1/4" ジャック入力
イーサネット	イーサコン
プロトコル	Art-Net/sACN 対応・RDM 対応
オプション	FLX WING 最大 6 台追加可能
特徴	<ul style="list-style-type: none"> <li>・24 マルチファンクションフェーダー (CH, プレイバック, セレクト, GO)</li> <li>・内蔵 7 インチマルチタッチスクリーン (PCAP テクノロジー)</li> <li>・マスタープレイバックと Go ボタンで、一時停止とマスターインテンシティ</li> <li>・4 エンコーダーホイールとセレクトボタン</li> <li>・ディファイナル 4 コーサーキー</li> <li>・Syntax キーとファミリアレイアウト</li> <li>・グランドマスターとブラックアウトボタン</li> </ul>

PLASA イノベーションアワード 2015 受賞！ 拡張フェーダー「ウィング」最大 6 枚追加

Zero88「FLX」は、PLASA イノベーションアワード 2015' を受賞した実績を持つ、英国生まれのコンパクトで使いやすい照明コンソールです。FLX は非常に簡単なユーザーインターフェースと、各チャンネルごとのフェーダレイアウトを持ち、DMX 調光器や灯体をコントロールします。スタジオでの使用を目的とした最高クラスの特許取得済みのカラーコントロールを備え、業界標準のカラーフィルター、カラーピッカー、カラーパレットは、すべてタッチスクリーンでアクセスが可能です。頑丈な構造と不揮発性メ

モリ、医療用レベルの電源は、圧倒的な信頼性を提供します。定期的に更新されるソフトウェアで、安心して長期使用していただけます。マルチタッチスクリーンを介してカラーコントロールを簡素化し、ネットワークでの完全なバックアップ機能を備えたコンソールを装備。制御データは、DMX またはイーサネットを介してブロードキャストされ (Art-Net または ACN のストリーミング)、ZeroOS ソフトウェアを利用して PC にダウンロードでき、オフライン時でも編集が可能です

スマートフォン / タブレット app



ZerOS Remote ZerOS Monitor

## ZerOS とは

Linux オペレーティングシステムに基づいており、あらゆるコンピュータのユーザーによく知られているウィンドウベースのナビゲーションシステムを備えています。サイズ変更可能なウィンドウ、ユーザー選択可能なカラースキームや、カラーピッカー

など高度な視覚的ディスプレイを含むモニターのディスプレイのカスタマイズをシンプルにコントロールが可能にします。

ZerOS はスマホ / タブレットからの操作やモニターが可能です

ZerOS Remote™ と ZerOS Monitor™ は iOS / Android スマートフォンやタブレット、また ZerOS Monitor™ は Windows ラップトップでも使用することができる無料の App です。ZerOS を搭載した全ての Zero88 コンソールと接続することができます。

「ZerOS Remote」は iOS / Android デバイスからショーのコントロールや

プレイバックをワイヤレスでの操作することができます。とりわけフォーカス設定において頻繁に使用されるでしょう。

「ZerOS Monitor」は追加の外部タッチスクリーンモニターに匹敵します。ワイヤレスでタブレットや Windows PC からモニターできます。

# メディアサーバー

メディアサーバー

zero<sup>000</sup>

## ZerOS Server 4 Universe



Zero 88「ZerOS Server」は 1RU ラックマウント型に「ZerOS」の機能を搭載した照明制御システムです。LED 照明、ムービングライト、メディアサーバー、エフェクト、従来の劇場用照明器具や調光器など、あらゆるタイプの照明パフォーマンスを制御するために設計された、照明制御アプリケーション「ZerOS」を実行します。ショーのリプレイ、トラッキングのバックアップ、または施設のシステム統合が必要なパフォーマンス施設やネットワークでの使用に最適です。

MIDI（ノート、タイムコード、ショーコントロール）、DMX、RDM、Art-Net 4、ストリーミング ACN、コンタクトクロージャーへのインターフェースを備えており、分散型アーキテクチャ照明ネットワーク内で iLight iCAN ネットワークデバイスとして動作するオプションを備えています。

- ・ 4ユニバース 2048CHの制御チャンネル（5ピン XLR またはイーサネット経由の DMX 出力）
- ・ キュー：1000 スタック x 10,000 キュー（最大合計 10,000 キュー）
- ・ LED、ムービングライト、メディアサーバー、エフェクト、ディマー制御
- ・ トラッキングバックアップ機能搭載
- ・ DVI-D モニター出力搭載
- ・ LightConverse、キャプチャ、および WYSIWYG 視覚化のサポート
- ・ iOS、Android、Windows のリモートアプリを介したリモートコントロール可能
- ・ DMX、RDM、sACN、Art-Net、Midi Notes、MTC、MSC、8CH コンタクトクロージャー
- ・ コントロールパネル、タッチスクリーン、iCAN デバイスと接続可能
- ・ MIDI & SMPTE タイムコード

Model	ZerOS Server
電源	AC100-240V 50Hz/60Hz
消費電力	60W (実測値)
端子	PowerCON True1 TOP, 5pin XLR out (Neutrik) x2, RJ45 x1, DVI-D x1, ステレオ ¼" ジャック x1, USB ポート x3 (フ ロント x1 背面 x2), MIDI in/out, 9 pin D-Sub x1
動作環境温度	5°C ~ 40°C
寸法	W482.6 (19") x D 226.5 x H 43.6(1U) mm
重量	3.8Kg



# ライティングコンソール

ライティングコンソール

CODE

## MINI 1000 T PRO



ツアーケース付属

プレイバックフェーダー 15 x 40 ページ 最大 400 台のフィクスチャーをパッチ

CODE「Mini1000T PRO」は、ムービングライトやLEDフィクスチャーをスピーディーにコントロールできるライティングコンソールです。直感的な操作を可能にするパネルレイアウトで、ショートカットを使用してフィクスチャー、グループ、プリセットやカスタムシェイプエフェクトをすばやく選択したり、カラーミックスシステムを搭載したカラーパレットで、RGBやCMYチャンネルのフィクスチャーをコントロールできます。

シェイプジェネレーターで、様々なエフェクトをカスタムエフェクトとして保存することが可能です。また8000以上のライブラリデータが収録されており、システムライブラリを編集したり、R20のライブラリファイルをカスタムライブラリとしてロードすることも可能です。MIDIを使用して他のコンソールと同期も可能です。ツアーケースが付属します。



- 2つの独立した光絶縁DMX出力とネットワークインターフェイスを備えた合計1024チャンネル。
- 操作用の7インチTFT-LCDタッチスクリーン。
- 3色バックライト付きキーボード。
- 4つの光学式バックライト付きエンコーダを提供します。
- 15再生フェーダー×40ページと20再生キー×20ページで最大1000再生。
- あらゆる種類のフィクスチャーにパッチを適用するための最大400ユニット。
- 最大400グループ。
- 最大400のプリセット。
- 最大400のマクロショー。
- 最大400のユーザー定義シェイプ効果。
- ショートカットエリアでは、Fixtures、Groups、Presets、またはCustom Shape Effectsをすばやく選択できます。
- カラーミックスシステムは、ユーザーがRGBまたはCMYチャンネルで照明器具を便利に制御するためのカラーパレットを提供します。
- Shape Generatorは、カスタムエフェクトとして保存できるさまざまなエフェクトを提供します。
- 再生にさまざまな優先レベルを提供します。
- システムライブラリに8000を超えるフィクスチャーを提供します。ユーザーがシステムフィクスチャーを編集したり、ユーザー定義のフィクスチャーを作成したりできるようにします。R20フィクスチャーファイルは、カスタムフィクスチャーとしてロードできます。
- 他のコンソールに接続して作業するためのMIDIインおよびアウトインターフェイスを提供します。
- アップグレード版とシステムライブラリを無料でダウンロードできます。
- 内部電子ディスクにより、ユーザーはショーデータをバックアップできます。
- USBインターフェイスにより、ユーザーは番組を外部ディスクにバックアップできます。

Model	Mini-1000 T PRO
電源	AC100-240V,6W,50/60Hz
消費電力	27W
MIDI	in/outMIDIメスコネクタ
USB	外部バックアップ用端子
音声入力	1/4インチフォンジャック(モノラル・アンバランス)
DMX1990	1系統(512ch)を2分配アイソレート出力/3pinXLR
寸法	H180 x W530 x D480 mm /10kg
JAN	-

# ライティングコントローラー

ライティングコンソール

CODE

## PARTY-500



- ・最大 80UNIT までパッチ可能 (5x16 ボタン)
- ・プリセットボタン 4x10 ボタン
- ・プレイバックフェーダー 5x10・アトリビュートボタン 10x2 レイヤー
- ・USB バックアップ及びアップデート機能・MIDI 同期機能

Model	PARTY-500
電源	AC100-240V,6W,50/60Hz
消費電力	6W
MIDI	in/outMIDI メスコネクター
USB	外部バックアップ用端子
音声入力	1/4 インチフォンジャック (モノラル・アンバランス)
DMX1990	1 系統 (512ch) を 2 分配アイソレート出力
寸法	482 x 355 x 98 mm EIA 対応 /6.3kg
JAN	4562-1422-800-31

DMX コントローラー

CODE

## GOBO 200



「GOBO200」は 12 チャンネルまでのスクャナーを 16 台まで制御することが可能なムービングコントローラーです。同時にスクャナーのチェイスプログラムの呼び出しとマニュアル操作が可能です。信頼性の高いスイッチとフェーダーを使用しています。16 パターンのチェイスをプログラム可 1 チェイスにつき最大 50 ステップをプログラムすることができます。

Model	GOBO 200
電源	AC100-240V,50/60Hz
消費電力	4 W
コントロール	12ch までの灯体を 16 台制御
フェーダー	12 フェーダー
メモリー	50 ステップを 16 チェイス
寸法	W482 x H55 x D178mm /EIA4U
重量	3.0 kg

DMX コントローラー

NTD

## TG-48



NTD「TG-48」は音声入力を省きサイズがコンパクトになりました。ムービングライトやパーライトでのシーン、チェース作りをシンプルな操作で行うことができ導入しやすいモデルとなっております。

電源	AC100-240V, 50/60Hz
消費電力	17W
信号	DMX512 / 1990
出力チャンネル	48CH BT10295 $\mu$ S / MAB 38-40 $\mu$ S MBB525 $\mu$ S
寸法	482 x 265 x 85 mm
重量	6.0 kg

比較	NTD	CODE
	TG48	A48 (廃盤品)
プリセット	48 本	48 本
サブマスター	72 本	36 本
チェースマスター	27 本	1 本 /20 から選択
シーンボタンに対しフェーダー	HTP	LTP

# レーザーコントロールソフトウェア

ILDA 対応レーザーコントロールソフトウェア



## BEYOND 5.0



### 新しいレベルの「ライブ」レーザーコントロール

進化を続けるレーザーショーやエンターテインメント産業は、プロユースのレーザー制御プラットフォームが必要とされています。BEYONDはその必要性と要望に応え、他のレーザーコントロールソフトウェアには無い様々な新技術が備わっています。パッケージには3Dアニメーションと描画プログラム、さらにレーザーとビデオの制御のための真のマルチメディア・タイムラインを同梱しています。

DMXやArtNet、OSCなどの照明プロトコルのサポートで、照明コンソールからレーザーショーやエフェクトを制御することができます。人気のQuickToolsとQuickFXの拡張されたバージョンを提供しています。また、ショーのデザインに使える数々のエフェクトをご用意しました。プロ仕様のMIDIとDMXマッピング・オプションによって任意のコンソール用のカスタムプロファイルを作成することができます。

### 多彩なファンクションによりレーザー演出が劇的に変化

#### マルチメディアタイムライン

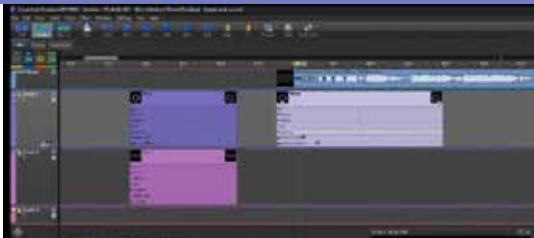

マルチメディアタイムラインを使用すると、完全なレーザーショーをプログラムすることができ、同様にタイムラインから編集映像コンテンツをコントロールすることができます。これにより、簡単にビデオ、レーザーや音声を組み合わせたマルチメディアショーが作成可能です。QuickShowと比較した場合、BEYONDのタイムラインはより多くのエフェクトや編集オプションを提供します。

#### キューグリッド



キューグリッドには、予めプログラムされたビームエフェクトや、グラフィック、アブストラクト、ロゴやアニメーションなどが2,000以上付属しています。キュー・グリッドはマルチモニタ環境のための高度な画面のオプションを装備しています。

BEYOND ユニバース

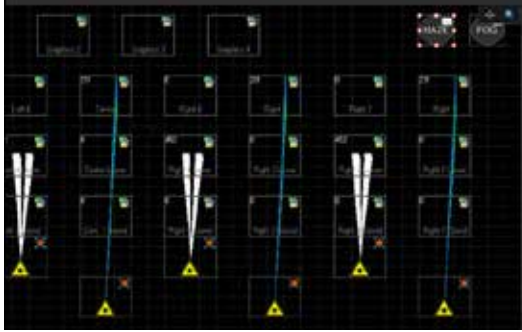

BEYOND ユニバースはソフトウェア内でカスタムワークスペースを作成でき、好きなようにカスタマイズすることができるツールです。例えば、ショーやクライアント向けにカラー、明るさ、ローテーション、DMX トリガーなどの特定のスライダーのあるワークスペースをロックしたい場合、BEYOND ユニバースを使用すれば可能です。

Pango Script

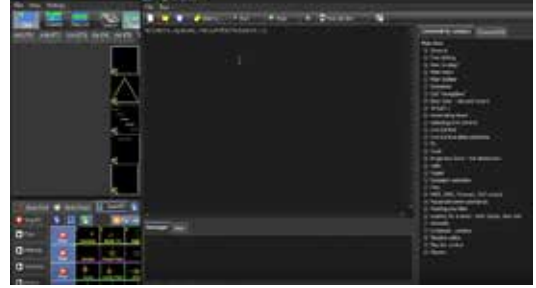

PangoScript は、ソフトウェアのコアにアクセスし、あなたのニーズに合わせてカスタマイズすることができる BEYOND 内部ツールです。PangoScript を使用すれば、考え付くありとあらゆる関数を実行するために、個々のコードのコマンドを書き込むことができます。例えば、ライティングコンソールや MIDI、DMX をマッピングしたり、各々のノブ、ボタンやスライダーをカスタマイズが PangoScript で可能になります。

BEYOND 3D

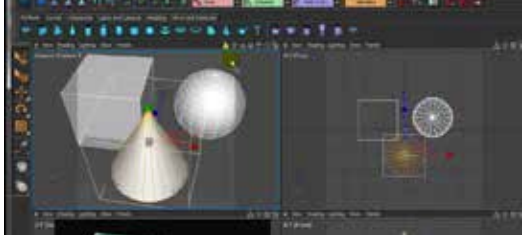

BEYOND は、高度な 3D アニメーションと編集プログラムを備えており、テキスト、グラフィック、ロゴ、アニメーションを作成できます。

オートプレイ



オートプレイは BEYOND の内部ツールで、自動的に所定の時間でバックショーを再生することができます。

アブストラクトエディタ

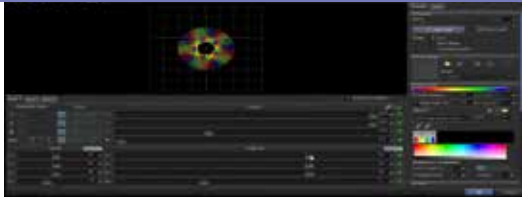

BEYOND はアブストラクトレーザーを作成できる二つの異なるアブストラクトエディタが付属しています。

KINECT



インタラクティブなレーザーディスプレイの人気はますます高まっています。BEYOND は、X-Box の Kinect を使ってインタラクティブなショーをコントロール可能です。

高度な描画と編集プログラム



BEYOND は、これまで以上に簡単に既存のコンテンツの編集だけでなく、様々な描画プログラムや高度なエディターが含まれています。自由な創造性と優れた機能性を提供します。

ビジュアライザー

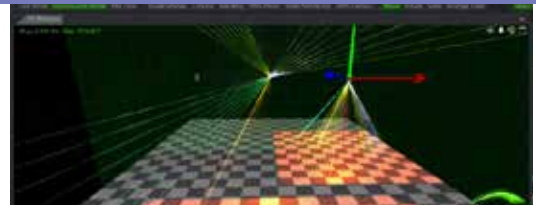

BEYOND では、DEPENDENCE R3 や Capture Polar、L8、Wsyiwyg などの人気のビジュアライゼーションプログラムを使用して、全体のレーザーショーを視覚化することができます。

## 製品内容

- BEYOND ソフトウェア (Essentials)
- FB3 USB レーザーコントローラー
- USB ケーブル

パッケージ比較表	Quick Show	Essentials	Advanced	Ultimate
ワークスペース毎のページ数	40	80	250	250
プロジェクションゾーン数	30	60	200	200
コントロール可能なレーザー数	9	9	24	24
タイムライン上のメディアトラック数	1	2	無制限	無制限
トラック制限数	-	40	200	200
ページ Load/Save	-	○	○	○
Synth Editor	-	○	○	○
Abstraction Editor	-	○	○	○
書き出し	-	○	○	○
ユニバース	-	○	○	○
ERP (Opne GL プレビュー)	-	○	○	○
QM2000 出力	-	○	○	○
ゾーンのカンダリネーム	-	○	○	○
Channel Tab	-	○	○	○
セカンダリワークスペース	-	○	○	○
セカンダリ Tab セット (右側)	-	○	○	○
エフェクトモーフィングスライダー	-	○	○	○
ドロップエフェクト	-	○	○	○
FX スピードとタイムシフト Zone FX	-	○	○	○
ゾーン ライブコントロールと FX	-	○	○	○
タイムラインエディター	-	○	○	○
ST2000 データのインポート	-	○	○	○
Emu Laser	-	○	○	○
SMS 2 Laser	-	○	○	○
OSC	-	○	○	○
BUS Tracks サイドエフェクト	-	○	○	○
Physics	-	○	○	○

まずは無料デモをお試しください

パッケージ比較表	Quick Show	Essentials	Advanced	Ultimate
アドバンスドロー	-	-	○	○
ユニバースエディット	-	-	○	○
Spatial Effects	-	-	○	○
外部ビジュアルライザー	-	-	○	○
オプションゾーン出力	-	-	○	○
Art Net	-	-	○	○
MIDI 対応	-	-	○	○
MIDI to Code	-	-	○	○
Keyboard to Code	-	-	○	○
OSC to PangoScript	-	-	○	○
ヴィジュアルクリップボード tab	-	-	○	○
PangoScript Tab	-	-	○	○
LivePRO ネットワーク	-	-	○	○
TCP/IP サーバー (外部)	-	-	○	○
LC Flash	-	-	○	○
PangoScript Tab	-	-	○	○
BEYOND 3D	-	-	-	○
Kinect	-	-	-	○
ProTracks	-	-	-	○
LC ADAT	-	-	-	○
オブジェクトアニメーション	-	-	-	○
Web カメラ	-	-	-	○
DMX グループ、マルチグループ	-	-	-	○
アドバンスプラグイン	-	-	-	○
タイムコントロール Tab	-	-	-	○

## アップグレード

BEYOND ソフトウェアは、3 バージョン (Essentials、Advanced、Ultimate) が利用可能で、Pangolin はこれら 3 つのバージョン間の便利なアップグレードパスを提供しています。

## ILDA コントロールソフトウェア + インターフェースボックス



### QuickShow + FlashBack3

クイックショー、フラッシュバックスリー



### 世界的なシェアを誇るレーザーコントロールパック

レーザーの世界的名門 Pangolin (バンゴリン) 社による、ILDA ソフトウェア「QuickShow」及び同梱インターフェースボックス「Flash Back3」。

同価格帯の他社ソフトウェアを遥かに凌ぐグラフィック性能と自由なカスタマイズ性が特徴です。豊富なプリセットパターンが用意されており、約 2000 種類のグラフィック、アニメーション、ビームエフェクトや抽象イメージがご利用いただけます。

ビットマップや JPEG 画像からのトレース機能やショーの為のタイムライン編集など、実用的な機能が盛り込まれています。QuickShow ソフトウェアにより同時に最大 6 台の Flash Back3 をコントロールすることができます。複数台のレーザープロジェクターの制御が可能になりプロフェッショナルな演出を実現します。

	ソフトウェア (クイックショー)
対応	OS Windows XP/Vista/7/8/10 • 32bit/64bit 対応
必要要件	CPU デュアルコア 2GHz 以上、RAM 2GB 以上 • USB2.0
レーザー	• ILDA 基準インプットコネクタ付き
プロジェクター	• 10K-60K のスピード • スキャナー
必要条件	• 単色 - フルカラー RGB 色表示
	インターフェースボックス (フラッシュバック 3)
寸法	110x71x33mm
JAN CODE	4562-1422-7154-1



# 3D 照明シミュレーションソフトウェア

レーザーコントローラー



## FB4 External System



FB4 DMX は、Pangolin の新しいネットワークハードウェアであり、プロのレーザーショーコントロールに新たな可能性をもたらします。FB4 DMX を使用すると、レーザーショーを完全なネットワーク設定（標準の CAT5 または CAT6 ケーブルを使用）で実行できます。DMX または ArtNet を使用して制御することもできます。そしてそれはオンボード SD カードメモリを備えています（自動ショー再生用）。FB4 DMX は照明コンソール、PC、またはオートモードから操作できます。また、FB4 DMX のフルカラー OLED ディスプレイは、さまざまなプロジェクター設定（色、安全性、幾何学的補正などを含む）を制御します。FB4 DMX には、受賞歴のある QuickShow レーザーコントロールソフトウェアも完全無料で付属しています。



# ビジュアライザー

照明シミュレーションソフトウェア

**Synchronorm**

## DEPENDENCE R3

## マルチメディアコントロール ビジュアライゼーションソフトウェア



### DEPENDENCE R3

Depence は、マルチメディアコントロールとビジュアライゼーションのソフトウェアです。Depence のレンダリングエンジンは、マルチメディア・インストールをリアルな結果でシミュレートするために最新の技術を使用しています。ショーのデザインはますます複雑化し、さまざまな要素やメディアがますます多様化する中、Depence はショー全体をコントロールし、プリビジュアライズするための理想的なプラットフォームです。機器の物理的および制御的な特性はすべて、リアルタイムの精度でシミュレートされます。DEPENDENCE は、デザインを視覚化するための推測作業を排除します。

完全に同期したマルチメディアショーの作成に明確に焦点を当てた Depence は、ビジュアルタイムライン環境とリアルタイム 3D ビューアを組み合わせた複雑なショーをプログラムするためのユーザーフレンドリーなワークフローを特徴としています。強力な自動化機能とロジック機能、そしてスタンドアローンのハードウェア再生サーバーの組み合わせは、ショーに生命を吹き込むために必要なものすべてを提供します。

### 用途に合わせた 6 種のライセンス

Depence は、用途に合わせて必要な機能を組み合わせてご利用できるライセンスモジュール方式を採用しています。ライセンスモジュールは 6 種類あり、照明や噴水をプレビズしたい場合でも、プロジェクト全体を制御したい場合でも、必要に応じてモジュールを組み合わせることができます。[次ページ]



数百のマテリアルライブラリを持ち自然な表面を物理的に表現するフィジカルベースのレンダリング

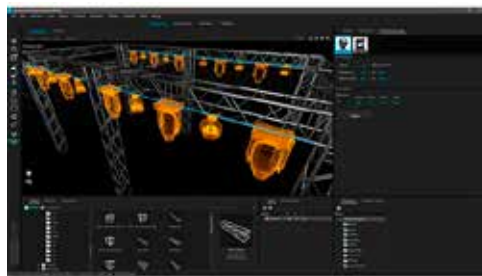

### DEPENDENCE R3 システム要件

必要なシステム性能は、作業するプロジェクトの規模に依存します。Depence はグラフィックを多用するソフトウェアですが、グラフィックハードウェアはもちろん最も重要なコンポーネントの 1 つです。また、Depence はマルチコア CPU も利用します。

#### 最小システム環境

マイクロソフト® Windows® 10/11 64Bit  
高いシングルスレッド性能を持つ CPU  
16GB RAM  
6GB 以上の VRAM を搭載したゲーム専用グラフィックカード  
USB ライセンスドングル用の空き USB ポート 1 つ

#### 推奨システム

マイクロソフト® Windows® 11 64Bit  
インテル i9-13900K または AMD Ryzen 9 7950X  
64GB RAM  
NVIDIA RTX4080、RTX4090 または最新版  
USB ライセンスドングル用の空き USB ポート 1 つ  
高速 SSD ドライブ

# ビジュアライザー

## DEPENDENCE R3

### 用途に応じて選べる6つのライセンスモジュール

#### ステージライティングモジュール



可能なリアルタイムビジュアライゼーション

インテリジェント照明や従来の照明  
ステージオートメーション  
ビデオウォール  
ビデオプロジェクションマッピング

#### 噴水モジュール



可能なリアルタイムビジュアライゼーション

静的および動的な噴水効果  
リアルタイム流体シミュレーション  
噴水の照明と投影  
モジュール式フィクスチャー  
依存関係のある接続

#### アニメーションモジュール



可能なレンダリングとアニメーション

バーチャルリアリティ  
カメラトラッキング  
FX- サウンドエンジン  
HQ ビデオ & イメージレンダリング  
キーフレーム・キャラクターアニメーション  
地形ツール  
ウォーターサーフェス  
アニメーションのタイムラインとプログラム

#### レーザーモジュール



可能なリアルタイムビジュアライゼーション

レーザー投影シミュレーション  
スキャナシミュレーション  
Atmosphere レーザーエフェクト  
パンゴロン & LA ソリンジャーのサポート  
DMX 制御レーザー (Laserlink)

#### スペシャル FX モジュール



可能なリアルタイムビジュアライゼーション

ファイヤー & フレームジェット  
花火  
Co2 ジェット  
スパークス・ファウンテン  
フォグマシン  
グランドフォグ

#### ショーコントロールモジュール



可能なショーコントロールとプログラミング

ライブパネルのカスタマイズ  
タイムラインベースのプログラミング  
プログラマとバレット  
V:Server と V:Nano へのショーエクスポート  
マルチユーザーリポジトリ  
DMX の直接出力 (ArtNET, ACN)  
スケジューラー  
ノード・ベースのロジック

#### 多様な接続性



付属のタイムラインベースに制御に加えて、Depence は ArtNET や ACN といった一般的なイーサネットベースのプロトコルをサポートし、外部コンソールから最大 255 ユニバースの DMX 信号を受信することができます。また、grandMA システムから DMX データを受信するために grandMA Viz-Key をサポートしています。

#### クロマキー スピル除去



グリーンスクリーンのないバーチャルイベントはありません。クロマキーは Depence の重要な機能になっています。最新リリースでは、映像出力素材の緑色の色合いを除去するデスピル機能を追加しました。また、キー自体も大幅に最適化されています。

# UNITY LASERS

## RAW シリーズ

## ローコスト & ハイクオリティー フルカラーレーザー



最上位機種「RAW10」は、RGB トータル 10,000mW の RGB レーザー プロジェクターです。ビームエフェクト・グラフィック・テキストを 描画するスキャニングシステムを搭載しています。コストを抑えた設 計ながらもハイクオリティな製品です。

RAW 10 は、収容人数が最大 4,500 人の会場に適しており、屋外のレー ザーショーや大規模なクラブでの使用に最適です。

Unity RAW シリーズレーザープロジェクターは、セットアップと使用 が非常に簡単です。ILDA または DMX / ArtNET (Pangolin ソフトウェア を使用) を介して簡単に制御できます。

※製品のご利用には、QuickShow ソフトウェアとともに、 Pangolin FB3QS または FB4 制御ハードウェアを使用することをお勧め します。

Model	RAW 1.7	RAW3	RAW5	RAW10
電源	AC100-230V,50/60Hz	AC100-230V,50/60Hz	AC100-230V,50/60Hz	AC100-230V,50/60Hz
消費電力	100W	100W	150W	350W
出力	1,700mw	3,00mw	4,300mw	RGB : R 2700 / G 2700 / B 4800 mW
RGB	R400 / G600 / B1000 mW	R700 / G700 / B1600 mW	R1200 / G1100 / B2200 mW	10,000mw
ビームサイズ mm	5 x 3	5 x 3	5 x 3	5 x 3
ビーム拡散	<1mrad フルアングル	<1mrad フルアングル	<1.1mrad フルアングル	<1.1mrad フルアングル
モジュレーション	アナログ 50Hz	アナログ 100Hz	アナログ 50Hz	アナログ 50Hz
スキャナ	-	25kpps@8°	25kpps@8°	30kpps@8°
スキャンアングル	-	-	50°	50°
電源端子	パワコン in/out	パワコン in/out	パワコン in/out	パワコン in/out
信号端子	ILDA in/out	ILDA in/out	ILDA in/out	ILDA in/out
プロトコル	ILDA	ILDA	ILDA	ILDA
安全性	EN60825-1, FDA	EN60825-1, FDA	EN60825-1, FDA	EN60825-1, FDA
IP レート	IP20	IP20	IP20	IP20
動作温度	10-40°C	動作温度 : 10-40°C	10-40°C	10-40°C
寸法 / 重量	238 × 126 × 192 mm	238 × 126 × 192 mm	247 × 252 × 148 mm	340 × 247 × 148 mm
重量	5.3kg	5.3kg	8kg	8kg
製品内容		本体 / 電源ケーブル / ILDA ケーブル / E-STOP セーフティシステム / E-stop ケーブル / インターロックキー		
オプション	レインジャケット	レインジャケット	-	-

# UNITY LASERS

## ELITE PRO FB4 モデル

## ELITE ILDA モデル



最上位機種「ELITE 10 PRO FB4」は、堅牢なハウジング内に Pangolin の FB4 MAX Media Server を内蔵した RGB トータル 10,500mW のフルカラーレーザー プロジェクターです。ビームエフェクト・グラフィック・テキストを描画する高速スキャンシステムを搭載しています。ELITE 10 PRO FB4 は、中小規模の会場に最適なショーレーザーシステムです。さらに、このユニットはコンパクトなサイズとマルチメディア機能を備えているため、ツアーや関連プロジェクトで大量のレーザーを使用する必要がある場合に最適です。

## 中小規模をカバーするレーザーシステム



ELITE 10 PRO FB4 は、屋内および屋外の両方で、レーザーグラフィックス、ロゴ、テキスト、レーザービルボード広告の投影にも使用できます。

ELITE 10 PRO FB4 は、収容人数が 10,000 人までの会場に適しています。Pangolin の QuickShow ソフトウェア同梱で、数千のレーザーゴボと関連するエフェクトを提供。さらに、レーザーグラフィックス、テキスト、ロゴなど、カスタムレーザーコンテンツも作成可能です。また同出力の ILDA モデル (ELITE 10 ILDA) もご用意しております。

Model	ELITE 2	ELITE 3	ELITE 5	ELITE 10
タイプ	PRO FB4 モデル / ILDA モデル	PRO FB4 モデル / ILDA モデル	PRO FB4 モデル / ILDA モデル	PRO FB4 モデル / ILDA モデル
電源	AC100-230V,50/60Hz	AC100-230V,50/60Hz	AC100-230V,50/60Hz	AC100-230V,50/60Hz
消費電力	150W	150W	150W	240W
出力	2,000mw	3,100mw	5,100mw	10,500mw
RGB	R500 / G500 / B1000 mW	R650 / G700 / B1750 mW	R1200 / G1700 / B2400 mW	R2500 / G2700 / B5500 mW
ビームサイズ mm	5 x 3	2 x 4	3 x 4	6 x 6
ビーム拡散	<1mrad フルアングル	<1mrad フルアングル	<1mrad フルアングル	<1.8mrad フルアングル
モジュレーション	アナログ 100Hz	アナログ 100Hz	アナログ 100Hz	アナログ 100Hz
電源端子	パワコン in/out	パワコン in/out	パワコン in/out	パワコン in/out
信号端子	ILDA in/out ・ XLR 5pin in/out	ILDA in/out ・ XLR 5pin in/out	ILDA in/out ・ XLR 5pin in/out	ILDA in/out ・ XLR 5pin in/out
プロトコル	Ethernet, DMX, ILDA	Ethernet, DMX, ILDA	Ethernet, DMX, ILDA	Ethernet, DMX, ILDA
スキャナ	35kpps @8°	40kpps @8°	40kpps @8°	40kpps @8°
安全性	EN60825-1, FDA	EN60825-1, FDA	EN60825-1, FDA	EN60825-1, FDA
寸法	238 × 246 × 175 mm	238 × 246 × 175 mm	255 × 233 × 168 mm	315 × 255 × 168 mm
重量	8kg	8kg	8kg	11.7kg
IP レート	IP20	IP20	IP20	IP20
動作温度	10-40°C	10-40°C	10-40°C	10-40°C
製品内容	本体 / QuickShow Design ソフトウェア / FB4 Media Server / 電源ケーブル 10m / ILDA ケーブル / E-STOP ボックス / E-STOP 用 10m ケーブル / セーフティキー / 3pin インターロックプラグ / CAT5 ケーブル 10m			
オプション	-	レインジャケット	レインジャケット	レインジャケット

# パン・チルトレーザー

ファットビームムービングレーザー

e-lite

## X-TRA RED/BLUE



e-lite「X-TRA RED/BLUE」は8つのレーザー光源を搭載したFAT BEAM MOVING LASERです。500mWのRED (638nm) レーザーダイオードと、同じく500mWのBLUE (450nm) のレーザーダイオードを採用した2モデルをご用意しております。

8つのシングルビームと7つのLEDを照射し、ステッピングモーターでのチルト制御でソリッドかつハイパーな演出を行います。出力口の口径より大きい12mmのFATレーザービームレンズを採用することで、比較的 safely に運用ができます。LEDは3WアンバーLEDを7つ搭載し、同時に使用することで演出の幅が飛躍的に向上します。クラブやステージ演出、MVやインスタレーションなどの演出に、想像力掻き立てられる製品となっております。

Model	X-TRA(BLUE or RED)
電源	AC100V 50/60Hz
消費電力	120VA
レーザー出力	500mW x8
レーザー波長	RED 638nm / BLUE 450nm
スキャンシステム	ステッピングモーター
スキャンアングル	180°
モジュレーション	TT
レーザークラス	Class 3
コントロールモード	DMX/ オート/ サウンド/ マスタースレーブ
DMXチャンネル	7/22ch
ディスプレイ	LED ディスプレイ
LED	3W Amber LED x7
LEDビームアングル	7°
IPレート	IP20
寸法	1000x84x173mm
重量	6.8kg

ファットビームムービングレーザー

e-lite

## X-TRA90 RED

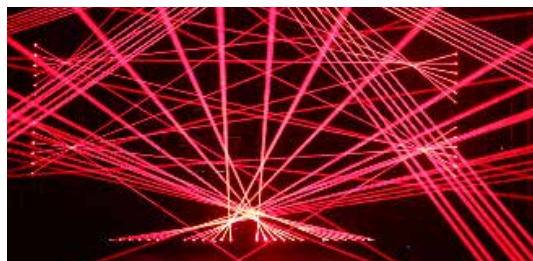
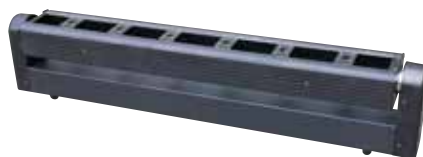

e-lite「X-TRA 90 RED」は6つのレーザー光源を搭載したFAT BEAM PAN/TILT LASERです。6つのシングルビームは90°パンし、ステッピングモーターでのチルト制御でソリッドかつハイパーな演出を行います。出力口の口径より大きいFATレーザービームレンズを採用することで、比較的 safely に運用ができます。クラブやステージ演出、MVやインスタレーションなどの演出に、想像力掻き立てられる製品となっております。

Model	X-TRA 90 RED
電源	AC100-240V 50/60Hz
消費電力	180W
レーザー出力	トータル 6W RED (500mW x6)
レーザー波長	RED 638nm
スキャンシステム	ステッピングモーター
チルトアングル	270°
パンアングル	90°
モジュレーション	TTL
レーザークラス	Class 3
コントロールモード	DMX/AUTO/SOUND ACTIVE/MASTER-SLAVE
DMXチャンネル	9/19ch
ディスプレイ	LED ディスプレイ
IPレート	IP20
寸法	1000x129x230 mm
重量	12.9 kg



# レーザー

レーザー

e-lite

## JUNO RGB3000

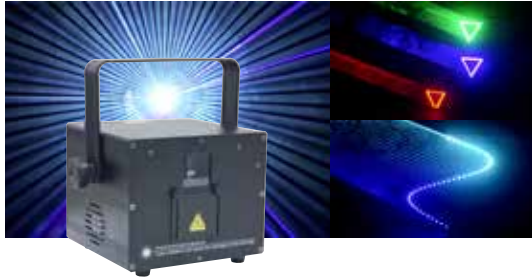

ハイスピード 30K スキャナーとトータル 3,000mW のレーザーダイオードを搭載した、ハイコストパフォーマンス・アニメーションレーザープロジェクターです。

Model	JUNO RGB 3000			
電源	AC100-240V, 50/60Hz	消費電力	38W	
フューズ	250 VAC / F2A	DMX	17 ch	
スキャナー	30K pps, ± 30°	モード	DMX512・ILDA・オート・音調	
光源	総出力	3,000mW	動作温度	10℃ ~65℃
	RED	600mW 638nm	コネクタ	3pin XLR in/out, ILDA in/out
	GREEN	600mW 520nm	寸法 mm	300 x 250 x 260 mm
	BLUE	1,800mW 445nm	重量	4.1 kg

レーザー

e-lite

## FINE RGB 1000



ハイコストパフォーマンス・アニメーションレーザーです。ILDA 出力付き

Model	FINE RGB 1000			
電源	AC100V 50/60Hz	消費電力	30W	
スキャナー	20 K pps	laser class	Class4	
光源	総出力	1,000mW	モード	DMX512・ILDA・オート・サウンド
	RED	200mW 638nm	コネクタ	3pin XLR in/out, PS/2, USB, ILDA in/out
	GREEN	200mW 520nm	寸法 mm	291 x 200 x 120 mm
	BLUE	600mW 450nm	重量	3.6 kg

レーザー

e-lite

## MOON STAR mk3



5W BLUE LED を搭載。ホタルが舞うようなパターンと全体的に青みがかかるブルー LED による幻想的な演出を可能にする相乗効果があります。

Model	Moon Star Mk3	RG レーザー + 青 LED		
電源	AC100-240V, 50/60Hz	アングル	160°	
消費電力	25W	DMX	8ch	
フューズ	250V 1A SloBlo, 20mm ガラス管	モード	DMX・音調・自動マスター/スレーブ	
laser class	Class3B	動作温度	10 ~ 40℃	
光源	総出力 (青 LED: 5W 455nm)	コネクタ	3pin XLR オス / メス	
	RED	R 100mW 650nm	寸法 mm	86x234x26
	GREEN	G 40mW 532nm	重量	2.5kg

レーザー

e-lite

## SCAN-SD

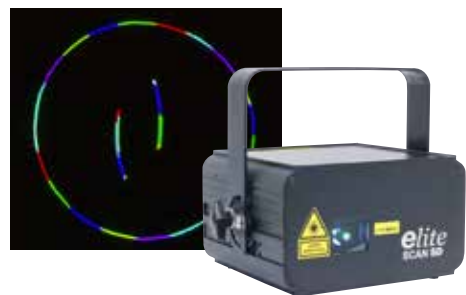

外部で作製した ILDA ファイルを SD カードに取り込むことで、外部コントローラーを用いることなくスタンドアロンで照射することが可能です。複数の ILDA ファイルを 1つのプログラムファイルとして照射可

Model	SCAN SD			
電源	100-240V 50/60Hz	消費電力	15w	
フューズ	250V 1.6A SloBlo, 20mm ガラス管	DMX	最大 17 チャンネル	
laser class	Class3B	モード	DMX・ILDA・オート・サウンド・SD	
スキャナー	10K pps	動作温度	10 ~ 40℃	
光源	総出力	300mW	コネクタ	3pin XLR in out
	RED	150mW 650nm	寸法 mm	236 x 194 x 188 mm
	GREEN	50mW 532nm	重量	2kg
	BLUE	100mW 450nm	AUDIO 入力	内蔵マイク



# 建築用防滴ウォッシュライト

## QUAKE 27Q

ランドスケープライトアップ照明

IP 67



arctik「QUAKE 27Q」は、建築物やランドマークをライトアップするために開発された設備用照明機器です。OPテクノロジーは安定した電力で灯体の性能を最適化し、効率的な出力を維持しながら器具の過熱を回避し寿命を延ばします。シングルカラー/ダブルカラー出力時は類似機種種の約2倍の出力が可能です。RGBにライムを加えた均一なカラーミキシングを加えたはエメラルドグリーン、オレンジ、ゴールデンなどの特別な淡色を表現することが可能になり、RGBW光源より30%明るくなりました。フルレンジレンズで様々な用途に対応しています。Silver Starが開発を続けている異なる機種間での色味のー貫性を保持するキャリブレーションシステム「CCS」を搭載。CCSにてキャリブレーションされた機器のカラーパレットは色味に一貫性がありプログラム時間を大幅に短縮します。IPレート67・動作環境温度-20~45℃に対応しあらゆる天候での運用を可能にしました。



Model	QUAKE 27Q
電源	AC100-240V 50/60Hz
出力	(カタログ値) 300W
LUMEN	10,160 lm
ピークインテンシティ	398,250 cd (6°)
LED 素子	RGBL 素子
ディマー	16Bit 0-100%
プロトコル	DMX / RDM
アングル	6° / 10° / 15° / 20° / 30° / 36°
寸法	521 x 119 x 284 mm
重量	11.4 kg
IP レート	IP67
動作環境温度	-20℃ ~ 45℃

# 建築用防滴ウォッシュライト

## PIXI Series

IP67



PIXI MINI



PIXI MID



PIXI PRO



PIXI PLUS



PIXI MAX

arctik「PIXIシリーズ」は、最新 RGBL 4in1LED を搭載した建築用途向け LED 防滴ウォッシュライトです。コンパクトな設計と独自のインテリジェント 16bit 調光技術 (CCS3.0) により、非常に優れたカラーレンダリングとスムーズな調光が可能です。

光源は、RGB にライムを加えることにより演色性が向上し、CCT の再現度も高く 1800K ~ 10000K まで自在にカラーミックスが再現できます。

標準の配角度は 6 度で、力強いビームの演出から、オプションフィル

ターを用いてウォッシュライトとしてご利用頂けます。

機器にはディスプレイパネルを設けておらず RDM プロトコルにて設定を行えます。電源 / 信号線は標準で先バラケーブルとなっており、ブルボックスへの接続が容易に行えます。PIXI シリーズは、モデルが 8 種類あり (MINI, MID, PRO, PLUS, MAX)、用途に合わせてお選び頂けます。

同機種を 50 台以上ご注文の場合、光学レンズを選択いただけます。また標準装備の RGBL LED を RGBW/RGBA LED に変更も可能です。

MODEL	PIXI MINI		PIXI MID		PIXI PRO	PIXI PLUS	PIXI MAX
モデル	AM1421 XLET-201	AM1421 XLET-402	AM-1431XLET-603	AM-1431XLET-1005	AM1441XLET-1809	AM1451XLET-28014	AM1461XLET-40020
C5M 塗装オプション	-	-	●	●	●	●	●
LED 数	20W x1	20W x2	20W x3	20W x5	20W x9	20W x14	20W x20
消費電力	20W / 実測	40W / カタログ	57W (実測値)	98W (実測値)	181W (実測値)	296W (実測値)	405W (実測値)
ビクインテンシティ	31451 cd(6°)	40250 cd(6°)	87500cd (6°)	143996cd (6°)	245500cd (6°)	416750cd (6°)	580000cd (6°)
光束	554 lm	874lm	1440 lm	2978 lm	5024 lm	7678 lm	11542 lm
電源	AC100-240V,50/60Hz	AC100-240V,50/60Hz	AC100-240V,50/60Hz	AC100-240V,50/60Hz	AC100-240V,50/60Hz	AC100-240V,50/60Hz	AC100-240V,50/60Hz
パワーファクター	0.9	0.9	0.9	0.9	0.9	0.9	0.9
プロトコル	DMX/RDM	DMX/RDM	DMX/RDM	DMX/RDM	DMX/RDM	DMX/RDM	DMX/RDM
アングル	標準 6 度	標準 6 度	標準 6 度	標準 6 度	標準 6 度	標準 6 度	標準 6 度
オプションフィルター	10 / 30 / 60 度	10 / 30 / 60 度	20 / 40 / 55 度	20 / 40 / 55 度	20 / 40 / 55 度	20 / 40 / 55 度	20 / 40 / 55 度
フィルター装着アングル	14 / 30 / 40 度	14 / 30 / 40 度	22 / 45 / 55 度	22 / 45 / 55 度	22 / 45 / 55 度	22 / 45 / 55 度	22 / 45 / 55 度
電源 / 信号ケーブル	3 m先/バラ	3 m先/バラ	3 m先/バラ	3 m先/バラ	3 m先/バラ	3 m先/バラ	3 m先/バラ
調光	0 ~ 100%、16bit	0 ~ 100%、16bit	0 ~ 100%、16bit	0 ~ 100%、16bit	0 ~ 100%、16bit	0 ~ 100%、16bit	0 ~ 100%、16bit
IP レート	IP67	IP67	IP67	IP67	IP67	IP67	IP67
サージ保護	4KV	4KV	4KV	4KV	4KV	4KV	4KV
動作環境温度	20°C ~ +45°C	20°C ~ +45°C	0°C ~ +45°C	0°C ~ +45°C	20°C ~ +45°C	20°C ~ +45°C	20°C ~ +45°C
筐体	アルミダイキャスト	アルミダイキャスト	アルミダイキャスト	アルミダイキャスト	アルミダイキャスト	アルミダイキャスト	アルミダイキャスト
寸法 mm	H217 x W 179 x D143	H217 x W 179 x D143	H208 x W 206 x D204	H208 x W 206 x D204	H282 x W 284 x D250	H381 x W 347 x D258	H443 x W 423 x D285
重量	1.8kg	1.8kg	4.2kg	4.2kg	8.2kg	12kg	17.5kg
別売りオプション	-	-	ホルダーフレーム	ホルダーフレーム	ホルダーフレーム	ホルダーフレーム	ホルダーフレーム

# 建築用防滴ゴボプロジェクト

## EIDOLON 350 / C5M

IP66



スマホでQRコードを読み  
読み動画をチェック



arctik「Eidolon 350」は、350 W WHITE シングルモジュール LED を搭載したハイブリッドエフェクト プロジェクターです。IP66の防滴性能と、8度～40度の優れた光学ズームを備えており、照射イメージは非常に均一です。カラーはCMYホイール及びカラーホイール（7色＋オープン）、ゴボはローテーションゴボ（7＋オープン）、アニメーションホイールも搭載、それらとフォーカス、ズーム、プリズムを組み合わせ多彩なエフェクト効果を出す可能です。又、RDMも標準で搭載しておりますので、本体のコントロールパネルにアクセスしなくとも、RDM経由でフィクスチャーの様々な状況を確認出来ます。ARC-TIK 製品は、テーマパーク、商業施設、建築照明、屋外公演、その他の大規模及び中規模の施設に最適です。

## EIDOLON 150

IP66

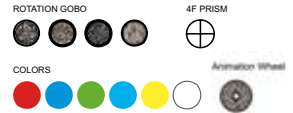

屋外使用可能なゴボプロジェクトです。ローテーションゴボはカラーホイール、プリズムなどを組み合わせ多彩な演出を行える汎用モデルです。

## EIDOLON RIPPLE 150

IP66

EIDOLON RIPPLE 150 は屋外使用可能なウォーターエフェクトマシンです。2枚のリプルエフェクトホイールと4色のカラーホイールを使用し、多彩な演出を行えます。アングルも30°～60°と幅広く調整が出来るため、建物の壁面や床面などに小さまざまに照射することが可能です。

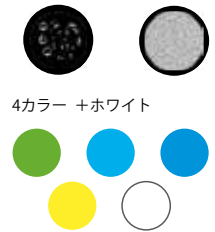

## EIDOLON PROFILE 150

IP66

EIDOLONPROFILE 150 は90°可変可能な4枚のマニュアルブレードを搭載し、20°～40°のマニュアルズームを搭載しております。ゴボを使用した演出も可能です。

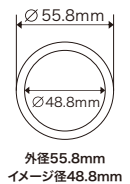
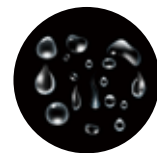

	EIDOLON 350	Eidolon150	RIPPLE150	PROFILE150
電源	AC100-240V, 50/60Hz	AC100-240V, 50/60Hz	AC100-240V, 50/60Hz	AC100-240V, 50/60Hz
消費電力	350W/ 実測値	162W/ (実測値)	145W/ 実測値	165W/ 実測値
光源	350W(White LED)	100W ホワイト	100W ホワイト	150W RGBAL 素子
アングル	8~40°	20°~40°	30°~60°	20°~40° / マニュアル
ストロボ	0~25Hz	0-25Hz	0-25Hz	0-25Hz
モード	STANDARD/25CHS,BASIC / 20CHS	BASIC13ch, Standard16ch	BASIC8ch, Standard11ch	HSIC/8ch, Simple/8ch, ColorMode 8bit/11ch, Color Mode 16bit/17ch
ローテートゴボ	7+ オープン (フロー / シェイク)	4 ゴボ + ホワイト	-	1 ゴボホイール
カラー	x1(ダイクロイックx7 + 白、レインボーエフェクト)	5 カラーホイール + ホワイト	4 ダイクロイックフィルター + ホワイト	-
プリズム	3 枚	4F プリズム	-	-
アニメーション	双方向性ローテ / スピード可変	1 ホイール	2リプルエフェクトガラスホイール、水平垂直アプローチ	-
シャッター	-	-	-	マニュアルフレームシャッター
フォーカス	-	リニア	リニア	マニュアルフォーカス / ズーム
動作環境温度	-20℃ ~+45℃	-20℃ ~+45℃	-20℃ ~+45℃	-20℃ ~+45℃
筐体	アルミダイキャスト	アルミダイキャスト	アルミダイキャスト	アルミダイキャスト
プロトコル	DMX512, RDM	DMX512, RDM	DMX512, RDM	DMX512, RDM
IP レート	IP66	IP66	IP66	IP66
寸法	605x343x250 mm	WHD198 x 198.5 x 454 mm	WHD198 x 198.5 x 454 mm	WHD198 x 198.5 x 454 mm
重量	23kg	9.2 kg	8 kg	-
ゴボサイズ 外径	22.8mm/ デザイン径:19mm	-	-	-
ゴボサイズ 厚み	ガラス 2.6mm/ ステンレス 1mm	-	-	-

# 防滴ムービングライト

## TORNADO Series



### PRISM



8 Facet



24 Facet

IP 65

### STATIC GOBOS

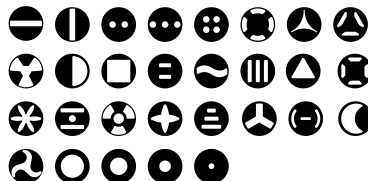

### COLOR

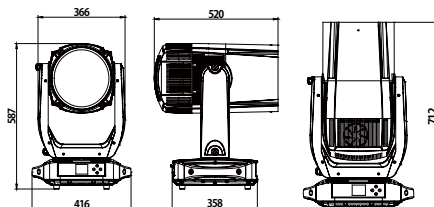

## TORNADOSUPER BEAM

Arc-Tik 「Tornado Super Beam」は 260W レーザー光源を採用した防水ムービングビームライトです。230mmの超大型レンズから平行ビームに近い1°の極狭ビーム角により、50mの距離でビーム径はわずか

0.87m、約 83500luxの非常に高い照度を誇ります。ビームは強く、鋭いエッジで、高効率の光学系で形成されたビームは都市景観、文化観光照明、コンサート、テーマパークなどに適しています。

TORNADO	SUPER BEAM	400 HYBRID	400 WASH	300 BEAM	200 BEAM
電源	AC100-240V 50/60Hz	AC100-240V 50/60Hz	AC100-240V 50/60Hz	AC100-240V 50/60Hz	AC100-240V 50/60Hz
消費電力	400W(カタログ値)	460W/ 実測	400W(カタログ値)	460W/ 実測	160W/ 実測
ドライブカレント	-	5A	4.8A	5A	5A
光源	260W Laser light source	LED 300W	RGBW 20W X19	LED 300W	LED 100W
アングル	1 度	3-30 度	6-45°	2 度	1.7 度
パン・チルト	540° /270° (8-16bit)	540° /270°	540/220°	540° /270°	540° /270° (8-16bit)
モード	BASIC/STD/EXT	Basic 20 / STD 24 / EXT 28 ch	HSIC 16/SSP 14 / TOUR 18 / TR16 25 / CMY 19 / PIXEL 89ch	Basic 20 / STD 24 / EXT 28ch	Basic 12 / STD 15 / EXT 18ch
CTO	3000K-8000K motorized CTO	-	-	-	-
コントロール	DMX、RDM	DMX / RDM	DMX / RDM	DMX / RDM	DMX / RDM
カラー	19 + ホワイト、 レインボウエフェクト	CMY ホイール	RGBW 混色	9 + ホワイト、 レインボウホイール	9 + ホワイト、 レインボウホイール
スタティックゴボ	29 ゴボ + open	-	-	-	-
ローテートゴボ	-	8 ゴボ + ホワイト、 シェイク・フロウエフェクト	-	8 ゴボ + ホワイト、 シェイク・フロウエフェクト	8 ゴボ + ホワイト、 シェイク・フロウエフェクト
プリズム	8 面、24 面プリズム	5F プリズム	-	16F プリズム	8 +16F x1/ ライナープリズム
フォーカス	リニア	モーター	-	モーター	モーター
アニメーションホイール	-	有り	-	-	-
プロット	1	1	-	1	-
動作環境温度 /IP レート	-20°C ~45°C / IP65	-20°C ~45°C / IP65	-20°C ~45°C / IP65	-20°C ~45°C / IP65	-20°C ~45°C / IP65
筐体	アルミダイキャスト 難燃性プラスチック	アルミダイキャスト 難燃性プラスチック	アルミダイキャスト 難燃性プラスチック	アルミダイキャスト 難燃性プラスチック	アルミダイキャスト 難燃性プラスチック
寸法	416 x 587 x 520 mm	416 x 356 x 670 mm	H488 x W416 x D356 mm	416 x 356 x 670 mm	416 x 483 x 280 mm
重量	39kg	40 kg	23 kg	28 kg	22 kg
信号ケーブル	Y バラケール先バラ 2m	Y バラケール先バラ 2m	Y バラケール先バラ 2m	Y バラケール先バラ 2m	Y バラケール先バラ 2m
電源ケーブル	電源用 先バラケーブル 2m	電源用 先バラケーブル 2m	電源用 先バラケーブル 2m	電源用 先バラケーブル 2m	電源用 先バラケーブル 2m

# 防滴ムービングライト

arctik

## TORNADO 400HYBRID / C5M

IP 65



設備向け防滴仕様のハイブリッドムービングヘッドです。高効率の光学系、3～30度の広いズームアングルを持ち、力強いビーム・スポット・ウォッシュが一体となったハイブリッドな構成となっております。テーマパーク、商業施設、長期の屋外ライトアップイベント等の様々なシーンでご利用頂けます。※オプションでCSM重塩害塗装でのオーダーも承ります。

arctik

## TORNADO 400 WASH

IP 65

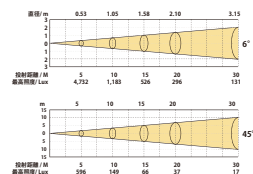

設備向け防滴仕様のムービングウォッシュライトです。ナローなビームからワイドなウォッシュまでカバーするズームアングル6~45°と19個のLED素子はピクセルマッピングが可能。屋外のコンサートやイベント、遊園地、テーマパークやランドマーク、ホテル等での使用に最適です。

arctik

## TORNADO 300 BEAM

IP 65



設備向け防滴仕様のビームタイプの小型ムービングライトです。強力でパワフルな出力を実現し、2°の太くて鋭いビームを提供します。高速かつ正確な X/Y 動作に加え、高速なゴボカラーエフェクト、16 ファセットプリズム、アニメーションホイールを搭載しています。屋外のコンサートやイベント、遊園地、テーマパークやランドマーク、ホテル等での使用に最適です。

arctik

## TORNADO 200 BEAM

IP 65



設備向け防滴仕様のビームタイプの小型ムービングライトです。強力でパワフルな出力を実現し、1.7°の太くて鋭いビームを提供します。高速かつ正確な X/Y 動作に加え、高速なゴボカラーエフェクト、デュアルプリズムオーバーレイエフェクトを搭載しています。屋外のコンサートやイベント、遊園地、テーマパークやランドマーク、ホテル等での使用に最適です。



# 防滴リニアウォールウォッシュライト

## GRAZE Q series

**GRAZE Q9**  
AM711 XLET



**GRAZE Q27**  
AM713 XLET



**GRAZE Q18**  
AM712 XLET



**GRAZE Q36**  
AM714 XLET



仕様	
電源	AC100-240V, 50/60Hz
プロトコル	DMX512, RDM
アングル	15°
コントロール	Q9 なし / Q18:2 /
セクション	Q27:3 / Q36:4
調光	16bit
IN/OUT	8 芯ケーブル
IP レート	IP67
動作環境温度	-20°C ~ +45°C
筐体	アルミダイキャスト
	オプション アクセサリ
コントロール BOX	AM710
8 芯延長ケーブル	0.5m / 1.5m / 3m / 5m

フロストフィルター		
単アングル	水平 x 垂直	
20° filter	"60° x1° filter	"30° x1° filter
30° filter	"1° x60° filter	"30° x60° filter
40° filter	"1° x30° filter	"60° x30° filter
60° filter	"1° x40° filter	"40° x1° filter

アークティック「GRAZE Q Series」は、マルチチップ LED を搭載した新世代のリニアウォールウォッシュライトです。サイズは 4 種類、RGBL 4in1 LED 搭載モデルをご用意しています。IP67 のシームレスな筐体に、電源とドライバーがランプボディに組み込まれています。さまざまな建物構造に適用するための柔軟な照明装置です。

**AM710**



Control box (AM710)

RGBL Model	GRAZE 9Q	GRAZE 18Q	GRAZE 27Q	GRAZE 36Q
LED 素子	RGBL 4in1 LED x 9	RGBL 4in1 LED x 18	RGBL 4in1 LED x 27	RGBL 4in1 LED x 36
消費電力	20W	40W	60W	80W
光束	733lm	1460lm	1860lm	2800lm
ピークインテンシティ	5,350 cd (15°)	15,000 cd (15°)	20,000 cd (15°)	23,525 cd (15°)
寸法	H 80 W 305 D 77 mm	H 80 W 610 D 77 mm	H 80 W 915 D 77 mm	H 80 W 1220 D 77 mm
重量	1.2kg	2.1kg	3.2kg	4kg
AM710 コントロールボックス				
AM710 AC100V	18 台	10 台	7 台	4 台
最大接続数 AC200V	48 台	23 台	14 台	9 台



# ムービングエフェクトバー

ムービングエフェクトバー

## DIAMOND BACK



横並びに配置する際に、突起を出して  
連結させることができます

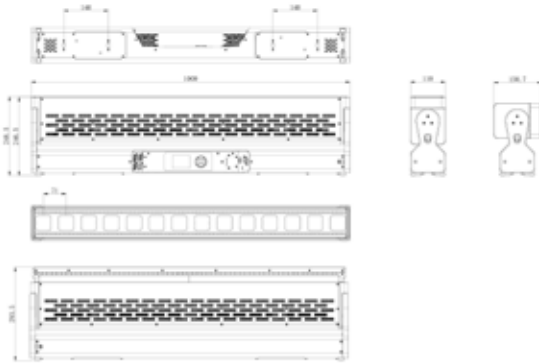

入出力コネクタ



ブラケット取付例

EK PRO「DIAMOND BACK」はトータル1100W (RGBW+CW+WW) LED素子による完璧なカラーブレンディングと多彩なエフェクトを備えたチルトムービングマルチエフェクトバーライトです。ズームレンジは3°~56°で最大出力60,000lmを誇ります。上下に配置された、無指向性ストロボタイプLEDはWW/CWでの色温度コントロールが可能。2700K(Ra92)~8,000K(Ra81)プロトコルはDMX,Art-Net,RDMに対応し、制御はDMX/Art-Net,DMX+Art-Netの3種類からお選びいただけます。ピクセルコントロール時、RGBW\*14ピクセル、WW+CW28ピクセル、合計42ピクセルを制御。DMX+Art-Net制御ではコンソールDMXとメディアサーバーからのArt-Netを別々で制御が可能な為、Art-Netマージのゲートが無くとも、トラブルなくピクセルマッピングが行えます。内蔵マクロも秀逸で、メディアサーバーを接続せずとも、動きのあるエフェクトやビジュアルエフェクトが素早く行えます。

DIAMOND BACK	
電源	AC100-240V 50/60Hz
消費電力	700W(実測値)
光源	RGBW+CW+WW, 1100W, LED
出力	60K lm(peak value)
照度	24000Lux@3m(3°)
色温度	2700K~8000K
CRI	WW=90
アングル	3°~56°
チルト	205° (16bit)
カラー	RGBW+CW+WW
ストロボ	0~30Hz
ディマー	4ディマーカーブ
プロトコル	DMX512/RDM/ArtNet+DMX512
DMX Ch	14CH/32CH/118CH
ピクセルマッピング	14+28 (合計 42)
メニュー	重力センサー付き 2.83インチ TFT
電源接続	IP パソコン IN/OUT
信号接続	3pin(or 5pin) DMX IN/OUT, 最大 32台
動作環境温度	-10°C ~45°C
寸法	1000 x 110 x 284.5mm
重量	20.3kg
冷却	空冷・ノイズレスファン
アクセサリ	電源ケーブル・オメガブラケット 3in1 フライトケース定価 80,000円

# ムービングエフェクトバー

ムービングエフェクトバー

## ALLIGATOR



フロント

バック



寸法図

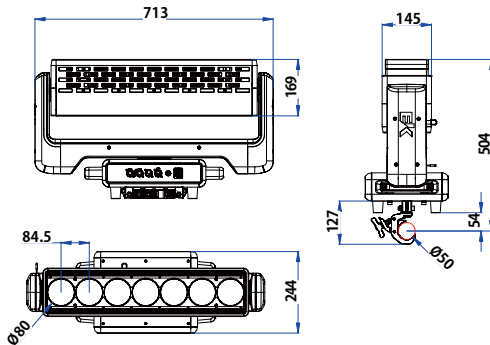

フロント

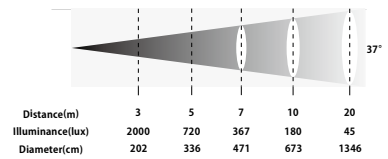
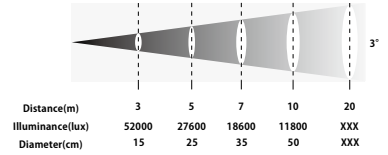

バック

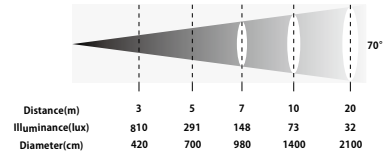

底面に折りたたみ式取付クランプを2つ搭載  
従来のオメガプラケットタイプも選択可能です

「ALLIGATOR」は DIAMONDBACK の裏側に RGB LED ストロボを搭載した斬新なアイデアのフィクスチャーです。フロントには DIAMONDBACK 同様の 420W+280W・バック 700W と両面に光源を持ち無制限パン・チルトを備えた強力なムービングエフェクトバーです。フロントビーム/ウォッシュパネルは最大 9600lm、バックストロボパネルは最大 18000lm に達します。上下に配置された、無指向性ストロボタイプ LED は WW/CW での色温度 2700K(Ra92) ~ 8,000K(Ra81) のコントロールが可能です。DMX+Art-Net 制御ではコンソール DMX とメディアサーバーからの Art-Net を別々に制御が可能な為、Art-Net マージのゲートが無くとも、トラブルなくピクセルマッピングが行えます。内蔵マクロも秀逸で、メディアサーバーを接続せずとも、動きのあるエフェクトやビジュアルエフェクトが素早く行えます。

ALLIGATOR	
光源	フロント RGBW 420W+WW+CW 280W バック RGBW 700W
Lumen	9,600lm 以上 (フロントビーム/ウォッシュ)
Lux	52,000lux @ 3M
TM30-15rg/rf	98/93
TLCI	70
アングル	フロント 3~37° バック 70°
パン・チルト	制限なし
カラー	RGBW+WW+CW/RGBW
CTO	2,800K~8,000K
ストロボ	0-30Hz
PWM	600/1200/2000/4000/6000Hz/25kHz
ディマー	16bit 4カーブ
電源	AC100-240V 50/60Hz
消費電力	1600W (実測値)
信号接続	5pin DMX in/out リンク上限 32台
電源接続	パワコン入力 ※入力ケーブル側コネクタはカスタムお見積り承ります。
プロトコル	DMX/RDM/ARTNET
DMX ch	26/50/84/98ch
筐体	難燃性プラスチック/スチール 黒マット仕上げ
冷却	低ノイズファン
動作環境温度	0-45℃
寸法	713 x 244 x 451 mm
重量	27.8kg

# LED ムービングスポットライト

LED ムービングスポットライト

EK

## K65 IP

IP 65



5°

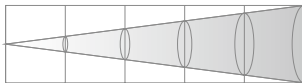

距離 (M)	5	10	15	20	30
LUX(LX)	90000	22500	10000	5625	2500
直径 (M)	0.43	0.87	1.3	1.74	2.58

51°

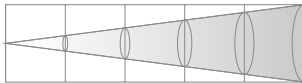

距離 (M)	5	10	15	20	30
LUX(LX)	2000	500	222	125	56
直径 (M)	4.66	9.34	13.9	18.6	27.9

COLOR WHEEL



ROTATING GOBO



FIXED GOBO



FRAMING SHUTTER



ANIMATION

EK PRO「K65IP」は光源に1000W LED モジュール搭載した高出力なツアーグレードのLED ムービングプロファイルスポットです。屋外での使用用途に耐えるIP65 準拠。36,000ルーメンという高出力かつ1:10ズームシステムを搭載し、スポット、ウォッシュ、アニメーション、フレーミング、CMY/CTO、プリズムとフルスペックの機能を装備。1000Wクラスの屋外用フィクスチャーの中では非常にコンパクト/軽量となっております。屋外イベント、野外コンサート、テーマパーク、イルミネーションのライトアップまで様々な会場にご利用いただけます。ボディの底面には、折りたたみ式取り付けクランプが2つ装備しています。従来のオメガブラケットタイプも選択可能です。

電源	AC100-240V 50/60Hz	信号接続	XLR5pin DMX in/out, リンク最大 32 台
電源接続	パワコン in TRUE1 タイプ	DMX ch	スタンダード (39ch) エクステンデッド (41ch)
消費電力	1450W( 実測値 )	冷却	ヒートパイプ + ノイズレスファン
パワーファクター	0.96/230V	動作環境温度	-10°C ~ 45°C
プロトコル	DMX/RDM	筐体	マグネシウムダイキャスト・黒マット
光源	1000W 6700K LED	寸法	390 x 330 x 762 mm
出力	36,000 lm(HP)	重量	総 40kg( 本体 38.8kg + クランプ x2 個 1.2kg)
色温度	3200k ~ 6700k	ビームアングル	5-51° エレクトリック
CRI	CRI ≧ 68	パン・チルト	540° / 270° (16bit)
PWM	40k	カラー	CMY+CTO+ カラーホイール (6+open)
アニメーション	1 ホイール	ゴボ	1 ローテートゴボ (6+open)
ストロボ	0-30Hz エレクトリック	ゴボ径	外形 26.9mm( ± 0.2mm), イメージ径 20.5mm
ディマー	4 ディマーカーブ	フレーミング	独立 4 ブレード / ± 35° レンジ / ± 60° システム
プリズム	4F プリズム	アイリス	15 枚羽 15%~100% モーター
		フロスト	1° ~ フロスト 0-100% リニア

# ビームウォッシュライト

## ビームウォッシュライト



### R2

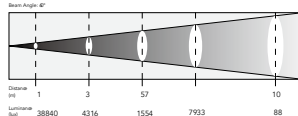
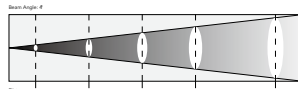

#### COLORS



EK PRO「R2」は4°～60°リニアズームを備えたビームウォッシュライトです。CRI最大 97 と非常に演色性に優れお芝居等での人物照射に適しています。プロトコルはDMX、RDM、Artnetに対応し、個別にLEDを制御することができます。CT補正用の独立チャンネル、2700K～6500Kの色温度プリセット、色相/彩度/色合いの調整（緑～マゼンタ）など微細な色彩のコントロールが可能です。12,400 lmの光量は中規模から大規模の現場に対応し、4～60°の15倍ズームはウォッシュからビームライトとしての運用までカバーします。またピクセルマッピングに対応しており、従来のムービングウォッシュ用途だけではなく演出の可能性を広げます。Art-NetやKling Netプロトコルに対応することで多くの灯体を運用する場面で簡単に通信のインフラを整えることができます。

電源	AC100-240V 50/60hz
消費電力	930W 実測値
光源	40W RGBW LED x19pcs
ズームアングル	4° -60°
出力	12,400 lm
電源接続	パワコン in/out
混色	RGBW
マクロ	カラー、パターン、ストロボ、パンチルト
レイヤー	BGレイヤーの調光、ストロボ、パターン、CT、マクロ
ストロボ	1-20Hz
ディマーカーブ	4種
パンチルト	540° /270°
プロトコル	DMX/RDM/ArtNet
信号接続	XLR in/out, RJ45
メニュー	TFT ディスプレイ +4 ボタン
筐体	プラスチック、アルミニウム
冷却	アクティブファン
寸法	421 x 257 x 482 mm
重量	18.2 kg
取付	付属オメガブラケット
オプション	4台入リッツアーケース 定価 80,000円

## ビームウォッシュライト



### R3

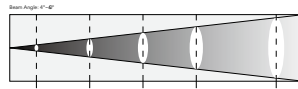

#### COLORS



EK PRO「R3」は4°～60°リニアズームを備えたビームウォッシュライトです。CRI最大 97 と非常に演色性に優れお芝居等での人物照射に適しています。プロトコルはDMX、RDMに対応しています。ノーマルとターボ2つのパン/チルト速度モードでクイックなムービングを可能としております。寸法 30cm 四方程度のコンパクトサイズながら光源が40wのRGBW LED素子を7つ搭載しており、4,600 lmも光量を提供します。ズームアングル4°～60°までの幅広い15倍ズームを搭載し、1台でビームライトから幅広い範囲までをカバーすることができます。重量は6.6kgと非常に軽量で重量制限の厳しい環境においても設置台数に困りませんので小規模から中規模までの会場でご利用いただけます。



電源	AC100-240V 50/60hz
消費電力	260W 実測値
光源	40W RGBW LED x7pcs
ズームアングル	4° -60°
出力	4,600 lm
電源接続	パワコン in/out
混色	RGBW
マクロ	カラー、ストロボ、ストロボ
ストロボ	1-30Hz
ディマーカーブ	4種
パンチルト	540° /270° ノーマル・ターボ
プロトコル	DMX/RDM
DMX ch	16/20
信号接続	XLR in/out,
メニュー	TFT ディスプレイ +4 ボタン
筐体	プラスチック、アルミニウム、マットブラック
IP レート	IP20
冷却	アクティブファン
寸法	249 x 183 x 345 mm
重量	6.6 kg
取付	付属オメガブラケット
オプション	8台入リッツアーケース 定価 80,000円

# LED ムービングスポットライト

## LED ムービングスポットライト



### K1 SPOT HR/HP



#### COLORS

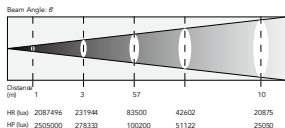

#### GOBOS

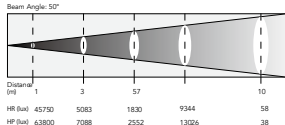
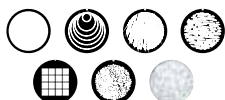

EK PRO「K1 SPOT HR/HP」は高出力1kw LEDを搭載したムービングスポットライトです。世界のステージが求める機能を凝縮した最も先進的なオートフレーミングフィクスチャーです。画期的な光学系によりフラットなスポットと鮮やかなゴボを投影し、あらゆるビームアングルで最大の光出力を備えています。彩度の高いカラーを実現するCMYカラーミキシングとシャープなシャッターフレーミングと優れたゴボシェーピングにより演出の可能性が広がります。HRは高CRIモデル、またHPは高出力モデルとなっています。

電源	AC100-240V 50/60Hz
消費電力	1,280W/ 参考値
光源	1,000W 6,000K LEDx1
CRO (HR)	90
ズームアングル	6 ~ 50°
出力 (HR)	CRI>90
電源接続	Truecon
混色	リニア CMY+ リニア CTO+ カラーホイール
パンチルト	540° /270°
CTC プリセット	2,600 ~ 6,000K
ローテートゴボ	6+OPEN
アニメーション	独立、速度可変
フレーミングシャッター	独立 4 ブレード / 回転
フォーカス	モーター・オートプリセット
アイリス	1 - 5° 0-100%
フロスト	デュアルリニアライト・ヘビーフロスト
ストロボ	0-30hz ・ デイマー：ディマーカー4種
プリズム	4 ファセット・双方向回転・速度可変
プロトコル	DMX/RDM/Art-Net/WDMX
DMX ch	38/39ch
信号接続	XLR in/out, RJ45 in/out
ディスプレイ	TFT 480x320mm カラー
寸法・重量	513x402x911 mm ・ 54.7 kg

## LED ムービングスポットライト



### K2 SPOT HR/HP



#### COLORS

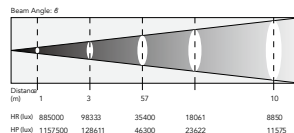

#### GOBOS

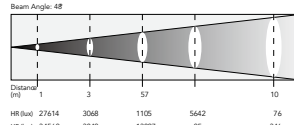
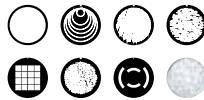

EK PRO「K2 SPOT HR/HP」は高出力500w LEDを搭載したムービングスポットライトです。画期的な光学系によりフラットなスポットと鮮やかなゴボを投影し、あらゆるビームアングルで最大の光出力を備えています。彩度の高いカラーを実現するCMYカラーミキシングとシャープなシャッターフレーミングと優れたゴボシェーピングにより演出の可能性が広がります。HRは高CRIモデル、またHPは高出力モデルとなっています。

電源	AC100-240V, 50/60Hz
消費電力	556W 実測値
光源	HP 580W 6,500K LED/ HR 540W 6,000K LED
ズームアングル	6~48°
出力	HP 18,000 lm / HR 14,600 lm
電源接続	Truecon in/out
混色	リニア CMY/CTO/ カラーホイール
K2 HP	CRI>85 (CRI フィルター)
K2 HR	CRI
シャッターシステム	4 ブレード (± 35°) 回転性 (± 45°)
ローテートゴボ	7+ オープン
アニメーション	独立・双方向回転
アイリス	5-100%
プリズム	4 ファセット・双方向回転・速度可変
フォーカス	オートプリセット
ストロボ	1-30Hz
ディマー	ディマーカー4種
プロトコル	DMX/RDM
DMX ch	33/34ch
信号接続	XLR3pin/5pin in/out
メニュー	TFT +5 ボタン
筐体	ポリカーボネイト + アルミニウム ・ 冷却：ファン
寸法・重量	400x707x412 mm 32 kg
取付	オメガブラケット

# LED ムービングスポットライト

LED ムービングスポットライト



## H1

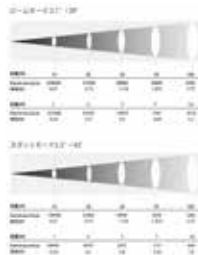
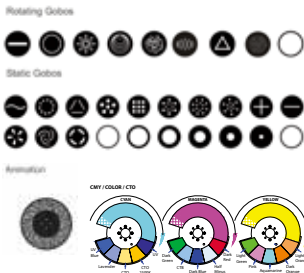
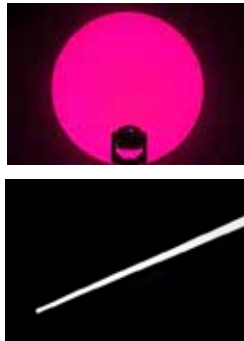
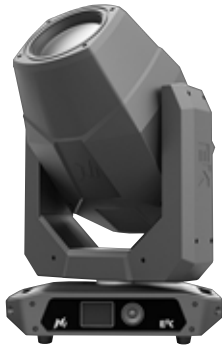

EK PRO「H1」は480W USHIO lampを光源としたビーム、スポット、ウォッシュ3つのモードを兼ね備えた強力なムービングライトです。非常にシャープなビームモード(2.1°~29°)では620,000lx@10mを実現。スポットモードでは2.3°~42°のビームアングルを備えており細い平行光から広がりのあるウォッシュまで照射することができます。優れた発光効率によりパワフルながら省エネを実現しあらゆる現場での運用に適しています。スポットモードでは、光がより均一に拡散され視覚効果は抜群です。カラーミックスも特徴のある3枚のホイールを備えており、カラーミックスからCTO、ステッピングカラーまで多彩に演出表現が可能です。2種類のプリズムとアニメーションホイールとの組み合わせでエフェクト効果も幅広く演出することができます。レンタル/ツアー機材として、またホール、アリーナ、スタジアムまでご利用いただけます。

Model	H1	
電源	AC100-240V 50/60Hz	出力 155k Lux @20m
消費電力	660W/200V(実測値)	色温度 7,000K
光源	480W (Ushio NSL480)	制御 DMX,RDM
カラー	CMY+15 フィルター	カラー CMY+15 フィルター
ゴボ	1 スタティックホイール (19+open)	アングル ビーム 2.1° ~29°
フォーカス	1 ローテートホイール (8+open)	スポット 2.3° ~42°
モーター制御	アニメーション	1 ホイール
プリズム	4 ファセット, 8 ファセット	動作環境 -10°C ~+45°C
信号端子	3pin/5pin XLR in/out	電源接続 TrueCon in
寸法	400x400x626 mm	重量 25kg

LED ムービングスポットライト



## K SMART PROFILE

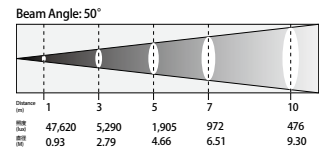
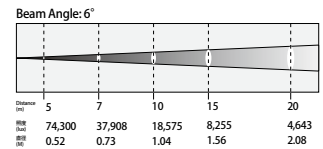

EK PRO「K SMART PROFILE」は600W 6,000KのLEDを搭載したパワフルなムービングプロファイルスポットです。アングルは力強いビーム 6°幅広い50°までフィールドの一貫性を伴った非常に均一なスポットです。CMY + CTOによりカラーミキシングのスムーズな調整が可能です。また、アニメーションホイール、1%~100%まで調整可能なフロスト、ローテーションゴボホイール、4面プリズムなど演出家の要求に応える多彩な機能を搭載しています。±35°の可動域と±60°の回転性を持った4枚のブレードにより緻密で正確なフレーミングを可能にします。

Model	K SMART PROFILE	
電源	AC100-240V, 50/60Hz	プロトコル DMX512/RDM
消費電力	780W 実測	DMX Ch 33CH
信号接続	3pin+5pin DMX In/Out	電源接続 パソコン In/Out
寸法	355 x 257 x 593 mm	重量 25.1 kg
光源	600W LED	出力 20300lm
CRI	90 (CRI filter)	色温度 6000K
パン / チルト	540° / 270° (16 bit)	アングル 6° ~50° (16 bit)
カラー	CMY+CTO+7 フィルター +open	プリズム 4F プリズム
ゴボ	7 ローテートゴボ + オープン	ストロボ 0 ~ 30HZ
フレーミング	4 ブレード±35°, 回転性±60°	動作環境 -10°C ~ 45°C
フロスト	1° / 5° 0~100% light forst	
アニメーション	ホイール	



# RDM キット / ケース

LED ブラインダーライト



## BLINDER2 IP



ウォームホワイト 140w 2x COB LED を光源とした 2 灯タイプのオーディエンスブラインダーライトです。ハロゲン式のブラインダーと同様の効果が得られるレッドシフトモードを搭載しています。

PWM 周波数プリセットを内蔵し、様々なシャッター速度に対応します。付属オメガブラケットを用いて 2 台の BLINDER2IP を 4 モールブラインダーとしてスタックできます。

オプションブラケット

2 灯用

水平 2 灯用

1 灯用縦型

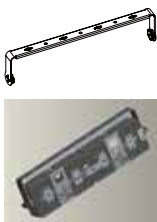

Model	BLINDER 2 IP		
主電源	AC100-240 V、50/60 Hz	消費	142W(実測)
光源	2 x 140W 2,800K LED	出力	1310 LUX @ 3m
アングル	ビーム 60°	ストロボ	1-30Hz
	フィールド 98°	調光	0 ~ 100%調光
プロトコル	DMX512 / RDM	DMX ch	1/2/3/4/5/8
PWM レート	600 Hz / 1200 Hz / 2000 Hz / 4000 Hz / 25 kHz	ディママー	3 種 + リニア
		ディレイ	
電源接続	IP SEETRONIC パワコン IN/OUT	信号接続	XLR 5pin IN/OUT
ハウジング	マグネシウム合金	仕上げ	マットブラック
IP グレード	IP65	冷却	ネガティブ
付属	電源ケーブル、オメガブラケット x1	動作環境	-10°C ~45°C
オプション	クランプ・セーフティワイヤー	ケース温度	80° C
寸法	432 x 100 x 230mm	重さ	6 kg

RDM&DMX 診断ツール



プラダンケース / 受注生産 各種

## RDM Xpress Kit



付属品



RDM & DMX 診断ツールキットです。内蔵バッテリーにて動作可能です。RDM 搭載のコンソールと同様に、フィクスチャーの発見、ラベルの編集、スタートアドレスやパーソナリティーの変更、フィクスチャーごとの様々なオプションの変更に対応しております。DMX テスト機能もあり、DMX データセンド、レシーブ、レシーブしたデータをシーンに記憶してシーケンスとしてプレイバック可能です。

Model	RDM Xpress Kit		
電源	内蔵バッテリー駆動	ポート	充電用 Micro USB ポート
ケーブル	内蔵ケーブルテスタ	寸法	100 x 70 x 39 mm
変換アダプター	3 ~ 5ピン変換用 2種	重量	350 g
入出力	1/0 DMX 入出力用 5PIN XLR F/M	付属品	XRL 変換: 3F/5M x1 3M/5F x1 Micro USB ケーブル x1 ベルトキャリングホルダー x1 5M/先バラケーブル



フィクスチャーの安全な保管・運搬に  
コストパフォーマンスの高いオーダーケース

灯体を 2 灯収納可能なオリジナルプラダンケースです。内部はツアー中の移動の振動にも耐えうる構造になっており、開閉や出し入れも容易です。また、ケーブルやクランプなどの収納スペースも設けてあり、ケーブルやマニュアルなどの小物も全て入れておくことができます。ケースを重ねた場合にも四隅にストッパーがついておりズレを防ぎます。受注オーダー対応品です。パーライト、ムービングライトなどサイズや形状に応じて受注しています。

# ムービングウォッシュライト

防滴ムービングウォッシュライト



## NEPTUNE 300 WBS

IP 65



IP65 仕様の軽量コンパクトなムービングウォッシュです。光源には昨今のトレンドとなっている RGLB LED を採用し、RGBW 光源では再現できないイエローの表現色が豊かになり色域が大幅にアップ、出力も約 30%アップしました。調光システムは非常にスムーズな 16bit を採用し、ズームレンジは 3.5 度～50 度とビームから広範囲のウォッシュまで対応しております。(ウルトラナローモード搭載) 明るさは 3.5°時 5m@16600lx とビームの艶やかな演出が可能です。外周には LED が仕込まれておりリングエフェクトによる効果的な演出がプラス出来ます。非常にレスポンスの良い X/Y は 38db のローノイズ設計、ボディー素材にはマグナリウム合金を採用し 10kg と軽量です。

電源	AC100-240V, 50/60Hz
消費電力	実測値 :345W(POWER)/340W(LIVE)/265W(STUDIO)
光源	40W RGLB Osram x7
ビームアングル	3.5~35°
フィールドアングル	5~50°
ズームレンジ	3.5~50°
照度	@5m 16600lux (3.5°) / 2160lux (50°)
全光束	2941lm
ディマー	0-100%16Bit DIM4+off
PWM	1200/2400/4000/6000/25000 Hz
パン / チルト	540° /220° (8-16bit)
ストロボ	0-25Hz エレクトリック
プロトコル	DMX512、RDM、W-DMX (option)
パーソナリティ	HSIC(20ch)SSP(18ch)TOUR(22ch)TR16(27ch)CMY(21ch)PIXEL(24ch)
IP レート	IP65
端子	パワコン in/out TRUE1 タイプ, XLR3pin/5pin in/out
ファンモード	LIVE/STUDIO/POWER
冷却 / 動作環境	強制冷却 / -20 ~ +45°C
接続	電源 / Power in/out, 信号 / XLR3pin/5pin in/out
寸法 / 重量	290x227x369mm / 10kg
認証	CE,PSE
付属品	オメガブラケット薄型 x2, ワイヤー 1.5m x 1

ムービングウォッシュライト



## PLUTO 8000 WBX



「PLUTO 8000 WBX」は、RGLB 40W 光源 x19 を使用した高出力かつ軽量、ワイドズームレンジのムービングウォッシュライトです。光源には RGLB LED を採用し、RGBW 光源では再現できないイエローの表現色が豊かになり色域が大幅にアップ、出力も約 30%アップしました。ズームレンジは 3.5 度～60 度とビームから広範囲のウォッシュまで対応しております。(ウルトラナローモード搭載) 明るさは 3.5°時 5m@47440lx とビームの艶やかな演出が可能です。3 セクションの LED リングコントロールエフェクトとハニカム部の外周に仕込まれたマスクエフェクトにより、エフェクティブな演出効果をもたらします。冷却システムが強化されており、パワーモード設定時は高出力と安定した性能を維持し、電力損失はほとんどありません。

電源	AC100-240V 50/60Hz
消費電力	835W(実測値)
光源	19*40W RGLB Osram +RGB ring(マスクエフェクト)
ビームアングル	3.5-38°
フィールドアングル	6-60°
ズームレンジ	3.5~60°
照度	@5m 47440lux (3°) / 1705lux (60°)
全光束	9543lm
Pan/Tilt rotation	540° /220° (8-16bit)
ディマー	0-100%16Bit
PWM	1200/2400/6000/25000Hz
パワーモード	LIVE/STUDIO/POWER
ストロボ	0-25Hz エレクトリック
コントロール	DMX512、RDM
パーソナリティ	HSIC/SSP/TOUR/TR16/CMY/PIXEL
動作環境・IP レート	0-45°C・IP20
冷却	強制
スペシャル	Pan/Tilt ブラックアウト, ユーザーレンジ
電源接続	Power in/out
信号接続	5pin in and out
USB	TYPE-C ファームウェアアップデート用
筐体	難燃性プラスチック / スチール / 黒マット仕上げ
寸法 / 重量	352x256x461 mm / 14.7kg
付属品	オメガブラケット薄型 x2, ワイヤー 1.5m x1
ミキシング	CCS3 対応, 24 プリセットカラー 14 CCT プリセット 1800~10000k

# 防滴ムービングライト

防滴ビームウォッシュライト



## NEPTUNE 1500 PROFILE

IP 65



NEPTUNE 1500 PROFILE

フィクストゴボ



ファイアプレート



CMY-CTO



カラー

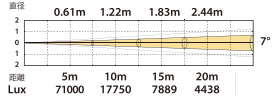
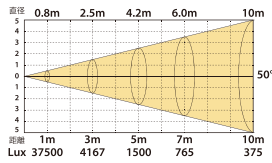

高効率LEDを搭載したムービングスポット + プロファイルです。1:7倍ズーム7~50°を有します。出力は71,000lx @ 5mで、高速で正確なモーターが滑らかで高速な回転をすることができます。また、任意の多角形を切り取ることができるイメージカットシステムを備えています。ウォーターエフェクトや火炎エフェクトを生み出すアニメーションホイールを装備しています。

電源	AC100-240V 50/60Hz
消費電力	1,300W/ カタログ値
ドライブカレント	4A
光源	1,000W モジュール
アングル	7-50°
電源接続	パワコン
信号接続	XLR3pin/5pin 入出力、RJ45
パンチルト	540/270° (8-16bit)
プロトコル	DMX512、RDM、ART-NET、SACN、web server、
パーソナリティ	BASIC/36ch、STD/42ch、EXT/47ch
ローテートゴボ	7ゴボ + ホワイト、フロウ、シェイク
スタティックゴボ	8ゴボ + ホワイト、フロウ、シェイク
カラー	カラーホイール x1 (6 ダイクロフィルター + ホワイト)
CMYK	CMY ホイール、リニア CTO
プリズム	5 ファセットプリズム
フレーミング	4 シャッターブレード、各個別制御可、± 45°
アニメーション	ホイール x1
アイリス	5-100% マクロによるリニア調整可
フォーカス	リニア
ズーム	リニア
フロスト	1 フィルター
筐体	難燃性プラスチック、アルミダイキャスト、黒
動作環境 / IP レート	-20 ~ 45°C / IP65
寸法	500x364x845 mm
重量	57kg

防滴ムービングビームライト



## NEPTUNE SUPER BEAM

IP 65



PRISM

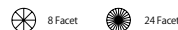

STATIC GOBOS

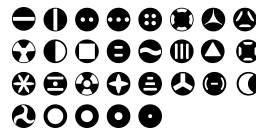

COLOR

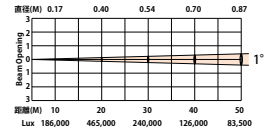

260W レーザー光源からアングル1°のシャープで強力なビームを放つムービングビームライトです。230mmの超大型レンズはわずか1°の極狭ビーム角から出力される光は平行光線に近く、50mの距離でビーム径は87cm、照度は約83,500luxです。29種のゴボと19種のカラー、8面プリズム + 24面プリズム、CTO/CTB フィルターの組み合わせにより多彩な演出が可能です。都市景観のライトアップやイルミネーション、テーマパーク、コンサートまで。

Model	Neptune SUPER BEAM
電源	AC100-240V 50/60Hz
消費電力	380W/ カタログ値
電源接続	パワコン
信号接続	3/5pin XLR in/out, RJ45 in/out
光源	260W レーザー
アングル	1°
パンチルト	540/270° (8-16bit)
モード	Basic/STD/EXT
プロトコル	DMX/RDM/Art-Net/Sacn/Web server
ゴボ	スタティックゴボホイール (29+ ホワイト)
カラー	カラーホイール (19 カラー + ホワイト)
CTO	3,000K-8,000K / モーター
プリズム	8F x1, 24F x1
フォーカス	リニア
動作環境温度	-20°C ~ 45°C
IP レート	IP65
寸法	416x358x712 mm
重量	39kg
筐体	難燃性プラスチック / アルミダイキャスト

# 防滴ビームウォッシュライト

防滴ビームウォッシュライト



## NEPTUNE 400 WASH

IP 65

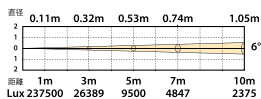
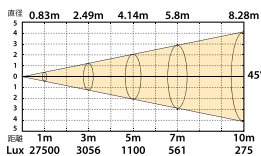

「NEPTUNE 400 WASH」は、高性能で軽量の IP65 LED ウォッシュムービングヘッドです。リングコントロールおよび個々の LED ピクセルエフェクトが可能です。HSIC カラーマネジメントシステムは、必要な色を簡単に拾うことができます。特許取得済みの保留中の CCS テクノロジーにより、すべてのパッチで色の一貫性が保証されます。テーマパーク、アミューズメント、ランドマークビルディング、商業広場、野外公演、イベントなどに理想的なツールです。

Model	Neptune 400 WASH
電源	AC100-240V,50/60Hz
ドライブカレント	1.2A
光源	19x20w / RGBW
アングル	6-45°
パンチルト	540° /220°
ディマー	0-100% 16bit
冷却	強制冷却
プロトコル	DMX,RDM,Art-Net,SACN
ストロボ	0-25Hz
モード	HSIC(16),SSP(14),TOUR(18),TR16(25),CMY(19),PIXEL(89)
筐体	アルミダイキャスト・黒
動作環境温度	-20 ~ +45°C
IP レート	IP65
電源接続	パワコン in
信号接続	XLR3pin/5pin in/out, RJ45 in/out
寸法	416 x 356 x 488 mm
重量	23kg

防滴ビームウォッシュライト



## NEPTUNE 400 FX WASH

IP 65

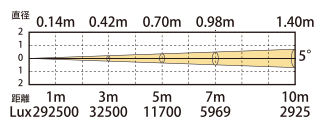
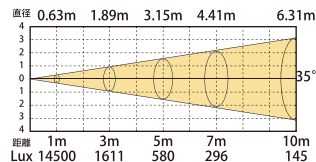

「NEPTUNE 400 FX WASH」は、7x40W と 60W の RGBW LED、1つの LED リング効果、優れた光学設計を組み合わせたウォッシュタイプのムービングヘッドです。HSIC システムは色彩を簡単かつ早く混合し、鮮やかな色彩効果を生み出します。個々のピクセル制御による非常に完璧な動的効果を得ることができます。5 ~ 35° の広いズーム範囲非常に軽量の 22KG の小型コンパクト。屋外コンサート / イベント、商業団地、テーマパーク、アミューズメントパーク、レンタルツーリングマーケットに理想的な製品です。

Model	Neptune 400 FX WASH
電源	AC100-240V 50/60Hz
消費電力	430W
ドライブカレント	4A
光源	40w(RGBW)x7 + 60W(RGBW)
ビームアングル	5-35°
電源接続	パワコン
信号接続	XLR5pin 入出力, RJ45
パンチルト	540° /270°
ディマー	0-100% 16bit
冷却	強制冷却
プロトコル	DMX512・RDM・ARTNET・SACN・WDMX(オプション)
パースナリティ	SSP(21ch), Tour(26ch), TR16(33ch), CMY(27ch), HSIC(23ch), PIXEL(48ch)
プリズム	1x8 ファセット 双向回転、速度可変
LED リング	RGB カラー・環状レインボーエフェクト
特殊エフェクト	マジックカレイドスコープ
筐体	アルミダイキャスト・黒
動作環境	-20 ~ +45°C
IP レート	IP65
寸法	416 x 356 x 488 mm
重量	23 kg

# 防滴ビームスポットライト

防滴ビームライト



## NEPTUNE 400 HYBRID

IP 65

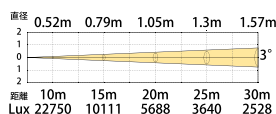
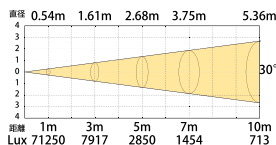

「NEPTUNE 400 HYBRID」は強力なビームを備えたハイブリッドムービングヘッドです。高効率の光学系、3～30°の広いズームアングルを持ち、強いビームとスポット効果による演出が可能となっております。速くて静かな X / Y の動作、プロ仕様の高品質カラーホイール、静的で美しい回転ゴボホイール、二重プリズム効果（5面と線形プリズム）を持っています。野外コンサート / イベント、商業団地、テーマパーク、遊園地、レンタルツーリングマーケットに最適な製品です。

Model	Neptune 400 HYBRID
電源	AC100-240V 50/60Hz
消費電力	460W
ドライブカレント	5A
光源	300W x1
アングル	3-30°
電源接続	パワコン
信号接続	seetronic XLR 5pin 入出力、RJ45
パナチルト	540° / 270° (8-16bit)
ディマー	0-100% 16bit
プロトコル	DMX512・RDM・ARTNET・SACN・WDMX(オプション)
パナチリティ	BASIC(20ch)、STANDARD(24ch)、Extended(28ch)
ローテーションゴボ	8ゴボ + ホワイト (ゴボフロウ、ゴボシエイク、双方向回転)
スタティックゴボ	12ゴボ + ホワイト、(ゴボフロウ、ゴボシエイク)
カラー	CMY ホイール (8 ダイクロフィルター + ホワイト、レインボーエフェクト)
プリズム	5 ファセット x1、双方向回転、速度可変、
フォーカス	リニア
フロスト	1 フロストフィルター、リニア
筐体	難燃性プラスチック、アルミダイキャスト、黒
動作環境	-20 ~ +45°C
IP レート	IP65
冷却	強制冷却
寸法	416 x 356 x 670 mm
重量	34.5kg

防滴ビームスポットライト



## NEPTUNE 550 HYBRID

IP 65



「NEPTUNE550HYBRID」は NEPTUNE400HYBRID の寸法 / 重量をほぼそのままに開発された 450W LED モジュール搭載の非常に高出力な屋外対応のハイブリッドムービングライトです。従来モデルに比べ出力が最大 30% UP し、特徴的なアニメーションホイールが追加されました。3-30°のズームシステムを搭載し、ビーム、スポット、ウォッシュ、アニメーションエフェクトなどハイブリッドな演出が可能です。ビーム演出時に最適なスタティックゴボ 7 種と 5 面プリズムにより多彩なビームの演出が可能です。スポット演出時に最適なローテーションゴボ 7 種、CMY ホイール + カラーホイール、アニメーションホイール等非常に充実された装備を持っています。ライティングデザイナーの意のままに野外コンサート / イベント、商業団地、テーマパーク、遊園地、レンタル、ツーリングマーケットに最適です。

Model	Neptune 550 HYBRID
電源	AC100-240V,50/60Hz
消費電力	POWER : 640W , LIVE : 635W , STUDIO : 397W
光源	550W x1 白色モジュール (OSRAM) 7000K ± 100
ズームレンジ	3° - 30° (※更新予定)
全光束	14700lm
照度	@5m 115,400 lx(3°) 、 3,376 lx(30°) (※更新する可能性有)
パン / チルト	540° / 270° (8-16bit)
ディマー	0-100% 16Bit ディマーディレイ / カーブ D IM4 種 +OFF
ズーム	電動モーター
フォーカス	電動モーター ノーマル / オートフォーカス (9 プリセット)
フロスト	0 ~ 100%リニア 1 フロストフィルター
プリズム	5 面プリズム x1
プロトコル	DMX、RDM、Art-NET、sACN、W-DMX (オプション)
スタンドアロン	マスター / スレーブ カスタム x 2
パナチリティ	Basic : 22ch / STANDARD : 26ch / EXTEND : 30ch
CCS	非対応
動作環境温度	-20°C ~ 45°C
IP レート	IP65
電源端子	パワコン True1 タイプ in/out , 信号 : XLR 5pin in/out
信号端子	EtherCON x 2 in/out
パワーモード	Power/Live/Studio
筐体	難燃性プラスチック / スチール / 黒マット仕上げ
寸法 / 重量	416x356x670mm / 35.4kg
認証	CE , MET , PSE
付属品	オメガブラケット x2 セーフティーワイヤー x1 1.5 m パワコンケーブル x 1
オメガブラケット	標準タイプ x2 重量 : 計 600g
別売オプション	1 台入りダンブラ、2 台入り海外製ツアーケース

# 防滴ムービングライト

## 防滴ムービングビームライト



### NEPTUNE 300 BEAM

IP 65

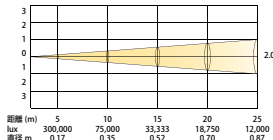
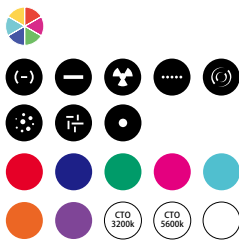

ライトソース 200W ホワイト LED を搭載、屋外ツアリングに対応した軽量かつコンパクトな防滴ムービングライトです。ビームアングル 2° のビームは屋内外問わず迫力のあるビーム演出が可能。(高照度 5m 30 万 Lux) ローテートゴボ、カラーホイール、カラーエフェクトホイール、2種のプリズムを内蔵しており、様々な演出が可能です。野外コンサート、イベント、商業施設、テーマパーク、遊園地、レンタル、ツーリングマーケットに最適です。

Model	Neptune 300 BEAM
電源	AC100-240V 50/60Hz
消費電力	320W/ カタログ値
光源	200W 7200K ケールホワイト LED
出力	5 m@ 300000LX
ビームアングル	2 度
フォーカス	電動リニア
パン/チルト	540/270°
パーソナリティ	BASIC 13CH/STANDARD 18CH/EXTEND 19CH
カラー	2CTO (5600K+3200K) +7 カラー +OPEN
プリズム	5 面ライナープリズム /8 面 +16 面プリズム
ゴボ	8 枚 +OPEN(ゴボフロウ、ゴボシェイク、ローテーション)
プロトコル	DMX512,ARTNET,sACN,(オプション W-DMX)
ゴボサイズ	外形 10.4 mm イメージ 6.4 mm 厚み 0.6 mm(交換非推奨)
信号接続	防滴 5pin in/out ETHERCONx2
電源接続	パワー in/out (TRUE1 タイプ)
パワーリギング	100V 最大 2 台 /200V 最大 4 台
筐体	難燃性プラスチック /アルミダイキャスト
冷却 / 動作環境	強制冷却 /-20 ~ +45°C
IP レート	IP65
寸法 / 重量	411x 280 x 603mm / 28 k g

## 防滴ビームスポットライト



### NEPTUNE 200 BEAM

IP 65

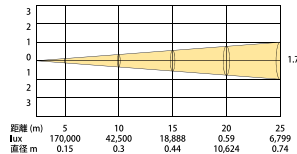

Silver Star「NEPTUNE 200 BEAM」は、信じられないほど強くで強力な出力を提供する小型のビームムービングヘッドです。アングル 1.7° のしっかりとした太さとシャープでクリーンなビームを兼ね備えています。高速で正確な X / Y の動き、プロ仕様のビーム効果、高速マルチゴボチェンジとクリーンな投影が可能です。野外コンサート / イベント、遊園地、テーマパーク、レンタルツーリングマーケットに最適です。

Model	Neptune 200BEAM
電源	AC100-240V 50/60Hz
消費電力	160W
ドライブカレント	3.8A
光源	100W x1
アングル	1.7°
電源接続	パワコン in/out
信号接続	XLR3pin/5pin 入出力、
パンチルト	540° /270° (8-16bit)
データー	0-100% 16bit
プロトコル	DMX512・RDM・ARTNET・SACN・WDMX(オプション)
パーソナリティ	BASIC(13ch)、STANDARD(16ch)、Extended(19ch)
ローテーションゴボ	8ゴボ + ホワイト (ゴボフロウ、ゴボシェイク、双方向回転)
カラー	CMY ホイール (9 ダイクロフィルタ + ホワイト、レインボーエフェクト)
プリズム	8+16 ファセット x1、双方向回転、速度可変、
フォーカス	リニア
フロスト	1 フロストフィルタ、リニア
筐体	難燃性プラスチック、アルミダイキャスト、黒
動作環境	-20 ~ +45°C
IP レート	IP65
冷却	強制冷却
寸法	410 x 280 x 483 mm
重量	21kg



# LED ムービングスポットライト

## ムービングスポット



### PLUTO 1400 Profile



SILVERSTAR「PLUTO 1400 PROFILE」は、高出力 LED ムービングスポット + プロファイルで、超効率的な光学システム、ズーム 5° -55°、最大出力は 100000lx@ 5m です。大きなパン・チルト角度だけでなく、スムーズで高速な PLUTO 1400 PROFILE は、あらゆる多角形を切り取ることができるイメージカットシステムを備えています。PLUTO1400PROFILE には、ダイナミックなウォーター・ファイヤーエフェクトを生み出すアニメーションホイールが装備されています。シアター、宴会場、商業施設、レンタルパフォーマンス市場向けに設計されています。

Model	PLUTO 1400 PROFILE (688SC)
電源	AC100-240V,50/60Hz
消費電力	1500W / カタログ値
光源	1200W 素子
アングル	5-55°
CRI	72
電源接続	パワコン in/out
信号接続	3/5pin in/out, RJ45in/out
パンチルト	540/270°
プロトコル	DMX/RDM/Art-Net/SACN/WDMX オプション /WebServer
ローテータングゴボ	7 ゴボ + ホワイト
スタティックゴボ	8 ゴボ + ホワイト
カラー	1x ホイール (6 ダイクロフィルター + ホワイト)
CMYK	CMY ホイール, リニア CTO 機能
プリズム	5F プリズム x1, リニアプリズム x1
フレーミングシステム	4 ブレード (-45-45°)
アニメーション	1x ホイール
アイリス	5-100%
フォーカス	リニア
ズーム	リニア
フロスト	2x フロストフィルター
寸法	438x283x827mm
重量	42kg

## ムービングスポット



### PLUTO 800 Profile

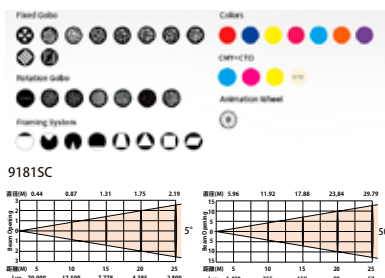

ズームアングル 5-55°のハイパワー LED プロファイルです。あらゆる多角形を切り取ることができるイメージカットシステムを備えており、ズーム、フォーカス、プリズム、カラーホイール、CMY、ゴボホイール、アイリス、フロストを使用して、高品質のビームカラーとゴボを組み合わせた演出が可能です。またダイナミックなウォーター / ファイアエフェクトを生み出すことができるアニメーションホイールが装備されています。

Model	PLUTO 800 PROFILE (9181SC)
電源	AC100-240V 50/60Hz
消費電力	880W (カタログ値)
電源接続	パワコン in
信号接続	3/5pin XLR in/out, RJ45 in/out
光源	800W 素子
アングル	5-55°
CRI	72
パンチルト	540/270°
プロトコル	DMX,RDM,Art-Net,SACN,WEB server,WDMX(オプション)
ローテートゴボ	7gobo+ ホワイト, フロウ, シェイク
カラー	10gobo+ ホワイト, フロウ, シェイク
CMYK	CMY ホイール x1(7 ダイクロフィルター + ホワイト)
プリズム	5F プリズム
フレーミング	4 ブレード ±45°
アニメーション	1
アイリス	5-100% リニアマクロ
フォーカス	リニア, モーター
ズーム	リニア, モーター
フロスト	1 フィルター
冷却	空冷
寸法	438 x 282 x 746 mm
重量	35kg
筐体	難燃性プラスチック

# LED ムービングスポットライト

ムービングスポット



## PLUTO 600 Profile V2



高速、正確で効率的なモーターを備えたステージライトの最終形態とも呼べるべきもので、滑らかで高速な回転も可能です。パンケットホール、レンタルパフォーマンス市場向けのデザインです。OSRAM 素子使用

Fixed Gobo



Cutting Disk



Fire Plate



Model	PLUTO 600 PROFILE	
電源	AC100-240V 50/60Hz	出力 880W
ドライバカレント	3A	光源 600W White LED x1
信号端子	XLR3+5pin in/out, Ethercon in/out	電源端子 パワコン in/out
機能	リニアフォーカス、リニアズーム、フロストフィルター	ディマー 0~100% 16bit パン 540° チルト 270°
プリズム	5 ファセット、双方向	チルト 270°
カラーホイール	7 ダイクロフィルター + ホワイト/レインボー	プロトコル DMX ART-NET, RDM WDMX(オプション)
ゴボスタティック	10+ ホワイト、フロウ、シェイク	ズーム 7-50°
ゴボローテート	7+ ホワイト、フロウ、シェイク	アイリス 5~100% マクロ
筐体	難燃性プラスチック・黒	IP レート IP20
寸法	483 x 293 x 720mm	重量 34 kg

ムービングスポット



## PLUTO 550 HYBRID



450W LED モジュール搭載の非常に高出力かつ軽量のハイブリッドムービングスポットです。3-30°のズームシステムを搭載し、ビーム、スポット、ウォッシュ、アニメーションエフェクトなどハイブリッドな演出が可能です。

Model	PLUTO 550HYBRID
電源	AC100-240V 50/60Hz
消費電力	670W(実測)
光源	450W LED
アングル	3-30°
電源接続	パワコン
信号端子	XLR 3pin/5pin in/out, RJ45
パン・チルト	540° /270° (8-16bit)
冷却	強制冷却
プロトコル	DMX512, Art-Net, RDM, WDMX(オプション)
パーツナリティ	Standard29ch, Basic22ch, Extend31ch
ローテートゴボ	7+ ホワイト、シェイク、フロウ
スタティックゴボ	10+ ホワイト シェイク、フロウ
カラー	CMY ホイール、1 カラーホイール (7 ダイクロフィルター + ホワイト)
プリズム	5F プリズム x1
アニメーション	1 ホイール
フォーカス	モーター、リニア
ズーム	モーター、リニア
フロスト	1 フィルター
筐体	難燃性プラスチック 黒
動作環境温度	0-45℃
IP レート	IP20
寸法	358 x 249 x 654 mm
重量	25.7 kg

# LED ムービングスポットライト

ムービングスポット



## PLUTO 350



5° ~ 35°のズームシステムを搭載し、ビーム、スポット、ウォッシュなど様々な照射が可能です。静音駆動のパンとチルトは、レンジをユーザ指定でき、よりの確で細やかな演出が可能です。

Model	PLUTO 350	
電源	AC100-240V 50/60Hz	消費電力 450W
光源	OSRAM 350W LED x1	ドライブ カウント 3A
CTO	3000K-8000K	ディマー 0~100% 16bit
アイリス	5~100% マクロ	パン / チルト 540° / 270°
プロトコル	DMX、Art-Net、RDM	ズーム 5-35°
コントロール	STANDARD, 25ch/BASIC 22ch	プリズム 4ファセットプリズム、
カラーホイール	CMY ホイール、レインボー 8 ダイクロフィルタ + オープン、	機能 アイリス、フロスト、 フォーカス、ズーム
ローテーションゴボ	8 + オープン、ゴボフロー、 シェイク、双方向回転	固定ゴボ 12 + ホワイト
信号端子	3pin in/out, 5pin in/out	電源端子 ハワコン in/out
筐体	難燃性プラスチック・黒	IP レート IP20
使用環境	ドライロケーション	
寸法	359x249x596mm	重量 18kg

ムービングスポット



## PLUTO 250

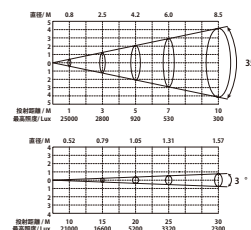

3° ~ 35°の電子ズームシステムを備えた中型 LED ハイブリッドムービングヘッドです。ズームを最小の3°に絞った時は迫力のあるビームスポットとして使用可能です。

Model	PLUTO 250	
電源	AC100-240V 50/60Hz	消費電力 340VA
光源	OSRAM 250W White LED x1	ドライブ カウント 4A
アイリス	5~100% マクロ	パン / チルト 540° / 270°
プロトコル	DMX、RDM	ズーム 3~35°
コントロール	STANDARD/20ch、BASIC/17ch	プリズム 5ファセットプリズム
カラーホイール	8 ダイクロフィルタ + ホワイト	機能 リニアフォーカス、 リニアズーム、 ソフトエッジフィルタ
ローテーションゴボ	8 + ホワイト、ゴボフロー、 ゴボシェイク、双方向	固定ゴボ 12 + ホワイト、フロー、 シェイク
信号端子	3pin in/out, 5pin in/out	電源端子 ハワコン in/out
筐体	難燃性プラスチック・黒	IP レート IP20
使用環境	ドライロケーション	ディマー 0~100% 16bit
寸法	360x251x600 mm	重量 17kg

# LED ムービングスポットライト

## ムービングスポット



### PLUTO 200



200W 白色シングルモジュール LED を搭載したコンパクトで軽量のムービングライトです。豊富で高品質なカラーホイールとゴボを搭載しています。CYAN8000XS の後継機種になります。

Model	PLUTO 200		
電源	AC100-240V 50/60Hz	消費電力	260W
光源	OSRAM 200W White LED x1 個	ドライブ カット	3A
アイリス	5~100% マクロ	パン / チルト	540° / 270° (8~16bit)
プロトコル	DMX512, RDM	ズーム	10~30°
コントロール	STD / 20ch, BASIC/17ch	プリズム	3 フェアセット双方向
カラーホイール	7 ダイクロフィルター + ホワイト	機能	リニアフォーカス、リニアズーム、フロストフィルター
ローテーションゴボ	7+ ホワイト、ゴボフロー、ゴボシェイク、双方向	固定ゴボ	10+ ホワイト、フロー、シェイク
信号端子	XLR3, 5pin in/out, RJ45 in/out	電源端子	パワコン in/out
筐体	難燃性プラスチック・黒	IP レート	IP20
使用環境	ドライロケーション	ディマー	0-100% 16bit
寸法	360x251x580 mm	重量	17kg

## ムービングスポット



### PLUTO BEAM

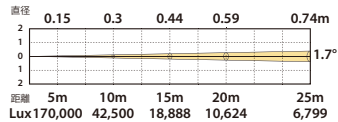

#### Rotation Gobo



#### Effect Gobo Color



シルバースター「PLUTOBEAM」は、130W ホワイト LED をビームアングル 1.7° のナローなビーム角で出力するムービングビームスポットライトです。アングル 1.7° により距離 5m で直径 15cm 17 万 Lux もの高照度を実現した非常に明るくシャープなムービングライトです。スタティックゴボホイール・フィクスドゴボホール・カラーホイール・ダブルプリズムを備え多彩な演出が可能です。プロトコルは DMX512, RDM に対応しています。

Model	PLUTO BEAM		
電源	AC100-240V, 50/60Hz	消費電力	230W(実測値)
光源	130W 7200K クールホワイト	出力	170,000lux
レンズ	φ 150mm	パン / チルト	540° · 270° (8-16bit)
プロトコル	DMX, RDM, W-DMX(オプション)	アングル	1.7°
コントロール	13/15/18ch(BASIC/STD/EXTD)	プリズム	ダブルプリズム
カラーホイール	8+ ホワイト	固定ゴボ	1 ホイール (13+ 白)
電源端子	NAC3MPX/NAC3FPX タイプ	信号端子	5pin XLR in/out
使用環境	0~45°C	IP レート	IP20
寸法	330x249x521 mm	重量	15kg

# LED ムービングウォッシュライト

## ズーム付ムービングウォッシュライト



### MX-CYAN 6000XE mk4



QUAD-COLOR LED 技術により原色から淡色まで優れた色混色と均質な光を実現。LED ユニットを 3 つのセクションに分割コントロールが可能です。※最大出力は INDIGO6000XE と比較して約 20%UP しました。

Model	MX-CYAN 6000 XE mk4	
電源	AC100-240V,50/60Hz	消費電力 315W
光源	20W 4in1(RGBW) x19 個	ドライブカレント 1A
ピークインテンシティ	168000cd	Max. Flux 4000lm
カラーレンジ	16 万 7 千色 (0-100% 彩度)	アングル 8-45°
パン / チルト	540 度 /270 度	ディマー 0-100% (16-bit)
コントロール	DMX512, スタンドアローン, マスタースレーブ	ストロボ 0-20Hz
パーソナリティ	PERSON1 ~ 5	
端子	DMX 入出力 3XLR/5XLR, 電源 パワコン入出力	付属 パワコンケーブル x1, ワイヤー x1, ハンギングブラケット x2
冷却	空冷	動作温度 0 ~ 45 度
寸法	297x270x341mm	重量 10kg

## ズーム付ムービングウォッシュライト



### PLUTO-4000XE mk3



4.5°ナローから 36°ワイドまで幅広い滑らかで精密なズームシステムと均一なカラーミキシング、ピクセルコントロール、非常に高速なパン / チルトで、現場に理想的な光を提供します。DMX512、Art-Net、RDM に対応しており、テレビ局やコンサート、レンタルやホールなどの様々なアプリケーションに適しています。

Model	PLUTO-4000XE		
電源	AC100-240V 50/60Hz	出力	500W
光源	RGBW LED 40W x12	ドライブカレント	2.5A
ストロボ	0~25Hz / 0~100%(16-bit)	ズーム	4.5~36°
プロトコル	DMX512、Art-Net、RDM	パンチルト	540° /270°
入出力	DMX in/out、Power in/out	EtherCon	In/Out
筐体	難燃性プラスチック (V0) 黒	冷却	ファン
寸法	389 x 292 x 411mm	重量	12.5kg

## ズーム付ムービングウォッシュライト



### PLUTO-2000XE mk3



4.5°ナローから 35°ワイドまで幅広いビームアングルを持つLEDウォッシュライトです。プロトコルは DMX512、Art-Net、RDM に対応しています。高効率の 40w x7LED から出力される光はハレーションも少なく非常にパワフルです。

Model	PLUTO-2000XE	
電源	AC100-240V 50/60Hz	出力 350W
光源	Led 40 RGBW x7 個	ドライブカレント 2.5A
ストロボ	0~25Hz / 0~100%(16-bit)	ズーム 4.5~36°
プロトコル	DMX512、Art-Net、RDM	パンチルト 8-16bit + 540° /270°
入出力	DMX in/out、Power in/out	EtherCon In/Out
筐体	難燃性プラスチック (V0) 黒	冷却 ファン
寸法	301 x 293 x 370mm	重量 9.3kg

# ホリゾントライト

LED ホリゾントライト

**SILVER STAR**  
PROFESSIONAL LIGHTING

## AURO CYC 180 HEX IP

IP 65



シルバースター「AuroCyc 180HEX IP」は IP65 の防滴 CYC ライトです。素子は RGBA に LIME CYAN を加えることで、より幅広い演色性を確保しています。また CRI は Ra ≥ 90 を確保しており、均一でムラの無い自然な光を提供します。

110x530xH170(mm) の非常にコンパクトな筐体で、重量も 6kg と比較的軽く、底面には天吊りに対応できるようなオムニブラケットの取り付けに対応しています。本体付属のバンドアは非常に切れが良く、状況に対応しやすい仕様です。ビームアングルは 70° と広く、AuroCyc180HEX IP 1 台で広範囲のエリアをカバーできるので、ローアホリゾントライトとしての運用に適しています。

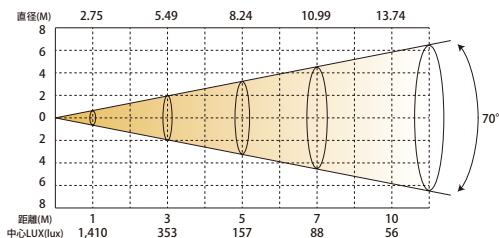

Model	AURO CYC 180 HEX IP	
電源	AC100-240V 50/60Hz	
光源	RGBALC LED 素子	
CCT	1800k-10000 k	
アングル	70°	
ディマー	0 ~ 100% 16bit	
プロトコル	DMX512 RDM	
パーソナリティー	HSIC(7ch)	
電源接続	パソコン TRUE1 in/out	

LED ホリゾントライト

**SILVER STAR**  
PROFESSIONAL LIGHTING

## ROXCYC TZ IP

IP 65

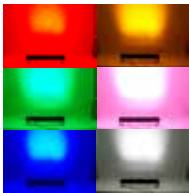

防滴仕様のロウワーホリゾントライトです。ハロゲン灯体との同時オペレーションに威力を発揮いたします。信号 / 電源の入出力コネクターは、Seetronic 社製キャンオン及び TRUE1 タイプパソコンを採用しております。また、従来のインドアモデルより 40% 出力アップしております。

Model	ROXCYC TZ IP		
電源	AC100-240V 50/60Hz	出力	140w
LED 素子	CREE 3w R x18/G x18/Blue x18/W x9/A x9	ドライブカレント	350mA
Max Flux	2180+ lumen, Lux@2m 4700+, 照射距離 20m	ズーム	30° x30°
使用環境	-20 ~ 45℃ ドライロケーション	冷却	ファン
接続	DMX in/out, power in/out	プロトコル	DMX512
寸法	985 x 64 x 73 mm	重量	8.5 kg

LED ホリゾントライト

**SILVER STAR**  
PROFESSIONAL LIGHTING

## PIXICYC/EZ12



PIXICYC2 をベースに改良され素子数 9 個から 12 個に変更し出力は 50% 明るくなりました。多彩な ch モードを搭載しておりますので様々な制御卓でのコントロールが可能です。ピクセルマッピングにも対応しています。

Model	PIXICYC/EZ 12		
電源	AC100V~240V, 50/60Hz	消費電力	150W
光源	12 x 10W(RGBW)	ドライブカレント	950mA
カラーレンジ	16 万 7 千色 (0-100% 彩度)	Max. Flux	2,700 Lux @5m
ディマー	0-100% (16-bit)	ストロボ	0-20Hz
アングル	16°	付属	パソコン電源ケーブル
端子	DMX in/out, power in/out	プロトコル	DMX512
動作温度	-20 ~ 45 度	冷却	対流冷却
寸法	979x183x200 mm	重量	6.3 kg



# Horizontライト

## LED Horizontライト



### NEOCYC



「NEOCYC」は RGB に加えアンバーとライムを追加した繊細な表現を可能とするロウワーホリゾンライトです。RDM, Art-NET プロトコルに対応し多彩な ch モードを搭載しておりますので様々な制御卓でのコントロールが可能です。ピクセルマッピングにも対応しています。

Model	NeoCyc		
電源	AC100~240V 50/60 Hz	出力	320W
LED 素子	30W RGBAL x12	ドライブカレント	600mA
プロトコル	DMX512, RDM, ArtNet	ピークインテンシティ	50000cd
アングル	25° (40° 45° 60°オプション)	ストロボ	0-25Hz
使用環境温度	-20℃ ~ +45℃ ドライロケ	冷却	空冷
接続	DMX in/out, Power in/out		
寸法	966 × 230 × 227mm	重量	12kg

## LED Horizontライト



### MINI CYC IP

IP 65

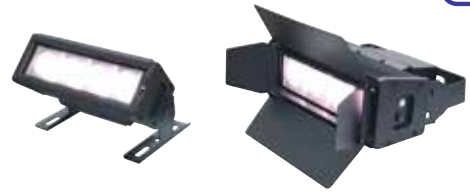

IP65 の防滴ウォッシュライトです。色温度は 1800K から 8000K まで簡単に制御でき、CRI は 90Ra 以上です。優れた RGBAL ミキシング光学効果を持っています。MINI CYC IP は 25° の光学特性を持ち、簡単に角度を変えることができます。HSIC を使うと理性的な混合色システムは容易にあらゆる色を混合することができます。各 LED を個別に、RDM および ARTNET 制御プロトコルを使用して制御することもできます。オプティカルフィルターをワンタッチで交換可能です。

Model	MiniCyc IP		
電源	AC100-240V,50/60Hz	-	
LED 素子	4x30W(RGBAL)	ドライブカレント	700mA
プロトコル	DMX, RDM, ArtNet, sACN	ディマー	0-100% 16bit
アングル	25° (40° /40° x20° ,60° x20° )	CCT	1800k - 8000k
使用環境温度	0 ~ 45℃ ・ IP65	CRI	≥ 90Ra
接続	パワコン in/out XLR3 in/out, RJ45		
寸法	372 x 230 x 253mm	重量	7.8kg

# フレネルレンズスポット

LED フレネルレンズスポット



## FREZNO HEX / TWTC

新たに搭載された KNOB モードにより、瞬時のマニュアルコントロールが可能になりました。ズームは手動式を採用しており、10 度～ 55 度まで可変可能です。また本体の重量バランスも見直され、後部の取っ手が大きくなったことで操作棒でのシュートも容易になりました。ホールやスタジオ、劇場、テレビ、多機能会議室など、中小規模のアプリケーションに最適です。



## FREZNO 250HEX FREZNO 150HEX

Silver Star「FREZNO HEX」は、SILVER STAR 第二世代のフルカラーフレネルレンズスポットです。LED は AUROA150HEX で採用された、RGBALC を採用しております。広い色域と非常に均一なミックスが最大の特徴となっております。ミックスカラーでの最大 RA 実測値 93 となります。バンドア標準付属

## FREZNO 250 TW/TC FREZNO 150 TW/TC

シルバースター「FREZNO TW / TC」は CRI Ra $\geq$ 95 の高効率な LED 素子を採用したフレネルレンズスポットライトです。色温度 3200K モデル (TW) と、色温度 5600K モデル (TC) をご用意しております。TW は CCT 2700k-4500k、TC は 4000k-6500k にそれぞれ調整可能です。バンドア標準付属

Model	FREZNO 250 HEX	FREZNO 150 HEX	FREZNO 250 TWTC	FREZNO150TWTC
電源	AC100-240V 50/60Hz	AC100-240V 50/60Hz	AC100-240V 50/60Hz	AC100-240V 50/60Hz
消費電力	236W (実測値)	103W/実測値	250W/カタログ値	TC108W/TW109W(実測値)
ドライブカレント	0.7A	0.7A	0.7A	0.7A
光源	RGBALC LED 素子 250W x1	RGBALC LED 素子 100W x1	LED 素子 250W x1	LED 素子 100W x1
CCT	1,800k ~ 8,000k	1,800k ~ 8,000k	TW 3,200k (2,700k ~ 4,500k) TC 5,600k (4,000k ~ 6,500k)	TW 3,200k (2,700k ~ 4,500k) TC 5,600k (4,000k ~ 6,500k)
CRI	-	-	Ra $\geq$ 95	Ra $\geq$ 95
CQS	-	-	>95	>95
アングル	10° ~ 55°手動	10° ~ 45°	10° ~ 55°手動	10° ~ 45°
ディマー	0~100% 16bit	0~100% 16bit	0~100% 16bit	0~100% 16bit
プロトコル	DMX512,RDM	DMX512,RDM	DMX512,RDM	DMX512,RDM
パーソナリティ	Basic /3ch, CLR /6ch, SSP/9ch, TOUR/13ch, TR16/20ch, HSIC/7ch, CMY/10CH	CCR / SSP / TOUR/TR16 / HSIC / CMY	UNO/1CHS, DOS/2CHS, VW.D/3CHS, VW.F/6CHS, STD.P/8CHS	UNO/1CHS, DOS/2CHS, VW.D/3CHS, VW.F/6CHS, STD.P/8CHS
電源接続	ハワコン TRUE1 in/out	ハワコン TRUE1 in/out	ハワコン TRUE1 in/out	ハワコン TRUE1 in/out
信号接続	XLR 5pin in/out	XLR 5pin in/out	XLR 5pin in/out	XLR 5pin in/out
冷却	強制対流	強制対流	強制対流	強制対流
動作環境	0°C ~ 45°C	0°C ~ 45°C	0°C ~ 45°C	0°C ~ 45°C
IP レート	IP20	IP20	IP20	IP20
筐体	アルミダイキャスト・黒	アルミダイキャスト・黒	アルミダイキャスト・黒	アルミダイキャスト・黒
寸法	375 x 254 x 393 mm mm	321 x 203 x 363 mm	375 x 254 x 393 mm mm	321 x 203 x 363 mm
重量	8.8 kg	5.3kg	8.8 kg	5.3kg

# フレネルレンズスポット

## LED フレネルレンズスポット

### FREZNO 100 SD



従来のレンズ



新しいコンパウンドアイレンズ



SILVER STAR「FREZNO100 SD」は、従来のフレネルレンズスポットを置き換えるために特別に設計されたスポットライトです。同 STAGER シリーズの ECLISPE 250 SD 同様、インテリジェントパワーマネジメントシステム搭載で、DMX プロトコルと位相制御を自動的に認識することができます。従来モデルよりレンズ面が改良され、コンパウンドアイレンズを採用。中抜けの無い均一な照射が可能となりました。明るさも向上し、1.5 倍以上の出力が可能です。演色指数も大幅にアップ CRI>97。\* 5600K モデルは 20 台以上からの受注生産となります。

### FREZNO ZE2 RGBAL



RGB にアンバーとライムの素子を追加することで、色彩豊かなカラーの演出が可能になりました。HSC カラーマネジメントシステムにより必要なカラーすべてを簡単に表現することができます。色温度は 2700~8000K、16 種類のプリセットカラーが備わっております。テレビ局や劇場、ホール、レンタルなどにご使用頂けます

### FREZNO ZM 1 RGBAL



SILVER STAR「FREZNO ZM 1 RGBAL」は、5 色の LED ソースを搭載した LED フレネルレンズスポットです。HSIC スマートカラーミキシングシステムを搭載し、あらゆるカラーを素早く再現します。色温度は 1800K から 10000K の 14 段階で調節可能で、48 色のプリセットカラーを内蔵しています。

	FREZNO 100 SD	FREZNO ZE2 RGBAL	FREZNO ZM1 RGBAL
電源	AC100-240V, 50/60Hz	AC100-240V, 50/60Hz	AC100 ~ 240V 50/60Hz
消費電力	100W(実測値) (Power 103W/LIVE 100W/STUDIO 73W)	260W(実測値)	92W(実測値)
LED ソース	100W LED San'an Optoelectronics	200W RGBAL	100W RGBAL (Red x6 Green x6 Blue x6 Amber x9 Lime x9)
全光束	5219lm(3200K) / 6350lm(5600K)	-	-
照度 @5m(3200K)	3900lux(3°) / 294lux(60°)	-	-
照度 @5m(5600K)	4140lux(3°) / 310lux(60°)	-	-
色温度		2700~4500K ≥ 90RA 5600~8000K ≥ 85RA	1800K~10000K 93(3200K, 5600K)
Ra			
ズームアングル	10° -60° (手動)	15~45°	15° ~50° / 手動
ディマー	0-100%	0-100%(16bit)	0~100%(16bit)
ストロボ		0-25 Hz	0~25Hz
プロトコル	DMX512, RDM, 位相調光	DMX512, RDM	DMX512 / RDM
パーソナリティ	UNO(1CH),DOS(2CH),STD.O(3CH)	HSIC/SSP/TOUR/TR16/ (8CH/10CH/13CH/19CH)	HSIC(7ch) / SSP(8ch) / TOUR(12ch) / TR16(18ch) / CMY(10ch)
信号端子	3/5pin オスメス	XLR3/5M, XLR3/5F 各 1	XLR3/5M XLR3/5F 各 1
電源端子	ノーマルバワコンタイプ POWER IN/OUT	ノイトリックバワコン i/o	/バワコン IN/OUT
筐体	アルミダイキャスト 黒	アルミ押出形成	ダイキャストアルミニウム
動作環境温度	0-45℃ IP レート	-20~45℃	0 ~45℃
IP レート	IP20	IP20	IP20
冷却	強制対流	強制対流	強制対流
寸法	324 x 281 x 389 mm	510 x 285 x 261 mm	355 x 281 x 388.5 mm
重量	本体 5.8 kg / バンドア 0.8kg	7.6 kg	本体 5.7kg / バンドア 790g
付属品	バンドア/シート枠/ワイヤ バワコンケーブル 1.5m	-	-

# フレネルレンズスポット

LED フレネルレンズスポット



## FREZNO MINI D FREZNO MINI



Silver Star「Frezno Mini / フレズノミニ D」はとてもスタイリッシュなデザインで究極に軽くコンパクトな LED フレネルレンズスポットライトです。ウォームホワイト 3200k およびクールホワイト 5600k( オプション)、マニュアルズームを搭載しズームアングルは 12° -34° です。D モデルは TRI-AC で制御することができます。フレネルデザインと静かな動作で博物館や美術館、TV スタジオ、ギャラリーやホテル、セレクトショップなどに最適です。

### 3200K WARM WHITE

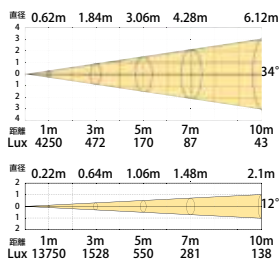

## FREZNO MINI COLOR



FREZNO MINI COLOR は、コンパクトで軽量の RGBW フレネルレンズスポットライトです。色温度は RGBW カラーミックスにて 1800K ~ 10000K まで対応。オンボードマニュアルズームを搭載しており 10° ~ 30° まで変更可能。先に発売しました FREZNO MINI に比べて変更点が RGBW のカラーだけでなく CCT/ カラープリセット、ストロボ、オートモードの機能を備えております。

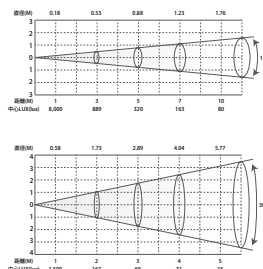

Model	FREZNO MINI D	FREZNO MINI	FREZNO MINI COLOR
電源	AC100-240V 50/60Hz	AC100-240V 50/60Hz	AC100~240V 50/60Hz
消費電力	26W	20W	36W (実測値)
ドライブカレント	0.65A	0.55A	-
光源	40W LED	40W LED	40W RGBW LED
アングル	12-34°	12-34°	10°~30°
CCT	3200k, 5600k	3200k, 5600k	1800K - 10000K
電源接続	パワコン	パワコン	コネクター / 並行接地付き ケーブル / VCT1.5m
ディマー	0-100% 16bit	XLR3pin in/out	DMX3PIN IN OUT
冷却	ダイレクト	0-100% 16bit	0-100% 16Bit
制御	ディマーバック	DMX512,RDM	DMX512,RDM
パーソナリティ	1ch	1ch	HSIC/7ch,SSP/7ch,TOUR/11Ch,TR16/16Cch
筐体	アルミダイキャスト黒	アルミダイキャスト黒	アルミダイキャスト 黒
動作環境	0-45°C IP20	0-45°C ・ IP20	0-45°C ・ IP20
寸法	250 x 164 x 187 mm	250 x 164 x 187 mm	231 x 172 x 187 mm
重量	2.4kg	2.4kg	2.4 K g
付属	-	-	バンドアワー / シート枠 / ワイヤー

# LED カッタースポットライト

## LED カッタースポット



### ECLIPSE PRIME HEX



RGBALCの6カラーLED素子を搭載したプロファイルスポットライトです。RGBAにLIMEとCYANを加えることにより、より幅広い演色性を確保いたしました。演色評価指数も90をオーバーしておりますので自然な光を提供することが出来ます。

### ECLIPSE 250 SD



従来のエリプソイドランプを置き換えるために特別に設計されています。インテリジェントパワーマネジメントシステムは、DMX512プロトコルとSCRを自動的に認識することができます。コンパクトな構造、また省エネルギーによりランニングコストを抑えることができます。

### ECLIPSE 1000 RGBAL



光源に5色(RGBアンバー、ライム)の250W RGBAL LEDを搭載したカッタースポットです。HSIC(色相/彩度/輝度/色温度)カラーマネジメントを搭載し、必要なカラーをすべて表現することが可能です。16色のプリセットカラー、色温度2700~8000K。

従来の代表的なエリプソイドスポットのコボ/エフェクトスロット、バレル、レンズチューブと互換性がありますので既存の設置機材のLED化が容易に実現できます。

### ECLIPSE MID COLOR



「Eclipse MID COLOR180」は、小型・軽量の5色プロファイルで、均一なカラーミキシング、クリアなシェーピングが可能です。インテリジェントカラーマネジメントシステムCCS3.0を搭載し、色の均一性を確保。1800-10000K高いCRI CCTおよび48の頻繁に使用された色を組み込みます。その統合された構造設計、シャッターフレームシステム、および手動ズームレンズ25-50を保持します。

Model	Eclipse Prime Hex	Eclipse 1000RGBAL	Eclipse Mid Color	Eclipse 250SD
電源	AC100-240V 50/60Hz	AC100-240V 50/60Hz	AC100-240V,50/60Hz	AC100-240V 50/60Hz
消費電力	-	300W	170W	240W(カタログ値)
ドライブカレント	-	1.5A	150W RGBAL	-
光源	RGBALC LED 素子 180W × 1	250W RGBAL LED	150W RGBAL	300W LED 素子 x1
CRI	-	>90Ra	-	96 / TCLI : 96 / CQS : 93
CCT	2700k-8000 k	-	1800K-10000K	5,600k
アングル	19° 26° 36° 50°	19° 26° 36° 50°	25° -50°	5° /10° /14° /19° /26° /36° / 50° /15-30° /25-50°
ディマー	0 ~ 100% 16bit	0-100%(16bit)	0-100%16Bit	-
プロトコル	DMX512 RDM	DMX512 / RDM	DMX512 / RDM	DMX / RDM / SCR 調光
パーソナリティー	HSIC(8ch)/SDO(6ch)/Simple(8ch)/Color 8bit(11ch)/Color16bit(17ch)	HSIC(7CHS),SDO(6CHS), Simple(8CHS), Color 8BIT(11CHS)/Color 16BIT(17CHS)	BASIC/SSP/TOUR/TR16/HSIC/CMY	UNO (1CH), DOS (2CH), STD.P (3CH)
電源接続	パソコン TRUE1 in/out	Power in/out	パソコン入出力	パソコン in/out
信号接続	XLR5pin in/out	DMX in/out	XLR 3pin / 5pin 入出力	XLR 3pin / 5pin 入出力
冷却	強制対流	強制対流	強制対流	-
動作環境	0°C ~ 45°C	0°C ~ 45°C	0°C ~ 45°C	-
IP レート	IP20	IP20	IP20	-
筐体	アルミダイキャスト	アルミダイキャスト	難燃性プラスチック V0 黒色	-
寸法 mm	775x370xH581 カッター及びアーム込	700 x 301 x 233mm	524x224x172mm	527x301x499mm
重量	8.5kg	8.5kg レンズ/バレル込 10.3kg	5.6kg	7.7 kg / 先玉なし

# LED カッタースポットライト

## LED カッタースポット

### ECLIPSE 750 IP ECLIPSE COLOR IP

IP  
65



「ECLIPSE 750 IP」は光源に 250W LED を搭載した IP65 の防滴 LED カッタースポットです。消費電力 275W で、15° 3m @ 23611Lux の出力を誇ります。

ECLIPSE COLOR IP

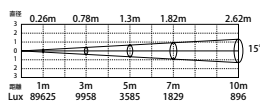

ECLIPSE 750 IP

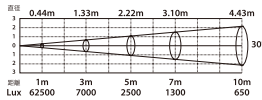
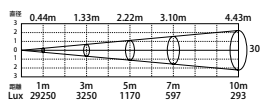
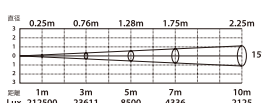

Model	ECLIPSE 750 IP	ECLIPSE 750 IP
電源	AC100-240V 50/60Hz	AC100-240V 50/60Hz
消費電力	275 W	275 W
ドライブカレント	3 A	3 A
光源	250W LED	250W RGBW LED
色温度	3200K, 5600K	3200K, 5600K
演色評価数 (CRI)	≥ 90Ra	≥ 90Ra
アングル	15° ~ 30°	15° ~ 30°
ストロボ	0~25Hz	0~25Hz
制御信号	DMX512, RDM	DMX512, RDM
入出力コネクタ	Power IN/OUT, DMX IN/OUT	Power IN/OUT, DMX IN/OUT
IP レート	IP65	IP65
環境	-20℃ ~ 45℃	-20℃ ~ 45℃
寸法	648 x 344 x 273 mm	648 x 344 x 273 mm
重量	15kg	15kg

## LED カッタースポット

### ECLIPSE MINI HD



コンパクトなカッタースポットです。オプションの LSD フィルターによりソフトエッジが実現出来ます。外部位相制御ディマーによる調光 (シリコンディマー制御) もハロゲン同様に自然な立ち上がりです。外部 0~10V でのコントロールも可能。

アートギャラリー、ホテルのみならず小規模の店舗照明演出、スタジオ等様々な施設の演出に効果的なモデルとなっております。

### ECLIPSE MINI COLOR



40W の RGBW4IN1 LED を搭載した、LED カッタースポットです。手動のズームレンズ 19° ~ 36° を搭載。ECLIPSE MINI HD に比べて RGBW のカラーだけでなく CCT、ストロボ、オートモードの機能を備えています。

Model	ECLIPSE MINI HD	ECLIPSE Mini Color
電源	AC100-240V, 50/60Hz	AC100~240V 50/60Hz
出力	22w	40W( カタログ )
ドライブカレント	1.5A	-
光源	20w led	40W RGBW LED
アングル	19-36°	19° ~ 36°
プロトコル	DMX.RDM	DMX.RDM
CCT	3200k, 5600k	1800K ~ 10000K 14 色
CRI	3200k ≥ 95Ra 5600k ≥ 90Ra	-
CQS	>90	-
信号端子	DMX3 ピン in,out	DMX3 ピン in,out
電源端子	パワコン in/out, 並行接地付き /VCT1.5m	-
筐体	アルミダイキャスト黒	アルミダイキャスト黒
環境	0-45° IP20	0-45° IP20
寸法	648x344x273 mm	344 × 127 × 270mm
重量	1.5kg	1.7kg
付属	-	色枠 x1 ゴボホルダー x1



# 防滴 ZOOM ウォッシュライト

## ズーム付 LED ウォッシュライト



### SUPER NOVA

IP 65



完全に均質化した綺麗な光を照射し、カラードットの問題点を解決しました。ズームシステムはスムーズに 4.5° ~45°までの幅広い角度を確保し、タイトなビームエフェクトから広範囲のウォッシュライトまで可能です。

Model	SUPER NOVA		
電源	AC100-240V 50/60Hz	消費電力	193W
プロトコル	DMX512、RDM	カラー	0~100%(16bit)
コントロール	HSIC/SSP/TOUR/TR16 (9ch/12ch/17ch)	ディマー	0~100%(16bit)
ドライブカレント	4.5A	ストロボ	0-25Hz
端子	DMX in/out、Power in/out	アングル	4.5° ~45°
筐体	アルミダイキャスト 黒 IP65	動作温度	-20°C ~45°C
寸法	250 x 314 x 413mm	重量	8kg

## ズーム付 LED ウォッシュライト



### MYNOVA

IP 65



一つの大きなレンズで完全に均質化した綺麗な光を照射し、カラードットの問題点を解決しました。ズームシステムはスムーズに 4.5° ~36°までの幅広い角度を確保し、タイトなビームエフェクトから広範囲のウォッシュライトまで可能です。

Model	MYNOVA		
電源	AC100-240V 50/60Hz	消費電力	155W
プロトコル	DMX512、RDM	Max Flux	(4.5°) 9000 lux@ 4m
コントロール	HSIC/SSP/TOUR/TR16 (9CH5/9CH5/12CH5/17CH5)	ディマー	0~100%(16bit)
ドライブカレント	2.5A	ストロボ	0-25Hz
端子	DMX in/out、Power in/out	アングル	4.5° ~ 36°
筐体	アルミダイキャスト 黒 IP65	動作温度	-20°C ~45°C
寸法	210X274X387mm	重量	7.3 kg

## ズーム付 LED ウォッシュライト



### NOVA

IP 65



Full Power CCT は RGB の最大出力を 3,200K、4,200K、5,600K、ノーマルと 4 段階に設定することができます。電源部もシートロニック製防滴仕様のパワコンを採用することで、仮設現場において電源の取りまわしが容易に行える設計となっています。本体の重心バランスもシャウトがしやすい様に配慮されており、エンジニアの求める要望に応えられる 1 台となっています。

Model	NOVA		
電源	AC100-240V 50/60Hz	消費電力	85W
プロトコル	DMX512	Max Flux	1200lm 4800 lux@4m
コントロール	HSC/SSP/TOUR/TR16	ディマー	0~100%(16bit)
ドライブカレント	4.5A	ストロボ	0-25Hz
端子	DMX in/out、Power in/out	アングル	4.5° ~45°
筐体	アルミダイキャスト 黒 IP65	動作温度	-20°C ~45°C
寸法	345x242x245 mm	重量	5.5 kg

## ズーム付 LED ウォッシュライト



### MINI NOVA

IP 65



コンパクトな灯体ながら超狭角 3.5~18°のズームを搭載しており、ビームからミディアムウォッシュまでのエフェクトを表現できます。点光源の採用により影の写りをきれいに演出することが可能です。仮設イベント、レンタルなど様々な用途に対応。

Model	MINI NOVA	DMX ch	HSIC / SSP / TOUR / TR16
電源	AC100-240V、50/60Hz	接続端子	パワコン i/o、DMX i/o(Seetronic 製)
消費電力	68W	IP レート	IP 65
光源	RGBW LED 40W x1	冷却	空冷
ドライブカレント	2.5A	動作温度	-20 ~ 45°C
ストロボ	0-25 Hz	筐体	アルミダイキャスト黒
ディマー	0-100%(16bit)	寸法 mm	215 x 135 x 186 mm
ズーム	3.5° ~18°	重量	3.6 kg
プロトコル	DMX512、RDM	付属	シート枠

# 防滴 ZOOM ウォッシュライト

## 防滴 LED ウォッシュライト



### SOLAR2 ZE mk4 / ETZ

IP 65



防滴仕様のズーム機能付き LED ウォッシュライトです。ズーム機能は 8 度から 40 度までリニアに調整が可能です。照明デザイナーの為のあらゆるツアー現場の環境に耐えうるツールとして設計されています。

Model	Solar2 ZE mk4 / ETZ RGBW		
電源	AC100-240V,50/60Hz	消費電力	110W
光源	15W 4 in1 x7pcs	ドライブカレント	950mA
カラーレンジ	16 万 7 千色 (0-100% 彩度)	動作範囲	アーム 230°
照度 / 照射角度	Lux@2m: 12590lux +Max Flux1500lm S1000cd	ストロボ	0-20Hz
ディマー	0-100% (8or16-bit)	ズーム	8-40°メカニカル
制御モード	DMX、オート、音調 マスター/スレーブ	Dimmer Curv	リニア+ CV1~CV3
入出力端子	3XLR・5XLR IN/OUT, Seetronic / パワコン IN/OUT		
筐体 / 塗装 (色)	スチール・黒色・梨地塗装	ディスプレイ	4x7 セグ LED
動作温度	0~45 度	IP レート	65
寸法	191 x 240 x 323 mm	重量	7kg
付属	電源ケーブル 1.5 m ・ワイヤー ディスプレイカバー	オプション	クランプ・ケース

## ズーム付き防滴 LED ウォッシュライト



### SUPER SOLAR2 ZE mk4

IP 66



ズーム機能は 8 度から 40 度までリニアに調整が可能です。QUAD color LED 技術により原色から淡色まで優れた色混色と均質な光を実現。照明デザイナーの為のあらゆるツアー現場の環境に耐えうるツールとして設計されています。

Model	SUPER SOLAR2 mk4 RGBW		
電源	AC100-240V,50/60Hz	消費電力	210W
LED 素子	OSRAM 20W RGBW 14 個	Max Flux	3100lm
カラー	レンジ 16 万 7 千色 (0-100% 彩度)	ピーク	61000cd
コントロール	Tour, Arc1, Arc1.D, Arc2, Arc2.D, Arc2.S, HSV(12ch/3ch/4ch/4ch /5ch/6ch/3ch)	プロトコル	DMX512
ドライブカレント	700mA/1000mA	ディマー	0-100%
動作温度	-20 度 ~45 度	ストロボ	0-20Hz
筐体	ダイキャストアルミニウム 黒 IP65	アングル	8° ~40°
端子	DMX in/out,Seetronic / パワコン in/out	IP レート	IP66
寸法	325x283x236mm	重量	8.6kg

## 防滴 LED ウォッシュライト



### CAM3/EMZ

IP 65



LED 光源は RGB 3in1 より 4in1 に変更する事により表現色が非常に豊かになりました。(1670 万色) 照度は全体で 30% UP されています。より TOUR を意識し、コネクタ I/O も IP65 仕様の Seetronic 社製パワコンとキャノンを採用しました。ツアーや仮設での設置がよりスムーズに行えます。RDM も標準で搭載しております。

Model	CAM3 / EMZ		
電源	AC100-240V, 50/60Hz	消費電力	85W
ピークインテンシティ	10,094 cd	ドライブカレント	350 mA
光源	QUAD RGBW LED x14	出力	1,094 lm
ビームアングル	16 度	ストロボ	0-20 Hz
ディマーカーブ	リニア +3 種 CV1 ~ CV3	ディマー	0-100%
DMX ch	TOUR/TR16/AR1.D/8BIT/16BIT/ SSP/AR1.2/AR2.D/AR2.S	プロトコル	DMX512, RDM
接続端子	パワコン I/O, DMX I/O (Seetronic 製)		
動作温度	-20 ~ 45℃	IP レート	IP 65
筐体	アルミダイキャスト黒	冷却	空冷
寸法 mm	245 x 245 x 205 mm	重量	4.5 kg

## 防滴 LED ウォッシュライト



### CAM3/ETZ

IP 66



屋外仕様の LED パーライトです。明るさなどは従来の CAM3 EMZ と同じながら、ケーブル・コネクタ類が本体から直接出ているモデルがこちらの ETZ で、ケーブル類を本体端子に接続するものが EMZ となります。また IP レートも CAM3EMZ = IP65 に対し、CAM3 ETZ は暴噴流に対して保護する IP66 仕様に変更されています。

Model	CAM3 / ETZ		
電源	AC100V~240V, 50/60Hz	消費電力	85W
消費電力	85W	Max. Flux	1094lm
ピークインテンシティ	10094cd	プロトコル	DMX512
光源	RGBW(各 3W) LED x14 個	ディマー	0-100% (16-bit)
ドライブカレント	350mA	ストロボ	0-20Hz
パーソナリティ	TOUR/TR16/AR1.D/8BIT/ 16BIT/SSP/AR1.2/AR2.D/AR2.S		
端子 (Seetronic IP)	パワコン in/out XLR IN/OUT	アングル	16°
動作温度	-20 ~ 45 度	IP レート	IP66
寸法	245 x 205 x 245mm	重量	4.8kg

# LED ウォッシュライト

## 防滴 LED ウォッシュライト



### AOX ET mk2

IP 66



ファンレス構造の筐体により粉塵から機器を守る他、ファンノイズが発生しないので静かな現場でも問題なく使用できます。堅牢なボディ構造は IP66 に準拠し屋外での設置にも対応いたします。

“Tour CAM/ETZ” 及び、“CAM2/ETZ” とファンクションが共通していますので MIX してご使用して頂きやすい機器です。

Model	AOX2		
電源	AC100-240V 50/60Hz	消費電力	30W
光源	4W(RGBW) x7	ドライブカレント	350mA
アングル	16°	ディマー	0-100% 16bit
信号接続	XLR3pin 入出力、RJ45	電源接続	パワコン in/out
パーソナリティ	8BIT/16BIT/SSP/ARC.2/AR2.D/AR2.S	プロトコル	DMX512・RDM
筐体	アルミダイキャスト、黒	冷却	自然冷却
動作環境	-20 ~ +45°C	IP レート	IP66
寸法	175 x 220 x 228 mm	重量	4.1kg

## LED スポットライト



### APARI SPOT X4



Model	APARI SPOT X4		
電源	AC100-240V 50/60Hz	接続端子	XLR3 in/out
消費電力	22W	IP レート	IP 20
光源	RGBW LED 20W x1		
ドライブカレント	1000mA	動作温度	0 ~ 45°C
ストロボ	0-20 Hz	筐体	アルミダイキャスト黒
ディマー	0-100%(16bit)	プロトコル	DMX512
寸法 mm	212 x 124 x 80 mm	重量	1 kg

## 屋外対応パネルライト



### E-Lite

IP 65



SILVER STAR「E-Lite」は、880個のウォーム/クールホワイトLEDを搭載した屋外対応パネルライトです。均一な色温度ミキシングが特長で、色温度は CCT2,800~6,500K でリニア調整が可能です。CRI は >98 で、完璧な色温度を提供します。とても静音性の高い防滴ファンを採用し、静音が求められる現場でもご利用いただけます。展示会、会議場、博覧会、イベント会場、モーターショー、ライブ配信などのパフォーマンスに最適です。

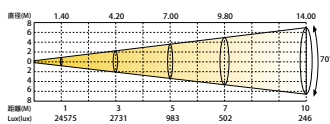

Model	E-Lite		
電源	AC100-240V 50/60Hz	ビームアングル	70°
消費電力	Power 493W, Live 490W, Studio 418W,	フィールドアングル	120°
光源	WW (ウォームホワイト) *440	全光束	50,232lm
San'an Optoelectronics	CW (クールホワイト) *440	ディマー	0-100% 16Bit
照度 5 m	CRI 983 lx(70°) /98	ストロボ	エレクトリック /0-25Hz
PWM	1200/2400/4000/6000/25000Hz	プロトコル	DMX/RDM
CCT	CCT プリセット 10 種 2800K ~ 6000K	IP レート	IP65
フルパワー CCT	4000K/5600K/6000K/ノーマル	動作環境温度	-20° ~ 45°
ディマー	ディレイ /カーブ D IM4 種 +OFF	電源端子	パワコン True1 タイプ in/out
スタンドアロン	スタティックモード / ノブモード	信号端子	XLR 5pin in/out
パーソナリティ	UNO:1ch/VW.D:3ch/VW.F:6ch/STD.P:9ch	認証	CE, PSE
FAN モード	Power= 高速、Live= オート、Studio = 低速、	オメガブラケット	薄型 x 2 重量: 計 600g
筐体 / 塗装	押し出しアルミニウム / 黒マット仕上げ	オプション	1 台入りダンブラ
付属品	オメガブラケット x2 セーフティーワイヤ x1	寸法	652x119x348 mm
	1.5 m / ワンケーブル x 1	重量	本体 11.1kg / ハンドア 1.2kg

# LED ウォッシュライト

## 防滴 LED ウォッシュライト



### AURORA 150 HEX

IP 65



クラシックなホモゲネオスレンズテレビ、劇場、オペラ、スタジオ、展示会、モーターショー、多機能ホールなどに理想的な夢のツールです。シングルアーム仕様で重量 5.9kg と非常に軽量です。プリセット CCT 1800-8000K、CRI は ≥ 90 と非常に明るい仕様となっております。

Model	AURORA 150 HEX		
電源	AC100-240V 50/60Hz	消費電力	142W
光源	150W(RGBALC) x1	ドライブカレント	1A
ディマー	0-100% 16bit	CRI	≥ 90Ra
CCT	1,800~8,000k	アングル	16°
電源接続	パワコン in/out	冷却	強制冷却
信号接続	XLR3pin 入出力	プロトコル	DMX512・RDM
動作環境	-20 ~ +45℃	IP レート	IP65
筐体	アルミダイキャスト 黒	認証	CE, MET
寸法	320x217x418 mm	重量	5.9 kg

## 防滴 LED ウォッシュライト



### AURORA 150 TW

IP 65



クラシックなホモゲネオスレンズテレビ、劇場、オペラ、スタジオ、展示会、モーターショー、多機能ホールなどに理想的な夢のツールです。シングルアーム仕様で重量 5.9kg と非常に軽量です。CCT 3,200k 5,600k、CRI は ≥ 95Ra と非常に明るい仕様となっております。

Model	AURORA 150 TW		
電源	AC100-240V 50/60Hz	消費電力	151W
光源	150W x1	ドライブカレント	1A
ディマー	0-100% 16bit	CRI	≥ 95Ra
CCT	3,200k, 5,600k	アングル	16°
電源接続	パワコン in/out	冷却	強制冷却
信号接続	XLR3pin 入出力	プロトコル	DMX512・RDM
動作環境	-20 ~ +45℃	IP レート	IP65
筐体	アルミダイキャスト 黒	認証	CE, MET
寸法	320x217x418 mm	重量	5.9 kg

## 防滴 LED ウォッシュライト



### AURORA UV

IP 65



「AURORA 110 UV」はウルトラバイオレット 365nm LED と高効率の光学システムを備えた UV PAR フィクスチャです。低消費電力で大出力を提供します。DMX512 で簡単に操作でき、洗練された調光とストロボ、UV 効果により、観客に魔法と夢のような世界を作り出します。

Model	AURORA110UV		
電源	AC100-240V 50/60Hz	信号接続	XLR in/out (5pin)
消費電力	118W (実測値)	ディマー	0-100% 16bit
ドライブカレント	1A	冷却	強制対流
ピーク波長	365nm	プロトコル	DMX512, RDM
アングル	46°	パーソナリティ	1ch/2ch/4ch
radiant flux	1,413 mW	筐体	アルミダイキャスト 黒
電源接続	パワコン in/out (TRUE1 TYPE)	動作環境温度	-20℃ ~ +45℃
		IP レート	IP65
		寸法	278.9 x 217 x 419 mm
		重量	6.0 kg

## シアターハウスライト



### MOON LITE 80 HEX



SILVER STAR「MOONLITE 80HEX」は、80W RGBALC の LED を搭載した CRI90 を超えるモデルです。色温度は 1800K-10000K に調整可能で RGBALC からなる LED の明かりは肌の色を繊細に描写する事ができます。効率の良いヒートシンクによりファンレス構造となっており、劇場、ホールの完全な静粛性を求められる現場に最適です。

Model	MoonLite 80 HEX		
電源	AC100-240V 50/60Hz	消費電力	70W(カタログ)
LED 素子	80W RGBALC 素子 x1	CCT	1,800K - 10,000K
ビームアングル	30°	CRI	>90Ra
電源接続	パワーイン	プロトコル	DMX512/RDM
信号端子	XLR 3pin / 5pin, in/out	電源接続	パワーイン
パーソナリティ	BASIC 3CH / CLR 6CH / SSP 9CH	冷却	直接対流
動作環境温度	0~45℃	IP レート	IP20
筐体	アルミダイキャスト 黒		
寸法	233 x 192 x 115 mm	重量	3.4kg /

# シーン別ライト

## ハイパワー LED ウォッシュライト



### RAYTHEON



10W RGBW マルチチップを 144 個搭載した最大出力 1100W の強力なストロボライトです。IP65 仕様のパワースocket と DMX 端子を装備。12 分割して LED を制御できる他、舞台を 1 台で染めてしまう程の明かりやストロボとしてのキレのある光も備えています。

Model	RAYTHEON		
電源	AC100-240V 50/60Hz	出力	1100W
LED 素子	RGBW 10W x144 個	ドライブカレント	700mA
プロトコル	DMX512, Art-Net, RDM	アングル	30°
ディマー	0-100% (16bit)	筐体	アルミダイキャスト黒
動作環境温度	-20℃ ~ 45℃	冷却	空冷
パースナリティ	HSIC/19ch, SSP/8ch, TR16/17ch, Pixel1/40ch, Pixel2/52ch, Halogen/5ch	付属	パワコンケーブル x1, オメガブラケット x2 個
端子 (IP65)	EtherCon, パワコン in, XLR 5/3PIN in/out,	オプション	バンドア / ダンプラケース
寸法	583x173x293 mm	重量	13.5kg

## フォロースポット



### TRACER



250W の高効率 LED モジュールを装備したマニュアル制御のフォロースポットです。ディマー、アイリス、ズーム、フォーカス、カラーチェンジを装備した柔軟な操作性で、あらゆる角度で鮮明に投影します。メンテナンスが容易な構造設計です。TRACER は、中小規模の劇場や講堂、宴会場等に最適です。

Model	TRACER		
電源	AC100-240V 50/60Hz	出力	220W
LED 素子	250W (5600K, CRI ≥ 90)	ズーム	10-20°
ドライブカレント	3.5A	ディマー	0~100% (16bit)
手動制御	ディマー、アイリス、ズーム、フォーカス、6 インチシートホルダー		
寸法	1050 x 353 x 436 mm	重量	23kg
別売オプション	フライトケース)	動作環境温度	0~45℃

## 撮影用フラッドライト



### Y-PLANO 1000 TC DMX



「Y-PLANO1000TC-DMX」は、ライブストリーミング配信や、撮影現場などに最適な LED フラッドライトです。柔らかな光で眩しさを感じません。非常に繊細な照射が可能で、撮影された写真や映像は自然でソフトな仕上がりととなります。DMX コントロールにも対応。

Model	Y-PLANO 1000 TC DMX		
電源	DC24V/5A	出力	100W
光源	ハイパワー SMD 素子 392 個	CCT	3,000~5,600K
CRI	≥ 98, TICI ≥ 98, R9 ≥ 98	アングル	60°
電源接続	AC/DC アダプター	信号接続	3pin XLR IN/OUT
プロトコル	DMX512 (RDM 非対応)	冷却	強制冷却
筐体	AL6063、ダークグレー	ディマー	ノブディマー
動作環境温度	0~45℃	IP レート	IP20
寸法	438 x 267 x 26 mm	重量	2.6kg

# 小型ムービングライト

## LED ムービングスポット

e-lite

### TINY Indigo mk2 30



30cm未満の小型のLEDムービングスポットです。30WホワイトLED素子とカラーホイールにとローテートゴボを搭載。パン・チルト動作は非常にクイックで、反転モードによりマスターとスレーブの動作を逆の回転にすることができます。

電源	AC100-240V 50/60Hz 2A	カラーホイール	8カラー(レッド、グリーン、ブルー、ライトブルー、イエロー、ピンク、オレンジ、ホワイト)
消費電力	30型 61W	モード	DMX・オート・音調 マスタースレーブ
LED素子	ホワイト 30W	入出力	3pin XLR
ゴボ	8ローテートゴボ	寸法	159 x 147 x 265 mm
ディマー	0-100%	重量	2.6kg
アングル	13度		
DMX ch	5ch/10ch		
パン/チルト	540度/270度		

## LED ムービングエフェクト

e-lite

### TINY BEAM4



コンパクトな白色LEDムービングエフェクトライトです。RGBWのカラーホイールを搭載し、4LEDとの組み合わせでムービングエフェクトライトとして使用することができます。

電源	AC100-240V 50/60Hz	パンチルト	540°/180°
消費電力	65W max.	ディマー	0-100% linear
フューズ	F2A / 250V	ストロボ	1-25 fps
光源	4 x 10W White LED	ディスプレイ	4ボタン
4モード	DMX・オート・音調 マスタースレーブ	寸法	200 x 145 x 330 mm
DMXモード	7/14 channels	重量	4.2 kg

## ズーム付きLEDムービングライト

e-lite

### TINY ZOOM7



ビームアングル6°~36°可変のズーム機能付きLEDムービングライトです。4in1LEDを7つ搭載しています。DMXモードは8chまたは16chで、16chではパンチルトのファインやチルトスピードの他にRGBWそれぞれのインテンシティと色温度の設定が可能です。プリセットプログラムを8種搭載しています。

電源	AC 100~240V, 50-60Hz	消費電力	71W max.
光源	7 x 15W RGBW 4in1 LED	フューズ	F2A / 250V
ビームアングル	6° ~ 36° motorized zoom	DMXモード	8ch / 16ch
4モード	DMX, オート, 音調, マスタースレーブ	ディスプレイ	4LED
パンチルト	540° / 180°, パンチルトファイン	ストロボ	1-25 fps
ディマー	0-100% リニア		
寸法	200 x 145 x 330 mm	重量	4.2 kg



# 小型ムービングライト

ムービングライト

e-lite

## EL5 SPOT



130W ホワイト LED を搭載したコンパクトながら明るいムービングスポットライトです。マニュアルズームに対応し、本体の射出口よりビームアングル 12° ~17° に変更することができます。ゴボホイル・カラーホイルを 1 枚ずつと 4 ファセットプリズムを搭載。

Model	EL5 BEAM		
電源	AC100V 50/60Hz FUSE/F4A 250V	消費電力	170W
光源	130W ホワイト LED, 9,000K	ズーム	12~17°手動
ゴボホイル	7ゴボ + オープン、ローテート	カラーホイル	8カラー + 白
プリズム	4 ファセット、ローテート	フォーカス	エレクトロニック
モード *4	DMX, オート, サウンド, スレーブ	DMX モード	8 / 15channel
パン・チルト	540°・270°	IP レート	IP20
入出力	電源パワコン in・DMX XLR3pin in/out	ボディ素材	ABS
寸法	W262 x H365 x D157 mm	重量	7kg

ムービングライト

e-lite

## EL5 BEAM



e-lite「EL5 BEAM」は光源に 100W ホワイト LED を搭載し、3°の強力なビームを照射するコンパクトなビームタイプのムービングライトです。ゴボホイル・カラーホイルを 1 枚ずつと 8 面回転プリズムや 6 色レインボーホイル、フロストフィルターを備え、小型ながら多様な演出が可能です。

Model	EL5 BEAM
電源	AC100V 50/60Hz
消費電力	151W
光源	100W ホワイト LED, 9,000K
ビーム角	3°マニュアル
フォーカス	エレクトロニック
モード	DMX, オート, サウンド, マスタースレーブ
DMX モード	8 / 15channel
入出力	電源パワコン入力・DMX XLR3pin in/out
寸法	246x229x353mm
重量	6.4kg

# LED パーライト

LED パーライト 手動ズーム付

e-lite

## 64J 1K DayLight



e-lite「64Jシリーズ」は現場の声を反映して必要な機能を盛り込んだ使いやすいLEDパーライトです。

設営時に便利な1プッシュテストモードを搭載しており、設営時DMX信号に関係なく、本体裏のMENUボタンを長押しすることでフル点灯でき、手動で調整可能なビームアングルや振りをその場で確認することが可能です。

Model	64J 1K-DayLight		
電源	AC100-240V 50/60 Hz	消費電力	90W
光源	CREE製 100W ホワイト COB LED x1	ズームアングル	11° ~ 35°
CRI	-	モード	1/2/3 chs
色温度	5,700 K	IP レート	20
信号端子	XLR5pin in/out	寸法	520 x 275x 224mm
電源端子	パワコン in/out	重量	3.5 kg
付属	ACコード 1.5sq 1.5m シート枠		

LED パーライト 手動ズーム付

e-lite

## 64J 1K Tungsten V2 OZ



外側にズームレバーが付いた  
アウトーズームモデル

Cree社 100W ホワイト COB LEDを搭載したパーライトです。1kw シールドビーム同等の明るさを実現しています。ビームアングルは 11° ~ 35°まで手動で調整可能です。また従来の内側からの調整に加え、外側からもアングル調整が可能になりました。設営時に便利な1プッシュテストモードを搭載しています。

Model	64J 1K-Tungsten V2 OZ		
電源	AC100-240V 50/60 Hz	消費電力	90W
光源	CREE製 100W ホワイト COB LED x1	ズームアングル	11° ~ 35°
CRI	90Ra	モード	1/2/3 chs
色温度	3000K	IP レート	20
信号端子	XLR5pin in/out	寸法	520 x 275x 224mm
電源端子	パワコン in/out	重量	3.5 kg
付属	ACコード 1.5sq 1.5m シート枠		

ズーム付 4 in 1 LED パーライト

e-lite

## 64J RGBW V2



照明家の声を反映させた使いやすさ



Model	64J-RGBW		
電源	AC100-240V 50/60 Hz	消費電力	120W
光源	120W QUAD LED x1	ズームアングル	9.5° ~ 43°
モード	2 / 3 / 4 / 5 / 6 / 10 chs	IP レート	20
信号端子	XLR5pin in/out	寸法	520 x 275x 224mm
電源端子	パワコン in/out	重量	3.5 kg
付属	ACコード 1.5sq 1.5m シート枠		

# LED パーライト / エフェクトバー

4in1 LED パーライト

e-lite

## ELF PAR 56 QUAD



光源は 10W RGBW LED を 24 個搭載し、ビームアングルは 20°で、従来モデルの ELF-PAR 64QUAD よりコンパクトながらも 1.5 倍の照度を実現いたしました。またカラーミックスや調光カーブ等も従来モデルと比べて飛躍的に改善されており、DMX512 に対応するほか、オートモード、サウンドモードやマスタースレーブ機能を搭載し、様々なシーンでご使用いただけます。

Model	ELF PAR 56 QUAD
電源	AC100-240V 50/60Hz
消費電力	185W
光源	RGBW4in1 LED x24
ビームアングル	20°
チャンネルモード	4/5/8 chs
信号端子	XLR3pin in/out
電源端子	パワコン in/out
寸法	290 x 310 x 155mm
重量	5.25 kg

e-lite

## ELF PAR 56 HEX



光源は 15W RGBWA UV LED を 24 個搭載し、ビームアングルは 25°で、従来モデルの ELF-PAR HEX よりコンパクトながらも 1.5 倍の照度を実現いたしました。またカラーミックスや調光カーブ等も従来モデルと比べて飛躍的に改善されており、DMX512 に対応するほか、オートモード、サウンドモードやマスタースレーブ機能を搭載し、様々なシーンでご使用いただけます。

Model	ELF PAR 56HEX
電源	AC100-240V 50/60Hz
消費電力	200W (実測値)
光源	RGBWA UV 6in1 LED x24
ビームアングル	25°
チャンネルモード	6/10 chs
信号端子	XLR3pin in/out
電源端子	パワコン in/out
寸法	290 x 310 x 155mm
重量	5.25 kg

LED パーライト / UV カラー

e-lite

## ELF PAR36 UV



ウルトラバイオレット LED を搭載したコストパフォーマンスの高い LED パーライトです。厚み 118mm のスリムなボディは丈夫で取り回しやすいアルミダイキャスト製です。マスタースレーブ・サウンドアクティブ・オートモードと DMX512 によるコントロールが可能です。

Model	ELF-Par36UV
特徴	UV
電源	AC100V,50/60Hz
モード	DMX, オート / 音調 マスタースレーブ
消費電力	76VA
LED 素子	Tianxin LED 36pcs
アングル	45°
DMX ch	1/2/3/4/5chs
ディマー	0-100%
筐体	IP20
寸法 mm	235 x 118 x 290 mm
重量	3.3 kg
入出力	XLR3pin in/out

エフェクトバー

e-lite

## EL BATTEN



SMD5050 RGBW 4in1 LED を 192 個搭載したバトン型 LED ライトです。豊富なチャンネルモードと多彩なエフェクトプログラムを搭載しており、シンプルな DMX 制御からピクセルマッピング、スタンジアローン、サウンド、アクティブまで幅広くステージ演出にご利用いただけます。クリアー / ミルキー / グレイの 3 種のカバーフィルター、フットスタンド、ハンギングヨーク付属

Model	EL BATTEN
電源	AC100V 50/60Hz / パワーリンク: 100V x10 台, 200V x 20 台
消費電力	95W(実測値) / 光源
コントロールセグメント	1/8/16 / ビーム角
モード	DMX, オート, サウンド, マスタースレーブ
DMX モード	3 / 4 / 5 / 6 / 7 / 34 / 66channel
入出力	電源 / パワコン入力・DMX XLR3pin in/out
寸法・重量	1003 x 90 x 138 mm (フットスタンド含む) 1.8 kg
IP レート	IP20

# マルチエフェクトライト

マルチエフェクトライト

e-lite

## MIX LASER 528

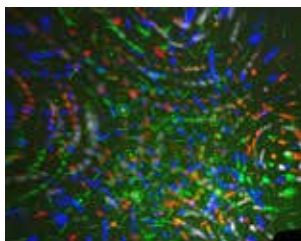
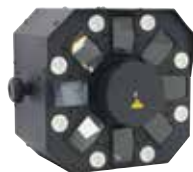

LED(RGBWA)・レーザー(R/G)・ストロボライトが一体となったマルチエフェクトライトです。従来のエフェクトライト同様にスタンドアロンモード、サウンドアクティブモードの機能を搭載。

Model	Mix Laser 528
電源	AC100-240V,50/60Hz
消費電力	66W
光源	Class 3R レーザーダイオード、LED チップ
レーザー	Red(150mW/650nm)、Green(50mW/532nm)
LED	Red x 1(3W/620nm) Green x 1(3W/520nm) Blue x 1(3W/460nm) Amber x 1(3W/600nm) White x 1(3W/6500K) White x 8(1W)
コントロール	DMX3pin Channel/9
冷却システム	ファン
動作温度	最大 40℃
寸法	H245 x W298 x D200mm
重量	4.5kg

マルチエフェクトライト

e-lite

## LASER ST



e-lite「RAZOR-ST」は RGB LED ダービーライトとストロボライトを 16 ユニット搭載したマルチエフェクトライトです。付属のリモコンでワイヤレス操作も可能です。

Model	RAZOR ST
電源	100~240V 50/60Hz 12VAC 1A
消費電力	28W
光源	3W Red x1 Greenx 1 Blue x1 White x1
ストロボ	0.5W White LED x16
DMX チャンネル	1/4
モード	オートモード x3 サウンドモード x3
寸法	W258 x D182 x H190 mm
重量	2kg

マルチエフェクトライト

e-lite

## STAR BURST



7W RGBW の LED 素子を 5 つと RG レーザーを搭載したエフェクトライトボールです。モーター内蔵で左右どちら方向でも連続した回転と回転スピードの調整が可能で、内側から発光するミラーボールのような演出が可能です。DMX コントロールにより、各色ディマーやストロボ、レーザー、回転などシーンを作成することができます。オートプログラム 7 種内蔵し DMX コントローラーがない場合もご使用いただけます。

Model	STAR BURST
電源	AC100V 50/60Hz
消費電力	58W
光源	7W RGBW LED x5
照射角度	360°
DMX チャンネル	3ch / 10ch / 22ch
ストロボ	0 ~ 20 Hz
プリセット	オート・サウンド各 7
寸法	266 x 319 x 419 mm
重量	3.9 kg

マルチエフェクトライト

e-lite

## STAR CLUSTER



1.5W RGB の LED 素子を 27 個搭載したエフェクトライトです。モーター内蔵でパン 300° と回転スピードの調整が可能です。RGB カラーミックスとストロボ、パンを加えた様々なオートプログラムを 15 種内蔵しており、オートモード・サウンドモードで簡単に演出することが可能となっております。

Model	STAR CLUSTER
電源	AC100V-240V 50/60Hz
消費電力	65W
光源	1.5W RGB 3in1 LED x27
モード	3ch / 6ch
ストロボ	1 ~ 25 Hz
プリセット	オート・サウンド x15
パン	300°
DMX 入出力端子	XL3pin オス/メス
電源端子	IEC コネクター
寸法	260 x 260 x 290 mm
重量	2.9 kg
付属	赤外線リモコン

# エフェクト・ゴボ・ミラーボール

ミラーボール

e-lite

## MBC-50



## MBC-30



※高出力 / 高温になる恐れのあるビームスポットでの照射はお控えください。

Model	製品内容	消費電力
MBC-30	30cm 丸鏡ミラーボール	-
MBC-50	50cm 丸鏡ミラーボール	-
MBM30-1RPM	1分1回転 30cm用モーター	21W
MBM50-1RPM	1分1回転 50cm用モーター	21W
MBM-DMX	DMX制御 ミラーボールモーター	26W

ゴボプロジェクター

e-lite

## LGP-30



イーライト「LGP-30」は30w ホワイトLED素子を使用した小型のLEDゴボプロジェクターです。付属の赤外線リモコンによりLED点灯ON/OFF、ゴボの回転方向、回転スピードをコントロールすることができます。ビームアングルは25度で、ゴボ投影最短距離は0.5M~、照明としての投影最短距離は0.1m~で店舗ディスプレイやイベントなどに最適です。

デフォルトでゴボが5枚付属している他、GOOGOBO 既成品は1枚(定価1,680円)で季節やイベントに合わせて気軽に変更することができます。また、オリジナルの絵柄や会社ロゴなどは定価20,000円でオーダーメイドすることができます。(送料は別途かかります。)消費電力3W

エフェクトライト

e-lite

## MUSH ROOM USB



e-lite「MUSHROOM-USB」はコンパクトなエフェクトライトです。旧モデルのMUSHROOMから、電源端子がUSB-Type-Cになり、PCからのUSB給電も可能になりました。またボディの材質も変更したことで、さらに軽量化されました。

光源がRGBからRGBWに変更されました。回転ビームでカラフルなビームライトを照射します。音調モードとオートモードの二つのパターン内蔵、付属のリモコンでワイヤレス操作も可能です。カラオケやパーティーなどの盛り上げに最適です。

Model	MUSH ROOM USB
電源	5V 2A USB Type-C
消費電力	9W
光源	2W Red x1 Green x1 Blue x1 White x1
動作環境温度	40℃
寸法	W149 x D 146 x H148.8 mm
重量	0.55kg

LED フォロースポット

e-lite

## LFS500 TRACER MINI



e-lite「TRACER MINI / LFS-500」は200WのLEDモジュールを搭載し、メタルハライドランプ500W相当の出力のフォロースポットです。シンプルなマニュアル制御のディマー、アイリス、フォーカス、カラーチェンジを備えた柔軟な操作性で、ズーム範囲は9.2°~14.2°投影はどんな角度でも鮮明です。ローテーションカラーホイールはRED・GREEN・BLUE・YELLOWの4色とオープン(ホワイト)があります。メンテナンスが容易な構造です。オプション：スタンド

LFS-500			
電源	AC100V 50/60 Hz	消費電力	200W
光源	200W ホワイト	アングル	9.2~14.2°
端子	パワコン in/out	付属	電源ケーブル
モード	ディマー・アイリス、ズーム・フォーカス	カラーホイール	オープン+4色(RGBY)
寸法	210 x 550 x 255 mm	重量	10 kg

# モバイルライティングシステム

モバイルライティングシステム

e-lite

## LED Power Dancing Bar



### レーザーやLED ストロボなど 多彩な演出ができる複合機

イーライト「LED Power Dancing Bar」は、パワーパーティーバーを元にLED ストロボやレーザーを追加しさらに演出の幅を広げた複合型エフェクトマシンです。演出の中心となる素子は、TRI カラーのパーライトを2灯、ダービーLEDを2灯、LED ストロボを4個、RGレーザーを搭載。付属のリモコンにより簡単にコントロールすることができます。また、外部DMX調光卓を接続して最小3ch、最大27chとDMXモードを選択し、ワンランク上の演出照明を可能にし

ます。付属のスタンドでの演出の他、床置きや天吊りにも対応しています。更に、複数台「LED Power Dance Bar」をマスタースレーブ接続で同期させ一斉に演出することができます。クラブ・パーティー・バンド・ディナーショー・イベント・学園祭など、あらゆるシチュエーションにご使用頂けます。専用セミハードケースとスタンド用ソフトケースが付属しており、持ち運びも大変便利です。

Model	LED POWER DANCING BAR		
電源	AC100V,50/60Hz	消費電力	60W
Fuse	1.6A 250V	DMX チャンネル	3, 5, 9, 27ch
LED PAR	TRI カラー 9W3 個 x2 灯 (R 620nm/100lm, G 520nm/160lm, B 462nm/50lm)	スタンド高さ	1.5-2.5m
ダービー LED	R3W + G3W + B3W x2 灯	寸法	910 x 242 x 48 mm
LED ストロボ	ホワイト 1W x 4 個	梱包寸	L1442 x W149 x H591 mm
レーザー	G 30mW/532nm、R 100mW/650nm	重量	6.6kg
ビームアングル	15 度	JAN CODE	4562-1422-7045-2

モバイルライティングシステム

e-lite

## LED Power Party Bar



### シンプルな機能と操作 優れたコストパフォーマンス

イーライト「LED Power Party Bar」は、TRI カラー 9W の LED 素子を 12 個搭載した非常に軽量でコンパクトなモバイル LED ライティングシステムです。コントロールは付属のフットスイッチにより「プログラム」「ホールド」「ブラックアウト」を選択でき、非常にシンプルな操作性となっています。演奏者がワンマンで光の演出操作を可能にしました。また、外部

DMX 調光卓を接続して最小 3ch、最大 15ch と、2 つの DMX モードいずれかを選択し、ワンランク上の演出照明を可能にします。更に、複数台「LED Power Party Bar」をマスタースレーブ接続で同期させ一斉に演出することができます。クラブ・パーティー・バンド・ディナーショー・イベント・学園祭など、あらゆるシチュエーションにご使用頂けます。専用ソフトケースが付属しています。

Model	LED POWER PARTY BAR		
電源	AC100V,50/60Hz	消費電力	60W
Fuse	1.6A	パワーリンク	10pc@100V
LED PAR	Tri カラー 9w3 個 x4 灯 R620nm/100lm, G520nm/160lm, B462nm/50lm	DMX チャンネル	3ch/15ch
寸法	910 x 242 x 48 mm	スタンド高さ	2m
梱包寸	L1200 x W350 x 125 mm	重量	10kg
		JAN CODE	4562-1422-7044-5



# LED テープライトシステム



## システム接続チャート



### SMD 5050 シリーズ

コストパフォーマンスの高いシステム

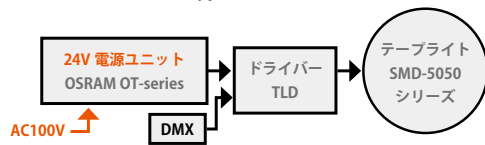

### FDLPW12HF

イルミネーションに人気  
テープライト以外にも汎用性があります

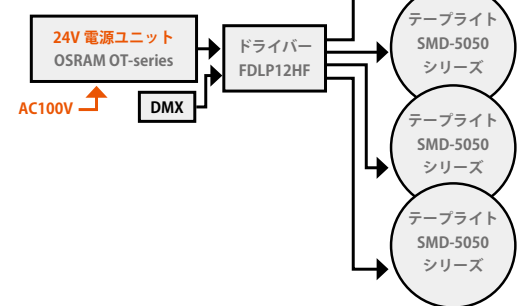

## テープライト

### SMD 5050 シリーズ

1巻 5m

- ①

16mm ピッチ IP65  
エポキシ樹脂コーティング
- ②

16mm ピッチ  
コーティングなし
- ③

33mm ピッチ IP65  
エポキシ樹脂コーティング
- ④

33mm ピッチ  
コーティングなし

型番	IP レート	消費電力	帯色	推奨電源	推奨ドライバー
① SMD 5050-60RGBW	IP65	17w/m	白	OT90	TLD-4
② SMD 5050-60RGB	IP20	14w/m	黒	OT90	TLD-3
③ SMD 5050-30RGB	IP65	7.2w/m	白	OT60	TLD-3
④ SMD 5050-30RGB	IP20	7.2w/m	白	OT60	TLD-3

# LED テープライトシステム



テープライトドライバー

e-lite

## TLD3



Model	TLD3	消費電力	180W@12V/360W@24V
電源	DC12-24V	出力	最大 5A x3(RGB)
寸法	176 x 47 x 32 mm	重量	150 g

テープライトドライバー

e-lite

## TLD4



Model	TLD4	消費電力	240W@12V/480W@24V
電源	DC12-24V	出力	最大 3A x3(RGB)/ 最大 9Ax1(W)
寸法	176 x 47 x 32 mm	重量	150 g

テープライト電源ユニット

OSRAM

## OSRAM OPTORONIC



OSRAM 製 LED テープライト用 24V 出力電源ユニットです

	OT150	OT90	OT60
電源入力	AC100-200V, 1.8A	AC100-200V	AC100-200V
電源出力	DC24V, 6.25A	DC24V, 3.75A	DC24V, 2.5A
出力	150W	90W	60W
IP レート	IP66	IP66	IP66
寸法	240x63x50 mm	240x63x50 mm	240x63x50 mm
重量	1.0 kg	1.0 kg	1.0 kg

12ch テープライトドライバー

e-lite

## FDLPW12HF



フリッカーフリー仕様の 12ch LED ドライバーです  
オプション：メタルハウジングケースをご用意しています

Model	FDLP12HF	出力	各 ch MAX 2A x12ch
電源	8V-30V まで対応	寸法	180 x 115 x 23 mm
PWM 周波数	550Hz / 1kHz / 1.6 kHz	重量	150 g

# DMX 関連機器

## DMX/RDM スプリッター

e-lite

### DMX-S8PRO RDM



e-lite 「DMX-S8 PRO RDM」は RDM 対応の 1U ラックサイズ DMX スプリッター / DMX ブースターです。DMX 入力信号を 8 つの DMX 出力に分割することが可能です。XLR3pin/5pin 入力対応で、それぞれ 4 つ出力のをフロントパネルに備え、最大 32 台のフィクスチャーに信号を送ることができます。背面には XLR3pin/5pin の THRU ポートを備えています。フロントパネルには、RDM ON/OFF スイッチと INPUT 切り替えスイッチが搭載されています。RDM スイッチは各ポートそれぞれ ON/OFF の設定が可能です。INPUT 切り替えスイッチ ON で inputA 1~8、OFF で inputA1~4、inputB5~8 と使い分けが可能です。電源端子は抜けにくいバワコン仕様です。

Model	DMX-S8 PRO RDM		
電源	AC100V 50/60Hz	消費電力	6W
DMX 入力	XLR 5pin x2 (A/B 切り替え式)	FUSE	F1A/250V
DMX 出力	XLR3pin x4 5pin x4	電源端子	バワコンスピコンタイプ
DMXTHRU	XLR3pin x1 5pin x1	付属	バワコンケーブル
寸法	H44 x W482 x 145 mm / 1U ラック	重量	3.0 kg

## DMX 照明コントローラー

e-lite

### TD-1610



イーライト 「TD 1610」は、最大 160ch コントロールすることができる小型の DMX 照明コントローラーです。5 本のフェーダーを A/B ページ切替えることで 10ch までの灯体を 16 台まで同時に操作できる他、フィクスチャーページを切り替えることで 11ch 以上の灯体をコントロールすることもできます。16 シーンの保存と 200 ステップのチェース 16 個を本体と USB メモリに保存することができます。組んだチェースは再生スピードとフェードタイムを各フェーダーで調整することが可能です。また音調同期やブラックアウト、強力なストロボ機能などを搭載。シンプルな操作性でカラオケやラウンジ、演劇の舞台演出に最適な 1 台です。

Model	TD-1610
電源	DC9V 300mA min
DMX 出力	XLR 3pin オス
オーディオ入力	内蔵マイク
USB	USB-A
寸法	308x142x74 mm
重量	1.2kg
付属	電源アダプター

## DMX スプリッター

e-lite

### DMX-S4W



イーライト 「DMXS4W」は 1DMX 入力を 4 つに分配することができる DMX スプリッターです。DMX512(1990) 信号を 3pin 入力端子から入力し、4 つの 3pin/5pin 出力に分配と 1 つの 5pin DMX THRU することができます。入出力間および、出力 - 出力間は 100% オプティカルアイソレーションとなっています。分配時にアイソレートされた信号はブーストして出力されます。また各入出力にシグナル・パワーインジケータを搭載。ターミネイトボタンにより信号の終端処理ができます。

Model	DMX-S4W
電源	AC100V 50/60Hz
消費電力	15W
FUSE	F1A/125V
寸法	H63 x W290 x D145 mm
重量	2.5kg
信号	DMX512 1990, BT186 $\mu$ s, MAB21 $\mu$ s, MBB1092 $\mu$ s, MBS2 $\mu$ s, 更新周波数 39Hz
入出力	1DMX 入力 /4DMX 出力 /1DMX THRU
入出力端子	3pin/5pin

## DMX 照明コントローラー

e-lite

### EASYDMX-48



e-lite 「EASY DMX48」は 24 本のフェーダー x2 ページを備えたシンプルな DMX コントローラーで連続した 48CH を制御することができます。背面 DIP スイッチにより、左端フェーダーのスタートアドレスを 1CH ~ 46SCH に変更することができます。また、前モデル SD24 から電源端子はバワコンタイプにアップデートされています。

Model	Easy DMX 48
電源	AC100V 50/60Hz
消費電力	2W
DMX 入出力	XLR3pin オス / メス
FUSE	1A
フェーダー	24 x 2 ページ
スタートアドレス	0-512 ch
寸法	H85 x W480 x D130 mm
重量	2.6 kg
付属	バワコンケーブル

# 照明機器取り付け用品

セーフティーワイヤー

e-lite

## SW-4 PVC



黒色 PVC ジャケットによる被覆により舞台上でも目立たず、また本体への擦り傷なども抑えられます。



Model	SW-3B	SW-4PVC
SWL	50kg	10kg
全長	100cm	75cm
ワイヤ	7x19	7x7
材質	亜鉛メッキ銅線	
ワイヤφ	5.0mm	3.2mm
被覆φ	-	4.5mm

フロアベース

e-lite

## ES-FB



パーライトやカラーチェンジャーなどの床置き用フロアベースです。

サイズ	1辺 20cm
重量	1kg

トンボ

e-lite

## アルミ 5 連トンボ



パーライトなどを 5 灯取り付けることが可能な軽く丈夫なアルミ製 5 連トンボです。

長さ	80cm	ダボ径	17mm	取付ネジ	37cm
----	------	-----	------	------	------

マルチスパナ

e-lite

## WS-140 ES



- ・KUPO/DOUGHTY 製クランプのウィングナットに最適
- ・六角ボルト M8/M10/M12
- ・携行に便利なカラビナ
- ・マイナーストライパー
- ・ホルダーオープナー
- ・材質：カーボンスチール製
- ・寸法：140 x 50 x 4.5 mm

ダボ

e-lite

## ダボ受け



35mm・17mm 径のダボを取り付けることが可能なスタンド用アダプターです。

ダボ

e-lite

## KS-013E 平ダボ



17mm/3/8"(L70.5mm)  
定価 ¥400 (丸ダボ)

## KS-013EL 平ダボ



17mm/3/8"(L80.5mm)  
定価 ¥800

## KS-013 丸ダボ



17mm/3/8"(L70.5mm)  
定価 ¥400 (丸ダボ)

## KS-013M8



16/17mm 兼用 M8/15.5  
定価 ¥800

# ショットバッグ / クランプ

クランプハンガー

e-lite

CL-31II



CL-21III



CL-41



TUV 規格認証

Model	CL-41	CL-31II	CL-21III
バトン幅	48~50 mm	48~51mm	43~51mm
SWL	250 kg	200kg	200kg
ボルト	M12 x46mm	M12x38mm	52mm/32mm
重量	490 g	850g	350g
寸法 (mm)	W165 x H125	H120xW30	H82xW30

ショットバッグ

KUPO

KSF-15



スタンドなどの転倒を防ぐために、6.8kgのショットバッグ「KSF-15」をご用意しました。

- ・バッグは 1000 デニールのナイロン製
- ・ポリウレタンコーティングを施し、耐水性を強化
- ・内部には 2mm のスチール製ボールを封入
- ・本体重量：6.8kg

C型クランプ

e-lite

C-01B ES



C-05



C-05B



QL-01



C-06



C-08



Model	C-01B ES	C-05/C-05B	C-06	C-08
対応バトン幅	30~53mm	20~51 mm	20-51	32-51 mm
耐荷重	40 kg	40 kg	100 kg	275kg
ダボ径	-	17mm	17 mm	-
カラー	黒マット	シルバー / 黒	黒	黒
寸法 mm	178x95x22	70x107	-	141x93x25
特徴	スチール製	アルミニウム	-	高力アルミニウム

コンビクランプ

KUPO

KCP-710JB



KUPO「KCP-710 JB」は日本製の17mmダボに対応したコンビクランプです。5~51mmまでの丸パイプに対応、付属のPUパッドを用いることで平らな面での固定が可能です。さらに17mmダボに対応しているため、様々な国産のダボアタッチメントとご利用いただけます。

※本製品は17mmダボ仕様のため16mmダボはご利用いただけません。

ダボ径	φ 17mm
安全荷重	20kg
寸法	140 x 56.6 x 86.5 mm 突起含む
重量	450g
材質	アルミダイキャスト

# クランプ/スタンド

クランプハンガー

**KUDO**

## KCP-810 / KCP-810B



KUPO「KCP-810」は19mm ダボに対応したクランプです。38~51mm までの丸パイプに固定が可能です。カラーはシルバータイプとブラックタイプをご用意しております。※本製品は19mm ダボ仕様のため17mm,16mm ダボはご利用いただけません。

Model	KCP-810B
ダボ径	φ 19mm
対応パイプ径	φ 38mm~51mm(丸パイプ)
安全荷重	垂直 150kg / 横軸荷重 50kg
材質	アルミニウム
寸法	113 x 89 x 40 mm 突起含まない
重量	680g
付属	M12L38mm ボルト
認証機関	TUV

クランプハンガー

**KUDO**

## KCP-831 ST



Model	KCP-831
取付ネジ径	10mm
ナット径	17mm
掴み幅	48mm ~ 51mm
耐荷重	500kg

照明用スタンド

**KUDO**

## 226 MBJ



国産スタンドに引けをとらない丈夫さを備えた高さ最大338cm 耐荷重40kgのスタンドです。三脚を広げた直径は最大132cm。三脚のうち1本の足は、不整地に対応するよう伸縮が可能です。高さ調整中に誤って緩めてしまっても手を挟まないようスプリングによるインターバルが設けられています。ダボ受けは日本向けに17mmを採用。

Model	226MBJ
寸法	最小132cm ~ 最大338cm
三脚最大径	φ 132 cm
重量	9,15kg
耐荷重	最大 40kg(高さ最短時)
ダボ受け	17mm
レグ径	22mm
ボール径	上部 30mm 中部 35mm 下部 40mm

照明用スタンド

**KUDO**

## 470+KS-082



Model	470
タイプ	延伸2段式三脚スタンド
材質	鉄材質クロームメッキ
延伸パイプ径	φ 51、38mm
脚パイプ径	φ 30mm
高さ	109~147cm
直径	110cm
耐荷重	40kg
重量	8.7kg



# フェイザーマシン / バブルマシン

## フェイザーマシン



### FZ-3.0C



「FZ-3.0C」はツアーケース一体型のFAZEマシンです。ヒートアップ時間が圧倒的に短く、およそ45秒で完了します。特徴的なヒーティングパイプを採用しており、多量のドライヘイズを生成します。リキッド漏れを防ぐためタンクも特殊な型のもを採用し容易にリキッドを交換出来るため、クイックリリースで外れるコネクターを使用しています。

Model	FZ-3.0C		
電源	AC100V 50/60Hz	DMX	1 / 2 / 4ch
消費電力	1500w	DMX 端子	XLR3pin/5pin
ヒーター	1400w	寸法 LWH (mm)	533x387x249
消費量	16 ml / min	重量	21.3 kg
ヒートタイム	約45秒	コントローラー	-
タンク容量	5.6L	特徴	ツアーケース型

## エフェクトファン



### VX-2.0



ノバコープ「VX-2.0」は金属製のエフェクトファンです。ファンスピードを0～100%に調節可能で、煙が薄くても場所全体に迅速に煙を広げ流すことが可能です。1CH/2CHのDMXを搭載しており、オプションのDMXコントローラー(VT-1)で操作が可能です。

電源	120V/60Hz, 230V/240V/50Hz
消費電力	130W
ヒューズ(120V/230V,240V)	T3A/250V / T2A/250B
ファンアングル	0～360°
ファンスピード	0%～100%
効果最大範囲	30m <sup>2</sup> /min
ファン最大回転速度	500-2600 rpm--50Hz; 500-3000 rpm--60Hz
DMXチャンネル	1/2CH
寸法	350 x 422 x 131mm
重量	8.56kg

## フェイザーマシン



### FZ-3.0



「FZ-3.0」は滑らかに安定した煙を提供するFAZEマシンです。噴霧及びFANスピードは0%~100%の間で細かく調整できます。ヒートアップ時間も45秒程と非常に短く煙の噴霧の向きも上部向き、前方向きなど設置方法を変えることで変化をつけることができます。液漏れ防止設計のタンクを採用。セルフクリーニング機能により使用後ポンプ内に液が残ることを防ぎます。

Model	FZ-3.0C		
電源	AC100V 50/60Hz	DMX	1 / 2 / 4ch
消費電力	1500w	DMX 端子	XLR3pin/5pin
ヒーター	1400w	寸法 LWH (mm)	394x434x253
消費量	16 ml / min	重量	10.6 kg
ヒートタイム	約45秒	コントローラー	-
タンク容量	5.6L	特徴	フェイザーマシン

## バブルマシン



### BB-200L

### BB-100L



バブルホイールを備えたバブルマシンです。ワンピースで成型されたプラスチックケースの底面は完全にシールされており、機器の動作中に液が漏れることを防ぎます。気泡が出る大口径の噴出口から液を注ぎ込むため、液の入れ替えも容易に行なえます。有線コントローラーLC-3Sが付属。お祝いパーティーやダンスパーティーなどに最適な1台です。

Model	BB-200L	BB-100L
電源	AC100V 50/60Hz	AC100V 50/60Hz
消費電力	48w	32w
消費量	40 ml / min	20 ml / min
タンク容量	2L	1L
DMX	非対応	非対応
寸法 LWH (mm)	359x266x278	352x176x209
重量	3.7 kg	2.0 kg
コントローラー	有線リモコン付属	有線リモコン付属
特徴	バブルマシン	バブルマシン

# フェイザーマシン/フォグマシン

## フェイザーマシン



### FZ-1.0



コンパクトなフェイザーマシンです。操作面はスタンドアローンとVT-1 優先コントローラーのシンプルな操作で初めてフォグマシンを導入される初心者の方でも簡単に操作が可能なエントリーモデルです。

Model	FZ-1.0		
電源	AC100V 50/60Hz	DMX	1/2/4 ch
消費電力	290W / MAX465W	ヒューズ	6.3A 250V
ヒーター	450W	タンク容量	3L
液消費量	4.5ml / min	フォグ出力	4,000 cu.ft/min
寸法 LWH (mm)	L414 x W202 x H303	重量	6.5 kg

## フェイザーマシン



### FZ-0.8



コンパクトなフェイザーマシンです。操作面はスタンドアローンとVT-1 優先コントローラーのシンプルな操作で初めてフォグマシンを導入される初心者の方でも簡単に操作が可能なエントリーモデルです。

Model	FZ-0.8		
電源	AC100V 50/60Hz	DMX	1/2/4 ch
消費電力	185W MAX220W	ヒューズ	1.5A 250V
ヒーター	200W	タンク容量	1.5L
液消費量	2.2ml / min	フォグ出力	4,000 cu.ft/min
寸法 LWH (mm)	L345 x W192 x H267	重量	4.8 kg

## フォグマシン



### CF-9.0



噴霧口に LED を備え、噴霧される煙に色付けすることができます。DMX 操作により LED を点灯させることができますので照明演出としての使用も可。

Model	CF-9.0		
電源	AC100V 50/60Hz	DMX	1/2/3/4/5/7/9 ch
消費電力	1550w	DMX 端子	XLR3pin
ヒーター	1450w	寸法 LWH (mm)	419x315x206
消費量	150 ml / min	重量	9.5 kg
ヒートタイム	約 9 分	コントローラー	ワイヤレス付属
タンク容量	2.5 L	特徴	LED 搭載 (Rx7,Gx7, Bx9,Ax3/ 各 3W)

## フォグマシン



### AF-1.0



「AF-1.0」は手のひらサイズのコンパクトなスモークマシンです。400W の出力を持ち、ウォームアップも約 4 分程と短時間で準備が整います

Model	AF-1.0		
電源	AC100V 50/60Hz	DMX	非対応
消費電力	420w	DMX 端子	非対応
ヒーター	400w	寸法 LWH (mm)	230x142x140
消費量	15 ml / min	重量	1.5 kg
ヒートタイム	約 4 分	コントローラー	有線リモコン付属
タンク容量	0.5L	特徴	手のひらサイズ

## フォグマシン



### MX-1250



プロテクト機能により機器へのダメージを減らし安全にご使用頂けます。有線コントローラー TC-3mk2 付属。

Model	MX-1250		
電源	AC100V 50/60Hz	DMX	1 / 2 / 4ch
消費電力	1200w	DMX 端子	XLR3pin
ヒーター	1100w	寸法 LWH (mm)	418x220x209
消費量	46 ml / min	重量	7.5 kg
ヒートタイム	約 7 分	コントローラー	有線リモコン付属
タンク容量	5.6L	特徴	液残量センサー搭載

## フォグマシン



### FX-1.0



「FX-1.0」は連続噴霧が可能なフォグマシンです。ヒートアップタイムも約 1 分以内と非常に早く、設置後即で使用頂けます。

Model	FX-1.0		
電源	AC100V 50/60Hz	DMX	非対応
消費電力	460w	DMX 端子	-
ヒーター	450w	寸法 LWH (mm)	268x225x174
消費量	8 ml / min	重量	2.1 kg
ヒートタイム	約 60 秒	コントローラー	有線リモコン付属
タンク容量	2L	特徴	フォグマシン

## フォグマシン

### スミーズマシン (SMOKE+FAZER)



#### F-7 SMAZE



大規模会場での運用を想定したツアーケース一体型の F-7 Smaze は、角度の調整が可能な大型ファンを搭載。スモーク、ヘイズ効果の切り替えが可能になっています。

電源	AC100V,50/60Hz	消費電力	1350W
ヒーター	1650W	寸法 / 重量	L710 x W412 x H710 mm / 52.5 kg
ヒートアップ	6分	コントロール	DMX / パネル / ワイヤレスリモコン
タンク容量	5リットル	DMX	1 mode, 2 出力 volume, 3 fan
消費量 FOG	140 ml / 1分	電源入力	ノイトリックパワコン
FLG 液 FAZE	28ml / 1分	DMX 出力	XLR3pin 5pin

### エフェクトフォグマシン



#### Z-1520 RGB



#### LED を搭載しフォグをカラーリング!

LED ライト付パッチカルフォグマシンです噴霧口近くに Rx8,Gx7xBx7 個の LED を搭載し噴霧する煙に色付けをすることができます。スモークだけではなく照明のエフェクト効果も兼ねた画期的な演出機器です。アミューズメント施設や演劇、イベントホール、バンケット等の演出に最適なスモークマシンです。

Model	Z-1520 RGB		
電源	AC100V,50/60Hz	DMX	8ch
消費電力	1537VA@50Hz/1536VA@60Hz	リモコン	ワイヤレスリモコン W-2
出力	5分	寸法 (mm)	L418 x W295 x H210
タンク容量	2.4 リットル	重量	10.4kg
消費量	25ml / 1分	専用液	FLC-5

### エフェクトフォグマシン



#### M7X-RGBA



M-7X RGBA は、赤・緑・青・アンバーの LED を搭載した LED エフェクトフォグマシンです。前機種種の M-7 RGBA から改良されたヒーターにより、より強力なフォグバーストを実現しました。リキッドタンクは本体内部に設けており仮設の現場での運用も楽に行えます。コネクタには Neutrik TRUE1 コネクタを採用しています。

Model	M7X-RGBA		
光源	3W LED x 22 (Red x5 / Green x6 / Blue x6 / Amber x5)		
コントロール	マニュアルタイマー、DMX512、マスター / スレーブ、WDMX(オプション)		
電源	AC100V 50/60Hz	消費電力	1516W
噴霧範囲	高さ 10m	ヒートアップ時間	7分
タンク容量	2.4 L	液消費量	2000ml/1分
電源端子	Neutrik TRUE 1	信号端子	XLR 3-pin and 5-pin
DMX チャンネル	9ch	付属	赤外線リモコン W2
寸法 mm	L346 x W193 x H383	重量	14kg

### フォグマシン



#### FT-100 消防訓練用フォグマシン



本体に備わっているロータリーノブで噴霧量とタイマーの設定を、厚手の手袋をした状態でも容易に行える設計です。また W-2 ワイヤレスコントローラー付属。専用液「FLP-6」はヤシの木から生成した 100% ナチュラルな素材を使用しており安心してご使用頂けます。

Model	FT-100		
電源	AC100V,50/60Hz	DMX	対応
消費電力	1500W	リモコン	W-2 付属
出力	20,000cuft/min	寸法 mm	L580 W278 H246
タンク容量	6 リットル	重量	14.2 kg
消費量	100ml / 分	専用液	FLP-6

## フォグマシン

フォグマシン

Antari®

### Z-1020



「Z-1020」はパーチカルフォグという新発想の噴射方式が特徴です。従来のフォグマシン同様の水平噴射に加え、垂直噴射も可能になりました。いままで設置が困難だった場所にも設置が可能になり、あらたな演出の可能性が広がります。

Model	Z-1020		
電源	AC100V,50/60Hz	DMX	対応
消費電力	730W	リモコン	Z-10
出力	10,000cuft/min	寸法 (mm)	L370W295H135
タンク容量	2.4 リットル	重量	9.8kg
消費量	13分	専用液	FLG-5FLR-5

フォグマシン

Antari®

### Z-1000II

### Z-1500II

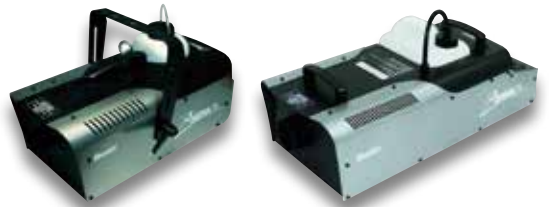

フォグをパワフルに出力

Model	Z-1000II	Z-1500II
電源	AC100V,50/60Hz	AC100V,50/60Hz
消費電力	760W 1000W	1200W 1500W
出力	10,000cu.ft/min	20,000cuft/min
タンク容量	1.7 リットル	6 リットル
消費量	18分	9分
DMX	対応	対応
リモコン	Z-10 付属	Z-20
寸法 (mm)	L433W198H151	L688W285H135
重量	6.6kg	14kg
専用液	FLG-5 FLR-5	FLG-5FLR-5
付属	-	-

フォグマシン

Antari®

### M-5/M-10

ツアー向け  
高出力機



ツアーに適したフォグマシンです。運搬に適した頑強なデザイン・設計が特徴です。3000Wの強力なパワーを持ち、中・大規模ステージを十分にカバーします。オプションによりツアーケース有り

Model	M-5	M-10
電源	AC100V,50/60Hz	AC100V,50/60Hz
消費電力	950W	1100W
出力	20,000cuft/min	40,000cuft/min
ヒートアップ	8分	13分
タンク容量	10 リットル	10 リットル
消費量	7分 /1L(100% 噴霧)	5分 /1L
DMX	対応	対応
リモコン	M-20	M-20
寸法 mm	L668 W319 H170	L690 W319 H192
重量	15kg	21kg
専用液	FLG-5 FLR-5	FLG-5 FLR-5
その他	-	-

フォグマシン

Antari®

### Z-800II

シンプルな入門機



シンプルな操作とコンパクトなボディ「Z-800II」には、有線コントローラーが付属しているほか、オプションによりワイヤレスコントローラーやタイマーをご用意しています

Model	Z-800II
電源	AC100V,50/60Hz
消費電力	550W
出力	3,000cu.ft/min
ヒートアップ	2分
タンク容量	0.8 リットル
消費量	0.8 L / 76分
DMX	非対応
リモコン	Z-10 付属
寸法 mm	L315 W130 H210
重量	3.5kg
専用液	FLG-5 FLR-5
その他	-

# フォグ・フェイザーマシン

種類	効果	液消費	リキッド
1. フォグ	濃い煙	早い	水性を加熱
2. ヘイズ	薄い霧状の煙	ゆっくり	油性をコンプレッサー
3. フェイザー	1,2の中間	ゆっくり	水性を加熱
4. スメイズ	1と3切替え	切替え	水性を加熱

## フォグマシン



### IP-1000 防滴フォグマシン



「IP-1000」は突然の雨にも対応する IP レート 63 の防滴スモークマシン。屋外などで急な天候不良による雨や砂塵などから機器を保護します。※完全な防水ではありません。

Model	IP-1000		
電源	AC100V,50/60Hz	リモコン	IP-10
消費電力	100W	寸法 mm	L355 W249 H147
出力	10,000cu.ft/min	重量	8.8
ヒートアップ	12 分	専用液	FLG-5 FLR-5
消費量	24 分 / 1L	その他	IP63
DMX	非対応		

## フェイザーマシン



### Z-350

バーチカルタイプ



ヒーターはセルフクリーニング機能を搭載し、DMX 信号が OFF の時はセルフクリーニングを開始しスリープモードに入ります。また、ヒーター目詰まりの危険性を減少させるための、直径の大きなチューブが付属しています。

Model	Z-350		
電源	AC100V,50/60Hz,	DMX	対応
消費電力	1000W	リモコン	Z-3/W-3 ワイヤレス
出力	6,000 cu.ft/min	寸法 (mm)	L328 x W248 x H265
タンク容量	1.2 リットル	重量	8.5kg
ヒートアップ	1.5 分	専用液	FLG・FLR
消費量	6ml / 1 分 (100%)		

## フェイザーマシン



### F-1 水溶性リキッドからドライヘイズの効果 フォグとヘイズ両者のメリット



X-310PRO の後継機として、新たにセルフクリーニング機能を搭載。また、エアポンプの改善により、より微細なスモークの生成が可能になりました

Model	F-1		
電源	AC100V,50/60Hz	DMX	対応
消費電力	550W	リモコン	-
出力	3,500cu. ft/min	寸法 (mm)	L608xW275xH286
タンク容量	2.4 リットル	重量	14.1kg
ヒートアップ	5 分	専用液	FLG・FLR
消費量	8.5ml / 1 分		

## フェイザーマシン



### F-4



#### ハードケース一体型

最新のエアポンプシステムによりリキッドの消費量を最小限に抑え、また使用後ヒーター内部に液が残りにくい設計が施され、より長いライフサイクルを実現します。

Model	F-4		
電源	AC100V 50/60Hz	DMX	2ch
消費電力	-	リモコン	オプション
出力	142m <sup>3</sup> / min	寸法 (mm)	L545 W458 H285 mm
タンク容量	5L	重量	20.3 kg
ヒートアップ	1 分	専用液	FLG・FLR
消費量	6.7m <sup>3</sup> / min		

# ヘイズマシン / バブルマシン

ヘイズマシン

**Antari**

## HZ-500



微霧を維持して  
照明効果 UP

ツアーケース自体がボディという画期的なシステムを採用し、安全かつ運搬が容易です。静音性が高く 10cm 離れた場所で 70db 以下のローノイズ

Model	HZ-500
電源	AC100V,50/60Hz
消費電力	300W
出力	3,000cuft/min
タンク容量	2.5 リットル
消費量	20 時間 @1L
DMX	対応
リモコン	LCD タイマーパネル
寸法 (mm)	L510W375H350
重量	31.5kg
専用液	HZL-1HZL-1W
付属	-

ヘイズマシン

**Antari**

## HZ-400



## HZ-350



駆動音も静かで長時間使用できます

大会場に対応する機能を持っています内蔵しているコンプレッサーはパワフルで効率の良い性能です。

従来機 HZ-300 からバージョンアップ。2kg 軽量化し、ワイヤレスリモコンに対応

Model	HZ-400	HZ-350
電源	AC100V,50/60Hz	AC100V,50/60Hz
消費電力	320W	310W
出力	2,800cuft/min	2,000 cu.ft / min
タンク容量	2.5 リットル	2.5 リットル
消費量	16 時間 @1L	21 時間 @1L
DMX	対応	対応
リモコン	HC-1	W-1 ワイヤレス対応
寸法 (mm)	L500W320H246	L492 x W273 x H314
重量	18.5kg	14.2 kg
専用液	HZL-1HZL-1W	HZL-1HZL-1W
付属	-	BC-1 タイマーリモコン

バブルマシン

**Antari**

## B-200



**BUBBLE=** シャボン玉を  
連続して噴射

4つのバブルホイールと  
1.5L タンクで大量のシャボン玉

Model	B-200
電源	AC100V,50/60Hz
消費電力	80W
出力	100W
タンク容量	1.5 リットル
消費量	20 分 /1L
DMX	対応
リモコン	BCT-1 タイマー
寸法	L421W250H197mm
重量	11kg
専用液	BL-5

バブルマシン

**Antari**

## B-100X

## W-101

子供向けイベントのアイキャッチや演出に

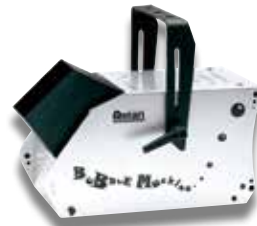

シンプルなバブルマシン

ワイヤレスリモコン対応機

Model	B-100X	W-101
電源	AC100V,50/60Hz	AC100V,50/60Hz
消費電力	22W	30W
出力	25W	-
タンク容量	1 リットル	1 リットル
消費量	2H / 1L	2H / 1L
DMX	なし	なし
リモコン	BCT-1 タイマー	W-1 ワイヤレスリモコン
寸法	L341W170H172mm	L340 W170 H172 mm
重量	4.2kg	4.8kg
専用液	BL-5	BL-5



# スノーマシン / アイスマシン

スノーマシン

**Antari**

**S-500**



10m ホースでスノーを降らせる大規模な演出に

10m ホースを使用して雪のよう  
な泡沫を拡散させることができ  
るスノーマシンです。雪状に見え  
るものは人体に無害なアンタリリ  
キッドを発泡させた泡沫で、ス  
テージや映画撮影などの演出に使  
用します。

オプションパンモーター PM-1 を  
使用することで、自動でホースを  
様々な方向に向けることが出来ま  
す。細かなスノーフレークから大  
きなものまで任意に作り出すこと  
が出来ます。

Model	S-500		
電源	AC100V,50/60Hz	DMX	なし
消費電力	890W	寸法	HWD 651x551x592 mm
タンク容量	20 リットル	重量	37.2 kg
消費量	400ml / 1Min	専用液	SL-20N / SL-20AN

スノーマシン

**Antari**

**S-100X / S-200X**



スノーリキッドを泡立てて、スノー効果を出す機  
器です。実際の雪とは違う、パブル状のスノーを噴射  
します ※舞台演出用ですので、服に付着すると汚損  
する場合がありますので取扱には注意が必要です。

Model	S-100X/S-200X		
電源	AC100V,50/60Hz		
消費電力	840VA		
出力	140ML/min		
タンク容量	5 リットル		
消費量	4.5 分 / 1L		
DMX	対応		
リモコン	SC-2, on / off, Vol		
寸法	L525W276H228mm		
重量	10kg		
専用液	SL-5 + SL-5A		

スノーマシン

**Antari**

**SW-250**

**SNOW=** リキッドを加熱し  
飛沫を噴射



iOS からの WiFi 操作対応

ワイヤレスコントロール可能なスノーマシンです。高出力設定可能。  
リアルなブリザードエフェクトをかけることができ、タイマーとボ  
リュームコントロールが付いています。S-100II・S-200II から 250% の  
出力増強。

Model	SW-250
電源	AC100V,50/60Hz
消費電力	600W 最小・1290W 最大
出力	250ml/min
タンク容量	5 リットル
消費量	4Min/1L
DMX	対応
リモコン	W1 ワイヤレス
寸法	554 x 276 x 228 mm
重量	12.6kg
専用液	SL-5・SL-5A

ローフォグ / アイスマシン

**Antari**

**ICE-101**



フォグを冷却することでフロアを漂うローフォグを実現

市販のロックアイス又はドライアイスを使用して冷却します

Model	ICE-101
電源	AC100V,50/60Hz
消費電力	800W
出力	10,000cuft/min
タンク容量	2.5 リットル
消費量	40Min / 1L
DMX	対応
リモコン	Z-8, オンオフ, タイマー等
寸法	L660W355H359mm
重量	24.4kg
専用液	FLR-5

## ファン/リキッド/コントローラー

### エフェクトファン



#### AF3



消費電力 100W ながらコンパクトでパワフルなエフェクトファンです。Wハンギングブラケットは床置きで使用した場合 180°のアングルまでカバーします。ハンギングブラケットにはハンガーの取り付けも可能で場所を問わず多目的に使用できます。

#### Model AF-3

電源	AC100V-120V/50/60Hz	ファン速度	750~2550 rpm
消費電力	50Hz 52VA, 60Hz 61VA	コントロール	ロータリーノブ・W-1
出力	50Hz 900rn 3/hr./ 60Hz 1020rn 3/hr.	寸法	333x370 mm / 6kg
DMX モード	1ch(0~100%) / 2ch(0~100%, on/off)		

### エフェクトファン



#### AF-4



パワフルなエフェクトファンです。スムーズな風は最大 20m まで効果を発揮します。簡単に設定と調整を行うことができます。マニュアル操作だけでなく、タイマーコントロールや外部制御では DMX での操作が可能です。劇場、映画館、ツアーなど様々な用途に適しています。

電源	AC100-120V 50/60Hz	DMX ch	1ch
消費電力	115W	端子	ノットリックパワコン、XLR 5-pin
出力	1187 CFM	動作環境	0 ~ 40 °C
ファンスピード	1242 ~ 1480 rpm	寸法	L 353 x W 377 x H 517 mm
DMX	オンボード / XLR 5-pin	重量	9 kg

### エフェクトファン



#### AF-5X



本体ダイヤルにより ON/OFF を切り替えることができます。送風角度を水平、45°、垂直に変更可能。

#### Model AF-5

電源	AC100V-120V/50/60Hz	コントロール	ロータリーノブ
消費電力	1250w	DMX モード	1ch
出力	1HP(745w)	寸法	L530xW470xH490mm
DMX	対応	重量	17.5kg

### リキッド



#### 専用リキッド

アンタリ製品には専用リキッドをご使用ください



Model	容量	種別	残留時間	対応機種
FLY-5	5L	フォグ	長い	フォグマシン専用液、ヘビータイプ
FLG-5	5L	フォグ	普通	フォグマシン、フェイザーマシン専用液
FLR-5	5L	フォグ	短い	フォグマシン、フェイザーマシン専用液
FLC-5	5L	フォグ	最短	パーチカルフォグマシン専用液 Z-1520 RGBW / M-7 RGB8A
BL-5	5L	バブル	普通	バブルマシン専用液
SL-5N	5L	スノー	普通	スノーマシン専用液
SL-5A	5L	スノー	短い	スノーマシン専用液、低残留タイプ
HZL-1	1L	ヘイズ	普通	ヘイズマシン、第四種石油化合物、オイルベース
HZL-1W	1L	ヘイズ	普通	ヘイズマシン、第四種石油化合物、水性タイプ
FLP-6	6L	フォグ	普通	フォグマシン FT-100 用

### コントローラー



#### 有線



#### ワイヤレス



Model	ケーブル	端子	on/off	タイマー	機能
Z-3	3 m	1/4 フォン	○	-	出力調整
Z-8	7.5 m	4pin XLR	○	出力時間 / 間隔	連続噴射
Z-10	7.6 m	1/4 フォン	○	-	-
Z-20	10 m	5pin XLR	-	出力時間 / 間隔	連続噴射, DMX アド
Z-40	7.6 m	3pin XLR	○	出力時間 / 間隔	-
SC-2	7.6m	1/4 フォン	○	-	出力調整
BCT-1	7.6 m	1/4 フォン	○	出力時間 / 間隔	-
Z-50	50m	3pin フォン	○	-	-
BCR-1	50m	1/4 フォン	○	-	-
W-1	50m	赤外線	○	-	-
W-2	50m	赤外線	○	-	-

# ディマー

ディマー

Liteputer

## DX-1230A DX-1220A



オプション：ツアーラック仕様 ツアーラック 2 台仕様

### アナログ・DMX 両対応 12CH ディマー

各チャンネルに高速マグネティック・ブレーカーを装備。4つのサーモファンが加熱時に自動動作します。75度を超えるとディマー動作停止 65度まで冷えるとリスタートします。

Model	DX-1230A	DX-1220A
電源	AC100-120 or AC200-240V 45/63Hz, 単相 3 線 / 3 相 4 線	AC100-120 or AC200-240V 45/63Hz, 単相 3 線 / 3 相 4 線
寸法・重量	W482H176 D297 mm 4U・29kg	W482H176D297mm 4U・21kg
DMX 入力	XLR5 ピン オススメ	XLR5 ピン オススメ
出力	各 ch 30A 合計 360A	20A 240A
アナログ入力	D-sub15 ピン メス 0~10VDC12 チャンネル	D-sub15 ピン メス 0~10VDC12 チャンネル
プリヒート	0~6%	0~6%

6ch ディマー

Liteputer

## DX-626A



「DX-626」は調光フェーダーを搭載したスマートなディマーです。DMX6ch、それぞれ 20A まで (合計 120A) C3 リニア調光カーブを採用し、自動周波数センサーが 50Hz/60Hz を判別し、自然な調光をおこないます。各チャンネルに高速マグネティック・ブレーカーを装備。35度を超えると 4つのサーモファンが加熱時に自動動作します。

Model	DX-626A
電源	AC100-120 or AC200-240V 45/63Hz, 単相 3 線
寸法・重量	W482H88D312mm 2U・8kg
DMX 入力	XLR5 ピン オススメ
出力	各 ch 20A 合計 120A
アナログ入力	D-sub15 ピン メス 0~10VDC6 チャンネル
プリヒート	0~6%

6ch ディマー

Liteputer

## DX-640



「DX-640」はモジュールタイプの DMX・アナログ両対応ディマーです。DMX6ch、それぞれ 40A まで (合計 240A) C2/C3 リニア調光カーブを採用し、自動周波数センサーが 50Hz/60Hz を判別し、自然な調光をおこないます。

各 CH に高速マグネティック・ブレーカーを装備。41度を超えると 4つのサーモファンが加熱時に自動動作します。75度を超えるとディマー動作停止 65度まで冷えるとリスタートします。セルフテスト機能 各チャンネルにプリヒート機能 (0~6%) 調光オンオフの設定可。

Model	DX640
電源	AC100-120 or AC200-240V 45/63Hz, 単相 3 線 / 3 相 4 線
寸法・重量	W482H176D410mm 4U・18kg
DMX 入力	XLR5 ピン オススメ
出力	各 ch 40A 合計 240A
アナログ入力	D-sub15 ピン メス 0~10VDC12 チャンネル
プリヒート	0~6%

6ch ディマー

Liteputer

DMX ディマー

Liteputer

## DX-401A



3相4線は  
オプション

ユニット各 ch あたり 10A の 4ch ディマーです。2系統の最大合計は 15A AC 入力 (それぞれ ch1/2, ch3/4 に分配)。

C3 リニア調光カーブオートセンサー機能により周波数 50hz/60hz を判断します。各 ch ディマーテスト機能が付き、また DMX スタートアドレスを設定できます。付属のブラケットで壁掛けや、ハンガー・バトンに吊ることが可能です。

Model	DX-401A
電源	AC100-120 or AC200-240V
寸法・重量	W220H260D75mm・3kg
DMX 入力	XLR3 ピン オススメ モジュラー RJ11x2
出力	各 ch 10A 最大合計 15Ax2

# ディマー・DMX 関連機器

## DMX コントローラー

Liteputer

### CX-1204

### CX-804



簡易調光卓フラッシュ / フェーダーの切替設定により、チャンネルチェイス・シーンチェイス時にフェードをかけることが可能。上面パネルが斜めに設計されていることによりオペレートしやすく、フェーダーにもハイグレードなパーツを採用。

Model	CX1204	CX-804
電源	DC12V,1A	DC12V,1A
調光 CH	12ch	8ch
コネクター	XLR5F、XLR3F、RJ11x2	XLR5F、XLR3F、RJ11x2
Audioin	phonejack、-10db100mV	phonejack、-10db100mV
寸法	W380xH53xD186mm	W237xH53xD186mm
重量	2kg	1.5kg
シーン	12プリセット	8プリセット

## DMX 4CH ディマー

Liteputer

### DX-402A



DMX4 チャンネル 各 10A まで(最大合計 15Ax2)・2系統の 15AAC 入力(それぞれ Ch1/2、Ch3/4 に分配)・DMX スタート Ch 設定 256 調光レベルセルフテスト機能・100VAC 入力 C3 リニア調光カーブ・各チャンネルにプリヒート機能(0~6%) 調光オンオフの設定・ハンギングブラケットと壁掛ブラケットが付属

Model	DX-402A
電源	AC100V,45~63Hz
出力	各チャンネル 10A 最大合計 15Ax2
DMX 入力	XLR3 ビン オススメ モジュラー RJ11x2
寸法・重量	W220 H260 D75mm 3kg

## DMX 4CH ディマー

Liteputer

### DX-404



DMX4 チャンネル各 4A まで  
C3 リニア調光カーブ採用  
セルフテスト機能  
各チャンネルにプリヒート機能  
調光オンオフの設定

Model	DX-404
電源	AC100V,45~63Hz
出力	各チャンネル 4A 最大合計 15A
DMX 入力	XLR3 ビン オススメ モジュラー RJ11x2
寸法・重量	W240 H88 D125mm 1.7kg

## DMX 12CH スイッチ

Liteputer

### PX-1210



DMX12ch をダイレクト操作  
スタート ch  
トライアック背面パネル

電源	AC100V,45~63Hz
DMX 入力	XLR5 ビン オス
DMX 出力	XLR5 ビン メス
アナログ出力	D-sub15 ビン DC0~10V12ch
音声入力	ミニフォン-10dB100mV
寸法・重量	W482H88D130mm2U3.2kg

## DMX 変換コネクター

### 3F-5M

### 3M-5F



3pin メス -5pin オス

3pin オス -5pin メス

# DMX 関連機器

## 8ch DMX/EDX アナログデコーダー

Liteputer

### DP-8DA



8チャンネルのDMX/EDX信号をアナログ信号(DC 0-10V)に変換し出力するアナログデコーダーです。8チャンネルのディマー、99ゾーン、6シーンを使用可能。ライトピューター EDXシリーズのECPシーンコントロールパネルとの接続が可能です。

電源	DC12V	出力	DC 0-10V
プロトコル	DMX-512 / EDX		
デジタル信号コネクタ	4pin ターミナル		
寸法 / 重量	W108 x H88 x D57 mm / 295g		
付属	12Vアダプター		

## 24chDMX スイッチ

Liteputer

### DP-2401



24チャンネルリレー、ドライ接点 デレイタイム(0~4分)突入電流保護(0~30分ディレイ)

DMX信号または手動シーンコントロールLEDインジケータは色でステータスを示します。8シーンメモリー

電源	AC100V,50/60Hz
出力	各チャンネル1A
寸法・重量	W482H44D75mm2.6kg

## DMX パッチユニット

Liteputer

### DP-11



コントローラーとDMXユニットの間に設置し、コントローラー側のチャンネルを各ユニットのDMXアドレスに割り当てることでパッチアドレスを変更できます。突然のプラン変更などに対応できる製品です。

電源	AC100V,50/60Hz / 消費電力3W
信号	DMX512
コネクタ	XLR5ピン
寸法	W480xH88xD96mm
重量	2.8kg

## DMX マージャー

Liteputer

### DP-82II



「DP-82II」は、8in1outのシンプルなDMX信号マージャーです。

Model	DP-82 II
電源	AC100V,50/60Hz / 消費電力4W
信号	DMX512
DMX 入力	XLR5ピン オスx8
DMX 出力	XLR5ピン メスx1
寸法	W482H44D128mm1U
重量	2kg

# DMX 関連機器

DMX テスター

Liteputer

## CX-1C



充電式ポータブル DMX テスター・DMX 入力信号のプロトコル解析機能・更新回数・ブレイクタイム・マークアフターブレイクタイム・DMX のテスト出力機能・ブレイクタイムと更新機能・60-300  $\mu$  sec/20s-40s に設定可能・DMX の値を HEX・%・バイナリにて切替表示。オプションアクセサリーとの併用により、ケーブルテスターとしてのチェックができます。

電源	DC12V/A、又は miniUSB
DMXinout	5ch
コネクター	XLRS5pinF/M 各 1、RJ11x2
寸法	W97H135D38mm
重量	750g



# インカムシステム

メインステーション

e-comm

## TM-200 / 4



e-comm 「TM-200」は2線式の2chメインステーションです。各ch3つのXLRキャンノンアウトを備えております。

機能面は各ベルトパックやリモートステーションのTALKボタンをOFFにするRMKスイッチや、割り込み機能のIFBアウト、音声ライン信号を入力できるプログラムインプット、音声ライン出力のアナウンスアウトプットを備えております。EIAの規格に準拠しておりますので、システムラックに収納が可能です。

帯域幅	300Hz ~ 4000Hz ± 3db
サイドトーン	調整レンジ> 32db
イヤホン	8 ~ 300 Ω ダイナミック
マイクロホン	ダイナミック 200 ~ 600 Ω
電源	AC90 ~ 260V 50 ~ 60Hz < 45VA
寸法	W482 H44.5 D241(mm)
重量	2.6kg

ベルトパック

e-comm

## BK-101 / 4



e-comm 「BK101/4」は2線式のシングルチャンネルベルトパックです。XLR4ピンのヘッドセットコネクタ以外に3.5mmヘッドセットコネクタも備っております。TALKボタンはPTT方式、ラッチ式を切り替えてご選択頂ける仕様となっておりますので、好みや用途に合わせたセッティングが可能です。外装はプラスチックを採用しておりますので非常に軽量で、腰元に装着しても重量を感じさせない設計となっております。

マイク入力	200 Ω (ダイナミック) ボルテージゲイン 44 ± 3db
歪み	< 1% (1000Hz)
ヘッドホン出力	50 ~ 600 Ω ボルテージゲイン 31 ± 3db 歪み < 2% (1000Hz)
動作電圧	24VDC 60mA ± 10mA
動作環境	-10 ~ 55°C
寸法	H105 × W87 × D48(mm)

メインステーション

e-comm

## TM-800 / 4



e-comm 「TM-800」は2線式8chのメインステーションです。各チャンネル1つのXLRアウトを備えております。機能面では、ベルトパックやリモートステーションのTALKボタンをOFFにするRMKボタンや4ch分のIFB機能、音声ライン信号を入力するプログラムインプット、音声ライン信号を出力するアナウンスアウトプットを備えております。EIA規格に準拠しておりますので、既存のシステムラックに収納が可能です。

帯域幅	300Hz ~ 4000Hz ± 3db
サイドトーン調整幅	>32db
イヤホン	8 ~ 300 Ω ダイナミック
ヘッドセットマイクロホン	200 ~ 600 Ω ダイナミック
電源	AV90 ~ 260V 50 ~ 60Hz < 45VA
寸法	W482 H44.5 D241(mm)
重量	2.6kg

ベルトパック

e-comm

## BK-102 / 4



e-comm 「BK-102/4」は2線式の2チャンネルベルトパックです。TALKボタンはPTT方式、ラッチ式を切り替えてご選択頂ける仕様となっておりますので、好みや用途に合わせたセッティングが可能です。外装はプラスチックを採用しておりますので非常に軽量で、腰元に装着しても重量を感じさせない設計となっております。e-comm製品はprintercomとClear-com製品と互換性があります。

マイク入力	200 Ω (ダイナミック) ボルテージゲイン 44 ± 3db
歪み	< 1% (1000Hz)
ヘッドホン出力	50 ~ 600 Ω ボルテージゲイン 31 ± 3db 歪み < 2% (1000Hz)
動作電圧	24VDC 60mA ± 10mA
動作環境	-10 ~ 55°C
寸法	H105 × W87 × D48(mm)
重量	300g

# インカムシステム

ヘッドセットマイク

e-comm

HD-101 / 4

HD-102 / 4



e-comm「HD-101(片耳) / HD-102(両耳)」はスタンダードなヘッドセットマイクです。イヤホンは滑らかな周波数特性で人声が聴き取りやすい音質です。深くて柔らかいイヤーパードは外部の雑音が入りにくく、長時間装着していても疲れにくい仕様となっております。ゲースネットワークマイクは上下左右にフレキシブルに可動しますので、自分の思い通りの位置に調整が可能です。

e-comm 製品は Pro Intercom 製品、Clear-Com 製品と互換性があります。

	ヘッドフォン	マイク
感度	>=94dB at 1kHz, 1mW	-57+3dB
周波数応答	100 ~ 6000Hz	50Hz-6000Hz
インピーダンス	100ohm	200ohm+10%
コネクター	XLR4F	
ケーブル長	1.5M	
重量	300g	

ヘッドセットマイク

e-comm

HD-201 / 4

HD-202 / 4



e-comm「HD201 / HD202」は2線式ノイズキャンセリング付きのヘッドセットマイクです。HD201はシングルイヤードセット、HD202はデュアルイヤードセットとなります。共に単3電池を1本使用し、ノイズリダクションボタンを押すことでキャンセリングされます。電池が無い場合はノイズリダクションボタンをオンにするとマイクが切れます。マイクアームは360°稼働し40°~135°の間でマイクのスイッチが入る設計となっております。HD201のみ2.5mmのイヤホンが付属しておりますので、デュアルイヤードセットとしてもご使用頂けます。

プリアンプゲインマイクからインカムライン	+49db 帯域幅 200hz ~ 4000Hz ± 3db
SNR(Signal to NOISE ratio)	>72db
消費電力	<65mA
イヤホン	8 ~ 300 Ω
ダイナミックマイク	200 ~ 600 Ω
重量	300g

2/4WIRE 変換インターフェース

e-comm

TF-204 / 2 / 4



e-comm「TF-204」は2チャンネルの2Wire / 4Wire 変換インターフェースです。2Wireのパーティーラインのインターカム信号をCCUに接続が出来ます。e-comm 製品は Pro Intercom 製品、Clear-Com 製品と互換性があります。

帯域幅	300Hz - 4000Hz ± 3dB
動作環境	0°C ~ 70°C
寸法	483 × 45 × D170(mm)
重量	1.9kg

# インカムシステム

卓上ステーション

e-comm

## DT-100



e-comm「DT-100」は2線式、シングルチャンネルのデスクトップステーションです。卓上だけでなく、底面には壁面取付用の穴を設けておりますので柔軟な設置が可能です。操作面は Mic Volume Call ボタンと非常にシンプルな構成で出来ており扱い易い仕様となっております。Talk ボタンは PTT・LATCH を任意で選択頂けます。

マイク入力	200 Ω ボルテージゲイン 49 ± 3db 帯域 40Hz ~ 8000Hz ± 2db
ヘッドホン出力	50 ~ 600 Ω ボルテージゲイン 31 ± 3db 歪み < 0.1% (1000Hz)
帯域	200Hz ~ 8000Hz ± 2db
動作電圧	12 ~ 30VDC
動作環境	-10 ~ 55℃
寸法	105 × 87 × 48(mm)

卓上ステーション

e-comm

## WS-200D / 4



e-comm「WS-200D/4」は2線式・2チャンネルデスクトップステーションです。2チャンネル入力の他、音声ライン信号を入力できるプログラムインプットも備っております。マイクはグースネック、ヘッドセットマイクの2種から選択できます。スピーカーは2.5インチスピーカーを搭載し、独自のフィードバック抑制回路を採用しております。

プリアンプマイクからインカムライン	+40db 帯域幅 300Hz ~ 8000Hz ± 3db
サイドトーン調整幅	>32db
動作電圧	24 ~ 30VDC
消費電力	400 mA 以上
動作環境	0 ~ 50℃
寸法	W210 H115 D100(mm)
重量	0.9kg

パワーサプライ

e-comm

## PW-202



PW-202はシンプルな1Uラックマウントサイズの2chパワーサプライです。2chのセパレートコントロール以外にターミナルスイッチ、LINK機能を備えております。

タイプ	2chパワーサプライ
機能	LINK機能搭載
電源	90 ~ 260V 50/60Hz < = 45VA
出力	24VDC/3A
サイズ	1Uラックマウント

パワーサプライ

e-comm

## PWS-24



e-comm「PWS-24」は2線式インターカムシステムの電源供給ユニットです。ベルトパックおよびリモートステーションを24VDCで運用時、最大8台まで接続が可能です。サイズも非常にコンパクトで簡易インターカムシステムを構築するのに最適です。PW-10は2つのXLRアウトプットが備わっておりますので、2箇所へインターカム信号を送信できます。e-comm製品はPro Intercom製品、Clear-Com製品と互換性があります。

電源	DC12V-24V
寸法	W110 x H45 x D160 mm
重量	480g

# 精密機器用ツアーケース

ハードケース

CROXS

## CX series



水に強い。衝撃に強い。大切な機材を安全に輸送するケース

Croxs は厳しい気象条件の中、機器の保護を最大限に保護し輸送できるよう設計・製造されたハードケースシリーズです。IP67 仕様の為、粉塵が内部に侵入せず水深 1m の水中に 30 分間浸しても有害な影響を受けません。また、電子機器を安全に運ぶために、帯電防止加工を施し

た信頼性の高いケースです。キャリー型モデルには自動的に周囲の空気の圧力に応じてインナーボックス圧力を調整するだけでなく、水の侵入からボックスを自由に保つための臨時空気圧レギュレータを搭載しています。2重シェルロックにより、予期せぬシェル

ロックの外れを防止します。内部は、各コーナーを強化し衝撃からの耐久性を上げており、また機材の形状に合わせてフィットするスポンジとエッグクレートスポンジが大切な機材を振動から保護します。



空気圧調整 自動タイプ	キャリー型				手揚げ型			
	CX7326	CX5632	CX5025	CX5219	CX5019	CX4517	CX4316	CX3815
外寸 / L x W x H (cm)	80.2 x 52.1 x 30.1	63.2x50.1x35.5	57.0x41.6x28.2	57.0 x 35.5 x 22.5	57.0x41.6x21.0	49.6x39.4x18.5	47.2x35.5x16.8	42.0 x 35.5 x 16.8
内寸 / L x W x H (cm)	73.6 x 45.7 x 26.9	56.5x43.8x32.3	50.8x35.6x25.0	52.1 x 29.1 x 19.2	50.8x35.6x19.9	45.8x33.0x17.3	43.2x30.0x16.0	38 x 26.7 x 15.7
重量 (kgs)	9.3	10.2	7.6	5.4	4.1	3.1	2.6	2.3
空気圧調整	自動	自動	自動	自動	自動	自動	自動	自動
機内持ち込み	不可	不可	可	可	不可	可	可	可
運搬ハンドル	◎	◎	◎	◎	-	-	-	-
ホイール	◎	◎	◎	◎	-	-	-	-
保護スポンジ	3C+1E	4C+1E	3C+1E	2C+1E	3C+1E	2C+1E	2C+1E	2C+1E
保護分類	ASTM / IP67(耐塵型 / 防浸型)				ASTM / IP67(耐塵型 / 防浸型)			
本体価格	オープン価格	オープン価格	オープン価格	オープン価格	オープン価格	オープン価格	オープン価格	オープン価格
JAN CODE	4560146544616	4560146544609	4560146544586	4560146544593	4560146544579	4560146544555	4560146544548	4560146544531



※ NOTE

機内持ち込みサイズは、各旅客機会社により異なる場合がございますので各旅客機会社にお問い合わせ下さい。3辺合計 115cm 以内を基準に持込可と表記しています。

保護スポンジの表記：フラットタイプ 1CUT=1C、エッグクレート（鶏卵容器）タイプ 1Eggcrate=1E

空気圧調整  
手動タイプ

	手揚げ型		
	CX4818	CX3009	CX1807
外寸 / L x W x H (cm)	51.5 x 41.5 x 20.0	33.0 x 28.0 x 12.0	21.0 x 16.7 x 9.0
内寸 / L x W x H (cm)	48.5 x 35.5 x 18.6	30.0 x 22.0 x 9.0	18.6 x 12.3 x 7.5
重量 (kgs)	4.3	1.6	0.6
空気圧調整	手動	手動	手動
機内持ち込み	可	可	可
保護スポンジ	2C+2E	1C+2E	1C+1E
保護分類	ASTM / IP67(耐塵型 / 防浸型)		
本体価格	オープン価格	オープン価格	オープン価格
JAN CODE	4560146544562	4560146544524	4560146544517

# ケーブル / プラグ

ケーブルテスター

KVOX®

## DB-4U PRO



### 接続の切れたピンを特定するツール

KVOX「DB-4UPRO」は、以下に対応するケーブルの導線・断線・接続ミス・グラウンドの有無を調べることが出来ます。また使用している乾電池のテストやグラウンド接続のテストを行うことができます。バナナプラグケーブルによりケーブルの傷などからテストも可能です。※ネットワークに接続中のケーブルはテストしないでください。

対応プラグ	TRS フォン (6.3mm)	SPEAKON-4pin
	Phono	SPEAKON-8pin
	DIN3pin/5pin/7pin/8pin	CAT5
	XL-R-3pin	USB (タイプ A・B)
製品内容	本体、バナナプラグテスター棒 / 赤黒 2 本一組、取扱説明書・保証書	
	JAN CODE 4560-1465-3151-7	

マイクケーブル

KVOX®

## MIC CABLE



標準的なマイクケーブルです。両端がキャノンの「CC-OFC」とキャノン・フォンタイプの「PC-OFC」があり、それぞれ 7m, 15m をご用意しています。

マイクケーブル	キャノン (オス)・キャノン (メス)	キャノン (メス)・フォン (2P)
7m ¥3,800	CC7-OFC-7M	PC7-OFC-7M
15m ¥5,500	CC15-OFC-15M	PC15-OFC-15M

楽器用ハイグレードケーブル

KVOX®

## PROGRESS-120



PROGRESS  
120

「プログレス 120」は、芯線の数が多い高音質ギターシールドです。両端が標準ストレートフォンプラグ仕様 / ストレート - スラントプラグ 使用をご留意。ギターやベース、キーボード等に最適

	長さ	価格	JAN CODE
PGC-03 SL	3M	¥2,000	4560-1465-3036-7
PGC-05 SS		¥2,000	4560-1465-3037-4
PGC-05 SL	5M	¥2,300	4560-1465-3038-1

単品プラグ・巻ケーブル

KVOX®



### キャノンコネクター

XLR / パーツ	オス	
	シルバー / N300	ブラック / N360
コネクター	KC-3MX	
レセプタクル	KC-3MDL KC-3MDL-BLK	
XLR / パーツ	メス	
	シルバー / N340	ブラック / N400
コネクター	KC-3FX-BLK	
レセプタクル	KC-3FDL KC-3FDL-BLK	



### スピーカーコネクター

半田づけ不要で結線できます。

	NL4 スピコンタイプ	
中継プラグ	KL-4MM	¥800
レセプタクル	KL-4MP	¥400



### プラグ

	プラグ	
モノラルフォン	KP-2C	¥220
ステレオフォン	KP-3P	¥280
RCA	K-RCA	¥220

## イースペック公式 WEB サイト

[www.e-spec.co.jp](http://www.e-spec.co.jp)



### ▶イースペック WEB サイト

イースペック取扱製品の最新情報や、展示会など開催イベントのスケジュール、価格や製品の画像などを見やすくわかりやすいWEBサイトに掲載していますのでぜひご覧ください。

#### ①ナビゲーション

[TOP]	トップページに戻るボタン
照明・演出機器	製品画像やスペックをブランド別に紹介
PA 音響機器 楽器	製品画像やスペックをブランド別に紹介
設計・施工	施工の流れや導入事例を紹介しています
プライスリスト	一般販売用の価格表を配布しています
イベント	機材塾・機材展のスケジュールはこちら

#### ②機材塾

機材塾へのダイレクトリンク

#### ③トップバナー

イチオシ情報を掲載しています。バナーをクリックして各イベントや製品情報をご覧ください

#### ④ピックアップニュース

最も新しいニュースをピックアップして表示しています

#### ⑤ニュースレター登録

月に2回発行されるニュースレターでは、最新の製品情報やイベント情報をお伝えしています。ぜひご登録ください。

## 音響映像 設備・施工



### ▶このような空間はおまかせください

- |          |             |           |
|----------|-------------|-----------|
| ・音楽スタジオ  | ・録音スタジオ     | ・多目的ホール   |
| ・イベントホール | ・クラブ・ライブハウス | ・AVルーム    |
| ・ホテルロビー  | ・カラオケルーム    | ・アミューズメント |
| ・結婚式場    | ・ホテルブライダル   | ・催事場      |

### ▶ニーズに合わせたプランニング

#### > まずはお問い合わせください

まずはお電話、メール、問合せフォームよりお問い合わせください  
**電話：06-6636-0372**

**メール：info-mail@e-spec.co.jp**

#### > ご要望をヒアリングします

ご希望の形式（店舗、BGM、ライブハウス等）やお伺い出来る範囲のご予算や現場の図面があればより一層スムーズなお話ができます。後日、日を改め現場調査にお伺いいたします

#### > プランニング・お見積りをいたします

お客様のご希望からご予算などから設計プランとお見積りを提出させていただきます。ソフトの設定や機器構成など目的に合わせて複合的なシステムを構成いたします。

#### > 工事受注・施工

ご希望のシステム内容やお見積りにご納得いただけたらご契約となります。納入・施工を開始いたします。



## 機材塾・ワークショップ

### ▶機材塾とは？

ワークショップルーム「機材塾」では、月に一度講師を招聘した音響・照明のワークショップを行っています。2011年11月から始まり、100回以上開催しています。

2020年6月よりオンラインで受講できるWEBセミナーを開催しています。

### ▶機材塾 開催実績

2022年 オンライン開催

- 1月 SSL アナログ卓のPA & 配信現場での使い方
- 2月 初心者の為のDALIセミナー
- 4月 PA現場で使えるAbleton Live ボン出し活用術!t2
- 5月 今だからこそ聞きたい! Dante システム構築
- 7月 WORKPRO LS-1 を触ってみよう!
- 8月 Smaart v8.5 ベーシックセミナー
- 9月 よくわかる CUCORE3 ~ マルチプロトコル統合環境 ~
- 10月 小型照明卓 NEO COMPACT10 セミナー
- 11月 Spat Revolution で実現するイマーシブ・ライブサウンドの世界
- 12月 パフォーマンス照明コントローラー はじめてのWOLFMIX



### ▶現場で役立つ HOW to を無料で

「機材塾」は最新の技術や製品情報だけでなくベーシックな基礎知識や実務を交えた講座など、コンスタントに開催することで情報共有の場所とし、参加者の知識の向上を図ることを目的としています。特筆がない限り無料にてご参加頂けます。

### ▶メールマガジンに登録して最新情報をチェック

月に2回発行されるメールマガジンでは、機材塾や新製品情報、お得な価格情報を発信しています。ぜひ登録ください

- ・ [www.e-spec.co.jp](http://www.e-spec.co.jp) 「E'spec ニュースレター登録」からご登録ください
- ・ または Eメールにて [info-mail@e-spec.co.jp](mailto:info-mail@e-spec.co.jp) 宛に「メルマガ希望」と氏名・所属をお書きのうえご送信ください

## 機材展・展示会

### ▶「見て・触って・聴ける」機材展

日々更新される製品ラインナップを実際に「見て・触って・聴ける」場所として展示会を開催しています。大規模な展示会の多い東京はもとより、大阪・名古屋・仙台などでも開催しておりますので、ぜひご来場ください。

### ▶開催実績

2010年9月	エル・おおさか	2017年6月	阿倍野区民センター
2012年6月	イースベック大阪本社		名古屋 JAMMIN
7月	東京モリダイヤビル	7月	新宿村スタジオ
10月	エルパーク仙台	2018年6月	新大阪 KOKO PLAZA
2013年6月	名古屋ダイヤモンドホール		名古屋 JAMMIN
	イースベック大阪本社	7月	新宿村スタジオ
2014年3月	東京モリダイヤビル	2019年2月	沖縄県浦添市でここホール
6月	イースベック大阪本社	6月	東京 科学技術館
2015年6月	新宿村スタジオ		名古屋 中村文化小劇場
	名古屋 JAMMIN		大阪 豊中文化芸術センター
	大阪バインブルックリン	2020年6月	WEB 機材展 2020
2016年6月	新宿村スタジオ	2021年6月	WEB 機材展 2021
	名古屋 JAMMIN	2022年5月	福岡 ももちパレス
	大阪バインブルックリン	6月	大阪 豊中文化芸術センター
			東京 サンバル荒川



機材展ドットコム開設いたしました

<https://kizaiten.com>



ご注意 正しく安全にお使いいただくためにご使用前に必ず取扱説明書をよくお読み下さい。

■ご購入の際は、必ず「保証書」の「お買い上げ日・販売店名」等の記載内容をご確認の上、大切に保管してください。■商品写真の色は、撮影や印刷の関係上実際の色と多少異って見えることがあります。■仕様外観価格は、改良のため予告無く変更する場合があります。■このカタログをご覧頂いた時期によっては、このカタログに掲載されている製品が生産完了になっている場合があります。■記載の照明演出機器は業務用です。一般家庭ではご使用にならない下さい。■記載されている会社名、製品名、ロゴマークは各社の商標または登録商標です。■本カタログ掲載商品の価格には、配送費、設置調整費、アース・工事費、使用済み商品の引き取り費用などは含まれておりません。■このカタログの記載内容は2023年5月現在のものです。

イースペック株式会社

www.e-spec.co.jp

一般建設業電気工事業大阪府知事許可 第140472号

info-mail@e-spec.co.jp

大阪本社	〒 556-0003 大阪市浪速区恵美須西 1-1-4 電話 06(6636)0372 FAX 06(6636)0319
東京営業所	〒 135-0016 東京都江東区東陽 3 丁目 8-4 野口ビル 2F 電話 03(6666)2635 FAX 03(6666)2636
名古屋営業所	〒 454-0844 名古屋市中川区葉池町 1-13 アクティブクリエンテ D 電話 052(362)6266 FAX 052(362)6265

< 輸入発売元 >

**IDE corporation**

IDE コーポレーション有限公司  
大阪市浪速区恵美須西1-1-4

