

SHARP®

デジタルコードレス電話機

取扱説明書

ジェイディー シー エル
形 JD-710CL
ジェイディー シー ダブル
名 JD-710CW

技術基準適合品

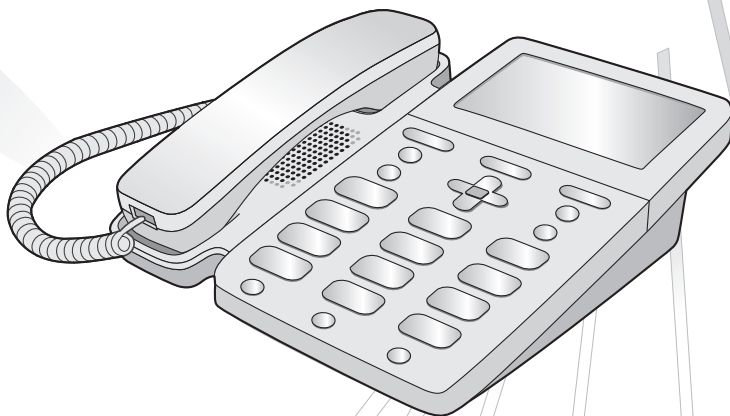
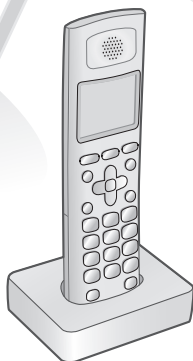

こまったときは

本機が正しく動かないなど
お困りのときは、
112ページをご覧ください。



お買いあげいただき、まことにありがとうございました。

- この取扱説明書をよくお読みのうえ、正しくお使いください。
ご使用前に「安全に正しくお使いいただくために」
(P.7~10ページ)を必ずお読みください。
- この取扱説明書は、いつでも見ることができる所に必ず保存してください。

子機用充電電池 (詳しくは P.128ページ)。

品名	形名	希望小売価格 (税抜価格)
デジタルコードレス子機用充電電池 (ニッケル水素充電電池)	A-002	1,800円 (1,715円)



ニッケル水素電池のリサイクル
にご協力ください。

ND ナンバー・ディスプレイ対応
ネームディスプレイ / キャッチホン・ディスプレイ

※NTTへのサービス申し込みが必要です(有料)。

ナンバー・ディスプレイサービスのお問い合わせは
局番なしの**116番**へ

もくじ

ご使用前の
前に

電話・電話帳

留守番

便利な機能

ナンバー・ディスプレイ

こまったときは

ご参考に

さくいん

もくじ

もくじ	2
-----	---

ご使用の前に

特長	4
付属品の確認	6
安全に正しくお使いいただくために	7
ご使用の前に知っていただきたいこと	11
各部のなまえ（親機）	14
各部のなまえ（子機）	16
取扱説明書の見かた	18
親機を接続する	19
●電話回線（ダイヤル／プッシュ）の種別を 手動で設定するときは	22
●壁に掛けて使うには	23
いろいろな接続	24
子機を充電する／充電電池を交換する	27
音の設定を変える	30
日付や時刻を設定する	35

電話・電話帳

電話をかける・受ける・かけ直す	37
迷惑電話をお断りする（迷惑電話拒否機能）	42
親機と子機、子機と子機の間でお話する （内線通話）	44
電話をとりつぐ／3人で電話でお話する （3者通話）	46
電話帳の登録／修正／消去	49
文字を入力する	53
電話帳で電話をかける	57
●親機の電話帳を音声で お知らせする（音声電話帳）	59
親機と子機、子機と子機の間で 電話帳を転送する	61
ワンタッチダイヤルを使う	63

留守番電話

留守に設定する／解除する	65
自分で応答メッセージを録音する	69
録音されている内容を再生／消去する	70
外出先から録音されている内容を聞く （外線リモート）	72

便利な機能

携帯電話へおトクにかける （携帯とくとくダイヤル機能）	74
着信音や動作音を鳴らさないようにする （おやすみモード）	76
不在時の着信をお知らせする	78
通話内容を録音する（今から録音）	79
通話内容をさかのぼって録音する（戻って録音）	80
録音した内容を通話中に再生する	81
伝言メモを録音する（メモ録音）	82
1つの電話回線で複数の番号を使う （モデムダイヤルインサービス）	83
子機を増やす	87
親機をもっと便利に使う	88
子機をもっと便利に使う	91
ドアホンをつなぐ	93
ドアホンと話す（ドアホン通話）	96
キャッチホン／キャッチホン・ディスプレイ	98

ナンバー・ディスプレイ

ナンバー・ディスプレイを利用する	99
着信を音声でお知らせする（誰からコール／ 誰あてコール／どこからコール）	102
着信記録（着信履歴）を使う	106
着信の種類によって着信音を変える （着信鳴り分け）	108
非通知・公衆電話・表示圏外からの 電話を受けない	109
特定の番号の電話を受けない（特定番号お断り）	110
ネーム・ディスプレイを利用する	111

こまったときは

こまったときは	112
電話がかかけられない	113
相手の声が聞こえにくい	115
子機が使えない／着信音が鳴らない	116
留守モードが正しく働かない	117
ナンバー・ディスプレイが使えない	118
ADSL やひかり電話をご契約の方へ	120
その他 こまったときは	121
●親機と子機のお手入れについて	121
こんなときは（エラー表示／エラー音／停電）	122
故障かな？と思ったときは （修理依頼される前に）	124

ご参考に

登録や設定・電話帳の内容を初期化する …… 125

区点コード一覧表 …… 126

別売品／消耗品 …… 128

仕様 …… 129

登録／設定早見表 …… 130

保証とアフターサービス
(よくお読みください) …… 136

お客様ご相談窓口のご案内 …… 137

さくいん …… 138

リモート操作手順カード …… 141

保証書 …… 147

Datalight is a registered trademark of Datalight, Inc.
FlashFX™ is a trademark of Datalight, Inc.
Copyright 1993-2004 Datalight, Inc.. All Rights Reserved
U.S. Patent Office 5,860,082/6,260,156

お調べになりたい内容が、もくじから探しにくいときは、さくいん (☎ 138～140ページ) をご覧になると見つかる場合があります。

＜こんなことができます＞

相手先の電話番号を登録する

ページ

- 63 ワンタッチダイヤルに登録
- 49 電話帳に登録

着信記録 (着信履歴) を見る※

ページ

- 106 着信記録を見る



音の設定を変える

ページ

- 32 相手の声が聞こえにくい(受話音量)
- 30 着信音の大きさを変えたい
- 31 着信音の種類 (音色) を変えたい

迷惑電話をお断りする

ページ

- 42 通話中の迷惑電話をお断り
- 76 設定した時間に着信音を鳴らさない
- 77 特定の相手からの電話だけ受け取る※
- 109 非通知／公衆電話／表示圏外からの電話を拒否※
- 110 特定の相手からの電話を拒否※

いろいろな設定を使う

ページ

- 74 携帯電話へおトクにかける設定をする (携帯とくとくダイヤル)
- 88 電話を受ける以外の操作をできなくする (キーロック)

※ ナンバー・ディスプレイ (☎ 99～101ページ) をご利用の場合

＜こまったときは＞

子機の充電池がなくなったら

ページ

- 128 別売品一覧

使える子機の充電池の品番は？



本機の動作で困ったときは

ページ

- 112 「こまったときは」
- 130 登録／設定早見表



特長

ホワイトバック ライト付き **大型液晶搭載**

漢字8文字×3行が表示できる大型液晶を搭載しています。
また、ディスプレイの角度を調整することができます。

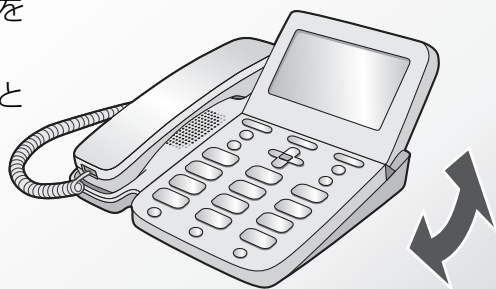

● デカ文字着信 (☎90ページ)

着信時は、相手の名前や電話番号が大きな文字で表示されるので、誰からかかってきたかがすぐに確認できます。

青く光って 見やすい **ダイヤルライト** (☎14、16ページ)

電話をかけるときや電話がかかってきたときなど、親機や子機のダイヤルボタンが青く光ります。
暗いお部屋や夜間でも、よく見えるので便利です。

見やすい！ 使いやすい！ **漢字** デジタルコードレス子機

- ・ バックライト付き漢字表示液晶で見やすい
- ・ 大きなボタンで使いやすい
- ・ 置くだけできちんと充電できる「すっきり充電」(無接点充電方式)を採用。

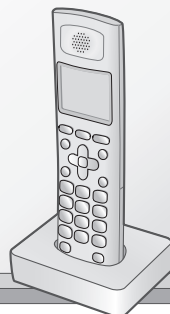

電話も操作もわかりやすい！ 音声お知らせ機能

● 誰からコール (☎ 102～103ページ)

※ナンバーディスプレイ契約が必要です

親機も子機もかかってきた相手の名前を音声でお知らせするので、遠くからでも電話に出る前に相手がわかり安心です。

● 誰あてコール (☎ 102～104ページ)

かけてきた相手の名前と一緒に、誰あてにかかってきたかを音声でお知らせ。電話をとりつぐ手間が省けます。

● 音声電話帳 (☎ 59ページ)

※親機だけの機能です

電話帳で相手を選ぶときに名前を音声でお知らせします。画面と音声でしっかり相手を確認できます。

※ 音声お知らせ機能の音声は、音声合成システムで作ったものです。肉声と比べると、発音やイントネーションが不自然なことがあります。

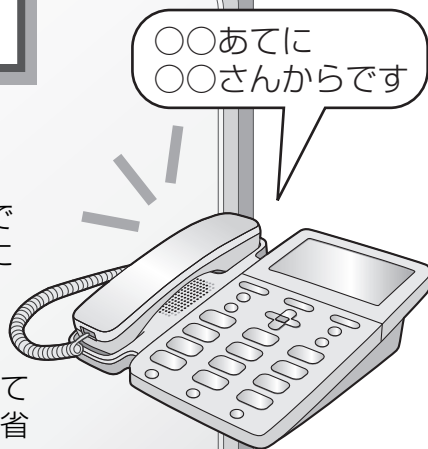

迷惑電話をお断り セキュリティ機能

● 戻って録音、今から録音 (☎ 80、79ページ)

- ・ ボタンを押す前の会話をさかのぼって録音できる「戻って録音」
- ・ ボタンを押したあとの会話を、証拠やメモ代わりに録音できる「今から録音 (通話録音)」

● 迷惑電話拒否機能 (3種類) (☎ 42～43ページ)

- ・ チャイムでお断り / メッセージでお断り / 録音でお断り

この電話は、
お受けすることは
できません…

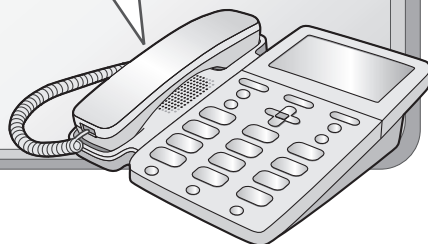

安全に正しくお使いいただくために

この取扱説明書および商品には、安全にお使いいただくためにいろいろな表示をしています。その表示を無視して誤った取り扱いをすることによって生じる内容を、次のように区分しています。内容をよく理解してから本文をお読みになり、記載事項をお守りください。

図記号について

危険 人が死亡または重傷を負うおそれが高い内容を示しています。

警告 人が死亡または重傷を負うおそれがある内容を示しています。

注意 人がけがをしたり財産に損害を受けおそれがある内容を示しています。

図記号の意味



上の記号は、気をつける必要があることを表しています。



上の記号は、してはいけないことを表しています。



上の記号は、しなければならないことを表しています。

むくぐ
ご使用の前に
電話・電話帳
留守番
便利な機能
ナンバー・ディスプレイ
こまったときは
ご参考に
やぐらん

危険

充電電池の取り扱いについては、必ず次のことを守ってください。正しく使用しないと、充電電池の液漏れ・発熱・破裂により、やけどやけがの原因となります。



- 充電電池をネックレス・ヘアピンなど金属のものと一緒に持ち運んだり、保管しないでください。
- 充電電池の \oplus \ominus 端子を金属などで接触させないでください。
- 充電電池の端子は \oplus \ominus を逆にして接続しないでください。



- 充電電池を水や火の中に捨てたり、加熱したりしないでください。



- 充電電池は、専用のものを使用してください。
- 充電電池の液が目に入ったときは、こすらずに、すぐにきれいな水で洗ったあと、直ちに医師の治療を受けてください。失明のおそれがあります。

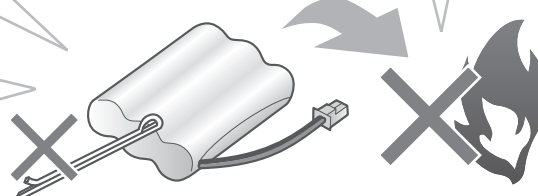

- 充電電池は、子機以外の機器には使用しないでください。
- 充電するときは、専用の充電器以外では使用しないでください。

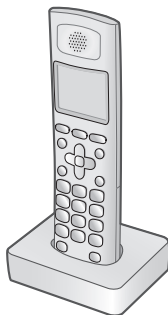

- 充電電池ふたを取り付けるときは、充電電池のコードをはさまないようにしてください。

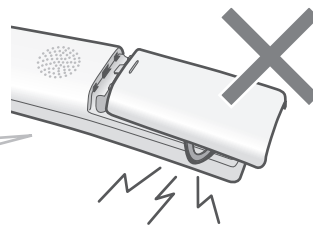

安全に正しくお使いいただくために

警告

■ 水や薬品などの液体をこぼさないでください。ペットのいるご家庭では、ペットの尿にもご注意ください。

火災・感電の原因になります。液体をこぼした場合は、ACアダプターを抜いてシャープお客様ご相談窓口（☎137ページ）へご相談ください。

■ 浴室など、湿気の多い場所では絶対に使用しないでください。

絶縁が悪くなり火災・感電の原因になります。

■ 内部に金属物を入れないでください。

火災・感電の原因になります。金属物が入った場合は、ACアダプターを抜いてシャープお客様ご相談窓口（☎137ページ）へご相談ください。

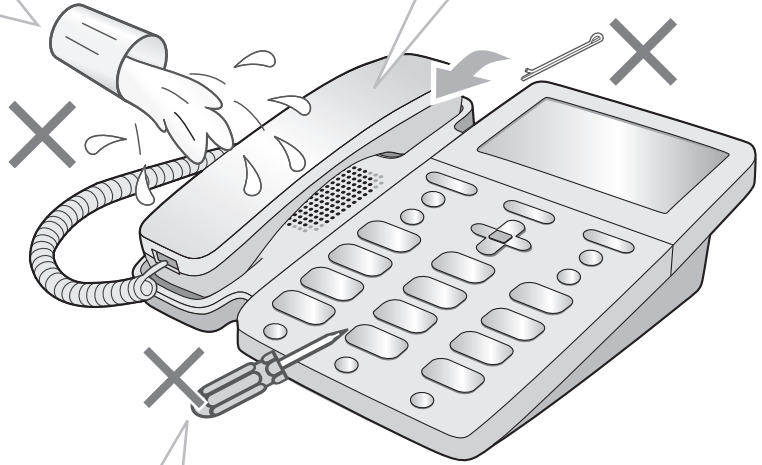
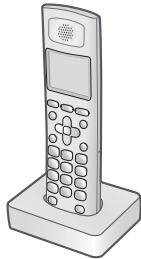

■ 万一、内部に水や異物などが入った場合は、差し込みプラグをコンセントから抜き、子機の充電機をはずしてシャープお客様ご相談窓口（☎137ページ）にご連絡ください。

そのまま使用すると、火災・感電の原因となることがあります。

■ ご自身での分解や修理・改造は絶対にしないでください。

火災・感電の原因になります。修理はシャープお客様ご相談窓口（☎137ページ）へご相談ください。

■ 病院内などの使用を禁止された場所ではご使用にならないでください。

電子機器や医療機器に影響を与え、事故の原因となることがあります。

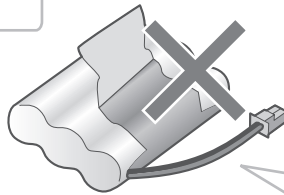

■ 充電機のビニールカバーを、はがさないでください。

充電機の液が漏れたり、発熱・破裂させる原因になります。

■ 充電機を水や海水につけたり、ぬらしたりしないでください。

充電機が発熱したり、サビの原因となります。

■ 充電機の液が皮膚や衣服に付着したときは、すぐにきれいな水で洗い流してください。

皮膚に障害を起こすことがあります。

安全に正しくお使いいただくために

もくじ
ご使用の前に
電話・電話帳
留守番
便利な機能
ナンバー・ディスプレイ
こまったときは
ご参考に
やむを得ず

警告

交流 100V

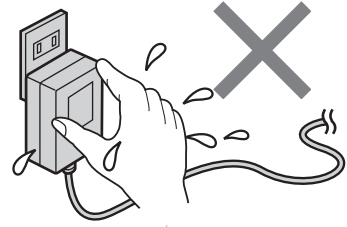
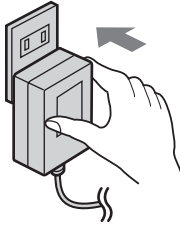

■ぬれた手でACアダプターや電源コードの抜き差しはしないでください。
感電の原因になります。

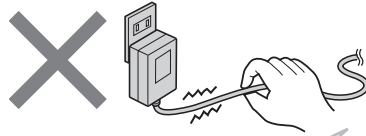

■ ACアダプター・差し込みプラグを破損するようなことはしないでください。

次のようなことはしないでください。
 ・傷つける
 ・無理に曲げる
 ・加工する
 ・無理にねじる
 ・熱器具に近づける
 ・重いものを載せる
 ・無理に引っ張る
 ・束ねる
 傷んだまま使用すると、感電や火災の原因になります。コードやプラグの修理は、シャープお客様ご相談窓口(☎137ページ)へご相談ください。



■ この製品を持ち運ぶときは、落としたり、衝撃を与えたりしないようにしてください。

けがの原因になります。
 万一、この製品を落としたり、キャビネットを破損した場合はシャープお客様ご相談窓口(☎137ページ)へご連絡ください。そのまま使用すると、火災・感電の原因になります。



■ 雷が鳴り始めたら、安全のため早めにACアダプターや電源コードをコンセントから抜いてください。

火災・感電・故障の原因になります。

■ 煙・異臭・異音が出たり、落下・破損したりした場合は使用を中止してください。

火災・感電の原因になります。ACアダプターを抜いてシャープお客様ご相談窓口(☎137ページ)へご相談ください。



■ ACアダプターや電源コードの差し込みプラグは根元まで確実に差し込んでください。感電や発熱による火災の原因になります。傷んだプラグ・ゆるんだコンセントは使用しないでください。

■ ACアダプターや電源コードの差し込みプラグを抜き差しするときは本体(金属でない部分)を持ってください。感電の原因になります。

■ この製品は国内電源仕様です。必ず家庭用電源電圧(交流100V)に接続してください。海外や交流100V以外の電源電圧で使用すると、火災や感電の原因になります。

■ ACアダプターは付属のものをお使いください。付属以外のACアダプターを使用すると、火災・事故の原因になります。

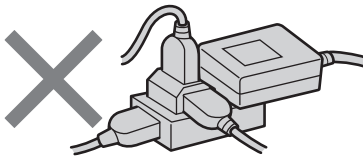









■ コンセントや配線器具の定格を超える使いかたはしないでください。

たとえ配線などで定格を超えると、発熱による火災の原因になります。

安全に正しくお使いいただくために

注意

-  ■水平でない場所や振動の激しい場所には置かないでください。
落下により破損・けがの原因になることがあります。
- 充電器を布や布団でおおったり、つつんだりしないでください。
熱がこもり、火災の原因になることがあります。
- 湿気や湯気・油煙・ほこりの多い場所では使用しないでください。
火災・感電・故障の原因になることがあります。
- 充電器の上に、コインなどの金属を置かないでください。
やけど、けがの原因になることがあります。
- 充電器から磁力線が出ていますので、磁気に弱い物（キャッシュカードなどの各種磁気カード、通帳、自動改札定期券、カセットテープ、フロッピーディスクなど）を近づけないでください。
やけど、けがの原因になることがあります。また、磁気に弱いものは使えなくなることがあります。
- 本機や AC アダプターなどの温度の高い部分に長時間触れないようにご注意ください。
低温やけどの原因になることがあります。
-  ■充電機は、幼児の手の届かない所に保管してください。
-  ■火気や熱器具に近づけないでください。
変形や故障、火災の原因になることがあります。
-  ■点検・清掃（お手入れ）は、必ず差し込みプラグをコンセントから抜いてから行ってください。
感電やけが（やけど）の原因になることがあります。
-  ■壁に取り付けるための部材（ネジ）は、必ず推奨の寸法のものを使ってください。
ネジが短いなどで強度が足りないと、落ちたりしてけがや故障の原因となることがあります。
-  ■ベニヤ板など、薄い板壁や、ボード板（石膏板）には直接取り付けしないでください。
また振動の多い場所にも取り付けしないでください。
落下して、けがの原因になることがあります。
-  ■風通しの悪い所や、じゅうたんなどの上に置かないでください。
通気孔をふさぎ本体の放熱が悪くなり、じゅうたんなどの変色、火災の原因になることがあります。
-  ■暑い場所や直接日光のあたる所、冷暖房機の近くにはおかないでください。
熱がこもり、火災の原因になることがあります。

ご使用の前に知っていただきたいこと

本機の取り扱いについて

■ 親機と子機の間には障害物のある場所で使わない

親機と子機の間には障害物（金属製のドア、鉄筋コンクリート、鉄骨、モルタル壁、金属線入りのガラス、断熱材など）があると、電波を通しにくくなるため、電波の届く距離が短くなることがあります。電波の届く距離が短くなる場合があります。

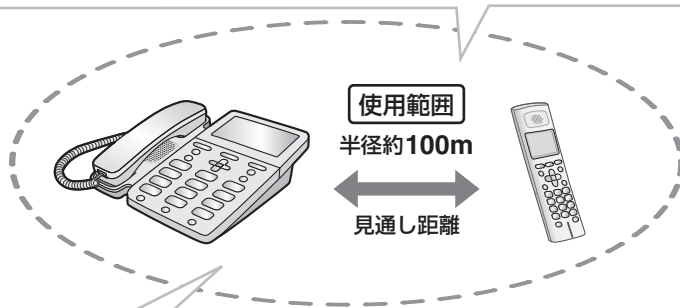

■ 子機の使用範囲を確かめる

電波の届く距離は、周囲の環境によっても異なりますが、直線見通し距離で半径約100mです。内線通話（☎44～45ページ）しながら子機を持って移動し、通話ができる範囲をお確かめください。

親機と子機を別の階や別棟に設置したときは、子機の電話がつながりにくくなったり、通話中の雑音や途切れの原因になることがあります。

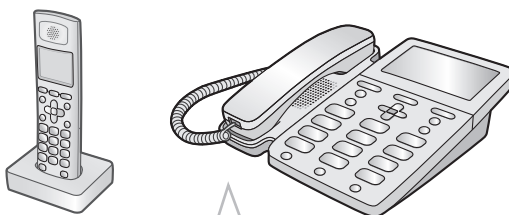

■ 本機を設置するときは

電波干渉によって、雑音が入るなどの悪影響が出たり、他の無線機器に障害を与えたりすることがあります。電波干渉を防ぐために、下記の機器からは、親機・子機とも約3m以上離してください。

- 電子レンジ ●無線LAN機器（ルーター・AV機器・防犯機器など）
- ワイヤレスAV機器（テレビ・ステレオ・パソコンなど）
- ゲーム機のワイヤレスコントローラー
- 万引き防止システム（書店やCDショップなど）
- アマチュア無線局 ●工場や倉庫などの物流管理システム
- 鉄道車両や緊急車両の識別システム ●マイクロ波治療器
- 2.4GHzコードレス電話機

その他、Bluetooth™対応機器やVICS（道路交通情報通信システム）など

また、同じ室内に複数台の2.4GHzコードレス電話機を設置しないでください。電波干渉によって、子機の通話に雑音が入ったり、通話中に音声が入り切れたりすることがあります。

ご使用の前に知っていただきたいこと

■ 子機はいつも充電器に戻しておく

充電のしすぎによって、故障することはありません。正常に充電されるよう子機を充電器に確実に戻してください。

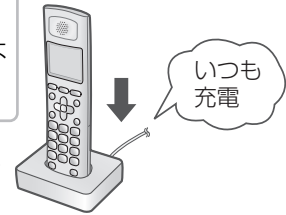

■ 子機の電波について

子機は、2.4~2.4835GHzの全帯域を使用する無線設備です

移動体識別装置の帯域が回避できません。

変調方式：FH-SS方式 与干渉距離：80m

本機には、それを示すマークが貼付されています。

2.4FH8

本機の使用周波数に関わるご注意

本機の使用周波数帯では、以下の機器や設備が運用されています。

- 電子レンジ、産業・科学・医療用機器など
 - 工場の製造ラインなどで使用されている移動体識別用の構内無線局(免許を要する無線局)
 - 特定小電力無線局(免許を要しない無線局)
 - アマチュア無線局(免許を要する無線局)
- ・本機を使用する前に、近くで移動体識別用の構内無線局および特定小電力無線局が運用されていないことを確認してください。
- ・万一、本機から移動体識別用の構内無線局、または特定小電力無線局に対して有害な電波干渉が発生した場合には、お客様ご相談窓口(フリーダイヤル 0120-663-700)にご連絡ください。
- その他、本機から移動体識別用の特定小電力無線局に対して有害な電波干渉の事例が発生した場合など、何かお困りのことが起きたときは、お客様ご相談窓口(フリーダイヤル 0120-663-700)にご連絡ください。



■ 電波雑音にご注意ください

テレビ・ラジオなどの電気機器の近くに本機を設置すると、雑音や受信障害の原因になったり、特定チャンネルでテレビ画面が乱れることがあります。また、AV・OA機器などの近くに本機を設置すると、電波雑音の影響を受けて子機の着信音が鳴らないことがあります。

これらの機器からは3m以上離すか、親機を別の電源コンセントに接続して操作してみてください。



ご使用の前に知っていただきたいこと

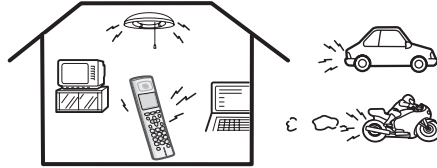

■ 子機に雑音が入ることがあります

- 磁気や蛍光灯などの電気雑音の影響を受けると、通話中に声が途切れたり、通話できなくなることがあります。
- 親機の近くに、ACアダプター・充電器・他の機器の電源コードなどを近づけると、声が途切れたり聞き取りにくくなる場合がありますので、離してください。
- 本機の近くに携帯電話の充電器やACアダプターを置くと、声が途切れたり呼出音が鳴らないことがありますので、離してください。
また、親機や充電器とは別の電源コンセントに接続してください。
- 動きながら通話したり、自動車やバイクが近くを通ると、声が途切れたり雑音が入ることがあります。設置場所を変えてみてください。
- 補聴器をお使いの場合、種類によっては通話中に雑音が入ることがあります。

■ 受話口やスピーカーの穴をふさがない

受話口やスピーカーの穴をふさぐと音が聞こえにくくなります。

■ 送話口（マイク）をふさがない

こちらの声が相手の方に聞こえにくくなります。

■ 子機の着信音は、親機と同じタイミングでは鳴りません

電話がかかってくると、子機が親機より遅れて鳴ったり、早く鳴ったりします。

■ 取り扱いについて

ご近所で子機（コードレス電話機）が使われているときは、正しく動作しないことがあります。こんなときは、一時的に親機をお使いください。

■ 使用中に温かくなることがあります

親機の背面や側面、充電中の子機が少し温かくなることがありますが、故障ではありません。

■ “傍受” にご注意ください

本機は、子機での通話にデジタル信号を利用した傍受されにくい商品ですが、電波を使用している関係上、第三者が故意に傍受するケースも考えられます。機密を要する重要な通話には、親機のご利用をおすすめします。

ご使用にあたってのお願い

この製品のご使用にあたって、NTTのレンタル電話機が不要となる場合は、NTTへご連絡ください。ご連絡いただいた日をもって、「**機器使用料**」は、**不要**となります。

詳しくは、**局番なしの116番（無料）**へお問い合わせください。

この製品を使用できるのは、日本国内のみです。規格などが異なるため海外では使用できません。

This Telephone is designed for use in Japan only and cannot be used in any other country.

各部のなまえ (親機)

	ワンタッチダイヤルボタン ワンタッチダイヤル (☎63ページ)
--	---

	メニューボタン ・メニューの表示 ・サブメニューの表示
	文字切替/キャッチボタン ・キャッチホン (☎98ページ) ・文字の切替 (☎53ページ)

	電話帳ボタン ・電話帳 (☎57ページ)
	オンフック/発信ボタン ・受話器を置いたままダイヤルする (☎38ページ)



ダイヤルボタン

電話をかける／文字入力／登録操作／録音内容再生中の操作など
本機の操作中や、電話やドアホンの着信時、受話器を持ち上げたときなどに点灯します (ダイヤルライト)。

	(戻し) ボタン ・録音を聞き直す (☎71ページ)
	(送り) ボタン ・次の録音にとばす (☎71ページ)
	早聞きボタン ・録音内容を早聞きする (☎71ページ)
	トーンボタン ・プッシュホンを利用する (☎38ページ) ・おやすみ機能を利用する (☎76ページ)
# (シャープ) ボタン"/>	シャープボタン ・キーロック (☎88ページ)

マルチファンクションキー

	決定 ボタン ・項目の選択、決定など
--	------------------------------

	上を押す ・各種音量の変更 (☎30、32ページ)
	下を押す ・各種音量の変更 (☎30、32ページ)
	左を押す ・再ダイヤル (☎40ページ)
	右を押す ・着信記録 (☎106ページ)
	決定ボタン ・選択した項目の決定

マルチファンクションキーは、本書では上記のように略図で示しています。

上下いずれかを押すときは

左右いずれかを押すときは

	留守/今から録音ボタン ・留守の設定 (☎65ページ) ・留守の解除 (☎67ページ) ・今から録音 (☎79ページ) ・メモ録音 (☎82ページ)
	再生/停止ボタン ・録音内容の再生 (☎70ページ) ・操作の中止
	保留/内線/消去ボタン ・内線通話 (☎44ページ) ・通話の保留 (☎38ページ) ・入力した文字の消去 (☎53ページ)

液晶ディスプレイ

[表示部]（バックライト付）



●ピクトについて

- ① 受話器を取ると表示します。
- ② を押したときに表示します。
- ③ 携帯とくとくダイヤルが設定されているときに表示します。
- ④ 着信音を鳴らさない設定のときに表示します。
- ⑤ 迷惑電話拒否機能を使用しているときやお断り登録の相手から電話がかかったときに表示します。
- ⑥ 各種の着信お断り機能が設定されているときに表示します。
- ⑦ 「誰からコール」が設定されているときに表示します。
(お買いあげ時は、表示しています。)
- ⑧ 「おやすみモード」設定中に「選んで着信番号」が登録されているときに表示します。

●液晶濃度調整

液晶ディスプレイの表示濃度を調整することができます。

- ① を押す
- ② **9**ら **2**かと順に押す
- ③ で調整をする

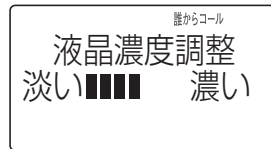

- ④ を押す

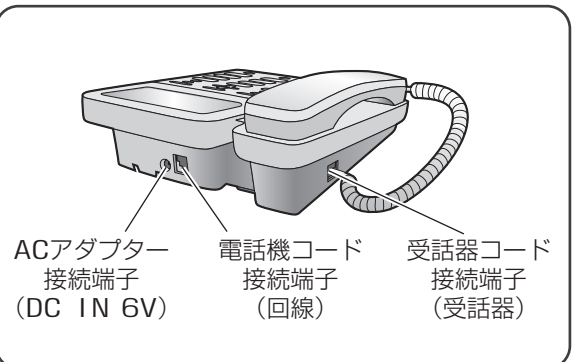
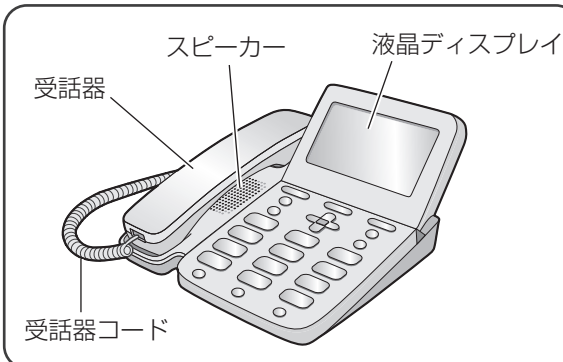





各部のなまえ (子機)

 マルチファンクションキー／

 **メニュー／決定ボタン**

・項目の選択、決定など

	上を押す ・各種音量の変更 (☎33～34ページ)
	下を押す ・各種音量の変更 (☎33～34ページ)
	左を押す ・再ダイヤル (☎41ページ) ・待ち時間(ポーズ)の入力(☎51ページ)
	右を押す ・着信記録 (☎107ページ)
	メニュー／決定ボタン ・選択した項目の決定 ・機能メニューの呼出 ・通話中の録音再生 ・迷惑電話拒否機能 (☎42～43ページ)

マルチファンクションキーは、本書では上記のよ
うに略図で示しています。

上下いずれかを押すときは  、

左右いずれかを押すときは  と示しています。

通話ボタン

・電話をかける・受ける (☎37～39ページ)

電話帳ボタン

・電話帳を使う (☎58ページ)

ワンタッチボタン

・ワンタッチダイヤルを使う
(☎64ページ)

液晶ディスプレイ
(☎17ページ)

**文字切替／キャッチ
ボタン**

・文字切替
(☎53ページ)
・キャッチホン
(☎98ページ)

切ボタン

・通話の終了
・登録メニューの終了

保留／内線／消去ボタン

・保留 (☎38ページ)
・内線通話 (☎45ページ)
・文字消去 (☎56ページ)

マイク (通話口)





スピーカーホン／発信ボタン

・スピーカーホン通話 (☎38ページ)
・受話通話 (☎38ページ)

ダイヤルボタン

電話をかける／文字入力など

本機の操作中や、電話やドアホンの着信時、受話器を
持ち上げたときなどに点灯します(ダイヤルライト)。

	録音を聞き直す (☎71ページ)
	次の録音へとばす (☎71ページ)
	録音の早聞き (☎71ページ)
	プッシュホンを利用する (☎38ページ)
	キーロック (☎92ページ)

液晶ディスプレイ

【表示部】 (バックライト付)



※ 図は説明用です。すべて一度に表示されることはありません。

1 ディスプレイ

日時や電話番号、子機番号や使用者名(設定したときのみ)、通話時間などを表示します。

表示のしかた

■ 待受画面

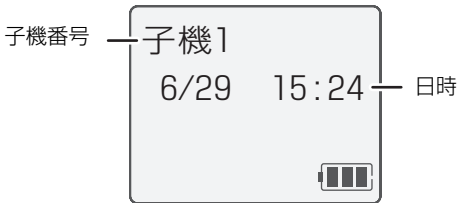

■ 通話中画面

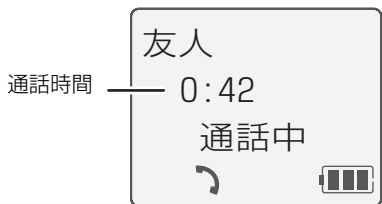

ナンバー・ディスプレイに契約しているときは、相手の番号などが表示されます (☎ 99ページ)。

2 留守

留守番電話に設定しているときに表示します (☎ 65ページ)。

3

通話ボタンを押すと表示します。

4

充電電池の充電容量を表示します。

☐☐☐☐: 充分に残っています。

☐☐☐☐: 少なくなっています。

☐☐☐☐: ほとんどありません。すぐに充電してください。

☐☐☐☐: [電池残量がありません]と表示されて使用できません。10時間以上充電してからお使いください。

☐☐☐☐: 充電中は点滅しています(充分に残っている状態から充電した場合は、点滅しません)。

5 着信音切

着信音を [切] に設定しているときに表示します (☎ 32ページ)。

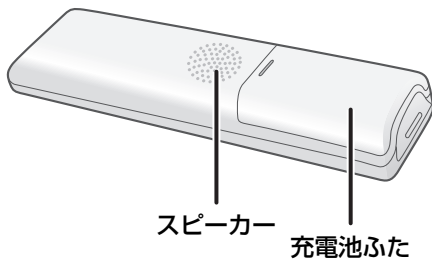

充電器 (☎ 28ページ)

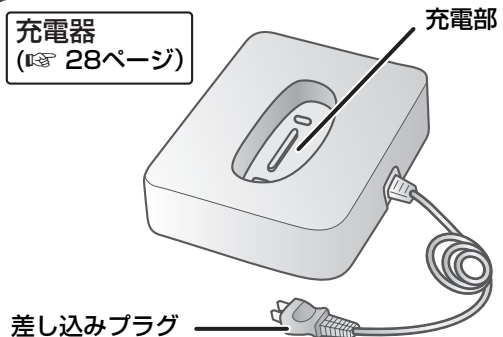

もくじ

ご使用の前に

電話・電話帳

留守番

便利な機能

ナンバー・ディスプレイ

こまごまときは

ご参考に

もくじ

取扱説明書の見かた

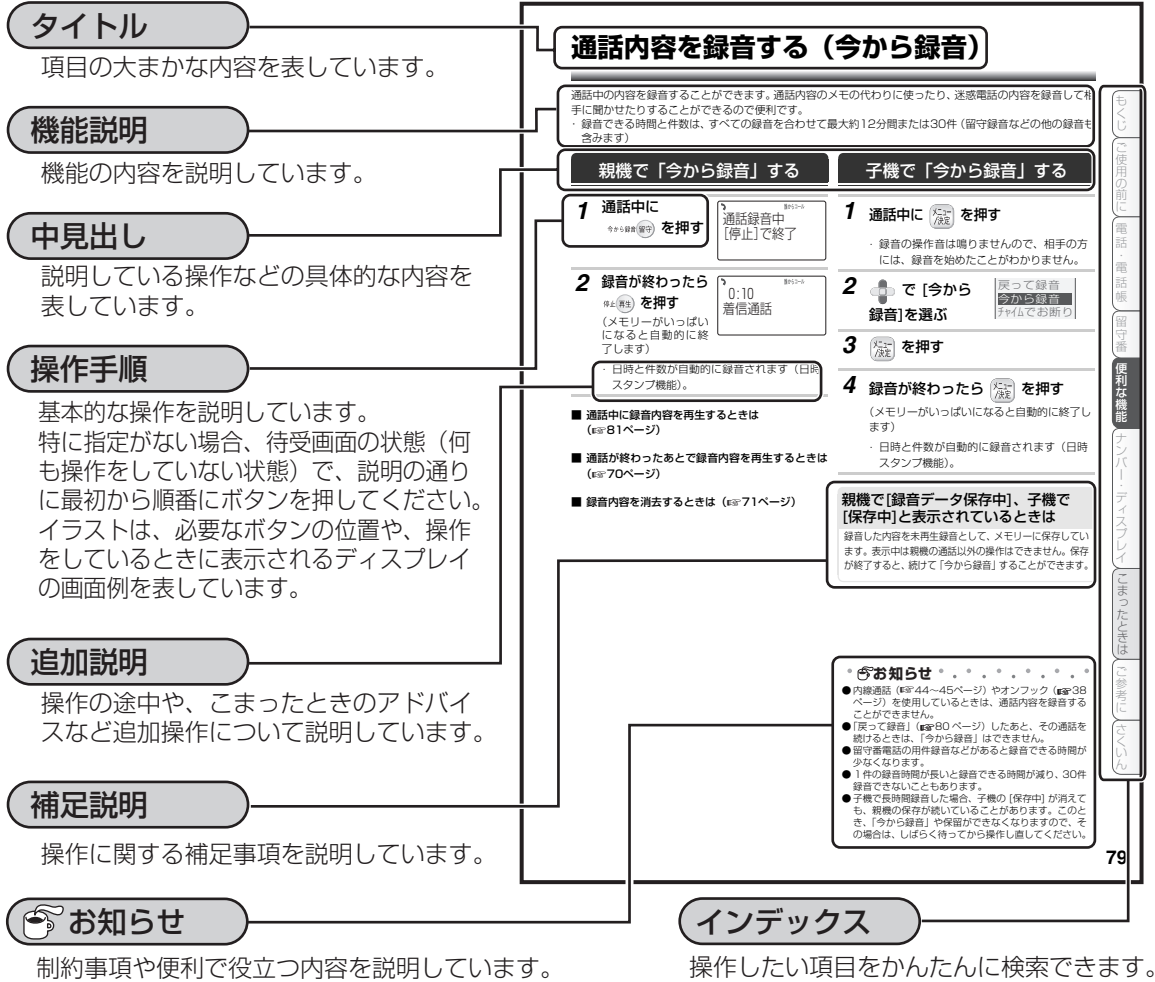

制約事項や便利で役立つ内容を説明しています。 操作したい項目をかんたんに検索できます。

■ 操作手順でのボタンやマークの意味

操作手順にある または の形のマークは、マルチファンクションキーを表しています。マルチファンクションキーとは、親機や子機の真ん中にある の形のキーです。ディスプレイの項目の選択や決定に使います。上下左右を選ぶときは、それぞれ十字キーの上下左右を、決定を選ぶときは、真ん中の決定ボタン（子機ではメニュー／決定ボタン）を押してください。

<マルチファンクションキーおよび決定（メニュー／決定）ボタンの表記について>
左図のマルチファンクションキーを使った操作は、略図で示しています。

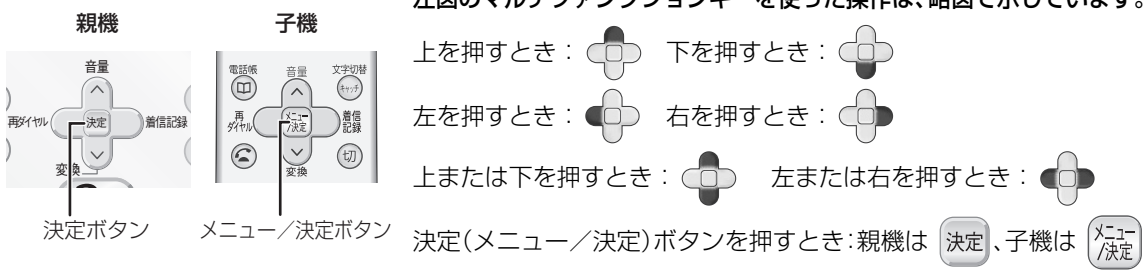

● お知らせ
● 表記されている画面例は、実際のものとは多少異なる場合があります。
● 操作説明によっては、画面表示例が付いていないものがあります。

親機を接続する

親機を接続する

ひかり電話などの光回線やADSL、IP電話などをお使いの場合は接続方法が異なりますので、24~26ページをご覧ください。

1 受話器を取り付ける

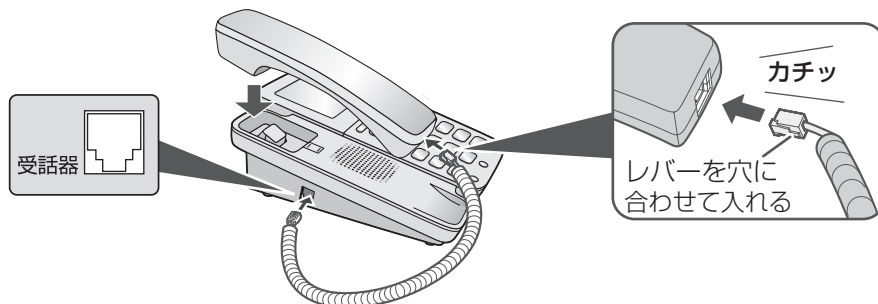

2 電話機コードを接続したあと、電源コードを接続する

必ず電話機コードを電源コードより先に接続してください。順序を変えると、電話回線の種類が正しく設定されないことがあります。

付属の電話機コードを
電話回線につなぎます

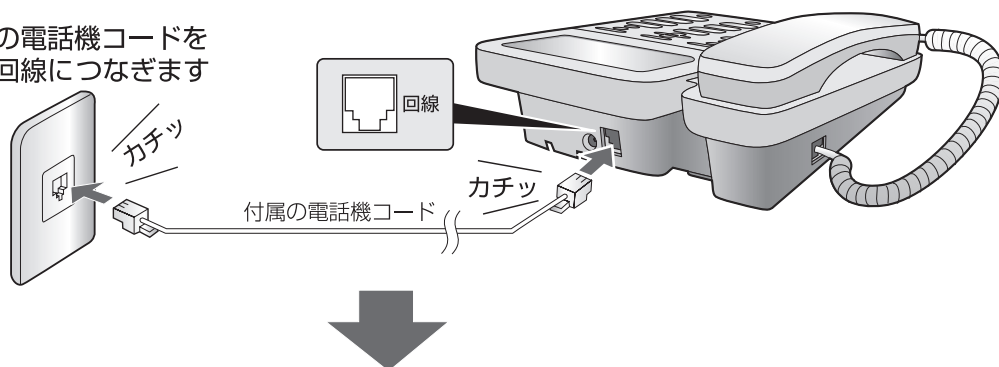

電源コンセントへ
(AC100V 50/60Hz)

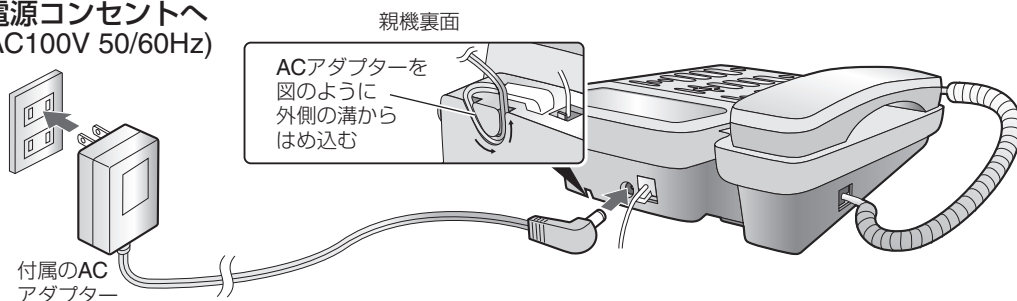

電源コードを接続すると、日付・時刻の設定画面が表示されます (☞次ページ)

引っ越しをしたときや本機を知人から譲られたときなど、最初に接続した電話回線と異なる回線に接続するときは、回線種別を手動で設定してください (☞22ページ)。

親機を接続する

電話線コンセントのタイプについて

- 直接配線（ローゼット／プレート）の場合
資格者の工事が必要です。

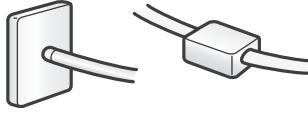

- 3ピンプラグ式コンセントの場合
アダプター（市販品）または資格者の工事が必要です。

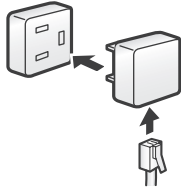

日付・時刻を設定する

電源コードを接続すると、右記の画面が表示されます。画面に従って設定してください。

日付・時刻を設定
[決定]で決定
[停止]で中止

1 決定 を押す

<日付設定>
2009年01月01日
[ダイヤル]で入力

2 ダイヤルボタン で日付を入力 する

<時刻設定>
00時00分
24時間制で入力

例： **2**か **0**録 **0**録 **9**回 **0**録 **7**ま **2**か **6**は
2009年 07月 26日

3 ダイヤルボタン で時刻を入力 する(24時間制)

2009年07月26日
15時45分
[決定]で決定

例： **1**あ **5**な **4**た **5**な
午後3時 45分

4 決定 を押す

日付・時刻を入力、または入力をキャンセルすると、携帯とくとくダイヤルの設定画面になります（**11**次ページ）

途中でやめるとき： **12** 再生

1つ前に戻るとき： **13**

■ 日付・時刻を設定し直すときは

途中で間違えて設定してしまったり、日付、時刻を間違えて設定してしまったときは、35ページを参照して、あらためて設定し直してください。

お知らせ

- 時刻表示は、めやすとしてご利用ください。誤差が生じた場合は設定をやり直してください。

お知らせ

- 無線LANなどをお使いの場合は、電波干渉を防ぐために、機器から親機、子機ともに約3m以上離して設置してください。詳しくは、「本機を設置するときは」（**11**ページ）をご覧ください。
- 電源コードと電話機コードはできるだけ離して設置してください。雑音が入ることがあります。
- 1つの電話回線を他の電話機やファクシミリとブランチ式（並列）に接続しないでください（**26**ページ）。正常に動作しなくなることがあります。
- 電話機コードは、付属のものをお使いください。付属のものより長いものをお使いになるときは、128ページの別売品をお使いください。それ以外の市販品をお求めの場合、必ず6極2芯と表示されているものをお求めください。

携帯ととくとくダイヤルを設定する

下記の画面がディスプレイに表示されると、携帯電話への通話料金がおトクになる「携帯ととくとくダイヤル（☎74ページ）」を設定することができます。

携帯ととくとくダイヤルを利用しないときは、**停止**  を押します。

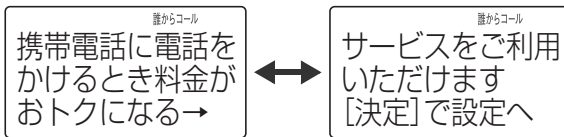

NTT東日本・NTT西日本のひかり電話では、電話会社（通信事業者）を指定して電話をかけることができません。そのため、携帯ととくとくダイヤルはご利用になれません。＜携帯ととくとくダイヤル＞の設定を『利用しない』にしてください。
その他の電話会社（通信事業者）の光回線電話をご利用の場合でも電話会社（通信事業者）を指定して電話をかけることができない場合がありますので、ご利用の各電話会社（通信事業者）にお問い合わせください。

（前ページ手順4に続けて）

1  を押す

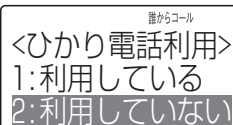
＜ひかり電話利用＞
1: 利用している
2: 利用していない

2  でひかり電話の項目を選択する

○ ひかり電話をご利用のとき

1あ を押す

[ひかり電話利用時には、ご利用できません]と表示され、設定が終了します。

→ **9**へ

○ ひかり電話をご利用にならないとき

2か を押す

→ **3**へ

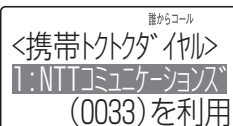
＜携帯ととくとくダイヤル＞
1: NTTコミュニケーションズ
(0033)を利用

3 ダイヤルボタンで、使用したい「携帯ととくとくダイヤル番号」を選択する

○ [NTTコミュニケーションズ (0033) を利用] を選ぶ

1あ を押す → **6**へ

○ [他事業者を利用] (0033以外) を選ぶ

2か を押す → **4**へ

○ [利用しない] を選ぶ

3さ を押す → **9**へ

4 ダイヤルボタンで事業者番号を入力する (6ケタまで)

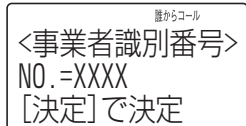
＜事業者識別番号＞
NO.=XXXX
[決定]で決定

5  を押す

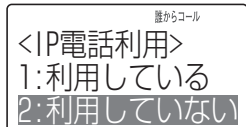
＜IP電話利用＞
1: 利用している
2: 利用していない

6 ダイヤルボタンで [＜IP電話利用＞] の項目を選択する

○ IP電話（ひかり電話などを除く）をご利用のとき

1あ を押す → **7**へ

○ IP電話をご利用にならないとき

2か を押す → **9**へ

・IP電話を利用していないときは、[IP電話利用] を [なし] にしてください。

7 ダイヤルボタンで、ご利用のIP電話の「IP電話解除番号」を入力する (6ケタまで)

＜IP電話解除番号＞
NO.=XXXX
[決定]で決定

・「IP電話解除番号」とは、一時的にIP電話機能を解除するための番号です。番号についてはご利用のIP電話の事業者へお問い合わせください。

壁に掛けて使うには

- ① 壁掛け用のツメをはずし、裏返す
- ② ツメを差し込み、受話器を置いて落ちないか確かめる
- ③ 推奨のネジをしっかりと壁や柱（厚さ約2cm以上）に取り付ける
- ④ 底面の穴をネジの頭に合わせて、取り付ける

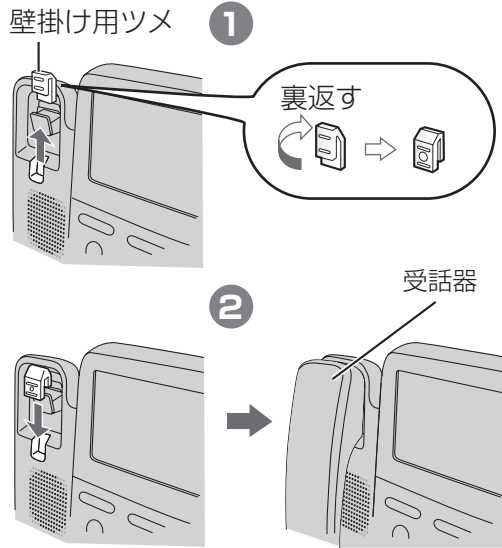

壁掛けネジは付属していません。取り付ける場合は、下図のサイズに近いネジをお買い求めください。ネジは2本必要です。

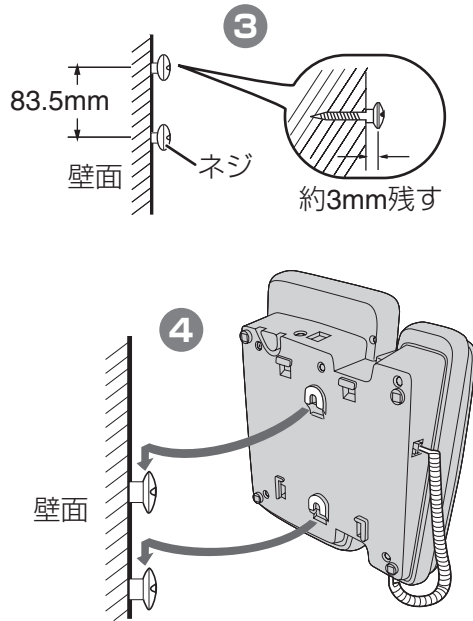
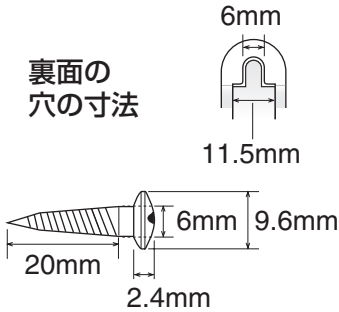

注意

- ベニヤ板など薄い板壁やボード板（石こう板）には直接取り付けないでください。また、振動の多い場所へも取り付けないでください。落下するおそれがあります。

壁掛けにするとときは、取り付ける前に見やすい位置を確認してから取り付けてください。なお、取り付ける位置で、液晶表示が見えにくいときは、別売品の壁掛けアダプターをお買い求めください（P.128ページ）。

もくじ
 ご使用の前に
 電話・電話帳
 留守番
 便利な機能
 ナンバー・ディスプレイ
 こまったときは
 ご参考に
 さぐり

いろいろな接続

ひかり電話などの光回線をご利用のとき

[接続例]

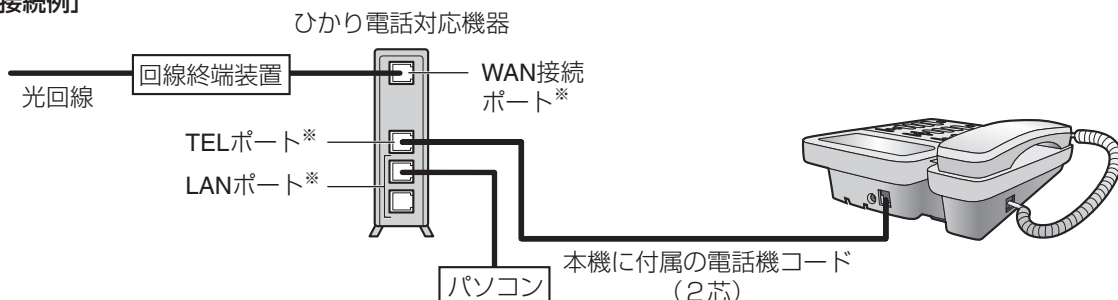

※接続ポートなどの名称は、商品によって異なる場合があります。

ADSLによるIP電話をご利用のとき

基本的には、IP電話会社から提供される「IP電話対応モデム」や「アダプター」（会社によって名称は異なります）に設けられている「電話機用」の差込口に接続すればお使いになれます。

接続のしかたなどについて、詳しくは、IP電話サービスを提供している会社のパンフレットやホームページなどをご確認ください。

- 本機はIP電話に接続してお使いになることを前提として設計したものではありませんので、完全な動作を保証するものではありません。

[接続例]

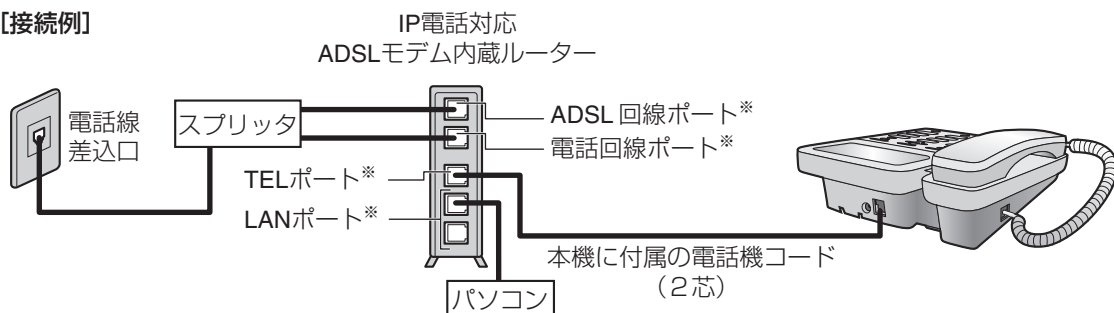

※接続ポートなどの名称は、商品によって異なる場合があります。

ADSL回線に接続するとき

[接続例]

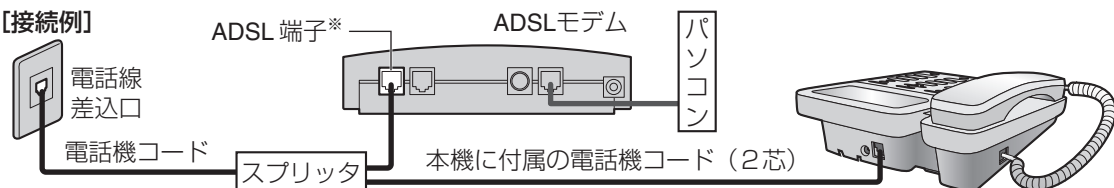

ADSLを利用するには、ADSL各サービス会社への申し込みが必要です。

- ADSLには加入電話と共有するタイプ（タイプ1）と共有しないタイプ（タイプ2）があります。タイプ2のときは、基本的には本機をお使いになれませんが、IP電話のサービスによってはお使いになれる場合もあります。
- 本商品の回線種別はご契約の回線種別に設定してください。

※接続ポートなどの名称は、商品によって異なる場合があります。

ISDN回線に接続するとき

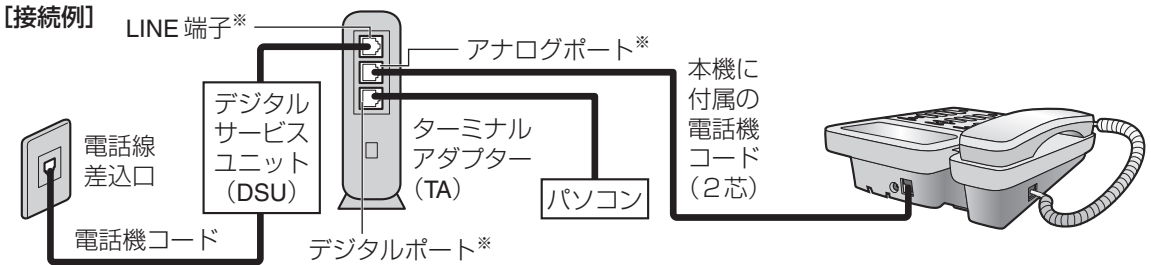

■ ISDN回線に接続後は、回線種別を [トーン] に設定してください (☎ 22 ページ)。

ISDN回線を利用するには、NTTへの申し込みが必要です。

- ターミナルアダプターとISDN回線間の接続には、デジタルサービスユニット (DSU) が必要です。なお、ターミナルアダプターによっては、DSUが内蔵されている機種もあります。詳しくはターミナルアダプターの説明書をご覧ください。
- ナンバー・ディスプレイを利用するときは、ナンバー・ディスプレイ対応のターミナルアダプターを使用してください。対応状況は、お使いのTAメーカーにお問い合わせください。
- ナンバー・ディスプレイに対応していないターミナルアダプターをお使いのときは、本商品のナンバー・ディスプレイの利用設定を [使用しない] に設定してください (☎ 100ページ)。
- 電話線差込口からの電話機コードを、直接、親機の電話機コード接続端子に接続しないでください。

※ 接続ポートなどの名称は、商品によって異なる場合があります。

■ こんなときは

電話がかからない	■ 回線種別が正しく設定されていますか？ ⇒ ご契約の回線種別を確認して手動で変更します (☎ 22ページ)
携帯ととくとくダイヤルにつながらない	■ 光電話 (NTT のひかり電話など) をご契約の場合「携帯ととくとくダイヤル機能」はご利用になれません ⇒ 設定を [利用しない] にします (☎ 74ページ)
電話を使っていないのに [外線使用中] などの表示が出る	■ 112～123ページをご覧ください。 それでも改善されないときは ⇒ ご契約の内容をご確認ください。詳しくは、契約電話会社にお問い合わせください ⇒ シャープお客様相談窓口 (☎ 137ページ) にご相談ください
ナンバー・ディスプレイが動作しない	
電話の音が聞こえにくい・雑音が入る	
受話器を取ると「キーン」という音が出る	

● お知らせ ●

- 一般回線やISDNからADSL、光回線に変更した場合、サービス会社や接続条件によっては、次のようになります。
 - ・ 電話にノイズが入ったりすることなどがあります。その場合は、各ADSLサービス会社にご相談ください。
 - ・ 電話番号を通知するように選択されていても、携帯電話、PHSに発信した場合は、非通知になることがあります。通知したいときは、NTTを選択して発信してください (NTT網で発信する方法はADSLのサービス提供会社にご確認ください)。
- ・ 発信時、局番の頭に 0000、0120、0570、0990 などを付けた場合、また 110、119、177、117、186、184、122などの番号にかけたとき、かからない (つながらない) などといった現象が発生することがあります。このときは、契約されている回線種別と機器の回線設定を確認し、手動で設定し直してください (☎ 22ページ)。
- 一般回線から光回線やIP電話などに変更した場合、携帯電話につながらなくなることがあります。このときは、「携帯ととくとくダイヤル」の設定を [利用しない] にしてください (☎ 74ページ)。

もくじ
ご使用前に
電話・電話帳
留守番
便利な機能
ナンバー・ディスプレイ
ごまっただときは
ご参考に
さくいん

いろいろな接続

構内交換機 (PBX) やビジネスホン、ホームテレホンへ接続するとき

ビジネスホンとは

電話回線を2本以上持っていて、その回線を多くの電話機で共有できる、内線通話なども可能な簡易交換機です。

ホームテレホンとは

電話回線1本で複数の電話機を設置できて、内線通話などもできる家庭用の簡易交換機です。

- 構内交換機 (PBX) やビジネスホン、ホームテレホンなどへ接続する場合は、工事、アダプター接続等が必要となりますので、お取り付けのビジネスホン、ホームテレホンのメーカーに接続方法をご確認をお願いします。
- ナンバー・ディスプレイをご利用になれない場合があります。ご利用になれない場合は、設定を [使用しない] にしてお使いください (☎ 100ページ)。

1回線に複数の機器を接続するとき (並列接続)

- ファクシミリやほかの電話機とは並列接続しないでください。正常に動作しなくなることがあります。

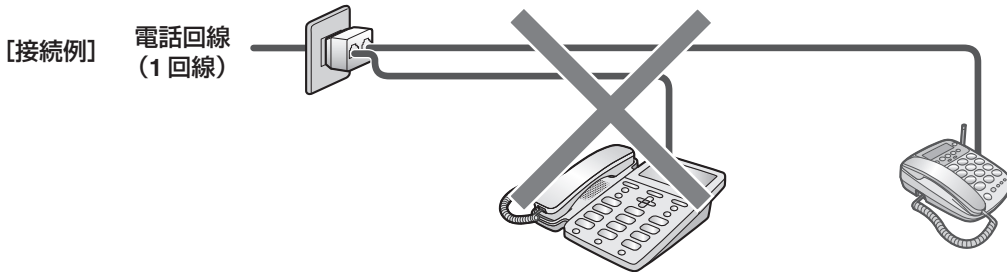

- 建物に複数の電話線差込口があっても、電話回線は1つだけの場合があります。そのときは、別々に機器をつないでも並列接続になります。
- ナンバー・ディスプレイやモデムダイヤルインサービスをご利用のときは、他の機器と並列にしないでください。誤動作の原因になります。
- 並列に接続している機器が使用中のときは、電話を使用することができません。
- 他の機器と並列に接続すると、共鳴することがあります。
- ガスメーターやBS/CSチューナー、パソコン、AV機器などを並列に接続してお使いの場合、それらの機器が動作中のときは、電話を使用することができません。並列して接続する機器に関しては、その機器のメーカーにお問い合わせください。
- AV機器などに電話回線を並列して接続するときは、市販の「電話自動転換器 (両切りタイプ)」をお使いになることをおすすめします。

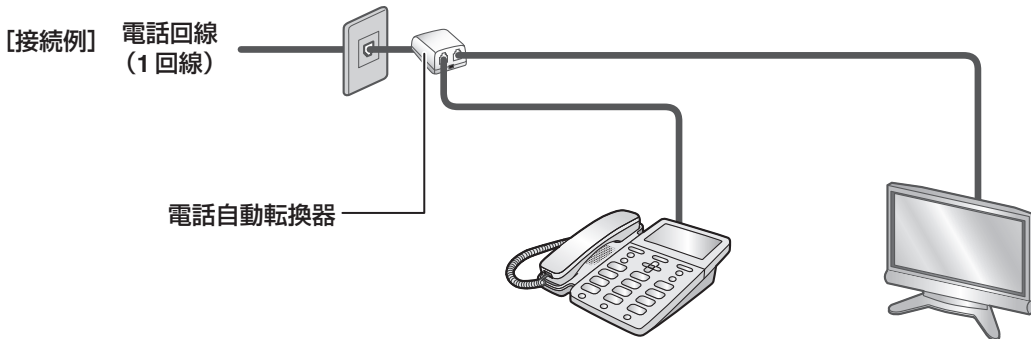

子機を充電する / 充電電池を交換する

通話時間について

約6時間（通話状態）（10時間以上充電したとき）

- 通話中や登録操作中に充電容量がなくなると、“ピッピッ…”と警報音が鳴ります。通話中のときは、約1分後に通話が切れます（子機のディスプレイに【電池残量がありません】と表示されます）。この場合、通話中のときは、いったん電話を切って充電するか、親機に転送してお話してください。登録操作中のときは、充電してください。

充電電池をセットして子機を充電する

はじめてお使いになるときは、必ず**10時間以上充電**してください。

1 充電電池のコネクタを接続して、充電電池を子機にセットする

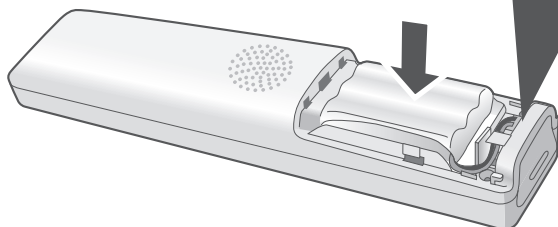
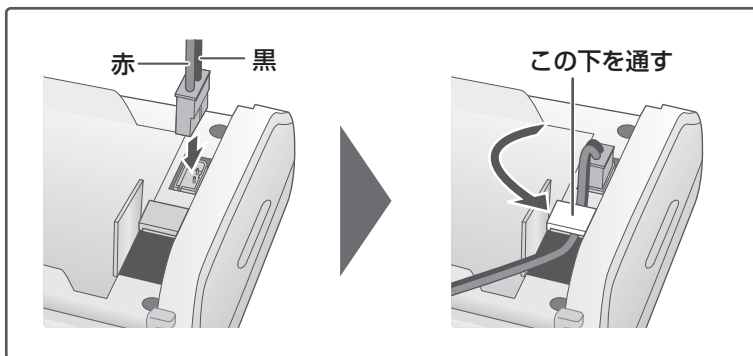

⚠ 警告

充電電池のビニールカバーをはがしたり、キズを付けしないでください。充電電池の液が漏れたり、発熱・破裂させる原因となります。

2 充電電池ふたを取り付ける

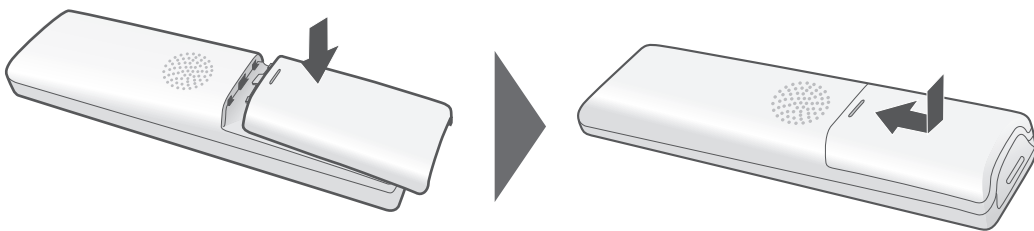

コードをはさまないようにご注意ください。

もくじ

ご使用の前に

電話・電話帳

留守番

便利な機能

ナンバー・ディスプレイ

こまったときは

ご参考に

さくぐん

充電電池を交換する

充電電池は約2年程度で交換してください
(型番はA-002)

子機の充電電池は消耗品です。使用頻度にもよりますが、約2年程度で充電電池の容量が減少していきます。長時間充電してもすぐに充電電池の容量がなくなるときには、新しい別売りの充電電池 (☎ 128ページ) に交換してください。

1 充電電池ふたをはずす

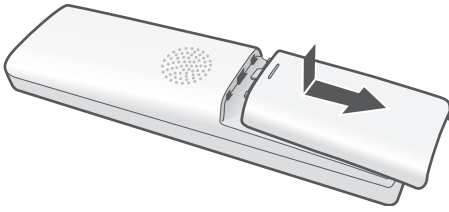

2 充電電池を取りはずす

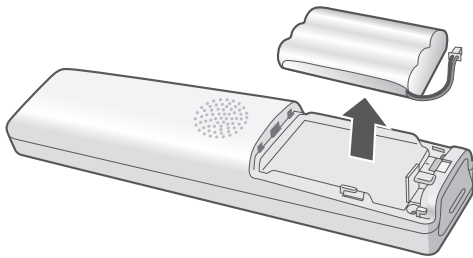

3 新しい充電電池を入れる

- ・「充電電池をセットして子機を充電する」(☎ 27～28ページ) を参考に、新しい充電電池を入れて10時間以上充電してください。

充電式電池のリサイクルご協力をお願い



ニッケル水素電池のリサイクルにご協力ください。

- この商品には、ニッケル水素電池を使用しています。この電池は、リサイクル可能な貴重な資源です。電池の交換、廃棄に際しては、リサイクルにご協力ください。
- 交換後不要になった電池、および使用済み製品から取り外した電池のリサイクルに際しては、ショートによる発煙、発火のおそれがありますので、端子を絶縁するためにテープを貼るかポリ袋に入れてリサイクル協力店にある充電式電池回収BOXに入れてください。
- リサイクル協力店へのお問い合わせは、下記をお願いします。
 - この商品またはニッケル水素電池をお買いあげいただいた販売店、または「当店は充電式電池のリサイクルに協力しています。」のステッカーを貼ったシャープ商品取り扱い店
 - (社) 電池工業会小型二次電池再資源化推進センター、および充電式電池リサイクル協力店くらぶ事務局 詳しくは、(社) 電池工業会ホームページ「<http://www.baj.or.jp/>」をご覧ください。
- 電池を分別廃棄している市町村がありますので、その場合は市町村の条例に基づいて廃棄してください。
- リサイクル時のご注意
 - 電池はショートしないようにしてください。火災・感電の原因となります。
 - 外装カバー(被覆・チューブなど)をはがさないでください。
 - 電池を分解しないでください。

音の設定を変える

親機や子機から鳴る音の音量や音色などを設定できます。

親機の着信音の大きさを変える

電話がかかってきたときの着信音の音量を変えることができます。

1 受話器を置いたまま  を押して

音量を選ぶ **7段階**

 を押すごとに1段階音量が上がります。

 を押すごとに1段階音量下がります。

- ・はじめは [4] に設定されています。
- ・はじめに  を1回押すと、現在設定されている音量が確認できます。続けて押すと、音量を変更できます。

親機のスピーカー音量を変える

録音再生時の音量や、留守番電話の応答メッセージの音量を変えることができます(それぞれの音量を個別に変えることはできません)。

1 受話器を置いたまま  を押す

2  を押して

音量を選ぶ **7段階**

 を押すごとに1段階音量が上がります。

 を押すごとに1段階音量下がります。



- ・はじめは [4] に設定されています。
- ・はじめに  を1回押すと、現在設定されている音量が確認できます。続けて押すと、音量を変更できます。

親機の着信音を鳴らさないようにする

1 受話器を置いたまま

 を押し続ける **5秒以上**

「ピー」という音が鳴り、設定が完了します。

- ・着信音を鳴らすように設定したいときは、 を押ししてください(最小の音で鳴らす設定になります)。
- ・[着信音=切] に設定すると、ディスプレイに  が表示されます。
- ・着信音を鳴らさない設定にしている場合、他の子機からの着信音は最小の音量で鳴ります。



3 設定後  を押して終了

親機の着信音の種類を変える

電話がかかってきたときの着信音の音色を変えることができます(9種類)。ただし、子機やドアホンからの呼出音は変わりません。

1  を押す

2   と順に押す

3  ~  で、着信音色を選ぶ

 あ	電話ベル音
 か	鳥の声
 さ	電子音
 た	バッハのインベンション
 な	ジュ・ト・ブ
 は	シンフォニー 40 番
 ま	はにゅうの宿
 や	メヌエット
 ら	セレナーデ

- ・はじめは [電話ベル音] に設定されています。
- ・  で、選択している着信音色がスピーカーから鳴ります。

4 「誰からコール」( 102~103ページ) を [使用する] に設定しているときは、着信音は変更できません。そのため、「誰からコール」を設定しているときは、確認画面が表示されます。

[親機着信音選択を設定すると誰からコールが無効になります] と表示されたら、 を押す(誰からコールが解除されます)

- ・「誰からコール」をそのまま使用するときには、 を押してください。着信音を変更せずに終了します。

・途中でやめるとき：

・1つ前の画面に戻るとき：

設定した着信音を確認するとき

待受画面で、 を押す

● お知らせ ●

- 着信音を鳴らさない設定にしても、子機からの内線呼び出しの時は [1] の音量で鳴ります。
- 親機、子機ともに着信音を鳴らさない設定をしているときは、外から電話がかかってきても着信音は鳴りません。

音の設定を変える

親機の受話音量を変える

通話中に受話器から聞こえる音量を変えることができます。

1 通話中に  を押して

音量を選ぶ **5段階**

 を押すごとに1段階音量が上がります。

 を押すごとに1段階音量が下がります。

- ・はじめは [3] に設定されています。
- ・はじめに  を1回押すと、現在設定されている音量が確認できます。続けて押すと、音量を変更できます。



子機の着信音の大きさを食べる／鳴らさないようにする

電話がかかってきたときの着信音の大きさを変えたり、着信音を鳴らさないようにすることができます。

1  を押す

2  で
[着信音量] を
選ぶ

留守番電話
電話帳
着信音量

3  を押し、
 で着信音の大きさを
[1]～[5]、[切]（着信音を鳴らさない
ようにする）から選ぶ

- ・はじめは [3] に設定されています。
- ・[切] にすると、ディスプレイに  が表示されます。

4  を押す

- ・途中でやめるとき： 

お知らせ

- 子機の呼出音は親機と同じタイミングでは鳴りません。
- 着信音を鳴らさない設定にしても、親機や他の子機から内線呼び出しの時は、[1]の音量で鳴ります。
- 親機、子機ともに着信音を鳴らさない設定をしているときは、外から電話がかかってきても着信音は鳴りません。

子機の着信音の種類を変える

電話がかかってきたときに鳴る着信音の音色を変えることができます（10種類）。ただし、親機や他の子機、ドアホンからの呼出音は変わりません。

1  を押す

2  で
[着信音色] を
選ぶ

電話帳
着信音量
着信音色

3  を押す

4  で着信音色の種類を選ぶ

- ・ 選択している着信音色がスピーカーから鳴りますので、音を聞きながら設定してください。

1	ブルルル ブルルル
2	ポロロロ ポロロロ
3	ピオン ピオン
4	ショートメロディ1
5	ショートメロディ2
6	ショートメロディ3
7	ショートメロディ4
8	ショートメロディ5
9	ジムノペティ
10	ジュピター

- ・ はじめは「ブルルル ブルルル」に設定されています。

5  を押す

- ・ 途中でやめるとき： 

子機の受話音量を変える

通話中に受話口から聞こえる音量を変えることができます。

1 通話中に  を押して

音量を選ぶ  5段階

 を押すごとに1段階音量が上がります。

 を押すごとに1段階音量下がります。

- ・ はじめは [3] に設定されています。

- ・ はじめに  を1回押すと、現在設定されている音量が確認できます。続けて押すと、音量を変更できます。

- ・ 聞こえにくいときは、さらに親機の設定で変更することもできます（☎34ページ「子機受話音量を調整する」）。

子機の通話音質を変える

受話口から聞こえてくる音質を変更できます。

1 通話中に  を
押す
押すごとに切替



○ [高い]（高音を強調する）

○ [低い]（低音を強調する）

○ [標準]

- ・ 通話を終了しても設定は変わりません。
- ・ すべての子機の通話音質を変更したいときは、「子機受話音質を調整する」（☎34ページ）をご覧ください。

- ・ [標準] を選ぶと、「ピピッ」と鳴ってお知らせします。

- ・  を押すごとに、[高い] [低い] [標準] が約5秒間表示されます。

音の設定を変える

子機のスピーカー音量を変える

スピーカー通話中や録音再生時などに、スピーカーから聞こえる音量を変えることができます。

1 **スピーカーホン** を押す



2 **音量** を押して

音量を選ぶ **5段階**

を押すごとに1段階音量が上がります。

を押すごとに1段階音量下がります。

・はじめは [3] に設定されています。

・はじめに を1回押すと、現在設定されている音量が確認できます。続けて押すと、音量を変更できます。

3 **切** を押す

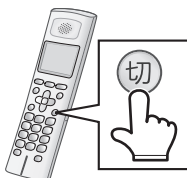

親機送話音量を調整する

親機使用中、こちらの声が相手の方に聞こえにくいときに、音量を切り替えることができます。

親機で操作します。

① **メニュー** を押す

② **4た** **1あ** と順に押す

③ **1あ** : [小]

2か : [標準]

3さ : [大] を押す

子機送話音量を調整する

子機を使用中にこちらの声が相手の方に聞こえにくいときに、音量を切り替えることができます。親機で操作します。

① **メニュー** を押す

② **4た** **2か** と順に押す

③ **1あ** : [小]

2か : [標準]

3さ : [大] を押す

子機受話音量を調整する

子機で受話音量を調整（ 33ページ）しても不十分なときは、さらに親機で調整することができます。

子機と親機を組み合わせて調整する場合、大きくなりすぎたり、小さくなりすぎないように調整してください。親機で操作します。

① **メニュー** を押す

② **4た** **3さ** と順に押す

③ **1あ** : [小]

2か : [標準]

3さ : [大] を押す

子機受話音質を調整する

すべての子機の受話音質を調整できます。使用中の子機のみ変更したいときは、「子機の通話音質を変える」（ 33ページ）をご覧ください。

親機で操作します。

① **メニュー** を押す

② **4た** **4た** と順に押す

③ **1あ** : [低い]

2か : [標準]

3さ : [高い] を押す

IP電話やADSL、ISDN（INSネット64）などをご利用のときに、電話の音量が大きくなりすぎて聞こえにくくなる場合があります。

このようなときには、「親機送話音量を調整する」「子機送話音量を調整する」「子機受話音量を調整する」をそれぞれ [小] に設定すると、通話品質が改善されることがあります。

日付や時刻を設定する

日付と時刻を設定することができます。

親機の日付と時刻を設定すると、自動的に子機に転送されます。親機の時計を転送して子機の時計を設定したり、子機の時計を転送して親機の時計を設定したりすることもできます（時計バックアップ）。

親機の日付と時刻を合わせる

1 を押す

2 と順に押す

3 **ダイヤルボタン**
で日付を入力
する

誰からコール
<時刻設定>
00時00分
24時間制で入力

例：
2009年 07月 26日

- ・ 年は、西暦で入力します。
- ・ 間違えたときは、 で間違えた数字まで戻り、入力します。

4 **ダイヤルボタン**
で時刻を入力
する

誰からコール
2009年07月26日
15時45分
[決定]で決定

例：
午後3時 45分

- ・ 時間は、24時間制で入力します。
- ・ 間違えたときは、 で間違えた数字まで戻り、入力します。

5 を押す

- ・ 時計バックアップ（ 36ページ）が、[使用する] に設定されているときは親機の日付や時刻を登録すると、自動的に子機に日付や時刻が転送されます。子機に日付や時刻を登録していても、自動的に転送されて親機の登録が上書きされます。

・ 途中でやめるとき： 再生

子機の日付と時刻を合わせる

子機の日時を合わせるとディスプレイに時刻を表示します。「時計バックアップ」（ 36ページ）が [使用する] に設定されているときは、親機の日付と時刻を設定すると、子機にも転送されますので、子機で設定する必要はありません。また、親機から手動で日付と時刻を転送することもできます（時計転送 36ページ）。

① を押す

② で [システム設定] を選び を押す

③ で [日時登録] を選び を押す

④ **ダイヤルボタン**で日付を入力する

例：
2009年 7月 26日

⑤ **ダイヤルボタン**で時刻を入力する
(時間は24時間制)

例：
午後3時 45分

⑥ を押す

- ・ 途中でやめるとき：
- ・ 数字を入れまちがえたときは、 で間違えた数字を選び、あらためて入力します。

もくじ

ご使用の前に

電話・電話帳

留守番

便利な機能

ナンバー・ディスプレイ

こまったときは

ご参考に

さくせん

電話をかける・受ける・かけ直す

親機で電話をかける

1 受話器を取る

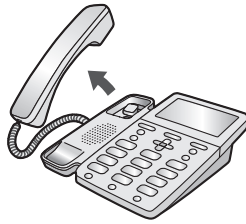

2 ダイヤルボタンで、電話番号を押す

・間違い電話を防ぐために「ツー」という音を確かめたあと、ダイヤルしてください。

3 相手の方とお話する

およその通話時間

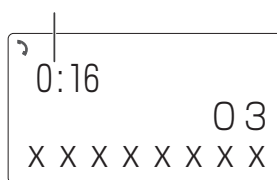

4 通話が終わったら受話器を戻す

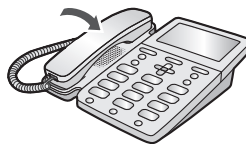

■ 電話がかかけられないときは

113～114ページをご確認のうえ、設定し直してください。

子機で電話をかける

1 子機を充電器から取る

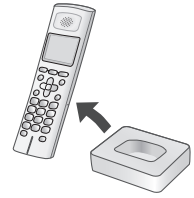

2 ダイヤルボタンで、電話番号を押す

3 を押す



4 相手の方とお話する

・通話中は、ディスプレイにおよその通話時間を表示します。

5 通話が終わったら を押す



6 充電器に戻す

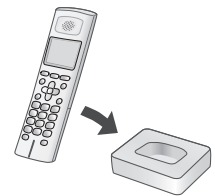

もくじ

ご使用の前に

電話・電話帳

留守番

便利な機能

ナンバー・ディスプレイ

ごまったときは

ご参考に

さくぐん

電話をかける・受ける・かけ直す

通話中にお待たせするときは（保留）

保留にすると、音楽（ビューティフルドリーマー）が流れ、お互いの声が聞こえなくなります。



親機でお待たせする

- ① 通話中に  を押す
- ② 受話器を戻す



・再び通話するときには受話器を取る

子機でお待たせする

- ① 通話中に  を押す

・再び通話するときには  を押す、または  を押す

子機を持たずに電話をかける（スピーカーホン通話）

- ① ダイヤルボタンを押す
スピーカーホン
- ②  を押す
- ③ 相手につながったら、マイクに向かって話す
- ④ 通話が終わったら  を押す

・ディスプレイに[SP通話中]と表示されます。

・マイクで話す距離のめやすは50cmくらいです。

・通話時の音量が安定しない場合は音量を下げてください（☎34ページ）。

受話器を取らずに電話をかけるときは（親機：オンフックダイヤル／子機：受話通話）

親機： オンフックを押してからダイヤル

子機： を[SP受話通話中]と表示されるまで
3秒以上押してからダイヤル



スピーカーから相手の声が聞こえますので、天気予報や時報を聞くときに便利です。ただし、相手の方との通話はできません。

続けて通話する場合は、親機では受話器を上げて、

子機では  を押してからお話しします。

子機で通話中、雑音が入るときは（電波サポート）

電波サポートを設定すると、改善される場合があります。下記の操作で現在の通話のみ、電波サポートが設定されます。

- ① 子機で通話中に  を押す
- ②  で [電波サポート] を選ぶ
- ③  を押す

録音でお断り
録音再生
電波サポート

・電波サポートを常に [設定] にするときは（電波サポート ☎91ページ）

ダイヤル回線でプッシュホンサービスを利用するには（トーン信号）

親機： を押してからダイヤルボタンを押す

子機： を押してからダイヤルボタンを押す

電話を切ると、自動的にもとのダイヤル回線の信号（パルス信号）に戻ります。

お知らせ

- ご使用環境によっては子機から電話がかからないことがあります。少し場所を移動してみてください。
- 子機や充電器を設置するときは、親機やPHS／携帯電話の充電器、その他の電気製品などから、できるだけ離してください。子機の着信音が鳴らなくなることがあります。
- 子機で通話するとき、はじめに音量が不安定になることがあります。そのままお使いになると、すぐに安定します。安定しないときは、お話ししている場所を移動するか、送話音量や受話音量を下げてください（☎33、34ページ）。

親機で電話を受ける

1 電話がかかってきたら受話器を取る

2 相手の方とお話する およその通話時間



3 通話が終わったら受話器を戻す

- 着信音の大きさを変えるときは
親機の着信音の大きさを变える (☎30ページ)
子機の着信音の大きさを变える / 鳴らさないようにする (☎32ページ)
- 子機を充電器から取り上げるだけで電話を受けるには (クイック通話 ☎91ページ)
- 着信中に表示される文字の大きさを変更するには (デカ文字着信 ☎90ページ)
- 通話中にお待たせするときは (保留 ☎38ページ)
- 子機で通話中、雑音が入るときは (電波サポート ☎38ページ)
- ナンバー・ディスプレイの契約をすると……
 - 電話がかかってきたとき、相手の方の電話番号などが液晶画面に表示されます (☎99ページ)。
 - 子機で相手の方を確認して電話に出たくないときは、(切) を押しと、子機の着信音を止めることができます。
親機の着信音は鳴ります。

子機で電話を受ける

1 電話がかかってきたら子機を充電器から取る

2 (受) を押す



3 相手の方とお話する

・通話中は、ディスプレイにおよその通話時間を表示します。

4 通話が終わったら (切) を押す



5 充電器に戻す

子機を持たずに電話を受ける (スピーカーホン通話)

- ① 着信音が鳴ったら スピーカーホン (受) を押す
 - ② 相手につながったら、マイクに向かって話す
 - ③ 通話が終わったら (切) を押す
- ・マイクで話す距離のめやすは50cmくらいです。

電話をかける・受ける・かけ直す

親機で電話をかけ直す (再ダイヤル)

相手の方がお話し中のときなどに、もう一度電話をかけ直すことができます。
以前かけた番号のうち新しいものから10件が表示・保存されます。

1 再ダイヤル を押す

再ダイヤル01
< 6月29日 3:52 >
03XXXXXXXX

2 でかけ直したい番号を選ぶ

・親機で再ダイヤルできる番号は、32ケタまでです。

3 受話器を取る

4 相手の方とお話する

・通話中は、ディスプレイにおよその通話時間を表示します。



5 通話が終わったら受話器を戻す

受話器を取ったあと、再ダイヤルで電話をかけ直すときは



受話器を取ってから再ダイヤルを押すと、1番最後にかけた電話番号を使ってかけ直します。

- ① 受話器を取る
- ② 再ダイヤル  を押す
- ③ 相手の方とお話する
- ④ 通話が終わったら受話器を戻す

親機の再ダイヤルに184（非通知）や186（通知）を付けて電話をかける（特番ダイヤル）

- ① 再ダイヤル  を押す
- ②  で番号を選び **決定** を押す
- ③ **2か** を押す
- ④ 特番ダイヤルを入力する（8ケタまで）
非通知でかけるときは **1あ** **8や** **4た**
通知してかけるときは **1あ** **8や** **6は**
を順に押す
- ⑤ **決定** を押す
- ⑥ 受話器を取る
- ⑦ 相手の方とお話する
- ⑧ 通話が終わったら受話器を戻す

親機の再ダイヤルの記憶を1件ずつ消去するときは

- ① 再ダイヤル  を押す
- ②  で消去したい番号を選ぶ
- ③ 内線/消去 **保留** を2回押す
- ④ 停止 **再生** を押す

親機の再ダイヤルの記憶をすべて消去するときは

- ① **メニュー**  を押す
- ② **8や** **2か** **2か** と順に押す

■ 親機の再ダイヤルの記憶を電話帳に登録するとき
は ( 52ページ)

子機で電話をかけ直す (再ダイヤル)

相手の方がお話し中のときなどに、もう一度電話をかけ直すことができます。

以前かけた番号のうち新しいものが10件まで記憶されます。

1 子機を充電器から取る

2 再ダイヤル を押す

3 でかけたい番号を選ぶ

・子機で再ダイヤルできる番号は、32ケタまでです。

4 を押す



5 相手の方とお話する

・通話中は、ディスプレイにおよその通話時間を表示します。

6 通話が終わったら を押す

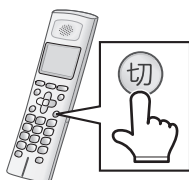





7 充電器に戻す





・途中でやめるとき：

■ 子機の再ダイヤルの記憶を電話帳に登録するとき
は ( 52ページ)

子機の再ダイヤルを1件ずつ消去するとき

- ① 再ダイヤル  を押す
 - ②  で消去したい番号を選び  を押す
 - ③  で [1件消去] を選ぶ
- 電話帳へ登録
1件消去
- ④  を2回押す

子機の再ダイヤルの記憶をすべて消去するとき

- ①  を押し、 で [全消去] を選ぶ
- 着信鳴り分け
システム設定
全消去
- ②  を押し、 で [再ダイヤル] を選ぶ
- 再ダイヤル
着信記録
電話帳
- ③  を2回押す

お知らせ

- 再ダイヤルの番号は、親機と子機で別々に記憶しています。親機でかけた番号を子機で再ダイヤルすることや、子機でかけた番号を親機や他の子機で再ダイヤルすることはできません。

もくじ

ご使用の前に

電話・電話帳

留守番

便利な機能

ナンバー・ディスプレイ

ごまっただときは

ご参考に

さくぐん

迷惑電話をお断りする（迷惑電話拒否機能）

ナンバー・ディスプレイのご契約をおすすめします

セールスや勧誘、無言電話などの迷惑電話を受けたとき、電話を切りやすくしたり（チャイムでお断り、メッセージでお断り）、通話を録音しているとアピールしたり（録音でお断り）することができます。

○チャイムでお断り

チャイムが鳴るので、「すみません、来客ですので失礼します」などと伝えて電話を切るきっかけを作ります。

○メッセージでお断り

「この電話はお受けすることはできません」と3回流れ、自動的に電話が切れます。

○録音でお断り

この機能を実行すると、操作する15秒前から録音されている相手の通話内容を、すぐに再生して相手に聞かせることができます。

再生終了後に自動的に電話が切れます。（再生後は保存しません）

ナンバー・ディスプレイ（☎99ページ）をご利用のときは

次の機能がお使いいただけます。

- 電話が切れたあと、自動的にその番号をお断り番号（☎110ページ）に登録し、以降の同じ番号からの着信をお断りします。
- 非通知・公衆電話・表示圏外からの着信があった場合は、約2時間、同じ種別の着信をお断りすることもできます。

設定後、相手から電話があったときは…

本機側

着信音は鳴りません（ディスプレイは点灯します）。

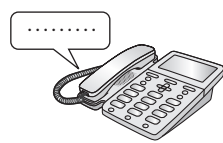

相手側

かけてきた相手の電話に合わせたお断りメッセージが流れ、自動的に電話が切れます。



親機で設定する

1 通話中に

メニュー  を押す

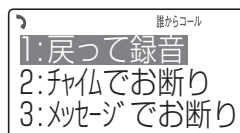

2 ○[チャイムでお断り] を選ぶ ときは を押す

○[メッセージでお断り] を選ぶ ときは を押す

○[録音でお断り] を選ぶ ときは を押す

・「録音でお断り」は、相手に通話内容を聞かせるだけで、録音内容は保存しません。録音内容を保存したいときは、「戻って録音」（☎80ページ）を行ってください。また、お断り設定も行いません。

お知らせ

- ナンバー・ディスプレイに契約していない場合は、自動的にお断りを設定することはできません。
- キャッチホンでの通話中は、お断りの機能は動きません。
- こちらから電話をかけたときは、「メッセージでお断り」「録音でお断り」を使用することはできません。また、「チャイムでお断り」をしたあとのお断り番号、非通知などのお断りは登録されません。

親機と子機、子機と子機の間でお話する（内線通話）

親機と子機、子機と子機の間でお話することができます。通話料はかかりません。

親機から子機を呼び出して お話しする

1 受話器を取る

2 内線/消去 保留 を 押す



3 通話したい子機 の内線番号

(1あ ~ 4た)
を押す



- ・ 子機の内線番号は、子機のディスプレイに表示している番号です。
- ・ 約30秒呼び出しを続けると、自動的に呼び出しをやめます。
- ・ 登録されているすべての子機を呼び出すときは、**×**を押してください（一斉呼出）。

4 相手の方とお話する

5 通話が終わったら受話器を戻す

子機で内線通話を受ける

- ① 呼び出し音が鳴ったら、子機を充電器から取る
- ② を押す
- ③ 相手の方とお話する
- ④ 通話が終わったら **切** を押す
- ⑤ 充電器に戻す

・ 内線通話に出られないときは、呼び出し音が鳴っているときに **切** を押してください。呼び出し音が止まります。また、呼び出した側は「ピピピピ」と鳴って終了します。

内線通話中に外から電話がかかってきたら

親機のスピーカーから着信音が、子機のスピーカーから「ピピッ ピピッ」という音が、それぞれ聞こえます。

親機で話すには

- ① 受話器を戻す
- ② 再び受話器を取る

子機で話すには

- ① **切** を押す
- ② 子機の着信音が鳴ったら、 を押す

お知らせ

- 子機の着信音量を [切] に設定していても、内線通話の着信音は [1] の大きさで鳴ります。

親機と子機、子機と子機の間でお話する（内線通話）

子機から親機や子機を呼び出してお話する

子機と子機での内線通話は、JD-710CWをお使いのとき、またはJD-710CLに子機を増設してお使いのときにご使用になれます。



1 子機を充電器から取る

2 内線/消去 保留 を押す



3 ○ 親機にかける：0わ を押す

○ 子機にかける：相手の子機の内線番号（1あ～4た）を押す

- ・ 約30秒呼び出しを続けると、自動的に呼び出しをやめます。
- ・ 子機の内線番号は、子機のディスプレイに表示している番号です。相手の子機が使用者名を登録（☎91ページ）していると、その名前が表示されます。通話したい子機の使用名を  で選んで  を押してください。
- ・ 子機からの一斉呼出はできません。

4 相手の方とお話する

- ・ 子機と子機の間での内線通話は親機を通して行われますので、子機と子機が近くても、どちらかが親機から離れているときは、通話できないことがあります。

5 通話が終わったら 切 を押す

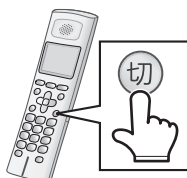

6 充電器に戻す

親機で内線通話を受ける

- ① 呼び出し音が鳴ったら、受話器を取る
- ② 相手の方とお話する
- ③ 通話が終わったら、受話器を戻す

・ 内線通話に出られないときは、呼び出し音が鳴っているときに 停止 再生 を押してください。呼び出し音が止まります。また、呼び出した側は「ピピピピ」と鳴って終了します。

お知らせ

- 内線通話では、保留はできません。
- 子機では、内線通話中に  を押して、スピーカーホンで通話することができます。
- 内線通話中に、子機が親機に近づきすぎると、「ピー」という音が出ることがあります。
- 内線通話の着信音色を変えることはできません。
- 親機の着信音量を「切」に設定していても、内線通話の着信音は [1] の大きさで鳴ります。

もくじ

ご使用の前に

電話・電話帳

留守番

便利な機能

ナンバー・ディスプレイ

こまったときは

ご参考に

さくせん

電話をとりつぐ／3人で電話でお話する（3者通話）

電話がかかってきたときに、親機から子機へ、または子機から親機へと電話をとりつぐことができます。また、外の相手の方とお話中に、内線電話と外の相手との3人でお話しすることもできます。

親機で通話中に内線で呼び出してとりつぐ／3者通話する

1 外線通話中に **内線/消去(保留)** を押す



相手の方は保留状態になります。



2 とりつぎ／3者通話したい子機の内線番号（1あ～4た）を押す



呼び出された子機の操作
呼出音が鳴ったら、子機を取って **決定** を押してください。

- ・ 呼び出し中、または通話中に親機で外線通話に戻るときは、**内線/消去(保留)** を2回押してください。
- ・ 続けて他の子機の内線番号を押すと、呼び出す子機を変更できます。
- ・ 約30秒呼び出しを続けると、自動的に呼び出しをやめます。
- ・ 登録されているすべての子機を呼び出すときは、**×(呼び出し)** を押してください（一斉呼出）。
- ・ 内線通話に出られないときは、呼び出し音が鳴っているときに **切** を押してください。呼び出し音が止まります。また、呼び出した側は「ピピピピ」と鳴って終了します。

3 内線通話でお話する

- 電話をとりつぐとき → **4** へ
- 3者通話 → **5** へ

4 ○ 電話をとりつぐ とりつぐことを伝え、受話器を戻す

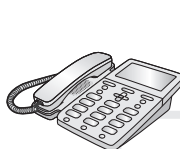

保留が終わり、通話状態になります。



外線
(外線の相手の方と子機で通話)

5 ○ 外の相手の方と3人でお話する

決定 を押す

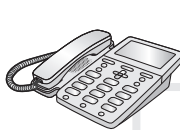

保留が終わり、3者通話になります。



3者通話

外線(3者通話)

- ・ 呼び出された子機で **メニュー/決定** を押しても、3者通話はできません。
- ・ 親機または子機のどちらかが電話を切っても、もう一方の親機または子機は続けて外線と通話ができます。
- ・ 3者通話中は、保留を行うことができません。3者通話している親機と子機、または子機と子機のうち、どちらかが通話をやめた場合は、保留を行うことができます。

電話をとりつぐ／3人で電話でお話する（3者通話）

子機で通話中に内線で呼び出してとりつぐ／3者通話する

子機と子機での内線通話は、JD-710CWをお使いのとき、またはJD-710CLに子機を増設してお使いのときにご使用になれます。

1 外線通話中に 内線/消去 **保留** を押す



外線

相手の方は保留状態になります。



2 とりつぎ／3者通話したい相手の内線番号を押す

- 親機にかける： **0** を押す
- 子機にかける：相手の子機の内線番号（ **1** ～ **4** ）を押す



外線 (保留中)

内線



呼び出された側の操作

呼び出音が鳴ったら
親機：受話器を取ってください。
子機：子機を取って **決定** を押してください。



- ・ 呼び出し中、または通話中に外線通話に戻るときは、 内線/消去 **保留** を2回押してください。または 内線/消去 **保留** を押したあと、 **決定** を押してください。
- ・ 約30秒呼び出しを続けると、自動的に呼び出しをやめます。
- ・ 子機の内線番号は、子機のディスプレイに表示している番号です。相手の子機が使用者名を登録（☎91ページ）していると、その名前が表示されます。通話したい子機の使用名を **決定** で選んで **メニュー/決定** を押してください。
- ・ 子機からの一斉呼出はできません。
- ・ 内線通話に出られないときは、呼び出し音が鳴っているときに **停止/再生**（親機）や **切**（子機）を押してください。呼び出し音が止まります。また、呼び出した側は「ピピピピ」と鳴って終了します。

3 内線通話でお話する

- 電話をとりつぐとき → **4** へ
- 3者通話 → **5** へ

4 ○ 電話をとりつぐとりつぐことを伝え、 **切** を押す



外線 (通話が切れる)

内線 (通話が切れる)

保留が終わり、通話状態になります。



外線 (外線の相手の方と子機で通話)



5 ○ 外の相手の方と3人でお話する

メニュー/決定 を押す



外線 (3者通話)

内線 (3者通話)

保留が終わり、3者通話になります。



3者通話

外線 (3者通話)



- ・ 呼び出された親機や子機で **決定** や **メニュー/決定** を押しても、3者通話はできません。
- ・ 親機または子機のどちらかが電話を切っても、もう一方の親機または子機は続けて外線と通話ができます。
- ・ 3者通話中は、保留を行うことができません。3者通話している親機と子機、または子機と子機のうち、どちらかが通話をやめた場合は、保留を行うことができます。

もくじ

ご使用の前に

電話・電話帳

留守番

便利な機能

ナンバー・ディスプレイ

こまったときは

ご参考に

さくせん



電話をとりつぐ／3人で電話でお話する（3者通話）

電話を自分ひとりでとりつぐときは （ひとり転送）



かかってきた電話を自分ひとりで親機から子機、子機から親機にとりつぐことができます。

また、複数の子機をお使いのときは、子機から他の子機へとりつぐこともできます。



親機から子機へ

- ①親機で通話中に 内線/消去  を押す
- ②受話器を戻す
- ③子機を充電器から取って  を押す
- ④相手の方とお話する

子機から親機へ

- ①子機で通話中に 内線/消去  を押す
- ②子機を充電器に戻す、または  を押す
- ③着信音が鳴ったら、親機の受話器を取る
- ④相手の方とお話する

子機から他の子機へ

- ①子機で通話中に 内線/消去  を押す
- ②子機を充電器に戻す、または  を押す
- ③他の子機を充電器から取って  を押す
- ④相手の方とお話する

お知らせ

- 着信音を鳴らさない設定にしても、内線からの着信音は「ブルルル、ブルルル」と鳴ります。
- 子機から親機へひとり転送をしたとき、親機から鳴る着信音は「ブルルル」と鳴ります。

電話帳の登録／修正／消去

よく利用する電話番号を、電話帳に登録しておくことができます。親機・子機それぞれ最大100人分を登録できます。

また、親機の電話帳に登録した名前を、音声で確認したり（音声電話帳）、電話がかかってきたときに相手の方の名前を音声でお知らせしたり（誰からコール 102～103ページ）することができます。

親機の電話帳に登録する

1 を押す

2 と順に
押す

誰からコール
名前? [漢/かな]
|

3 ダイヤルボタンで名前を入力する
(全角10文字／半角20文字まで)

○ 名前の入力を省略するとき
何も入力しないで **4** へ

- ・ 文字の入力方法：105 53～55ページ
- ・ 名前を入力するとき、「姓」と「名」の間にスペースを入力しておくことをおすすめします。名前を音声で確認するときに、姓と名それぞれにアクセントを変更することができます（105 60ページ）。
- ・ 名前を入力しないで登録すると、名前が表示される場所に電話番号が表示されます。

4 を押す

○ 名前の入力を省略しているときは **6** へ

5 「読み」を確認する

○ 正しいとき
そのまま を押す

○ 間違っているとき
 で修正したい文字まで移動して、 で文字を消去、ダイヤルボタンで修正して を押す

- ・ 「読み」が間違っていると、音声電話帳（105 59ページ）が正しく動きません。

6 **ダイヤルボタン**
で電話番号を
入力する
(32ケタまで)

誰からコール
電話番号?
NO.=03xxxxxxxxx
[決定]で決定

- ・ ナンバー・ディスプレイをご利用の方で、着信時に電話帳の名前表示（105 99ページ）や着信鳴り分け（105 108ページ）をさせるときは、必ず市外局番から登録してください。

7 を押す

8 **誰あてコール**
(105 102～104
ページ) で、
音声でお知らせ

誰からコール
<誰あての着信?>
0:特定しない
1:オウゴン

する名前を で選ぶ

※ナンバー・ディスプレイのご契約が必要です（105 100ページ）

- ・ 誰あてコールを設定しないときは、[特定しない]を選んでください。
- ・ 誰あてコールでお知らせする名前を登録したいときは、103ページをご覧ください（誰あてコール設定）。

9 を押す

誰からコール
友人
を登録しました
残り 95件

10 ○ 続けて登録するときは **3** へ

○ 登録を終了するときは

を押す

- ・ 途中でやめるとき：

- ・ 1つ前の画面に戻るとき：

もくじ

ご使用の前に

電話・電話帳

留守番

便利な機能

ナンバー・ディスプレイ

こまったときは





ご参考に

やぐらん

電話帳の登録／修正／消去

登録した内容を確認するときは

登録されている番号の詳細を表示します。











- ①  電話帳 を押す
- ②  で確認したい相手先を選ぶ
選択すると、登録した名前を音声でお知らせします。
- ③  を押す
- ④ 確認したら  を押す

親機のポーズについて

電話帳の登録時に電話番号の入力をするとき、 を押すと、約3秒間の待ち時間（ポーズ）ができます。

- ・ポーズを入力するのは、構内交換機から外線発信するときだけにしてください。
それ以外のときにポーズを入力すると、正しく電話がかからないことがあります。
- ・ディスプレイには－（ハイフン）で表示されます。
- ・電話帳でハイフンを表示するためにポーズを入力すると、正しく電話がかからないことがありますので、おすすめできません。

親機の電話帳を修正する





- ①  電話帳 を押す
 - ②  で修正したい相手先を選ぶ
 - ③  を2回押す
 - ④  を押す
 - ⑤ 名前を修正して  を押す
 - ⑥ 「読み」を修正して  を押す
 - ⑦ 電話番号を修正して  を押す
 - ⑧ 誰あてコールでお知らせする名前を選んで  を押す
 - ⑨  を押す
- ・途中でやめるとき：
 - ・修正しない項目は、修正せずにそのまま  を押してください。

■ 親機の電話帳の内容を子機にも登録するときは
( 61ページ)

■ 音声電話帳を設定または解除するときは
( 59ページ)

■ 音声電話帳のアクセントを変更するときは
( 60ページ)

お知らせ

- 親機の電話帳には、あらかじめ [ 時報 117]、[ 天気予報 177]の2件の電話番号が登録されています。新しく登録できるのは98人分です。100人分登録したときはこの内容を消去してください。
- 「音声電話帳」( 59ページ) や「誰からコール」( 102～103ページ) は、親機の電話帳にのみ対応しています。子機の電話帳では動作しません。
- 親機の着信記録から電話番号を選び、電話帳に登録することができます ( 52ページ)。

子機の電話帳に登録する

親機と子機が電波の届く範囲になかったり、親機が使用中のときは、子機での登録を行うことができません。

1  を押す

2  で [電話帳] を選ぶ

3  を押す

4  で [電話帳登録] を選ぶ

5  を押す

6 **ダイヤルボタン**
で名前を入力する

名前	(漢)
友人	

(全角10文字／半角20文字まで)

○ 名前の入力を省略するとき
何も入力せずに **7**へ



・ 文字を入力するには (☎ 53～54、56ページ)
・ 名前を入力しないで登録すると、名前が表示される場所に電話番号が表示されます。

7  を押す

○ 名前の入力を省略しているときは **9**へ

8 「読み」を確認する

○ 正しいときは
そのまま  を押す

○ 間違っているときは
 で修正したい文字まで移動して、内線/消去  で消去、
ダイヤルボタンで修正したあと
 を押す

・ 「読み」は半角12文字まで入力できます。

9 **ダイヤルボタン**
で電話番号を
入力する
(24ケタまで)

友人
090xxxxxxxx

・ ナンバー・ディスプレイをご利用の方で、電話帳の名前表示 (☎ 99ページ) や着信鳴り分け (☎ 108ページ) をさせるときは、必ず市外局番から登録してください。

10  を押す











・ 途中でやめるときは 

子機のポーズについて

電話帳の登録時に電話番号の入力をするとき、 を押すと、約3秒間の待ち時間 (ポーズ) ができます。

・ ポーズを入力するのは、構内交換機から外線発信するときだけにしてください。
それ以外のときにポーズを入力すると、正しく電話がかからないことがあります。
・ ディスプレイには - (ハイフン) で表示されます。

子機の電話帳を修正する

- ① 子機を充電器から取る
 - ②  を押す
 - ③  を押し、修正したい相手の番号を選ぶ
 - ④  を押す
 - ⑤  で [電話帳変更] を選び、 を押す
 - ⑥ ダイヤルボタンで名前を修正して  を押す
 - ⑦ ダイヤルボタンで「読み」を修正して  を押す
 - ⑧ ダイヤルボタンで電話番号を修正して  を押す
- ・ 途中でやめるときは  を押してください。
・ 修正しない項目は、修正せずにそのまま  を押してください。

■ 子機の電話帳の内容を親機にも登録するときは (☎ 61～62ページ)

もくじ
ご使用の前に
電話・電話帳
留守番
便利な機能
ナンバー・ディスプレイ
こまったときは
ご参考に
さくせん

電話帳の登録／修正／消去

親機の再ダイヤルの記憶を電話帳に登録するときは

- ① 再ダイヤル を押す
- ② で登録したい番号を選び **決定** を押す
- ③ **3** を押す
- ④ ダイヤルボタンで名前を入力して **決定** を押す
(☎53～55ページ)
- ⑤ 読みを確認して **決定** を押す
- ⑥ 電話番号を確認して **決定** を押す
- ⑦ で「誰あてコール」で発声する名前を選び、**決定** を押す
- ⑧ 続けて電話帳に登録するときは手順②へ

親機の着信記録を電話帳に登録するときは

- ① を押す
- ② で登録したい番号を選び **決定** を押す
- ③ **3** を押す
- ④ ダイヤルボタンで名前を入力して **決定** を押す
(☎53～55ページ)
- ⑤ 読みを確認して **決定** を押す
- ⑥ 電話番号を確認して **決定** を押す
- ⑦ で「誰あてコール」で発声する名前を選び、**決定** を押す
- ⑧ 続けて登録するときは手順②へ

親機の電話帳を1件ずつ消去する

- ① を押す
- ② で消去したい相手先を選び **決定** を2回押す
- ③ **5** **2** を押す
・電話帳を消去すると「ワンタッチダイヤル」(☎63ページ)も消去されます。

■ 親機の電話帳をすべて消去するときは
(☎125ページ)

子機の再ダイヤルの記憶を電話帳に登録するときは

- ① 再ダイヤル を押す
- ② で登録したい番号を選び **メニュー/決定** を押す
- ③ で「電話帳へ登録」を選び **メニュー/決定** を押す
- ④ 名前を入力して **メニュー/決定** を押す
(☎53～54、56ページ)
- ⑤ 読みを確認して **メニュー/決定** を押す
- ⑥ 電話番号を確認して **メニュー/決定** を押す

子機の着信記録を電話帳に登録するときは

- ① を押す
- ② で登録したい番号を選び **メニュー/決定** を押す
- ③ で「電話帳へ登録」を選び **メニュー/決定** を押す

特番ダイヤル
電話帳へ登録
1件消去
- ④ 名前を入力して **メニュー/決定** を押す
- ⑤ 読みを確認して **メニュー/決定** を押す
- ⑥ 電話番号を確認して **メニュー/決定** を押す

子機の電話帳を1件ずつ消去する

- ① 子機を充電器から取る
- ② を押す
- ③ を押し、消去したい相手の番号を選ぶ
- ④ **メニュー/決定** を押す
- ⑤ で「1件消去」を選ぶ
- ⑥ **メニュー/決定** を2回押す

■ 子機の電話帳をすべて消去するときは
(☎125ページ)

文字を入力する

文字入力のしかた（親機）

入力モードを切り替えることによって、[漢/かな]／[か]／[英]／[数]／半[か]／半[英]／半[数]／[区点]の8種類が入力できます。

1 ○ 親機：文字切替 を押し、入力モードを選ぶ（押すごとに切り替え）

○ 子機：文字切替 を押し、入力モードを選ぶ（押すごとに切り替え）

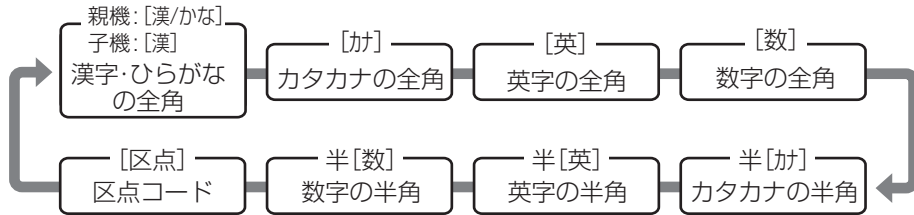

2 ダイヤルボタンで文字を入力する

（入力例）

<p>親機 [漢/かな]</p> <p>ゆ う じ ん 8や 1あ 3さ *ト 0わ (2回)(3回)(2回)(1回)(3回)</p> <p>ひらがなのまま入力 → 決定 を押す</p> <p>漢字に変換して入力 → ① 変換 を押す ② 「友人」が表示されたら 決定 を押す</p> <hr/> <p>[か] 半[か] ユ ウ ジ ン 8や 1あ 3さ *ト 0わ (2回)(3回)(2回)(1回)(3回)</p> <hr/> <p>[英] 半[英] S H O P 7ま 4た 6は 7ま (4回)(2回)(3回)(1回)</p> <hr/> <p>[数] 半[数] 1 2 3 1あ 2か 3さ</p> <p>区点コード4567の「翼」を入力するとき [区点] 4た 5な 6は 7ま → 「翼」が入力されます</p>	<p>子機 [漢]</p> <p>ゆ う じ ん 8や 1あ 3さ *ト 0わ (2回)(3回)(2回)(1回)(3回)</p> <p>ひらがなのまま入力 → Xニュー/決定 を押す</p> <p>漢字に変換して入力 → ① 変換 を押して選ぶ ② 「友人」が表示されたら Xニュー/決定 を押す</p> <hr/> <p>[か] 半[か] ユ ウ ジ ン 8や 1あ 3さ *ト 0わ (2回)(3回)(2回)(1回)(3回)</p> <hr/> <p>[英] 半[英] S H O P 7ま 4た 6は 7ま (4回)(2回)(3回)(1回)</p> <hr/> <p>[数] 半[数] 1 2 3 1あ 2か 3さ</p> <p>区点コード4567の「翼」を入力するとき [区点] 4た 5な 6は 7ま → 「翼」が入力されます</p>
---	---

・ ボタンを押すごとに文字が切り替わります（[数]では1ボタンにつき1文字）。

例：[か]モードの 1あ（親機） / 1あ（子機）の場合 $\overbrace{ア \rightarrow イ \rightarrow ウ \rightarrow エ \rightarrow オ \rightarrow ア \rightarrow イ \rightarrow ウ \rightarrow エ \rightarrow オ}$

・ 親機で文字を消すときは、内線/消去 保留 を押します（カーソルの1つ前を消去/カーソルが文字の上にあるときは、その文字を消去）。すべての文字を一度に消すことはできません。

子機で文字を消すときは、内線/消去 保留 を押します（カーソルの1つ前の文字を消去/カーソルが文字の上にあるときは、その文字を消去）。2秒以上、内線/消去 保留 を押し続けると、すべての文字が消去されます。

・ うまく漢字に変換できないときは、1文字ずつ入力したり、読みかたを変えて入力してください。

もくじ

ご使用の前に

電話・電話帳

留守番

便利な機能

ナンバー・ディスプレイ

こまったときは

ご参考に

さくせん



文字を入力する

■ 小さな文字を入力するときは

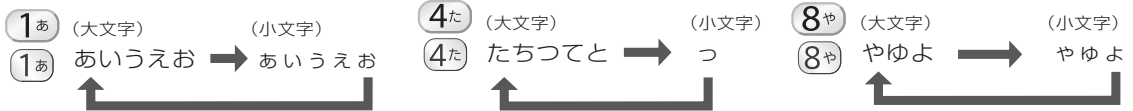
小文字のある「あ行」**1あ**(親機) / **1あ**(子機)、**4た**(親機) / **4た**(子機)、「や行」**8や**(親機) / **8や**(子機)の場合、大文字のあとに続けてボタンを押すと、小文字を入力することができます(文字入力一覧表 55～56ページ)。



■ 文字と文字の間を空けるには(苗字と名前の間を空けるときなど)

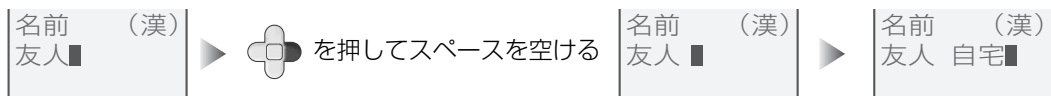

間を空ける1つ前の文字を入力したあとに  (親機) /  (子機) を押し、スペースを空けてから次の文字を入力してください。

(例)



- ・ **0お**(親機) / **0わ**(子機) をスペースが入力されるまで押して、間を空けることもできます。ただし、全角数字、半角数字や句点コードを入力しているときは、スペースを入れることはできません。また、それぞれの入力モードで、**0お**(親機) / **0わ**(子機) を押す回数が異なります。詳しくは、文字入力一覧表(55～56ページ)をご覧ください。

■ 同じボタンに割り当てられている文字を続けて入力するには(「イエ」など)

文字を入力したあと、 (親機) /  (子機) を押してカーソルを移動させてから、次の文字を入力します。

文字入力一覧表（親機）

入力モード 入力ボタン	全 角				半 角			区点 コード [区点]
	ひらがな [漢/かな]	カタカナ [か]	英 字 [英]	数字 [数]	カタカナ 半[か]	英字 半[英] ※ 1	数字 半[数]	
①あ	あいうえお あいうえお	アイウエオ アイウエオ	@ . / - _	1	アイウエ アイウエ	@ . / - _	1	※ 2
②か	かきくけこ	カキクケコ	ABC a b c	2	かきく カキク	ABC	2	
③さ	さしすせそ	サシスセソ	DEF d e f	3	サシス サシス	DEF	3	
④た	たちつてと っ	タチツテト ッ	GHI g h i	4	タチツ タチツ	GHI	4	
⑤な	なにぬねの	ナニヌネノ	JKL j k l	5	ナニヌ ナニヌ	JKL	5	
⑥は	はひふへほ	ハヒフヘホ	MNO m n o	6	ハヒフ ハヒフ	MNO	6	
⑦ま	まみむめも	マミムメモ	PQRS p q r s	7	マミム マミム	PQRS	7	
⑧や	やゆよ ゃゅょ	ヤユヨ ャュョ	TUV t u v	8	ヤユヨ ャュョ	TUV	8	
⑨ら	らりるれろ	ラリルレロ	WXYZ w x y z	9	ラリル ラリル	WXYZ	9	
0 [英]	わ を ん □ □ (スペース) □ □	ワ ヲ ン □ □ (スペース) □ □	□ : ! ? & □ □ □ □ □ □ (スペース)	0	ワ ヲ ン □ □ (スペース)	□ : ! ? & □ □ □ □ □ □ (スペース)	0	
* [濁]	濁点/半濁点 ※ 3		無効	*	濁点/ 半濁点 ※ 3	無効	*	無効
# [ハ]	無効			#	無効		#	無効
	カーソル左右移動							
	かな漢字変換/ カーソル上下 移動	カーソル上下移動						
決定	入力した 文字の決定	決定（次へ進む）						
内線/消去/保留	1文字消去							
文字切替 キャン	文字の種類の変更							

※ 1：半角英字のアルファベットは大文字のみです。

※ 2：区点コードについては126～127ページをご覧ください。

※ 3：濁点・半濁点を付けたい文字を入力したあとに押してください。「は」行の文字では、押すごとに濁点→半濁点→点なし→濁点…と切り替わります（半角力ナのみ、どの文字でも濁音、半濁音を使用できます）。

もくじ
ご使用の前に
電話・電話帳
留守番
便利な機能
ナンバー・ディスプレイ
ごまっただときは
ご参考に
さくじん

文字を入力する

文字入力一覧表（子機）

入力モード 入力ボタン	全 角				半 角			全 角
	ひらがな [漢] ※1	カタカナ [か]	英 字 [英]	数字 [数]	カタカナ 半[か]	英字 半[英] ※2	数字 半[数]	区点 コード [区点]
①あ	あいうえお あいうえお	アイウエオ アイウエオ	@ . / - _	1	アイウ アイウ	@ ./ - _	1	※3
②か	かきくけこ	カキクケコ	ABC a b c	2	かきく カキク	ABC	2	
③さ	さしすせそ	サシスセソ	DEF d e f	3	さしす サシス	DEF	3	
④た	たちつてと っ	タチツテト ッ	GHI g h i	4	たちつ タチツ	GHI	4	
⑤な	なにぬねの	ナニヌネノ	JKL j k l	5	なにぬ ナニヌ	JKL	5	
⑥は	はひふへほ	ハヒフヘホ	MNO m n o	6	はひふ ハヒフ	MNO	6	
⑦ま	まみむめも	マミムメモ	PQRS p q r s	7	まみむ マミム	PQRS	7	
⑧や	やゆよ やゆよ	ヤユヨ ヤユヨ	TUV t u v	8	やゆよ ヤユヨ	TUV	8	
⑨ら	らりるれろ	ラリルレロ	WXYZ w x y z	9	らりる ラリル	WXYZ	9	
⑩わ	わをん □ (スペース) □ □	ワヲン □ (スペース) □ □	□ □ ! ? & □ □ □ □ □ (スペース)	0	ワヲン □ (スペース)	□ □ □ □ & □ □ □ □ □ (スペース)	0	
✖	濁点/半濁点 ※4		無効	*	濁点/ 半濁点 ※4	無効	*	無効
#	無効			#	無効		#	無効
	カーソル 左右移動							
	カーソル上下移動							
	決定（次へ進む）							
内線/消去 (保留)	1文字消去（2秒以上押し続けると、すべての文字を消去）							
文字切替 (キャラ)	文字の種類の切り替え							

※1：子機が親機の電波の届く範囲にないと、子機の文字入力機能は使用できません。

※2：半角英字のアルファベットは大文字のみです。

※3：区点コードについては126～127ページをご覧ください。

※4：濁点・半濁点を付けたい文字を入力したあとに押ししてください。「は」行の文字では、押すごとに濁点→半濁点→点なし→濁点…と切り替わります（半角カナのみ、どの文字でも濁音、半濁音を使用できます）。

電話帳で電話をかける

よく使う相手先を電話帳に登録しておくで、かんたんな操作で電話をかけることができます。

●電話帳登録 親機 49ページ/子機 51ページ

親機の電話帳でかける

1 電話帳 を押す

2 電話をかけたい番号が出るまで

を押す

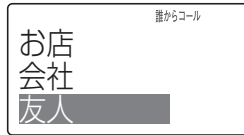

- ・液晶ディスプレイに、選んだ相手の方の名前が表示されます。また、選んだ相手の方の名前を、音声でお知らせします（音声電話帳 59ページ）。

3 受話器を取る

4 相手の方とお話する

- ・通話中は、ディスプレイにおよその通話時間を表示します。

5 通話が終わったら受話器を戻す





- ・途中でやめるときは  を押してください。

■ 音声電話帳を設定または解除するときは
(49ページ)











■ 音声電話帳のアクセントを変更するときは
(60ページ)

親機で名前の頭文字から検索して電話をかけるときは

ダイヤルボタンを使って、あ行、か行などの行単位で検索します。

- ①  電話帳 を押す
- ② ダイヤルボタンで相手の名前の行を入力する
(例：「友人」を探すときは )
(49~55ページ)
- ③ 目的の相手の番号が選ばれていないときは
 を押して選ぶ
- ④  を押す
- ⑤ 受話器を取る
- ⑥ 相手の方とお話する
- ⑦ 通話が終わったら受話器を戻す

親機の電話帳に184（非通知）や186（通知）を付けて電話をかけるときは（特番ダイヤル）

- ①  電話帳 を押す
- ② 相手先が出るまで  を押して  を2回押す
- ③  を押す
- ④ 特番ダイヤルを入力する（8ケタまで）
非通知でかけるときは   
通知してかけるときは   
を順に押す
- ⑤  を押す
- ⑥ 受話器を取る
- ⑦ 相手の方とお話する
- ⑧ 通話が終わったら受話器を戻す

もくじ

ご使用の前に

電話・電話帳

留守番

便利な機能

ナンバー・ディスプレイ

ごまっただときは

ご参考に

さくせん

電話帳で電話をかける

子機の電話帳でかける

1 子機を充電器から取る

2 を押す

3 電話をかけたい番号が出るまで、 を押す

(例)
友人
090xxxxxxxxx

4 を押す

5 相手の方とお話する

・通話中は、ディスプレイにおよその通話時間を表示します。







6 通話が終わったら を押す

7 充電器に戻す

・途中でやめるとき：





子機で25ケタ以上の番号をダイヤルするときは

電話帳には、電話番号を24ケタまでしか登録できません。25ケタ以上の電話番号のときは、番号を分けて登録しておけば続けて使えます（チェーンダイヤル機能）。

- ① 子機を充電器から取る
- ②  を押す
- ③ 相手の番号が出るまで  を押す
- ④  を押す
- ⑤ 電話が発信される前に、 を押す
- ⑥  で次の番号を選ぶ
- ⑦  を押す
- ⑧ 相手の方とお話する
- ⑨ 通話が終わったら  を押す
- ⑩ 充電器に戻す













子機で名前の頭文字から検索して電話をかけるときは

ダイヤルボタンを使って、あ行、か行などの行単位でおおまかに検索します。

- ① 子機を充電器から取る
- ②  を押す
- ③ ダイヤルボタンで相手の名前の行を入力する
(例：「友人」を探すときは )
(☎53～54、56ページ)
- ④ 目的の相手の番号が選ばれていないときは、 を押して選ぶ
- ⑤  を押す
- ⑥ 相手の方とお話する
- ⑦ 通話が終わったら  を押す
- ⑧ 充電器に戻す

子機の電話帳に184（非通知）や186（通知）を付けて電話をかけるときは（特番ダイヤル）

184や186などの番号を電話帳に登録した番号の前に入れてダイヤルします。

- ① 子機を充電器から取る
- ②  を押す
- ③  を押し、相手の番号を選ぶ
- ④  を押す
- ⑤  で [特番ダイヤル] を選び、 を押す
- ⑥ ダイヤルボタンで
非通知でかけるときは   
通知してかけるときは   
などの番号を順に押す（8ケタまで）
- ⑦  を押す
- ⑧ 相手の方とお話する
- ⑨ 通話が終わったら  を押す
- ⑩ 充電器に戻す

お知らせ



- 電話帳は、次の順に自動的に並べ換えられます。
数字（0～9）→英字（A～Z）→カナ（50音順）
- 親機で録音データ保存中のときは、子機で電話をかけることはできません。



親機の電話帳を音声でお知らせする（音声電話帳）

親機の電話帳を音声でお知らせする／お知らせしないを設定できます。電話帳に登録されている「読み」に従ってお知らせします。お買いあげ時は、お知らせする設定になっています。

1  を押す

2   と順に押す

3  音声でお知らせする設定にするときは、 を押す

 音声をお知らせしない設定にするときは、 を押す

・「音声電話帳」を [使用しない] に設定しても、「誰からコール」(※102～103ページ) は音声でお知らせします。

・途中でやめるとき： 

・1つ前の画面に戻るとき： 

名前のあとに「さん」を付けるには／「さん」をはずすには

親機の電話帳を新しく登録したり、子機から親機へ電話帳を転送したときは、お知らせする名前のあとに「さん」を付ける設定になっています。会社名や愛称などに「さん」を付けるとおかしく聞こえる場合は、登録されている名前ごとに「さん」を付ける／はずすの設定ができます。

①  電話帳 を押す

②  で変更したい名前を選ぶ

③  を2回押す

④  を押す（名前をお知らせします）

⑤ 文字切替  を押す

名前を「さん」なしでお知らせします。

文字切替  を押すごとに「さん」付け、「さん」なしが変更されます。

⑥ 停止  を押す

・途中でやめるとき： 

・あらかじめ登録されている [≫時報 117]、[≫天気予報 177] の2件には、「さん」を付ける設定にすることはできません。

電話帳で電話をかける

音声電話帳のアクセントの位置を変更する

登録した親機の電話帳の音声を聞いたとき、アクセントの位置によっては不自然に聞こえることがあります。

このときは、アクセントの位置を「姓」、「名」それぞれについて変更することができます。

- ① 電話帳 を押す
- ② 変更したい相手の方が出るまで を押す
- ③ **決定** を2回押す
- ④ **7** を押す（名前を音声でお知らせします）

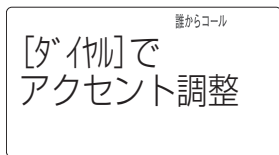

- ④ 「姓」のアクセントを変更するときは、名前を発声して3分以内に **1あ** ~ **9ら**、**0読** で調整する

アクセントを付けたい文字が左から数えて何文字目かを確認し、対応したダイヤルボタンを押してください（最大8文字目まで）。

例： ユ ウ ジ ン
 ↑ ↑ ↑ ↑
 1あ **2か** **3さ** **4た** ~ **8や**

- ⑤ 「名」のアクセントを変更するときは **#あ** を押し、**1あ** ~ **9ら**、**0読** で調整する

「姓」のアクセント変更に戻るときは **×** を押してください。

- ⑥ アクセントの変更が終わったら **決定** を押して **1あ** を押す

- ・途中でやめるとき： **停止** **再生**
- ・手順④、⑤で **9ら** を選ぶと、親機に登録されているアクセントに自動で設定されます。はじめは **9ら** に設定されています。
- ・**0読** は平坦なアクセントになります。
- ・電話帳の「読み」のスペースで区切られている部分までのアクセントを変更しますので、「読み」の「姓」と「名」の間にスペースを入れておいてください。

お知らせ

- 音声電話帳の音声は、音声合成システムで作ったものです。肉声と比べると発音やイントネーションが不自然なことがあります。
- 音声電話帳では、「読み」にアルファベット、数字、記号を使っていると、途中までしかお知らせできないことがあります。「親機の電話帳でかける」(P.57ページ)の手順1~2の操作をして確かめてください。
- 音声電話帳は、受話器を上げているときやオンフックダイヤルボタンを押したあとは動きません。
- 音声電話帳では、記号は次のように発声します。

* (スター)、 # (シャープ)、 . (テン)、
@ (アット)、 & (アンド)

次の記号は発声しません。

- スペース、,、:、/、!、?、()、[]

親機と子機、子機と子機の間で電話帳を転送する

親機で登録した電話帳を子機に、子機で登録した電話帳を親機に転送することができます。親機から子機へ転送すると、電話帳の内容（名前と電話番号）が子機に追加されます。また、子機から親機へ転送すると、電話帳の内容（名前と電話番号）が親機に追加されます。

親機の電話帳を子機に転送する

1 を押す

2 と順に
押す

誰からコール
1: 全件転送
2: 1件毎転送

3 ○すべて転送するとき
 を押して **6** へ

○1件ずつ転送するとき
 を押して **4** へ

4 転送したい
電話帳を
 で選ぶ

誰からコール
友人

・ 頭文字から検索することはできません。

5 を押す

誰からコール
1: 子機1へ転送
2: 子機2へ転送
3: 子機3へ転送

6 転送する子機の番号(~)
を押す

・ 途中でやめるときは:

・ 1つ前の画面に戻るとき:

[転送できないデータがあります 操作を続けますか?] と表示されたときは

親機に25ケタ以上の番号が登録されているときに表示されます。

を押すと、その相手の方以外のデータを転送します。

子機の電話帳をすべて転送する

子機から子機への電話帳の転送は、JD-710CWをお使いのとき、またはJD-710CLに子機を増設してお使いのときにご使用になれます。

① を押す

② で [電話帳] を選び、 を押す

③ で [電話帳全転送] を選び、 を押す

④ で親機、または他の子機から転送したい相手
を選ぶ

親機
子機2
子機3

⑤ を押す

・ 途中でやめるときは を押ししてください。

・ 子機の内線番号は、子機のディスプレイに表示している番号です。ただし、相手の子機が使用者名を登録 (☎91ページ) している場合は、その名前が表示されます。

・ 親機が使用中などのときは、「ピーピー」とエラー音が鳴って転送できません。

もくじ

ご使用の前に

電話・電話帳

留守番

便利な機能

ナンバー・ディスプレイ

こまったときは







ご参考に

さくぐん

親機と子機、子機と子機の間で電話帳を転送する

子機の電話帳を1件ずつ転送する

子機から子機への電話帳の転送は、JD-710CWをお使いのとき、またはJD-710CLに子機を増設してお使いのときにご使用になれます。

- ①  を押す
 - ②  で転送したい相手を選ぶ
 - ③  を押す
 - ④  で [1件転送] を選び、 を押す
- ワンタッチ登録
1件消去
1件転送
- ④  で親機、または他の子機から転送したい相手を選び  を押す

- ・途中でやめるときは  を押してください。
- ・親機が使用中などのときは、「ピーピー」とエラー音が鳴って転送できません。

お知らせ



- 親機から子機へ、半角13文字以上の読みで登録している相手先を転送すると、読みは12文字までしか転送できません。
- 子機で転送するときは、できるだけかわりに他の子機や電気製品などがない場所で行ってください。電波障害などで転送できないことがあります。また、電源コードを子機や充電器の近くに束ねて置くと、転送できないことがあります。
- 転送中は、子機に衝撃を与えないようにしてください。転送できないことがあります。
- 親機にあらかじめ登録されている、名前の先頭が「》」ではじまっている電話番号（天気予報、時報）は、転送動作は完了しますが、電話帳には登録されません。
- 転送中に電話がかかってくると、転送を中断し、電話の着信音が鳴ります。通話が終わったら、もう一度転送をやり直してください。
- 転送する件数と登録できる件数を確認して親機や子機の電話帳が100件を超えないようにしてください。100件を超えた電話帳の内容は転送されません。
- 名前と電話番号が同じデータをすでに登録されている場合は、転送動作は完了しますが、データは転送されません。
- 似た名前や読みを登録する場合は、先頭部分が違う文字になるよう登録することをおすすめします。
例) 「携帯電話 父」→「父 携帯電話」
「携帯電話 母」→「母 携帯電話」

ワンタッチダイヤルを使う



よく電話をかける相手の方を、ワンタッチダイヤル（3件まで）に登録しておく、かんたんな操作で電話をかけることができます。ワンタッチダイヤルに登録する電話番号は電話帳から選びます。あらかじめ相手の方を電話帳に登録（☎49、51ページ）しておいてください。

親機のワンタッチダイヤルに登録する

1  を押す

2   と順に
押す

誰からコール
1:ワンタッチダイヤル1
2:ワンタッチダイヤル2
3:ワンタッチダイヤル3

3  で登録したいワンタッチダイヤルを選び  を押す

4  を押す

5  で登録したい相手先を電話帳から選ぶ



6  を押す

・途中でやめるとき： 

親機のワンタッチダイヤルの登録を消去するには



①  を押す

②   と順に押す

③  で消去したいワンタッチダイヤルを選び  を押す

④  を2回押す

親機のワンタッチダイヤルで電話をかける

1 電話をかけたいワンタッチダイヤルを  、  、  から選んで押す

2 受話器を取る

3 通話が終わったら受話器を戻す

親機のワンタッチダイヤルの登録をすべて消去するには

①  を押す

②    と順に押す

もくじ

ご使用の前に

電話・電話帳

留守番

便利な機能

ナンバー・ディスプレイ











ごまったときは

ご参考に

さくじん





ワンタッチダイヤルを使う

子機のワンタッチダイヤルに登録する









- 1  を押す
- 2  で [電話帳] を選び  を押す
- 3  で [ワンタッチ登録] を選び  を押す
- 4  でワンタッチダイヤルを
 - [ワンタッチ 1]
 - [ワンタッチ 2]
 - [ワンタッチ 3]から選ぶ
- 5  を押す
- 6  で [登録] を選び  を押す
- 7  で登録したい相手先を電話帳から選ぶ
- 8  を押す

・途中でやめるとき： 





子機のワンタッチダイヤルで電話をかける

- 1 子機を充電器から取る
- 2 電話をかけたいワンタッチダイヤルを 、、 から選んで押す
- 3 通話が終わったら  を押す
- 4 子機を充電器に戻す

子機のワンタッチダイヤルの登録を消去するには

- ①  を押す
- ②  で [電話帳] を選び  を押す
- ③  で [ワンタッチ登録] を選び  を押す
- ④  で消去したいワンタッチダイヤルを、[ワンタッチ1]、[ワンタッチ2]、[ワンタッチ3] から選ぶ  を押す
- ⑤  で [消去] を選び  を2回押す

子機のワンタッチダイヤルの登録をすべて消去するには

- ①  を押す
- ②  で [全消去] を選び  を押す
- ③  で [ワンタッチ] を選び  を2回押す

お知らせ

- ワンタッチダイヤルに登録している電話帳の内容を変更・消去すると、ワンタッチダイヤルの内容も変更・消去されます。

留守に設定する／解除する

外出中に相手の方の用件を録音できます。

- ・用件の録音は1件につき、約30秒間（1分または2分に変更できます。「留守録音時間」☎88ページ）
- ・録音できる時間と件数は、すべての録音を合わせて最大約12分間または30件（通話録音などの他の録音も含みます）

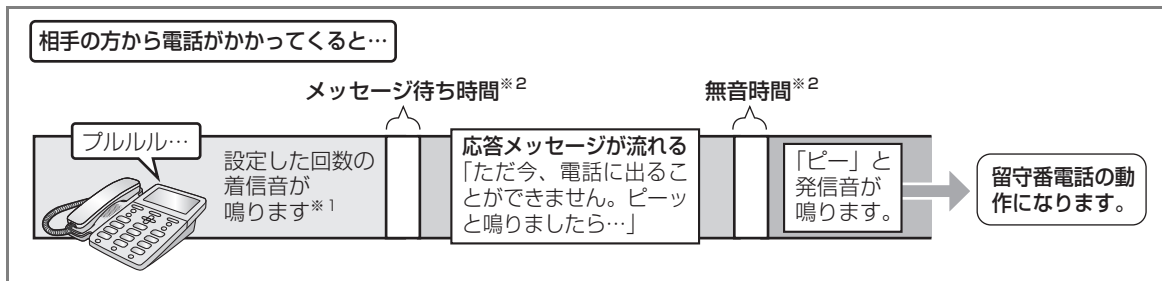

※1 着信音の回数は変更できます（☎下記「応答メッセージが流れるまでの着信音の回数を変えるときは（留守時応答回数）」）。お買い上げ時の回数は「4回」です。

※2 メッセージ待ち時間と無音時間は変更できます（☎88ページ）。お買い上げ時の設定は「4秒」です。ただし、無音時間を長くすると、応答メッセージが流れている間に相手が電話を切ったとき、件数としてカウントされにくくなります。

親機で留守に設定する

1 留守を押す

誰からコール
固定応答メッセージ

- ・固定応答メッセージが流れ、親機の留守が点灯し、子機のディスプレイには留守と表示されます。

応答メッセージが流れるまでの着信音の回数を変えるときは（留守時応答回数）

留守番電話に設定しているときに、応答メッセージが流れるまでの相手の方への応答回数を変更することができます（1回～25回まで）。最初は「4回」に設定されています。

- ① メニューを押す
- ② 3さ 2か 2か と順に押す
- ③ ダイヤルボタンまたはで留守回数（1回～25回）を入力する
- ④ 決定を押す

トールセーバーを設定するときは

[トールセーバー]に設定すると、外出先からリモート操作（☎72ページ）をするときに、新しい録音があるかないかを呼出回数で確認できます。

呼出音2回で着信

2回目の呼出音で応答メッセージが鳴ったら、新しい録音があります。そのままリモート操作を行ってください。

呼出音5回で着信

3回目以降、呼出音があると、新しい録音はありません。つながる前に電話を切れば、電話代が節約できます。

- ① メニューを押す
- ② 3さ 7ま 2か 2か と順に押す
- ③ 決定を押す

・トールセーバーを無効にするときは、メニュー 3さ 7ま 2か 1あ と順に押ししてください。

お知らせ

- 自動着信すると、相手の方に通話料金がかかります。

もくじ

ご使用前に

電話・電話帳

留守番

便利な機能

ナンバー・ディスプレイ

こまったときは

ご参考に

さくせん

留守に設定する／解除する

オマカセ留守回数を設定する

留守ボタンを押して留守録音に設定しなくても、設定した回数の着信音が鳴ると自動的に電話につながり、留守応答したあとと用件を録音します。

- ① を押す
 - ② と順に押す
 - ③ ダイヤルボタンまたは でオマカセ留守回数（1回～25回）を入力する
 - ④ を押す
- ・解除するときは手順②で と順に押してください。

固定応答メッセージを変更する

留守番電話設定中に、相手の方に流す応答メッセージを変更できます。最初は [固定メッセージ2] に設定されています。

- ① を押す
- ② と順に押す
- ③ を押して [固定メッセージ1] を選ぶ
または
 を押して [固定メッセージ2] を選ぶ
- ④ を押す

・途中でやめるとき：

・1つ前の画面に戻るとき：

固定応答メッセージについて

留守設定をしているときに、相手の方に流れる応答メッセージを [固定メッセージ1]、[固定メッセージ2]、[自作メッセージ] の3種類から選ぶことができます。

固定メッセージ1：

「ただ今、留守にしております。ピーッと鳴りましたらお名前とご用件をお話してください」

固定メッセージ2：

「ただ今、電話に出ることができません。ピーッと鳴りましたらお名前とご用件をお話してください」

自作メッセージ：

自分で録音したメッセージが流れます（録音するには ）。

- 固定メッセージ1は、留守のときにお使いいただけます。
- 固定メッセージ2は、在宅中に電話に出られないときや、留守だと知らせたくないときなどにお使いいただけます。最初は [固定メッセージ2] に設定されています。
- 自作メッセージは、オリジナルのメッセージを使いたいときにお使いいただけます。

用件の録音ができなくなったときは、リモート操作 () の暗証番号が登録されていないと応答しません。メッセージは以下のように変わります。自作メッセージを設定していても、録音ができないときは、固定メッセージが流れます。

「固定メッセージ1」に設定しているとき 「自作メッセージ」に設定しているとき※1

着信音が鳴り（25回）、
「ただ今、留守にしております。おそれいりますが後程おかけ直してください」（3回）

「固定メッセージ2」に設定しているとき 「自作メッセージ」に設定しているとき※2

着信音が鳴り（25回）、
「ただ今、電話に出ることができません。おそれいりますが後程おかけ直してください」（3回）

※1 自作メッセージを選ぶ前に、固定メッセージ1を選んでいたら

※2 自作メッセージを選ぶ前に、固定メッセージ2を選んでいたら

■ 留守設定中に相手の方の録音中の声を聞くときは
（「お声拝聴」 ）

親機で留守設定を解除する

1 留守設定時に

留守 を押す



○再生が最後まで終わると、自動的に再生が終了する → **2** へ

○再生を途中でやめるときは、

停止 再生 を押す

- ・留守設定中に録音があると、録音件数が表示され、留守ボタンが点滅します。留守を解除すると消灯します。
- ・親機で留守を解除すると、留守設定以後の録音内容を自動的に1回再生します（ない場合は再生しません）。
- ・再生中は「次の録音にとばす」「1つ前の録音に戻す」「早聞きをする」ことができます（P.71ページ）。
- ・録音内容を1件再生することにより、録音された日時を音声でお知らせします。

2 再生終了後に 右記の画面が 表示されます

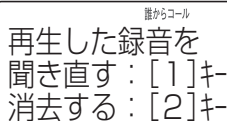

- ・聞き直したいときは **1** を押してください。（再生した録音内容をすべて聞き直せます）
- ・再生した録音をすべて消去するときは、**2** **決定** と順に押してください。
- ・終了するときは、**停止 再生** を押してください。

留守設定以後の再生について

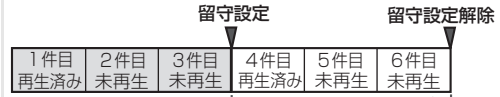

留守設定以後の録音を再生します。留守設定以後の録音がない場合は自動再生はしません。

子機で留守設定をする／解除する

① **メニュー 決定** を押す

② **留守** で [留守番電話] を選び **メニュー 決定** を押す

③ **留守** で [留守設定切替] を選び **メニュー 決定** を押す

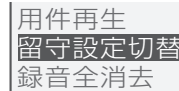

④ **留守** で [解除] または [設定] を選び **メニュー 決定** を押す

- ・途中でやめるときは **切** を押してください。
- ・子機で留守を解除すると、留守設定をしたあとに録音があっても再生しません（親機の留守ボタンの点滅も消えません）。

自分で応答メッセージを録音する

留守設定したときに流れる固定応答メッセージの代わりに、自分でメッセージを1種類録音できます（自作メッセージ）。自作メッセージを録音すると、自動的に固定応答メッセージが自作メッセージに変わります。

親機で自作メッセージを録音する

1 を押す

2 と順に押す

誰からコール
自作メッセージ録音
受話器を
お取りください

すでに録音されたメッセージがあるときは、メッセージの再生になります。新しく録音したいときは、メッセージを消去（ 右記）してから、あらためて操作してください。

3 受話器を取る

4 約5秒以内に

を押し、
受話器で
自作メッセージ
を録音する

誰からコール
自作メッセージ録音
[停止]で終了

5 録音が終わったら、 を押す

6 受話器を戻す

途中でやめるとき：

自作メッセージの内容を変えるときは

録音した内容を消してから、もう一度録音します。

自作メッセージの内容を聞くときは

※自作メッセージが録音されていないときは操作できません。

- 1 を押す
- 2 と順に押す
- 3 を押す

自作メッセージを消すときは

※自作メッセージが録音されていないときは操作できません。

- 1 を押す
- 2 と順に押す
- 3 を押す

お知らせ

- 自作メッセージは20秒以下にしてください。
- 画面に [メモリー一杯です] と表示されているときは録音できません。不要な録音を消去（ 71ページ）してください。

もくじ

ご使用の前に

電話・電話帳

留守番

便利な機能

ナンバー・ディスプレイ

ごまっただときは

ご参考に

さくぐん

録音されている内容を再生／消去する

録音されている内容（留守中に録音されたメッセージや「今から録音」、「戻って録音」、「メモ録音」）を再生するときの操作です。親機と子機のどちらでも再生できます。

親機で録音内容を再生する

1 停止 再生 を押す

録音再生画面
録音日時：6月29日 15:53
再生内容：1件目 再生
操作：[消去]で消去

- ・録音内容を再生するとき、留守設定にしていると、留守設定以後の録音から再生します（留守設定以後の録音がない場合は1件目から再生）。
- ・留守設定にしていなときは、未再生の録音以後から再生します（未再生の録音がない場合は1件目から再生）。
- ・録音内容は、約3秒以上再生すると再生済みになります。

2 ○再生が最後まで終わると、自動的に再生を終了する → 3へ

○再生を途中でやめるときは、

停止 再生 を押す

3 再生終了後に右記の画面が表示される

録音再生画面
再生した録音を聞き直す：[1]キー
消去する：[2]キー

- ・聞き直したいときは **1あ** を押してください。
- ・再生した録音を消去するときは、**2か** **決定** と順に押してください。
- ・終了するときは、停止 再生 を押してください。

再生中に電話がかかってきたら

着信すると、再生は自動的に止まります。そのまま電話に出ると、お話しすることができます。

子機で録音内容を再生する

1 メニュー/決定 を押す

2 方向キー で [留守番電話] を選び

メニュー/決定 を押す

3 方向キー で [用件再生] を選び **メニュー/決定** を押す

- ・録音内容を再生するとき、留守設定にしていると、留守設定以後の録音から再生します（留守設定以後の録音がない場合は1件目から再生）。
- ・留守設定にしていなときは、未再生の録音以後から再生します（未再生の録音がない場合は1件目から再生）。
- ・録音内容は、約3秒以上再生すると再生済みになります。

4 ○再生が最後まで終わると、自動的に再生を終了します。

○再生中の録音を1件消去したいときは **内線/消去 保留** **1あ** と順に押します。

○再生を途中でやめるときは **切** を押します。

再生中にできる操作について

操作	親機	子機
再生を途中でやめる	再生中に 停止再生	再生中に 切
再生中の録音を聞き直す	再生中に 5な	再生中に 5な
	・再生が約3秒以内のときに 5な または 5な を押すと、1つ前の録音に戻ります。	
次の録音にとばす	再生中に 6は	再生中に 6は
1つ前の録音に戻す	3秒以上再生したあと 5な を2回続けて押す	3秒以上再生したあと 5な を2回続けて押す
	・聞きたい録音まで戻すときは、5な または 5な を繰り返し押します (1回押すごとに1つ戻ります)。	
早聞きをする	再生中に 9ら	再生中に 9ら
	・押すたびに、再生の速さが「速い」→「もとの速さ」→「速い」…と切り替わります。	
再生中の録音を 1件消去するには	消したい録音を再生中に 内線/消去 保留 を2回続けて押す	消したい録音を再生中に 内線/消去 保留 1あ と順に押す

録音をすべて消去するには

親機：① メニュー を押す

② 3さ 1あ 2か または
8や 1あ 2か と順に押す

子機：① 決定 を押す

② で [留守番電話] を選び 決定 を押す

③ で [録音全消去] を選ぶ

用件再生 留守設定切替 録音全消去

④ 決定 を2回押す

お知らせ

- 不要な用件はなるべく消去してください。録音されている用件が多いと、メモリー容量が少なくなり、新しく録音ができなくなることがあります。

携帯電話へおトクにかける（携帯とくとくダイヤル機能）

携帯とくとくダイヤルとは、携帯電話へ電話をかけるときに通話料がおトクになるサービスです。携帯電話へ電話をかけるとき、番号の前に「事業者識別番号」（例：NTTコミュニケーションズ0033など）を付けてダイヤルすることにより、事業者が設定した通話料を選ぶことができます。通話料金、事業者識別番号、サービス内容については、サービスを実施している各通信事業者へ詳細をご確認ください。

NTT東日本・NTT西日本のひかり電話では、電話会社（通信事業者）を指定して電話をかけることができません。そのため、携帯とくとくダイヤルはご利用になれません。＜携帯とくとくダイヤル＞の設定を [利用しない] にしてください。

その他の電話会社（通信事業者）の光回線電話をご利用の場合も電話会社（通信事業者）を指定して電話をかけることができない場合がありますので、ご利用の各電話会社（通信事業者）にお問い合わせください。

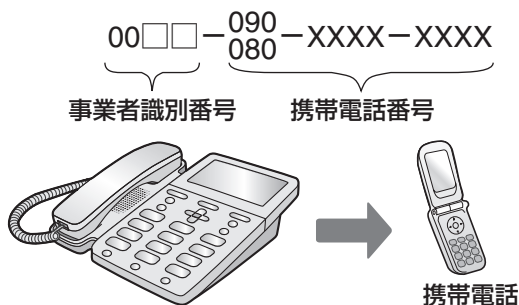

IP電話をご利用の方へ

IP電話（ひかり電話などを除く）をご利用の場合、携帯とくとくダイヤルをご利用になりたいときは、携帯電話に発信するときだけ、NTTなどの一般回線で発信する必要があります。携帯電話に発信するときだけ自動的に一般回線にするときは、「携帯とくとくダイヤルご利用時のIP電話利用」（☎89ページ）の設定を [あり] にしてください。

携帯とくとくダイヤル機能を設定する

1 **メニュー** を押す

2 **1あ** **3さ** **1あ** と順に押す

3 ○ [NTTコミュニケーションズ] を選ぶときは **1あ** を押す

○ [その他事業者] を選ぶときは **2か** を押し **4へ**

○ [利用しない] を選ぶときは **3さ** を押す

4 事業者識別番号を入力する（6ケタまで）

☎からコール
<事業者識別番号>
NO.=0033
[決定]で決定

5 **決定** を押す

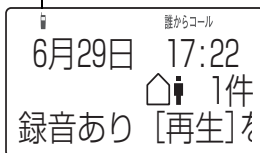

携帯とくとくダイヤル設定マークが表示されます。

・途中でやめるとき： **停止** **再生**

・1つ前の画面に戻るとき：

携帯とくとくダイヤルの設定を確認する

① **メニュー** を押す

② **1あ** **3さ** **4た** と順に押す

③ **停止** **再生** を押す

一時的に携帯とくとくダイヤル機能を利用しないときは

解除番号「0000」を発信の前にダイヤルすると、事業者識別番号は発信されません。

NTT東日本、NTT西日本のサービス提供エリア外から電話をかけたときや、事業者識別番号が正しく入力されていないときは、正しく電話がかかからないことがあります。

携帯とくとくダイヤルの対象番号を追加するときは（「携帯とくとくダイヤルで利用する携帯番号帯登録」）

携帯とくとくダイヤル機能の利用対象となる携帯電話の番号頭4ケタとしてあらかじめ登録されているのは「0801」から「0809」までの9件と、「0901」から「0909」までの9件の、合計18件です。この対象番号は追加して登録することができます（☎89ページ）。

- 📞お知らせ
- ひかり電話では、電話会社(通信事業者)を指定して電話をかけることができません。そのため、携帯とくとくダイヤルはご利用になれませんので、設定しないでください。
 - 通話料金、事業者識別番号、サービス内容については、サービスを実施している各通信事業者にお問い合わせください。
 - 通話先・通話時間や発信事業者の料金プラン等によっては、一部安くならない場合があります。
 - 携帯電話事業者の留守番電話サービスなど、一部ご利用いただけない番号があります。こんなときは「0000」をダイヤルしてからご利用ください。
 - 本サービスを利用した場合、携帯電話への通話料金は、利用した事業者から請求されます。
 - 本サービスは、マイラインの対象になりません。
 - 他のサービスと同時には、ご利用になれないことがあります。詳しくは、各通信事業者にお問い合わせください。

着信音や動作音を鳴らさないようにする（おやすみモード）

就寝中や電話が気になるときなど、着信音などを鳴らさないように設定ができます（おやすみモード）。

- ・毎日、あらかじめ設定した特定の時間帯に、おやすみモードにタイマー設定することもできます。
- ・特定の番号からの電話のみ、着信音を鳴らすことができるので、例えばお子様がひとりでお留守番されているときでも、安心して両親からの電話だけに出ることができる、といった使いかたができます（「着信させる番号を登録する（選んで着信番号）」[P.77](#)ページ）。

特定の番号からの電話のみ着信音を鳴らすためには、ナンバー・ディスプレイのご契約が必要です

おやすみモードに設定したときは

- ・親機・子機・ドアホンの着信音が鳴りません（内線の着信音は鳴ります）。
- ・「選んで着信」に登録した番号以外からの着信に留守応答します。
- ・キータッチ音は鳴りません。

手動で、おやすみモードに設定する

- 1 を [おやすみ開始に設定しました 着信制限されます] と表示されるまで約3秒以上押し続ける

・設定すると、ディスプレイに [おやすみ] と表示され、 が表示されます。

おやすみモードを解除する

- ① を [おやすみ解除に設定しました] と表示されるまで約3秒以上押し続ける

おやすみモードの設定内容を確認する

- ① を押す
- ② と順に押す

■ おやすみモードを設定すると

相手の方には…

留守応答メッセージ（固定メッセージ2）が流れます（[P.66](#)ページ）。留守録音を残すことができます。

本機では…

着信音や応答メッセージは流れません。

特定の時間だけ自動で、おやすみモードに設定する

毎日、特定の時間だけおやすみモードが働くように設定できます。日付や曜日の指定はできません。

- 1 を押す
- 2 と順に押す
- 3 ダイヤルボタンで開始時間を入力する（4ケタ、24時間制）
- 4 ダイヤルボタンで終了時間を入力する（4ケタ、24時間制）
- 5 を押す

・途中でやめるとき： 再生

・1つ前の画面に戻るとき： または 内線/消去/保留

・設定時間になると、ディスプレイに [おやすみ] と表示され、 が表示されます。

・開始時間と終了時間を同じ時刻に設定すると、24時間の設定になります。

■ おやすみモード中に留守番メッセージを録音したときは

が点滅します。おやすみモードを解除しても自動的に再生されませんので、 再生 を押して再生してください。

着信音や動作音を鳴らさないようにする（おやすみモード）

着信させる番号を登録する （選んで着信番号）

ナンバー・ディスプレイのご契約が必要です

電話番号を登録しておく、おやすみモードが設定されているときでも、登録した番号からの電話だけ着信音を鳴らすことができます。登録できる番号は、最大30件です。

1 を押す

2 と
順に押す

誰からコール
選んで着信番号
0件
(残り 30件)

3 を押す

・登録できる番号は、30件までです。

4 ○電話帳から登録するときは
 を押して5へ

○直接番号を入力して登録するときは
ダイヤルボタンで電話番号を
入力し6へ

- ・着信させる番号は、市外局番から登録してください。
- ・電話帳に登録している番号が21ケタ以上のときは、その番号を登録することはできません。
- ・電話帳に名前を登録していても、電話番号以外は登録されません。

5 で登録した
い相手を選ぶ

誰からコール
友人

6 を押す

7 ○続けて登録するときは3へ

○登録を終了するときは

を押す

・途中でやめるとき：

・1つ前の画面に戻るとき：

登録した番号を1件ずつ消去する

① を押す

② と順に押す

③ で消去したい番号を選ぶ

④ 内線/消去 を2回押す

⑤ ・続けて消去するときは③へ

・消去をやめるときは を押す

・途中でやめるとき：

・1つ前の画面に戻るとき：

登録した番号をすべて消去する

① を押す

② と順に押す

お知らせ

●タイマー設定時のおやすみモードの開始時間と終了時間は、前回に入力した時間が表示されます。お買いあげ時と、「手動で、おやすみモードに設定する」(P.76ページ)にしているときは、「00:00-00:00」と表示されます。

●「おやすみモードを解除する」の操作を行っても、タイマー設定は解除されません。ただし、「手動で、おやすみモードに設定する」の操作を行うと、タイマー設定は解除されます。再びタイマー設定で使いたいときは、時間を入力し直してください。

もくじ

ご使用の前に

電話・電話帳

留守番

便利な機能

ナンバー・ディスプレイ

こまったときは

ご参考に

やむを得ず

不在時の着信をお知らせする

留守中などにかかってきた電話※¹やドアホン着信※²をかたんに確認することができます。

※1：ナンバー・ディスプレイをご契約のときは、相手の方の名前や電話番号が表示されます（着信記録  106ページ）。

※2：本機をドアホンに接続しているときのみ、表示されます（ 93～95ページ）。



親機で着信記録を確認する

- 不在着信があると、ディスプレイに [着信がありました [着信記録] を押す] と表示される (着信通知)

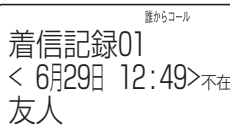

-  着信記録 を押す







-  着信記録 を押して、着信記録を表示すると、[着信がありました [着信記録] を押す] の表示が消えます。
- 停止  再生 を押すと、着信記録を表示せずに [着信がありました [着信記録] を押す] の表示だけを消すことができます。

-  で着信記録を確認する

- 確認が終わったら 停止  再生 を押す

途中でやめるとき： 停止  再生



着信通知を表示させないようにするには

- メニュー  を押す
- ①  あ  な  か と順に押す

着信記録のアイコンについて

表示されるアイコンは2種類です。

不在  : 応答できなかった電話やドアホン着信に表示されます。

 : お断り ( 109～110ページ) に設定している相手の方からの電話に表示されます。

- 親機の着信記録を消すときは ( 106ページ)

- 親機の着信記録を使って電話をかけるには (ナンバー・ディスプレイの契約が必要です) ( 106ページ)

- 親機の着信記録を電話帳に登録するには (ナンバー・ディスプレイの契約が必要です) ( 52ページ)

- 子機の着信記録について

子機では着信があったことをディスプレイに表示しませんが、着信記録は登録されます。確認したい場合は、子機の着信記録を確認してください ( 107ページ)。

お知らせ

- 着信記録は親機と子機、別々に記録しています。
- 電話に出られなかったり、電話を受ける前に相手が切った場合でも着信記録が表示されます。
- 親機では、[非通知お断り] [公衆電話お断り] [表示圏外お断り] [お断り番号] を設定している場合も、着信記録が表示されます。子機では表示されません。
- 親機では、ナンバー・ディスプレイを契約していないときでも、着信のあった日付・時刻を表示します。
- ダイヤルインサービスで子機専用の番号を作った場合、着信音が鳴るのは子機のみですが、着信記録は親機にも残ります。そのため、子機で電話に出られなかったときは、親機のディスプレイに [着信がありました [着信記録] を押す] と表示されます。

通話内容を録音する（今から録音）

通話中の内容を録音することができます。通話内容のメモの代わりに使ったり、迷惑電話の内容を録音して相手に聞かせたりすることができるので便利です。

・録音できる時間と件数は、すべての録音を合わせて最大約12分間または30件（留守録音などの他の録音も含まれます）

親機で「今から録音」する

- 1 通話中に
今から録音 を押す

通話録音中
[停止] で終了

- 2 録音が終わったら
停止 を押す

（メモリーがいっぱいになると自動的に終了します）

・日時と件数が自動的に録音されます（日時スタンプ機能）。

- 通話中に録音内容を再生するときは（☎81ページ）
- 通話が終わったあとで録音内容を再生するときは（☎70ページ）
- 録音内容を消去するときは（☎71ページ）

子機で「今から録音」する

- 1 通話中に を押す

・録音の操作音は鳴りませんので、相手の方には、録音を始めたことがわかりません。

- 2 で [今から録音] を選ぶ

戻って録音
今から録音
チャムでお断り

- 3 を押す

- 4 録音が終わったら を押す

（メモリーがいっぱいになると自動的に終了します）

・日時と件数が自動的に録音されます（日時スタンプ機能）。

親機で[録音データ保存中]、子機で[保存中]と表示されているときは

録音した内容を未再生録音として、メモリーに保存しています。表示中は親機の通話以外の操作はできません。保存が終了すると、続けて「今から録音」することができます。

お知らせ

- 内線通話（☎44～45ページ）やオンフック（☎38ページ）を使用しているときは、通話内容を録音することができません。
- 「戻って録音」（☎80ページ）したあと、その通話を続けるときは、「今から録音」はできません。
- 留守番電話の用件録音などがあると録音できる時間が少なくなります。
- 1件の録音時間が長いと録音できる時間が減り、30件録音できないこともあります。
- 子機で長時間録音した場合、子機の[保存中]が消えても、親機の保存が続いていることがあります。このとき、「今から録音」や保留ができなくなりますので、その場合は、しばらく待ってから操作し直してください。

もくじ

ご使用の前に

電話・電話帳

留守番

便利な機能

ナンバー・ディスプレイ

こまったときは

ご参考に

さくせん

通話内容をさかのぼって録音する（戻って録音）

「戻って録音」は、約1分/3分/12分前（変更可能）から「戻って録音」の操作をするまでの通話内容を、さかのぼって録音する機能です。お買い上げ時は [12分] に設定されています。しつこいセールスなどの迷惑電話に対して、録音した内容をそのまま相手に聞かせて撃退する、といった使いかたもできます。録音できる件数は1回の通話につき1件です。通話が終わったあとで再生することもできます。

親機で「戻って録音」をする

1 通話中に を押す

- ・ 録音の操作音は鳴りませんので、相手の方には録音をしたことがわかりません。

2 を押す

子機で「戻って録音」をする

1 通話中に を押す

2 で [戻って録音] を選ぶ

戻って録音
今から録音
チャムでお断り

3 を押す

- ・ 録音の操作音は鳴りませんので、相手の方には録音をしたことがわかりません。
- ・ 操作を途中で止めるときは：

■ 通話中に「戻って録音」を再生するときは（☎81ページ）

「戻って録音」の録音時間を変更するときは

①  を押す

②   と順に押す

③ [1分] にするときは  を、

[3分] にするときは  を、

[12分] にするときは  を押す

・ 途中でやめるとき： 

・ 1つ前の画面に戻るとき：

「戻って録音」の仕組みについて



本機では、常に通話内容を一時的に録音しています。「戻って録音」は、この一時的に録音された内容を使用します。

一時的に録音している内容は、通話が終わると自動的に消去されますが、「戻って録音」すると、通話終了後にあらためてメモリーに保存し直すので消えません。

「戻って録音」の内容を消すときは

通話中は「戻って録音」を消去することができません。通話を終了し、保存が終了したら再生して個別に消去してください。

親機：「戻って録音」を再生中に  を2回押す

子機：「戻って録音」を再生中に   と順に押す

通話内容を相手に聞かせて、自動的にお断りするときは

「録音でお断り」をお使いください（☎42～43ページ）。ただし、録音時間は15秒前からになります。また、通話内容は保存されません。

■ 通話終了後、「戻って録音」を再生するときは

通話が終わるとメモリーに保存され、未再生録音として保存されますので、親機または子機を使って再生してください（☎70ページ）。

お知らせ

- 内線通話（☎44～45ページ）やオンフック（☎38ページ）を使用しているときは、通話内容を録音することができません。
- 録音データ保存中は、親機の通話など一部の機能しか使用できません。

録音した内容を通話中に再生する

留守番電話の内容や通話録音した内容を通話中に再生することができます。

親機で通話中に再生する

1 通話中に
停止 再生 を押す

誰からコール
< 6月29日 20:23 >
1件目 再生
[消去]で消去

・途中でやめるとき： 停止 再生

子機で通話中に再生する

1 通話中に  を押す

2  で [録音再
生]を選ぶ

メッセージ お断り
録音でお断り
録音再生

3  を押す

- ・途中でやめるとき： 
- ・録音内容を再生するとき、未再生の録音以降から再生します（未再生の録音がない場合は1件目から再生）。

■ 再生中にできる操作について（☎71ページ）

通話中に録音を再生したときは

親機で再生したときは、こちらの声が相手に聞こえ、相手の声もこちらに聞こえます。

子機で再生したときや、親機、子機ともに「戻って録音」（☎80ページ）を再生したときは、こちらの声は相手に聞こえず、相手の声もこちらに聞こえません。

親機で通話中に「戻って録音」を再生する

1 通話中、「戻って録音」したあと、
停止 再生 を押す
（「ただ今の録音内容を再生します」という音声
が流れ、再生が開始されます）

・再生を途中でやめるとき： 停止 再生

子機で通話中に「戻って録音」を再生する

1 通話中、「戻って録音」したあと、
 を押す

2  で [録音再
生]を選ぶ

メッセージ お断り
録音でお断り
録音再生

3  を押す

（「ただ今の録音内容を再生します」という音声
が流れ、再生が開始されます）

・通話中に「戻って録音」を再生するとき、再生速度を変更することができません。

・再生を途中でやめるとき： 

もくじ

ご使用の前に

電話・電話帳

留守番

便利な機能

ナンバー・ディスプレイ

ごまっただときは

ご参考に

やってみよう

1つの電話回線で複数の番号を使う (モデムダイヤルインサービス)

モデムダイヤルインサービスやひかり電話の「追加番号」サービス (マイナンバー) を利用することで、1つの電話回線で2つ以上の電話番号を使うことができます。本機では、電話用として5番号まで設定することができます。親機と子機の番号を別にするすることができます。また、番号ごとに着信音を変えることもできます。

ひかり電話をご利用の方は「追加番号」サービス (マイナンバー) をご利用ください。

● 1つの電話回線ですので、同時に電話をかけたり受けたりすることはできません。

このサービスを利用するには、NTTとのご契約が必要です

相手側

相手が親機用番号に
電話をかけてくると・・・



こちら側

電話に出てお話し
ください。
着信音は番号ごとに
変えることができます。

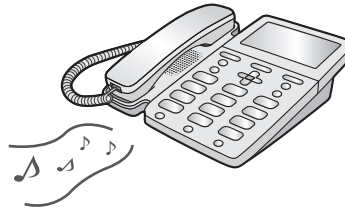

相手が子機用番号に
電話をかけてくると・・・



子機で電話に出て
お話しください。
着信音は番号ごとに
変えることができます。

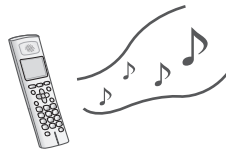

設定される番号について

親機と子機で電話番号を分ける場合は、最初の電話番号を親機に、追加された番号を子機に登録することをおすすめします。

親機用番号	最初の番号 (契約者回線番号)
子機用番号	追加された番号 (ダイヤルイン追加番号)
2台目以降の子機 番号	どちらでも可

お知らせ

- 「ダイヤルインサービス」には対応していません。「モデムダイヤルインサービス」を契約してください。
- 他の電話機などとブランチ式 (並列) 接続すると、正常に動作しなくなりますので、接続しないでください。
- モデムダイヤルイン機能や、ひかり電話の「追加番号」サービス (マイナンバー) を利用する場合は、お申し込みおよび月額使用料、工事費が必要となります。また、本機能を利用する場合、NTTの各種サービスがご利用になれない場合や、一部制約を受けますことがあります。接続する機器によっては、本機能を利用できない場合があります (詳しくは、お近くのNTTにお問い合わせください)。
- ホームテレホンや構内交換機をお使いの場合は、ご利用になれません。
- 他のサービスとの併用については、NTT窓口へご確認ください。
- ISDN回線のときは、TA (ターミナルアダプター) の設定が必要です。主番号に設定したアナログポートに接続してください。

1つの電話回線で複数の番号を使う（モデムダイヤルインサービス）

- [モデムダイヤルインサービスのご利用の手順]
- [ひかり電話「追加番号」サービス（マイナンバー）のご利用の手順]

サービスに関するお問い合わせ、
お申し込み先

NTT窓口

TEL：局番なしの

116（通話料金無料）

受付時間

NTT 東日本：午前9時～午後9時

NTT 西日本：午前9時～午後5時

土・日・祝も受付（年末・年始は除く）

1 NTTと契約する（有料）

上記NTT窓口にお申し込みください。

2 サービス開始の連絡を待つ

3 本機の設定をする（下記） 必ずサービスの開始後に行って ください

- 電話番号・受付時間などについては、変更になることがあります（2009.6）。
- ひかり電話「追加番号」サービス（マイナンバー）をご利用のときは、ひかり電話対応アダプター／ルーター側の設定も必要となります。詳しくはNTT 窓口へお問い合わせください。

モデムダイヤルインサービスを設定する

- ① **メニュー** を押す
- ② **1あ** **6は** **3さ** と順に押す
- ③ [使用する] を選ぶときは **1あ** を、
[使用しない] を選ぶときは **2か** を押す

・途中でやめるとき： **停止 再生**

・1つ前の画面に戻るとき： **戻る**

ダイヤルイン番号を登録する

必ずモデムダイヤルインサービスの設定を [使用する] に設定してください（☞左記）。

1 **メニュー** を押す

2 **1あ** **6は** **1あ** を押す

3 **ダイヤル** でTEL1～5
(電話番号) を選ぶ

ダイヤルコール
1: TEL1
2: TEL2
3: TEL3

4 **決定** を押す

5 登録したい
親機または子機
の組み合わせを

ダイヤル で選ぶ

ダイヤルコール
04: 子機 3
05: 子機 4
06: 親機, 子機 1~4

01	親機	07	子機 1~4
02	子機 1	08	親機, 子機 1
03	子機 2	09	親機, 子機 2
04	子機 3	10	親機, 子機 3
05	子機 4	11	親機, 子機 4
06	親機, 子機 1~4		

6 **決定** を押す

7 **ダイヤルボタン**
でダイヤルイン
番号を入力する
(20ケタまで)

ダイヤルコール
<番号登録>
NO.=03xxxxxxxxx
[決定] で決定

・ダイヤルイン番号は、市外局番から登録してください。

8 **決定** を押す

・途中でやめるとき： **停止 再生**

1つの電話回線で複数の番号を使う（モデムダイヤルインサービス）

設定内容を消去するには

- ① を押す
- ② **1あ** **6は** **2か** と順に押す
- ③ **1あ** ~ **5な** の消去したい番号を押す
- ④ **2か** を押す

設定した内容を表示するには

- ① を押す
- ② **1あ** **6は** **5な** と順に押す

親機のダイヤルイン鳴り分けの着信音を設定する

モデムダイヤルインサービスの番号登録で登録した番号に、それぞれの番号専用の着信音を設定します。ただし、「誰からコール」(☎ 102~103ページ)との併用はできません。ご使用になるときは、「誰からコール」の設定を「使用しない」に設定してください。

1 を押す

2 **1あ** **6は** **4た** を押す

3 で
TEL2~5を
選ぶ



・ [TEL1] に登録した番号の着信音は、親機に設定されている音です。変更したい場合は、親機の着信音を変更してください(☎ 31ページ)。

4 を押す



5 で着信音を
選ぶ



・ 設定できる着信音は、電話がかかってきたときに鳴る着信音と同じです(☎ 31ページ)。

・ 鳴り分け着信音を設定しないときは、**0** を押してください(設定が終了します)。

6 を押す

・ 途中でやめるとき： 停止

・ 1つ前の画面に戻るとき：

もくじ

ご使用の前に

電話・電話帳

留守番

便利な機能

ナンバー・ディスプレイ

こまったときは

ご参考に

やってみよう

1つの電話回線で複数の番号を使う（モデムダイヤルインサービス）

子機のダイヤルイン鳴り分けの着信音を設定する

ダイヤルイン鳴り分けは親機、子機それぞれ別に設定できます。子機では、[TEL2～5]の番号専用の着信音を設定することができます。ただし、「誰からコール」（☎102～103ページ）との併用はできません。ご使用になるときは、「誰からコール」の設定を[使用しない]に設定してください。

1  を押す

2  で [着信鳴り分け] を選ぶ

3  を押す

4  で [ダイヤルイン] を選ぶ

公衆電話
表示圏外
ダイヤルイン

5  を押す

6  で着信音を設定する電話番号から選ぶ

- [TEL2鳴り分け]
- [TEL3鳴り分け]
- [TEL4鳴り分け]
- [TEL5鳴り分け]

・ [TEL1] に登録した番号の着信音は、子機に設定されている音です。変更したい場合は、子機の着信音を変更してください（☎33ページ）。

7  を押す

8  で着信音を選ぶ

- ・ 設定できる着信音は、電話がかかってくる時に鳴る着信音と同じです（☎33ページ）。
- ・ 鳴り分けを解除するときは、 で [解除] を選んでください（「ピピッ」と鳴ります）。

9  を押す

- ・ 途中でやめるとき： 

お知らせ

- TEL1～5に登録したダイヤルイン番号に電話がかかってくると、その番号を設定した親機または子機以外では電話に出ることはできません。
- ナンバー・ディスプレイ（☎99ページ）を契約しているときに、電話帳鳴り分け、非通知鳴り分け、公衆電話鳴り分け、表示圏外鳴り分け（☎108ページ）を設定した場合、それらの鳴り分けが優先されます。
- 親機と子機などで内線通話中に、別の子機に設定されているダイヤルイン番号へ着信があった場合、内線通話中の親機と子機の着信音が鳴り、登録した子機からは着信音は鳴りません。登録した子機に着信音を鳴らしたいときは、内線通話を終了してください。
- TEL1～5に着信させる子機を設定するときは、付属の子機または増設登録している子機を設定してください。増設登録していない子機を設定しても、着信音は鳴りません。

子機を増やす

●●● 増設する子機について ●●●

- 増設できる子機の台数：付属の子機と合わせて 4台まで
JD-710CLはあと3台まで、JD-710CWはあと2台まで増設できます。
- 増設できる機種：JD-KS28、JD-KS25、JD-KS21、JD-KS17、JD-KS15、JD-KS11
(☎128ページ)。
※他の子機は増設できませんのでご注意ください。(2009年7月現在)
- 子機を増設する方法は、増設子機に付属している「子機増設登録操作説明書」をご覧ください。
- 増設登録中は、電話を受けることを含むすべての操作を行うことができません。

●JD-710CL/JD-710CWに増設した場合の機能比較

機種名		JD-KS28 (付属の子機 と同等) ^{※1}	JD-KS25	JD-KS21	JD-KS17	JD-KS15	JD-KS11	
機能名	付属の子機							
電話機能	電話帳機能	○ (100人 ×1番号)	○ (100人 ×1番号)	○ (100人 ×2番号)	○ (100人 ×2番号)	○ (100人 ×1番号)	○ (100人 ×1番号)	○ (100人 ×1番号)
	液晶表示	漢字表示	漢字表示	漢字表示	漢字表示	カナ表示	カナ表示	カナ表示
	電話帳転送 (親機⇄子機)	○	○	○	○	○	○	○
	再ダイヤル	○ (10件)	○ (10件)	○ (10件)	○ (10件)	○ (10件)	○ (10件)	○ (10件)
	子機間通話	○	○	○	○	○	○	○
	電波サポート 機能	子機で 設定	子機で 設定	子機で 設定	子機で 設定	子機で 設定	子機で 設定	常に 設定 ^{※2}
ナンバーディスプレイ機能	番号・名前表示	○	○	○	○	○	○	○
	着信記録	○	○	○	○	○	○	○
	着信鳴り分け	○	○	○	○	○	○	○
	キャッチホン・ ディスプレイ	○	○	○	○	○	○	○
	ネーム・ ディスプレイ	○	○	○	○	×	×	×
設定	液晶バック ライト	○	○	○	○	○	○	○
	ダイヤル ライト	○	○	×	×	×	×	×
	受話音量切替	5段階	5段階	特大・大・ 標準・小	特大・大・ 標準・小	特大・大・ 標準・小	特大・大・ 標準・小	特大・大・ 標準・小
	時計転送機能	○	○	○	○	○	○	× ^{※3}

※1：JD-KS28は、2009年8月発売予定です。

※2：JD-KS11を増設すると、電波サポートが常に設定されます。このため、連続通話時間は約4時間になります。

※3：JD-KS11を増設してお使いの場合は、JD-KS11の時計設定で時刻の設定をするか、本体の時計バックアップを [使用しない] に設定してお使いください。

もくじ

ご使用の前に

電話・電話帳

留守番

便利な機能

ナンバー・ディスプレイ

こまったときは

ご参考に

よくいん

親機をもっと便利に使う

使用状況に応じて、次の項目を親機で設定することができます。

キーロック

本機のボタンを効かないようにして、電話を受ける以外の操作をできないようにすることができます。本機のお手入れ中や、お子様がお手を触れたときなどによる誤動作を防止できます。

キーロックを設定する

- ① 待受画面で **#a** を [キーロックを設定しました] と表示されるまで押し続ける (3秒以上)
 - ・キーロックを解除するまで、電話を受ける以外の操作はできません。
 - ・キーロック中はディスプレイに [[キーロック中]] と表示されます。
 - ・キーロックは親機、子機それぞれで設定します。親機でキーロックを設定しても、子機の操作はロックできません。

キーロックを解除する

- ① ディスプレイに [[キーロック中]] と表示されているときに、**#a** を [キーロックを解除しました] と表示されるまで押し続ける (3秒以上)

メッセージ待ち時間

留守番電話などの応答メッセージが流れるまでの時間の設定ができます。お買いあげ時の設定は [4 秒] です。

- ① **メニュー** を押す
- ② **3** **8** と順に押す
- ③ [1 秒] を選ぶときは **1あ** を押す
[2 秒] を選ぶときは **2か** を押す
[4 秒] を選ぶときは **3さ** を押す
[8 秒] を選ぶときは **4た** を押す

無音時間設定

応答メッセージが終わってから、「ピー」という録音開始音が流れるまでの時間の設定ができます。お買いあげ時の設定は [4 秒] です。

- ① **メニュー** を押す
- ② **3** **9** と順に押す
- ③ [1 秒] を選ぶときは **1あ** を押す
[2 秒] を選ぶときは **2か** を押す
[4 秒] を選ぶときは **3さ** を押す
[8 秒] を選ぶときは **4た** を押す

お声拝聴

留守番電話の応答メッセージと、相手の方の録音中の声をスピーカーから出力する機能の設定ができます。お買いあげ時の設定は [あり] です。

- ① **メニュー** を押す
- ② **3** **0** と順に押す
- ③ [あり] を選ぶときは **1あ** を押す
[なし] を選ぶときは **2か** を押す

留守録音時間

留守録音の録音時間を設定することができます。お買いあげ時の設定は [30 秒] です。

- ① **メニュー** を押す
- ② **3** **4** と順に押す
- ③ [30 秒] を選ぶときは **1あ** を押す
[1 分] を選ぶときは **2か** を押す
[2 分] を選ぶときは **3さ** を押す

・途中でやめるとき： **停止再生**

・1つ前の画面に戻るとき： 

携帯とくたくダイヤルご利用時のIP電話利用

IP電話をご利用の方が携帯とくたくダイヤルをご利用になるには、携帯電話に発信するときだけ、自動的にNTTなどの一般回線で発信するための設定が必要です（通常の発信はIP電話を利用して行われます）。IP電話機能を解除して、一般回線を選択するのに必要な番号（IP電話解除番号）を登録できます。お買いあげ時の設定は [なし] です。IP電話をご利用でない方は、この設定を [あり] にしないでください。

- ① を押す
- ② と順に押す
- ③ [あり] を選ぶときは を押し、④へ
[なし] を選ぶときは を押す
- ④ 番号を入力する（6ケタまで）（例：「0000」など）
- ⑤ を押す

携帯とくたくダイヤル機能の現在の設定表示

携帯とくたくダイヤル機能の利用設定および、IP電話の利用設定を確認することができます。

- ① を押す
- ② と順に押す
- ③ 設定の内容を確認する
- ④ を押す

・途中でやめるとき：

・1つ前の画面に戻るとき：

携帯とくたくダイヤルで利用する携帯番号帯登録

携帯とくたくダイヤル機能の利用対象となる携帯電話番号の頭4ケタとして、あらかじめ登録されている番号は、「0801」から「0809」までの9件と、「0901」から「0909」までの9件の、合計18件です。この対象番号は追加で登録したり、消去することができます。番号を追加するときは、新しく登録してください。番号は30件まで登録できます。

- ① を押す
- ② と順に押す

登録するときは

- ③ を押す
- ④ 番号を入力する（4ケタ）
- ⑤ を押す
- ⑥ ・続けて登録するときは手順③へ
・登録をやめるときは を押す

消去するときは

- ③ で番号を選ぶ
- ④ を2回押す
- ⑤ ・続けて消去するときは手順③へ
・消去をやめるときは を押す

キャッチホン切替時間

キャッチ/文字切替ボタンを押したときに回線を開放する時間を設定できます。

交換機の種類などによっては、キャッチ/文字切替ボタンを押したときに電話が切れてしまうことがあります。こんなときは、キャッチホン切替時間を短く設定します。お買いあげ時の設定は [0.8秒] です。

- ① を押す
- ② と順に押す
- ③ [0.4秒] を選ぶときは を押す
[0.6秒] を選ぶときは を押す
[0.8秒] を選ぶときは を押す

もくじ

ご使用の前に

電話・電話帳

留守番

便利な機能

ナンバー・ディスプレイ

こまったときは







ご参考に

よくかん

親機をもっと便利に使う





液晶点灯時間

親機の操作が終了してから、ディスプレイが消灯するまでの時間を設定できます。
お買いあげ時の設定は [1 分] です。

- ①  を押す
- ②   と順に押す
- ③ [3 分] を選ぶときは  を押す
[1 分] を選ぶときは  を押す
[30 秒] を選ぶときは  を押す





ダイヤルライト

親機のダイヤルボタンを点灯する／しないの設定ができます。
お買いあげ時の設定は [使用する] です。

- ①  を押す
- ②   と順に押す
- ③ [使用する] を選ぶときは  を押す
[使用しない] を選ぶときは  を押す





デカ文字着信

電話がかかってきたときに、親機のディスプレイに表示される文字を大きくすることができます。
お買いあげ時は、大きく表示する設定になっています。

- ①  を押す
- ②   と順に押す
- ③ 大きく表示するときは  を押す
通常の大きさで表示するときは  を押す

キータッチ音







親機のボタンを押したときに鳴る、「ピッ」という音（キータッチトーン）の有無を設定できます。
お買いあげ時の設定は [あり] です。

- ①  を押す
- ②   と順に押す
- ③ [あり] を選ぶときは  を押す
[なし] を選ぶときは  を押す

回避チャンネル設定

他の電化製品（無線LANなど）の電波干渉などによって、通話に雑音が入るときは、設定を変更すると改善されることがあります。







他の電化製品（無線LANなど）が使用しているチャンネルを設定してください。設定したチャンネルを回避します。
お買いあげ時の設定は [チャンネル6] です。

- ①  を押す
- ②   と順に押す
- ③ [チャンネル1] を選ぶときは  を押す
[チャンネル6] を選ぶときは  を押す
[チャンネル11] を選ぶときは  を押す

・無線LANを使用している場合、無線LANが使用しているチャンネルを回避することで、通話品質が改善されることがあります。

デモ起動

商品紹介用のデモの表示条件を設定できます。

- ①  を押す
- ②   と順に押す
- ③ [しない] を選ぶときは  を押す
[する（回線連動）] を選ぶときは  を押す
[する（常に実行）] を選ぶときは  を押す

・途中でやめるとき： 

・1つ前の画面に戻るとき： 

子機をもっと便利に使う

クイック通話

子機を充電器から取り上げるだけで電話を受けられる機能の設定ができます。
お買いあげ時の設定は「解除」です。

- ① を押す
 - ② で [システム設定] を選び を押す
 - ③ で [クイック通話] を選び を押す
- | |
|---------------|
| 日時登録 |
| キータッチ音出力 |
| クイック通話 |
- ④ で [解除] または [設定] を選び を押す

キータッチ音出力

子機のボタンを押したときに鳴る、「ピッ」という音（キータッチトーン）の有無を設定できます。
お買いあげ時の設定は「設定」です。

- ① を押す
- ② で [システム設定] を選び を押す
- ③ で [キータッチ音出力] を選び を押す
- ④ で [解除] または [設定] を選び を押す

電波サポート

子機の電波状況が悪くて雑音が入るときに設定すると改善される場合があります。

ただし、連続通話時間が約6時間から以下になります。

- [自動] : 約4～6時間
- [解除] : 約6時間
- [設定] : 約4時間

お買いあげ時の設定は「自動」（電波状況が悪いときに自動的に電波サポートを行う設定）です。

- ① を押す
- ② で [システム設定] を選び を押す
- ③ で [電波サポート] を選び を押す
- ④ で [自動]、[解除] または [設定] を選び を押す

使う人の名前を子機に登録する （使用者表示）

子機に使う人の名前を登録することができます。
登録した名前は、待受時にディスプレイに表示されます。

- ① を押す
 - ② で [システム設定] を選び を押す
 - ③ で [使用者表示] を選び を押す
- | |
|--------------|
| キータッチ音出力 |
| クイック通話 |
| 使用者表示 |

- ④ **ダイヤルボタン** で名前を入力する（全角5文字／半角10文字まで）
文字を入力するには、53～54、56ページをご覧ください。

- ⑤ を押す

・子機に登録した名前を消去するときは、④で入力した文字を ですべて消してから、 を押してください。

液晶濃度調整

液晶画面の表示の濃さをお好みに合わせて16段階に調整できます。

- ① を押す
- ② で [システム設定] を選び を押す
- ③ で [液晶濃度調整] を選び を押す
- ④ で調整して を押す

・途中でやめるとき：

もくじ

ご使用の前に

電話・電話帳

留守番

便利な機能

ナンバー・ディスプレイ

こまったときは

ご参考に







さくさん

子機をもっと便利に使う

ダイヤルライト点灯

ダイヤルライトを点灯する／消灯するの設定ができません。

お買いあげ時の設定は [設定] です。

- ①  を押す
- ②  で [システム設定] を選び  を押す
- ③  で [ダイヤルライト点灯] を選び  を押す
- ④  で [解除] または [設定] を選び  を押す

キーロック

子機のボタンを効かないようにして、電話を受ける以外の操作をできないようにすることができます。

子機のお手入れ中や、お子様がお手を触れたときなどによる誤動作を防止できます。

キーロックを設定する

- ① 待受画面で  を [キーロック 設定しました] と表示されるまで押し続ける (3秒以上)

- ・キーロックを解除するまで、電話を受ける以外の操作はできません。
- ・キーロックは親機、子機それぞれで設定します。子機でキーロックを設定しても、親機や他の子機の操作はロックできません。

キーロックを解除する

- ① キーロックを設定しているときに  を [キーロック 解除しました] と表示されるまで押し続ける (3秒以上)

- ・途中でやめるとき : 

ドアホンをつなぐ

ドアホンのつなぎかた

(ドアホン接続例)

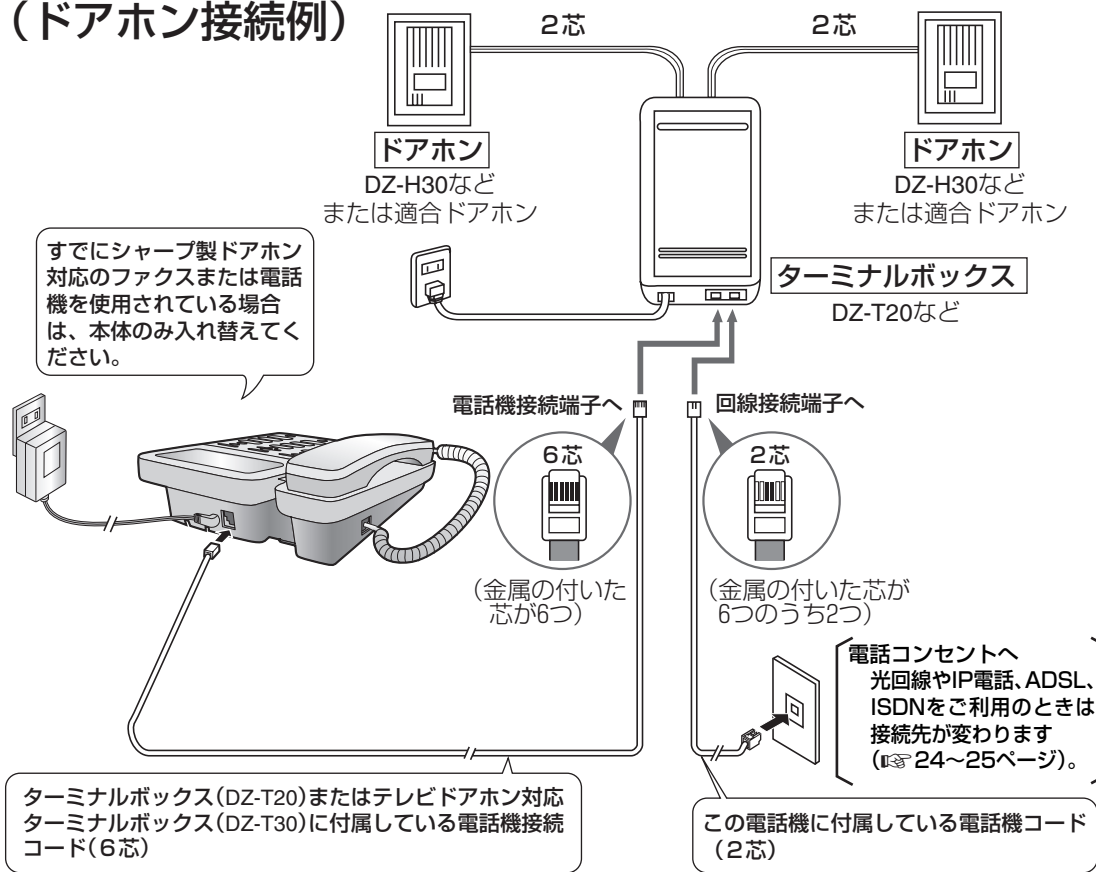

■ ADSLやISDN、IP電話や光回線をご利用のときは (☞ 24~25ページ)

■ DZ-T20またはDZ-T30と接続できるドアホン

現在、ターミナルボックス DZ-T20 または DZ-T30 (テレビドアホン用) をご利用の方は、下記のドアホンと接続が可能です。

メーカー名	適合するドアホン (室外機の機種名) 2009年7月現在
シャープ	DZ-H20 DZ-H21 DZ-H22 DZ-H23
アイホン	IE-DA IE-DC IE-NC IE-RA IE-TAS IE-JA IE-CA IF-DAW IE-NXS IE-NXBA IE-NXM IE-NXY IE-NXC IF-DA
岩通	ドアホンN
NTT	E-104DH E-ドアホンS E-ドアホンD E-ドアホンPL E-VXドアホン
パイオニア	TF-DR2
パナソニック	EJ-502 EJ-501W EJ-102 EJ-503F EJ-503A EJ-106A EJ-106S EJ-1021B VF-521 VF-522 VF-523U VF-523D VL-568 VL-568G VL-568U VL-568K VL-568KA VL-568D VL-568R VL-568S VL-568KAP VL-568GL VL-568UL VL-569 VL-580D VL-582A VL-584D VL-585D VL-586P VL-587P VL-592 VL-593 VL-594A
富士通	FC-201A FC-201B FC-201C FC-201D

※チャイム (室外と室内とで会話できないもの) は適合しません。

カメラ付ドアホンのつなぎかた

テレビドアホンユニットは、DZ-MH70, DZ-MH50, DZ-MH30が接続できます。
 テレビドアホンユニットを取り付けるときは、必ずテレビドアホン対応ターミナルボックス (DZ-T30) を
 お使いください。

(カメラ付きのドアホンの接続例)

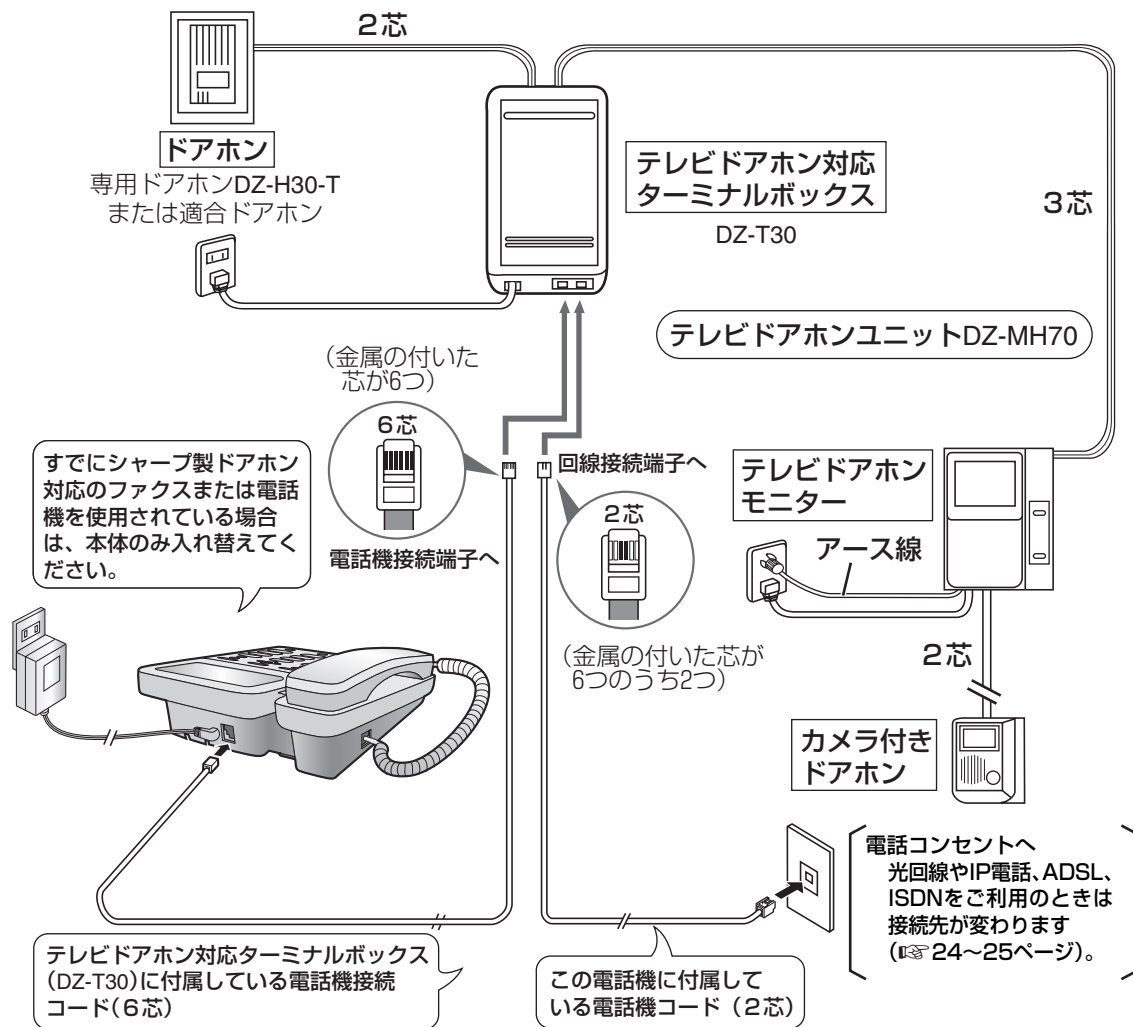

- ・ カラーカメラドアホン (DZ-TH10) は使用できません。
- ・ カメラ付ドアホンでの映像は、親機の画面には映りません。テレビドアホンモニターで確認します。

■ 光回線やIP電話、ADSL、ISDNをご利用のときは (☎ 24~25ページ)

もくじ

ご使用の前に

電話・電話帳

留守番

便利な機能

ナンバー・ディスプレイ

こまったときは

ご参考に

さくしん

ドアホンと話す（ドアホン通話）

親機、子機のどちらでも、ドアホンを押された方とお話することができます。ドアホンから呼び出しがあると、親機の着信記録（☎ 106ページ）に [ドアホン1] または [ドアホン2] と記録されます。

ドアホンの呼出音について

ドアホン1とドアホン2からの呼出音は鳴り方が違います。

親機	ドアホン1	ピン ポン
	ドアホン2	ピン ポン ピン ポン
子機	ドアホン1	ピロピロピロピロ ピロピロピロピロ
	ドアホン2	ピロロロ ピロロロ

親機でドアホンと話す

- 1 呼出音が鳴ったら受話器を取る
- 2 通話が終わったら受話器を戻す

呼出音が鳴ったあと、10秒以内に出ないと

10秒後に、もう一度ドアホンの呼出音が鳴ります。そのままにしておくと、10秒後にドアホンは切れます。ドアホンが切れると、親機のディスプレイに [着信がありました] と表示されます（☎ 78ページ）。

親機でドアホン通話中に電話がかかってくる

ドアホン通話をやめて電話に出ることができます。

- ① 電話の着信音が聞こえたら、受話器を戻す
ドアホン通話は切れます。
- ② 受話器を取り上げる

親機でドアホン通話中にもう一台のドアホンから呼び出しがあると

ドアホン通話中の通話をやめて、もう一台のドアホンとの通話ができます。

- ① ドアホンの呼出音が「ピンポン」と聞こえたときは **1あ** を、「ピンポン ピンポン」と聞こえたときは **2か** を押す
- ② **1あ** または **2か**（または 文字切替 **キャッチ**）を押すごとに、2台のドアホンと交互に通話できます。

親機で通話中にドアホンから呼び出しがあると

電話を保留にしてドアホンとの通話ができます。

- ① ドアホンの呼出音が聞こえたら、20秒以内に
内線/消去 **保留** を押す
電話の相手の方には保留メロディが流れ、ドアホン通話になります。
- ② 電話に戻るときは、もう一度 内線/消去 **保留** を押す
ドアホン通話は切れます。

親機で内線通話中にドアホンから呼び出しがあると

内線通話をやめてドアホンとの通話ができます。

- ① ドアホンの呼出音が聞こえたら、20秒以内に受話器を戻す
内線通話は切れます。
- ② 受話器を取り上げる

■ 着信記録の見かた（☎ 106～107ページ）

子機でドアホンと話す

1 呼出音が鳴ったら  を押す

2 通話が終わったら  を押す

子機でドアホン通話中に電話がかかってくると

ドアホン通話をやめて電話に出ることができます。

① 「ピピ」と聞こえたら、 を押す

ドアホン通話は切れます。



②  を押す

子機でドアホン通話中にもう一台のドアホンから呼び出しがあると

ドアホン通話中の通話をやめて、もう一台のドアホンとの通話ができます。

① ドアホンの呼出音が「ピロピロピロピロ」と聞こえたときは  を、

「ピロリロピロリロ」と聞こえたときは  を押す

②  または  （または  ）を押すごとに、2台のドアホンと交互に通話できます。

呼出音が鳴ったあと、10秒以内に出ないと

10秒後に、もう一度ドアホンの呼出音が鳴ります。そのままにしておくと、10秒後にドアホンは切れます。

子機で通話中にドアホンから呼び出しがあると

電話を保留にしてドアホンとの通話ができます。

① ドアホンの呼出音が聞こえたら、20秒以内に

内線/消去
 を押す

電話の相手の方には保留メロディが流れ、ドアホン通話になります。

② 電話に戻るときは、内線/消去
 を2回押す
ドアホン通話は切れます。

子機で内線通話中にドアホンから呼び出しがあると

内線通話をやめてドアホンとの通話ができます。

① ドアホンの呼出音が聞こえたら、20秒以内に

 を押す

内線通話は切れます。

②  を押す

お知らせ

- 親機または子機からドアホンから呼び出すことはできません。
- ドアホン通話の保留はできません。
- 留守番電話に設定していても、ドアホンからの録音はできません。
- ドアホンの呼出音が鳴ったあと、約20秒以内に応答しなかったときは、ドアホンと通話できません。
- ドアホン通話を親機や子機へ転送することはできません。
- ドアホンの呼出音は、電話がかかってきたときの着信音の大きさと同じです。また [切] に設定されているときは、一番小さい大きさで鳴ります。
- 3者通話中は、ドアホンとの通話はできません。

キャッチホン／キャッチホン・ディスプレイ

キャッチホン（通話中着信サービス）は、電話でお話しをしているときでも、別の人からかかってきた電話に出ることができるNTTのサービスです。キャッチホン・ディスプレイは、通話中にかかってきた相手の方の番号を確認してからキャッチホンに出ることができるNTTのサービスです。

ご利用にはNTTとの契約（有料）が必要です。詳しくはNTT窓口へお問い合わせください。

キャッチホンを利用する（親機）

1 通話中に着信音が聞こえたら

文字切替  を押す



2 もとの通話に戻るときはもう一度

文字切替  を押す

キャッチホンを利用する（子機）

1 通話中に着信音が聞こえたら

文字切替  を押す



2 もとの通話に戻るときはもう一度

文字切替  を押す

キャッチホンを利用すると電話が切れてしまうときは／切り替わらないときは





キャッチホンの切替時間を変えることができます（「キャッチホン切替時間」 89ページ）。

キャッチホン・ディスプレイの設定をする



ご利用にはNTTとの契約（有料）が必要です。詳しくはNTT窓口へお問い合わせください。

「キャッチホン・ディスプレイ」のサービスをご利用の時は、必ず設定を【使用する】にしてください（はじめは、【使用しない】に設定されています）。電話を受けられないことがあります。

また、ナンバー・ディスプレイが【使用する】になっていることを確認してください（ 100ページ）。

- ①  を押す
- ②   と順に押す
- ③ 使用する場合は  を、
使用しない場合は  を押す

● お知らせ ●

- キャッチホンをご利用の際は、キャッチボタンをご使用ください。通話中にフックスイッチを押すとキャッチボタンや保留ボタンが使えなくなることがあります。
- キャッチホンでの通話中は、迷惑電話拒否機能（ 42～43ページ）は動きません。
- キャッチホン・ディスプレイの表示の内容はナンバー・ディスプレイと同じですので、ナンバー・ディスプレイの表示例（ 99ページ）をご覧ください。

ナンバー・ディスプレイを利用する

ナンバー・ディスプレイサービスとは

電話がかかってきたときに相手の方の電話番号を表示部に表示させるサービスです。ご利用には、NTTとのご契約が必要です（有料）。ナンバー・ディスプレイサービスを使うことで、本機の「誰からコール」や「着信鳴り分け」機能などをご利用いただけます。

ナンバー・ディスプレイを契約すると…

- 電話がかかってくると、相手の方の電話番号をディスプレイに表示します。

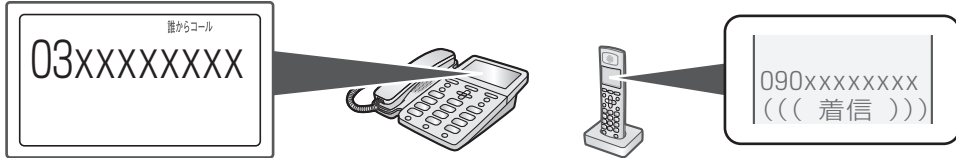



電話帳に登録している相手の方からの電話のときは、登録した名前と番号を表示します。

名前を表示させたいときは、親機と子機、それぞれの電話帳に登録してください（☎49、51ページ）。また、電話番号は、市外局番から登録してください。市外局番を省略すると、電話帳の名前が表示されないことがあります。

例）親機と子機の両方に「友人」の名前で電話帳に登録した相手の方からの電話

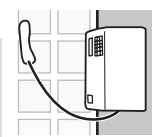

- 相手の方の電話番号がわからないときは、以下のように表示します。

	親機	子機
非通知 相手の方が自分の電話番号を通知しないでかけてきた場合	誰からコール 非通知	-非通知- (((着信)))
公衆電話から 	誰からコール 公衆電話	-公衆電話- (((着信)))
表示圏外から 相手の方が番号通知ができない地域や回線からかけてきた場合 (例：国際電話、船舶電話、新幹線電話、VoIP 電話など)	誰からコール 表示圏外	-表示圏外- (((着信)))
情報が受信できない 	誰からコール (((着信)))	(((着信)))

ナンバー・ディスプレイを活用する

本機では、ナンバー・ディスプレイサービスを使って、以下の機能をご利用できます。

着信記録



あとから、相手の番号を確認できます (☎ 106 ~ 107 ページ)。

名前の表示

電話帳に登録している方から電話がかかってきたとき、登録している名前を表示します。

友人

迷惑電話お断り

登録した番号や、非通知の電話などを受けないように設定できます (☎ 42 ~ 43 ページ)。

相手側

この電話はお受けすることはできません…



ナンバー・ディスプレイで相手の電話番号を活用して…



着信鳴り分け

「電話帳に登録した相手」「非通知」「公衆電話」「表示圏外」の着信音を鳴り分けできます (☎ 108 ページ)。



同時に使用できません

選んで着信

登録した番号からの電話だけ受ける設定にすることができます (☎ 77 ページ)。



例：

「お母さんの携帯電話」を登録しておくとお母さんからの電話のときだけ、着信音が鳴ります。

誰からコール

相手の方の情報を、音声でお知らせできます (☎ 102 ~ 103 ページ)。

〇〇さんからです…



その他のサービス

キャッチホン・ディスプレイ (☎ 98 ページ) やネーム・ディスプレイ (☎ 111 ページ) のサービスを受けることができます。

キャッチホン・ディスプレイ、ネーム・ディスプレイのご契約が必要になります (有料)。

着信を音声でお知らせする（誰からコール／誰あてコール／どこからコール）

電話がかかってきたとき、相手の電話番号から自動的に判断し、親機の電話帳に登録した相手の名前や電話が誰からなのか/誰あてなのかや、どこからかかってきているのかななどの情報を、親機と子機の音声でお知らせします。最初は [使用する] に設定されています。ナンバー・ディスプレイをご利用のとき、お買いあげ時は「どこからコール」を使用する設定になっています（電話がかかってくると、地名や電話の種類をお知らせします）。[使用しない] にするときは、104ページをご覧ください。

誰からコール／誰あてコール

電話帳に登録している相手の方からの電話

	「読み」が発声できる	「読み」が発声できない
「誰あてコール」 を登録している (例：オネエサン)	「お姉さんあてに〇〇（登録している 名前）さんからです」 または 「お姉さんあてに〇〇からです」※1、※2、※3	「お姉さんあてにお電話です」※3
「誰あてコール」 を登録していない	「〇〇さんからです」 または 「〇〇からです」※1、※2	「お電話です」

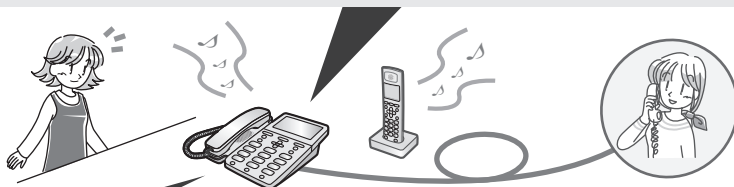

どこからコール

電話帳に登録されていない相手の方からの電話

市外局番から都道府県 を判断できる電話	「△△（都道府県名） からです」※4
携帯電話	「携帯電話からです」
PHS	「PHSからです」

その他

自分の番号を通知して いない相手からの電話	「非通知です」
公衆電話	「公衆です」
番号通知できない地域 や回線からの電話	「圏外です」

音声お知らせなし

- ・ナンバー・ディスプレイを設定していないときの電話
- ・誰からコールを [使用しない] に設定しているときの電話
- ・電話帳に登録されていない相手の方からの電話で、地域番号帯登録（☎104ページ）で [発声しない] に登録されている地域からの電話
- ・電話帳に登録されていない相手の方からの電話で、市外局番から地名を判断できない場所からかけている電話 ※4



- ※1 親機の電話帳に登録されている名前を音声でお知らせします。子機の電話帳にのみ登録されている名前はお知らせしません。
- ※2 「誰からコール」での発声のしかたは、音声電話帳と同じです。アクセントの位置を変更したいときは、60ページをご覧ください。
- ※3 「誰あてコール」でお知らせする名前は、相手の方の電話番号を親機に登録、修正するときに選んだ名前です。名前を変更したいときは、あらかじめ用意されている名前から選んだり、新しい名前を登録したりすることができます（☎103ページ）。
- ※4 同じ市外局番で複数の都道府県にまたがっているときも、あらかじめ割り振られている電話番号であると認識すると正しい都道府県名を発声します。ただし、新しい市外局番が増えたときなど、正しい都道府県名を発声しない場合があります。地名の発声のしかたを変更したり、発声しないようにしたいときは、地域番号帯登録（☎104ページ）を変更してください。

着信を音声でお知らせする（誰からコール／誰あてコール／どこからコール）

誰からコールの設定をする

誰からコールを使用する／使用しないの設定ができます。最初は [使用する] に設定されています。

1  を押す

2    と順に押す

3 [使用する] を選ぶときは

 を押す

[使用しない] を選ぶときは

 を押す

・途中でやめるとき： 

・1つ前の画面に戻るとき： 

誰あてコールでお知らせする名前を登録するときは

誰あてコールでお知らせする名前を9つまで登録できます。お買いあげ時は①～⑥が登録されています（変更することもできます）。⑦～⑨に追加で登録できます。

①	オトウサン
②	オカアサン
③	オニイサン
④	オネエサン
⑤	オジイサン
⑥	オバアサン
⑦	(未登録)
⑧	(未登録)
⑨	(未登録)

①  を押す

②    と順に押す

③  で名前を登録する場所を選ぶ

④  を押す

⑤ ダイヤルボタンで名前を入力する（最大半角20文字）
（☎ 53～55ページ）

⑥  を押す

⑦ 再生するときは  を押す

・登録を終わるとき／途中でやめるとき：
受話器をいったん取り上げて戻す

・1つ前に戻るとき： 

・名前を変更したいときは③で変更したい名前を選び、新しい名前を入力してください。

・登録している名前を変更すると、その名前で誰あてコールを登録しているすべての電話帳の発声が変更されます。

もくじ

ご使用の前に

電話・電話帳

留守番

便利な機能

ナンバー・ディスプレイ





ごまっただときは

ご参考に

さへん

着信を音声でお知らせする（誰からコール／誰あてコール／どこからコール）

誰あてコールでお知らせする名前のアクセントを変更するときは

- ① メニュー  を押す
- ② **5**な **2**か **2**か と順に押す
- ③  でアクセントを変えたい名前を選ぶ
- ④ 停止  を押す
- ⑤ 名前を発声してから3分以内に、**1**あ ~ **9**ら、**0**  でアクセントを調整する
 - ・1文字目にアクセントを付けたいときは **1**あ、2文字目に付けたいときは **2**か を押します。
 - ・**9**ら を押すと、アクセントが自動的に設定されます。
 - ・**0**  を押すと、平坦なアクセントになります。

・途中でやめるとき： 停止 

・1つ前に戻るとき： 

誰あてコールを使用するには

電話帳の登録、または修正時に、音声でお知らせする名前を選んでください（☎49ページ）。また、誰からコールを [使用する] に設定してください（☎103ページ）。

- 誰あてコールを鳴らさないように設定するには
登録されている電話帳を個別に修正して、誰あての着信か選ぶ画面で [特定しない] に設定してください（☎49ページ）。一括ですべて鳴らさないように設定することはできません。

どこからコールを使用する／使用しないを設定する

どこからコールを使用する／使用しないの設定ができます。最初は [使用する] に設定されています。

どこからコールを使用するときは、誰からコールを [使用する] に設定しておいてください（☎103ページ）。





- ① メニュー  を押す
- ② **5**な **2**か **3**さ **1**あ と順に押す
- ③ [使用する] を選ぶときは **1**あ を押す
[使用しない] を選ぶときは **2**か を押す

・途中でやめるとき： 停止 

・1つ前に戻るとき： 

どこからコールで発声する地名や発声のしかたを市外局番ごとに変更する（地域番号帯登録）

どこからコールで発声する地名を、市外局番ごとに変更することができます。市外局番と地名が合っていないときなどに変更してください。また、「携帯電話」、「PHS」や「発声しない」に設定することもできます。登録できる番号は、最大30件です。







- ① メニュー  を押す
- ② **5**な **2**か **3**さ **2**か と順に押す
- ③ **決定**  を押す
- ④ 発声のしかたを変更したい市外局番をダイヤルボタンで入力する
- ⑤ **決定**  を押す
- ⑥  で発声のしかたを下から選ぶ
[00：発声しない] [01～47：47都道府県名]
[48：携帯電話] [49：PHS]
- ⑦ **決定**  を押す



・途中でやめるとき： 停止 

・1つ前に戻るとき： 







着信を音声でお知らせする（誰からコール／誰あてコール／どこからコール）



登録した地域番号を消去する

- ① メニュー  を押す
- ②     と順に押す
- ③  で消去したい地域番号を選ぶ
- ④ 内線/消去  を2回押す

- ・途中でやめるとき： 
- ・1つ前に戻るとき： 

登録した地域番号を確認する

- ① メニュー  を押す
- ②     と順に押す
- ③  で確認する

- ・途中でやめるとき： 
- ・1つ前に戻るとき： 

■ 登録した地域番号を修正するには
消去してから、登録し直してください。

お知らせ

- 誰からコールと誰あてコールでは、電話帳の「読み」にアルファベット、数字、記号を使っていると、途中でしか発声しないことがあります。
- 発声の確かめかた
誰からコールの場合：「親機の電話帳でかける」(☎57ページ)の手順1～2の操作をして確かめてください。
誰あてコールの場合：「誰あてコールでお知らせする名前のアクセントを変更するときは」(☎104ページ)の手順1～4の操作をして確かめてください。
- 誰からコール、誰あてコール、どこからコールの音声は、音声合成システムで作ったものです。人の声と比べると、発音やイントネーションが不自然なことがあります。
- 誰からコール、誰あてコール、どこからコールを使用しているときは、着信音の種類を変更していても、固有の着信音で鳴ります。
- 誰からコール、誰あてコール、どこからコールを使用しているときは、着信鳴り分けは使用できません。
- 誰からコール、誰あてコール、どこからコールを使用しているときは、ダイヤルイン鳴り分けは使用できません。ただし、次のときは、ダイヤルイン鳴り分けで設定した着信音が鳴ります。
 - ・ナンバー・ディスプレイを設定していないとき
 - ・誰からコール、誰あてコールの場合は、電話帳に登録されていない相手の方からの電話
- 内線通話中やドアホン通話中での電話や、キャッチホンでは、誰からコール、誰あてコール、どこからコールは動きません。
- どこからコールで地域番号帯を登録すると、指定した市外局番から始まる電話番号からの電話は都道府県名を発声しない設定にすることもできますので、自宅の市外局番等を登録しておけば、近所の方からの電話は都道府県名を発声しなくなります。

もくじ

ご使用の前に

電話・電話帳

留守番

便利な機能

ナンバー・ディスプレイ

こまったときは

ご参考に

よくいん

着信記録（着信履歴）を使う

ナンバー・ディスプレイのご契約が必要です

電話がかかってくると、相手の方の電話番号や着信した日時などが20件まで記録されます（着信記録）。20件を超えると古い着信記録から消去されます。着信記録を使って電話をかけることができます。

親機で着信記録を確認する／着信記録を使って電話をかける

1  着信記録 を押す

着信記録話からコール
< 6月29日 16:19 >
03XXXXXXXX

2  で番号を選ぶ

○ 着信記録を確認するときは

確認が終わったら、**停止再生** を押してください。

○ 着信記録で電話をかけるときは

手順 **3** へお進みください。

3 受話器を取る

4 通話が終わったら受話器を戻す

- ・途中でやめるとき：**停止再生**
- ・相手の方の番号は20ケタまで記録されています。

着信記録を1件ずつ消すときは

①  着信記録 を押す

②  で消去したい番号を選ぶ

③ **内線/消去 保留** を2回押す

着信記録をすべて消すときは

① **メニュー** を押す

② **8** **3** **2** と順に押す

親機の着信記録をお断り番号に登録するときは

①  着信記録 を押す

②  で登録したい番号を選び **決定** を押す

③ **4** を押す

④ **2** を押す

親機の着信記録に184（非通知）や186（通知）を付けて電話をかけるときは（特番ダイヤル）

①  着信記録 を押す

②  で番号を選び **決定** を押す

③ **2** を押す

④ 特番ダイヤルを入力する（8ケタまで）

非通知でかけるときは **1あ** **8** **4**

通知してかけるときは **1あ** **8** **6**

を順に押す

⑤ **決定** を押す

⑥ 受話器を取る

⑦ 相手の方とお話する

⑧ 通話が終わったら受話器を戻す

■ 親機の着信記録を電話帳に登録するには（[52ページ](#)）

子機で着信記録を確認する／ 着信記録を使って電話をかける

1 子機を充電器から取る

2 を押す

着信記録01
友人
6/29 15:49

3 で番号を選ぶ

- 着信記録を確認するときは
確認が終わったら、**5** へお進みください。
- 着信記録で電話をかけるときは
手順 **4** へお進みください。

4 を押す

5 通話が終わったら を押す

6 充電器に戻す

- ・途中でやめるとき：
- ・相手の方の番号は20ケタまで記録されています。

子機の着信記録に184（非通知）や 186（通知）を付けて電話をかける ときは（特番ダイヤル）

184や186などの番号を、着信記録の前に入れてダイヤルします。

- ① を押す
- ② で番号を選び を押す
- ③ で [特番ダイヤル] を選び、 を押す

特番ダイヤル
電話帳へ登録
1件消去

- ④ 184や186などの番号を入力（8ケタまで）して
 を押す
- ⑤ 通話が終わったら を押す
または充電器に戻す

子機の着信記録を1件ずつ消すときは

- ① を押す
- ② で消去したい番号を選び を押す
- ③ で [1件消去] を選び を2回押す

子機の着信記録をすべて消すときは

- ① を押す
 - ② で [全消去] を選び を押す
- 着信鳴り分け
システム設定
全消去
- ③ で [着信記録] を選び を2回押す

■ 子機の着信記録を電話帳に登録するには（ 52 ページ）

お知らせ

- 着信記録は親機と子機、別々に記録しています。
- 電話に出られなかったり、電話を受ける前に相手が切った場合でも着信記録が表示されます。
- 親機では、[非通知お断り] [公衆電話お断り] [表示圏外お断り] [お断り番号] を設定している場合も、着信記録が表示されます。子機では表示されません。
- 親機では、ナンバー・ディスプレイを契約していないときでも、着信のあった日付・時刻を表示します。
- ダイヤルインサービスで子機専用の番号を作った場合、着信音が鳴るのは子機のみですが、着信記録は親機にも残ります。

着信の種類によって着信音を変える（着信鳴り分け）

ナンバー・ディスプレイのご契約が必要です

電話がかかってきたとき、着信の種類に合わせて着信音を変えることができます。

親機、子機が別々に「電話帳に登録している方」、「非通知」、「公衆電話」、「表示圏外」の着信の種類に合わせて着信音を変えることができます。はじめは、親機・子機とも設定されていません。

着信鳴り分けを設定すると、着信の種類に合わせて下記の操作で設定した着信音が鳴ります。それ以外の方からかかってきたときは、あらかじめ設定した着信音（☎31、33ページ）、またはダイヤルイン鳴り分けで設定した着信音（☎85～86ページ）が鳴ります。

着信鳴り分けは、「誰からコール」（☎102～103ページ）との併用はできません。はじめは、「誰からコール」を使用する設定になっていますので、着信鳴り分けを使用するときは、必ず「誰からコール」を【使用しない】に設定してください。

親機の鳴り分けを設定する

1 を押す

2 と順に
押す

1:電話帳
2:非通知
3:公衆電話

- 3
- [電話帳] を選ぶときは を押す
 - [非通知] を選ぶときは を押す
 - [公衆電話] を選ぶときは を押す
 - [表示圏外] を選ぶときは を押す

4 ～ 、 で着信音を選ぶ

- ・ 鳴り分け用として設定できる着信音は、「親機の着信音の種類を変える」（☎31ページ）で設定できるものと同じです。
- ・ 着信鳴り分けを解除するときは を押してください。

・ 途中でやめるとき：

・ 1つ前の画面に戻るとき：

お知らせ

- かかってくる相手の方ごとに着信音を変えることはできません。
- ダイヤルイン鳴り分け（☎85～86ページ）と同時に設定した場合、電話帳鳴り分け、非通知鳴り分け、公衆電話鳴り分け、表示圏外鳴り分けが優先されます。

子機の鳴り分けを設定する 着信音を選ぶ

親機で「誰からコール」（☎102～103ページ）を設定しているときは、着信鳴り分けは働きません。ご使用になりたいときは、親機の操作で「誰からコール」を【使用しない】に設定してください。

1 を押す

2 で [着信鳴り分け] を選び を押す

3 で着信音の種類を

- [電話帳 ワンタッチ]
- [非通知]
- [公衆電話]
- [表示圏外]

から選び を押す

・ 「ダイヤルイン」については、86ページをご覧ください。

4 で着信音を聞きながら選ぶ

- ・ 鳴り分け用として設定できる着信音は、「子機の着信音の種類を変える」（☎33ページ）で設定できるものと同じです。
- ・ 着信鳴り分けを解除するときは、 で [解除] を選んでください（「ピピッ」と鳴ります）。

5 を押す

非通知・公衆電話・表示圏外からの電話を受けない

ナンバー・ディスプレイのご契約が必要です



「非通知の電話」「公衆電話からの電話」「表示圏外からの電話」に対して着信音を鳴らさず、お断りのメッセージを流すことができます。
お買いあげ時は設定されていません。

非通知／公衆電話／ 表示圏外お断り

1  を押す

2  を押した
あと、



- [非通知お断り] を選ぶときは
 を押す
- [公衆電話お断り] を選ぶときは
 を押す
- [表示圏外お断り] を選ぶときは
 を押す

3 [なし] を選ぶときは

 を押す

[お断り] を選ぶときは

 を押す

- ・ [非通知お断り] に設定すると、非通知の電話には、「この電話は、お受けすることはできません。おそれいりますが、電話番号の前に186を付けてダイヤルするなど、電話番号を通知しておかけ直してください」と3回流れて電話が切れます。
- ・ [公衆電話お断り]、[表示圏外お断り] に設定すると、公衆電話または表示圏外からの電話には、「この電話は、お受けすることはできません」と3回流れて電話が切れます。
- ・ 設定するとディスプレイに **お断り** と表示されます。

・ 途中でやめるとき： 

・ 1つ前の画面に戻るとき： 

お知らせ

- お断りの設定をしたときは、緊急の用件でも着信音が鳴りませんのでご注意ください。
- 非通知や公衆電話、表示圏外からの電話がかかってきたとき、着信音は鳴りません（親機のディスプレイが点灯します）。

もくじ

ご使用の前に

電話・電話帳

留守番

便利な機能

ナンバー・ディスプレイ

こまったときは

ご参考に

さくぐん

特定の番号の電話を受けない（特定番号お断り）

ナンバー・ディスプレイのご契約が必要です

電話を受けたくない相手先の電話番号を、「お断り番号」として30件まで登録することができます。登録した相手先から電話がかかってくると、着信音を鳴らさずに、相手先へお断りのメッセージを流すことができます。

お断りしたい番号を登録する

1  を押す

2   と順に押す

3  を押す

話からコール
<お断り番号>
NO. =
相手番号を入力

4 **ダイヤルボタン**
で電話番号を
入力する
(20ケタまで)

話からコール
<お断り番号>
NO. = 03xxxxxxxx
[決定]で決定

5  を押す

6 ○ 続けて登録するときは**3**へ

○ 登録を終了するときは

 を押す

- ・ 設定すると、ディスプレイに **お断り** と表示されます。

・ 途中でやめるとき：

・ 1つ前の画面に戻るとき：

特定番号お断りの内容について

「この電話は、お受けすることはできません」と3回流れて電話が切れます。

登録したお断り番号を1件ずつ消すときは

①  を押す

②   と順に押す

③  で消去したい番号を選ぶ

④  を2回押す

⑤  を押す

登録したお断り番号をすべて消すときは

①  を押す

②    と順に押す

お知らせ

- お断り番号に登録されていると、緊急の用件でも着信音が鳴りませんので、ご注意ください（親機のディスプレイは点灯します）。

ネーム・ディスプレイを利用する

ネーム・ディスプレイとは、電話をかけてきた方の名前や会社名をディスプレイに表示させるサービスです（かけてきた方が番号通知・発信者通知を選択している場合のみ）。

このサービスを利用するには、ネーム・ディスプレイの利用契約（有料）のほかにナンバー・ディスプレイの利用契約（有料）が必要です。詳しくは局番なしの116にお問い合わせください。
サービスを契約したあとは、「ナンバー・ディスプレイ」の設定が「使用する」になっていることを確認してください（☎100ページ）。

ひかり電話などをご利用のときは、このサービスはご使用になれません。

電話がかかってきたときのディスプレイ表示

	親機の表示	子機の表示
電話帳に登録してなくても、親機では、かけてきた相手の方の名前（または会社名）と番号を表示します。 子機では、かけてきた相手の方の名前（または会社名）を表示します。	<div style="border: 1px solid black; padding: 10px; text-align: center;">友人の会社</div> <p>※デカ文字着信を設定したとき (☎90 ページ)</p>	<div style="border: 1px solid black; padding: 10px; text-align: center;">友人の会社 (((着信)))</div>

📞お知らせ

- かかってきた電話番号が親機または子機の電話帳に登録している方と一致したときは、登録している名前を表示します（かけてきた方が発信者名の情報を通知しなくても、発信者番号が親機または子機の電話帳に登録している電話番号と一致すると、親機または子機の電話帳に登録している名前を表示します）。親機または子機の電話帳に登録していない方のときは、受信した発信者名を表示します。
- ネーム・ディスプレイでは、相手の方の名前または会社名を全角10ケタまで記録・表示します。
- 携帯電話・PHS・国際電話・公衆電話からの着信時、発信者名は表示されません。
- 本商品で表示できる漢字（JIS第1水準およびJIS第2水準）以外の漢字コードを受信した場合は、ディスプレイ上に「※」を表示します。
- キャッチホン・ディスプレイ（☎98 ページ）を利用されているときは、通話中にかかってきた相手の方の名前を表示します。

もくじ

ご使用の前に

電話・電話帳

留守番

便利な機能

ナンバー・ディスプレイ

ごまっただときは

ご参考に

ごまっただときは

こまったときは

電話でこまった！

- かけられない (☎ 113～114ページ)
- 話しているとき、相手の方の声が聞こえにくい (☎ 115ページ)
- 着信音が鳴らない (☎ 116ページ)



子機でこまった！

- 使えない (☎ 116ページ)



留守番電話でこまった！

- 留守モードが正しく働かない (☎ 117ページ)



ナンバー・ディスプレイでこまった！

- 使えない (☎ 118～119ページ)

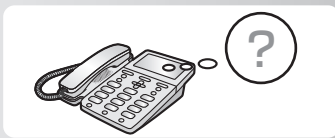

エラー表示でこまった！

- エラー表示やエラー音が出たときは (☎ 122～123ページ)

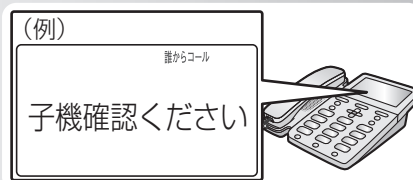

その他の機能でこまった！

- ADSLやひかり電話などをご利用の方へ (☎ 120ページ)
- 停電になったときは (☎ 123ページ)
- その他 こまったときは (☎ 121ページ)
(キャッチホン・ディスプレイ、ネーム・ディスプレイなど)

電話がかかけられない

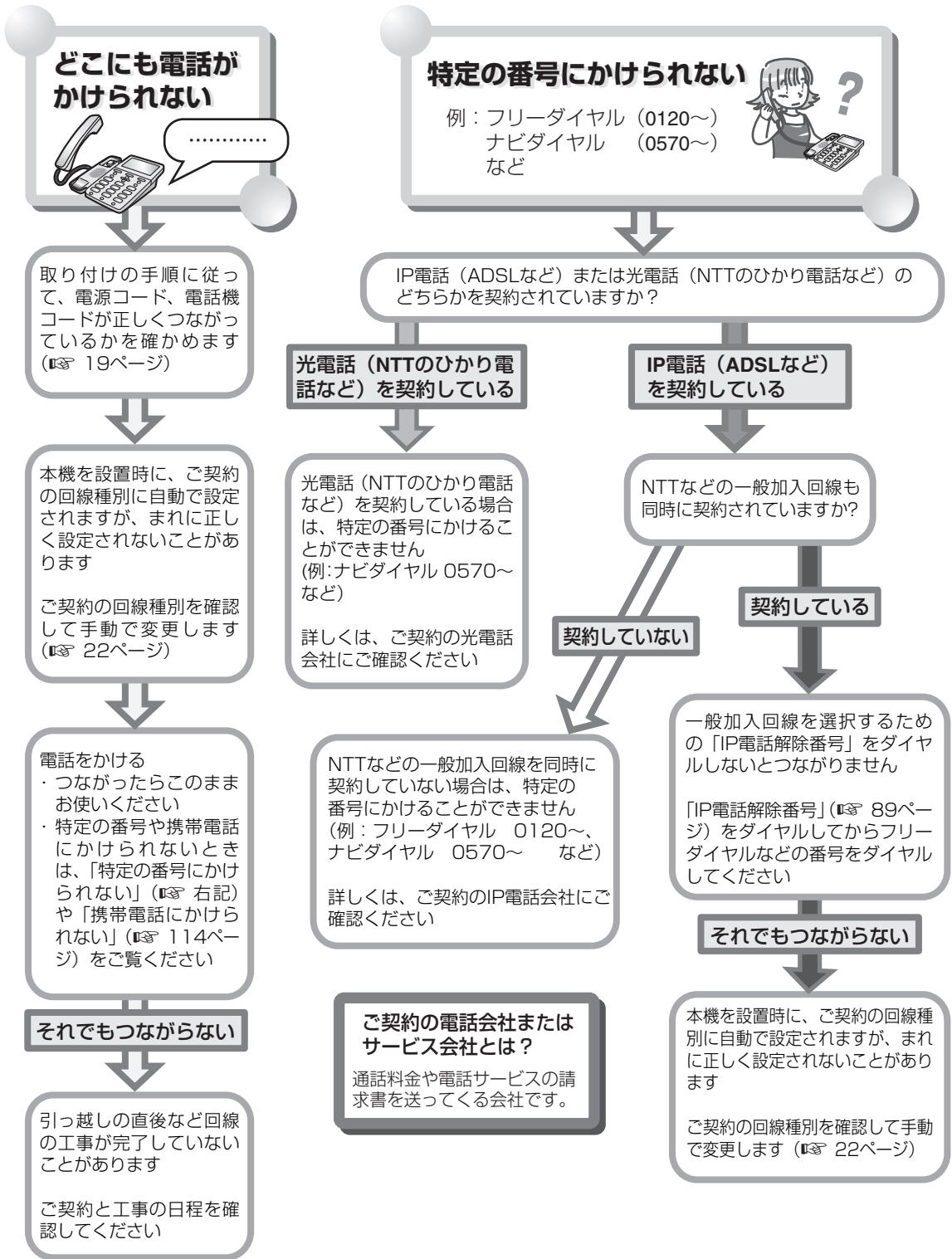

もくじ
ご使用の前に
電話・電話帳
留守番
便利な機能
ナンバー・ディスプレイ
こまったときは
ご参考に
やむを得ず

電話がかけられない

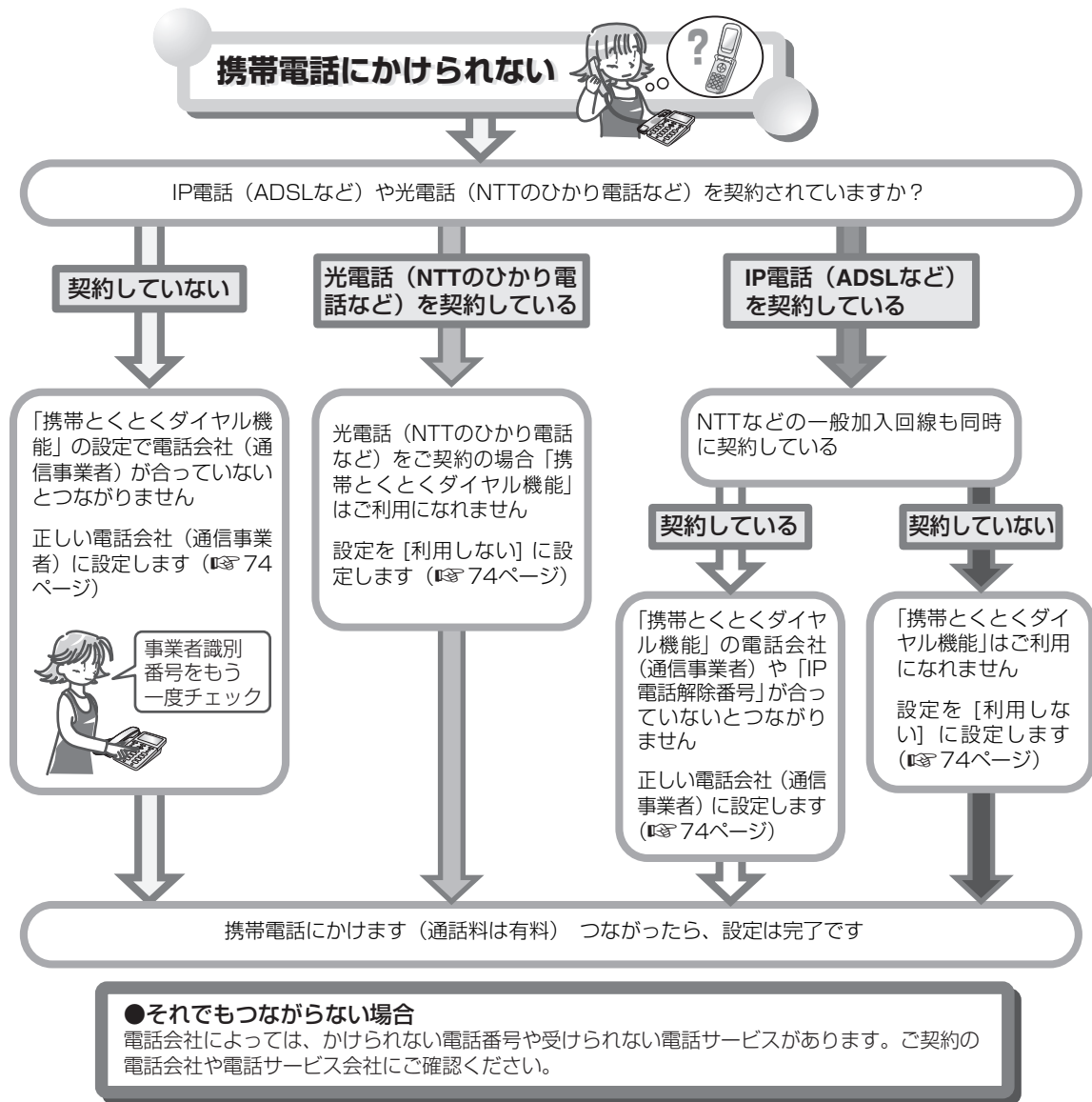

■ 回線種別とは…

回線の種類のことです。ダイヤル回線とプッシュ回線があります。本機の設定がご契約の回線と合っていない場合、電話がかけられないことがあります。

■ 回線種別の自動設定について

本機では、電話機コードを回線につなぐと、回線種別が自動的に設定されます。ただし、ご使用の状況によっては正しく設定されないことがあります。

電話がかけられない場合は、ご契約内容を確認し、設定が合っていないければ手動で変更してください（☎ 22ページ）。

■ IP電話とは

IP電話では、インターネットの技術によって通信します。IPとは、internet protocol（インターネットプロトコル）の略です。従来とは異なる仕組みで通信するため、回線種別設定に関係なくつながります。

ただし、フリーダイヤル（0120）などの番号にかけるときはNTTの一般加入電話回線を使うため、回線種別設定がご契約の種別と合わないとはつながりません（NTTのひかり電話を除く）。

フリーダイヤルの他にも、一部の電話番号にかけられない場合があります。かけられない電話番号は、ご契約のIP電話会社にご確認ください。

相手の声が聞こえにくい

相手の方の声が聞こえにくい?



相手の方の声が聞こえにくいのは親機ですか？子機ですか？

親機で聞こえにくい



子機で聞こえにくい



雑音が入る

音が小さい/
音が大きすぎる

雑音が入る
相手の方の声が途切れる
音が大きくなったり
小さくなったりする

■ 受話音量が大き
すぎると雑音が入
る場合があります

■ 受話音量を調整
します
☎ 32~34ペー
ジ

■ 親機との距離や設置場所など
使用の環境をお確かめください
⇒ 「本機の取り扱いについて」
をご覧ください
☎ 11ページ

それでも雑音が入る場合は

- 電話機コードと電源コードを束
ねていませんか？
⇒ できるだけ離して接続します
- キャッチホン・ディスプレイをご
利用でないのに、設定が [使用す
る] になっていませんか？
⇒ [使用しない] にします
☎ 98ページ

それでも雑音が入る場合は

- 電波干渉を起こしている可能性が
ありますので、回避チャンネルを
変更してみてください
☎ 90ページ

こちら側の声が相手に
聞こえにくい



■ 送話口 (マイク) を手でふさいでいませんか？
☎ 13ページ

■ 回線の状態などによって、聞こえにくくなること
があります
⇒ 送話音量を大きくしてください
☎ 34ページ

- 電波干渉を受けているときは、雑
音が入ったり通話が切れてしま
うことがあります。いったん電話
を切り、もう一度通話してみて、異
常がなければ故障ではありません
また、親機との距離や設置場所な
どを変えてもう一度お確かめくだ
さい

もくじ
ご使用前に
電話・電話帳
留守番
便利な機能
ナンバー・ディスプレイ
こまったときは
ご参考に
さくせん

子機が使えない／着信音が鳴らない

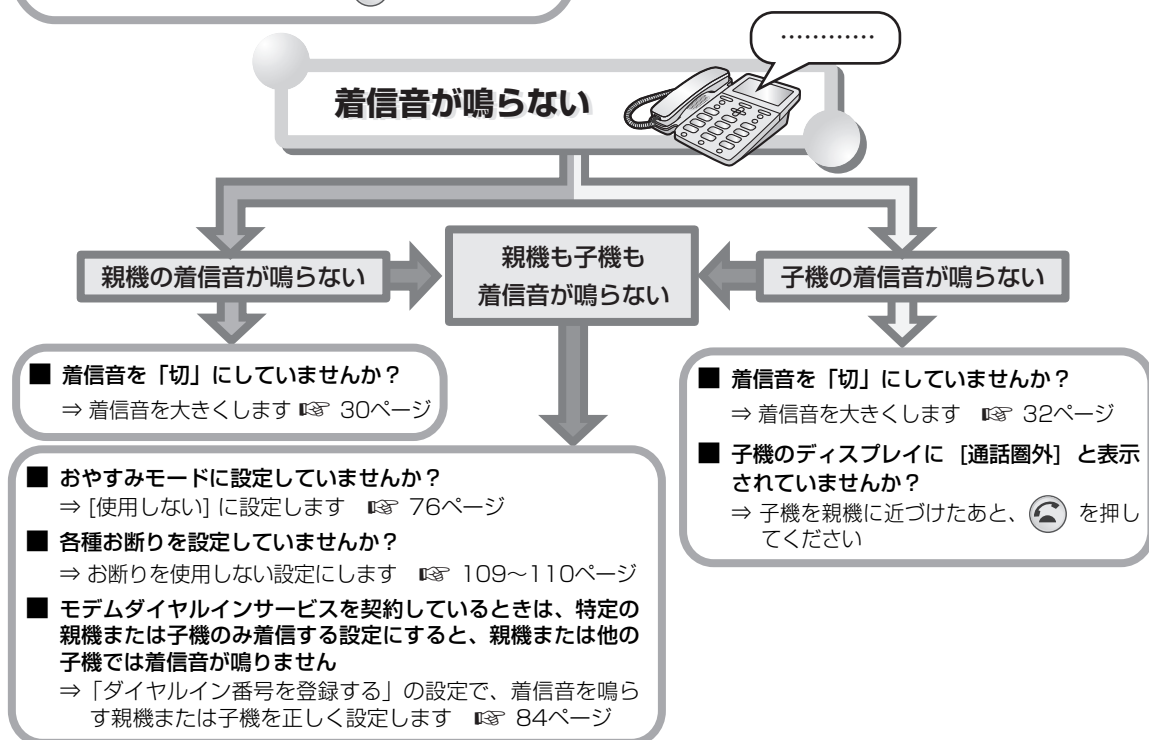
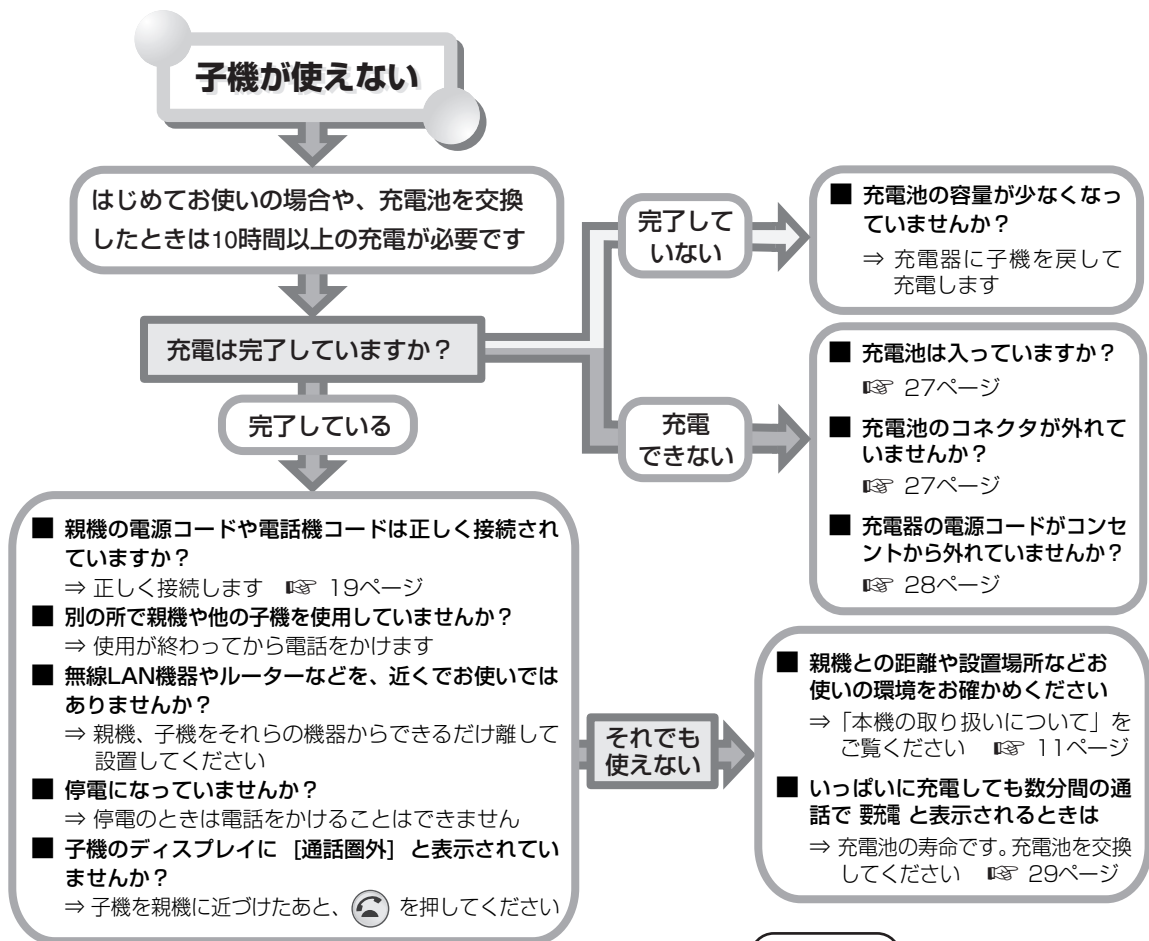

留守モードが正しく働かない

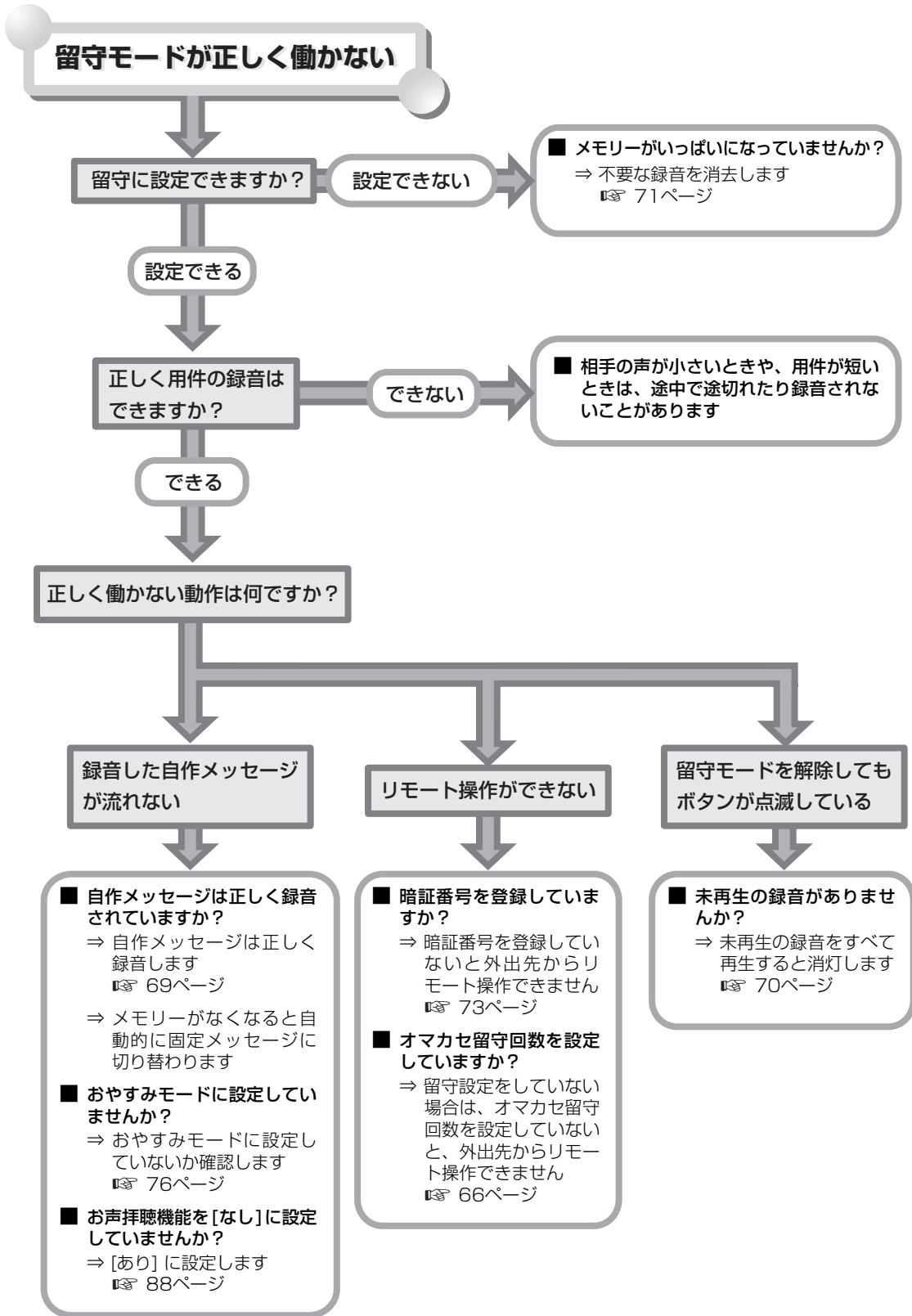

ナンバー・ディスプレイが使えない

相手の方の番号を表示しない

ナンバー・ディスプレイを契約していますか？

契約していない

⇒ ナンバー・ディスプレイの契約が必要です
(局番なしの**116番**へお問い合わせください)

契約している

NTTとの契約が済んで、工事は完了していますか？

完了していない

⇒ 局番なしの**116番**へお問い合わせください

完了している

構内交換機やホームテレホンに接続していますか？

接続している

⇒ 構内交換機やホームテレホンに接続していると表示できません

接続していない

ひかり電話などの光回線やIP電話、ISDNを利用していますか？

利用していない

■ ナンバー・ディスプレイの設定が「**使用しない**」になっていませんか？
⇒ ナンバー・ディスプレイを「**使用する**」に設定してください
☎ 100ページ

利用している

ひかり電話などの光回線やIP電話の場合

⇒ 各契約会社へお問い合わせください

ISDNの場合

ターミナルアダプター (TA) がナンバー・ディスプレイ対応ですか？

対応していない

⇒ ターミナルアダプター (TA) がナンバー・ディスプレイ対応でないと表示できません

対応している

⇒ ターミナルアダプター (TA) 側でナンバー・ディスプレイを「**使用する**」に設定してください

ナンバー・ディスプレイが使えない

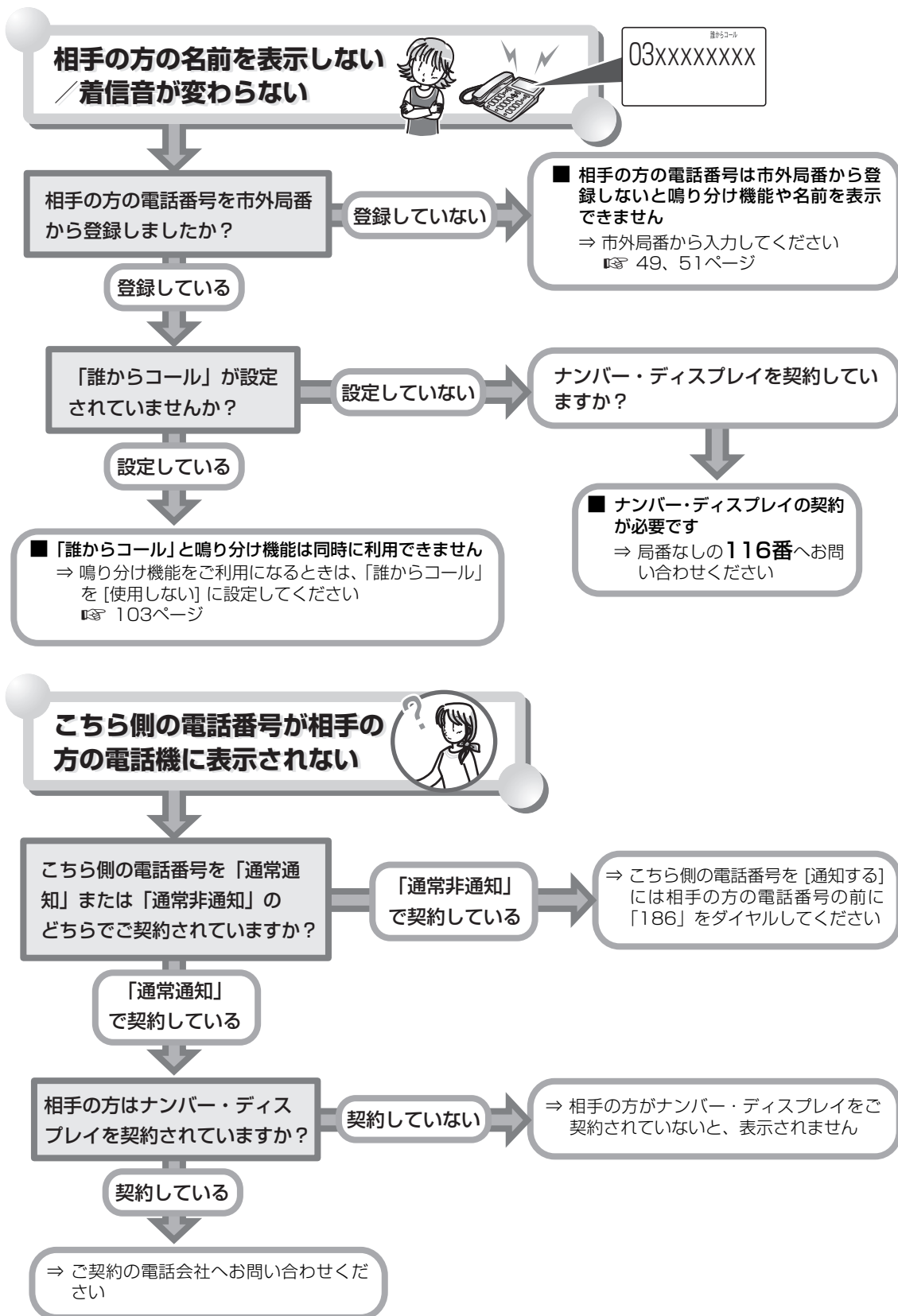

もくじ

ご使用前の

電話・電話帳

留守番

便利な機能

ナンバー・ディスプレイ

ごまっただときは

ご参考に

ご活用

ADSLやひかり電話をご契約の方へ

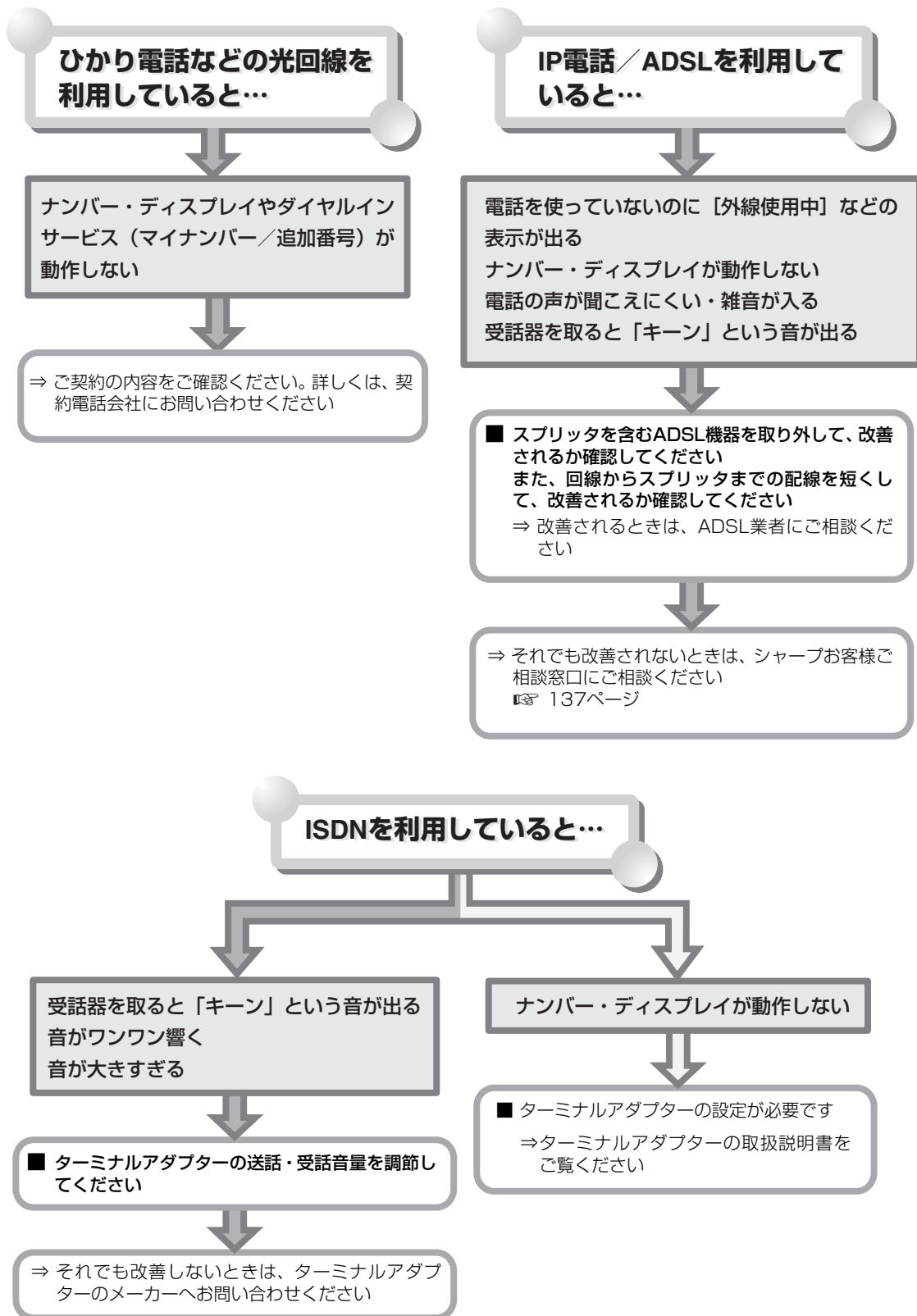

その他 こまったときは

正しく操作しても動かない ／動作がおかしい

■ 電話機コードや電源コードが外れていませんか？
⇒ 電話機コード、電源コードをしっかりと接続します

■ 親機を再起動したり、電源を入れ直したりすると正常に動作することがあります
☎ 124ページ

⇒ それでも改善されないときは、シャープお客様ご相談窓口にご相談ください
☎ 137ページ

音声電話帳、誰からコール、誰あてコール、どこからコールの音声が聞き取りにくい

■ 親機のスピーカー音量を調節することができます
☎ 30ページ

■ 誰からコールや誰あてコールの場合、アクセントを変更できます
☎ 60、104ページ

■ 音声合成システムで作った音なので、人の声に比べると聞き取りにくいことがあります

登録していた日時が自動的に変更される

■ 親機の日時登録を変更すると、自動的に子機の日時登録が上書きされます
⇒ 親機の日時登録を正しく設定します
☎ 35ページ

■ 親機の日時登録を転送したくないときは
⇒ 時計バックアップを [使用しない] に設定してください
☎ 36ページ

■ 親機の日時登録が間違っても、親機の登録が優先されます

親機と子機のお手入れについて

■ お手入れには、乾いた柔らかい布をお使いください

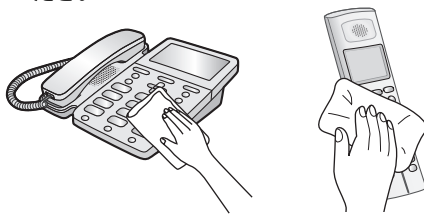

⇒ アルコール、ベンジン、シンナーなど、揮発性のもは使わないでください
変色、変形、変質や故障の原因になります
⇒ 汚れのひどいときは、水にひたした布をよくしぼって、ふき取ります

○こまったときは

各種サービスを受けられない	■ ひかり電話などの光回線やIP電話では、受けられないサービスがあります ⇒ 各契約会社にお問い合わせください
ディスプレイに商品案内が表示され音楽が流れる	■ 店頭などで商品案内に使用される「デモモード」が起動しています ⇒ デモ起動を [しない] に設定します (☎ 90ページ)

もくじ

ご使用の前に

電話・電話帳

留守番

便利な機能

ナンバー・ディスプレイ

こまったときは

ご参考に

やむを得ず

こんなときは（エラー表示／エラー音／停電）

お知らせ／エラー表示

	表示／エラー音	対応	参照ページ
か 行	外線自動応答中	●留守モードなどで応答メッセージが流れて自動応答しています。	—
	外線使用中（1～4） また、「ツーツー」という音が聞こえる	●子機を使用中です（1～4は子機番号）。子機の使用が終わるまでお待ちください。	—
	子機確認ください	●子機が使用できない状態（電池切れ／電波が届かないなど）になっていないか確認してください。	—
	子機を増設します	●親機が子機増設登録モードになっています。別売の増設子機を登録する場合は、増設子機に付属している「子機増設登録操作説明書」をご覧ください。 ●子機増設登録操作中は、外線着信を含む他の操作を行うことはできません。子機を増設しないときはそのまま、この表示が消えるまでお待ちください（約30秒で子機増設モードは解除されます）。	— —
ま 行	メモリーが一杯です	●不要な録音メッセージを消去します。	71
ら 行	録音あり [再生] を押す または 録音あり [留守] を押す	●未再生の録音があります。再生してください。	70
	録音できる時間は残りわずかです	●録音時間が少なくなっています。不要な録音メッセージを消去します。	71

こんなときは（エラー表示／エラー音／停電）

子機を使っているとき

エラー音	対応	参照ページ
「ピーピー」	<ul style="list-style-type: none"> ● 親機や増設子機が使用中です。 ● 親機の電源コードを接続してください。 ● 他の電化製品などの電波が干渉しています。電波干渉の発生しやすい所では使用しないでください。 ● 親機からの電波が届く範囲でご使用ください。 	<p>—</p> <p>19</p> <p>11</p> <p>—</p>
「ピピピピ」	<ul style="list-style-type: none"> ● 名前の文字数や日時登録の設定などが登録範囲を超えています。 	—
「ピピッ……ピピッ……」	<ul style="list-style-type: none"> ● 充電器に子機を戻して充電してください。約1分後に電話は切れますので、通話を止めて充電器に戻してください。長時間充電しても、すぐに容量がなくなるときは、新しい充電電池と交換してください。 	27～ 29
子機で通話中に「ピーピー」と2回鳴ってすぐに切れる	<ul style="list-style-type: none"> ● 雑音の少ない所でご使用ください。 ● 無線LANなどの近くでお使いのときは、それらの機器よりできるだけ離してお使いください。また「回避チャンネル設定」を変更してお使いください。 	— 90

停電になったとき

停電や電源が切れた状態（コンセント抜け、ブレーカー落ちなど）では、次のようになります。

電話機	<ul style="list-style-type: none"> ● 親機で電話を受けたり、かけたりすることはできません。 ● 子機を使用することはできません。 ● 各種サービスは動きません。 ● ナンバー・ディスプレイの着信記録は消えません。 ● 通話中に停電したときは、通話が切れてしまいます。
留守番	<ul style="list-style-type: none"> ● 留守番電話動作中に停電したときは、電話が切れて録音もされません。 ● 停電になっても、録音内容は消えません。
登録した内容	<ul style="list-style-type: none"> ● 電話帳などに登録されている内容は消えません。 ● 日付・時刻の設定は消えてしまいます。子機の日付・時刻が設定されていて、親機の電波が届く範囲にある場合に、親機の時計バックアップを [使用する] に設定しているときは、子機から親機へ自動的に日付・時刻が転送されます (☞ 36ページ)。転送されなかったときは、あらためて手動で設定し直してください (☞ 35ページ)。

もくじ

ご使用の前に

電話・電話帳

留守番

便利な機能

ナンバー・ディスプレイ

こまったときは

ご参考に

よくかん

故障かな？と思ったときは（修理依頼される前に）

- ・ディスプレイ表示が化けている（意味不明の文字列や画像が表示されている）。
- ・ボタンが全く効かない。
- ・その他、正しく動作しない。





上記のような症状の多くは、一般に、マイコン（IC）を使用している機器が、大きな外来ノイズにより誤動作することで発生します。

修理やアフターサービスをお申し付けになる前に、下記の操作をお試しください。

また、登録・設定した内容により、お客様の意図しない機能が働いている場合、お買いあげ時の状態に戻すことで、症状が改善することがあります（電話帳以外クリア、電話帳消去、登録初期化  125ページ）。

親機を再起動する

ボタンが効かないといった状態になったときは、親機を再起動してください。

- ①  を約15秒以上押したままにする
用件録音があるときは再生が始まりますが、そのまま押し続けてください。
- ② 「しばらくお待ちください」と表示されたら
 から指を離す
 - ・自動的に再起動が行われます。
 - ・再起動しても、登録した内容は消えません。
 - ・  を約15秒以上押したままにしても再起動しない場合は、本機の電源を入れ直してください（ 下記）。

再起動しても症状が改善されないときは…



電源を入れ直してみる

親機を再起動しても改善されないときは、ACアダプターを電源コンセントから抜いてもう一度差し込んでみてください。

- ・日付・時刻の設定は消えてしまいます。
子機の日付・時刻が設定されていて、親機の電波が届く範囲にある場合に、親機の時計バックアップを [使用する] に設定しているときは、子機から親機へ自動的に日付・時刻が転送されます。
転送されなかったときは、あらためて手動で設定し直してください。

登録や設定・電話帳の内容を初期化する

登録・設定した内容をお買いあげ時に戻したり、電話帳に登録した内容をすべて消去することができます。

登録データ初期化をする（お買いあげ時に戻す）と登録・設定した内容の他に、留守録音された内容も消去されます

登録や設定の内容を初期化する

親機をお買いあげ時に戻す （電話帳以外クリア）

- ① を押す
- ② と順に押す

- ・途中でやめるとき： 再生
- ・1つ前の画面に戻るとき：
- ・電話帳の内容および日付・時刻の設定を除いて、お買いあげ時の状態に戻ります。

電話帳以外の子機の登録内容を、お買いあげ時の状態にする

- ① を押す
- ② で [システム設定] を選び を押す
- ③ で [登録初期化] を選び を押す
- ④ で [電話帳以外] を選び を2回押す

- ・途中でやめるとき：

子機をお買いあげ時に戻す （登録初期化）

- ① を押す
- ② で [システム設定] を選び を押す
- ③ で [登録初期化] を選び を押す
- ④ で [全ての登録] を選び を2回押す

- ・途中でやめるとき：

登録した電話帳をすべて消去する

親機の電話帳をすべて消去する

- ① を押す
- ② と順に押す

- ・途中でやめるとき： 再生
- ・1つ前の画面に戻るとき：

■ 親機のワンタッチダイヤルをすべて消去するときは（[P.63ページ](#)）

子機の電話帳をすべて消去する

- ① 子機を充電器から取る
- ② を押す
- ③ で [全消去] を選び を押す
- ④ で [電話帳] を選ぶ
- ⑤ を2回押す

着信鳴り分け
システム設定
全消去

再ダイヤル
着信記録
電話帳

- ・途中でやめるとき：

■ 子機のワンタッチダイヤルをすべて消去するときは（[P.64ページ](#)）

お知らせ

- 親機登録データ初期化をしたあと自動的に回線種別の設定を行います。電話などをかけられるときは、回線種別の設定（約20秒）が終わってからかけてください。

もくじ

ご使用の前に

電話・電話帳

留守番

便利な機能

ナンバー・ディスプレイ

こまったときは

ご参考

よくある

区点コード一覧表

4桁の区点コードを利用して漢字やひらがな、カタカナ、記号、英数字などを入力できます。

区点 1~3 桁目	区点4桁目 123456789	区点 1~3 桁目	区点4桁目 123456789	区点 1~3 桁目	区点4桁目 123456789	区点 1~3 桁目	区点4桁目 123456789	区点 1~3 桁目	区点4桁目 123456789
010	!	178	--お--	264	暖	354	暖	429	抱
011	<	179	於汚甥	265	裁	355	裁	430	放
012	>	180	於汚甥	266	裁	356	裁	431	方
013	~	181	於汚甥	267	裁	357	裁	432	朋
014	^	182	於汚甥	268	裁	358	裁	433	芳
015	^	183	於汚甥	269	裁	359	裁	434	萌
016	^	184	於汚甥	270	裁	360	裁	435	蓬
017	^	185	於汚甥	271	裁	361	裁	436	之暴
018	^	186	於汚甥	272	裁	362	裁	437	風
019	^	187	於汚甥	273	裁	363	裁	438	籠
020	^	188	於汚甥	274	裁	364	裁	439	籠
021	^	189	於汚甥	275	裁	365	裁	440	籠
022	^	190	於汚甥	276	裁	366	裁	441	籠
023	^	191	於汚甥	277	裁	367	裁	442	籠
024	^	192	於汚甥	278	裁	368	裁	443	籠
025	^	193	於汚甥	279	裁	369	裁	444	籠
026	^	194	於汚甥	280	裁	370	裁	445	籠
027	^	195	於汚甥	281	裁	371	裁	446	籠
028	^	196	於汚甥	282	裁	372	裁	447	籠
029	^	197	於汚甥	283	裁	373	裁	448	籠
030	^	198	於汚甥	284	裁	374	裁	449	籠
031	^	199	於汚甥	285	裁	375	裁	450	籠
032	^	200	於汚甥	286	裁	376	裁	451	籠
033	^	201	於汚甥	287	裁	377	裁	452	籠
034	^	202	於汚甥	288	裁	378	裁	453	籠
035	^	203	於汚甥	289	裁	379	裁	454	籠
036	^	204	於汚甥	290	裁	380	裁	455	籠
037	^	205	於汚甥	291	裁	381	裁	456	籠
038	^	206	於汚甥	292	裁	382	裁	457	籠
039	^	207	於汚甥	293	裁	383	裁	458	籠
040	^	208	於汚甥	294	裁	384	裁	459	籠
041	^	209	於汚甥	295	裁	385	裁	460	籠
042	^	210	於汚甥	296	裁	386	裁	461	籠
043	^	211	於汚甥	297	裁	387	裁	462	籠
044	^	212	於汚甥	298	裁	388	裁	463	籠
045	^	213	於汚甥	299	裁	389	裁	464	籠
046	^	214	於汚甥	300	裁	390	裁	465	籠
047	^	215	於汚甥	301	裁	391	裁	466	籠
048	^	216	於汚甥	302	裁	392	裁	467	籠
049	^	217	於汚甥	303	裁	393	裁	468	籠
050	^	218	於汚甥	304	裁	394	裁	469	籠
051	^	219	於汚甥	305	裁	395	裁	470	籠
052	^	220	於汚甥	306	裁	396	裁	471	籠
053	^	221	於汚甥	307	裁	397	裁	472	籠
054	^	222	於汚甥	308	裁	398	裁	473	籠
055	^	223	於汚甥	309	裁	399	裁	474	籠
056	^	224	於汚甥	310	裁	400	裁	475	籠
057	^	225	於汚甥	311	裁	401	裁	476	籠
058	^	226	於汚甥	312	裁	402	裁	477	籠
059	^	227	於汚甥	313	裁	403	裁	478	籠
060	^	228	於汚甥	314	裁	404	裁	479	籠
061	^	229	於汚甥	315	裁	405	裁	480	籠
062	^	230	於汚甥	316	裁	406	裁	481	籠
063	^	231	於汚甥	317	裁	407	裁	482	籠
064	^	232	於汚甥	318	裁	408	裁	483	籠
065	^	233	於汚甥	319	裁	409	裁	484	籠
070	^	234	於汚甥	320	裁	410	裁	485	籠
071	^	235	於汚甥	321	裁	411	裁	486	籠
072	^	236	於汚甥	322	裁	412	裁	487	籠
073	^	237	於汚甥	323	裁	413	裁	488	籠
074	^	238	於汚甥	324	裁	414	裁	489	籠
075	^	239	於汚甥	325	裁	415	裁	490	籠
076	^	240	於汚甥	326	裁	416	裁	491	籠
077	^	241	於汚甥	327	裁	417	裁	492	籠
078	^	242	於汚甥	328	裁	418	裁	493	籠
079	^	243	於汚甥	329	裁	419	裁	494	籠
080	^	244	於汚甥	330	裁	420	裁	495	籠
081	^	245	於汚甥	331	裁	421	裁	496	籠
082	^	246	於汚甥	332	裁	422	裁	497	籠
083	^	247	於汚甥	333	裁	423	裁	498	籠
160	^	248	於汚甥	334	裁	424	裁	499	籠
161	^	249	於汚甥	335	裁	425	裁	500	籠
162	^	250	於汚甥	336	裁	426	裁	501	籠
163	^	251	於汚甥	337	裁	427	裁	502	籠
164	^	252	於汚甥	338	裁	428	裁	503	籠
165	^	253	於汚甥	339	裁	429	裁	504	籠
166	^	254	於汚甥	340	裁	430	裁	505	籠
167	^	255	於汚甥	341	裁	431	裁	506	籠
168	^	256	於汚甥	342	裁	432	裁	507	籠
169	^	257	於汚甥	343	裁	433	裁	508	籠
170	^	258	於汚甥	344	裁	434	裁	509	籠
171	^	259	於汚甥	345	裁	435	裁	510	籠
172	^	260	於汚甥	346	裁	436	裁	511	籠
173	^	261	於汚甥	347	裁	437	裁	512	籠
174	^	262	於汚甥	348	裁	438	裁	513	籠
175	^	263	於汚甥	349	裁	439	裁	514	籠
176	^	264	於汚甥	350	裁	440	裁	515	籠
177	^	265	於汚甥	351	裁	441	裁	516	籠
178	^	266	於汚甥	352	裁	442	裁	517	籠

区点コード一覧表

区点	区点4桁目				区点	区点4桁目				区点	区点4桁目				区点	区点4桁目																			
1~3桁目	0	1	2	3	1~3桁目	0	1	2	3	1~3桁目	0	1	2	3	4	5	6	7	8	9	1~3桁目	0	1	2	3	4	5	6	7	8	9				
502	0	1	2	3	602	0	1	2	3	702	0	1	2	3	802	0	1	2	3	4	802	0	1	2	3	4	5	6	7	8	9				
503	4	5	6	7	603	4	5	6	7	703	4	5	6	7	803	4	5	6	7	8	803	4	5	6	7	8	9	0	1	2	3				
504	8	9	0	1	604	8	9	0	1	704	8	9	0	1	804	8	9	0	1	2	804	8	9	0	1	2	3	4	5	6	7	8			
505	2	3	4	5	605	2	3	4	5	705	2	3	4	5	805	2	3	4	5	6	805	2	3	4	5	6	7	8	9	0	1	2			
506	6	7	8	9	606	6	7	8	9	706	6	7	8	9	806	6	7	8	9	0	806	6	7	8	9	0	1	2	3	4	5	6			
507	0	1	2	3	607	0	1	2	3	707	0	1	2	3	807	0	1	2	3	4	807	0	1	2	3	4	5	6	7	8	9	0	1		
508	4	5	6	7	608	4	5	6	7	708	4	5	6	7	808	4	5	6	7	8	808	4	5	6	7	8	9	0	1	2	3	4	5		
509	8	9	0	1	609	8	9	0	1	709	8	9	0	1	809	8	9	0	1	2	809	8	9	0	1	2	3	4	5	6	7	8	9		
510	2	3	4	5	610	2	3	4	5	710	2	3	4	5	810	2	3	4	5	6	810	2	3	4	5	6	7	8	9	0	1	2	3		
511	6	7	8	9	611	6	7	8	9	711	6	7	8	9	811	6	7	8	9	0	811	6	7	8	9	0	1	2	3	4	5	6	7		
512	0	1	2	3	612	0	1	2	3	712	0	1	2	3	812	0	1	2	3	4	812	0	1	2	3	4	5	6	7	8	9	0	1	2	
513	4	5	6	7	613	4	5	6	7	713	4	5	6	7	813	4	5	6	7	8	813	4	5	6	7	8	9	0	1	2	3	4	5	6	
514	8	9	0	1	614	8	9	0	1	714	8	9	0	1	814	8	9	0	1	2	814	8	9	0	1	2	3	4	5	6	7	8	9		
515	2	3	4	5	615	2	3	4	5	715	2	3	4	5	815	2	3	4	5	6	815	2	3	4	5	6	7	8	9	0	1	2	3	4	
516	6	7	8	9	616	6	7	8	9	716	6	7	8	9	816	6	7	8	9	0	816	6	7	8	9	0	1	2	3	4	5	6	7	8	
517	0	1	2	3	617	0	1	2	3	717	0	1	2	3	817	0	1	2	3	4	817	0	1	2	3	4	5	6	7	8	9	0	1	2	
518	4	5	6	7	618	4	5	6	7	718	4	5	6	7	818	4	5	6	7	8	818	4	5	6	7	8	9	0	1	2	3	4	5	6	7
519	8	9	0	1	619	8	9	0	1	719	8	9	0	1	819	8	9	0	1	2	819	8	9	0	1	2	3	4	5	6	7	8	9		
520	2	3	4	5	620	2	3	4	5	720	2	3	4	5	820	2	3	4	5	6	820	2	3	4	5	6	7	8	9	0	1	2	3	4	
521	6	7	8	9	621	6	7	8	9	721	6	7	8	9	821	6	7	8	9	0	821	6	7	8	9	0	1	2	3	4	5	6	7	8	
522	0	1	2	3	622	0	1	2	3	722	0	1	2	3	822	0	1	2	3	4	822	0	1	2	3	4	5	6	7	8	9	0	1	2	3
523	4	5	6	7	623	4	5	6	7	723	4	5	6	7	823	4	5	6	7	8	823	4	5	6	7	8	9	0	1	2	3	4	5	6	7
524	8	9	0	1	624	8	9	0	1	724	8	9	0	1	824	8	9	0	1	2	824	8	9	0	1	2	3	4	5	6	7	8	9		
525	2	3	4	5	625	2	3	4	5	725	2	3	4	5	825	2	3	4	5	6	825	2	3	4	5	6	7	8	9	0	1	2	3	4	
526	6	7	8	9	626	6	7	8	9	726	6	7	8	9	826	6	7	8	9	0	826	6	7	8	9	0	1	2	3	4	5	6	7	8	
527	0	1	2	3	627	0	1	2	3	727	0	1	2	3	827	0	1	2	3	4	827	0	1	2	3	4	5	6	7	8	9	0	1	2	3
528	4	5	6	7	628	4	5	6	7	728	4	5	6	7	828	4	5	6	7	8	828	4	5	6	7	8	9	0	1	2	3	4	5	6	7
529	8	9	0	1	629	8	9	0	1	729	8	9	0	1	829	8	9	0	1	2	829	8	9	0	1	2	3	4	5	6	7	8	9		
530	2	3	4	5	630	2	3	4	5	730	2	3	4	5	830	2	3	4	5	6	830	2	3	4	5	6	7	8	9	0	1	2	3	4	
531	6	7	8	9	631	6	7	8	9	731	6	7	8	9	831	6	7	8	9	0	831	6	7	8	9	0	1	2	3	4	5	6	7	8	
532	0	1	2	3	632	0	1	2	3	732	0	1	2	3	832	0	1	2	3	4	832	0	1	2	3	4	5	6	7	8	9	0	1	2	3
533	4	5	6	7	633	4	5	6	7	733	4	5	6	7	833	4	5	6	7	8	833	4	5	6	7	8	9	0	1	2	3	4	5	6	7
534	8	9	0	1	634	8	9	0	1	734	8	9	0	1	834	8	9	0	1	2	834	8	9	0	1	2	3	4	5	6	7	8	9		
535	2	3	4	5	635	2	3	4	5	735	2	3	4	5	835	2	3	4	5	6	835	2	3	4	5	6	7	8	9	0	1	2	3	4	
536	6	7	8	9	636	6	7	8	9	736	6	7	8	9	836	6	7	8	9	0	836	6	7	8	9	0	1	2	3	4	5	6	7	8	
537	0	1	2	3	637	0	1	2	3	737	0	1	2	3	837	0	1	2	3	4	837	0	1	2	3	4	5	6	7	8	9	0	1	2	3
538	4	5	6	7	638	4	5	6	7	738	4	5	6	7	838	4	5	6	7	8	838	4	5	6	7	8	9	0	1	2	3	4	5	6	7
539	8	9	0	1	639	8	9	0	1	739	8	9	0	1	839	8	9	0	1	2	839	8	9	0	1	2	3	4	5	6	7	8	9		
540	2	3	4	5	640	2	3	4	5	740	2	3	4	5	840	2	3	4	5	6	840	2	3	4	5	6	7	8	9	0	1	2	3	4	
541	6	7	8	9	641	6	7	8	9	741	6	7	8	9	841	6	7	8	9	0	841	6	7	8	9	0	1	2	3	4	5	6	7	8	
542	0	1	2	3	642	0	1	2	3	742	0	1	2	3	842	0	1	2	3	4	842	0	1	2	3	4	5	6	7	8	9	0	1	2	3
543	4	5	6	7	643	4	5	6	7	743	4	5	6	7	843	4	5	6	7	8	843	4	5	6	7	8	9	0	1	2	3	4	5	6	7
544	8	9	0	1	644	8	9	0	1	744	8	9	0	1	844	8	9	0	1	2	844	8	9	0	1	2	3	4	5	6	7	8	9		
545	2	3	4	5	645	2	3	4	5	745	2	3	4	5	845	2	3	4	5	6	845	2	3	4	5	6	7	8	9	0	1	2	3	4	
546	6	7	8	9	646	6	7	8	9	746	6	7	8	9	846	6	7	8	9	0	846	6	7	8	9	0	1	2	3	4	5	6	7	8	
547	0	1	2	3	647	0	1	2	3	747	0	1	2	3	847	0	1	2	3	4	847	0	1	2	3	4	5	6	7	8	9	0	1	2	

仕様

外観・仕様は予告なしに変更することがあります。

	親機	子機	充電器
寸法	約165 (幅) × 211 (奥行) × 71 (高さ) mm 受話器含む・突起部を除く	約49 (幅) × 28 (奥行) × 176 (高さ) mm	約93 (幅) × 76 (奥行) × 27 (高さ) mm
質量	約690g (受話器、受話器コード含む)	約145g (充電池含む)	約132g
電源	AC100V ± 10V 50/60Hz DC6V 700mA	DC3.6V、600mAh (ニッケル水素電池) * 1	入力: AC100V ± 10V 50/60Hz
消費電力 (100VAC)	約3.0W (待機時) 約5.9W (動作時最大)	約0.8W (待機時) 約0.9W (急速充電時)	
直流抵抗	280Ω	—	—
静電容量	1.0μF以下	—	—
充電完了時間	—	約10時間	—
使用可能時間 (充電完了後)	—	待受時: 約200時間 * 2 通話時: 約6時間 * 3	—
ダイヤル形式	押しボタン式パルスダイヤル / 押しボタン式トーンダイヤル		—
選択信号種別	DP信号 (10PPS/20PPS) / PB信号 (DTMF)		—
使用環境	温度 5℃ ~ 35℃ 相対湿度 30% ~ 85%RH		

- * 1 充電池はリサイクル可能なニッケル水素電池です。使用済電池につきましては、お買いあげの販売店までご持参いただき、リサイクルの推進にご協力をお願いします。
- * 2 待受時とは、充電完了後、子機を充電器に置かずに、一度も通話しない状態のことです。通話したり、着信音が鳴ったりすると待受時の使用可能時間は短くなります。
- * 3 「電波サポート」を [設定] にした場合は、子機の連続通話時間が約4時間になります。また、[自動] にした場合は、約4~6時間になります。

もくじ

ご使用の前に

電話・電話帳

留守番

便利な機能

ナンバー・ディスプレイ



ごまっただときは

ご参考に

やぐらん

登録／設定早見表

登録／設定項目一覧表（親機）

メニュー （または待受画面で  決定）を押したあと、ダイヤルボタンで登録・設定の項目を選ぶことができます。
太字で表記されている「選択内容」の項目（**[ダイヤル(20PPS)]**）などは、初期設定（工場出荷時の設定）です。

はじめの設定

操作	機能名／機能の説明	選択内容 [初期設定]	参照 ページ
①あ ①あ	日付・時刻 日付と時刻を登録できます。	—	35
①あ ②か	回線種別選択 電話回線の種別を設定できます。	・ブッシュ（トーン） ・ [ダイヤル(20PPS)] ・ダイヤル（10PPS） ・自動設定	22
①あ ③さ ①あ	携帯トクトクダイヤル 携帯トクトク設定 携帯とくとくダイヤル機能の設定ができます。	・NTTコミュニケー ションズ ・その他事業者 ・ [利用しない]	74
①あ ③さ ②か	携帯トクトクダイヤル IP電話利用 IP電話をご利用中、携帯電話への電話だけ自動的に一般回線で電話するように設定できます。	・あり ・ [なし]	89
①あ ③さ ③さ	携帯トクトクダイヤル 携帯番号帯登録 携帯とくとくダイヤルの利用対象となる電話番号の頭4ケタを登録／消去できます。	—	89
①あ ③さ ④た	携帯トクトクダイヤル 設定内容表示 携帯とくとくダイヤルの設定内容を表示できます。	—	89
①あ ④た	デカ文字着信 着信時にディスプレイに表示される文字を大きくできます。	・ [使用する] ・使用しない	90
①あ ⑤な	着信通知 着信通知機能の設定ができます。	・ [使用する] ・使用しない	78
①あ ⑥は ①あ	ダイヤルインの設定 番号登録 ダイヤルインに追加する番号を登録できます。	—	84
①あ ⑥は ②か	ダイヤルインの設定 番号消去 ダイヤルインに追加した番号を消去できます。	—	85
①あ ⑥は ③さ	ダイヤルインの設定 ダイヤルイン機能 ダイヤルイン機能の設定ができます。	・使用する ・ [使用しない]	84
①あ ⑥は ④た	ダイヤルインの設定 ダイヤルイン着信音 ダイヤルインで追加した番号の着信音の鳴り分けを設定します。	・電話ベル音 ・鳥の声 ・電子音 ・パッパのインベンション ・ジュ・ト・ブ ・シンフォニー 40番 ・はにゅうの宿 ・メヌエット ・セレナーデ ・ [なし]	85
①あ ⑥は ⑤な	ダイヤルインの設定 設定内容表示 ダイヤルインの設定内容を表示できます。	—	85

電話帳の設定

操作	機能名／機能の説明	選択内容 [初期設定]	参照 ページ
2か 1あ	電話帳新規登録 親機の電話帳に登録できます。	—	49
2か 2か	ワンタッチダイヤル ワンタッチダイヤルに登録／消去できます。	—	63
2か 3さ	子機転送 親機の電話帳の内容を子機の電話帳にコピーできます。	—	61
2か 4た	音声電話帳 電話帳を音声でお知らせする機能の設定ができます。	・[使用する] ・使用しない	59

留守番電話設定

操作	機能名／機能の説明	選択内容 [初期設定]	参照 ページ
3さ 1あ	用件録音全消去 録音メッセージをすべて消去できます。	—	71
3さ 2か	留守時応答回数 留守モード時の着信音の回数を設定できます。	—	65
3さ 3さ	オマカセ留守回数 自動で留守に切り替える応答回数を設定できます。	・回数選択 ・[使用しない]	66
3さ 4た	留守録音時間 留守番電話の録音時間を設定できます。	・[30 秒] ・1 分 ・2 分	88
3さ 5な	戻って録音時間 戻って録音の録音時間を設定できます。	・1 分 ・3 分 ・[12 分]	80
3さ 6は	応答メッセージ 留守応答メッセージを選択したり、自作メッセージを録音したりできます。	・固定メッセージ1 ・[固定メッセージ2] ・自作メッセージ	66、 69
3さ 7ま 1あ	外出先での操作 リモート暗証番号 リモート操作に必要な暗証番号を登録／消去できます。	—	73
3さ 7ま 2か	外出先での操作 トールセーバー トールセーバーを使用する/使用しないの設定ができます。	・[使用しない] ・使用する	65
3さ 8や	メッセージ待ち時間 応答メッセージが流れるまでの時間を設定できます。	・1 秒 ・2 秒 ・[4 秒] ・8 秒	88
3さ 9ら	無音時間設定 応答メッセージが終わってから「ピー」という録音開始音が流れるまでの時間を設定できます。	・1 秒 ・2 秒 ・[4 秒] ・8 秒	88
3さ 0わ _話	お声拝聴 留守設定中の応答メッセージと、相手の方の録音中の声をスピーカーから出力する設定ができます。	・[あり] ・なし	88

もくじ

ご使用の前に

電話・電話帳

留守番

便利な機能

ナンバー・ディスプレイ

こまったときは

ご参考

やむを得ず

登録／設定早見表

音量設定			
操作	機能名／機能の説明	選択内容 [初期設定]	参照 ページ
④た ①あ	親機送話音量 親機の送話音量を変更できます。	・小 ・[標準] ・大	34
④た ②か	子機送話音量 子機の送話音量を変更できます。	・小 ・[標準] ・大	34
④た ③さ	子機受話音量 子機の受話音量を変更できます。	・小 ・[標準] ・大	34
④た ④た	子機受話音質 子機の受話音質を変更できます。	・低い ・[標準] ・高い	34

着信音色と誰から			
操作	機能名／機能の説明	選択内容 [初期設定]	参照 ページ
⑤な ①あ	親機着信音選択 親機の着信音を設定できます。	・[電話ベル音] ・鳥の声 ・電子音 ・バッハのインベンション ・ジュ・ト・ブ ・シンフォニー 40番 ・はにゅうの宿 ・メヌエット ・セレナーデ	31
⑤な ②か ①あ	誰からコール設定 誰からコール 着信があったとき、誰からの電話か音声でお知らせする機能の設定ができます。	・[使用する] ・使用しない	103
⑤な ②か ②か	誰からコール設定 誰あてコール 誰あてコールでお知らせする名前を登録できます。	—	103
⑤な ②か ③さ ①あ	誰からコール設定 どこからコール どこから設定 どこからコールの設定ができます。	・[使用する] ・使用しない	104
⑤な ②か ③さ ②か	誰からコール設定 どこからコール 地域番号帯登録 地域番号の登録や消去ができます。	—	104
⑤な ③さ ①あ	鳴分け着信音 電話帳 電話帳に登録している方からの着信音の設定ができます。	・電話ベル音 ・鳥の声 ・電子音	108
⑤な ③さ ②か	鳴分け着信音 非通知 非通知からの着信音の設定ができます。	・バッハのインベンション ・ジュ・ト・ブ	108
⑤な ③さ ③さ	鳴分け着信音 公衆電話 公衆電話からの着信音の設定ができます。	・シンフォニー 40番 ・はにゅうの宿 ・メヌエット	108
⑤な ③さ ④た	鳴分け着信音 表示圏外 表示圏外からの着信音の設定ができます。	・セレナーデ ・[なし]	108

ナンバー・ディスプレイ

操作	機能名／機能の説明	選択内容 [初期設定]	参照 ページ
⑥は ①あ	ナンバー・ディスプレイ ナンバー・ディスプレイを使用する／しないの設定ができます。	・ [使用する] ・ 使用しない	100
⑥は ②か	キャッチホンディスプレイ キャッチホン・ディスプレイを使用する／しないの設定ができます。	・ 使用する ・ [使用しない]	98
⑥は ③さ	キャッチホン切替時間 キャッチホンの操作で電話が切れてしまうときなど、キャッチホンの切替時間を変更できます。	・ 0.4秒 ・ 0.6秒 ・ [0.8秒]	89

着信お断り設定

操作	機能名／機能の説明	選択内容 [初期設定]	参照 ページ
⑦ま ①あ	非通知お断り 「非通知お断り」の設定ができます。	・ [なし] ・ お断り	109
⑦ま ②か	公衆電話お断り 「公衆電話お断り」の設定ができます。	・ [なし] ・ お断り	109
⑦ま ③さ	表示圏外お断り 「表示圏外お断り」の設定ができます。	・ [なし] ・ お断り	109
⑦ま ④た	お断り番号登録 「お断り番号」を登録できます。	—	110
⑦ま ⑤な	チャイム後自動設定 「チャイムでお断り」をしたあとに、自動的にお断りの設定をする・しないの設定ができます。	・ しない ・ [する]	43
⑦ま ⑥は ①あ	おやすみ設定 タイマー設定 毎日、特定の時間にだけおやすみモードが働くように設定できます。	—	76
⑦ま ⑥は ②か	おやすみ設定 選んで着信番号 選んで着信機能を設定できます。	—	77
⑦ま ⑥は ③さ	おやすみ設定 設定内容表示 おやすみ設定の設定内容を表示できます。	—	76

もくじ

ご使用の前に

電話・電話帳

留守番

便利な機能

ナンバー・ディスプレイ

こまったときは

ご参考に

よく読む

登録／設定早見表

各種全消去

操作	機能名／機能の説明	選択内容 [初期設定]	参照 ページ
8 ^ヤ 1 ^ア	用件録音 留守番電話などの録音データをすべて消去できます。	—	71
8 ^ヤ 2 ^カ	再ダイヤル 再ダイヤルの電話番号をすべて消去できます。	—	40
8 ^ヤ 3 ^キ	着信記録 着信記録をすべて消去できます。	—	106
8 ^ヤ 4 ^タ	お断り番号 登録したお断り番号をすべて消去できます。	—	110
8 ^ヤ 5 ^ナ	選んで着信番号 選んで着信番号をすべて消去できます。	—	77
8 ^ヤ 6 ^ハ	電話帳 登録した電話帳をすべて消去できます。	—	125
8 ^ヤ 7 ^マ	ワンタッチダイヤル 登録したワンタッチダイヤルをすべて消去できます。	—	63

システム設定

操作	機能名／機能の説明	選択内容 [初期設定]	参照 ページ
9 ^ラ 1 ^ア	キータッチ音 キータッチ音のあり／なしを設定できます。	・ [あり] ・ なし	90
9 ^ラ 2 ^カ	液晶濃度調整 液晶ディスプレイの濃度を調整できます。	—	15
9 ^ラ 3 ^キ	液晶点灯時間 液晶ディスプレイの点灯時間を設定できます。	・ 3分 ・ [1分] ・ 30秒	90
9 ^ラ 4 ^タ	ダイヤルライト ダイヤルライト点灯をする／しないの設定ができます。	・ [使用する] ・ 使用しない	90
9 ^ラ 5 ^ナ	回避チャンネル設定 通話品質の改善のために、回避するチャンネルを設定 できます。	・ チャンネル1 ・ [チャンネル6] ・ チャンネル11	90
9 ^ラ 6 ^ハ 1 ^ア	時計機能 時計バックアップ 時計転送機能を使用する／しないの設定ができます。	・ [使用する] ・ 使用しない	36
9 ^ラ 6 ^ハ 2 ^カ	時計機能 子機へ送信 親機の日時設定を子機へ送信（転送）できます。	—	36
9 ^ラ 6 ^ハ 3 ^キ	時計機能 子機から受信 子機の日時設定を受信（転送）できます。	—	36
9 ^ラ 7 ^マ	電話帳以外クリア 電話帳を除くすべての設定を工場出荷状態に戻すこ とができます。	—	125
9 ^ラ 8 ^ヤ	デモ起動 商品紹介用のデモの表示条件を設定できます。	・ しない ・ する（回線種別連動） ・ する（常に実行）	90

機能項目一覧表（子機）

機能ボタンを押したあと、操作できる項目です。

機能名		機能の説明	参照ページ
留守番電話	用件再生	録音されている内容を再生できます。	70
	留守設定切替	留守番電話を設定できます。	67
	録音全消去	留守録音をすべて消去できます。	71
電話帳	電話帳登録	子機の電話帳に登録できます	51
	ワンタッチ登録	子機のワンタッチダイヤルに登録できます。	64
	電話帳全転送	電話帳を親機や別の子機に転送できます。	61
着信音量		着信音の大きさを変更できます。	32
着信音色		着信音の種類を変更できます。	33
着信鳴り分け		着信鳴り分け機能の設定ができます。	86、 108
システム設定	日時登録	日付・時刻を登録できます。	35
	キータッチ音出力	ボタン操作音の設定ができます。	91
	クイック通話	クイック通話の設定ができます。	91
	使用者表示	子機の使用者名を登録できます。	91
	液晶濃度調整	液晶の濃度を調整できます。	91
	ダイヤルライト点灯	ダイヤルライトを点灯させるかどうかの設定ができます。	92
	電波サポート	電波サポートの設定ができます。	91
	登録初期化	登録・設定した内容をすべてお買いあげ時の状態に戻すことができます。	125
全消去	再ダイヤル	再ダイヤルをすべて消去できます。	41
	着信記録	着信記録をすべて消去できます。	107
	電話帳	電話帳をすべて消去できます。	125
	ワンタッチ	ワンタッチ登録をすべて消去できます。	64

もくじ

ご使用の前に

電話・電話帳

留守番

便利な機能

ナンバー・ディスプレイ

こまったときは

ご参考に

さくせん

保証とアフターサービス（よくお読みください）

保証書（裏表紙）

- 保証期間は、お買いあげの日から1年間です。
保証期間中でも有料になることがありますので、保証書をよくお読みください。

補修用性能部品の保有期間

- 当社は、デジタルコードレス電話機の補修用性能部品の製品の製造打切後、7年保有しています。
- 補修用性能部品とは、その製品の機能を維持するために必要な部品です。

不明な点や修理に関するご相談は

- 修理に関するご相談ならびにご不明な点は、シャープお客様ご相談窓口（☎137 ページ）にお問い合わせください。

修理を依頼されるときは

- 「こまったときは」（☎112～124ページ）を調べてください。
それでも異常があるときは、使用をやめて、必ず電源プラグ、ACアダプター、充電電池を抜いてから、シャープお客様ご相談窓口（☎137ページ）にご連絡ください。

保証期間中

修理に際しましては保証書をご提示ください。
保証書の規定に従って当社が修理させていただきます。

保証期間が過ぎているときは

修理すれば使用できる場合には、ご希望により有料で修理させていただきます。

修理料金のしくみ

修理料金は、技術料・部品代などで構成されています。

技術料	故障した製品を正常に修復するための料金です。
部品代	修理に使用した部品代金です。

愛情点検 	長年ご使用の電話機の点検を!	ご使用中止
	このような症状はありませんか？ <ul style="list-style-type: none">● ACアダプターや電源コードが異常に熱い● コゲくさい臭いがする● ACアダプターや電源コードに深いキズや変形がある● その他の異常や故障がある	

お客様ご相談窓口のご案内

修理・お取扱い・お手入れについての「ご相談」ならびに「ご依頼」および、万一、製品による事故が発生した場合は、下記窓口にお問い合わせください

電話番号をお確かめのうえ、お間違いのないようにおかけください。

お電話では、次の内容をお知らせください。

・「品名（デジタルコードレス電話機）」、「形名（JD-710CLまたはJD-710CW）」

・必要に応じて、本機の使用環境をお尋ねします。（例：お使いの電話回線の回線種別、IP電話やひかり電話などをお使いかどうか、NTTのナンバー・ディスプレイをご契約されているかどうか）

FAX送信される場合は、製品の品名、形名やお問い合わせ内容のご記入をお願いいたします。

■よくあるご質問などはパソコンから検索できます。



シャープ お問い合わせ

検索

<http://www.sharp.co.jp/support/>



使い方や修理のご相談

【お客様相談センター】



0120 - 663 - 700

携帯電話・PHSからもご利用いただけます。

受付時間

●月曜～土曜：9:00～18:00

●日曜・祝日：9:00～17:00

（年末年始を除く）

■IP電話などからフリーダイヤルサービスをご利用いただけない場合は…

東日本相談室 〒261-8520 千葉県千葉市美浜区中瀬1-9-2

電話：043-351-1822 FAX：043-299-8280

西日本相談室 〒581-8585 大阪府八尾市北亀井町3-1-72

電話：06-6792-1583 FAX：06-6792-5993

●電話番号・受付時間などについては、変更になることがあります。（2009.6）

もくじ

ご使用前の
前に

電話・
電話帳

留守番

便利な
機能

ナンバー・
ディスプレイ

ごまっ
たときは

ご参考
に

ご活用
に

さくいん

【アルファベット・数字】

ADSL (エーディーエスエル)	24
ISDN (アイエスディーエヌ)	25
1OPPS	22
2OPPS	22
3者通話	46～47

【あ】

アクセントを変更する	60、104
アフターサービス	136
今から録音	79
液晶点灯時間	90
液晶濃度調整	15、91
エラー表示・エラー音	122～123
選んで着信番号	77
応答メッセージ	
応答メッセージの内容を確認する	69
自分で応答メッセージを録音する	69
自分で録音した応答メッセージを消去する	69
お断り	42～43、109～110
音声電話帳	59
お手入れ	121
お問い合わせ	137
オマカセ留守回数	66
親機から子機へとりつぐ	46
親機から子機を呼び出してお話しする	44
おやすみ機能	76～77
音量	
親機の受話音量を変える	32
子機の受話音量を変える	33～34
こちらの声が相手に聞こえにくいときは	34
着信音の音量	30、32

【か】

外線リモート	72～73
回線種別	
回線を自動で設定する	22
回線を手動で設定する	22
解除	
選んで着信番号	77
オマカセ留守回数	66
キャッチホン・ディスプレイ	98
着信鳴り分け	108
電波サポート	91
特定番号お断り	110
ナンバー・ディスプレイ	100
非通知お断り	109
回避チャンネル設定	90
壁掛け	23
画面	15、17
キータッチ音	90～91
キーロック	88、92
キャッチホン	98
キャッチホン・ディスプレイ	98
キャッチホン切替時間	89

クイック通話	91
区点コード	126～127
クリア	
電話帳以外クリア	125
電話帳消去	125
登録初期化	125
携帯ととくくダイヤル機能	74～75
公衆電話お断り	109
故障かな?と思ったときは	124

【さ】

再生	70
再ダイヤル	
電話をかけ直す	40～41
時刻設定	35
自作メッセージ	69
充電	
子機の充電電池交換	29
充電時間	27
充電電池の寿命	29
充電電池のリサイクル	29
修理	136～137
受話音量	32～33
仕様	129
消去する	
選んで着信番号	77
お断り番号	110
再ダイヤル	40～41
自作メッセージを消去する	69
着信記録	106～107
電話帳登録データを消去する	52、125
留守録音を消去する	71
ワンタッチダイヤル	63～64
使用者表示	91
消耗品	128
初期化する	125
スピーカーホン通話	38
清掃する	121
設定	
お断り	42～43、109～110
オマカセ留守回数	66
おやすみ機能	76～77
回線種別	22
回避チャンネル設定	90
キャッチホン・ディスプレイ	98
着信鳴り分け	108
電波サポート設定	91
登録初期化	125
特定番号お断り	110
ナンバー・ディスプレイ	100
非通知お断り	109
留守録音	65
増設子機	87
増設する	87
相談窓口	137
送話音量	34

【た】

ダイヤルライト 90、92
 誰あてコール 103～104
 誰からコール 102～103
 チャイムでお断り 42～43
 着信お断り 109～110
着信音
 着信音の音量を調整する 30、32
 着信音の回数を変える 65
 着信音を変える 31、33
 着信鳴り分け時の着信音を変える 108
着信記録（着信履歴）
 電話帳に登録する 52
 電話をかける 106～107
着信通知 78
着信鳴り分け 108
通話品質 33
通話中のお待たせ 38
通話中再生 81
ディスプレイ（液晶ディスプレイ） 15、17
停電時の動作 123
デカ文字着信 90
伝言メモ 82
電波サポート 38、91
転送 61～62
電話帳
 相手先を検索する 57～58
 親機の電話帳を子機に転送する 61
 子機の電話帳を親機に転送する 61～62
 修正する 50～51
 消去する 52、125
 電話帳で電話をかける 57～58
 電話帳に登録する 49、51
電話を受ける 39
電話をかける
 再ダイヤルで電話をかける 40～41
 着信記録で電話をかける 106～107
 電話帳で電話をかける 57～58
電話帳以外クリア 125
電話をとりつく 46～48
ドアホン通話 96～97
ドアホンをつなぐ 93～95
登録／設定早見表 130～135
特定の番号をお断りする
 お断りする番号に登録 110
 登録したお断り番号を消す 110
特番ダイヤル 57～58
時計 35～36
時計転送 36
どこからコール 102、104
とりつき転送 46～48

【な】

内線通話 44～45
 鳴り分け 108
ナンバー・ディスプレイ 99～101
日時設定 35～36
ニッケル水素電池 29
ネーム・ディスプレイ 111

【は】

光回線 24
非通知お断り 109
日付・時刻設定 35～36
不在着信通知 78
付属品 6
別売品 128
変更
 応答メッセージ 66
 携帯とくとくダイヤル 74
 受話音量 32～33
 スピーカー音量 30、34
 着信音（音色） 31、33
 着信音量 30、32
 電話帳 50～51
 無音時間 88
 留守応答の着信音の回数 65
 ワンタッチダイヤル 63～64
傍受（ぼうじゅ） 13
保証 136
保留 38

【ま】

マイナンバー 83
窓口
 使いかたや修理に関するお問い合わせ 137
無音時間 88
迷惑電話拒否機能 42～43
メッセージでお断り 42～43
メモ録音 82
文字入力 53～56
モデムダイヤルインサービス 83～86
戻って録音 80

もくじ
 ご使用の前に
 電話・電話帳
 留守番
 便利な機能
 ナンバー・ディスプレイ
 ごまったときは
 ご参考に
 さくいん

さくいん

【さ】

留守番

オマカセ留守録音	66
自分で留守設定	65、67
用件再生	70
用件消去	71

留守番電話..... 65～68

録音する

通話中の会話を録音する	79～80
伝言メモを録音する	82
留守番電話の応答メッセージを録音する ..	69

録音でお断り..... 42～43

録音を聞く..... 70

録音を消去する..... 71

【わ】

ワンタッチダイヤル..... 63～64

リモート操作手順カード

停	録音内容を聞く	① #
止	録音内容をすべて消去	① 0 #
中	留守を設定／解除する	② #

リモート操作手順カード

〈暗証番号記入欄〉

○ ○ ○ ○

- リモート操作には暗証番号を使います。
- リモート操作は、プッシュホンまたはトーン信号のさせる電話機から行います。
(ダイヤル回線でトーン信号のさせる電話機の場合は、電話をかけてからトーン信号に切り替えます。)
- 詳しい操作方法は、取扱説明書をご覧ください。

SHARP

停	録音内容を聞く	① #
止	録音内容をすべて消去	① 0 #
中	留守を設定／解除する	② #

リモート操作手順カード

〈暗証番号記入欄〉

○ ○ ○ ○

- リモート操作には暗証番号を使います。
- リモート操作は、プッシュホンまたはトーン信号のさせる電話機から行います。
(ダイヤル回線でトーン信号のさせる電話機の場合は、電話をかけてからトーン信号に切り替えます。)
- 詳しい操作方法は、取扱説明書をご覧ください。

SHARP

停	録音内容を聞く	① #
止	録音内容をすべて消去	① 0 #
中	留守を設定／解除する	② #

リモート操作手順カード

〈暗証番号記入欄〉

○ ○ ○ ○

- リモート操作には暗証番号を使います。
- リモート操作は、プッシュホンまたはトーン信号のさせる電話機から行います。
(ダイヤル回線でトーン信号のさせる電話機の場合は、電話をかけてからトーン信号に切り替えます。)
- 詳しい操作方法は、取扱説明書をご覧ください。

SHARP

本機の使用周波数に関わるご注意

切り取って、増設した親機や充電器の近くに貼ってお使いください。



本機の使用周波数に関わるご注意

本機の使用周波数帯では、以下の機器や設備が運用されています。

- 電子レンジ、産業・科学・医療用機器など
- 工場の製造ラインなどで使用されている移動体識別用の構内無線局（免許を要する無線局）
- 特定小電力無線局（免許を要しない無線局）
- アマチュア無線局（免許を要する無線局）
 - ・ 本機を使用する前に、近くで移動体識別用の構内無線局および特定小電力無線局が運用されていないことを確認してください。
 - ・ 万一、本機から移動体識別用の構内無線局、または特定小電力無線局に対して有害な電波干渉が発生した場合には、お客様ご相談窓口（フリーダイヤル 0120-663-700）にご連絡ください。
- その他、本機から移動体識別用の特定小電力無線局に対して有害な電波干渉の事例が発生した場合など、何かお困りのことが起きたときは、お客様ご相談窓口（フリーダイヤル 0120-663-700）にご連絡ください。

リモート操作手順カード

〈リモート操作をするには〉

1. 電話をかける
2. 応答メッセージが聞こえたら→**Ⓜ**を押す。
3. 応答メッセージが止まったら→○○○○
(暗証番号)と**Ⓜ**を押す。
4. **①****Ⓜ**を押す。
新しい用件が再生されます。

再	留守を設定／解除する	② Ⓜ
	再生中の用件を聞き直す	③ Ⓜ
生	1件前の用件を聞き直す	③ ③ Ⓜ
	次の用件を聞く	④ Ⓜ
中	再生を途中で止める	⑤ Ⓜ

〈リモート操作をするには〉

1. 電話をかける
2. 応答メッセージが聞こえたら→**Ⓜ**を押す。
3. 応答メッセージが止まったら→○○○○
(暗証番号)と**Ⓜ**を押す。
4. **①****Ⓜ**を押す。
新しい用件が再生されます。

再	留守を設定／解除する	② Ⓜ
	再生中の用件を聞き直す	③ Ⓜ
生	1件前の用件を聞き直す	③ ③ Ⓜ
	次の用件を聞く	④ Ⓜ
中	再生を途中で止める	⑤ Ⓜ

〈リモート操作をするには〉

1. 電話をかける
2. 応答メッセージが聞こえたら→**Ⓜ**を押す。
3. 応答メッセージが止まったら→○○○○
(暗証番号)と**Ⓜ**を押す。
4. **①****Ⓜ**を押す。
新しい用件が再生されます。

再	留守を設定／解除する	② Ⓜ
	再生中の用件を聞き直す	③ Ⓜ
生	1件前の用件を聞き直す	③ ③ Ⓜ
	次の用件を聞く	④ Ⓜ
中	再生を途中で止める	⑤ Ⓜ

■よくあるご質問などはパソコンから検索できます。



パソコン



シャープ お問い合わせ

検索

<http://www.sharp.co.jp/support/>



使い方や修理のご相談

【お客様相談センター】



0120 - 663 - 700

携帯電話・PHSからご利用いただけます。

受付時間

- 月曜～土曜：9:00～18:00
- 日曜・祝日：9:00～17:00

(年末年始を除く)

■IP電話などからフリーダイヤルサービスをご利用いただけない場合は…

東日本相談室	〒261-8520 千葉県千葉市美浜区中瀬1-9-2
電話：043 - 351 - 1822	FAX：043 - 299 - 8280
西日本相談室	〒581-8585 大阪府八尾市北亀井町3-1-72
電話：06 - 6792 - 1583	FAX：06 - 6792 - 5993

ナンバー・ディスプレイサービス、キャッチホン・ディスプレイサービスに関するお問い合わせ、お申し込み先

NTT窓口

TEL：局番なしの

116 (通話料金無料)

受付時間

- NTT 東日本：午前9時～午後9時
- NTT 西日本：午前9時～午後5時
- 土・日・祝も受付（年末・年始は除く）

●電話番号・受付時間などについては、変更になることがあります。（2009.6）

シャープ株式会社

本 社 〒545-8522 大阪市阿倍野区長池町22番22号

パーソナルソリューション
事業推進本部 〒639-1186 奈良県大和郡山市美濃庄町492番地