

IMPREZA WRX
STI



世界には、SUBARUのクルマづくりの思想に共感し、積極的に支持してくれている人たちがいます。そのことは、私たちにとって何よりの喜びです。そうした期待に、これからも応え続けたい。クルマ文化に刺激を与え、活性化させられる存在として輝きたい。だからこそSUBARUは、本質を極め時代とともに歩むべく、挑戦し続けます。SYMMETRICAL AWDをはじめとする独自技術をベースにした、世界に誇れる走りを。エモーショナルで美しいデザインを。航空機メーカーとしてのDNAを共有した積極安全思想を。そして21世紀もクルマをモビリティの主役とするための環境対応を。この挑戦で私たちがめざすのは、クルマと過ごす喜びや楽しさを、すべての人と分かち合うこと。大切な家族の安全とクルマを意のままに操る喜びを両立させたい。そのどちらの思いにも一台のクルマで応えることができれば、これ以上素晴らしいことはないと思うのです。そのためにSUBARUは、先を見通す知性と卓越した感性を磨き、理想へ向けて走り続けます。クルマと人の関係が、いつまでも幸せなものであるために。





PHOTO : ダークグレー・メタリック RECARO製バケットタイプフロントシート、BBS製18インチ鍛造アルミホイールはメーカー装着オプション、STI製フロントアンダースポイラーはディーラー装着オプション
STI製フロントアンダースポイラーの保証等につきましてはP49をご覧ください。









PHOTO : RECARO製バケットタイプフロントシート、オーディオ一体型HDDナビゲーションシステムはメーカー装着オプション 写真は撮影用に点灯させたものであり、実車の点灯状態とは異なります。









SPiRiT of ENGINEER

“日本発の新しいスポーツ”を創りたかった。

◆WRX STIには、SUBARUの走りへの意志をこめた。SUBARUの究極のドライビングプレジャーを実現したいと考えたのだ。一言でいえば、荒馬からサラブレッドへの飛躍的な進化だ。本来クルマとは速さだけでは成立しない。速さに相応した安心感や快適性、環境性能がなければ真のドライビングプレジャーは得られない。そこでWRX STIは、“速さの質”を根本から磨き上げることでスポーツカーとしての完成度を高めたのだ。◆いまSUBARUには「SI-シャーシ」という考え方がある。ドライビングファクターを様々な角度から総合的にとらえ、ドライバーはもちろんパッセンジャーにも乗る欲びを創造するクルマづくりを目標として掲げている。そのコンセプトのもと、次にあげる3つのドライビングファクターを極限まで引き上げることで、WRX STIを大きく革新した。◆まずWRX STIを牽引したともいえる技術革新が、路面との接触を徹底的に追究するボディ&サスペンションのバランスがもたらす「トラクション(駆動力)」だ。次にアクセルやステアリングを操作したときに、多すぎず少なすぎずドライバーの意図どおりの速度と量でクルマが動く精緻なコントロールを実現する「レスポンス(応答性)」。そして革新のシャーシ性能とともに、先進技術で進化したSYMMETRICAL AWDが発揮する「スタビリティ(安定性)」である。これらがドライビングテクノロジーとして結晶し、かつてないほどスムーズに気持ちよく安心感に満ちて、クルマを意のままに操ることができる。これこそ私たちが長年求めていたドライビングプレジャーだ。◆世界に向けた“日本発の新しいスポーツ”として、WRX STIへ私たちの渾身のエンジニアリングを込めた。きっと走り出してから “速さの質”が違うことにお気づきいただけたと思う。この、強くしなやかな美しい走りこそSUBARUの新しい走りを象徴するものだ。

スバル商品企画本部 プロジェクトゼネラルマネージャー
森 宏志

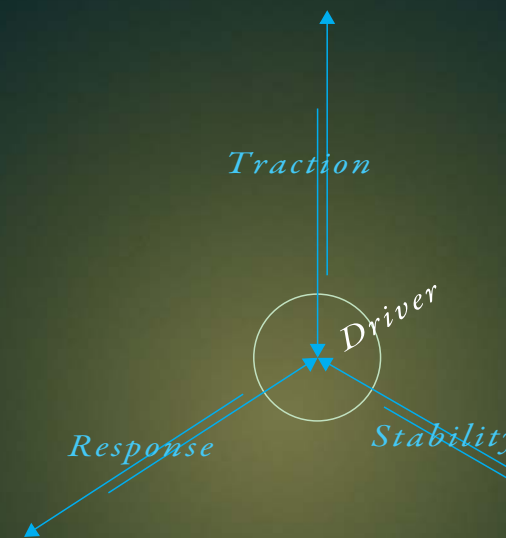

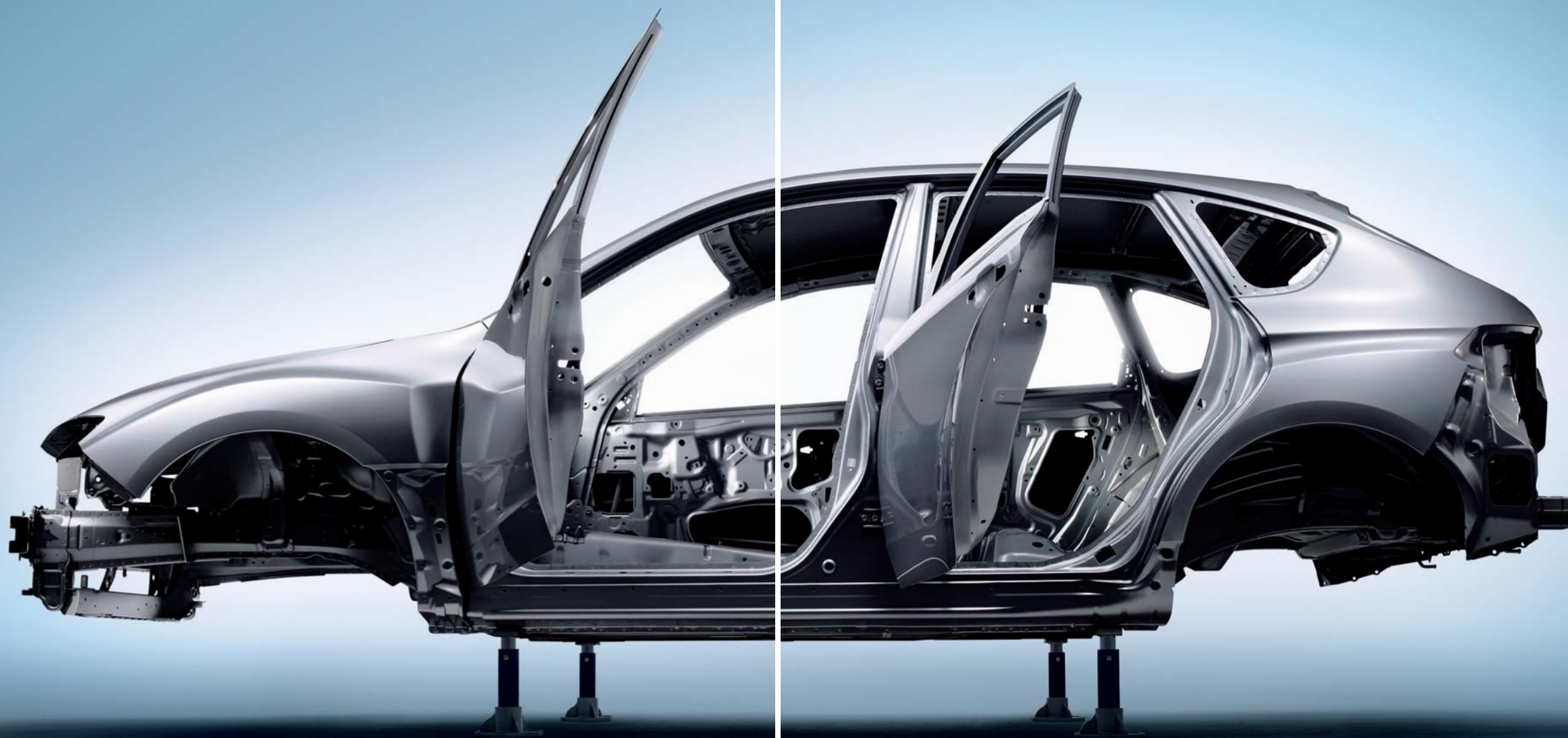

TRACTION 柔よく剛を制す。

“しなやかな足と強いボディ”がSUBARUの走りを革新する。

◆日本の伝統的な柔術は、相手が攻撃してくる力を、時にいなし、時に利用して相手を倒す。関節の仕組みや梃子の原理を巧みに使いこなす術をもって、小さな者が大きな者をいとも簡単にいなすことから「柔よく剛を制す」といわれている。◆クルマは力学的にいうならばタイヤと路面がわずかに葉書数枚の摩擦力に支配されている。したがって路面をいかに的確に捉えてトラクション（駆動力）を稼ぐかが、速くかつ安全に走るためのいわば土台となる。SUBARUがいち早くAWDを採用したのも、あらゆる状況で持てる力を最大限に路面へ伝えることを重視したからだ。そして、この考え方は乗る人皆に喜びをもたらす走りとしてSUBARUが新たに掲げる「SI-シャーシ」にも継承されている。◆WRX STIは、低重心かつ運動性能に優れたSYMMETRICAL AWDに加えて、新しいサスペンションとボディによって、これまでとは異次元といえるほどトラクションが進化した。路面の凹凸にあわせてしなやかに路面を捉え、精緻にストロークするサスペンション。さまざまな荷重に対してサスペンションの余分なアライメント変化を抑制する軽量・高剛性ボディ。その働きをひとことで言うならば「柔よく剛を制す」。いわば、しなやかな足と強いボディの相互効果により路面の凹凸をしっかり捉え、大きな入力を軽くないスムーズに身をこなしていく。まるで小さな柔術家のように路面からの過大な力をしなやかにコントロールする。この結果として得られるトラクションがハイパワーを無駄なく路面へ伝達するとともに、より応答性に優れた正確なハンドリング、さらにスポーツカーでは考えられなかったほどの乗り心地の良さをもたらすのだ。「強くしなやかな走り」。SUBARUの新しい走りのキーワードになるドライビングテクノロジーがWRX STIで磨かれた。



[リヤダブルウィッシュボーン式サスペンション]
スムーズかつ精緻なストロークと理想的なジオメトリーにこだわったリヤダブルウィッシュボーン式サスペンションは、ロール時や路面の凹凸などに対してタイヤの接地性を大きく進化させた。突起を乗り越えた場合などの衝撃をしなやかに“いなす”ことで快適性も同時に高めている。

RESPONSE

以心伝心。

“心までひとつになれるクルマ”への果てしない想い。

◆弓道において“離れの時”すなわち矢が放たれる瞬間ほど難しいものはないという。矢は射手が「放つ」のではなく、木の葉がその時を得て自然に放たれるがごとく矢が「放たれる」のが理想だという。それは射手と弓と矢が真に一体となった状態を示し、達人は「以心伝心」のごとく、たとえ目を閉じていても正確に的を射抜く。◆インプレッサは、これまで「人車一体」という表現で意のままに操る喜びを語ってきたが、WRX STIはさらなる一体感を求めた。「SI-シャシー」という考え方のもと生まれたボディ&サスペンションにより、ステアリング操作に対してヨー慣性モーメントが小さいリニアな操作感を実現するとともに、エンジンレスポンス、ハンドリング特性とトータルに走り革新するに至った。◆そのパワーユニットにおいては、More Responseを目指して多岐にわたり刷新した。とりわけエンジンマネージメントにおいては“3 Engines in 1”というSUBARU独自の発想で生まれたSI-DRIVEシステムを取り入れた。3つのモードでエンジン制御を行うことで、より広範囲にわたりドライバーが意図した走りを忠実に実現するためのシステムだ。また、デュアルAVCS(アクティブバルブコントロールシステム)を採用し、吸排気効率を高めることで中低速トルクが大幅に向上し、どこから踏んでも気持ちいいリニアな加速感を実現。これらにより、サーキットから市街地やグラウンドツーリングまで多彩なシーンで、ドライバーと心までひとつになった走りをもたらす。まさに「以心伝心」となるパワーユニットである。◆さらに、WRX STIは、大人が心ひとつにスポーツを楽しむための条件として環境性能を磨いた。TGV(タンブルジェネレーテッドバルブ)の採用をはじめ、排出ガス浄化性能を高めながら圧力損失を抑える排気系を開発することで、平成17年基準排出ガス50%レベル低減*を達成。インテリジェントモードでは、豊かな低速トルクとシフトアップインジケータの導きにより燃費向上をもたらす。

*新排出ガス試験モード(IC08C)対応

[SI-DRIVE (SUBARU Intelligent Drive)]

ドライバーがSI-DRIVEセレクターを操作することで3つのモードの走りが選択できる。それは3つのドライビングプレジャーをシーンに合わせて意のままに選べるということである。

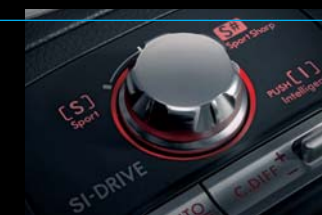

SI-DRIVEの3つのモード

Intelligent インテリジェントモード : レスポンスは、アクセル操作に対して滑らかな立ち上がりを重視。出力は大排気量自然吸気エンジンのようなスムーズかつ力強い加速感を実現。そのまま踏み続ければ最大トルクまで到達する。さらにシフトアップインジケータにそって燃費重視の走りを違和感なく行うことができる。一般道でゆったりとクルージングを愉しみたい時や滑りやすい雪道走行などで効果を発揮する。

Sport スポーツモード : レスポンスは、スポーツシャープモードよりもやや穏やかに設定。出力は、ターボエンジンの高性能をもてあますことなくエンジンコントロールをゆるめるよう制御。レスポンスと力強さの心地いいバランスを実現し、グラウンドツーリングなどのシーンにおいてスポーツドライビングの喜びをもたらす。

Sport Sharp スポーツシャープモード : レスポンスは、アクセル操作に対して立ち上がりの速さを徹底追究。出力は、一気に高まりBOXERターボらしい鋭い加速力を狙う制御とした。そのコーナーの立ち上がりの速さ、ストレートの伸びの良さ、モータースポーツでも威力を発揮。全開走行時に最大のパフォーマンスを瞬時に引き出すことを容易にする。



STABILITY

不動の中心。

“究極のコントロール性能” への挑戦。

◆禅の影響を色濃く反映する日本の武芸では、真に無為な自分を宇宙の中心に捉えて表現することがある。「不動の中心」。何ものにも惑わされず、何ものにも動じない。存在さえ忘れるほど、自在であり、不動となる。そのとき、矢は中心を射抜き、茶の作法は完璧な美しさを表現し、剣豪は隙をあたえず相手を霧散させるという。

◆SUBARUがSYMMETRICAL AWDにこだわり続ける理由はその重量バランスのよさにある。低重心、左右対称、かつトランスミッションがホイールベース内に納められている。そのバランスの良さから生まれる安定性およびコントロール性能の高いハンドリングは、WRCのトップドライバーたちがSUBARUのシートを競うほど高く評価されている。10km走り1秒を競うWRCにおいて、コントロール性能の違いは微差であっても安心感の大きな差となって達人たちをも悩ませるからだ。◆そしてWRX STIは、前後オーバーハングを切りつめたパッケージングに加え、エンジン搭載位置を下げ、重量バランスのさらなる向上を手に入れることとなった。またSYMMETRICAL AWDの優れた基本性能に加えて、スタビリティの進化をもたらす先進技術として4輪を最適制御する電子デバイスを搭載した。DCCD(ドライバーズコントロールセンターデフ)方式AWDは、前後輪の駆動配分をアクティブに制御し、後輪の駆動力を重視した設定から安定性重視の設定まで、ドライバーの意志に合わせて車両挙動特性を最適化する。さらに、マルチモードVDC(ピークルダイナミクスコントロール)が、まさに“不動の中心”を手に入れるがごとく自然なフィーリングで横滑りなどクルマの不安定な挙動を抑えて理想の走行状態に近づける。

[DCCD(ドライバーズコントロールセンターデフ)方式AWD]

SUBARU独自の先進のセンターデフ構造として「マルチモード DCCD」を新採用。前後輪への駆動力配分をプラネタリーギヤで前41:後59に設定。これに加えて機械式+電子制御の差動制限機構を採用。トルク感应型の機械式LSDは差動制限の初期応答性を高めるとともに、電子制御LSDをマルチモード化しドライバーの意思にそった車両挙動特性を実現する。



撮影用カットモデル

〈マルチモード DCCDの機能〉

- AUTOモード ① コーナー進入時にスムーズ回頭性をもたらし、コーナー後半ではトラクションを高めることによりオンザレール感覚のキレのいいコーナリングを実現する。
- AUTO[-]モード ② AUTOモードに対してセンターデフの差動制限を弱めてよりシャープな回頭性をもたらす。
- AUTO[+]モード ③ AUTOモードに対してセンターデフの差動制限を強めてより高いトラクションを確保する。
- MANUALモード 電子制御LSDの差動制限力をロックからフリーまでドライバーが6段階で任意に設定できる。

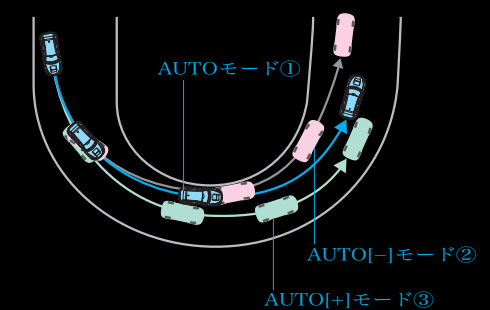

[マルチモード VDC(ピークルダイナミクスコントロール)]

クルマの走行状態とドライバーの意思を判断し、4輪のブレーキ制御およびエンジン出力制限により、アンダーステア、オーバーステアをコントロールし、クルマを理想の走行状態に近づけるシステム。WRX STIでは、ドライバー自身によるコントロール領域が大きいトラクションモードを設定し、スポーツドライビングの可能性を高めている。

- ノーマルモード： 横滑りを検知するとエンジントルクダウン制御と4輪のブレーキ制御を行いクルマの挙動を安定させる。
- トラクションモード： ノーマルモードに対してシステムの介入タイミングを遅くするとともにエンジントルクダウン制御を行わず、4輪のブレーキ制御のみによりクルマの挙動を安定させる。
- OFFモード： 深い雪道やぬかるみ等の緊急脱出時に使用するモード。



空カイメージ図

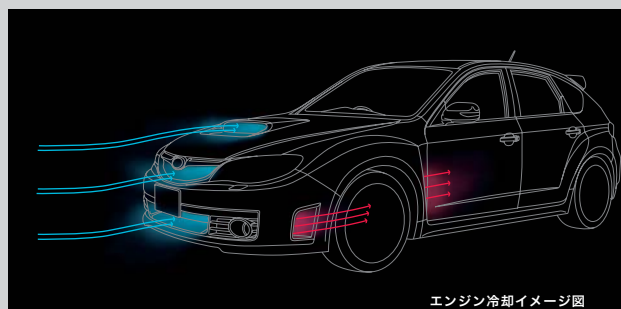

エンジン冷却イメージ図

■エアロダイナミクスボディ

エアロダイナミクスボディは高速域における走行安定性とエンジン冷却効率の向上を狙った。フロントではバンパーからフェンダー上面に空気の流れをつくり、リヤでは大型ルーフスポイラーによりダウンフォースを発生。リヤバンパーにディフューザー機能を持たせ車体下の空気を整流している。これらのエアロダイナミクス効果によりフロントおよびリヤともにほぼゼロリフトを達成。つねに前後タイヤの接地性をバランスよく確保し高速域における安定したシャシー性能の発揮に貢献する。また車体側面ではサイドシルスポイラーが空気を整流。フロントバンパーおよびフロントフェンダーに設けられたエアアウトレットが、エンジンの熱気を吸い出すことにより冷却効率を高めている。

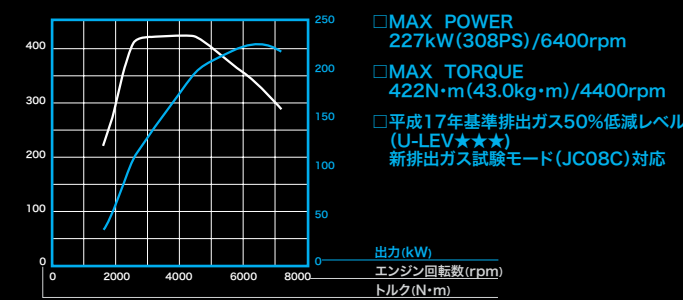

■2.0 BOXER DOHC 16バルブ デュアルAVCSツインスクロールターボ
 WRX STIでは、どこから踏んでも力強いトルク特性を目指し吸排気効率を高めるとともにEJ20のエンジン性能を基本から進化させた。この結果、227kWの最高出力と平成17年基準排出ガス50%低減レベル (U-LEV★★★)を達成している。わずか2400回転で最大トルクの約90%を発揮するとともに、4400回転で発揮される最大値までほぼフラットで太いトルク感を実現。全域でパワフルな加速をもたらすとともに実用燃費の向上に貢献。さらにターボエンジンらしい圧倒的なパワーの伸びがスポーツドライビングの喜びを高める。

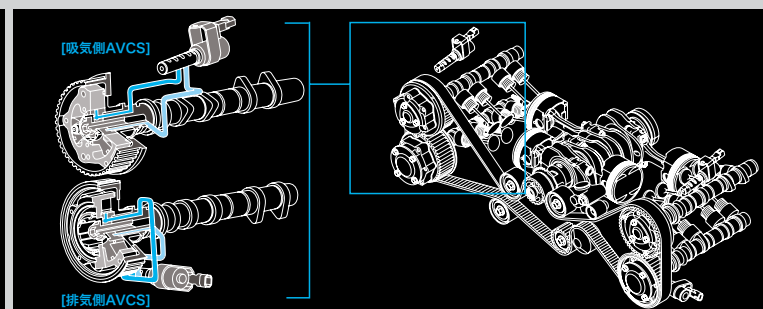

■デュアルAVCS [アクティブバルブコントロールシステム]

吸気バルブおよび排気バルブの開閉タイミングをリアルタイムに制御して低回転域のトルクおよび高回転域の出力をともに高めるAVCS。吸気側と排気側に搭載することでパフォーマンスアップと排出ガス、燃費のすべてに効果を発揮。SI-DRIVEによる3つのエンジンマネジメントシステムと合わせて、ドライバーが望む走りへ理想のエンジンコントロールを実現する。



■フロント倒立式ストラットサスペンション

シンプルで軽量かつ高剛性、ロングストロークを確保した倒立式ストラットサスペンションは、トレッド幅による旋回安定性向上に加え、キャンバーおよびトー変化などのジオメトリーの最適化、さらにホイールストローク延長によりタイヤの接地性を高めている。また新設計の鍛造アルミロアームとスタビライザーによる横剛性向上とロール剛性の最適化により、ステアリング操作にリニアな応答性を磨き、いちだんと意のままの気持ちよいハンドリングへ貢献する。



■大型リヤスポイラー

リヤのダウンフォースを発生させる大型リヤスポイラーは前後のゼロリフトバランスに貢献する。LEDハイマウントストップランプ内蔵。



■エンジンブロック&ヘッド

セミクローズドデッキを採用している耐久性の高いエンジンブロックをさらに強化。またシリンダーヘッドは新設計の吸排気ポートを採用し燃焼効率を高めた。



■ピストン&クランクシャフト

高強度アルミ合金製鍛造ピストン、タフトライド処理を施しているクランクシャフトは、それぞれ高出力への信頼性を十分確保している。



■大型インタークーラー

容量を拡大するとともに冷却効率を向上し、高回転域のパワーの伸びと最高出力のアップに貢献している。エアインテークから流入された空気はエンジンルームを通りバンパーサイドおよびフェンダーのエアアウトレットから抜け出る。



■ツインスクロールターボ

排気を整流し効率を高めるツインスクロールターボ。コンプレッサーへの流入をよりスムーズにするインターク形状を採用。優れた過給効率により、豊かな低速トルクと高速の伸びを両立する。



■リヤダブルウィッシュボーン式サスペンション

しなやかな強さを持って路面を捉える走りへの進化。その一翼をになうのがリヤダブルウィッシュボーン式サスペンションだ。キャンバーおよびトー変化を最適化でき、ロール時や路面の凹凸などに対して、タイヤの接地性をしっかり確保できることが最大のメリットである。その結果、サスペンションを無理に固めるのではなくストロークを十分に使った、しなやかな足回りを実現。路面のインフォメーションを豊かに伝えるとともに、旋回時にはクルマが踏ん張り、いわば路面にすいつくようなドライビング感覚をもたらしている。また突起を乗り越えた場合などの衝撃を“いなす”ことができるジオメトリー設計および大型サブフレームブッシュの採用、ホイールストロークの延長などにより、乗り心地と静粛性の大幅な向上を果たしている。



■大型アンダーカバー

ディフューザー機能付リヤバンパーとともに車体下の空気を整流することで揚力を抑制する。



■6MT

MTを操る気持ち良さを高めるためにトリプルコーンシンクロを1速、2速に採用。また、1～6速の全てのギヤにおいて操作時のフリクションを軽減。よりスムーズで節度感のあるシフトフィーリングを実現している。



■等長等爆エキゾースト

4気筒水平対向エンジンの前側2気筒と後側2気筒をそれぞれ集合させターボまで等しい長さで配管する等長等爆エキゾースト。排気干渉を低減しターボチャージャーに伝えるエネルギー効率を高め、高トルクの維持に貢献している。



■ツイン・デュアルテールパイプ

大容量の横置きマフラーはデュアルテールパイプを左右に配置 (φ75×4本)。排気抵抗を低減するとともにスポーティなサウンドを実現。ステンレス製テールパイプをそのまま磨き上げ質感にもこだわった。



撮影用カットモデル



■brembo製4輪ベンチレーテッドディスクブレーキ

イタリア・brembo社と共同開発によるブレーキシステム。キャリパーはフロント異径ピストンの4ポット、リヤオフセットピストンの対向2ポットを採用。ローターは冷却効果に優れた楕円リブ形状のベンチレーション構造を持つ、フロント・リヤ17インチ。ブレーキブースターは、応答性がよく剛性感の高いフィーリングをもたらすタイロッド式タンデムを専用開発。動力性能を余すことなく引き出せるブレーキを目指して、あらゆるシーンでリニアな効きと減速度のクイックな立ち上がりを実現する。

※高性能なブレーキキャリパーとブレーキパッドを採用し、ブレーキ性能を高めたため、ブレーキの鳴きやブレーキダストが出やすい傾向にあります。使用条件によっては、塗装の色味の変化や剥がれが発生する可能性があります。

■245/40R18ポテンザRE050A

専用開発によりハイグリップを実現するとともに、高いコントロール性能と優れたウェット性能をバランスよく発揮する18インチワイド&扁平タイヤ。



イメージ

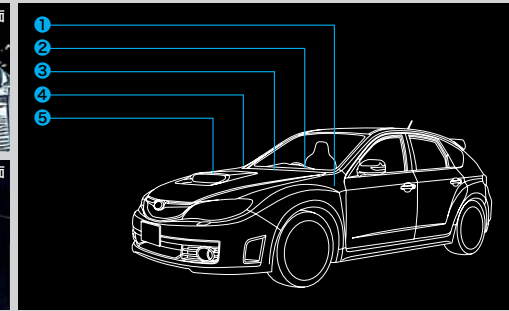

■新環状骨構造ボディ

各ビラーやボディ側面フレームの環を「かご」のように結合しキャビンを強固に取り囲むことで衝突による生存空間の変形を低減するSUBARU新環状骨構造ボディ。前面衝突に対しては、メインフレームの大型化、ハイテン材(高張力鋼板材)などの使用により衝突エネルギーを効率よく吸収する構造とし軽量化と安全性能を両立。後面衝突に対しては、リヤフレームの高さを一般的な乗用車のフロントバンパーの高さに揃え、後面衝突時のエネルギーを効率よくフレームに伝達できる構造を採用。側面衝突に対しては、ボディサイズの拡幅やセンタービラーの強度アップで対応。これらにより全方位で優れた衝突安全性能を目指している。

■歩行者保護

万一の衝突時、歩行者への衝撃軽減を目指し、フロントフードの骨格をはじめ様々な取り組みを行っている。

- ①フェンダー上部に衝撃吸収構造を採用
- ②カルパネル、フロントバルクに衝撃吸収構造を採用
- ③脱落式ワイパー
- ④フロントフードのヒンジに衝撃吸収構造を採用
- ⑤衝撃を均等に分散するフロントフードの骨格を採用



撮影用カットモデル



撮影用カットモデル

■フロントヘリカルLSD

コーナリング時にフロント内輪のリフトや片輪のスリップが起きた場合のトルク伝達ロスを抑えるLSD(リミテッドスリップデフ)には、リニアな応答性とスムーズなステアリング操作をもたらすトルク感応型のヘリカルLSDを採用した。

■リヤトルセン* LSD

コーナリング時にリヤ内輪のリフトや片輪のスリップが起きた場合のトルク伝達ロスを抑えるLSD(リミテッドスリップデフ)には、リニアな応答性とスムーズなトルク伝達でコントロール性能を確保するトルク感応型のトルセンLSDを採用した。

*トルセンは株式会社ジェイテクトの登録商標です。



展開イメージ

■デュアルSRSエアバッグ+SRSサイドエアバッグ+SRSカーテンエアバッグ

衝突の際、シートベルトとの組み合わせで前席乗員の被害軽減を図る運転席&助手席SRSエアバッグ。さらに側面衝突の際、前席乗員の胸部・腰部を保護するためのSRSサイドエアバッグと前後席乗員の頭部を保護するためのSRSカーテンエアバッグも標準装備。SRSカーテンエアバッグは前後サイドドアウィンドウのほぼ全面とセンタービラーを覆うように展開し乗員を保護するとともに衝突後の車外放出の可能性も低減する。

SRS=Supplemental Restraint System[補助拘束装置]
お子様は必ず後席に乗せてください。またチャイルドシートは後席に装着してください。このほかSRSエアバッグについては安全上ご注意ください。必ず車内の取扱説明書をお読みください。なお、SRSエアバッグは衝突時の衝撃が弱い場合は作動しないことがあります。

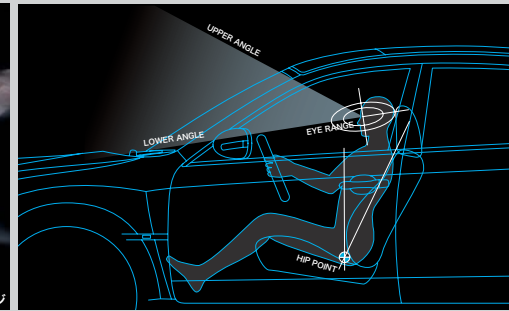

■視界性能

WRX STIは、フロントフードの見切りがよいドライビングポジションを確保。フロントフードのエアインテークの高さにも配慮している。また右折時に視界を遮りにくく、リヤウィンドウはバンパー直後にある約1mの高さのものが確認できる良好な視界を実現している。

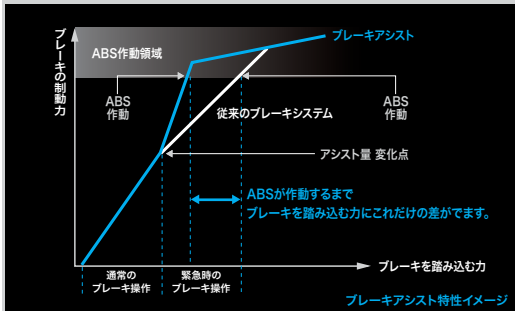

ブレーキアシスト特性イメージ

■ブレーキアシスト

ペダルを踏み込む速度と量により緊急時のブレーキ操作を判断してABSを素早く確実に作動できるようにアシストする。

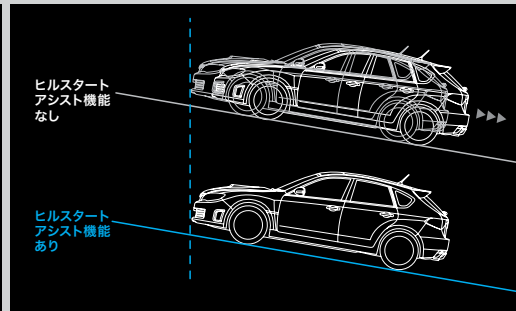

ヒルスタートアシスト機能あり

■ヒルスタートアシスト

坂道での発進時、ブレーキペダルから足を離してもブレーキ力を一時的に(約1秒間)キープ。スムーズな坂道発進を可能にする。

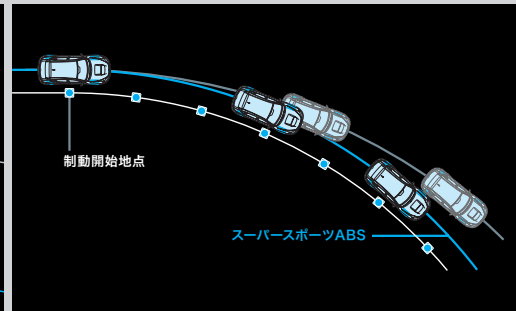

制動開始地点

■EBD付スーパースポーツABS

4輪のブレーキをきめ細かく制御する4センサー4チャンネルABSに加えて、前後荷重が大きく変化した場合でも安定した制動力を発揮するEBD[電子制御制動力配分システム]を搭載。さらにハンドル角センサー+横Gセンサー+ヨーレートセンサーを用いた左右独立制御を加えることで、制動安定性だけでなく、旋回制動時にハンドル角に見合った抜群のライントレース能力を発揮する。



■HIDプロジェクターロービームランプ

太陽光に近い、明るく自然な光を放つHIDプロジェクターランプをロービームに採用。



■マルチリフレクターフォグラмп

悪天候時などに視界を確保するフォグラмп。コンパクトながら高性能を発揮するマルチリフレクタータイプ。



ヘッドランプウォッシャー

■ヘッドランプウォッシャー

洗浄液を噴射しヘッドランプ表面の雪や泥などの汚れを除去する。ポップアップ式で通常はバンパー内にすっきり収納されている。



ワイパーデアイサー



ヒータードアミラー

■ワイパーデアイサー

ワイパーブレードの凍結を熱線で溶かしスムーズに始動させる。寒冷地で威力を発揮する装備。また、ワイパーはフィン形状に外観を覆うことで高速時の払拭性能とデザイン性を高めている。

■ヒータードアミラー

雨天時のミラーの曇りや降雪時にミラーについた雪を溶かし後方視界を確保する。



■RECARO製バケットタイプフロントシート メーカー装着オプション
人間工学に基づいた面圧分布により腰への負担や長時間の疲労を軽減するRECARO製バケットタイプフロントシート。横Gを支えるサイドサポート。首を支え、肩や首筋の疲労を軽減するショルダーサポート。腰椎を支えるパッド挿入式ランバーサポート。これらRECARO製ならではのサポート性能は乗るほどに身体に馴染み、走る喜びを高めてくれる。シート材質は、滑りにくく通気性を配慮しパンチング加工が施されたアルカンターラをメインへ、本革をサイドへ採用。微妙な角度調整が可能な無段階ダイヤル式リクライナー、レバー式リフターおよびSRSサイドエアバッグを備えている。

シート材質:アルカンターラ/本革

■バケットタイプフロントシート
サイドサポートとショルダーサポートがしっかりと身体を支えるバケットタイプ。ロングドライブでも疲れを感じさせない快適なシートを目指し、低反発シートクッションと、シートバックのパネを新開発。低反発シートクッションは、走行時の微振動を吸収して乗り心地の向上にも貢献する。シート材質は、メインには滑りにくいアルカンターラを、サイドには本革を採用し機能性と質感を高めている。また、優れた安全構造を採用するとともにSRSサイドエアバッグも標準装備されている。

シート材質:アルカンターラ/本革



■BBS製18インチ鍛造アルミホイール メーカー装着オプション
軽量・高強度を誇る専用設計のBBS製18インチ鍛造アルミホイール。PCD114.3、オフセット55。センターキャップにはSTIエンブレムを採用。シルバー(WRブルー・マイカ車を除く)およびゴールド(WRブルー・マイカ車専用)を用意した。

■18インチ鍛造アルミホイール
力強い印象を与える専用設計の5本スポーク。ダーク調ハイラスター塗装が施されている。PCD114.3、オフセット55。センターキャップにはSTIエンブレムを採用。



警告灯類は撮影用に点灯しています。

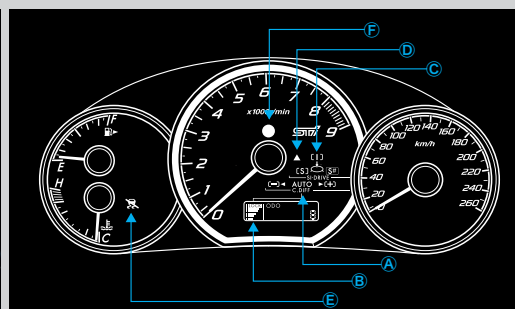

■レッドルミネセントメーター

昼夜を問わず視認性が高いレッドルミネセントメーターを採用。数字に赤色、指針に白色を採用。イグニッションをONするとまずメーター内の4つの指針がMAXを指し速やかにゼロに戻るスイープ動作で演出する。センタータコメーター内には各種インジケータを機能的に配置。またREVインジケーターも採用。エンジン回転数をセットしておくタコメーター中央に設けられたランプの点灯とブザーでドライバーに知らせることができる。

【図表示】

- Ⓐ DCCD AUTOモードインジケーター
- Ⓑ DCCD MANUALモードインジケーター
- Ⓒ SI-DRIVEインジケーター
- Ⓓ シフトアップインジケーター
- Ⓔ VDCモードインジケーター
- Ⓕ REVインジケーター

■STIエンブレム付サイドガーニッシュ

フロントワイドフェンダーにはエアアウトレット上部にSTIエンブレムを配したガーニッシュを採用。



■本革巻ステアリングホイール

ドライバーとクルマの重要なインターフェイスであるステアリングホイール。優れた操作性と手に触れたときの質感にこだわり、専用デザインの本革巻ステアリングホイールを採用した。



■チルト&テレスコピックステアリング

最適なドライビングポジションを可能にするチルト&テレスコピックステアリング機構を搭載した。



■アルミパッド付スポーツペダル

ペダルはフットレストを含め滑り止め加工を施したアルミパッドを採用。



プッシュエンジンスイッチ



アクセスキー



リクエストスイッチ(運転席側)

■キーレスアクセス&プッシュスタート

アクセスキーを携帯してクルマに近づけば(約40~80cm)車両がオーナーを感知。運転席ドア・助手席ドア・リヤゲートのスイッチを押すだけで解錠・施錠が行える。さらにエンジン始動は、クラッチペダルを踏みながらプッシュエンジンスイッチを押すだけで可能となる。

●アクセスキーが電池切れした場合には、アクセスキーに収納されているメカニカルキーが必要となります。盗難やキー閉じ込みを防ぐため、降車時は必ずアクセスキーとともにメカニカルキーを携帯してください。●植え込み型心臓ペースメーカー等の機器をご使用の方は、電波により医療用電気機器に影響を及ぼすおそれがあります。詳しくは販売店にお問い合わせください。

■イモビライザー(国土交通省認可済品)

車両とアクセスキー(17インチタイヤ仕様はリモコンキー)の間でIDコードの照合が行われ、一致しないとエンジンが始動されないセキュリティシステム。車両の盗難の防止に効果を発揮する。

■盗難警報装置(国土交通省認可済品)

リモコンでのドアロック操作後、不正にドアが開けられた場合、ホーンやハザードランプの点滅で周囲に異常を伝える盗難警報装置。※初期設定では作動しない状態となっております。



PHOTO:オーディオ一体型HDDナビゲーションシステムはメーカー装着オプション 写真は撮影用に点灯させたものであり、実車の点灯状態とは異なります。

NAVI & AUDIO メーカー装着オプション

オーディオ一体型HDDナビゲーションシステム(〈SUBARU G-BOOK ALPHA対応〉)
[40GB HDD、CD/DVDプレーヤー(CD-R/RW、DVD±R/RW、MP3/WMA対応)&AM/FMチューナー、6ユニット10スピーカー]

充実のエンターテインメントと先進のコミュニケーションが、あなたの毎日を彩る。
ネットワークの活用とエンターテインメント機能によって、ドライビングの楽しみをいっそう高める先進のナビゲーションシステム。
ドライバーのニーズに応える双方向のコミュニケーションサービス<SUBARU G-BOOK ALPHA>への対応に加え、
高精彩ワイドVGA液晶や徹底チューニングされた専用オーディオを搭載。快適と安心に満ちたドライビングを実現する、新世代のカーナビゲーションをメーカー装着オプションで用意した。

■ NAVIGATION機能

■ 高速検索&高精度を実現したナビゲーション機能

600MHzの高速CPUと、40GBの大容量HDD(ハードディスクドライブ)を搭載。ルート検索・リルートの大幅なスピードアップを実現。渋滞情報を受信するVICS FM多重※も標準装備。さらに3Dジャイロセンサーや高感度GPSを採用、入り組んだ市街地等での自車の認識精度も高めている。
※VICS光・電波ビーコンをディーラー装着オプションでご用意しています。

■ 高精彩ワイドVGA液晶&LEDバックライト搭載モニター

7インチのワイドモニターには高精彩ワイドVGA液晶を採用。情報量の多い都市部などもくっきりと鮮明に描画。さらに、低温時でもクリアに発色するLEDバックライトも採用。いつでも見やすく、美しい表示を実現している。



■ こどわりの使いやすさ

外光の反射を抑えるガラスタッチパネルの採用に加え、大型のスイッチや回転式のボリュームなど、見やすさ・使いやすさを追求。さらに、ディーラー装着オプションのマイクを装着すれば、車内にある登録済みの携帯電話(Bluetooth®対応**)からワイヤレスでハンズフリー通話も可能となる。

■ マルチインフォメーション&カスタマイズ機能

車内LANと連携し、瞬間燃費やメンテナンス更新時期などクルマと直接リンクした車両情報をリアルタイムで表示する「マルチインフォメーション機能」を搭載。さらにアンサーバック、ルームランプなどの機能設定を変更できる「カスタマイズ機能」も採用している。

■ SUBARU G-BOOK ALPHA

快適と安心に満ちた次世代のドライビングへ。
Bluetooth®**1対応の携帯電話**と接続することにより、双方向のデータ通信を実現。精度の高いナビゲーション情報配信のほか、緊急通報やオペレーターによるサポートなど、ドライビングの快適と安心を高めるサービスを提供する。



■ 主なサービス

■ フリーサービス:より正確なナビ情報とスムーズなドライブを提供。

VICSによる最新の渋滞情報と過去の統計データから総合的に今後の道路状況を予測し、渋滞を回避した最適なルートをご案内する「Gルート探索」「渋滞予測」のほか、渋滞・規制情報を音声でお知らせする「道路交通情報」など、高精度なナビ情報を提供。さらに最新のCDタイトル情報を得られる「CDタイトル情報取得」、PCや携帯から目的地設定が行える「ドライブプラン」、事前に検索した目的地を登録できる「Gメモリ」など、さまざまなサービスが利用できる。

■ プランA(有料サービス):さらに便利で安心な双方向サービスを実現。

フリーサービスに加え、オペレーターがあなたに代わってナビの目的地設定や周辺の情報を検索する「オペレーターサービス」。そして事故や緊急時、ヘルプネットボタンにタッチすると車両の位置をヘルプネットセンターへ自動送信、専門のオペレーターが対応し緊急車両の確実な手配を実現する「ヘルプネット」をはじめ、多様なサービスを用意している。
※プランAのサービスの中には、ディーラー装着オプションのマイクが必要となるものもあります。

*1 Bluetooth®は、Bluetooth®SIG, Inc. USAの登録商標です。*2 Bluetooth®付き携帯電話か、Bluetooth®アダプター(ディーラー装着オプション)を使用します。Bluetooth®付き携帯電話であっても機種により利用できない場合があります。詳しくは販売店にご確認ください。

●ご利用には、「SUBARU WEBコミュニティ」会員登録(無料)が必要となります。またプランAをご利用の場合はSUBARU G-BOOK ALPHA利用契約(有料)が必要となります。●SUBARU G-BOOK ALPHAオンラインサービスはデジタルメディアサービス株式会社提供のサービスです。●コンテンツ内容やご利用料金などSUBARU G-BOOK ALPHAの詳細は、SUBARU G-BOOK ALPHAカタログまたはホームページhttp://subaru.g-book.comをご覧ください。●販売店にお問い合わせください。●DCMの設置およびプランBはご利用になりません。●VICSは、財団法人道路交通情報通信システムセンターの登録商標です。なおVICSはサービス地域に限られています。VICSによる交通情報の地図上への表示は、今後サービス地域が拡大された場合に、その対象地域で一部表示されない情報があります。また、提供情報の変更等により、一部の情報が表示されなくなる場合があります。あらかじめご了承ください。

▲走行中はTVおよびビデオ画面を見ることはできません。■走行中は安全のため、運転者による操作は行わないでください。■アナログテレビ放送をご覧いただくには、ディーラー装着オプションのダイハジティテレビアンテナセットが必要です。2011年7月のアナログテレビ放送終了以降は、アナログテレビを視聴することができなくなります。地上デジタルテレビ放送をご覧いただくには、ディーラー装着オプションの地上デジタルチューナーが必要となります。また、アナログテレビ放送と地上デジタルテレビ放送の両方をご覧いただくには、ディーラー装着オプションのダイハジティテレビアンテナセットと地上デジタルチューナーが必要となります。詳しくは販売店にお問い合わせください。■上記の画面はすべてハズコム合成です。また画面は実際と多少異なる場合があります。

■ オーディオ・エンターテインメント



■ 楽しい空間を作り出す、多彩なエンターテインメント機能

CD、DVDの再生からHDDへの録音まで、各種のオーディオ操作を一括して行える一体設計。多彩なメディア・圧縮形式に対応したDVDマルチドライブを搭載。またアナログTVチューナーを標準装備している。

対応メディア: DVD、DVD±R/RW、CD、CD-R/RW
対応圧縮形式: MP3、WMA
※アナログテレビ放送をご覧いただくには、ディーラー装着オプションのダイハジティテレビアンテナセットが必要です。

■ 音楽を思いのままに楽しめる大容量HDD

大量の音楽データが書き込める、40GBの大容量HDDを搭載。圧縮モードで最大約2,000曲(1曲4分換算)の録音が可能。またSUBARU G-BOOK ALPHAを活用することで、最新のCDタイトル情報を自動取得できる。

■ オーディオリモートコントロールスイッチ

ラジオのチューニング、音量調整、モード切替え、音声ミュートなどのオーディオ操作ができるスイッチをステアリングに装着。運転中の操作性を高めている。

■ 乗る方全員を迫力のサウンドで包み込む

Audyssey Mult EQ技術の採用とともに、インプレッサの音場特性に合わせ徹底したチューニングを行った、こどわりの6ユニット10スピーカーシステムを搭載。24bit/192kHz D/Aコンバーターの採用により、繊細かつクリアな音再現を可能にした。全席で迫りに満ちたサウンドを愉しめる。

*Audyssey Mult EQは米国Audyssey Laboratories, Inc.の登録商標です。



PHOTO:RECARO製バケットタイプフロントシート、オーディオ一体型HDDナビゲーションシステムはメーカー装着オプション

UTILITY



■カーゴルーム

荷室寸法だけでなく使い勝手を考えたカーゴルーム。ダブルウィッシュボーン式リヤサスペンションの採用により張り出しが小さく、フラットで幅の広いスペースを実現。5名乗車時でも、ゴルフバッグ(9インチ)を横に2個積み重ねることが可能。またバンパーの張り出しが小さく、積み降ろしも楽に行える。



■6:4分割可倒式リヤシート

アクティブなライフシーンに合わせ、6:4分割可倒式リヤシートを活用して、ちょっと長いものから大きめの荷物まで多様に収納することができる。また荷物の固定に役立つカーゴフックを4個、カーゴサイドフックを左右に1個ずつ用意している。



■リヤシートセンターアームレスト

リヤシートにはロングドライブで快適さを提供する本草のアームレストを装備している。



■ゆったりくつろげるキャビンスペース

ロングホイールベースがもたらすゆとりの前後席距離、さらに1475mmの室内幅とゆとりのヘッドクリアランスを確保。スポーツドライビングだけでなく、大切な人とクルマで移動する楽しさをもたらす広いキャビンスペースを実現している。



■フルオートエアコン

ゆとりある風量とともに車内外の環境変化に合わせて最適制御を行うクリーンフィルター付フルオートエアコン。小型で高効率のコンプレッサーがエンジン負荷を低減。また操作しやすい専用デザインの3連ダイヤルを採用。



■インフォメーションメーター

外気温、平均燃費、デジタル時計を一括表示。運転席だけでなく助手席からも視認性が高いインパネセンターにレイアウトされている。



■センターコンソール

カップホルダーにはスライドカバーを採用し質感を考慮。コンソールボックスはCD8枚分が収納できる機能性を確保した。コンソールリッドの表皮にはアルカンターラを採用。



■イルミネーション

フットライト、センタートレイ照明、STIエンブレムにメーターとコーディネートしたスポーティなレッドイルミネーションを採用。



■大型ドアポケット

500mlのペットボトルが置けるドアポケットを前後ドアに採用。フロントドアはA4サイズの地図が収納できる。アームレストには、上質なアルカンターラを配している。

アルカンターラ®はAlcantara S.p.A.の登録商標です。

BODY COLOR



ダークグレー・メタリック



ピュアホワイト



スパークシルバー・メタリック



ミッドナイトブルー・パール



オブシディアンブラック・パール



WRブルー・マイカ



ライトニングレッド(31,500円高・消費税込)



■インテリア:RECARO製バケットタイプフロントシート装着車(メーカー装着オプション) シート材質(フロント&リヤ):アルカンターラ/本革



■インテリア:バケットタイプフロントシート装着車 シート材質(フロント&リヤ):アルカンターラ/本革

- エンジン 2.0 DOHC 16バルブ デュアルAVCSツインスクロolerターボ
- トランスミッション 6MT
- 最高出力[ネット] 227kW(308PS)/6400rpm
- 最大トルク[ネット] 422N・m(43.0kg・m)/4400rpm
- 10・15モード燃料消費率* 10.4km/ℓ
- 環境対応 平成17年基準排出ガス50%低減レベル

■ メーカー希望小売価格(消費税込) AWD・6MT 3,654,000円
3,480,000円(消費税抜き価格)

- 【標準装備】
- SI-DRIVE ■ DCCD方式AWD ■ マルチモード DCCD ■ マルチモード VDC
 - 245/40R18ポテンザRE050A ■ 18インチ鋳造アルミホイール(ダーク調ハイラスター塗装)
 - バケットタイプフロントシート(アルカンターラ/本革) ■ リヤシートセンターアームレスト(本革)
 - HIDプロジェクターロービームランプ ■ フォグラップ ■ UVカット機能付濃色ガラス
 - キーレスアクセス&プッシュスタート ■ ヘッドランプウォッシャー
 - フロントワイパーデアイサー ■ ヒーテッドアミラー
- 【メーカー装着オプション】
- BBS製18インチ鍛造アルミホイール
 - RECARO製バケットタイプフロントシート(アルカンターラ/本革)
 - オーディオ一体型HDDナビゲーションシステム(SUBARU G-BOOK ALPHA対応)

●記載価格はメーカー希望小売価格に消費税が含まれた総額表示です。●メーカー希望小売価格は参考価格です。販売価格は各販売店が独自に決めていますので、それぞれお問い合わせください。●価格はスペアタイヤと交換用工具付の価格です。●価格にはオプションは含まれておりません。●リサイクル料金、税金(消費税を除く)、保険料、登録等に伴う諸費用等は別途必要となります。●登録等に伴う手続代行費用については別途消費税が必要となります。

WRX STI 17インチタイヤ仕様



PHOTO:ピュアホワイト



■インテリア:17インチタイヤ仕様 シート材質(フロント&リヤ):ファブリック/ジャージ

WRX STIには、カスタマイズ趣向の方や競技用途も踏まえて17インチタイヤ仕様も設定している。タイヤの変更やシート材質の変更に加え、キーレスアクセス&プッシュスタートのレス化等、仕様を簡素化している。

■ メーカー希望小売価格(消費税込) AWD・6MT 3,444,000円
3,280,000円(消費税抜き価格)

■ BODY COLOR:ピュアホワイト WRブルー・マイカ

- 【標準装備】
- SI-DRIVE ■ DCCD方式AWD ■ マルチモード DCCD ■ マルチモード VDC
 - 235/45R17ポテンザRE070 ■ 17インチ鋳造アルミホイール
 - バケットタイプフロントシート(ファブリック/ジャージ)
 - プロジェクターロービームランプ
 - アンサーバック機能付電波式リモコンドアロック

詳しくはP48をご覧ください。

*燃費消費率は定められた試験条件のもとでの数値です。したがって、実際の走行時には、運転条件、習慣および整備状況等により燃費消費率が異なってきます。10・15モード燃費はスポーツモード時の数値です。アルカンターラ®はAlcantara S.p.A.の登録商標です。

心からの安心と喜びを信頼とともに。SUBARUオーナーのあなたに。

あなたの最良のパートナーとして、いつもベストコンディションでSUBARUにお乗りいただくための、安心のSUBARUふれあいフォローシステムは、日々の愛車チェックから保証の延長まで、おクルマの乗り方にあわせて選べる多様なプランをご用意しています。SUBARUオーナーのあなたに。心からの安心と喜びを信頼とともにお届けいたします。

一部の販売店では取り扱っていない商品がございます。詳しくはSUBARU販売店にお問い合わせください。

SUBARU ふれあいフォローシステム

	新車1年目	2年目	3年目	4年目	5年目	6年目	7年目
保証期間 および SUBARUお得で安心 保証延長プラン	一般保証 3年 ただしその期間内でも6万km以内 ※下記を除く全部品 [消耗品、油脂類、部品専門メーカーにより保証される部品 (タイヤ、バッテリー)、SUBARU特約店で取り付けた用品等、特殊車、 特装車の特別架装部分、特別保証部品]			SUBARUお得で安心 保証延長プラン 初回車検コース* 2年ただしその期間内でも10万km以内		SUBARUお得で安心 保証延長プラン 2回目車検コース* 2年/距離無制限 1年/距離無制限	
	特別保証 5年 ただしその期間内でも10万km以内 ※下記の装置のうちSUBARUが指定した部品 [エンジン][排ガス浄化装置][ステアリング][動力伝達装置][サスペンション][ブレーキ][電子制御装置][乗員保護装置]						
	錆保証(表面錆) 3年						
	錆保証(穴あき錆) 5年						
点検整備 および SUBARUお得で安心 点検パック	1か月 無料点検	6か月 無料点検	12か月 法定点検	セーフティ チェック	12か月 法定点検	セーフティ チェック	車検
	SUBARU お得で安心 点検パック 3年* ■基本点検タイプ ■エンジンオイル交換タイプ ^{※1}			車検	SUBARU お得で安心 点検パック車検時コース* ■基本点検タイプ ■エンジンオイル交換タイプ ^{※2}		車検
SUBARU お得で安心 点検パック 5年(車検は含まれておりません)* ■基本点検タイプ ■エンジンオイル交換タイプ ^{※1}					SUBARU お得で安心 点検パック車検時コース* ■基本点検タイプ ■エンジンオイル交換タイプ ^{※2}		
■ シーズンインチェック (夏季、冬季など季節の変わり目: エアコン/ブレーキ関係/バッテリー/エンジンオイル/タイヤの摩耗・空気圧など) ■ ロングドライブチェック(長距離、高速ドライブ時: エンジン/冷却装置/ブレーキ関係/タイヤの摩耗・空気圧)							

※1 エンジンオイル交換タイプは、基本点検タイプにプラスして1か月・6か月無料点検時にエンジンオイルを交換、12か月法定点検時にエンジンオイル&オイルフィルターを交換するお得なタイプです。
 ※2 エンジンオイル交換タイプは、基本点検タイプにプラスして12か月法定点検時にエンジンオイル&オイルフィルターを交換するお得なタイプです。
 *「SUBARU お得で安心 保証延長プラン」と「SUBARU お得で安心 点検パック」は有料の商品となります。またご加入の条件や点検整備の実施時期など、詳しくはSUBARU特約店にお問い合わせください。
 商品内容の改善等のためにお断りなく変更する場合があります。

点検を実施する際の主な項目

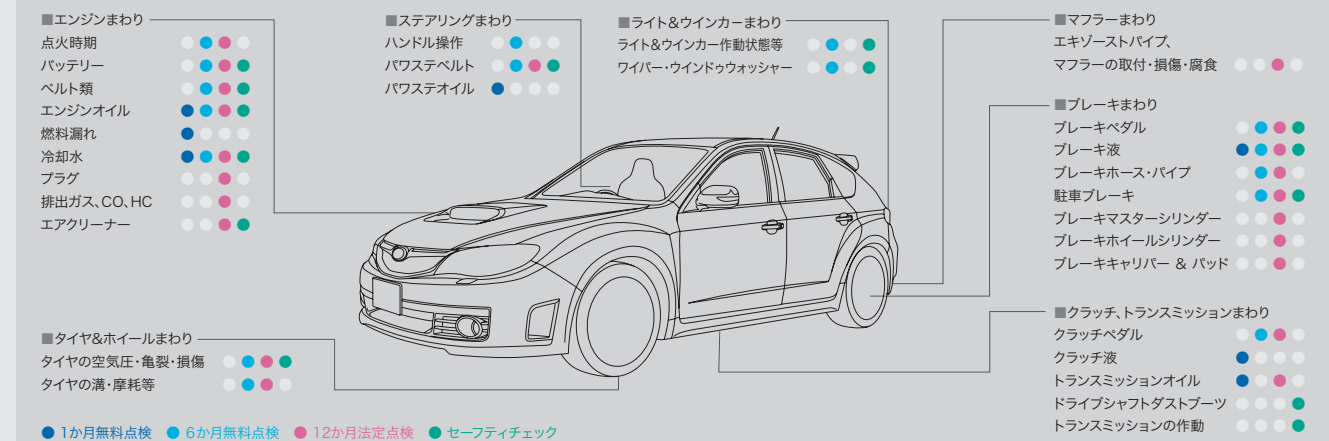

インプレッサWRX STI 残価設定型クレジット

“SUBARU安心プラン”

- 一定条件内で保証される残価額を最終回お支払額として設定。差し引いた残りの代金を月々の分割でお支払いいただくことで、月々のお支払いを減らすことができます。
- 支払いプランは3年34回払い、5年58回払いの2プランをご用意しております。また、この支払い回数は車検前に負担の大きな最終回支払いを終了できるよう設定されています。

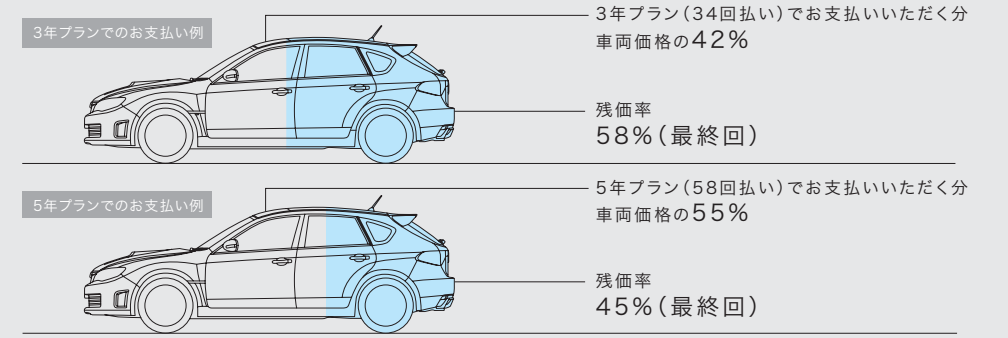

■対象車種:インプレッサWRX STI全車(新車) ■対象者:インプレッサWRX STIをご成約いただいた方で、スバルクレジットをご利用の場合に限ります。■「SUBARU安心プラン」は3年34回払い(残価率58%)、5年58回払い(残価率45%)の2種類です。■最終回のお支払い時に、車両買取(現金一括又は再クレジット)、新車乗換え、車両返却をお選びいただけます。■最終回において、「自動車の引き取り条件※」に基づいて精算を行います。基準を超えた場合は、別途ご負担が生じる場合があります。※「自動車の引き取り条件」=①最終回支払額(契約時設定残価)を除く分割払部分全額について、クレジット契約に基づき約定通り履行していること。②:走行キロ数=36,000km以下(34回払い)、60,000km以下(58回払い)[超過走行キロ精算は80,000kmまで10円/km、80,001km以上20円/km]③:レース・ラリー等過酷な使用および一般的にクルマが走行しない場所での使用、スバル純正部品以外の取り付けによる現状変更、違法改造等がされていないこと。④:内外装の損傷、自動車の機能損傷および事故歴がなく、法令、スバル指定の点検整備を受けていること。■審査の結果、お客様のご希望に添えない場合がございます。■地域によってはお取り扱いしていない販売店もございますので、事前にお問い合わせいただく販売店をご確認ください。■上記クレジットの内容は予告なく変更および終了する場合がございます。■詳細につきましては、お近くの販売店にお問い合わせください。■取扱会社:スバルファイナンス(株)

SUBARU WRC FANCLUB

SUBARU/STI公認のSUBARU WRC ファンクラブ。
SUBARU カードの特典はもちろん、ファンクラブならではの特典が満載です。

ラリーマップをモチーフにした
オリジナルデザイン会員証

オリジナルWRC DVD専用BOX

ファンクラブ携帯サイト

ファンクラブ限定WEBサイト

- オリジナルWRC DVD 年4本お届け
迫力のワールドラリーカー走行シーンのもとより、SWRTの舞台裏など、オリジナル映像をDVDでお届けします。専用オリジナルDVD BOX付。
- ファンクラブ限定WEBサイトのご利用——www.swfc.jp——
ラリー直前のチーム状況、ドライバー達の最新情報、そして技術的な内容など、チームリリースには掲載しないトピックをお伝えする「WRC直前情報」など、会員のためだけの限定情報を提供します。
- ファンクラブ携帯サイト「モバイルSWFC」
壁紙、ベター&クリスの着ボイス、モバイル版ファンクラブ通信などの携帯専用コンテンツ。またWEBサイト公開中のWRC直前情報等を一部モバイルサイトでもご覧頂けるようになりました。
- 会員限定オリジナルグッズ販売
ファンクラブでしか手に入らないオリジナルグッズを購入いただけます。
- ファンクラブ限定イベントへのご招待
SWRTドライバーと直接ふれあえるイベントやWRCラリージャパン開催地で会員限定イベントを企画しています。また一般向けイベントにおいても会員限定の特典を用意しております。
- STIオンラインショッピング割引
STI/SWRTグッズがファンクラブメンバー価格20%引きとなります。(一部対象外あり)
SUBARU WRCツアーマンバー特別料金を設定します。

■ファンクラブ年会費:9,000円(消費税込) ■SUBARUカード年会費が別途かかります。現在SUBARUカード会員の方の移行もスムーズに行えます。■詳細につきましては、お近くのSUBARU特約店へお問い合わせください。

特典いっぱいのSUBARU CARD

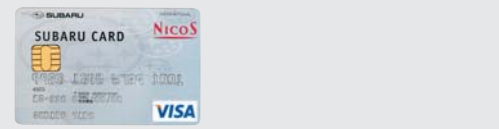

- 全国の加盟SUBARU特約店でご利用可能。カードメンバーだけの特典も数々あります。
 - SUBARU純正アクセサリ5% off、部品・整備代金5% off。
 - エンジンオイル無料券プレゼント。
 - 500万円のシートベルト保険に自動加入。
 - ETCカード年会費永久無料。
 - STIグッズ10% off
 - 初年度年会費無料
- 詳しくはSUBARU特約店にお問い合わせください。

SUBARUコール 0120-052215

受付時間9:00~17:00(平日)。土日祝は9:00~12:00、13:00~17:00
SUBARUお客様センターでは下記の内容を承っております。
①ご意見/ご感想/ご案内(カタログ、販売店、転居手続き 他) ②お問い合わせ/ご相談
※平日の12:00~13:00及び土日祝は①のインフォメーションサービスのみとなります。

SUBARU お客様センター

SUBARU最新情報をインターネットで。
www.subaru.jp

携帯電話からもアクセス。
<http://m.subaru.jp/>



富士重工業株式会社
東京都新宿区西新宿1-7-2スバルビル(〒160-8316)
スバル国内営業本部マーケティング推進部

T a s t i n g S U B A R U

IMPREZA WRX STIをご試乗いただき、お確かめください。

 Tasting POINT

ドライバーズシートにて

- 運転しやすいドライビングポジションをお確かめください。
- 身体をしっかり支えるシートのホールド感をお確かめください。
- 素材にこだわったシート生地の手触り心地をお確かめください。
- 視認しやすいメーターをお確かめください。
- 操作しやすいMTシフトレバーをお確かめください。

走りだして

- アクセル操作に忠実な、思いのままの加速感をお確かめください。
- 「BOXER ターボエンジン」のトルクフルでゆとりあるパワーをお確かめください。
- 走りへの期待感を高める迫力あるエンジンサウンドをお確かめください。
- ハンドル操作に対して思い通りに曲がる、シャープなコーナリング性能をお確かめください。
- 確実な減速とコントロールができるブレーキ性能をお確かめください。
- 「DCCD方式AWD」による、俊敏で安定感ある走りをお確かめください。
- 6MTの節度感あるシフトフィーリングと、クロスレシオによるつながりの良さをお確かめください。
- 「SI-DRIVE」の3つのモードの走りの違いをお確かめください。

クルマを降りて

- 走行安定性を高める、空力性能を追求したエクステリアデザインをお確かめください。
- カーゴスペースの広さと使いやすさをお確かめください。
- リヤシートに座り、頭まわりと足元のゆとりあるスペースをお確かめください。

試乗を終えて

- ご試乗は、お客様のご期待通り、ご満足いただけましたか。
- このクルマで、どこへ走りに行きたいと思いませんか。

あなたのライフスタイルを表現するために……IMPRESA WRX STIはいかがですか。

