

HUTO∞

UW-29 ULTRA-WIDE FLAT SLIM BEZEL 29" PRO DISPLAY

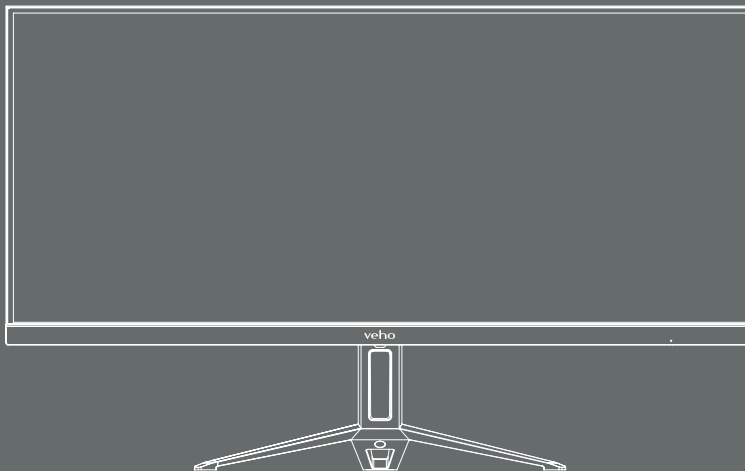

veho®

This manual is available in pdf format print from:
Ce manuel est disponible au format pdf imprimé à partir de :
Este manual está disponible en formato pdf impreso en:
Questo manuale è disponibile in formato pdf stampabile da:
Dieses Handbuch ist im PDF-Format zum Ausdrucken
erhältlich bei:

Denne vejledning er tilgængelig i pdf-format fra:
Este manual está disponível em formato PDF para impressão
em:

本手册以 pdf 格式提供，打印自：
このマニュアルは、PDF 形式で印刷できます。

veho-world.com/downloads

Hello
Bonjour
Hallo **Hola**
Hej **Ciao**
你好 Olá
こんにちは

WHAT'S IN THE BOX

- UK** 29" Ultra-wide monitor
Monitor stand
Screw (x1)
DC power adapter
Mains plug (Types A, C & G)
Display Port cable
User manual
- FR** Moniteur ultra-large 29"
Support de moniteur
Vis (x1)
Adaptateur secteur CC
Fiche secteur (types A, C et G)
Câble de port d'affichage
Manuel de l'utilisateur
- ES** Monitor ultra ancho de 29"
Soporte de monitor
Tornillo (x1)
Adaptador de corriente continua
Enchufe de red (tipos A, C y G)
Cable de puerto de pantalla
Manual de usuario
- IT** Monitor ultra grandangolare da 29"
Supporto per monitor
Vite (x1)
Adattatore di alimentazione CC
Spina di alimentazione (Tipi A, C e G)
Cavo DisplayPort
Manuale d'uso
- DE** 29-Zoll-Ultra-Wide-Monitor
Monitorständer
Schraube (x1)
DC-Netzteil
- Netzstecker (Typ A, C & G)
DisplayPort-Kabel
Benutzerhandbuch
- DK** 29" ultrabred skærm
Monitorstativ
Skruer (x1)
DC strømadapter
Netstik (type A, C og G)
Display Port kabel
Brugermanual
- PT** Monitor ultra-ampla de 29"
Suporte para monitor
Parafuso (x1)
Adaptador de alimentação DC
Plugue de alimentação (Tipos A, C e G)
Cabo da porta de exibição
Manual do usuário
- CH** 29" 超宽显示器
显示器支架
螺丝 (x1)
直流电源适配器
电源插头 (A、C 和 G 型)
显示端口电缆
用户手册
- J** 29インチ超ワイドモニター
モニタースタンド
ネジ (x1)
DC電源アダプター
主電源プラグ (タイプA、C、G)
ディスプレイポートケーブル
ユーザーマニュアル

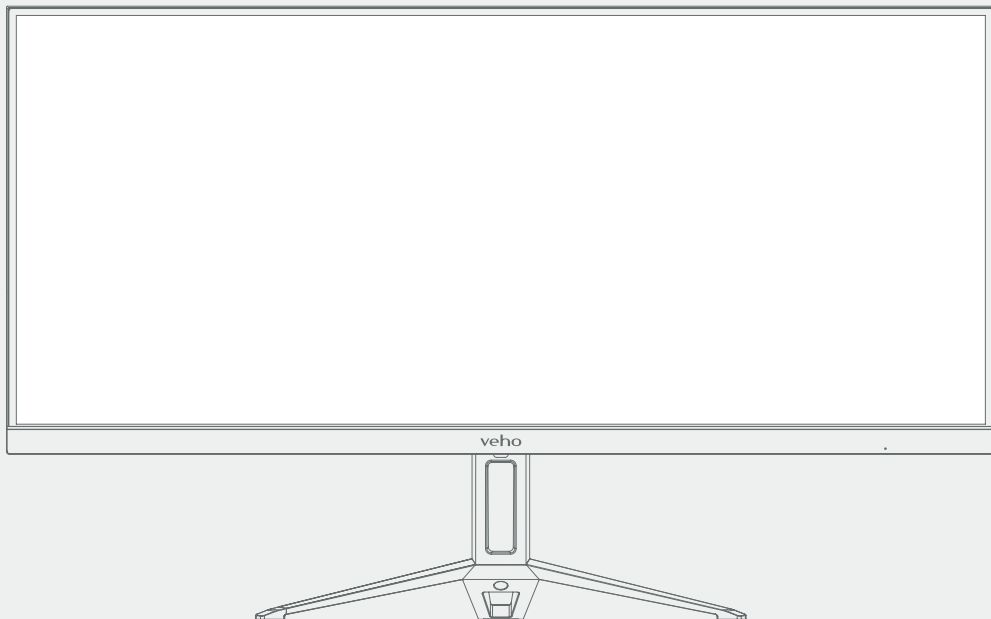

1

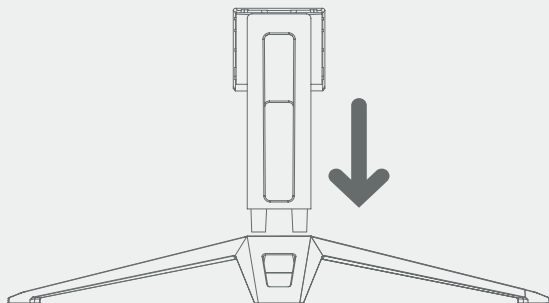

2

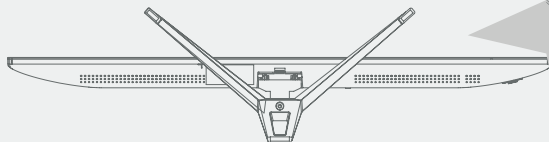

3

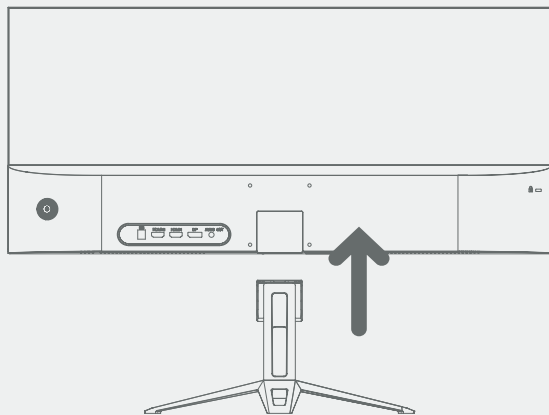

MONITOR ASSEMBLY

UK

1. Insert the stem of the stand into the base
2. Flip over and use the screw to fasten stem into the base
3. Clip the stand into the rear of the monitor- ensure this is sturdy before moving into place

FR

1. Insérez la tige du support dans la base
2. Retournez et utilisez la vis pour fixer la tige dans la base
3. Fixez le support à l'arrière du moniteur - assurez-vous qu'il est solide avant de le mettre en place.

ES

1. Inserte el vástago del soporte en la base
2. Voltee y use el tornillo para sujetar el vástago a la base
3. Sujete el soporte en la parte posterior del monitor; asegúrese de que sea resistente antes de colocarlo en su lugar.

IT

1. Inserire lo stelo del supporto nella base
2. Capovolgere e utilizzare la vite per fissare lo stelo alla base
3. Agganciare il supporto nella parte posteriore del monitor, assicurarsi che sia robusto prima di spostarlo in posizione.

DE

1. Stecken Sie den Stiel des Ständers in die Basis
2. Drehen Sie den Schaft um und verwenden Sie die Schraube, um ihn in der Basis zu befestigen

3. Befestigen Sie den Ständer an der Rückseite des Monitors – stellen Sie sicher, dass er stabil ist, bevor Sie ihn anbringen

DK

1. Indsæt stativets stilk i bunden
2. Vend om og brug skruen til at fastgøre stilken i basen
3. Klem stativet ind på skærmens bagside – sørg for, at det er robust, før det flyttes på plads

PT

1. Insira a haste do suporte na base
2. Vire e use o parafuso para prender a haste na base
3. Prenda o suporte na parte traseira do monitor - certifique-se de que esteja firme antes de colocá-lo no lugar

CH

1. 将支架的杆插入底座
2. 翻转并使用螺钉将杆固定到底座中
3. 将支架夹在显示器后部 – 在移动到位之前确保它是坚固的。

J

1. スタンドのステムをベースに挿入します
2. 裏返して、ネジを使用してステムをベースに固定します
3. スタンドをモニターの背面にクリップで留めます-所定の位置に移動する前に、これが頑丈であることを確認してください。

USING THE MONITOR

UK Connecting cables Connect the power cord into the DC port and then into the mains plug; ensure the power is switched on. Connect a signal cable/s (HDMI or Display Port) into the monitor and then into your selected master device.

FR Câbles de connexion Connectez le cordon d'alimentation au port CC, puis à la prise secteur ; s'assurer que l'alimentation est allumée. Connectez un ou plusieurs câbles de signal (HDMI ou Display Port) au moniteur, puis à l'appareil maître sélectionné.

ES Cables de conexión Conecte el cable de alimentación al puerto de CC y luego al enchufe de red; asegúrese de que la alimentación esté encendida. Conecte uno o más cables de señal (HDMI o Display Port) al monitor y luego a su dispositivo maestro seleccionado.

IT Cavi di collegamento Collegare il cavo di alimentazione alla porta DC e poi alla presa di rete; assicurarsi che l'alimentazione sia accesa. Collegare uno o più cavi di segnale (HDMI o Display Port) al monitor e quindi al dispositivo master selezionato.

DE Verbindungskabel Verbinden Sie das Netzkabel mit dem DC-Anschluss und dann mit dem Netzstecker; sicherstellen, dass der Strom eingeschaltet ist. Verbinden Sie ein oder mehrere Signalkabel (HDMI oder Display Port) mit dem Monitor und dann mit Ihrem ausgewählten Master-Gerät.

DK Tilslutningskabler Tilslut netledningen til DC-porten og derefter i netstikket; sørg for, at strømmen er tændt. Tilslut et eller flere signalkabler (HDMI eller Display Port) til skærmen og derefter til din valgte masterenhed.

PT Cabos de conexão Ligue o cabo de alimentação à porta DC e depois à ficha de rede; certifique-se de que a energia esteja ligada. Conecte um cabo(s) de sinal (HDMI ou Display Port) no monitor e, em seguida, no dispositivo mestre selecionado.

CH 连接电缆 将电源线连接到 DC 端口，然后插入电源插头；确保电源已打开。将信号线（HDMI 或 Display Port）连接到显示器，然后连接到您选择的主设备。

J ケーブルの接続 電源コードをDCポートに接続してから、電源プラグに接続します。電源がオンになっていることを確認します。信号ケーブル（HDMIまたはDisplay Port）をモニターに接続してから、選択したマスターデバイスに接続します。

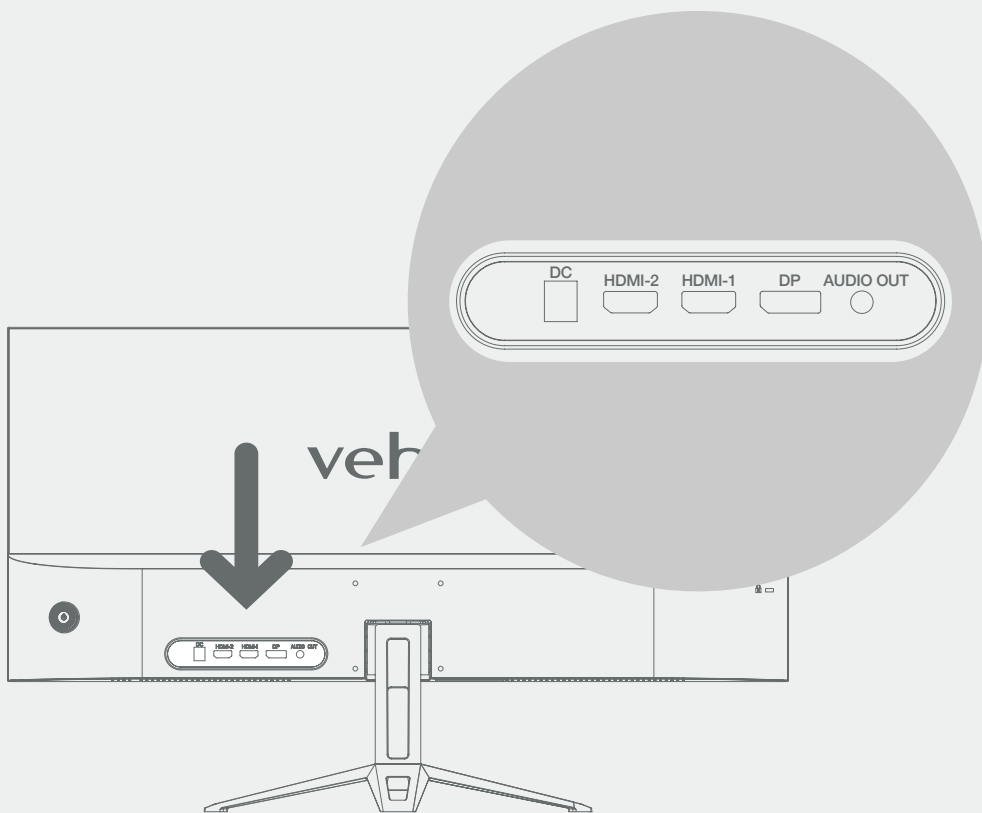

LED INDICATORS

UK

Indicator	Mode
Off	Power off
Solid blue	Power on/Input detected
Flashing blue	Power on/No signal input

FR

Indicateur	Mode
Désactivé	Éteindre
Bleu uni	Mise sous tension/Entrée détectée
Bleu clignotant	Mise sous tension/Pas d'entrée de signal

ES

Indicador	Modo
Apagado	Apagado
Azul sólido	Encendido/Entrada detectada
Azul parpadeante	Encendido/sin entrada de señal

IT

Indicatore	Modalità
Spento	Spegni
Blu fisso	Accensione/Ingresso rilevato
Blu lampeggiante	Accensione/nessun segnale in ingresso

DE

Indikator	Modus
Aus	Ausschalten

Einfarbig blau	Einschalten/Eingang erkannt
Blinkt blau	Einschalten/Kein Signaleingang

DK

Indikator	Mode
Af	Sluk
Ensfarvet blå	Tænd/Input fundet
Blinker blåt	Tænd/Ingen signalindgang

PT

Indicador	Modo
Fora	Desligar
Azul sólido	Ligado/entrada detectada
Azul piscando	Ligado/Sem entrada de sinal

CH

指标	模式
离开	关机
纯蓝色	开机/检测到输入
闪烁蓝色	开机/无信号输入

J

インジケータ	モード
オフ	電源を切る
青一色	電源オン/入力が出されました
青く点滅	電源オン/信号入力なし

JOYSTICK FUNCTIONALITY

UK

Select/OK	Press the joystick once to select/confirm
Power on	Press and hold the joystick for approximately 6 seconds to turn the monitor on
Power off	Press and hold the joystick for approximately 6 seconds to turn the monitor off
Left/Right/Up/Down	Move the joystick left/right/up/down to navigate the monitor settings

Shortcuts

- Press the joystick to open monitor settings. Move the joystick left to close settings
- Move the joystick up to mute/unmute the monitor
- Move the joystick down to adjust monitor volume
- Move the joystick left to select image type
- Move the joystick right to select input source

FR

Sélectionner/OK	Appuyez une fois sur le joystick pour sélectionner/confirmer
Mise sous tension	Appuyez sur le joystick et maintenez-le enfoncé pendant environ 6 secondes pour allumer le moniteur
Éteindre	Appuyez sur le joystick et maintenez-le enfoncé pendant environ 6 secondes pour éteindre le moniteur
Gauche/Droite/Haut/Bas	Déplacez le joystick vers la gauche/la droite/le haut/le bas pour naviguer dans les paramètres du moniteur

Raccourcis

- Appuyez sur le joystick pour ouvrir les paramètres du moniteur. Déplacez le joystick vers la gauche pour fermer les paramètres
- Déplacez le joystick vers le haut pour activer/désactiver le moniteur
- Déplacez le joystick vers le bas pour régler le volume du moniteur
- Déplacez le joystick vers la gauche pour sélectionner le type d'image
- Déplacez le joystick vers la droite pour sélectionner la source d'entrée

ES

Seleccionar/Aceptar	Pulse el joystick una vez para seleccionar/confirmar
---------------------	--

Encendido	Mantenga presionado el joystick durante aprox 6 segundos para encender el monitor
Apagar	Mantenga presionado el joystick durante aprox 6 segundos para apagar el monitor
Izquierda/Derecha/Arriba/Abajo	Mueva el joystick hacia la izquierda/derecha/arriba/abajo para navegar por la configuración del monitor

Atajos

- Presione el joystick para abrir la configuración del monitor. Mueva el joystick hacia la izquierda para cerrar la configuración
- Mueva el joystick hacia arriba para silenciar/activar el monitor
- Mueva el joystick hacia abajo para ajustar el volumen del monitor
- Mueva el joystick hacia la izquierda para seleccionar el tipo de imagen
- Mueva el joystick hacia la derecha para seleccionar la fuente de entrada

IT

Seleziona/OK	Premere una volta il joystick per selezionare/confermare
Accendere	Tenere premuto il joystick per circa 6 secondi per accendere il monitor
Spegnimento	Tenere premuto il joystick per circa 6 secondi per spegnere il monitor
Sinistra/Destra/Su/Giù	Spostare il joystick a sinistra/destra/su/giù per navigare tra le impostazioni del monitor

Scorciatoie

- Premere il joystick per aprire le impostazioni del monitor. Sposta il joystick a sinistra per chiudere le impostazioni
- Spostare il joystick verso l'alto per disattivare/riattivare l'audio del monitor
- Spostare il joystick verso il basso per regolare il volume del monitor
- Spostare il joystick a sinistra per selezionare il tipo di immagine
- Spostare il joystick a destra per selezionare la sorgente di ingresso

DE

Auswählen/OK	Drücken Sie zum Auswählen/Bestätigen einmal auf den Joystick
Einschalten	Halten Sie den Joystick etwa 6 Sekunden lang gedrückt, um den Monitor einzuschalten
Ausschalten	Halten Sie den Joystick etwa 6 Sekunden lang gedrückt, um den Monitor auszuschalten
Links/Rechts/Oben/Unten	Bewegen Sie den Joystick nach links/rechts/oben/unten, um durch die Monitoreinstellungen zu navigieren

Abkürzungen

- Drücken Sie den Joystick, um die Monitoreinstellungen zu öffnen. Bewegen Sie den Joystick nach links, um die Einstellungen zu schließen
- Bewegen Sie den Joystick nach oben, um den Monitor stumm zu schalten bzw. die Stummschaltung aufzuheben
- Bewegen Sie den Joystick nach unten, um die Monitorlautstärke anzupassen
- Bewegen Sie den Joystick nach links, um den Bildtyp auszuwählen
- Bewegen Sie den Joystick nach rechts, um die Eingangsquelle auszuwählen

DK

Vælg/OK	Tryk én gang på joysticket for at vælge/bekræfte
Tænd	Tryk og hold joysticket nede i ca. 6 sekunder for at tænde for skærmen
Sluk	Tryk og hold joysticket nede i ca. 6 sekunder for at slukke for skærmen
Venstre/Højre/Op/Ned	Flyt joysticket til venstre/højre/op/ned for at navigere i skærmindstillingerne

Genveje

- Tryk på joysticket for at åbne skærmindstillinger. Flyt joysticket til venstre for at lukke indstillingerne
- Flyt joysticket op for at slå lyden fra/til på skærmen
- Bevæg joysticket ned for at justere monitorens lydstyrke
- Flyt joysticket til venstre for at vælge billedtype
- Flyt joysticket til højre for at vælge inputkilden

PT

Selecionar/OK	Pressione o joystick uma vez para selecionar/confirmar
Ligar	Pressione e segure o joystick por aprox 6 segundos para ligar o monitor
Desligar	Pressione e segure o joystick por aprox 6 segundos para desligar o monitor
Esquerda/Direita/Cima/Baixo	Mova o joystick para a esquerda/direita/cima/baixo para navegar nas configurações do monitor

Atalhos

- Pressione o joystick para abrir as configurações do monitor. Mova o joystick para a esquerda para fechar as configurações
- Mova o joystick para cima para ativar/desativar o som do monitor
- Mova o joystick para baixo para ajustar o volume do monitor
- Mova o joystick para a esquerda para selecionar o tipo de imagem
- Mova o joystick para a direita para selecionar a fonte de entrada

CH

选择/确定	按下操纵杆一次选择/确认
开机	按住操纵杆约 6 秒钟以打开显示器
关机	按住操纵杆约 6 秒可关闭显示器
左/右/上/下	向左/向右/向上/向下移动操纵杆以导航显示器设置

捷径

- 按下操纵杆打开显示器设置。向左移动操纵杆以关闭设置
- 向上移动操纵杆以使显示器静音/取消静音
- 向下移动操纵杆以调节显示器音量
- 向左移动操纵杆以选择图像类型
- 向右移动操纵杆选择输入源

J

選択/OK	ジョイスティックを1回押して、選択/確認します
電源を入れます	ジョイスティックを約6秒間押し続けて、モニターをオンにします
電源を切る	ジョイスティックを約6秒間押し続けて、モニターの電源を切ります
左/右/上/下	ジョイスティックを左/右/上/下に動かして、モニター設定をナビゲートします

ショートカット

- ジョイスティックを押して、モニター設定を開きます。ジョイスティックを左に動かして設定を閉じます
- ジョイスティックを上動かして、モニターをミュート/ミュート解除します
- ジョイスティックを下動かして、モニターの音量を調整します
- ジョイスティックを左に動かして画像タイプを選択します
- ジョイスティックを右に動かして入力ソースを選択します

PICTURE

UK Brightness : Adjust display brightness
Contrast : Adjust display contrast ratio
DCR : Enable/disable display dynamic contrast ratio
Image type : Select between Standard, Text, Movie, Game, FPS, & RTS image types according to display usage

FR Luminosité : Ajuster la luminosité de l'écran
Contraste : Ajuster le rapport de contraste de l'affichage
DCR : Activer/désactiver le rapport de contraste dynamique de l'affichage
Type d'image : Sélectionnez entre les types d'image Standard, Texte, Film, Jeu, FPS et RTS en fonction de l'utilisation de l'affichage

ES Brillo : ajusta el brillo de la pantalla
Contraste : ajuste la relación de contraste de la pantalla
DCR : habilitar/deshabilitar la relación de contraste dinámico de la pantalla
Tipo de imagen : seleccione entre los tipos de imagen Estándar, Texto, Película, Juego, FPS y RTS según el uso de la pantalla

IT Luminosità : Regola la luminosità del display
Contrasto : regola il rapporto di contrasto del display
DCR : Abilita/disabilita il rapporto di contrasto dinamico del display
Tipo di immagine : Seleziona tra i tipi di immagine Standard, Testo, Film, Gioco, FPS e RTS in base all'utilizzo del display

DE Helligkeit : Passen Sie die Displayhelligkeit an
Kontrast : Passen Sie das Kontrastverhältnis der Anzeige an
DCR : Dynamisches Kontrastverhältnis der Anzeige aktivieren/deaktivieren
Bildtyp : Wählen Sie je nach Verwendung des Displays zwischen Standard-, Text-, Film-, Spiel-, FPS- und RTS-Bildtypen

DK Lysstyrke : Juster skærmens lysstyrke
Kontrast : Juster displayets kontrastforhold
DCR : Aktiver/deaktiver displayets dynamiske kontrastforhold
Billedtype : Vælg mellem Standard, Tekst, Film, Spil, FPS og RTS billedtyper i henhold til displaybrug

PT Brilho : Ajuste o brilho da tela
Contraste : Ajusta a taxa de contraste da tela
DCR : Ativar/desativar a taxa de contraste dinâmico da tela
Tipo de imagem : Selecione entre os tipos de imagem Padrão, Texto, Filme, Jogo, FPS e RTS de acordo com o uso da tela

CH 亮度 : 调整显示亮度
对比度 : 调整显示对比度
DCR : 启用/禁用显示动态对比度
图像类型 : 根据显示使用情况在标准、文本、电影、游戏、FPS 和 RTS 图像类型之间进行选择

J 明るさ : ディスプレイの明るさを調整します
コントラスト : ディスプレイのコントラスト比を調整します
DCR : ディスプレイの動的コントラスト比を有効/無効にします
画像タイプ : ディスプレイの使用法に応じて、標準、テキスト、ムービー、ゲーム、FPS、および RTSの画像タイプから選択します

COLOUR

UK Colour Temperature : Select between Standard, Warm, Cool, sRGB, & Custom to adjust colour temperatures according to preference

Red : Select the 'Custom' colour temperature to then adjust red colour settings manually

Green : Select the 'Custom' colour temperature to then adjust green colour settings manually

Blue : Select the 'Custom' colour temperature to then adjust blue colour settings manually

FR Température de couleur : Choisissez entre Standard, Chaud, Froid, sRVB et Personnalisé pour ajuster les températures de couleur selon vos préférences

Rouge : sélectionnez la température de couleur "Personnalisée" pour ensuite ajuster manuellement les paramètres de couleur rouge

Vert : Sélectionnez la température de couleur "Personnalisée" pour ensuite ajuster manuellement les paramètres de couleur verte

Bleu : sélectionnez la température de couleur "Personnalisée" pour ensuite ajuster manuellement les paramètres de couleur bleue

ES Temperatura de color : Seleccione entre Estándar, Cálido, Frío, sRGB y Personalizado para ajustar las temperaturas de color según sus preferencias

Rojo : Seleccione la temperatura de color 'Personalizada' para luego ajustar la configuración de color rojo manualmente

Verde : Seleccione la temperatura de color 'Personalizada' para luego ajustar la configuración de color verde manualmente

Azul : Seleccione la temperatura de color 'Personalizada' para luego ajustar la configuración de color azul manualmente

IT Temperatura colore : Selezionare tra Standard, Caldo, Freddo, sRGB e Personalizzato per regolare le temperature colore in base alle preferenze

Rosso : Selezionare la temperatura del colore "Personalizzata" per poi regolare manualmente le impostazioni del colore rosso

Verde : Selezionare la temperatura del colore "Personalizzata" per poi regolare manualmente le impostazioni del colore verde

Blu : Selezionare la temperatura del colore "Personalizzata" per poi regolare manualmente le impostazioni del colore blu

DE Farbtemperatur : Wählen Sie zwischen Standard, Warm, Kühl, sRGB und Benutzerdefiniert, um die Farbtemperatur nach Ihren Wünschen anzupassen

Rot : Wählen Sie die Farbtemperatur „Benutzerdefiniert“, um dann die roten Farbeinstellungen manuell anzupassen

Grün : Wählen Sie die Farbtemperatur „Benutzerdefiniert“, um dann die grünen Farbeinstellungen manuell anzupassen

Blau : Wählen Sie die Farbtemperatur „Benutzerdefiniert“, um die Farbeinstellungen für Blau manuell anzupassen

DK Farvetemperatur : Vælg mellem Standard, Warm, Cool, sRGB og Custom for at justere farvetemperaturer efter præference

Rød : Vælg 'Brugerdefineret' farvetemperatur for derefter at justere røde farveindstillinger manuelt

Grøn : Vælg farvetemperaturen 'Brugerdefineret' for derefter at justere grønne farveindstillinger manuelt

Blå : Vælg farvetemperaturen 'Brugerdefineret' for derefter at justere blå farveindstillinger manuelt

PT Temperatura de cor : Selecione entre Padrão, Quente, Frio, sRGB e Personalizado para ajustar as temperaturas de cor de acordo com a preferência

Vermelho : Selecione a temperatura de cor 'Personalizada' para ajustar as configurações de cor vermelha manualmente

Verde : Selecione a temperatura de cor 'Personalizada' para ajustar as configurações de cor verde manualmente

Azul : Selecione a temperatura de cor 'Personalizada' para ajustar as configurações de cor azul manualmente

CH 色温 : 在标准、暖色、冷色、sRGB 和自定义之间进行选择，以根据喜好调整色温

红色 : 选择“自定义”色温，然后手动调整红色设置

绿色 : 选择“自定义”色温，然后手动调整绿色设置

蓝色 : 选择“自定义”色温，然后手动调整蓝色设置

J 色温度 : 標準、ウォーム、クール、sRGB、カスタムのいずれかを選択して、好みに応じて色温度を調整します

赤 : 「カスタム」色温度を選択してから、赤の色設定を手動で調整します

緑 : 「カスタム」色温度を選択してから、緑の色設定を手動で調整します

青 : 「カスタム」色温度を選択してから、青の色設定を手動で調整します

ONSCREEN DISPLAY <OSD>

UK Language : Select monitor language setting

OSD Horizontal : Adjust on-screen display horizontally

OSD Vertical : Adjust on-screen display vertically

OSD Transparency : Adjust on-screen display transparency

OSD Time out : Adjust on-screen display time out (seconds)

FR Langue : sélectionnez le paramètre de langue du moniteur

OSD Horizontal : Ajustez l'affichage à l'écran horizontalement

OSD vertical : Ajustez l'affichage à l'écran verticalement

Transparence OSD : Ajuster la transparence de l'affichage à l'écran

Temporisation OSD : Ajustez la temporisation de l'affichage à l'écran (secondes)

ES Idioma : Seleccione la configuración de idioma del monitor

OSD Horizontal : ajuste la visualización en pantalla horizontalmente

OSD Vertical : ajusta la visualización en pantalla verticalmente

Transparencia OSD : ajuste la transparencia de visualización en pantalla

Tiempo de espera de OSD : ajuste el tiempo de espera de visualización en pantalla (segundos)

IT Lingua : Seleziona l'impostazione della lingua del monitor

OSD Orizzontale : Regola la visualizzazione su schermo orizzontalmente

OSD Verticale : Regola la visualizzazione su schermo in verticale

Trasparenza OSD : Regola la trasparenza del display su schermo

Timeout OSD : Regola il timeout di visualizzazione su schermo (secondi)

DE Sprache : Spracheinstellung des Monitors auswählen

OSD Horizontal : Bildschirmanzeige horizontal anpassen

OSD Vertical : Passen Sie die Bildschirmanzeige vertikal an

OSD-Transparenz : Passen Sie die Transparenz der Bildschirmanzeige an

OSD-Timeout : Passen Sie das Timeout der Bildschirmanzeige an (Sekunden).

DK Sprog : Vælg skærmsprogindstilling

OSD Horizontal : Juster skærmvisningen vandret

OSD Lodret : Juster skærmvisningen lodret

OSD-gennemsigthighed : Juster gennemsigtheden på skærmen

OSD Timeout : Juster timeout for skærmvisning (sekunder)

PT Idioma : Selecione a configuração de idioma do monitor

OSD Horizontal : Ajuste a exibição na tela horizontalmente

OSD Vertical : Ajuste a exibição na tela verticalmente

Transparência OSD : Ajuste a transparência da exibição na tela

OSD Time out : Ajusta o tempo limite de exibição na tela (segundos)

CH 语言 : 选择显示器语言设置

OSD 水平 : 水平调整屏幕显示

OSD Vertical : 垂直调整屏幕显示

OSD 透明度 : 调整屏幕显示透明度

OSD 超时 : 调整屏幕显示超时 (秒)

J 言語 : モニター言語設定を選択します

OSD水平 : 画面表示を水平に調整します

OSD垂直 : 画面表示を垂直に調整します

OSDの透明度 : 画面上の表示の透明度を調整します

OSDタイムアウト : オンスクリーンディスプレイのタイムアウトを調整します (秒)

SETUP

UK **Input Source** : Select display input source accordingly. Auto Source will automatically detect input and adjust
Mute : Mute/unmute the monitor
Volume : Adjust monitor volume settings
Reset : Restore factory settings

FR **Source d'entrée** : Sélectionnez la source d'entrée d'affichage en conséquence. La source automatique détectera automatiquement l'entrée et ajustera
Muet : désactiver/réactiver le moniteur
Volume : ajustez les paramètres de volume du moniteur
Réinitialiser : restaurer les paramètres d'usine

ES **Fuente de entrada** : seleccione la fuente de entrada de visualización en consecuencia. La fuente automática detectará automáticamente la entrada y ajustará
Silencio : silenciar/activar el monitor
Volumen : Ajuste la configuración de volumen del monitor
Restablecer : restaurar la configuración de fábrica

IT **Input Source** : Seleziona la sorgente di input del display di conseguenza. Auto Source rileverà automaticamente l'input e si regolerà
Muto : Disattiva/attiva l'audio del monitor
Volume : Regola le impostazioni del volume del monitor
Ripristina : ripristina le impostazioni di fabbrica

DE **Eingangquelle** : Wählen Sie die Eingangquelle für die Anzeige entsprechend aus. Auto Source erkennt den Eingang automatisch und passt ihn an
Stumm : Monitor stumm schalten/Stumm aufheben
Lautstärke : Passen Sie die Lautstärkeinstellungen des Monitors an
Zurücksetzen : Werkseinstellungen wiederherstellen

DK **Input Source** : Vælg display inputkilde i overensstemmelse hermed. Auto Source vil automatisk registrere input og justere
Mute : Slå lyden fra/til for monitoren
Lydstyrke : Juster skærmens lydstyrkeindstillinger
Nulstil : Gendan fabriksindstillingerne

PT **Fonte de entrada** : Selecione a fonte de entrada de exibição de acordo. A fonte automática detectará automaticamente a entrada e ajustará
Silenciar : Silenciar/ativar o som do monitor
Volume : Ajuste as configurações de volume do monitor
Redefinir : Restaurar as configurações de fábrica

CH 输入源 : 选择相应的显示输入源。Auto Source 将自动检测输入并调整
静音 : 静音/取消静音显示器
音量 : 调整显示器音量设置
重置 : 恢复出厂设置

J 入力ソース : それに応じて表示入力ソースを選択します。自動ソースは自動的に入力を検出して調整します
ミュート : モニターをミュート/ミュート解除します
音量 : モニターの音量設定を調整します
リセット : 工場出荷時の設定に戻す

OTHER

UK **Display size** : Select display aspect ratio
Low blue : Adjust display blue light settings
Over driver : Switch on/off monitor overdrive
Free Sync : Switch on/off monitor FreeSync
HDR : Switch on/off/auto high dynamic range

FR **Taille d'affichage** : sélectionnez le rapport hauteur/largeur de l'affichage
Faible bleu : Ajustez les paramètres de lumière bleue de l'affichage
Over driver : activer/désactiver l'overdrive du moniteur
Free Sync : Activer/désactiver le moniteur FreeSync
HDR : activation/désactivation/plage dynamique élevée automatique

ES **Tamaño de pantalla** : seleccione la relación de aspecto de la pantalla
Azul bajo : ajuste la configuración de la luz azul de la pantalla
Over driver : Activar/desactivar overdrive del monitor
Free Sync : enciende/apaga el monitor FreeSync
HDR : Activar/desactivar/alto rango dinámico automático

IT **Dimensioni dello schermo** : seleziona le proporzioni dello schermo
Blu basso : Regola le impostazioni della luce blu del display
Over driver : attiva/disattiva l'overdrive del monitor
FreeSync : Attiva/disattiva il monitoraggio FreeSync
HDR : Attiva/disattiva/automatica gamma dinamica elevata

DE **Anzeigegröße** : Wählen Sie das Seitenverhältnis der Anzeige aus
Niedriges Blau : Passen Sie die Blaulichteinstellungen des Displays an
Over driver : Overdrive des Monitors ein-/ausschalten
Free Sync : Monitor FreeSync ein-/ausschalten
HDR : High Dynamic Range ein-/ausschalten/automatisch

DK **Skærmstørrelse** : Vælg skærmformat
Lav blå : Juster indstillinger for blåt lys på displayet
Over driver : Tænd/sluk for monitoroverdrive
Free Sync : Tænd/sluk for skærm FreeSync
HDR : Tænd/sluk/auto høj dynamikområde

PT **Tamanho da tela** : selecione a proporção da tela
Azul baixo : ajuste as configurações de luz azul da tela
Over driver : Ligar/desligar o overdrive do monitor
Free Sync : Liga/desliga o monitor FreeSync
HDR : Liga/desliga/automático de alta faixa dinâmica

CH 显示尺寸 : 选择显示纵横比
低蓝光 : 调整显示蓝光设置
Over driver : 开启/关闭监听过载
Free Sync : 打开/关闭显示器 FreeSync
HDR : 打开/关闭/自动高动态范围

J ディスプレイサイズ : ディスプレイのアスペクト比を選択
ローブルー : ディスプレイのブルーライト設定を調整します
Over driver : モニターオーバードライブのオン/オフを切り替えます
Free Sync : モニターFreeSyncのオン/オフを切り替えます
HDR : オン/オフ/自動ハイダイナミックレンジの切り替え

SPECIFICATIONS

Screen size	29"
Resolution	2560 x 1080
Frequency	60-75Hz
Panel type	BOE ADS
Active area	672.768mm(H) × 283.824(V)mm
Dot pitch	0.2628(H) × 0.2628(V)
Curvature	FLAT
Panel ratio	219
Backlight	LED
Brightness	MAX:300cd/M2
Contrast ratio	1000:1
Colour temperature	6500/7500/9300 (Default 6500K)
Colour	16.7M / NTSC 85%~88%, sRGB 119%~123%, Adobe RGB 90%~91%
Viewing angel	178/178
Response time	14ms
Suggested response time	5ms
Kensington compatible	Yes
VESA	75mm x 75mm
Input sources	2HDMI + DisplayPort + Audio out (HDMI 1.4 2560 x 1080 75Hz) (DP1.2 2560 x 1080 75Hz)

SPK	Optional
Audio ports	3.5mm audio out
Power input	12V/4A
Power type	Adapter types: A, C & G
Power consumption	Max: 48W STB ≤0.5W
Display dimensions	686.4mm x 310.9mm x 36.4mm (with stand 686.4mm x 425.7mm x 170.1mm)
Elevation	Forerake 5°, Fadeaway 15°
Control	Five-way joystick
Languages	English, 简体中文, 日本, Deutsch, Español, Italiano, Français
Storage temperature	-20°C~60°C
Operating temperature	0°C~40°C
Humidity temperature	10~90%RH

DISCLAIMERS

- UK** IMPORTANT! Avoid touching screen / User is responsible for ensuring correct stand assembly / Only remove screen protector once in place / Only use the provided power accessories.
- FR** IMPORTANT! Évitez de toucher l'écran / L'utilisateur est responsable du bon assemblage du support / Ne retirez le protecteur d'écran qu'une fois en place / Utilisez uniquement les accessoires d'alimentation fournis.
- ES** ¡IMPORTANTE! Evite tocar la pantalla / El usuario es responsable de garantizar el montaje correcto del soporte / Retire el protector de pantalla solo una vez que esté en su lugar / Use solo los accesorios de alimentación proporcionados.
- IT** IMPORTANTE! Evitare di toccare lo schermo / L'utente è responsabile del corretto montaggio del supporto / Rimuovere la protezione dello schermo solo una volta in posizione / Utilizzare solo gli accessori di alimentazione forniti.
- DE** WICHTIG! Berühren Sie den Bildschirm nicht / Der Benutzer ist für die korrekte Montage des Ständers verantwortlich / Entfernen Sie den Bildschirmschutz erst, wenn er angebracht ist / Verwenden Sie nur das mitgelieferte Stromversorgungszubehör.
- DK** VIGTIG! Undgå at røre skærmen / Brugeren er ansvarlig for at sikre korrekt montering af stativet / Fjern kun skærmbeskytteren når den er på plads / Brug kun det medfølgende strømtilbehør.
- PT** IMPORTANTE! Evite tocar na tela / O usuário é responsável por garantir a montagem correta do suporte / Remova o protetor de tela apenas uma vez no lugar / Use apenas os acessórios de alimentação fornecidos.
- CH** 重要的！避免触摸屏幕 / 用户有责任确保正确组装支架 / 仅在安装到位后取下屏幕保护膜 / 仅使用提供的电源配件。
- J** 重要！スクリーンに触れないでください/ユーザーは正しいスタンドアセンブリを確保する責任があります/スクリーンプロテクターは一度だけ取り外してください/付属の電源アクセサリのみを使用してください。

OTHER VEHO PRODUCTS



STIX II True Wireless Earphones / VEP-210-STIX2-B



Alpha Bravo GX4 Pro Gaming Headset with UBU
7.1 Surround Sound / VAB-004-GX4



HUT8 WZ-1 2.4ghz slimline wireless keyboard
& scroll mouse combo / VHK-001-WZ1

EC Declaration of Conformity

Hereby, Veho UK LTD declares that the radio equipment type (VHM-001-29UW) is in compliance with Directive 2014/53/EU. The full text of the EU Declaration of Conformity is available at <https://veho-world.com/compliance/>

Veho Global Group, PO Box 436, Southampton, SO30 9DH, UK
Veho Europe, 25 Place de la Madeleine, 75008 Paris



This symbol, affixed to the product or its packaging, indicates that the product must not be processed as household waste. This product should be correctly disposed of according to your local guidelines for electrical and battery operated products. Correct disposal of the battery will avoid potential harm to the environment and human health. For further information regarding the recycling of this product, please contact your local waste recycling centre.



Support

For product support please contact us via our chat box on our website at:

Pour le support produit, veuillez nous contacter via notre boîte de discussion sur notre site Web à:

Para soporte del producto, contáctenos a través de nuestro chat en nuestro sitio web en:

Per il supporto del prodotto, contattaci tramite la nostra chat sul nostro sito Web all'indirizzo:

Für Produktsupport kontaktieren Sie uns bitte über unsere Chatbox auf unserer Website unter:

For produktsupport bedes du kontakte os via vores chatboks på vores hjemmeside på:

Para obter suporte ao produto, entre em contato conosco por meio de nossa caixa de bate-papo em nosso site:

要获得产品支持，请通过我们网站上的聊天框与我们联系：

製品サポートについては、次のWebサイトのチャットボックスからお問い合わせください。

veho-world.com