



# KSZ8567R

## 7ポート 10/100 Ethernet スイッチ (オーディオ / ビデオブリッジ + 2×RGMI/MI/RMII インターフェイス)

### ハイライト

- ノンブロッキング ワイヤスピード Ethernet スイッチ ファブリック
- フル機能の転送およびフィルタリング制御 (アクセス制御リスト (ACL) フィルタリングを含む)
- VLAN と QoS のフルサポート
- 5ポート 10/100BASE-T PHY 内蔵トランシーバ (Quiet-WIRE<sup>®</sup> EMC フィルタリング機能内蔵)
- 2ポート 10/100/1000 Ethernet MAC および設定可能 RGMI/MI/RMII インターフェイス
- IEEE 1588v2 高精度時間プロトコル (PTP) のサポート
- IEEE 802.1AS/Qav オーディオ / ビデオブリッジ (AVB)
- IEEE 802.3az Energy Efficient Ethernet (EEE)
- IEEE 802.1X アクセス制御のサポート
- EtherGreen™ 電源管理機能、低消費電力スタンバイを含む
- 管理インターフェイスの柔軟な選択肢: SPI、I<sup>2</sup>C、MIIM、任意のポート経由のインバンド管理
- 産業用 / 拡張温度レンジのサポート
- 128ピン TQFP-EP (14 x 14 mm) RoHS 準拠パッケージ

### 代表的アプリケーション

- 産業用 Ethernet (Profinet、MODBUS、Ethernet/IP)
- リアルタイム Ethernet ネットワーク
- IEC 61850 ネットワークによる変電所自動化
- 産業用制御 / 自動化スイッチ
- ネットワーク化された計測 / 制御システム
- テスト / 計測機器

### 特長

- スイッチ管理機能
  - 10/100 Mbps Ethernet スイッチ機能: フレームバッファ管理、アドレスルックアップテーブル、キュー管理、MIB カウンタ
  - ノンブロッキング ストアアンドフォワード スイッチ ファブリックが、256 KB のフレームバッファを備えた 4,096 エントリの転送テーブルを利用する事で高速パケット転送を保証
  - ジャンボパケットのサポート (最大 9,000 バイト)
  - ポートのミラーリング / 監視 / スニッフィング: 任意のポートへの Ingress および / または Egress トラフィック
  - RSTP (Rapid Spanning Tree Protocol) のサポートによる トポロジ管理とリング / リニアリカバリ
  - MSTP (Multiple Spanning Tree Protocol) のサポート
- 2x 設定可能外部 MAC ポート
  - RGMII (Reduced Gigabit Media Independent Interface) v2.0
  - RMII (Reduced Media Independent Interface) v1.2 (50 MHz 参照クロック入力 / 出力オプション付き)
  - PHY/MAC モードでの MII (Media Independent Interface)

- 5x 内蔵 PHY ポート
  - 100BASE-TX/10BASE-T/Te IEEE 802.3
  - 高速リンクアップ機能によるリンクアップ時間の大幅な短縮
  - オート ネゴシエーションと Auto-MDI/MDI-X のサポート
  - Energy Efficient Ethernet (EEE) のサポート (低消費電力アイドルモード、クロック停止機能付き)
  - 差動ペア用の終端抵抗とバイアス回路を内蔵する事で消費電力を低減
  - LinkMD<sup>®</sup> ケーブル診断機能でケーブルの断線、短絡、長さを判断
- 高度なスイッチ機能
  - IEEE 802.1Q VLAN をサポートする事で 128 のアクティブ VLAN グループと 4096 の全 VLAN ID に対応
  - ポートごとの IEEE 802.1p/Q タグ挿入 / 削除
  - ポートまたは VLAN ごとの VLAN ID
  - IEEE 802.3x 全二重フロー制御および半二重バックプレッシャー コリジョン制御
  - IEEE 802.1X アクセス制御 (ポートおよび MAC アドレス)
  - IGMP v1/v2/v3 スヌーピングによるマルチキャストパケットフィルタリング
  - IPv6 MLD (Multicast Listener Discovery) スヌーピング
  - IPv4/IPv6 QoS のサポート、QoS/CoS パケット優先順位付け
  - 4 つの優先度キューを備えた 802.1p QoS パケット分類
  - Ingress/Egress ポートでのプログラマブルなレート制限
- 転送 IEEE 1588v2 PTP とクロック同期
  - トランスペアレントクロック (TC) (自動補正更新機能付き)
  - マスタおよびスレーブオーディナリクロック (OC) のサポート
  - エンドツーエンド (E2E) またはピアツーピア (P2P)
  - PTP マルチキャストおよびユニキャストメッセージのサポート
  - IPv4/v6 と IEEE 802.3 による PTP メッセージ転送
  - IEEE 1588v2 PTP パケットフィルタリング
  - 復元されたクロックによる同期 Ethernet のサポート
- オーディオ / ビデオブリッジ (AVB)
  - IEEE 802.1BA/AS/Qat/Qav 規格に準拠
  - プライオリティキューイング、低レイテンシカットスルーモード
  - gPTP 時刻同期、クレジットベース トラフィック シェアパー
  - ポートごとのタイムアウェア トラフィック スケジューラ
- 包括的なコンフィグレーション レジスタアクセス
  - 高速 4 線式 SPI (最大 50 MHz)、I<sup>2</sup>C インターフェイスで全ての内部レジスタにアクセス可能
  - MII 管理 (MIIM、MDC/MDIO 2 線式) インターフェイスで全ての PHY レジスタにアクセス可能
  - 任意のデータポート経由のインバンド管理
  - I/O ピンストラップ機能により、リセット時に I/O ピンから特定のレジスタビットを設定
- 電源管理
  - IEEE 802.3az Energy Efficient Ethernet (EEE)
  - ケーブル切り離し時のエネルギー デテクト パワーダウンモード
  - 動的クロックツリー制御
  - 未使用ポートを個別にパワーダウン可能
  - フルチップ ソフトウェア パワーダウン
  - システム復帰トリガイベントのための PME 割り込み出力を備えた Wake-On-LAN (WoL) スタンバイ パワーモード

## 大切なお客様へ

弊社は、大切なお客様が Microchip 社製品を最適にお使いになれるよう、文書の作成に最善の努力を尽くしています。このため、お客様のニーズにより的確にお応えできるよう継続的に文書の改善に努め、更新版をリリースする際に内容の見直しと充実を図って参ります。

本書に関してご質問またはご意見がございましたら、マーケティング コミュニケーション部宛てにメールでご連絡ください。メールの宛先は [docerrors@microchip.com](mailto:docerrors@microchip.com) です。皆様からのご意見をお待ちしております。

### 最新の文書

本書の最新版を入手するには、弊社ウェブサイトにご登録ください。

<http://www.microchip.com>

データシートのリビジョンは、各ページの欄外下隅に記載されている文書番号で確認できます。文書番号の最後の文字がリビジョン番号を表します (例: DS30000000A\_JP であれば文書 DS30000000\_JP のリビジョン A)。

### エラッタ

現行のデバイスに対して、データシートとの動作上の微妙な相違点と推奨回避策を説明したエラッタシートを発行する場合があります。弊社はデバイスや文書に関する問題を認識した時点でエラッタを発行します。エラッタには該当するシリコンと文書のリビジョンを明記しています。

お使いのデバイス向けにエラッタシートが発行されているかどうかは以下で確認できます。

- Microchip 社のウェブサイト: <http://www.microchip.com>
- Microchip 社営業所 (本書の最後のページに記載)

お問い合わせの際は、お使いのデバイス、シリコンとデータシートのリビジョン (文書番号を含む) をお知らせください。

### お客様向け通知システム

弊社ウェブサイト ([www.microchip.com](http://www.microchip.com)) でご登録頂いたお客様には、弊社の全製品に関する最新情報をお届けします。

## 目次

1.0 序章 .....	4
2.0 はじめに .....	8
3.0 ピンの説明と設定 .....	9
4.0 機能説明 .....	18
5.0 デバイスレジスタ .....	64
6.0 動作特性 .....	197
7.0 設計ガイドライン .....	214
8.0 パッケージ情報 .....	216
Appendix A: 改訂履歴 .....	218
Microchip 社のウェブサイト .....	219
お客様向け変更通知サービス .....	219
お客様サポート .....	219
製品識別システム .....	220

# KSZ8567R

## 1.0 序章

### 1.1 用語集

表 1-1: 一般用語

用語	説明
10BASE-T	3.3 V 信号、IEEE 802.3 準拠の 10 Mbps Ethernet
10BASE-Te	2.5 V 信号、IEEE 802.3 準拠の 10 Mbps Ethernet
100BASE-TX	IEEE 802.3u 準拠の 100 Mbps Fast Ethernet
ADC	アナログ / デジタル コンバータ
AN	オート ネゴシエーション
AVB	オーディオ / ビデオブリッジ (IEEE 802.1BA、802.1AS、802.1Qat、802.1Qav)
BLW	基線変動
BPDU	Bridge Protocol Data Unit: スパニングツリー プロトコルの情報を伝達するメッセージ
バイト	8 ビット
CRC	Cyclic Redundancy Check: 巡回冗長検査 データ転送エラー検出のための一般的な方法です。Ethernet の CRC は 32 ビット長です。
CSR	Control and Status Registers: 制御 / ステータス レジスタ
DA	Destination Address: 宛先アドレス
DWORD	32 ビット
EEE	Energy Efficient Ethernet
FCS	Frame Check Sequence: エラーの検出と訂正のために Ethernet フレームの末尾に追加されるチェックサム文字
FID	フレームまたはフィルタ ID フレーム指定子を指定します。またはフィルタ指定子を指定します。
FIFO	先入れ先出し方式のバッファ
FSM	有限状態マシン
GPIO	汎用 I/O
ホスト	外部システム ( プロセッサ、アプリケーション ソフトウェア等を含む )
IGMP	Internet Group Management Protocol: IPv4 ネットワークのマルチキャストグループメンバーシップを確立するために RFC 1112、RFC 2236、RFC 4604 が定義。
IPG	Inter-Packet Gap: パケット間ギャップ。プロトコル上の理由でネットワーク規格が定める、連続するデータパケットの間隔
ジャンボパケット	標準 Ethernet パケット (1518 バイト) より大きなパケット 大きなパケットサイズは、帯域幅の使用効率の向上、オーバーヘッドの低減、処理工程数の低減等を可能にします。
LSb	最下位ビット
LSB	最下位バイト
MAC	Media Access Controller: メディアアクセス制御 (MAC) 層 ( データリンク層の副層 ) を実装するための機能ブロック
MDI	Medium Dependent Interface: ネットワークハブまたはスイッチが、ヌルモデムケーブル ( クロスオーバー ケーブル ) を使わないでその他のハブまたはスイッチに接続できる Ethernet ポート接続
MDIX	Media dependent Interface with Crossover: ネットワーク接続された端末 ( 例 : PC、ワークステーション ) が、ヌルモデムケーブル ( クロスオーバー ケーブル ) を使って互いに接続できる Ethernet ポート接続
MIB	Management Information Base: MIB はネットワーク デバイスの管理部分から構成される。これは、トラフィック レベルとフォルトの統計的監視を含み、ネットワークノードの動作パラメータ ( 静的転送アドレス ) を変更する事も可能。

表 1-1: 一般用語 ( 続き )

用語	説明
MII	Media Independent Interface: IEEE 802.3 仕様の定義に従い PHY レジスタにアクセスするインターフェイス
MIIM	Media Independent Interface Management
MLD	Multicast Listening Discovery: IPv6 ネットワークのマルチキャスト グループ メンバシップを確立するために RFC 3810 と RFC 4604 が定義したプロトコル
MLT-3	Multi-Level Transmission-3: コードビットが「1」なら論理レベルの出力を 3 段階で変化させ、コードビットが「0」なら論理レベルの出力を維持する符号化方式
MSb	最上位ビット
MSB	最上位バイト
NRZ	Non Return to Zero: 信号のデータ符号化のタイプの 1 つ。ビットとビットの合間に信号がゼロ状態に戻らない。
NRZI	Non Return to Zero Inverted: 「1」の場合に信号を反転し、「0」の場合に信号を維持する符号化方式
N/A	該当なし
NC	未接続
OUI	Organizationally Unique Identifier: ベンダー識別子
PHY	ネットワーク内で物理層インターフェイス機能を実行するデバイスまたは機能ブロック
PLL	Phase Locked Loop: 位相ロックループ。入力 ( 参照 ) 信号の周波数において一定の位相角を維持する ( ロックする ) ようにオシレータを制御する電子回路
PTP	Precision Time Protocol
予約済み	予約済みのビットフィールドまたはアドレス 特に明記しない限り、書き込み時には予約ビットを 0 とする必要があります。特に明記しない限り、予約ビットを読み出した時の値は保証されません。特に明記しない限り、予約アドレスに対する読み出しまたは書き込みを実行してはいけません。
RTC	リアルタイム クロック
SA	Source Address: 送信元アドレス
SFD	Start of Frame Delimiter: Ethernet フレームのプリアンブル終了を示す 8 ビット値
SQE	Signal Quality Error ( ハートビートとも呼ぶ )
SSD	Start of Stream Delimiter: ストリームの先頭を示す区切り文字
TCP	Transmission Control Protocol: 伝送制御プロトコル
UDP	User Datagram Protocol: IP ネットワーク上で動作するコネクションレス型プロトコル
UTP	Unshielded Twisted Pair: 通常 4 対のツイストペア線を含むケーブル
UUID	Universally Unique Identifier: 一意の識別子
VLAN	Virtual Local Area Network: 仮想 LAN
ワード	16 ビット

# KSZ8567R

## 1.2 バッファタイプ

表 1-2: バッファタイプ

バッファタイプ	説明
I	入力
IPU	入力 (プルアップ抵抗 (58 kΩ±30%) 内蔵)
IPU/O	起動 / リセット時: 入力 (プルアップ抵抗 (58 kΩ±30%) 内蔵) 通常動作中: 出力ピン
IPD	入力 (プルダウン抵抗 (58 kΩ±30%) 内蔵)
IPD/O	起動 / リセット時: 入力 (プルダウン抵抗 (58 kΩ±30%) 内蔵) 通常動作中: 出力ピン
O8	シンク能力 8 mA、ソース能力 8 mA の出力
O24	シンク能力 24 mA、ソース能力 24 mA の出力
OPU	8 mA の出力 (プルアップ抵抗 (58 kΩ±30%) 内蔵)
OPD	8 mA の出力 (プルダウン抵抗 (58 kΩ±30%) 内蔵)
A	アナログ
AIO	アナログ入出力
ICLK	水晶振動子オシレータ入力ピン
OCLK	水晶振動子オシレータ出力ピン
P	電源
GND	グラウンド

**Note:** 各種バッファの電気的特性は[セクション 6.3、「電気的特性」](#) (p. 198) を参照してください。

## 1.3 レジスタの分類

表 1-3: レジスタの分類

レジスタビットの種別	レジスタビットの説明
R	<b>Read:</b> この属性を持つレジスタまたはビットは読み出しが可能です。
W	<b>Write:</b> この属性を持つレジスタまたはビットは書き込みが可能です。
RO	<b>Read Only:</b> 読み出し専用です。書き込んでも何も変化しません。
RC	<b>Read to Clear:</b> 読み出し後に値がクリアされます。書き込んでも何も変化しません。
WO	<b>Write Only:</b> この属性を持つレジスタまたはビットを読み出すと、不定のデータが返されます。
WC	<b>Write One to Clear:</b> 1 を書き込むと値がクリアされます。0 を書き込んでも何も変化しません。
LL	<b>Latch Low:</b> 特定の RO ステータスビットに適用します。ステータス条件によって、このビットは Low に変化すると、ステータス条件が変わっても読み出すまで Low 状態を維持します。読み出すとラッチがクリアされ、ステータス条件で決まっている場合、このビットは High になります。
LH	<b>Latch High:</b> 特定の RO ステータスビットに適用します。このビットは、ステータス条件によって High に変化すると、ステータス条件が変わっても読み出すまで High 状態を維持します。このビットを読み出すとラッチがクリアされ、ステータス条件で決定付けられている場合、このビットは Low になる事ができます。
SC	<b>Self-Clearing:</b> セットした後、内容は自動的にクリアされます。0 を書き込んでも何も変化しません。内容の読み出しは可能です。
RESERVED	<b>Reserved Field:</b> 互換性維持のため、特に明記しない場合、予約済みフィールドには 0 を書き込む必要があります。予約ビットを読み出した場合の値は保証されません。

## 1.4 参考文献

- NXP 社の I<sup>2</sup>C バス仕様 (UM10204、2014 年 4 月 4 日): [www.nxp.com/documents/user\\_manual/UM10204.pdf](http://www.nxp.com/documents/user_manual/UM10204.pdf)

# KSZ8567R

## 2.0 はじめに

### 2.1 概要

KSZ8567R は IEEE 802.3 準拠の高集積ネットワーク デバイスです。レイヤ 2 マネージド高性能 Ethernet スイッチ、5x10BASE-T/Te/100BASE-TX 物理層トランシーバ (PHY) および関連する MAC ユニット、2xMAC ポートを内蔵し、ホストプロセッサ/コントローラ、その他の Ethernet スイッチ、Ethernet PHY トランシーバに直接接続するための個別に設定可能な RGMII/MII/RMII インターフェイスを備えています。

KSZ8567R は、業界トップレベルの Ethernet 技術に基づいており、ホスト処理を軽減し設計全体を合理化する以下の機能を備えています。

- ノンブロッキング ワイヤスピード Ethernet スイッチ ファブリック
- フル機能の転送およびフィルタリング制御 (ポートベースのアクセス制御リスト (ACL) フィルタリングを含む)
- VLAN と QoS のフルサポート
- ポートごとの Ingress/Egress キューを備えた、トラフィック分類によるトラフィックの優先順位付け
- スパニングツリーのサポート
- IEEE 802.1X アクセス制御のサポート

KSZ8567R は、全ての PHY-MAC インターフェイスでのハードウェア タイムスタンプ機能、高分解能ハードウェア「PTP クロック」を含む IEEE 1588v2 高精度時間プロトコル (PTP) をハードウェアでサポートしています。IEEE 1588 は、各種の産業用 Ethernet アプリケーション向けにサブマイクロ秒の同期を実現します。

KSZ8567R は、IEEE のオーディオ/ビデオブリッジ (AVB) 規格を全面的にサポートしています。本デバイスは、Ethernet 経路のレイテンシ重視のトラフィック ストリームのための優れたサービス品質 (QoS) を提供します。タイムスタンプ機能と時間管理機能は IEEE 802.1AS 時刻同期をサポートしています。全てのポートは、IEEE 802.1Qav に対応するクレジットベーストラフィックシェーパと、IEEE 802.1Qbv に対応するタイムアウェアスケジューラを備えています。

この 100 Mbps PHY は、ラインからの放射を低減し環境ノイズに対する耐性を高めるために Quiet-WIRE 内部フィルタリング機能を備えています。本デバイスは、電磁放射の厳しい要件を満たす必要がある車載または産業用アプリケーションに理想的です。

ホストプロセッサは、KSZ8567R の PHY、MAC、スイッチの各機能を制御する全レジスタにアクセスできます。SPI または I<sup>2</sup>C インターフェイス経由と、任意のデータポート経由のインバンド管理によって、レジスタ全体にアクセスできます。PHY レジスタは MIIM インターフェイスでアクセスします。デジタル I/O の電源電圧レンジが広いいため、MAC ポートから 1.8/2.5/3.3 V のホストプロセッサ/コントローラ/FPGA と直接接続できます。

また、アイドルリンクによる省電力化のための IEEE 802.3az Energy Efficient Ethernet (EEE) と低消費電力スタンバイ動作のための Wake-On-LAN (WoL) を含む電源管理機能の堅牢な組み合わせは、エネルギー効率の高いシステムの要件を満足するように設計されています。

KSZ8567R は、産業用 (-40 ~ +85 °C) および拡張 (-40 ~ +105 °C) 温度レンジで提供しています。図 2-1 に KSZ8567R の内部ブロック図を示します。

図 2-1: 内部ブロック図

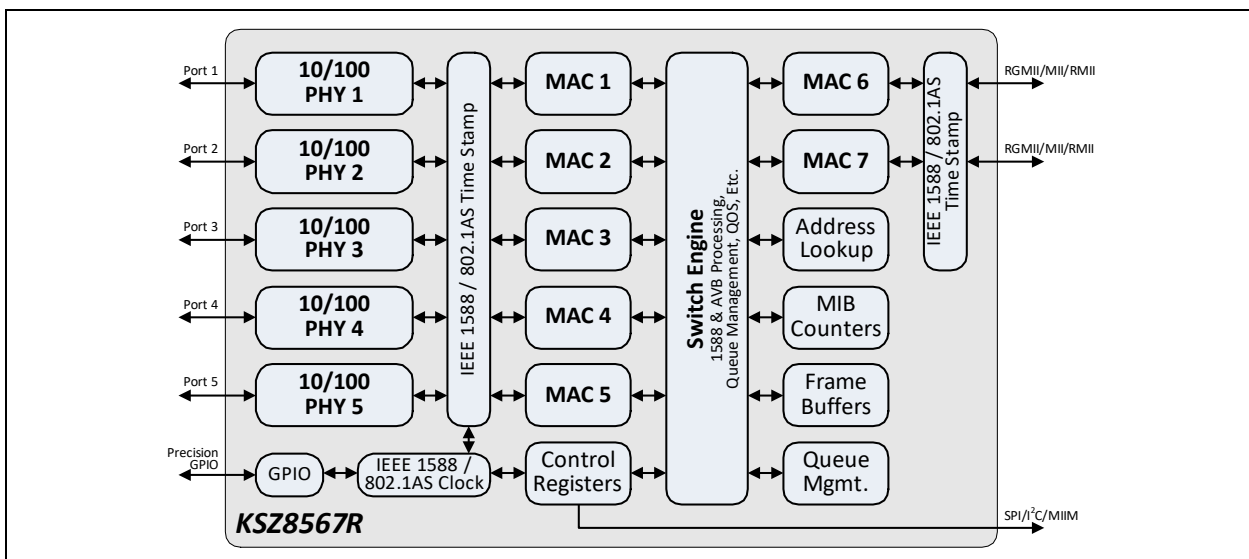



## 3.0 ピンの説明と設定

### 3.1 ピン割り当て

図 3-1 に、KSZ8567R のピン配置図を示します。表 3-1 に、KSZ8567R のピン割り当てを示します。各ピンの詳細はセクション 3.2、「ピンの説明」で説明します。

図 3-1: ピン配置図 (上面)

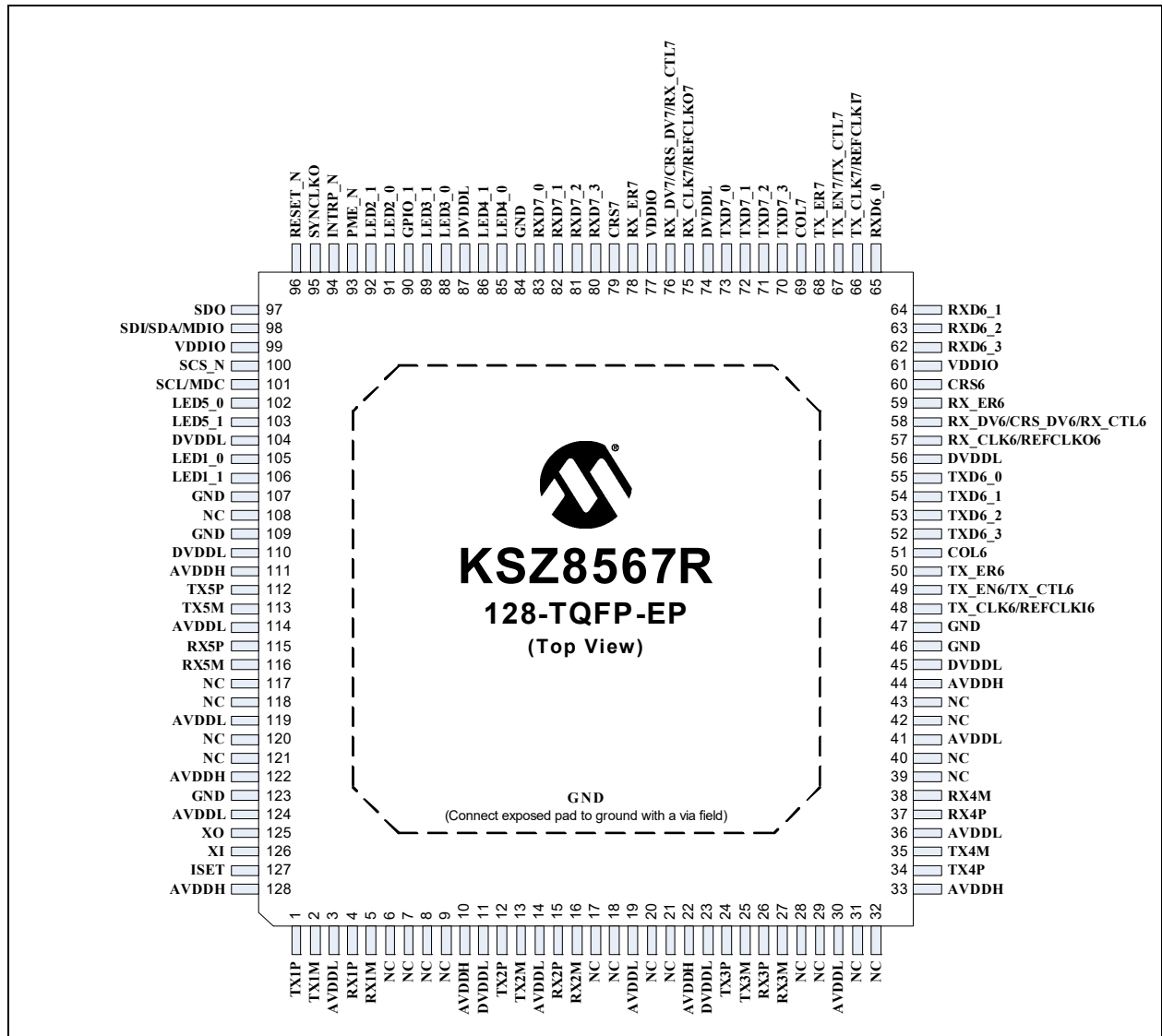

**Note:** 信号名末尾の「\_N」は、その信号がアクティブ Low であることを示します。例えば、RESET\_N はアクティブ Low のリセット信号です。

各信号のバッファタイプは、セクション 3.2、「ピンの説明」のピンの説明表の「バッファタイプ」欄に示しています。各バッファタイプの説明はセクション 1.2、「バッファタイプ」を参照してください。

# KSZ8567R

表 3-1: ピン割り当て

ピン	ピン名	ピン	ピン名	ピン	ピン名	ピン	ピン名
1	TX1P	33	AVDDH	65	RXD6_0 (Note 3-1)	97	SDO
2	TX1M	34	TX4P	66	TX_CLK7/REFCLKI7	98	SDI/SDA/MDIO
3	AVDDL	35	TX4M	67	TX_EN7/TX_CTL7	99	VDDIO
4	RX1P	36	AVDDL	68	TX_ER7	100	SCS_N
5	RX1M	37	RX4P	69	COL7	101	SCL/MDC
6	NC	38	RX4M	70	TXD7_3	102	LED5_0
7	NC	39	NC	71	TXD7_2	103	LED5_1 (Note 3-1)
8	NC	40	NC	72	TXD7_1	104	DVDDL
9	NC	41	AVDDL	73	TXD7_0	105	LED1_0
10	AVDDH	42	NC	74	DVDDL	106	LED1_1 (Note 3-1)
11	DVDDL	43	NC	75	RX_CLK7/REFCLKO7	107	GND
12	TX2P	44	AVDDH	76	RX_DV7/CRS_DV7/ RX_CTL7 (Note 3-1)	108	NC
13	TX2M	45	DVDDL	77	VDDIO	109	GND
14	AVDDL	46	GND	78	RX_ER7	110	DVDDL
15	RX2P	47	GND	79	CRS7	111	AVDDH
16	RX2M	48	TX_CLK6/REFCLKI6	80	RXD7_3 (Note 3-1)	112	TX5P
17	NC	49	TX_EN6/TX_CTL6	81	RXD7_2 (Note 3-1)	113	TX5M
18	NC	50	TX_ER6	82	RXD7_1 (Note 3-1)	114	AVDDL
19	AVDDL	51	COL6	83	RXD7_0 (Note 3-1)	115	RX5P
20	NC	52	TXD6_3	84	GND	116	RX5M
21	NC	53	TXD6_2	85	LED4_0 (Note 3-1)	117	NC
22	AVDDH	54	TXD6_1	86	LED4_1 (Note 3-1)	118	NC
23	DVDDL	55	TXD6_0	87	DVDDL	119	AVDDL
24	TX3P	56	DVDDL	88	LED3_0	120	NC
25	TX3M	57	RX_CLK6/REFCLKO6	89	LED3_1 (Note 3-1)	121	NC
26	RX3P	58	RX_DV6/CRS_DV6/ RX_CTL6	90	GPIO_1	122	AVDDH
27	RX3M	59	RX_ER6	91	LED2_0 (Note 3-1)	123	GND
28	NC	60	CRS6	92	LED2_1 (Note 3-1)	124	AVDDL
29	NC	61	VDDIO	93	PME_N	125	XO
30	AVDDL	62	RXD6_3 (Note 3-1)	94	INTRP_N	126	XI
31	NC	63	RXD6_2 (Note 3-1)	95	SYNCKO	127	ISSET
32	NC	64	RXD6_1 (Note 3-1)	96	RESET_N	128	AVDDH

露出パッドは GND に接続する事

**Note 3-1** このピンは、ハードウェア / ソフトウェア リセットの際、コンフィグレーション ストラップの設定にも使います。詳細はセクション 3.2.1、「コンフィグレーション ストラップ」を参照してください。

## 3.2 ピンの説明

以下では、各種デバイス信号の機能を説明します。

表 3-2: ピンの説明

名前	記号	バッファタイプ	説明
<b>ポート 5 ~ 1 10/100 Ethernet ピン</b>			
Port 5-1 Ethernet TX +	TX[5:1]P	AIO	ポート 5 ~ 1 100BASE-TX/10BASE-T 差動データ (+) MDI モードの場合は送信、MDI-X モードの場合は受信です。
Port 5-1 Ethernet TX -	TX[5:1]M	AIO	ポート 5 ~ 1 100BASE-TX/10BASE-T 差動データ (-) MDI モードの場合は送信、MDI-X モードの場合は受信です。
Port 5-1 Ethernet RX +	RX[5:1]P	AIO	ポート 5 ~ 1 100BASE-TX/10BASE-T 差動データ (+) MDI モードの場合は受信、MDI-X モードの場合は送信です。
Port 5-1 Ethernet RX -	RX[5:1]M	AIO	ポート 5 ~ 1 100BASE-TX/10BASE-T 差動データ (-) MDI モードの場合は受信、MDI-X モードの場合は送信です。
<b>ポート 7 ~ 6 RGMII/MII/RMII ピン</b>			
Port 7-6 Transmit/ Reference Clock	TX_CLK[7:6]/ REFCLKI[7:6]	I/O8	<b>MII モード:</b> TX_CLK[7:6] はポート 7 ~ 6 の 25/2.5 MHz 送信クロックです。このピンは PHY モードでは出力、MAC モードでは入力です。  <b>RMII モード:</b> REFCLKI[7:6] は、RMII 通常モードではポート 7 ~ 6 の 50 MHz 参照クロック入力です。このピンは RMII クロックモードでは使いません。  <b>RGMII モード:</b> TX_CLK[7:6] はポート 7 ~ 6 の 125/25/2.5 MHz 送信クロック入力です。
Port 7-6 Transmit Enable/Control	TX_EN[7:6]/ TX_CTL[7:6]	IPD	<b>MII/RMII モード:</b> TX_EN[7:6] はポート 7 ~ 6 の送信イネーブルです。  <b>RGMII モード:</b> TX_CTL[7:6] はポート 7 ~ 6 の送信制御です。
Port 7-6 Transmit Error	TX_ER[7:6]	IPD	<b>MII モード:</b> ポート 7 ~ 6 送信エラー入力  <b>RMII/RGMII モード:</b> 未使用。これらの動作モードではこのピンは接続しません。
Port 7-6 Collision Detect	COL[7:6]	IPD/O8	<b>MII モード:</b> ポート 7 ~ 6 コリジョン検出。このピンは PHY モードでは出力、MAC モードでは入力です。  <b>RMII/RGMII モード:</b> 未使用。これらの動作モードではこのピンは接続しません。
Port 7-6 Transmit Data 3	TXD[7:6]_3	IPD	<b>MII/RGMII モード:</b> ポート 7 ~ 6 送信データバスのビット 3  <b>RMII モード:</b> 未使用。この動作モードではこのピンは接続しません。
Port 7-6 Transmit Data 2	TXD[7:6]_2	IPD	<b>MII/RGMII モード:</b> ポート 7 ~ 6 送信データバスのビット 2  <b>RMII モード:</b> 未使用。この動作モードではこのピンは接続しません。
Port 7-6 Transmit Data 1	TXD[7:6]_1	IPD	<b>MII/RMII/RGMII モード:</b> ポート 7 ~ 6 送信データバスのビット 1
Port 7-6 Transmit Data 0	TXD[7:6]_0	IPD	<b>MII/RMII/RGMII モード:</b> ポート 7 ~ 6 送信データバスのビット 0

# KSZ8567R

表 3-2: ピンの説明 ( 続き )

名前	記号	バッファタイプ	説明
Port 7-6 Receive/ Reference Clock	RX_CLK[7:6]/ REFCLKO[7:6]	I/O24	<p><b>MII モード:</b> RX_CLK[7:6] はポート 7 ~ 6 の 25/2.5 MHz 受信クロックです。このピンは PHY モードでは出力、MAC モードでは入力です。</p> <p><b>RMII モード:</b> REFCLKO[7:6] は、RMII クロックモードではポート 7 ~ 6 の 50 MHz 参照クロック出力です。このピンは RMII 通常モードでは使いません。</p> <p><b>RGMII モード:</b> RX_CLK[7:6] はポート 7 ~ 6 の 125/25/2.5 MHz 受信クロック出力です。</p>
Port 7-6 Receive Data Valid / Carrier Sense / Control	RX_DV[7:6]/ CRS_DV[7:6]/ RX_CTL[7:6]	IPD/O24	<p><b>MII モード:</b> RX_DV[7:6] はポート 7 ~ 6 の受信データ有効 (Receive Data Valid) 出力です。</p> <p><b>RMII モード:</b> CRS_DV[7:6] はキャリア検出 / 受信データ有効 (Receive Data Valid) 出力です。</p> <p><b>RGMII モード:</b> RX_CTL[7:6] は受信制御出力です。</p> <p><b>Note:</b> RX_DV7/CRS_DV7/RX_CTL7 ピンは、ハードウェア / ソフトウェア リセットの際、コンフィグレーションストラップの設定にも使います。詳細は <a href="#">セクション 3.2.1、「コンフィグレーションストラップ」</a> を参照してください。</p>
Port 7-6 Receive Error	RX_ER[7:6]	IPD/O24	<p><b>MII モード:</b> ポート 7 ~ 6 受信エラー出力</p> <p><b>RMII/RGMII モード:</b> 未使用。これらの動作モードではこのピンは接続しません。</p>
Port 7-6 Carrier Sense	CRS[7:6]	IPD/O8	<p><b>MII モード:</b> ポート 7 ~ 6 キャリア検出です。このピンは PHY モードでは出力、MAC モードでは入力です。</p> <p><b>RMII/RGMII モード:</b> 未使用。これらの動作モードではこのピンは接続しません。</p>
Port 7-6 Receive Data 3	RXD[7:6]_3	IPD/O24	<p><b>MII/RGMII モード:</b> ポート 7 ~ 6 受信データバスのビット 3</p> <p><b>RMII モード:</b> 未使用。この動作モードではこのピンは接続しません。</p> <p><b>Note:</b> これらピンは、ハードウェア / ソフトウェア リセットの際、コンフィグレーションストラップの設定にも使います。詳細は <a href="#">セクション 3.2.1、「コンフィグレーションストラップ」</a> を参照してください。</p>
Port 7-6 Receive Data 2	RXD[7:6]_2	IPD/O24	<p><b>MII/RGMII モード:</b> ポート 7 ~ 6 受信データバスのビット 2</p> <p><b>RMII モード:</b> 未使用。この動作モードではこのピンは接続しません。</p> <p><b>Note:</b> これらピンは、ハードウェア / ソフトウェア リセットの際、コンフィグレーションストラップの設定にも使います。詳細は <a href="#">セクション 3.2.1、「コンフィグレーションストラップ」</a> を参照してください。</p>
Port 7-6 Receive Data 1	RXD[7:6]_1	IPD/O24	<p><b>MII/RMII/RGMII モード:</b> ポート 7 ~ 6 受信データバスのビット 1</p> <p><b>Note:</b> これらピンは、ハードウェア / ソフトウェア リセットの際、コンフィグレーションストラップの設定にも使います。詳細は <a href="#">セクション 3.2.1、「コンフィグレーションストラップ」</a> を参照してください。</p>

表 3-2: ピンの説明 ( 続き )

名前	記号	バッファタイプ	説明
Port 7-6 Receive Data 0	RXD[7:6]_0	IPD/O24	<b>MII/RMII/RGMII モード:</b> ポート 7 ~ 6 受信データバスのビット 0 <b>Note:</b> これらピンは、ハードウェア / ソフトウェア リセットの際、コンフィグレーションストラップの設定にも使います。詳細はセクション 3.2.1、「コンフィグレーションストラップ」を参照してください。
<b>SPI/I<sup>2</sup>C/MIIM インターフェイス ピン</b>			
SPI/I <sup>2</sup> C/MIIM Serial Clock	SCL/MDC	IPU	<b>SPI/I<sup>2</sup>C モード:</b> SCL シリアルクロック <b>MIIM モード:</b> MDC シリアルクロック
SPI Data Out	SDO	O8	<b>SPI モード:</b> データ出力 (MISO と呼ぶ) <b>I<sup>2</sup>C/MIIM モード:</b> 未使用
SPI Data In / I <sup>2</sup> C/MIIM Data In/Out	SDI/SDA/ MDIO	IPU/O8	<b>SPI モード:</b> SDI データ入力 (MOSI と呼ぶ) <b>I<sup>2</sup>C モード:</b> SDA データ入出力 <b>MIIM モード:</b> MDIO データ入出力  出力状態の場合、SDI と MDIO はオープンドレイン信号です。 VDDIO への外付けプルアップ抵抗 (1.0 ~ 4.7 kΩ) が必要です。
SPI Chip Select	SCS_N	IPU	<b>SPI モード:</b> チップセレクト (アクティブ Low) <b>I<sup>2</sup>C/MIIM モード:</b> 未使用
<b>LED ピン</b>			
Port 1 LED Indicator 0	LED1_0	IPU/O8	ポート 1 の LED インジケータ 0 <b>Note:</b> アクティブ Low の出力が電流をシンクし外付け LED を点灯させます。このピンは、ハードウェア / ソフトウェア リセットの際、コンフィグレーションストラップの設定にも使います。詳細はセクション 3.2.1、「コンフィグレーションストラップ」を参照してください。
Port 1 LED Indicator 1	LED1_1	IPU/O8	ポート 1 の LED インジケータ 1 アクティブ Low の出力が電流をシンクし外付け LED を点灯させます。 <b>Note:</b> このピンは、ハードウェア / ソフトウェア リセットの際、コンフィグレーションストラップの設定にも使います。詳細はセクション 3.2.1、「コンフィグレーションストラップ」を参照してください。
Port 2 LED Indicator 0	LED2_0	IPU/O8	ポート 2 の LED インジケータ 0 アクティブ Low の出力が電流をシンクし外付け LED を点灯させます。 <b>Note:</b> このピンは、ハードウェア / ソフトウェア リセットの際、コンフィグレーションストラップの設定にも使います。詳細はセクション 3.2.1、「コンフィグレーションストラップ」を参照してください。
Port 2 LED Indicator 1	LED2_1	IPU/O8	ポート 2 の LED インジケータ 1 アクティブ Low の出力が電流をシンクし外付け LED を点灯させます。 <b>Note:</b> このピンは、ハードウェア / ソフトウェア リセットの際、コンフィグレーションストラップの設定にも使います。詳細はセクション 3.2.1、「コンフィグレーションストラップ」を参照してください。

# KSZ8567R

表 3-2: ピンの説明 ( 続き )

名前	記号	バッファタイプ	説明
Port 3 LED Indicator 0	LED3_0	IPU/O8	ポート 3 の LED インジケータ 0 アクティブ Low の出力が電流をシンクし外付け LED を点灯させます。
Port 3 LED Indicator 1	LED3_1	IPU/O8	ポート 3 の LED インジケータ 1 アクティブ Low の出力が電流をシンクし外付け LED を点灯させます。 <b>Note:</b> このピンは、ハードウェア / ソフトウェア リセットの際、コンフィグレーションストラップの設定にも使います。詳細は <a href="#">セクション 3.2.1、「コンフィグレーションストラップ」</a> を参照してください。
Port 4 LED Indicator 0	LED4_0	IPU/O8	ポート 4 の LED インジケータ 0 アクティブ Low の出力が電流をシンクし外付け LED を点灯させます。 <b>Note:</b> このピンは、ハードウェア / ソフトウェア リセットの際、コンフィグレーションストラップの設定にも使います。詳細は <a href="#">セクション 3.2.1、「コンフィグレーションストラップ」</a> を参照してください。
Port 4 LED Indicator 1	LED4_1	IPU/O8	ポート 4 の LED インジケータ 1 アクティブ Low の出力が電流をシンクし外付け LED を点灯させます。 <b>Note:</b> このピンは、ハードウェア / ソフトウェア リセットの際、コンフィグレーションストラップの設定にも使います。詳細は <a href="#">セクション 3.2.1、「コンフィグレーションストラップ」</a> を参照してください。
Port 5 LED Indicator 0	LED5_0	IPU/O8	ポート 5 の LED インジケータ 0 アクティブ Low の出力が電流をシンクし外付け LED を点灯させます。
Port 5 LED Indicator 1	LED5_1	IPU/O8	ポート 5 の LED インジケータ 1 アクティブ Low の出力が電流をシンクし外付け LED を点灯させます。 <b>Note:</b> このピンは、ハードウェア / ソフトウェア リセットの際、コンフィグレーションストラップの設定にも使います。詳細は <a href="#">セクション 3.2.1、「コンフィグレーションストラップ」</a> を参照してください。
<b>その他のピン</b>			
Interrupt	INTRP_N	OPU	アクティブ Low、オープンドレインの割り込み <b>Note:</b> このピンには外付けプルアップ抵抗が必要です。
Power Management Event	PME_N	O8	電源管理イベント この出力信号は、エナジー ディテクト イベントが発生した事を示します。システムを低消費電力モードから復帰させるためのものです。 <b>Note:</b> アサートの極性はプログラマブル(既定値はアクティブLow)です。アクティブ Low 動作の場合、外付けプルアップ抵抗が必要です。アクティブ High 動作の場合、外付けプルダウン抵抗が必要です。
System Reset	RESET_N	IPU	アクティブ Low のシステムリセット 本デバイスは、起動中またはその後にリセットする必要があります。パワーオン リセット用に RC 回路を推奨します。
Crystal Clock / Oscillator Input	XI	ICLK	水晶振動子クロック / オシレータ入力 25 MHz 水晶振動子を使う場合、この入力水晶振動子の片方のピンに接続します。オシレータを使う場合、このピンはオシレータからの入力になります。水晶振動子オシレータの公差は ±50 ppm である必要があります。

表 3-2: ピンの説明 ( 続き )

名前	記号	バッファタイプ	説明
Crystal Clock Output	XO	OCLK	水晶振動子クロック / オシレータ出力 25 MHz 水晶振動子を使う場合、この出力は水晶振動子の片方のピンに接続します。オシレータを使う場合、このピンは未接続のままにします。
25/125MHz Reference Clock Output	SYNCLKO	O24	水晶振動子入力からの 25/125 MHz 参照クロック出力、または任意の PHY の復元されたクロックです。この信号は同期 Ethernet に使えます。
General Purpose Input/Output 1	GPIO_1	IPU/O8	この信号は IEEE 1588 イベントトリガまたはタイムスタンプ キャプチャユニットの入力または出力として使えます。また内部 IEEE 1588 クロックに同期します。このピンは、デバイスレジスタを使って、出力として制御または入力としてサンプリングする事もできます。
Transmit Output Current Set Resistor	ISET	A	送信出力電流の設定抵抗です。 このピンは物理的な送信出力電流を設定します。6.04 kΩ±1% の抵抗を介して GND に接続する必要があります。
No Connect	NC	-	未接続。このピンを接続すると正しく動作しません。
<b>電源 / グランドピン</b>			
+3.3/2.5/1.8V I/O Power	VDDIO	P	+3.3 V/+2.5 V/+1.8 V I/O 電源
+3.3/2.5V Analog Power	AVDDH	P	+3.3 V/+2.5 V アナログ電源
+1.2V Analog Power	AVDDL	P	+1.2 V アナログ電源
+1.2V Digital Power	DVDDL	P	+1.2 V デジタル電源
Ground	GND	GND	グランド ( ピンおよびパッド )

# KSZ8567R

## 3.2.1 コンフィグレーションストラップ

KSZ8567R はコンフィグレーションストラップを利用してデバイスを各種モードに設定します。RESET\_N が Low の間、これらのピンはハイインピーダンスになります。これらのピンを High または Low 状態にするため、プルアップ/ダウン抵抗を使います。これらのピンは、RESET\_N の立ち上がりエッジで内部的にサンプリングされます。これらのピンは全て、コンフィグレーションストラップの既定値のレベルを設定する弱プルアップまたはプルダウン抵抗を内蔵しています。LED ピンを Low 固定するには、750 Ω ~ 1 kΩ の外付けプルダウン抵抗を使います。LED ピン以外を High 固定するには、VDDIO への 1 ~ 10 kΩ の外付けプルアップ抵抗を使います。RESET\_N が High になると、これらのピンは全て駆動された出力になります。

内部プルアップ / ダウン抵抗は強くないため、基板上またはこれらのピンに接続されたデバイス内にあるその他のプルアップ / ダウン抵抗を考慮する必要があります。

LED ピンが直接 LED を駆動している場合、ストラップ設定レベルに対する LED と LED 負荷抵抗の影響を考慮する必要があります。これが、LED ピンを Low に引くために小さな値の抵抗を使う理由です。この影響は、VDDIO より高い電圧で LED を駆動する場合、特に顕著です。

表 3-3 に、コンフィグレーションストラップピンとそれらに関連する機能の詳細を示します。

表 3-3: コンフィグレーションストラップの説明

コンフィグレーション ストラップピン	説明
LED1_0	Quiet-WIRE フィルタリング イネーブル 0: Quiet-WIRE フィルタリング有効 1: Quiet-WIRE フィルタリング無効 (既定値)
LED1_1	フロー制御 (全ポート) 0: フロー制御無効 1: フロー制御有効 (既定値)
LED2_1	リンクアップモード (全 PHY) 0: 高速リンクアップ: オートネゴシエーションと Auto MDI/MDI-X を無効にする 1: 通常リンクアップ: オートネゴシエーションと Auto-MDI/MDI-X を有効にする (既定値) <b>Note:</b> 高速リンクアップはオートネゴシエーションとオートクロスオーバーを無効にするので、特殊な応用にのみ適しています。
LED2_0, LED4_0	ストラップイン時に LED2_1 = 1 の場合 (通常リンクアップ): [LED2_0, LED4_0]: オートネゴシエーション有効 (全 PHY)/NAND ツリーテストモード 00: 予約済み 01: オートネゴシエーション無効 10: NAND ツリーテストモード 11: オートネゴシエーション有効 (既定値) ストラップイン時に LED2_1 = 0 の場合 (高速リンクアップ、全 PHY が全二重): LED2_0: MDI/MDI-X モード (全 PHY) 0: MDI-X 1: MDI (既定値) LED4_0: 未使用
LED4_1, LED3_1	[LED4_1, LED3_1]: 管理インターフェイスモード 00: MIIM (MDIO) 01: I <sup>2</sup> C 1x: SPI (既定値)
LED5_1	起動時のスイッチ イネーブル 0: スイッチ起動を無効にする (スイッチ動作レジスタのスイッチ起動ビットがセットされるまでスイッチはパケットを転送しません。) 1: スイッチ起動を有効にする (リセット後、スイッチはただちにパケットを転送します。) (既定値)
RXD6_3, RXD6_2	[RXD6_3, RXD6_2]: ポート 6 モード 00: RGMII (既定値) 01: RMII 10: 予約済み 11: MII



表 3-3: コンフィグレーションストラップの説明 ( 続き )

コンフィグレーション ストラップピン	説明
RXD6_1	<p><b>ポート 6 MII/RMII モード</b></p> <p>0: MII: PHY モード ( 既定値 )            RMII: クロックモード。RMII 50 MHz 参照クロックが REFCLKO6 に出力される ( 既定値 )            RGMII: 影響なし</p> <p>1: MII: MAC モード            RMII: 通常モード。RMII 50 MHz 参照クロックが REFCLKO6 に入力される            RGMII: 影響なし</p>
RXD6_0	<p><b>ポート 6 速度選択</b></p> <p>0: 1000 Mbps モード ( 既定値 )            1: 10/100 Mbps モード</p> <p><b>Note:</b> ポート6がMIIまたはRMIIに設定されている場合、速度を100 Mbpsに設定します。</p>
RXD7_3, RXD7_2	<p><b>[RXD7_3, RXD7_2]: ポート 7 モード</b></p> <p>00: RGMII ( 既定値 )            01: RMII            10: 予約済み            11: MII</p>
RXD7_1	<p><b>ポート 7 MII/RMII モード</b></p> <p>0: MII: PHY モード ( 既定値 )            RMII: クロックモード。RMII 50 MHz 参照クロックが REFCLKO7 に出力される ( 既定値 )            RGMII: 影響なし</p> <p>1: MII: MAC モード            RMII: 通常モード。RMII 50 MHz 参照クロックが REFCLKI7 に入力される            RGMII: 影響なし</p>
RXD7_0	<p><b>ポート 7 速度選択</b></p> <p>0: 1000 Mbps モード ( 既定値 )            1: 10/100 Mbps モード</p> <p><b>Note:</b> ポート7がMIIまたはRMIIに設定されている場合、速度を100 Mbpsに設定します。</p>
RX_DV7/CRS_DV7/ RX_CTL7	<p><b>インバンド管理</b></p> <p>0: インバンド管理を無効にする ( 既定値 )            1: インバンド管理を有効にする</p>

# KSZ8567R

---

## 4.0 機能説明

このセクションでは、以下に示す機能を説明します。

- 物理層トランシーバ (PHY)
- LED
- MAC (Media Access Controller)
- スイッチ
- IEEE 1588 高精度時間プロトコル
- オーディオ/ビデオブリッジと TSN (Time Sensitive Networking)
- NAND ツリーのサポート
- クロッキング
- 電源
- 電源管理
- 管理インターフェイス
- インバンド管理
- MAC インターフェイス (RGMII/MII/RMII ポート 6 ~ 7)

### 4.1 物理層トランシーバ (PHY)

ポート 1 ~ 5 は、標準の 4 ペアシールドなしツイストペア (UTP)、CAT-5 またはそれ以上の仕様の Ethernet ケーブルで 2 段階の速度 (10BASE-T/Te、100BASE-TX) によるデータ送受信をサポートする完全一体型 Ethernet 物理層トランシーバを備えています。100 Mbps の速度では、標準 100BASE-TX デバイスとの相互運用性を維持しながら、Quiet-WIRE フィルタリング機能を使って放射を低減する事もできます。

本デバイスは差動ペアに内部終端抵抗を備えているため、外付け終端抵抗は不要です。終端抵抗およびバイアス印加機能を内蔵しているため、外付け部品を使う場合と比べて大幅に電力を節約できます。

#### 4.1.1 100BASE-TX トランシーバ

##### 4.1.1.1 100BASE-TX 送信

100BASE-TX 送信機能はパラレルからシリアルへの変換、4B/5B コーディング、スクランブル、NRZ から NRZI への変換、MLT3 エンコード / 送信を実行します。

回路はパラレル - シリアル変換で始まります。これは MAC からの MII データを 125 MHz のシリアルビットストリームに変換します。次に、データおよび制御ストリームが 4B/5B コーディングに変換され、その後スクランブラが続きます。シリアルに変換されたデータは NRZ から NRZI フォーマットへ変換された後に、MLT3 電流出力で送信されます。出力電流は、ISET の 1 本の外付け抵抗によって 1:1 の変圧比向けに設定されます。

出力信号は 4 ns (typ.) の立ち上がり / 立ち下がり時間を有し、振幅バランス、オーバーシュート、タイミングジッタに関する ANSI TP-PMD 規格に適合します。波形整形した 10BASE-T/Te 出力のドライバも 100BASE-TX ドライバに組み込まれています。

##### 4.1.1.2 100BASE-TX 受信

100BASE-TX レシーバ機能は適応型イコライズ、DC リカバリ、MLT3 から NRZI への変換、データ / クロックリカバリ、NRZI から NRZ への変換、デスクランブル、4B/5B デコード、シリアルからパラレルへの変換を実行します。

受信側は、ツイストペア ケーブルの符号間干渉 (ISI) を補償するためのイコライザフィルタで始まります。振幅損失と位相歪みはケーブル長によって変化するため、性能を最適化するためにイコライザは特性を調整する必要があります。本回路の可変イコライザは、受信信号強度を既知のケーブル特性に対して比較する事で初期の推定を行い、最適に自己調整します。この処理を継続的に実行する事で、温度等の環境条件の変化に対して自己調整します。

イコライザで処理された信号は DC リカバリおよびデータ変換ブロックを経由します。DC リカバリ回路は、Baseline Wander の影響を補償する事でダイナミック レンジを向上させます。差動データ変換回路は、MLT3 フォーマットを NRZI へ変換し戻します。スライスするしきい値も適応型です。

クロックリカバリ回路は、NRZI 信号のエッジから 125 MHz クロックを抽出します。この復元されたクロックを使って、NRZI 信号を NRZ フォーマットへ変換します。この信号はデスクランブラを経由して 4B/5B デコーダへ伝送されます。最後に、NRZ シリアルデータが MII フォーマットへ変換され、MAC への入力データとして提供されます。

## 4.1.1.3 スクランプラ / デスクランブラ

スクランブラの目的は、信号のパワースペクトルを拡散させて電磁干渉 (EMI) と Baseline Wander を低減させる事です。スクランブラは 100BASE-TX にのみ使います。

送信データは、11 ビット幅の線形帰還シフトレジスタ (LFSR) を使ってスクランブルします。スクランブラは 2047 ビットの非反復配列を生成します。次にレシーバは、トランスミッタと同じ配列を使って受信データストリームをデスクランブルします。

## 4.1.2 10BASE-T/Te トランシーバ

AVDDH 電源が 3.3 V の場合、10 Mbps インターフェイスは 10BASE-T です。AVDDH が 2.5 V の場合、10BASE-T 信号の送信信号振幅が減少します (これを 10BASE-Te と呼びます)。CAT-5 ケーブルを使った場合、10BASE-Te は 10BASE-T と 100 m まで相互運用可能です。

### 4.1.2.1 10BASE-T/Te 送信

10BASE-T/Te ドライバは 100BASE-TX ドライバに組み込まれており、同じパルストランスを使って送信できます。これらの信号は内部的に波形成形およびプリエンファシスされ 2.5 V (typ.) 振幅 (10BASE-T) または 1.75 V (typ.) 振幅 (10BASE-Te) で出力されます。全て「1」のマンチェスタ エンコード信号で駆動した場合高調波成分は基本周波数成分よりも 27 dB 下回ります。

### 4.1.2.2 10BASE-T/Te 受信

受信側では、入力バッファとレベル検出スケルチ回路を使います。差動入力レシーバ回路と位相ロックループ (PLL) は、デコーディング機能を実行します。

マンチェスタ エンコーディングされたデータストリームは、クロック信号と NRZ データに分離されます。スケルチ回路は、400 mV 未満の低レベル信号または幅の短いパルスを取り除く事で、RXP1 または RXM1 入力のノイズによるデコーダの誤トリガを防ぎます。入力がスケルチリミットを超えると、PLL は受信信号を追跡し、本デバイスはデータフレームをデコードします。レシーバクロックは、アイドル期間中 ( データを受信してから次のデータを受信するまでの間 ) に動作を維持します。

## 4.1.3 Auto MDI/MDI-X

Auto MDI/MDI-X 機能 ( オートクロスオーバーとも呼ぶ ) により、本デバイスとリンクパートナーとの接続にストレートケーブルとクロスケーブルのどちらを使うかべきか判断する必要がなくなります。この自動検出機能は、リンクパートナーから MDI/MDI-X ペアのマッピングを検出し、それに応じて本デバイスの MDI/MDI-X ペアを割り当てます。表 4-1 に、MDI/MDI-X ピンマッピングに対応する本デバイスの 10/100 Mbps のピン設定の割り当てを示します。

表 4-1: MDI/MDI-X ピンの定義

ピン (RJ45 ペア)	MDI		MDI-X	
	100BASE-TX	10BASE-T/Te	100BASE-TX	10BASE-T/Te
TXP/M_A (1,2)	TX+/-	TX+/-	RX+/-	RX+/-
RXP/M_A (3,6)	RX+/-	RX+/-	TX+/-	TX+/-

Auto MDI/MDI-X 機能は既定値により有効です。この機能はポート制御レジスタを使って無効にできます。Auto MDI/MDI-X が無効の場合、ポート制御レジスタは MDI と MDI-X の設定を選択するのにも使えます。

Auto MDI/MDI-X 機能をサポートするため、対称の送受信データパスを持つパルストランスを推奨します。

## 4.1.4 波形整形、スルーレート制御、部分応答

通信システムでは、信号伝送エンコード手法を使ってノイズ整形機能を提供し、伝送チャンネルの歪みとエラーを最小限に抑えます。

- 100BASE-TX の場合、簡潔なスルーレート制御手法を使って、EMI を最小限に抑えます。
- 10BASE-T/Te の場合、プリエンファシスを使って、ケーブルを通過する信号のクオリティを向上させます。

## 4.1.5 オート ネゴシエーション

本デバイスは、オート ネゴシエーション プロトコル (IEEE 802.3 参照) に準拠しています。オート ネゴシエーションにより、互いに共通する最良の動作モードをリンクパートナーが選択できるようにする事で、各ポートは 10BASE-T/Te または 100BASE-TX で動作できます。オート ネゴシエーション中に、リンクパートナー同士はリンクを介して互

# KSZ8567R

いに自分の能力を宣言し合い、自分の機能とパートナーから受信した機能を比較します。そして、双方で共通する最速の通信速度 (10/100/1000) と全二重 / 半二重の組み合わせを動作モードとして選択します。オート ネゴシエーションは、後述する機能を用いて Energy Efficient Ethernet (EEE) をサポートするのもにも使います。

下表に、動作モード (速度と全二重 / 半二重の組み合わせ) を、優先度の高い順番に示します。

- 優先順位 1: 100BASE-TX/ 全二重
- 優先順位 2: 100BASE-TX/ 半二重
- 優先順位 3: 10BASE-T/Te/ 全二重
- 優先順位 4: 10BASE-T/Te/ 半二重

KSZ8567R のリンクパートナーがオート ネゴシエーションをサポートしていない場合、またはオート ネゴシエーションをバイパスするよう制限している場合、KSZ8567R のポートはレシーバでの入力信号を観察する事によって動作モードを設定します。これはパラレル検出と呼びます。これにより KSZ8567R は、オート ネゴシエーションのアドバタイズ プロトコルが存在しなくても、固定された信号プロトコルをリスンする事でリンクを確立できます。

オート ネゴシエーションのリンクアップ プロセスを [図 4-1](#) に示します。

図 4-1: オート ネゴシエーションとパラレル動作

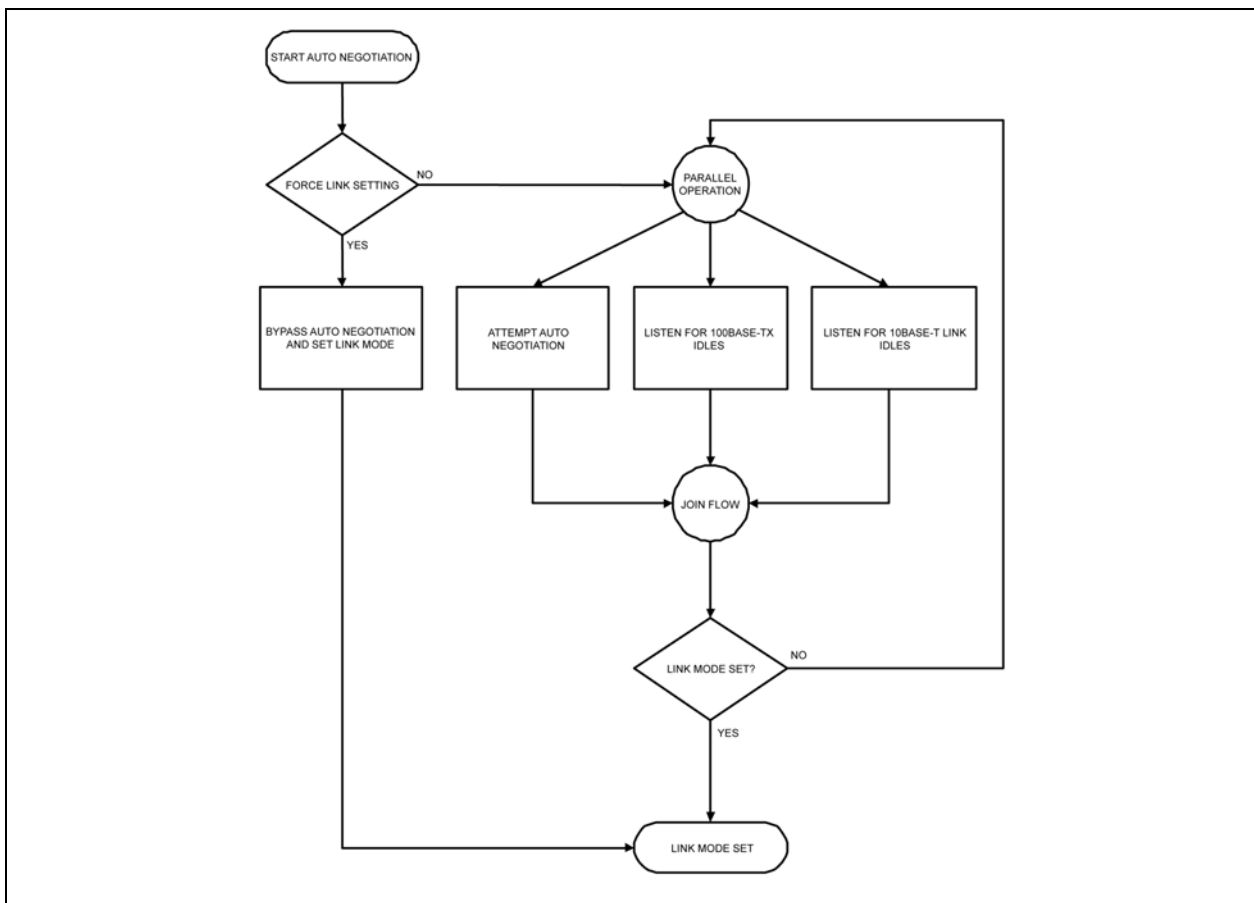

オート ネゴシエーションは、起動またはハードウェア リセット後に、既定値により有効となります。その後で、PHY 基本制御レジスタのビット 12 を使ってオート ネゴシエーションを有効または無効にできます。オート ネゴシエーションを無効にした場合、速度はPHY 基本制御レジスタのビット 13 で設定し、全二重/半二重はビット 8 で設定します。

リンク中に通信速度を変更するとリンクはダウンします。リンクを回復するには、オート ネゴシエーションまたはパラレル検出が起動して KSZ8567R とリンクパートナーの間で共通の通信速度でリンクを再確立する必要があります。

リンクが確立済みで実行時に速度が変更されない場合、PHY 基本制御レジスタのビット 9 によってオート ネゴシエーションが再開されるか、ケーブルの切り離しと再接続によってリンクダウンからリンクアップへの遷移が発生しない限り、変更 (例えば全二重 / 半二重、ポーズ機能の変更) は効力を持ちません。

オートネゴシエーションの完了後に、リンクステータス (PHY 基本ステータス レジスタ) とリンクパートナーの能力 (PHY オートネゴシエーションリンクパートナー機能レジスタ、PHY オートネゴシエーション拡張ステータス レジスタ) が更新されます。

## 4.1.6 Quiet-WIRE フィルタリング

Quiet-WIRE は、TXP/M 信号ペアからの伝導性放射と放射妨害波の両方を低減する事で 100BASE-TX の EMC 性能を向上させる機能です。この機能を使うと、標準 100BASE-TX デバイスとの相互運用性を維持しながら、絶対的な放射を低減させるか、シールド付きケーブルをシールドなしケーブルに置き換える事ができます。

Quiet-WIRE フィルタリングは内部的に実装されており、外付け部品は不要です。この機能は、LED1\_0 ピンのストラップ設定により、起動時とリセット時に全ての PHY に対して有効または無効にします。デバイスを起動すると、適切な制御レジスタに書き込む事によって Quiet-WIRE を有効または無効にできます。

Quiet-WIRE の既定値の設定では、主に 60 MHz を超える周波数の放射が低減されます。それより低い周波数では低減量は小さくなります。数 dB の低減が可能です。信号が減衰する事はケーブル長を 10 ~ 20 メートル延ばす事とほぼ同じです。従ってケーブルの到達範囲はその分短くなります。放射をそれほど低減する必要がないアプリケーションでは、特定のレジスタに書き込む事によりフィルタ処理の程度を低減できます。

## 4.1.7 高速リンクアップ

リンクアップ時間は通常、オートネゴシエーションに要する時間で決まります。Auto MDI/MDI-X 機能によって時間が延びる場合があります。起動またはケーブル接続からの総リンクアップ時間は通常 1 秒以上です。

高速リンクアップモードは、オートネゴシエーションと Auto MDI/MDI-X をどちらも無効にし、TX および RX チャンネルを固定する事で 100BASE-TX のリンクアップ時間を大幅に短縮します。このモードは、LED2\_1 のストラップ設定で有効または無効にできます。高速リンクアップはレジスタ設定ではないため、起動と同時に即座に利用できます。起動時の高速リンクアップは、100BASE-TX のリンク速度 (LED4\_0 ピンを High にストラップする事で選択) に対してのみ利用できます。高速リンクアップは 10BASE-T/Te に対しても利用できます。しかし、このリンク速度は、最初にレジスタ書き込みで選択する必要があります。

高速リンクアップは、リンクパートナーがどちらも既知であるという特殊な応用を想定しています。一方のデバイスの固定の送信チャンネルが他方のデバイスの固定の受信チャンネルに接続するように、リンクも既知である必要があります (逆の場合も同じです)。これらの TX および RX チャンネルの割り当ては LED2\_0 の MDI/MDI-X ストラップ設定で決定します。

高速リンクアップモードのデバイスが通常のデバイス (オートネゴシエーションおよび Auto MDI/MDI-X) に接続する場合、リンクする上では問題ありません。しかし、高速リンクアップの速度面の利点は得られません。

コンフィグレーションストラップの詳細は [セクション 3.2.1、「コンフィグレーションストラップ」](#) (p. 16) を参照してください。

## 4.1.8 LinkMD<sup>®</sup> ケーブル診断

LinkMD<sup>®</sup> 機能は、Time Domain Reflectometry (TDR) を使って、ケーブルの一般的な問題 (断線、短絡、インピーダンス不整合等) を解析します。

LinkMD<sup>®</sup> は、既知の振幅と幅を持つパルスを MDI または MDI-X ペアに送信し、反射してくる信号の波形を解析する事で、異常のタイプを特定します。反射信号が戻るまでの時間は、異常箇所までの大まかな距離を示します。LinkMD<sup>®</sup> 機能はこの TDR 情報を処理し、ケーブルの距離に換算可能な数値として出力します。

## 4.1.9 LinkMD<sup>®</sup>+ 拡張診断：受信信号品質表示

本デバイスは受信信号品質表示 (SQI) 機能を備えています。この機能は 100BASE-TX 受信信号の相対的な品質を示します。この表示は S/N 比を近似し、ケーブル長、ケーブル品質、環境ノイズの影響を受けます。

生の SQI 値は、SQI レジスタからいつでも読み出す事ができます。小さい値は信号品質が良い事を示し、大きい値は信号品質が悪い事を示します。低ノイズ環境かつ同じ構成でも、このレジスタから読み出した値は変化する事があります。従って、複数の読み値を平均化する必要があります。SQI レジスタの更新間隔は 2  $\mu$ s です。そのため、これより高い周期で計測しても無駄です。ノイズが少ない環境では、6 ~ 10 個の読み値を平均化する事を推奨します。ノイズが多い環境では、個々の読み値の信頼性が低いため、最低 30 個の読み値を平均化する事を推奨します。SQI 回路はヒステリシスを備えていません。

# KSZ8567R

## 4.1.10 リモート PHY ループバック

このループバック モードは 10/100 Mbps 全二重向けにサポートされ、KSZ8567R とその Ethernet PHY リンクパートナーの間のライン (差動ペア、トランス、RJ-45 コネクタ、Ethernet ケーブル) 送受信データパスをチェックします。

図 4-2 に示すループバック データパスは以下のように機能します。

- Ethernet PHY リンクパートナーはデータを KSZ8567R の PHY へ送信する。
- PHY ポートの外部ピンで受信されたデータは、MAC と内部スイッチ ファブリックを通らずにループバックされる。
- 同じ KSZ8567R の PHY ポートが Ethernet PHY リンクパートナーへデータを返信する。

図 4-2: リモート PHY ループバック

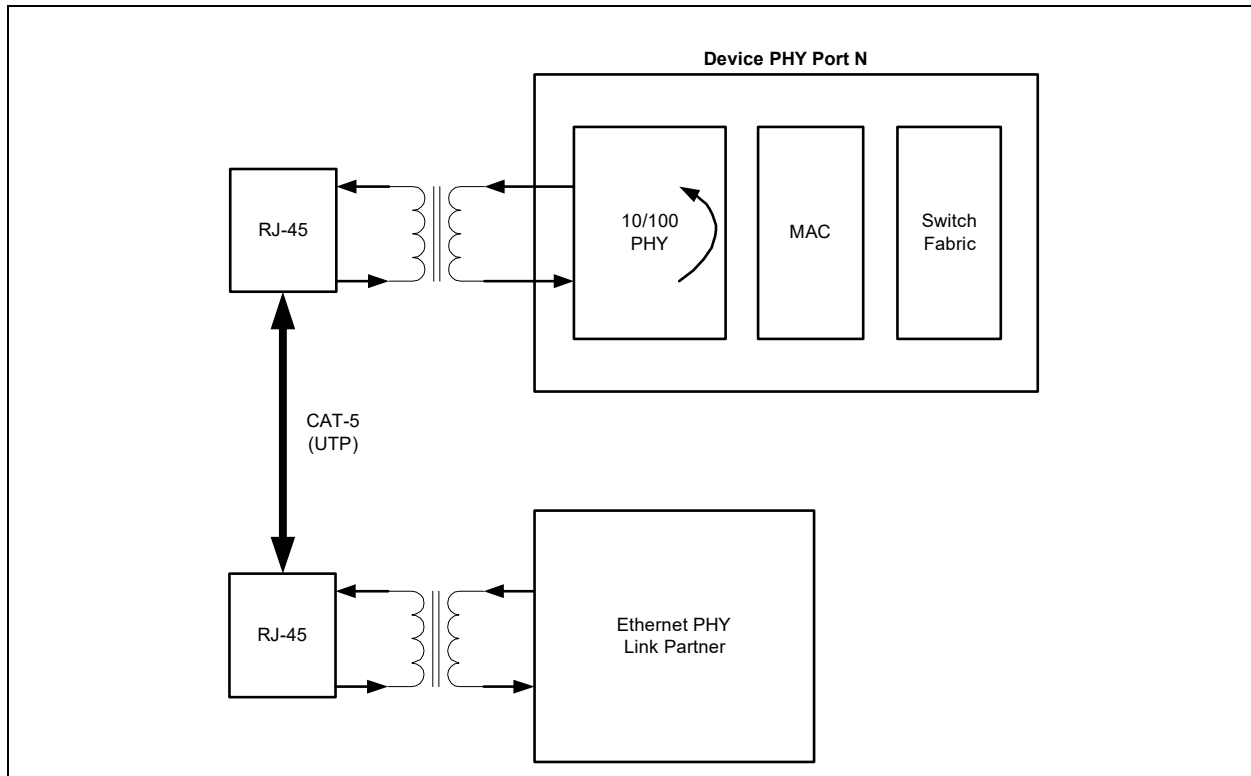

以下の設定ステップとレジスタ設定値は、100BASE-TX モード、10BASE-T モードのリモート PHY ループバック モードのためのものです。

- 100BASE-TX モード
  - ポート N (1 ~ 5) の **PHY オートネゴシエーションアダプタイズレジスタ** を 0x0181 に設定する。
  - ポート N (1 ~ 5) の **PHY リモートループバックレジスタ** を 0x01F0 に設定する。
  - ポート N (1 ~ 5) の **PHY 基本制御レジスタ** を 0x3300 に設定する。
- 10BASE-T モード
  - ポート N (1 ~ 5) の **PHY オートネゴシエーションアダプタイズレジスタ** を 0x0061 に設定する。
  - ポート N (1 ~ 5) の **PHY リモートループバックレジスタ** を 0x01F0 に設定する。
  - ポート N (1 ~ 5) の **PHY 基本制御レジスタ** を 0x3300 に設定する。

## 4.2 LED

各PHYポートはプログラマブルな2つのLED出力ピン(LEDx\_0とLEDx\_1)を備えており、PHYのリンク/アクティビティステータスを表示します。2種類のLEDモードを利用できます。LEDモードは、PHY間接レジスタのPHYモードビット(MMD2、アドレス0、ビット4)に書き込む事で各PHYポートごとに個別に変更できます。

- 1 = シングルLEDモード
- 0 = Tri-ColorデュアルLEDモード(既定値)

各LED出力ピンは、直列抵抗(通常は220~470Ω)を使ってLEDを直接駆動できます。LED出力はアクティブLowです。

### 4.2.1 シングルLEDモード

シングルLEDモードでは、LEDx\_1ピンはリンクステータスを示し、LEDx\_0ピンはアクティビティステータスを示します(図4-2参照)。

表 4-2: シングルLEDモードのピン定義

LEDピン	ピンの状態	ピンのLEDの定義	リンク/アクティビティ
LEDx_1	H	OFF	リンクOFF
	L	ON	リンクON(任意の速度)
LEDx_0	H	OFF	アクティビティなし
	トグル	点滅	アクティビティ(RX、TX)

### 4.2.2 Tri-ColorデュアルLEDモード

Tri-ColorデュアルLEDモードでは、リンク/アクティビティステータスは1000BASE-Tの場合はLEDx\_1ピンで表示され、100BASE-TXの場合はLEDx\_0ピンで表示されます。10BASE-Tの場合、LEDx\_1ピンとLEDx\_0ピンが同時にON/OFFする事で表示されます(図4-3参照)。

表 4-3: Tri-ColorデュアルLEDモードのピン定義

LEDピン(状態)		LEDピン(定義)		リンク/アクティビティ
LEDx_1	LEDx_0	LEDx_1	LEDx_0	
H	H	OFF	OFF	リンクOFF
L	H	ON	OFF	1000 Mbps リンク/アクティビティなし
トグル	H	点滅	OFF	1000 Mbps リンク/アクティビティ(RX、TX)
H	L	OFF	ON	100 Mbps リンク/アクティビティなし
H	トグル	OFF	点滅	100 Mbps リンク/アクティビティ(RX、TX)
L	L	ON	ON	10 Mbps リンク/アクティビティなし
トグル	トグル	点滅	点滅	10 Mbps リンク/アクティビティ(RX、TX)

# KSZ8567R

---

## 4.3 MAC (Media Access Controller)

### 4.3.1 MAC 動作

本デバイスは、互換性を最大限に高めるため、IEEE 802.3 規格に厳密に準拠しています。また、ユニキャストパケットをフィルタ処理するための MAC フィルタリング機能も備えています。この MAC フィルタリング機能は VoIP 等の応用で便利です。特定のパケットを制限する事で、輻輳（ふくそう：混雑状態）を緩和し性能を向上させる事ができるためです。送信 MAC は Egress バッファからデータを取り込み、プリアンプルと SFD (Start of Frame Delimiter) をデータの前に追加する事で完全な Ethernet フレームを作成し、さらにフレーム末尾に追加する FCS を生成します。必要に応じて、フロー制御パケットも送信します。

受信 MAC は、内蔵 PHY 経由または MII/RMII/RGMII インターフェイス経由でデータを受け取ります。受信 MAC はデータバイトをデコードし、各フレームのプリアンプルと SFD を取り除きます。さらに宛先アドレス、ソースアドレス、VLAN タグをフィルタリングおよびアドレス /ID 検索用に抽出します。受信フレームの CRC も計算し、それを FCS フィールドと比較します。この MAC はサイズが合わないフレーム、FCS エラーを起こしているフレーム、送信元 MAC アドレスが本スイッチの MAC アドレスと一致しているフレームを破棄できます。

受信 MAC は Wake-On-LAN (WoL) 機能も実装しています。このシステム省電力機能については [セクション 4.10、「電源管理」](#) で詳しく説明します。

MIB 統計は、受信と送信の両方向で収集します。

### 4.3.2 IPG (Inter-Packet Gap: パケット間ギャップ)

フレームの送信に成功すると、2 つの連続するパケットの間で最小 96 ビットの IPG 時間が挿入されるように規定されます。現在のパケットでコリジョンが発生している場合、キャリア検出 (CRS) から次の送信パケットまでに最小 96 ビットの IPG 時間が挿入されるように規定されます。

### 4.3.3 Back-Off アルゴリズム

本デバイスは、IEEE 802.3 規格の半二重モードのバイナリ エクスポネンシャル Back-Off アルゴリズムを実装しています。コリジョンが 16 になると、そのパケットはドロップされます。

### 4.3.4 レイトコリジョン

送信の 512 ビット時間より後で送信パケットにコリジョンが発生すると、パケットは破棄されます。

### 4.3.5 有効なパケットサイズ

本デバイスは全ポートで 64 バイト未満 (VLAN タグを除く、FCS を含む) の受信パケットと最大サイズより大きい受信パケットを破棄します。既定値の最大サイズは IEEE 規格である 1518 バイトです。しかし、2000 バイトに設定できます。1000 Mbps で動作しているポートは、最大 9000 バイトのジャンボパケットを受け取るように設定できます。しかし性能上の理由から、ジャンボパケットを同時に有効にするポートは 2 つ以下にする事を推奨します。

### 4.3.6 フロー制御

本デバイスは、全二重接続の送受信で、標準の MAC 制御 PAUSE (802.3x フロー制御) フレームをサポートします。

受信方向では、任意のポートで PAUSE 制御フレームを受信した場合、PAUSE 制御フレームで指定されたタイマ期間が終了するまで、本デバイスはそのポートで次の通常フレームを送信しません。このタイマ期間が終了する前に次の PAUSE フレームを受信した場合、タイマはこの PAUSE フレーム内の新しい値を使って更新されます。このフロー制御期間中は、本デバイスからのフロー制御パケットのみが送信されます。

送信方向では、本デバイスはインテリジェントで効率的な方法を使って、フロー制御を呼び出し PAUSE フレームを送信するタイミングを決定します。フロー制御は、利用可能なシステムリソース (バッファ、送信キュー、受信キュー等) に基づいています。

本デバイスは、IEEE 802.3x で定義されている最大ポーズ時間を格納したフロー制御フレーム (XOFF) を発行します。リソースが解放されると、本デバイスは 0 のポーズ時間を格納したもう 1 つのフロー制御フレームを送信する事で、フロー制御を OFF にします (ポートへの送信を ON にします)。フロー制御機構が余計な ON/OFF を繰り返さないように、ヒステリシス機能を備えています。

### 4.3.7 半二重 Back Pressure

本デバイスは半二重 Back Pressure オプション (IEEE 802.3 規格ではない) も備えています。このオプションの有効化/無効化条件は、全二重モードと同じです。Back Pressure が必要な場合、本デバイスはプリアンプルを送信する事で、他のステーションの送信を延期します (キャリア検知延期)。



802.3 規格の定義に従ってジャバーと余計な延期を防ぐため、特定期間の後に、本デバイスはキャリア検出を中断し、再び速やかに再開します。キャリア検出を短期間だけ休止する事で、他のステーションがパケットを送信する事を防ぎ、それらのステーションをキャリア検知延期状態に保ちます。Back Pressure 状態中に送信する必要のあるパケットがポート上にある場合、キャリア検知型 Back Pressure は中断され、それらのパケットが代わりに送信されます。送信するパケットがなくなると、キャリア検知型 Back Pressure はチップリソースが解放されるまで再びアクティブになります。コリジョンが発生すると、Binary exponential backoff アルゴリズムはスキップされ、キャリア検知がただちに生成されます。これにより、さらなるコリジョンが発生する機会を減らし、キャリア検知を継続してパケットの受信を防ぎます。

10BASE-T/Te または 100BASE-TX 半二重モードでのパケットの喪失を確実に防ぐため、ユーザは以下を有効にする必要があります。

- No excessive collision drop ( [スイッチ MAC 制御 1 レジスタ](#) )
- Back Pressure ( [ポート MAC 制御 1 レジスタ](#) )

#### 4.3.8 フロー制御および Back Pressure レジスタ

表 4-4 に、フロー制御と Back Pressure に関連するレジスタの一覧を示します。

表 4-4: フロー制御および Back Pressure レジスタ

レジスタ	説明
<a href="#">LED コンフィグレーションストラップ レジスタ</a>	LED コンフィグレーションストラップ設定: LED1_1 でフロー制御と Back Pressure を有効にします。
<a href="#">スイッチ MAC アドレス 0 レジスタ</a> ~ <a href="#">スイッチ MAC アドレス 5 レジスタ</a>	スイッチの MAC アドレス: PAUSE 制御フレームのソースアドレスとして使います。
<a href="#">スイッチ MAC 制御 0 レジスタ</a>	「Aggressive back-off」有効
<a href="#">スイッチ MAC 制御 1 レジスタ</a>	BP モード、「フェアモード」、「No excessive collision drop」を有効にします。
<a href="#">スイッチ MAC 制御 4 レジスタ</a>	PAUSE 制御フレームを転送するかどうかを設定します。
<a href="#">ポートステータス レジスタ</a>	フロー制御イネーブル (ポートごと)
<a href="#">PHY オートネゴシエーションアダプタイズ レジスタ</a>	PHY - フロー制御アダプタイズ (ポートごと)
<a href="#">ポート MAC 制御 1 レジスタ</a>	半二重 Back Pressure イネーブル (ポートごと)
<a href="#">ポート Ingress レートリミット制御レジスタ</a>	Ingress レートリミットフロー制御イネーブル (ポートごと)
<a href="#">ポート制御 0 レジスタ</a>	ドロップモード (ポートごと)

#### 4.3.9 ブロードキャストストーム保護

本デバイスは、スイッチシステムがあまりにも多数のブロードキャストパケットを受信してしまう事防ぐため、インテリジェントなオプションを備えています。ブロードキャストパケットはソースポートを除く全てのポートに転送されるため、スイッチリソース (帯域幅と送信キュー内の利用可能スペース) を過大に消費します。本デバイスは、ストーム制御に「マルチキャストパケット」を含めるためのオプションを備えています。ブロードキャストストームのレートパラメータはグローバルに設定され、ポートごとに有効または無効にできます。このレートは、100BASE-TX では 50 ms、10BASE-T/Te では 500 ms の期間にそれぞれ基づいています。各インターバルの開始時にカウンタは 0 にクリアされ、レートリミット機能はそのインターバル中のバイト数をカウントし始めます。レートは制御レジスタで定義します。既定値設定は 1% のレートに相当します。

#### 4.3.10 自己アドレスフィルタリング

受信パケットの送信元アドレスが本デバイスの MAC アドレスと一致する場合、それらの受信パケットをフィルタリング (ドロップ) できます。この機能は、パケットがリング状のネットワークを周回してパケットの送信元に戻った時点で自動的にパケットを終了させるのに便利です。この機能は、[スイッチルックアップエンジン制御 1 レジスタ](#) と [ポート制御 2 レジスタ](#) によってポートごとに有効にできます。

# KSZ8567R

## 4.4 スイッチ

### 4.4.1 スイッチング エンジン

MACのパケットバッファとの間でデータを双方向に転送するための高性能スイッチング エンジンを用意しています。これはストアおよびフォワードモードで動作し、効率的なスイッチング方式によって総レイテンシを低減します。このスイッチング エンジンは、全ポートが共有する 256K バイトの内部フレームバッファを用意しています。

スイッチ機能の大多数に対して、全データポートは同等に扱われます。しかし、IGMP スヌーピング、802.1X、無効 VLAN パケットの転送等の少数の機能に対しては、ホストポートは特殊であると認識します。任意のポート (しかしほとんどの場合ポート 6 またはポート 7) に対してテールタギング モードを有効にする事で、そのポートをホストポートとして割り当てる事ができます。ホストポートになれるのは1つのみです。

スイッチが、エラーのないパケットを受信すると、スイッチング エンジンはそのパケットの宛先 MAC アドレスを確認します。そのアドレスが既知の場合、宛先 MAC アドレスに関連する出力ポートにそのパケットを転送します。以下の段落では、宛先アドレス検索と送信元アドレス学習の主な機能を説明します。これらの過程は、後続のサブセクションで説明する VLAN サポートおよびその他の機能と併用できます。

### 4.4.2 アドレス検索

宛先アドレスの検索は、デバイス内の 3 つの独立した内部アドレステーブルで実行します。

1. **アドレス ルックアップ (ALU) テーブル**: 4K の動的および静的エントリ
2. **静的アドレステーブル**: 16 の静的エントリ
3. **予約済みマルチキャスト アドレステーブル**: 8 つの設定済み静的エントリ

#### 4.4.2.1 アドレス ルックアップ (ALU) テーブル

アドレス ルックアップ (ALU) テーブルは、MAC アドレスとそれらに対応する情報を保存しています。このテーブルは動的エントリと静的エントリの両方を保存しています。動的エントリはハードウェアで自動生成されます ( [セクション 4.4.2.4、「学習」](#) 参照)。静的エントリは管理ソフトウェアによって生成されます。

このテーブルは、1K バケットを備えた合計 4K エントリの 4 way アソシエティブ メモリです。ハッシュ関数は、受信パケットの MAC アドレス (と任意で FID) を、テーブルにアクセスするための 10 ビット索引に変換します。各バケットには 4 つのフルアソシエティブ アドレスエントリが格納されています。一致しているかどうかを確認するため、4 つのエントリは全て同時に MAC アドレス (および任意で FID) と比較されます。

ハッシュ関数には 3 つの方法が利用できます ( [表 4-5](#) 参照)。VLAN が有効 ( [スイッチ ルックアップ エンジン制御 0 レジスタ](#) の 802.1Q VLAN イネーブルビット) な場合、MAC アドレスと共に VLAN グループ (FID) をハッシュ関数に含めます。VLAN が有効でない場合、MAC アドレスと既定値の VLAN (VID = 1) の FID (0) にハッシュ関数を適用します。

表 4-5: アドレス ルックアップ テーブルのハッシング オプション

HASH_OPTION ( <a href="#">スイッチ ルックアップ エンジン制御 0 レジスタ</a> )	説明
01b (既定値)	「MAC アドレス + FID」の CRC に基づくハッシュ アルゴリズムです。このハッシュ アルゴリズムは CRC-CCITT 多項式を使っています。ハッシュへの入力 は 16 ビット CRC ハッシュ値になります。「ハッシュ値のビット [9:0] + (2 進加算) 7 ビット FID (左側をゼロ拡張)」をテーブルの索引として使います。この CRC-CCITT 多項式は $X^{16} + X^{12} + X^5 + 1$ です。
10b	3 つに折り畳んだ MAC アドレスの XOR の 16 ビットに基づく XOR アルゴリズムです。「XOR 値のビット [9:0] + 7 ビット FID (左側をゼロ拡張)」をテーブルの索引として使います。
00b または 11b	直接アルゴリズムです。「MAC アドレスの下位 10 ビット + 7 ビット FID (左側をゼロ拡張)」をテーブルの索引として使います。

#### 4.4.2.2 静的アドレステーブル

16 エントリの静的アドレステーブルは通常マルチキャスト アドレスを格納するのに使います。しかし、これに限定されません。ALU テーブルの静的エントリと同様、静的アドレステーブルのエントリは管理ソフトウェアが生成します。これらのエントリは、ALU テーブルで生成された静的エントリと同じ機能を備えているため、使うかどうかは任意です。

## 4.4.2.3 予約済みマルチキャスト アドレステーブル

予約済みマルチキャスト アドレステーブルは、表 4-6 で定義する設定済みの 8 つのアドレスエントリを格納しています。このテーブルは任意で設定できる機能であり、起動時は無効になっています。転送するポートは必要に応じて変更できます。

表 4-6: 予約済みマルチキャスト アドレステーブル

グループ	アドレス	MAC グループ アドレス機能	既定値の PORT FORWARD 値 (転送ポートを定義: P7...P1)	既定値の転送動作
0	(01-80-C2-00)-00-00	ブリッジグループ データ	100_0000	最も大きな番号のポート (既定値のホストポート)の みに転送する
1	(01-80-C2-00)-00-01	MAC 制御フレーム (通常はフロー制御)	000_0000	MAC フロー制御をドロップ する
2	(01-80-C2-00)-00-03	802.1X アクセス 制御	100_0000	最も大きな番号のポートに 転送する
3	(01-80-C2-00)-00-10	ブリッジ管理	111_1111	全ポートに転送 (フラッディング)する
4	(01-80-C2-00)-00-20	GMRP	011_1111	最も大きな番号のポートを 除く全ポートに転送 (フラッディング)する
5	(01-80-C2-00)-00-21	GVRP	011_1111	最も大きな番号のポートを 除く全ポートに転送 (フラッディング)する
6	(01-80-C2-00)-00-02, (01-80-C2-00)-00-04 - (01-80-C2-00)-00-0F		100_0000	最も大きな番号のポートに 転送する
7	(01-80-C2-00)-00-11 - (01-80-C2-00)-00-1F, (01-80-C2-00)-00-22 - (01-80-C2-00)-00-2F		011_1111	最も大きな番号のポートを 除く全ポートに転送 (フラッディング)する

1 つのテーブルで一致が見つかった場合、そのテーブルのエントリから宛先ポートが読み出されます。複数のテーブルで一致が見つかった場合、静的エントリが動的エントリに対して優先されます。

## 4.4.2.4 学習

以下の条件が満たされる場合、内部ルックアップ エンジン ALU テーブルを新しい動的エントリで更新します。

- 受信パケットのソースアドレス (SA) がルックアップ テーブル内に存在しない。
- 受信パケットにエラーがなく、かつパケットのサイズは有効な長さである。
- 受信パケットはユニキャスト SA を持っている。
- VLAN が有効な場合、受信パケットは指定された VLAN ドメイン (FID) に属している必要がある。

ルックアップ テーブル エンジン は、条件を満たした SA をポート番号とタイムスタンプと一緒にテーブルに挿入します。4 つのテーブルが全て有効な場合、新規エントリのための場所をあけるために、最大 4 つの動的エントリのうち最も古いものが削除されます。静的エントリは、学習の過程で削除される事はありません。4 つのエントリが全て静的エントリである場合、アドレスは学習されません。しかし、割り込みが生成され、割り込みサービスルーチンに対してテーブル索引番号が使えるようになります。

## 4.4.2.5 マイグレーション

内部ルックアップ テーブル エンジン は、ステーションのマイグレーションも監視します。端末がマイグレーションした場合、それに応じて ALU テーブルを更新します。マイグレーションは、以下の条件が成立した時に発生します。

- 受信パケットの SA はテーブル内に存在するが、対応するソースポート情報が異なる。
- 受信パケットに受信エラーがなく、パケットのサイズは有効な長さである。

ルックアップ テーブル エンジン は、新しいソースポート情報を使ってテーブル内の既存レコードを更新します。

## 4.4.2.6 エージング

ルックアップテーブルエンジンは、一致する SA が現れるたびに ALU テーブル内の動的レコードのタイムスタンプ情報を更新します。タイムスタンプはエージング処理で使われます。レコードが決められた期間内に更新されなかった場合、ルックアップテーブルエンジンはテーブルからそのレコードを削除します。ルックアップテーブルエンジンは、エージング処理を絶えず実行して古くなったレコードを削除します。エージング周期は約 300 秒 (±75 秒) であり、それより長くまたは短く設定できます (1 秒 ~ 30 分)。この機能は有効または無効にできます。静的エントリはエージングプロセスから除外されます。

## 4.4.2.7 転送

本デバイスは、図 4-3 に示すアルゴリズムを使ってパケットを転送します。図 4-3 は、転送アルゴリズムのステージ 1 を示しています。サーチエンジンは VLAN ID、静的テーブル、destination アドレスの動的テーブルを検索し、「port to forward 1」(PTF1) に到ります。PTF1 はスパンニングツリー (spanning tree)、IGMP スヌーピング、ポートミラーリング、ポート VLAN 処理によってさらに変更されます。

ACL プロセスは上記フローと並行して機能します。認証および ACL プロセスは転送プロセスのうちで最も優先度が高いため、ACL の結果は上記フローの結果に優先します。転送処理では、認証 (Authentication) と ACL が最高優先度を持ちます。ACL 結果は転送処理の結果を上書きします。ACL プロセスの出力は最後の「PTF2」(port-to-forward 2) 宛先ポートです。

本デバイスは以下のパケットは転送しません。

- エラーパケット: これにはフレーミングエラー、フレームチェックシーケンス (FCS) エラー、アラインメントエラー、不正サイズパケットエラーが含まれます。
- MAC 制御 PAUSE フレーム: 本デバイスはこれらのパケットを阻止し、全二重フロー制御を実行します。
- 「ローカル」パケット: 宛先アドレス (DA) の検索に基づきます。ルックアップテーブルからの destination ポートがパケットの送信元のポートに一致する場合、そのパケットは「ローカル」として定義されます。
- インバンド管理パケット

図 4-3: パケット転送プロセスのフローチャート

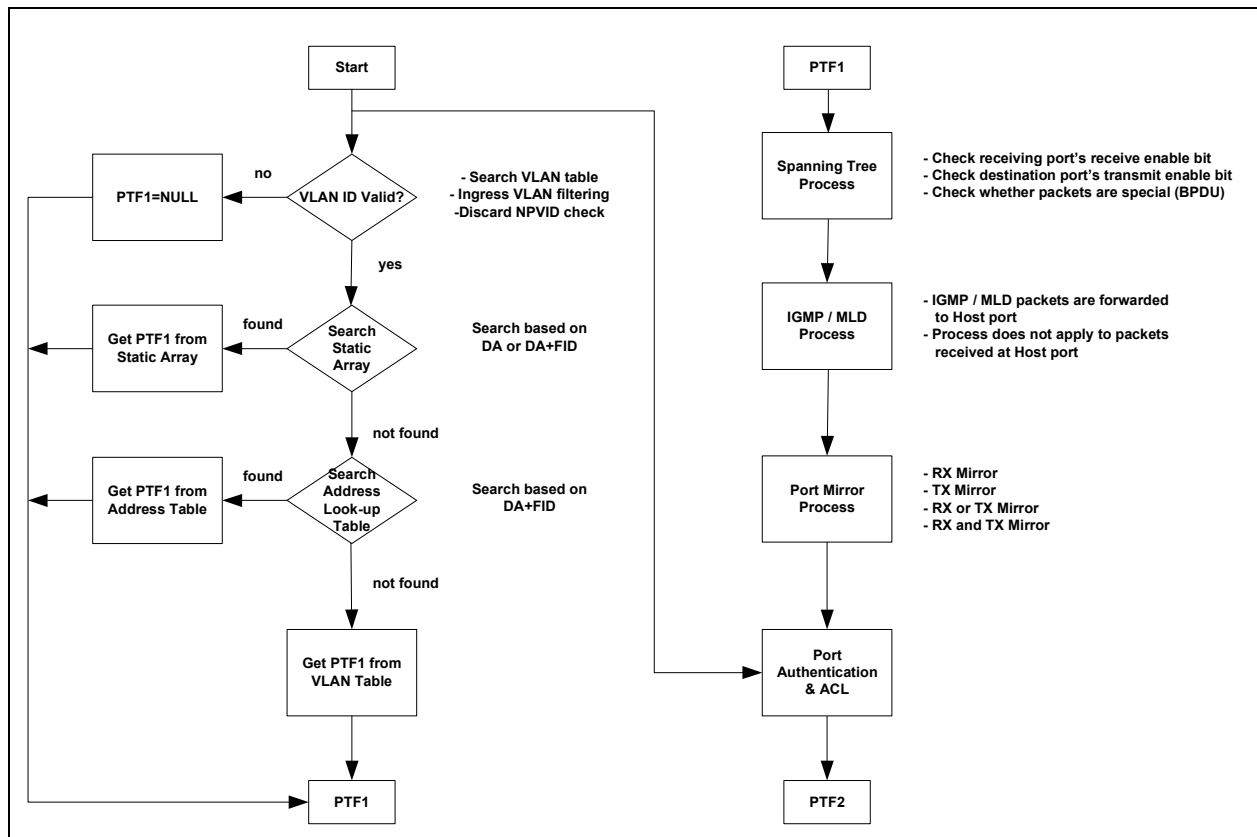

## 4.4.2.8 ルックアップ エンジンレジスタ

表 4-7 に、ルックアップ エンジン関連レジスタの一覧を示します。

表 4-7: ルックアップ エンジンレジスタ

レジスタ	説明
グローバル割り込みステータス レジスタ、 グローバル割り込みマスクレジスタ	最上位の LUE 割り込み
スイッチ ルックアップ エンジン制御 0 レジスタ、 スイッチ ルックアップ エンジン制御 1 レジスタ、 スイッチ ルックアップ エンジン制御 2 レジスタ、 スイッチ ルックアップ エンジン制御 3 レジスタ	各種機能の設定
アドレス ルックアップ テーブル割り込みレジスタ、 アドレス ルックアップ テーブルマスク レジスタ	下位の LUE 割り込み
アドレス ルックアップ テーブルエントリ インデックス 0 レジスタ、 アドレス ルックアップ テーブルエントリ インデックス 1 レジスタ	アクセス障害のアドレス / 索引
ALU テーブル インデックス 0 レジスタ、 ALU テーブル インデックス 1 レジスタ、 ALU テーブルアクセス制御レジスタ、 静的アドレスおよび予約済みマルチキャスト テーブル 制御レジスタ、 ALU/ 静的アドレステーブル エントリ 1 レジスタ、 ALU/ 静的アドレス / 予約済みマルチキャスト テーブル エントリ 2 レジスタ、 ALU/ 静的アドレステーブル エントリ 3 レジスタ、 ALU/ 静的アドレステーブル エントリ 4 レジスタ	アドレステーブル アクセスレジスタ

## 4.4.3 IEEE 802.1Q VLAN

仮想 LAN は、物理ネットワークを複数の仮想ネットワークに分離する手段です。これらの仮想ネットワークによって、より大きなネットワークの特定の一部分にトラフィックを限定できます。IEEE 802.1Q は、Ethernet フレームのヘッダに追加する 4 バイトのタグを使って VLAN プロトコルを定義します。本デバイスはタグギング、アンタギング、転送、フィルタ処理を含むポートベースとタグベースの VLAN をサポートしています。

### 4.4.3.1 タグなしポートベース VLAN

最も単純な VLAN の方法では、VLAN タグを使わないでポートごとに転送制約を規定します。各 Ingress ポートは、許可された転送ポートを指定するのに使うレジスタを備えています。その Ingress ポートに対して許可されていないいかなる Egress ポートにも受信パケットは転送されません。この設定は **ポート制御 1 レジスタ** で行います。この機能は常に有効です。**スイッチ ルックアップ エンジン制御 0 レジスタ** の 802.1Q VLAN イネーブルビットでは有効 / 無効になりません。既定値設定では、Ingress から Egress への全てのポートパスが許可されます。

### 4.4.3.2 タグベース VLAN

802.1Q VLAN が有効な場合、本デバイスは 4K エントリを備えた内部 VLAN テーブルを使ってポート メンバーシップリスト、VLAN グループ ID (FID)、各 VLAN に関連するその他の情報を保存します。802.1Q VLAN を有効にする前に、このテーブルを設定しておく必要があります。802.1Q VLAN の有効化は、**スイッチ ルックアップ エンジン制御 0 レジスタ** の 802.1Q VLAN イネーブルビットをセットする事で行います。

802.1Q VLAN モードでは、検索プロセスの最初に VLAN テーブル検索を行います。その際、タグの VID をアドレスとして使います。最初に、VID が有効かどうかを判断します。VID が無効の場合、そのパケットをドロップし、そのアドレスは学習しません。代わりに、未知の VID パケットを定義済みポートまたはホストポートに転送する事があります。VID が有効な場合、その後の検索のためにその FID を取り込みます。「FID + 宛先アドレス」(DA のハッシュ値 + FID) は宛先ポートの決定に使います。「FID + 送信元アドレス」(SA のハッシュ値 + FID) はアドレス学習に使います (表 4-9、表 4-10 参照)。

# KSZ8567R

「DA のハッシュ値 + FID」はハッシュ値に変換し、アドレス ルックアップ テーブルおよび静的アドレステーブル内の転送検索に使用します。アドレステーブルの検索を行うには、FID フィールドも一致する必要があります。FID フィールドが一致しない場合、そのパケットを、VLAN テーブルエントリで定義された全ての VLAN ポートメンバーにブロードキャストします。FID フィールドが一致し、かつ Egress の VLAN フィルタリングが有効な場合、そのパケットを、アドレステーブルのポート転送リストと VLAN テーブルのポート メンバーシップ リストの両方に含まれるポートに転送します。

同様のアドレステーブル検索を、「SA のハッシュ値 + FID」を使って実行します。検索に失敗すると、FID と SA を学習します。

タグなしまたは NULL VID タグ付きパケットを受信すると、Ingress ポートの既定値の VID( [ポート既定値タグ 0 レジスタ](#)、[ポート既定値タグ 1 レジスタ](#) ) を検索に使用します。

表 4-8 に、各種状況の VLAN で行われる転送およびディスカード操作の詳細を示します。この表の最初のエントリは、802.1Q VLAN が有効でない場合でも VLAN テーブル検索は有効であるという事実で説明されます。[ポート既定値タグ 0 レジスタ](#) と [ポート既定値タグ 1 レジスタ](#) で、各ポートについて既定値の VID は 1 である事に注意する必要があります。それに対応して、VID = 1 の VLAN テーブルエントリの VLAN ポート メンバーシップ リストは、起動時にあらかじめオール 1 に設定されています。これにより、未知の宛先アドレスの全パケットをブロードキャストするという、Ethernet スイッチの標準的な挙動が実行されます。またこれにより、VLAN テーブルエントリ # 1 を変更すると、またはポートの既定値の VID を変更すると、VLAN が有効でない場合でも、「未知のパケット」に対する転送動作が影響を受ける事があります。

Egress VLAN フィルタリング ビットの既定値がゼロである事にも注意する必要があります。これらのビットは、従来の「KSZ」スイッチとの下位互換性のためにのみゼロになっています。VLAN および ALU 検索が成功した際に実行するスイッチ挙動は、VLAN ポート メンバーシップ リストに関係なく、アドレステーブルのポート転送リストに含まれるポートにそのパケットを転送する事です。VLAN テーブルの VLAN ポート メンバーシップ リストを使って、アドレス検索で求めた転送を有効にするように、Egress VLAN フィルタリング ビットを「1」にセットする事を推奨します。

表 4-8: VLAN 転送

VLAN イネーブル (Note 4-1)	VLAN 一致/ 有効 (Note 4-2)	転送 オプション (Note 4-3)	Egress VLAN フィルタ リング (Note 4-4)	未知 VID の転送 (Note 4-5)	無効 VID の ドロップ (Note 4-6)	ALU 一致/ 有効 (Note 4-7)	動作
0	X	X	X	X	X	No	LAN テーブルの既定値の VID のポートメンバーシップリストに転送する。
0	X	X	X	X	X	Yes	アドレス ルックアップ テーブルのポート転送リストに転送する。
1	No	X	X	0	0	X	ホストポートに転送する。
1	No	X	X	0(def)	1(def)	X	破棄
1	No	X	X	1	X	X	未知 VID パケットのポート転送リストに転送する。
1	Yes	0	X	X	X	No	<b>ブロードキャスト:</b> VLAN テーブルのポートメンバーシップリストに転送する (PORT FORWARD)。 <b>マルチキャスト:</b> UM が有効な場合、未知のマルチキャストポートに転送する。その他の場合、VLAN テーブルのポートメンバーシップリストに転送する。 <b>ユニキャスト:</b> UU が有効な場合、未知のユニキャストポートに転送する。その他の場合、VLAN テーブルのポートメンバーシップリストに転送する。
1	Yes	0	0(def)	X	X	Yes	アドレス ルックアップ テーブルのポート転送リストに転送する。
1	Yes	0	1	X	X	Yes	アドレス ルックアップ テーブルのポート転送リストと、VLAN テーブルのポートメンバーシップリストに転送する (ビット単位の AND)。
1	Yes	1	X	X	X	Yes	VLAN テーブルのポートメンバーシップリストに転送する。

**Note:** 「(def)」は起動時の既定値を示します。

**Note 4-1** 「VLAN イネーブル」はスイッチ ルックアップ エンジン制御 0 レジスタのビット 7 です。

**Note 4-2** 「VLAN 一致 / 有効」は、VLAN テーブルエントリが有効であるかどうかを表示します。

**Note 4-3** 「転送オプション」は VLAN テーブルエントリ 0 レジスタのビットです。

**Note 4-4** 「Egress VLAN フィルタリング」はスイッチ ルックアップ エンジン制御 2 レジスタのビット 5 および 4 です。

**Note 4-5** 「未知 VID の転送」は未知 VLAN ID 制御レジスタ内にあります。

**Note 4-6** 「無効 VID のドロップ」はスイッチ ルックアップ エンジン制御 0 レジスタのビット 6 です。

**Note 4-7** 「ALU 一致 / 有効」は、アドレス検索が成功したかどうかを表示します。

表 4-9 に、VLAN テーブル検索に続くアドレス検索プロセスの詳細を示します。検索は、アドレス ルックアップ テーブルと静的アドレステーブルの両方で同時に行われ、その結果の動作は、2 つの検索の結果で決まります。

**表 4-9: VLAN モードの「DA のハッシュ値 + FID」の検索**

静的 MAC テーブルに DA がある	FID フラグを使っている (静的 MAC テーブル)	FID が一致している	ALU テーブルに「DA + FID」がある	動作
No	Don't Care	Don't Care	No	検索できなかった。LAN テーブルで定義されたメンバーシップポートリストにブロードキャストする。
No	Don't Care	Don't Care	Yes	アドレス ルックアップ (ALU) テーブルで定義された宛先ポートに送信する。
Yes	0	Don't Care	Don't Care	静的アドレステーブルで定義された宛先ポートに送信する。
Yes	1	No	No	検索できなかった。VLAN テーブルで定義されたメンバーシップポートリストにブロードキャストする。
Yes	1	No	Yes	アドレス ルックアップ (ALU) テーブルで定義された宛先ポートに送信する。
Yes	1	Yes	Don't Care	静的アドレステーブルで定義された宛先ポートに送信する。

送信元アドレス (SA) の検索はアドレス ルックアップ テーブルでも実行します。アドレスがヒットしている場合、SA の検索は SA フィルタリングと MAC 優先度も実行します。表 4-10 に、VLAN テーブルの検索に成功したが、アドレス ルックアップ テーブルまたは静的アドレステーブル内で静的エントリが一致しない場合の、アドレス ルックアップ テーブルでの学習の実行方法を示します。

**表 4-10: VLAN モードの「SA のハッシュ値 + FID」の検索**

アドレス ルックアップ (ALU) テーブルに「FID + SA」が見つかった	動作
No	「FID + SA」を学習しアドレス ルックアップ (ALU) テーブルに追加する。
Yes	タイムスタンプを更新する。

# KSZ8567R

## 4.4.3.2.1 タグの挿入と削除

VLAN 機能が有効な場合、全ポートにタグを挿入できます。Ingress ポートでは、タグなしパケットに Ingress ポートの既定値タグが追加されます。既定値のタグは、ポートごとにプログラマブルです。本スイッチは、二重タギングが有効でない限り、既にタグが付いているパケットにはタグを追加しません。

Egress では、VLAN テーブルエントリでアンタギングが有効な場合、タグ付きパケットの 802.1Q の VLAN タグを削除します。この機能は、ポートごとに制御します。802.1Q が有効な場合、タグなしパケットは変更されません。

## 4.4.3.2.2 二重タギング

本スイッチは二重タギング (Q-in-Q または VLAN スタッキングとも呼ぶ) をサポートしています。この機能は、顧客が付けた第 1 の VLAN タグに加えて、サービス プロバイダーが第 2 の VLAN タグを付加するのに使えます。ダブルタギングを使っても使わなくても、VLAN サポートは有効にできます。二重タギングが有効な場合、内側のタグではなく外側のタグを認識し、VLAN とアドレス検索に使用します。フレームヘッダの外側のタグが内側のタグに優先します。外側のタグは送信元アドレスのすぐ後に位置しており、内側のタグとは異なる TPID (Tag Protocol Identifier) を含みます。

VLAN 機能を完全に制御するため、その他の制御も利用できます。これらの機能は通常グローバルですが、以下に示す一部の機能はポートごとに有効にできます。

- **Ingress VLAN フィルタリング**: VLAN テーブルの VID ポート メンバーシップが Ingress ポートを含まない場合、パケットを破棄します。
- **PVID 不一致パケットの破棄**: VID が Ingress ポートの既定値の VID と一致しない場合、パケットを破棄します。
- **タグなしパケットの破棄**: タグが付いていない全ての受信パケットを破棄します。
- **タグのドロップ**: パケットに VLAN タグが付いている場合、そのパケットをドロップします。
- **未知 VID の転送**: VLAN ルックアップが失敗した場合、決まったポートに転送します。
- **未知 VID のドロップ**: 未知 VID パケットに対するその他の選択肢 (破棄またはホストポートに転送) です。
- **NULL VID の置き換え**: NULL VID を Ingress ポートの既定値の VID と置き換えます。
- **PVID の置き換え**: NULL 以外の VID を Ingress ポートの既定値の VID と置き換えます。
- **二重タギング マルチキャスト トラップ**: 二重タギングモードでは、全ての予約済みマルチキャスト パケットをトラップし、ホストポートに転送します。

## 4.4.3.3 VLAN レジスタ

表 4-11 に、VLAN 関連レジスタの一覧を示します。

表 4-11: VLAN レジスタ

レジスタ	説明
スイッチ動作レジスタ	二重タギング イネーブル
スイッチ ルックアップ エンジン制御 0 レジスタ	VLAN イネーブル、無効 VID フレームのドロップ
スイッチ ルックアップ エンジン制御 2 レジスタ	二重タギング マルチキャスト フレームのトラップ 動的または静的 Egress VLAN フィルタリング
未知 VLAN ID 制御レジスタ	未知 VID の転送
スイッチ MAC 制御 2 レジスタ	Egress での NULL VID の PVID との置き換え
VLAN テーブルエントリ 0 レジスタ、 VLAN テーブルエントリ 1 レジスタ、 VLAN テーブルエントリ 2 レジスタ、 VLAN テーブル インデックス レジスタ、 VLAN テーブルアクセス制御レジスタ	VLAN テーブルへの読み書きアクセス
ポート既定値タグ 0 レジスタ、 ポート既定値タグ 1 レジスタ	ポートの既定値のタグ
ポート Ingress MAC 制御レジスタ	VLAN タグなしフレームのドロップ、VLAN タグ付きフレームのドロップ
ポート送信キュー PVID レジスタ	Egress での PVID の置き換え
ポート制御 2 レジスタ	VID = 0 の VLAN テーブル ルックアップ、 Ingress VLAN フィルタリング、PVID 不一致パケットの破棄



## 4.4.4 サービス品質 (QoS) 優先度サポート

本デバイスは VoIP 等の応用のためのサービス品質 (QoS) を提供します。Ingress パケットに優先度を割り当てるには複数の方法があります。パケットの優先順位付け方法に応じて、パケットの優先度レベルが各ポートの Egress キューに割り当てられます。各ポートは優先順位付けされた 1 つ、2 つ、4 つの Egress キュー向けに設定できます。既定値はポートあたり 1 つのキューです。

4 つの優先度キュー向けに設定した場合、キュー 3 が最優先、キュー 0 が最低優先度になります。同様に、2 つの優先度キュー向けに設定した場合、キュー 1 が最優先のキューになります。2 つまた 4 つのキューとしてポートを設定しない場合、1 つの送信キュー内で全パケットが同じ優先度を持ちます。

常に優先度が最も高いキューから最初にパケットを送るか、複数のキュー間での重み付きラウンドロビン キューイングを使うかをポートごとに選択する事もできます。これについては [セクション 4.4.13、「スケジューリングとレートリミット」](#) で説明します。

### 4.4.4.1 ポートベースの優先度

ポートベースの優先度を使う事で、各 Ingress ポートを持定の優先度レベルとして個別に分類できます。高い優先度の受信ポートで受信した全てのパケットは高い優先度として分類し、(対応する送信キューを 2 つまたは 4 つのキューに分割している場合、) 高い優先度の送信キューに転送します。

### 4.4.4.2 IEEE 802.1p ベースの優先度

IEEE 802.1p ベースの優先度の場合、本デバイスは Ingress パケットがタグ付けされているかどうかを調べます。タグ付けされている場合、VLAN タグの 3 ビットの PCP 優先度フィールドを取得し、「優先度マッピング」値の検索に使用します。「priority mapping」値は設定可能です。

[図 4-4](#) に、802.1p 優先度フィールドがどのように 802.1Q VLAN タグに埋め込まれるのかを示します。

図 4-4: 802.P 優先度フィールドのフォーマット

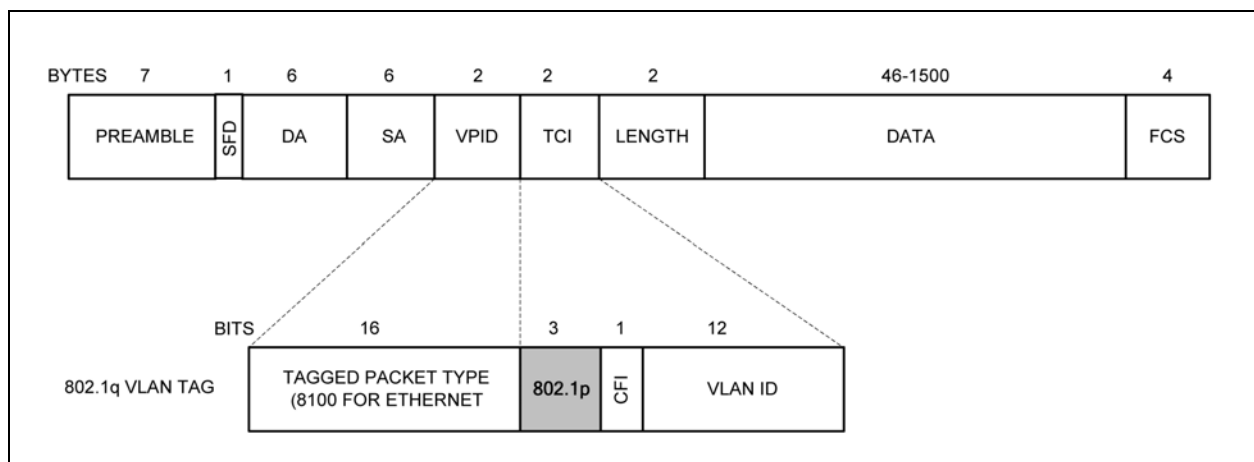

### 4.4.4.3 IEEE 802.1p 優先度フィールドの再割り当て

これは、本デバイスが任意の Ingress ポートに「ユーザ優先度の上限」を設定できる QoS 機能です。Ingress パケットの優先度フィールドが Ingress ポートの既定値タグの優先度フィールドよりも高い優先度値を持つ場合、パケットの優先度フィールドは既定値タグの優先度フィールドで置き換えられます。

### 4.4.4.4 DiffServ (DSCP) 優先度 (IP)

IP ヘッダの DSCP フィールドの DiffServ ベースの優先度は、パケットの優先度の決定に使えます。一連のレジスタがこの 6 ビット DSCP 値を索引として使い、4 つ (または 2 つ) のキューのうちの 1 つを指定する 2 ビット値に変換します。これらのレジスタは完全にプログラマブルです。

### 4.4.4.5 ACL 優先度

アクセス制御リスト (ACL) フィルタリング機能は、受信パケットに優先度を割り当てるためにも使えます。詳細は [セクション 4.4.18、「ACL \(Access Control List\) フィルタリング」](#) で説明します。

# KSZ8567R

## 4.4.5 トラフィックのコンディショニングとポリシング

### 4.4.5.1 2 レート 3 色マーカ

2 レート 3 色マーカは IP パケット ストリームを計測し、パケットに緑、黄、赤のマーキングをします。ピーク情報レート (PIR: Peak Information Rate) を超えるパケットは赤にマーキングします。それ以外の場合、保証情報レート (CIR: Committed Information Rate) を超えるか超えないかに応じて黄または緑にマーキングします。

このメータは 2 つのモードのうちの 1 つで動作します。Color-Blind モードでは、本メータはパケット ストリームが色付けされていないとみなします。Color-Aware モードでは、本メータは各パケットが緑、黄、赤のいずれかになるように何らかの先行するエンティティが受信パケット ストリームを色付けしているとみなします。メータの計測結果に従って、マーカは IP パケットに (再) 色付けします。

### 4.4.5.2 重み付きランダム初期検出 (WRED: Weighted Random Early Detection)

WRED 機能は、パケットメモリの平均キューサイズと各トラフィック クラスの Ingress キュー サイズを監視し、メモリとキューの利用率に基づいてパケットをドロップします。バッファがほとんど空の場合、受信トラフィックは全て受け入れられます。バッファの利用率が上がるに従って、受信パケットをドロップする確率も上がります。

WRED は、グローバル同期の問題を避ける事を目的としています。グローバル同期は、スイッチが混雑するようになり受信パケットを全て同時にドロップし始めると発生します。TCP ストリームでは、パケットのドロップは TCP 輻輳制御機構を動作させます。この機能は、パケットのドロップがなくなるまで転送レートを低下させます。TCP ストリームが増加し、それらの輻輳制御機構が一斉に動作すると、トラフィック レートの有害な変動を引き起こす恐れがあります。バッファがフルになるまで待たず一部のパケットを選択的に早くドロップする事で、WRED は多数のパケットを一度にドロップする事を防止し、グローバル同期の危険性を最小限にします。

パケットがドロップする確率は最小しきい値、最大しきい値、確率乗数に基づきます。平均キュー深さが最小しきい値を上回ると、パケットはドロップされ始めます。パケットがドロップする割合は、平均キューサイズが最大しきい値に達するまで、平均キューサイズが増加するに従い線形的に増加します。確率乗数とは、平均キュー深さが最大しきい値である場合の、ドロップされるパケットの割合です。平均キューサイズが最大しきい値を上回ると、全パケットがドロップされます。

AVB トラフィック ストリーム (SR ストリーム) に対しては WRED ポリシングを免除できます。

### 4.4.6 スパニングツリーのサポート

スパニングツリーをサポートするため 1 つのポートがホストプロセッサの指定ポートになっており、そのポートはテールタギングが有効なポートとして定義されています。その他の各ポートは、ポート制御 2 レジスタ内の「transmit enable」、「receive enable」、「learning disable」レジスタビットにより、5 つのスパニングツリー ステートの中の 1 つに設定できます。表 4-12 に、5 つのスパニングツリー ステートのそれぞれに対する設定とソフトウェア アクションを示します。

表 4-12: スパニングツリーのステート

Disable ステート	ポート設定	ソフトウェア アクション
ポートはパケットを転送も受信もしません。学習は無効です。	transmit enable = 0 receive enable = 0 learning disable = 1	プロセッサはポートへパケットを送信しません。スイッチは特定のパケット (「overriding」ビットがセットされた [静的 MAC テーブル] 内の一部のエン트리と一致するパケット) をプロセッサへ送信する場合がありますが、プロセッサはそれらのパケットを破棄します。このステートでは、ポートでのアドレス学習は無効です。
Blocking ステート	ポート設定	ソフトウェア アクション
プロセッサに対するパケットのみ転送されます。学習は無効です。	transmit enable = 0 receive enable = 0 learning disable = 1	このステートでは、プロセッサはポートへパケットを送信しません。プロセッサは、受信する必要があるエン트리 (例: BPDU パケット) を静的 MAC テーブルに書き込みます。スイッチがそれらの特別なパケットをプロセッサへ転送するよう、「overriding」ビットもセットする必要があります。このステートでは、ポートでのアドレス学習は無効です。
Listening ステート	ポート設定	ソフトウェア アクション

**表 4-12: スパニングツリーのステート ( 続き )**

プロセッサへのパケットとプロセッサからのパケットのみが転送されます。学習は無効です。	transmit enable = 0 receive enable = 0 learning disable = 1	プロセッサは、受信する必要があるエン트리 ( 例 : BPDU パケット ) を静的 MAC テーブルに書き込みます。スイッチがそれらの特別なパケットをプロセッサへ転送するよう、「overriding」ビットをセットする必要があります。このステートでは、プロセッサはポートへパケットを送信できます。このステートでは、ポートでのアドレス学習は無効です。
<b>Learning ステート</b>	<b>ポート設定</b>	<b>ソフトウェア アクション</b>
プロセッサへのパケットとプロセッサからのパケットのみが転送されます。学習は有効です。	transmit enable = 0 receive enable = 0 learning disable = 0	プロセッサは、受信する必要があるエン트리 ( 例 : BPDU パケット ) を静的 MAC テーブルに書き込みます。スイッチがそれらの特別なパケットをプロセッサへ転送するよう、「overriding」ビットをセットする必要があります。このステートでは、プロセッサはポートへパケットを送信できます。このステートでは、ポートでのアドレス学習は有効です。
<b>Forwarding ステート</b>	<b>ポート設定</b>	<b>ソフトウェア アクション</b>
通常、パケットを転送および受信します。学習は有効です。	transmit enable = 1 receive enable = 1 learning disable = 0	プロセッサは、受信する必要があるエン트리 ( 例 : BPDU パケット ) を静的 MAC テーブルに書き込みます。スイッチがそれらの特別なパケットをプロセッサへ転送するよう、「overriding」ビットをセットします。このステートでは、プロセッサはポートへパケットを送信できます。このステートでは、ポートでのアドレス学習は有効です。

## 4.4.7 RST (Rapid Spanning Tree) のサポート

ラピッドスパニングツリー プロトコル (RSTP: Rapid Spanning Tree Protocol) 向けに各ポートに割り当てられる動作ステートは 3 つあります。

1. [Discarding ステート](#)
2. [Learning ステート](#)
3. [Forwarding ステート](#)

### 4.4.7.1 Discarding ステート

「Discarding ステート」中のポートは、アクティブなトポロジに参加せず、MAC アドレスを学習しません。

- Discarding ステート : ステートには STP の 3 つのステート (Disable、Blocking、Listening) が含まれます。
- ポート設定 : transmit enable = 「0」、receive enable = 「0」、learning disable = 「1」
- ソフトウェア アクション : ホストプロセッサはポートへパケットを送信しません。スイッチは特定のパケット ( 「overriding」ビットがセットされた静的テーブル内の一部のエン트리と一致するパケット ) をプロセッサへ送信する場合がありますが、プロセッサはそれらのパケットを破棄します。ポートの学習機能を無効にすると (learning disable = 「1」)、ALU テーブルと静的 MAC テーブルのポート関連エント리는急速に失われる事があります。

### 4.4.7.2 Learning ステート

「Learning ステート」中のポートは MAC アドレスを学習しますが、ユーザトラフィックを転送しません。

- Learning ステート : ホストプロセッサへのパケットとプロセッサからのパケットのみが転送されます。学習は有効です。
- Learning ステートのポート設定 : transmit enable = 「0」、receive enable = 「0」、learning disable = 「0」
- ソフトウェア アクション : プロセッサは、受信する必要があるエン트리 ( 例 : BPDU パケット ) を静的アドレステーブルに書き込みます。スイッチがそれらの特別なパケットをプロセッサへ転送するよう、「overriding」ビットをセットする必要があります。このステートでは、プロセッサはパケットをポートへ送信できます ( 詳細は [セクション 4.4.9、「テールタギングモード」](#) 参照 )。このステートでは、ポートでのアドレス学習は有効です。

### 4.4.7.3 Forwarding ステート

「Forwarding ステート」中のポートは、データ転送と MAC 学習の両方に完全に参加します。

- Forwarding ステート : 通常、パケットを転送および受信します。学習は有効です。
- ポート設定 : transmit enable = 「1」、receive enable = 「1」、learning disable = 「0」

# KSZ8567R

- ソフトウェア アクション: ホストプロセッサは、受信する必要があるエントリ (例: BPDU パケット) を静的アドレステーブルに書き込みます。スイッチがそれらの特別なパケットをプロセッサへ転送するよう、「overriding」ビットをセットする必要があります。このステートでは、プロセッサはパケットをポートへ送信できます (詳細は [セクション 4.4.9](#)、「[テールタギングモード](#)」参照)。このステートでは、ポートでのアドレス学習は有効です。

RSTP は BPDU の 1 つのタイプ (RSTP BPDU と呼ぶ) だけを使います。それらは STP コンフィグレーション BPDU に似ていますが、タイプフィールドは RSTP では「version 2」に設定されるのに対し、STP では「version 0」に設定されるという点と、フラグフィールドが追加の情報を格納するという点で異なります。

## 4.4.8 マルチ スパニングツリーのサポート

マルチ スパニングツリー プロトコル (MSTP: Multiple Spanning Tree Protocol) は RSTP の拡張版であり、各種 VLAN が各種のスパニングツリー構成を持つ事ができます。VLAN テーブル、アドレス ルックアップ テーブル、静的アドレス テーブル、予約済みマルチキャスト アドレステーブルの全てが、8 つのスパニングツリーの 1 つを指定するのに使える 3 ビットのフィールドを持っています。各ポートは、各スパニングツリーに対して固有のステートを指定するステートレジスタを備えています。

## 4.4.9 テールタギングモード

テールタギングは、ホストプロセッサと本スイッチの間で、Ingress および Egress ポート情報を通信する方法です。これは、スパニングツリー プロトコル、IGMP/MLD スヌーピング、IEEE 1588、その他の応用に便利です。

本スイッチがフレームをホストポートに転送する場合、フレームが受信されたポートをホストプロセッサに示すために 2 桁のテールタギング バイトをフレームに追加します。逆方向の場合、ホストプロセッサは目的とする Egress 宛先ポートを本スイッチに示すためにテールタギング バイトをフレームに追加します。複数の優先度キューを有効にしている場合、テールタグは優先度キューを示すのにも使います。フレームが本スイッチを出ていく前に、テールタギング バイトは削除されます。テールタギングは任意の 1 つのポートで有効にでき、これがホストポートを定義します。テールタギングは複数のポートでは有効にできません。

テールタギングは、パケット末尾のデータフィールドと 4 バイトの CRC/FCS の間に追加の 2 バイトを挿入する事で実装します ( [図 4-5](#) 参照 )。

図 4-5: テールタグ フレームのフォーマット

BYTES	6	6	(4)	2	46 (42) - 1500	2	4
	DEST ADDRESS	SOURCE ADDRESS	802.1Q TAG	ETYPE or LENGTH	PAYLOAD	TAIL TAG	FCS

## 4.4.10 IGMP のサポート

インターネット グループ管理プロトコル (IGMP: Internet Group Management Protocol) をレイヤ 2 でサポートするため、本デバイスは以下の 2 つのコンポーネントを備えています。

- 「[IGMP](#)」スヌーピング
- 静的 MAC テーブルでの「[マルチキャスト アドレス挿入](#)」

### 4.4.10.1 「IGMP」スヌーピング

本デバイスは IGMP パケットをトラップし、それらをプロセッサ (ホストポート) にのみ転送します。IGMP パケットは、IP バージョン = 0x4/ プロトコル バージョン番号 = 0x2 により、IP パケット (Ethernet IP パケットまたは IEEE 802.3 SNAP IP パケット) として識別されます。

**Note:** [テールタギングモード](#) を有効にしているポートがホストポートです。

### 4.4.10.2 静的 MAC テーブルでの「マルチキャスト アドレス挿入」

静的アドレステーブルまたはアドレス ルックアップ テーブルにマルチキャスト アドレスが書き込まれると、マルチキャスト セッションは全ポートにブロードキャストされるのではなくサブスクリプト済みポートにのみ転送されます。IGMP パケットを受信したポートをホストプロセッサが認識するように、[テールタギングモード](#) を有効にする必要があります。

### 4.4.11 IPv6 MLD スヌーピング

本デバイスは IPv6 マルチキャスト リスナ探索 (MLD: Multicast Listener Discovery) パケットをトラップし、それらをプロセッサ (ホストポート) にのみ転送します。

## 4.4.12 ポート ミラーリング

本デバイスは「ポート ミラーリング」を以下のように包括的にサポートしています。

- 「受信専用」ミラーポート (Mirror-on-a-Port)
- 「送信専用」ミラーポート (Mirror-on-a-Port)
- 「受信および送信」ミラーポート (Mirror-on-a-Port)

### 4.4.12.1 「受信専用」ミラーポート (Mirror-on-a-Port)

ポートで受信する全てのパケットをスニファポート上でミラーリングします。例えば、ポート 1 を「受信スニフ」として設定し、ホストポートを「スニファ」として設定します。そして、ポート 1 で受信したパケットを内部ルックアップ後にポート 2 に転送するよう設定したとします。このパケットはポート 2 とホストポートの両方に転送します。オプションにより、本デバイスは「不良」受信パケットでも「スニファポート」へ転送する事ができます。

### 4.4.12.2 「送信専用」ミラーポート (Mirror-on-a-Port)

ポートで送信する全てのパケットをスニファポート上でミラーリングします。例えば、ポート 1 を「送信スニフ」として設定し、ホストポートを「スニファポート」として設定します。そして、ポート 2 で受信したパケットを内部ルックアップ後にポート 1 に転送するよう設定したとします。本デバイスは、ポート 1 とホストポートの両方にパケットを転送します。

### 4.4.12.3 「受信および送信」ミラーポート (Mirror-on-a-Port)

ポート A で受信され「かつ」ポート B で送信される全てのパケットをスニファポート上でミラーリングします。例えば、ポート 1 を「受信スニフ」、ポート 2 を「送信スニフ」に、ホストポートを「スニファポート」として設定します。そして、ポート 1 で受信したパケットを内部ルックアップ後にポート 2 に転送するよう設定したとします。本デバイスは、ポート 2 とホストポートの両方にパケットを転送します。

複数のポートを「受信スニフ」または「送信スニフ」として選択できます。任意のポートを「スニファポート」として選択できます。

## 4.4.13 スケジューリングとレートリミット

各デバイスポートには、Egress パケットをスケジューリングする 2 つの方法があります。これらの方法は、2 つまたは 4 つのキューにポートを設定する際に適用できます。さらに、各ポートは Ingress および Egress レートリミット機能を備えています。

### 4.4.13.1 絶対優先スケジューリング

Egress ポートを 2 つまたは 4 つのキューとして設定し、絶対優先スケジューリングを選択すると、低い優先度の全てのキューに対して各キューは絶対的に優先されます。キュー 3(最優先キュー)からパケットを送信する場合、その他のキューから送信されるいかなるパケットに対してもそのパケットは優先されます。送信すべきパケットがキュー 3 にない場合のみ、キュー 2 のパケットが送信されます。絶対優先スケジューリングの代わりに重み付きラウンドロビンスケジューリングも適用できます。

### 4.4.13.2 重み付きラウンドロビン (WRR) スケジューリング

Egress キューで、絶対優先スケジューリングの代わりに WRR スケジューリングも適用できます。絶対的な優先度ではなく、最優先キューに対して比例的な優先度を与えるため、WRR スケジューリングは公正なキューイングとみなされています。

### 4.4.13.3 レートリミット

本デバイスは、独立した Ingress および Egress ハードウェア レートリミット機能を各ポートでサポートしています。これらの 2 つの機能は通常互いに排他的であるため、両方を同じポートで使わない事を推奨します。

10BASE-T/Te の場合、10 Mbps を超えるレート設定は、レートに制限がない事を意味します。同様に 100BASE-TX の場合、100 Mbps を超えるレート設定は、レートに制限がない事を意味します。各ポートの各優先度に対するデータ受信レートは、Ingress レート制御レジスタによって制限できます。各ポートの各優先度に対するデータ送信レートは、Egress レート制御レジスタによって制限できます。各フレームのサイズには、データフィールド(パケット DA から FCS まで)に加えて最小限の IFG (Interframe Gap) またはプリアンブルバイトをオプションで含める事ができます。

Ingress レートリミット向けに、本デバイスはフレームのタイプを選択するためのオプションを提供します。これは、全てのフレームタイプ(マルチキャスト、ブロードキャスト、flooded ユニキャスト)から選択できます。本デバイスは、選択されたタイプのフレームからデータレートをカウントします。指定したレートリミット値をデータレートが上回ると、パケットを Ingress ポートでドロップします。

Egress レートリミットでは、出カトラフィックのシェーピングのために、各出力優先度キューに対してリーキーバケット (leaky bucket) アルゴリズムを適用します。インターフレームギャップをフレームごとにストレッチする事で、円滑でバーストのない Egress トラフィックを生成します。各出力優先度キューのスループットは、指定した Egress レートで制限します。

# KSZ8567R

いずれかの Egress キューが、指定された Egress レートスループットを超えるトラフィックを受信した場合、パケットは出力キューとパケットメモリ内に蓄積されます。キューまたはポートのメモリを使い果たすと、パケットの破棄またはフロー制御がトリガされます。過密の結果として、実際の Egress レートは Ingress 端でのフロー制御 / 破棄によって影響され、指定された Egress レートより少し低下する場合があります。

混雑を軽減するため、Egress 帯域幅を Ingress 帯域幅より大きくする事を推奨します。

## 4.4.14 Egress トラフィックのシェーピング

時間を重視するトラフィックの送信のシェーピングには2つの選択肢 ([IEEE 802.1Qav クレジットベース トラフィック シェーパー](#)と[タイムアウェア トラフィック スケジューラ \(TAS\)](#)) があります。クレジットベース シェーパーはオーディオ / ビデオブリッジ (AVB) 向け IEEE 802.1Qav で定義されています。クレジットベース シェーパーは、Egress キューのトラフィックのジッタを最小化するように試みます。しかし、「ベストエフォート」キューから大きなパケットを送信すると、その性能に悪影響を及ぼす場合があります。タイムアウェア シェーパーは、キューからのデータの送信のために周期的に時間ウィンドウを確保します。これにより、低優先度トラフィックが、時間を重視するトラフィックの周期的な送信を妨げないようにします。しかし、ポートの全体的な帯域幅が低下する事もあります。

シェーパーを使う場合、対応する Egress ポートは通常 2 つまたは 4 つのキュー向けに設定します。特定のキューをタイミングを重視する (すなわちスケジュールされた) トラフィックに使う事ができ、残りのキューを優先度がより低い、スケジュールされていない (ベストエフォートの) トラフィックに使います。これらのシェーパーは、各ポートでキューごとに適用します。シェーピングは各ポートおよび各キューに対して個別に設定できます。

クレジットベース シェーパーは、同じポートの 1 つまたは 2 つのキューに適用できます。しかし、タイムアウェア スケジューラはポートあたり 1 つのキューにしか適用できません。

タイムアウェア スケジューラ (TAS) とクレジットベース シェーパー (CBS) はどちらも同時に同一ポートで使う事ができます。TAS と CBS のキュー / 優先度の割り当ては、ソフトウェアで設定できます。

[セクション 4.4.4、「サービス品質 \(QoS\) 優先度サポート」](#)に、優先度に基づき Ingress パケットを Egress キューに割り当てる方法を示します。最も一般的な方法は、VLAN タグの PCP フィールドを使う事です。

### 4.4.14.1 IEEE 802.1Qav クレジットベース トラフィック シェーパー

トラフィック シェーパーは、SR クラスのトラフィックの予約済み帯域幅で決まる高優先度 (AVB) の Egress トラフィックの計測に使います。各ポート各優先度キューの Egress で別々のトラフィック シェーパーを使えます。ポートを 4 つのキュー向けに設定すると、SR トラフィック クラスのために 2 つの最優先キューを使えます。ポートを 2 つのキュー向けに設定すると、最優先キュー (1) を SR トラフィック クラスに使えます。より低い優先度のキューは「ベストエフォート」クラスのトラフィックに使い、絶対優先スケジューリング向けに設定します。また、これらのキューに対してはトラフィック シェーパーを無効にします。

トラフィック シェーパーは、前述の従来型「リーキーパケット」レートリミット機能よりも洗練されています。ポートの帯域幅のうちの何パーセントかを、AVB ストリーム予約 (SR) トラフィック クラスのために確保できます。トラフィック シェーパーは予約済み帯域幅を設定できるため、この帯域幅を超えない範囲でキューはパケットを送出できます。キューは、別のキューから送られるパケットによって Egress パケットが遅延した場合「クレジット」を蓄積できます。蓄積されたクレジットは、平均レートを維持するために挽回を許可するのに使われます。

クレジットベース シェーパーがサポートするトラフィック クラスが、それに割り当てられた帯域幅より少ない帯域幅しか使っていない場合、トラフィック クラスの相対的優先度とそれらに関連する送信キューイング アルゴリズムに従って、その未使用の帯域幅を、その他のトラフィック クラスが使う事ができます。

### 4.4.14.2 タイムアウェア トラフィック スケジューラ (TAS)

クレジットベース シェーパーと同様、タイムアウェア スケジューラは、高優先度トラフィックの Egress フローを調節するのに使います。TAS は、スケジュールされた (高優先度の) トラフィックのみをポートから送出する周期的な時間ウィンドウを定義します。また、高優先度の送信ウィンドウの前のガードバンド期間は、低優先度のトラフィックの送信は開始されません。これにより、送信ウィンドウ中にブロッキングが発生しないようにしています。

TAS は、各 Egress ポートに対して個別に設定します。通常、Egress ポートは複数 (2 つまたは 4 つの) のキューに対して設定し、スケジュールされていない (ベストエフォートの) トラフィック向けに少なくとも 1 つのキューを確保する必要があります。各ポートに対して 1 つのキューのみを TAS に設定できます。4 キュー構成では、TAS キューとクレジットベース シェーパーキュー (1 つまたは 2 つ) を同時に設定できます。

ガードバンド期間が開始すると、TAS 以外のキューのパケット長が残りのガードバンド期間より小さい場合を除きパケット送信は開始されません。送信済みの全パケットは転送を完了できます。ガードバンド期間は、スケジュールされていないパケットのあり得る最大送信時間と一致するように設定する必要があります。これにより、常にガードバンド期間が終わる前に送信が完了するようにします。ガードバンド期間の直後に送信ウィンドウが続きます。送信ウィンドウの間、TAS キューに対してのみ送信が許可されます。その他のキューは全てブロックされたままです。

送信ウィンドウの最後に、全てのキューはブロックを解除され、スケジューリング スキーム (絶対優先または重み付きラウンドロビン (WRR)) に従って送信できるようになります。この循環を、次のガードバンド期間の開始と共に繰り返します。

128 エントリのテーブルを使って、ガードバンド、送信ウィンドウ、サイクル時間に関連する時間間隔を定義します。このテーブルのサイズのおかげで、複数の個別ストリームに対応して複数の並行サイクルを定義できます。つまり、各サイクルに固有の周期、ガードバンド、送信ウィンドウ時間を設定できます。

#### 4.4.15 低レイテンシ カットスルー モード

カットスルー モードを使うと、最初にパケット全体の受信を待つことなく、直接 Egress ポートにパケットを転送する事で、本スイッチを通過するパケットのレイテンシを低減できます。これは **タイムアウェア トラフィック スケジューラ (TAS)** と連動して機能し、対応する TAS キューを持つ宛先ポートに受信パケットを転送する場合のみ適用されます。カットスルー モードは、各 Egress ポートに対して個別に有効または無効にします。

カットスルー モードは、スケジュールされたトラフィック クラスの全パケットを迅速化できる事を保証するものではありません。特定の packets でカットスルーが発生するには、以下の条件を満たす必要があります。条件を満たさない場合、そのパケットを通常の方法で保存およびキューイングします。

- タイムアウェア スケジューラは Egress ポートのキューに適用する必要がある。
- そのパケットは、タイムアウェア スケジューラを使うスケジュールされたトラフィック クラスに属する必要がある。
- TAS 送信ウィンドウを開いておく必要がある。
- そのポートで現在送信されているパケットは他にない。
- そのポートの TAS キューはエンプティである。
- Egress ポートの速度は Ingress ポートの速度と等しい必要がある。
- パケットはユニキャストである必要がある。

カットスルー Egress ポートに転送される唯一のトラフィックは、1 つのユニキャスト カットスルー ストリームです。Egress ポートは、タイムアウェア スケジューラを適用した 1 つのキューとして設定できます。送信ウィンドウを 100% に設定します。

カットスルーが発生すると、最初の 64 バイトが受信された後、パケットは送信されます。本スイッチのレイテンシは、1 Gb/s の場合、パケットサイズにかかわらず約 900 ns です。カットスルー パケット以外の場合、最小レイテンシはパケットサイズに比例します。

#### 4.4.16 Ingress MAC アドレスのフィルタリング機能

本デバイスは、パケットを受信すると、静的 MAC アドレステーブルと動的 MAC アドレステーブルの両方で宛先 MAC アドレスを検索します。これらのテーブルのどちらにも見つからない場合、宛先 MAC アドレスは「未知」です。既定値で、未知のパケットは、そのパケットを受信したポートを除く全ポートに転送します。未知のパケットを転送する 1 つまたは複数のポートを指定する機能も備えています。この機能ではポートを指定しない事もできます。すなわち未知のパケットは破棄します。この機能は未知のユニキャスト パケット、未知のマルチキャスト パケット、未知の VID パケットに対して個別に実装されます。

#### 4.4.17 802.1X アクセス制御

IEEE 802.1X はポートベースの認証プロトコルです。EAPOL は、通常、認証プロセスによって未制御ポートとして使われるプロトコルです。特別な EAPOL フレームを受信して抽出する事で、ホストプロセッサは Ingress および Egress ポートによるパケットの転送を制御できます。ユーザポートが別のポート (認証) からのサービスを必要とする場合、認証による承認を得る必要があります。本デバイスは、フレームの destination アドレスを確認する事によって EAPOL フレームを検出します。destination アドレスは IEEE 802.1x で定義されているマルチキャスト アドレス (01-80-C2-00-00-03) またはプログラマブルな予約済みマルチキャスト アドレスドメイン内で使われるアドレス (オフセットは -00-03) である事が必要です。EAPOL フレームが検出されるとホストポートへ転送され、CPU はそのフレームを認証サーバへ送信できます。最終的に、CPU は送信元 MAC アドレスに基づいて要求元が承認されるかどうかと、フレームが受理されるか破棄されるかを決定します。

本デバイスが認証として設定された場合、スイッチのポートは認証用に設定する必要があります。認証によるポートの認証では、クライアントが起動するかポートに接続されると、認証ポートが EAP (Extensible Authentication Protocol) PDU をサブリカントに送信する事で、サブリカントの ID を要求します。この時点で、スイッチ上のポートは物理的なスタンドポイントから接続されます。しかし 802.1X プロセスはそのポートを認証せず、フレームはサブリカント上のポートからスイッチング構造に渡されません。スイッチ (KSZ8567R) に接続されたサブリカントがスイッチから受け取った EAP PDU を理解しなかった場合、PC は ID を送信する事ができず、ポートは未承認のままです。この状態では、ポートは閉鎖され全ユーザトラフィックは遮断されます。サブリカントが 802.1X EAP を実行し

# KSZ8567R

ている場合、サブリカントは設定された自身の ID を使ってリクエストに応答します (これは、ユーザ名とパスワードの組み合わせか、認証コードです)。

本デバイスはサブリカントからの ID を受信した後、認証サーバ (RADIUS サーバ) に ID 情報を渡します。RADIUS サーバは ID 情報を検証し、成功または失敗メッセージをスイッチに返します。成功メッセージが返された場合、ポートは承認され、ユーザトラフィックはそのポートを通過する事ができます (アクセスデバイスへ接続されたスイッチポートと同様)。失敗メッセージが返された場合、ポートは未承認のままであり、使われません。サーバから応答がない場合も、ポートは未承認のままであり、トラフィックを渡しません。

ポート制御は **ACL (Access Control List) フィルタリング** 機能を使って実行できます。

## 4.4.18 ACL (Access Control List) フィルタリング

ACL (Access Control List) は、レイヤ 2 MAC、レイヤ 3 IP、レイヤ 4 TCP/UDP の各受信パケットのフィルタリングを実行するために各ポートに作成できます。マルチキャスト フィルタリングは、静的アドレステーブルと予約済みマルチキャスト アドレステーブル内で処理されます。しかし ACL を使うと、ルーティングされたネットワーク プロトコルをフィルタリングする事もできます。図 4-3 に示すように、ACL フィルタリングはその他の転送機能に対して優先される事もあります。

ACL を使うと、本スイッチは、以下のヘッダフィールドに基づいて Ingress トラフィックをフィルタリングできます。

- 送信元または宛先 MAC アドレスと / または EtherType
- プログラマブルなマスクを備えた送信元または宛先 IPv4 アドレス
- IPv4 プロトコル
- 送信元または宛先 UDP ポート
- 送信元または宛先 TCP ポート
- プログラマブルなマスクを備えた TCP フラグ

ACL は、ACL テーブルに書き込まれた最大 16 のアクセス制御ルールの順序付きのリストです。各エントリは、転送とパケットの優先度を制御する特定のルール (一連の一致条件と動作ルール) を指定します。パケットがインターフェイス上で受信された時、スイッチは適用される全ての ACL とパケット内のフィールドを比較し、リスト内で指定されている条件に基づいて、そのパケットが転送のために必要な許可を持っているかどうか確認します。複数の一致条件をまとめて AND 演算または OR 演算できます。

ACL は、転送動作ではなく、割り込みを生成するカウンタ機能を実装する事もできます。このカウンタは、ウォッチドッグ タイマまたはイベントカウンタです。ウォッチドッグ タイマの場合、指定した期間内に特定の MAC アドレスと EtherType を持つパケットが受信されないと割り込みが生成されます。イベントカウンタの場合、特定の MAC アドレスと EtherType を持つパケットが指定した数だけ受信されると割り込みが生成されます。

ACL は 3 つの部分 (一致ルール、動作ルール、処理エントリ) で構成されます。一致ルールは、受信パケットに対して行う比較テストの内容を指定します。カウンタ機能も有効にできます。動作ルールは、一致テストが成功した場合に実行する転送動作を指定します。または、一致ルールでカウンタ機能を有効にしている場合、その 11 ビットカウンタ値が対応する動作ルールフィールドに保存され、転送は実行されません。

通常、16 の一致ルールは 16 の動作ルールに直接には関連付けられていません。例えば、一致エントリ #0 は動作エントリ #0 に関連している必要はありません。例外は、一致ルールでカウンタ機能を有効にしても、同じ ACL テーブルエントリの一致ルールと動作ルールのフィールドが一緒に機能し、もはや独立していない場合です。

16 の処理エントリのそれぞれを、任意の数の一致ルール (RuleSet で指定) を任意の 1 つの動作ルール (FRN で指定) に関連付けるのに使います。RuleSet に複数の一致ルールがある場合、それらのルールは AND 演算されます。これらの一致結果の全てが真の場合に限り FRN 動作が実行されます。

複数の処理エントリが同じ動作ルールを指定するように ACL テーブルを設定する事もできます。この方法では、最終的な一致結果は複数の RuleSets のそれぞれの一致結果の論理和になります。

16 の ACL ルールは、エントリ #0 が最高の優先度であり、エントリ #15 が最低の優先度である順序付きのリストに相当します。全ての一致ルールが評価されます。複数の真の一致結果と、対応する複数の動作が存在する場合、それらの最高の優先度の動作が実行されます。



## 4.4.18.1 処理エントリの説明

処理エントリは、表 4-13 に示すように 2 つのパラメータで構成されます。

表 4-13: ACL 処理エントリのパラメータ

パラメータ	概要
FRN[3:0]	First Rule Number 動作ルールエントリへのポインタです。取り得る値は 0 ~ 15 です。RuleSet で指定された全ての一致ルールが真であると評価されると、これが結果として生じる動作ルールになります。
RuleSet[15:0]	一連の 1 つまたは複数の一致ルールエントリを指定します。 RuleSet は、16 の一致ルールエントリのそれぞれに対して 1 ビットを持っています。複数の一致ルールを選択した場合、全ての条件が AND 演算され最終的な一致結果が生成されます。 0 = 一致ルールは選択されていない 1 = 一致ルールが選択されている

図 4-6: ACL の構造とルール値例



図 4-6 の例は以下のように解釈されます。

- Rule #0: 一致ルールエントリ #0 をテストする。真の場合、動作ルールエントリ #0 を適用する。
- Rule #1: 一致ルールエントリ #1 をテストする。真の場合、動作ルールエントリ #0 を適用する。
- Rule #2: 一致ルールエントリ #2 をテストする。真の場合、動作ルールエントリ #1 を適用する。
- 一致ルールエントリ #3 をカウンタ機能に設定する。動作エントリ #3 を使って、対応するカウント値を保持する。
- Rule #4: 一致ルールエントリ #4、5、6 をテストする。全て真の場合、動作ルールエントリ #4 を適用する。
- Rule #6: 一致ルールエントリ #6 をテストする。真の場合、動作ルールエントリ #5 を適用する。
- Rule #8: 一致ルールエントリ #7、11 をテストする。両方が真の場合、動作ルールエントリ #9 を適用する。

いかなるパケットに対しても複数の動作は実行できません。複数の RuleSets の一致条件が真の場合、対応する最小値 (最優先) の FRN フィールドが動作を決定します。

# KSZ8567R

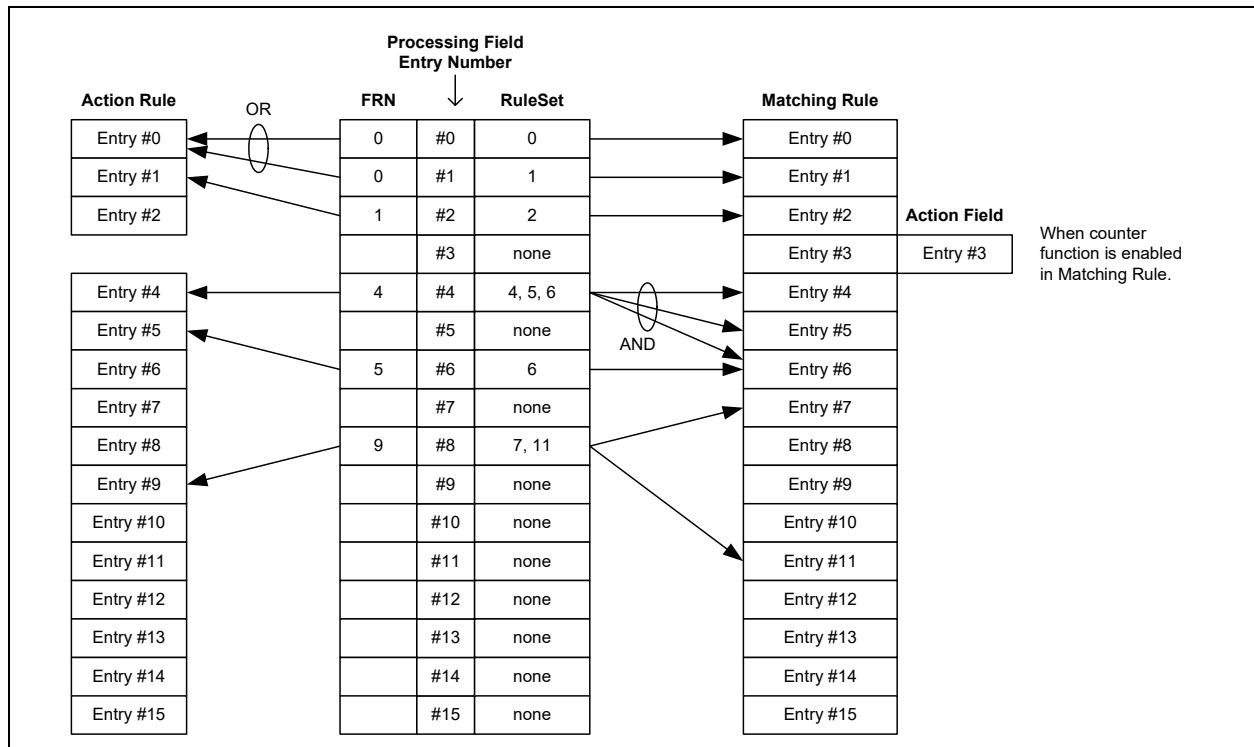
処理エントリ #0 と処理エントリ #1 が OR 機能を実行する事に注意する必要があります (RuleSet #0 または RuleSet #1 が真の場合、動作 #0 が実行されます)。

処理エントリ #4 と処理エントリ #6 が、重複する RuleSet と、異なる FRN を持っている事に注意します。これは以下のようにまとめる事ができます。

#4、5、6 の一致が全て真の場合、動作 #4 を適用する。

それ以外で #6 の一致が真の場合、動作 #5 を適用する。

表 4-14 に、利用可能な一致ルールの選択肢を示します。MD および ENB フィールドを使って、目的の一致ルールを選択します。設定の詳細は以下のセクションで説明します。

**表 4-14: 一致ルールの選択肢**

MD[1:0]	ENB[1:0]	一致ルール
00	XX	一致ルールを無効にする。
01 (レイヤ 2 一致: MAC アドレス、 EtherType)	00	動作フィールドを、MAC アドレスと EtherType の両方が一致するパケットの カウント値として使う。
	01	MAC アドレスのみを比較する。
	10	EtherType のみを比較する。
	11	MAC アドレスと EtherType の両方を比較する。
10 (レイヤ 3 一致: IP アドレス)	00	予約済み
	01	IPv4 送信元および宛先アドレス (マスク付き) を比較する。
	10	IPv4 送信元および宛先アドレス (マスクなし) を比較する。
	11	予約済み
11 (レイヤ 4 一致: TCP、UDP、 IP プロトコル)	00	IPv4 プロトコルを比較する。
	01	TCP 送信元ポートまたは宛先ポートを比較する。
	10	UDP 送信元ポートまたは宛先ポートを比較する。
	11	TCP シーケンス番号を比較する。

## 4.4.18.2 一致ルールの説明

一致ルールは、複数のパラメータで構成されます。初めの 2 つのパラメータ (MD[1:0] と ENB[1:0]) は、各一致ルールのその他の構成を決定します。

MD = 00 の場合、一致ルールは無効です。

**表 4-15: ACL 一致ルールのパラメータ (MD = 01)**

パラメータ	概要
MD[1:0]	モード 00 = 一致ルールを無効にする 01 = レイヤ 2 MAC ヘッダまたはカウンタ フィルタリング 10 = レイヤ 3 IP ヘッダ フィルタリング 11 = レイヤ 4 TCP ヘッダ (および IP プロトコル) フィルタリング
ENB[1:0]	00 = カウントモード (MAC アドレスと TYPE の両方をテストします。カウント値 (時間またはパケットカウント) も含まれます。詳細はこの表の下部に記載します。) 01 = MAC アドレス値についてのみ比較を行う 10 = TYPE 値についてのみ比較を行う 11 = MAC アドレスと TYPE の両方をテストする
S/D	送信元 / 宛先 0 = 宛先アドレス 1 = 送信元アドレス
EQ	等しい / 等しくない 0 = 等しくない場合、結果を真とする 1 = 等しい場合、結果を真とする
MAC ADDRESS[47:0]	48 ビットの MAC アドレス
TYPE[15:0]	EtherType

MD = 01、ENB = 00 の詳細：

動作ルールエントリの PM、P、RPE、RP、MM の 11 ビットの集合ビットフィールドは、一致フィールドの MAC アドレスと TYPE の両方が一致するパケットのカウンタ値を指定します。

カウンタ単位は動作ルールの TU ビットで設定します。

- 0 の場合、単位をマイクロ秒とする
- 1 の場合、単位をミリ秒とする

動作ルールの CA ビットは、カウンタ終了時の割り込み生成に使うアルゴリズムを指定します。

- 0 の場合、11 ビットカウンタにはリストからのカウンタ値が書き込まれ、単位時間ごとのカウンタダウンを開始する。割り込みはタイマがタイムアウトした時に（つまり、カウンタ値によって指定された期間中に次の適合パケットを受信しなかった場合に）生成される
- 1 の場合、カウンタは、一致したパケットを受信するたびにインクリメントする。最後のカウンタに達すると割り込みを生成する。その後、カウンタはリセットする（このモードでは時間単位は使いません。）

**表 4-16: ACL 一致ルールのパラメータ (MD = 10)**

パラメータ	概要
MD[1:0]	モード 00 = 一致ルールを無効にする 01 = レイヤ 2 MAC ヘッダまたはカウンタ フィルタリング 10 = レイヤ 3 IP ヘッダ フィルタリング 11 = レイヤ 4 TCP ヘッダ (および IP プロトコル) フィルタリング
ENB[1:0]	00 = 予約済み 01 = IPv4 送信元または宛先アドレス (マスク付き) 10 = IPv4 送信元または宛先アドレス (マスクなし) 11 = 予約済み
S/D	送信元 / 宛先 0 = 宛先アドレス 1 = 送信元アドレス
EQ	等しい / 等しくない 0 = 等しくない場合、結果を真とする 1 = 等しい場合、結果を真とする
IP ADDRESS[31:0]	IPv4 アドレス ENB = 01 の場合：送信元または宛先アドレス (S/D で選択) ENB = 10 の場合：送信元アドレス
IP MASK[31:0]	ENB = 01 の場合：IPv4 アドレスのマスクビット 0 = アドレスのこのビットを比較する 1 = アドレスのこのビットを比較しない ENB = 10 の場合：宛先 IPv4 アドレス

**表 4-17: ACL 一致ルールのパラメータ (MD = 11)**

パラメータ	概要
MD[1:0]	モード 00 = 一致ルールを無効にする 01 = レイヤ 2 MAC ヘッダまたはカウンタ フィルタリング 10 = レイヤ 3 IP ヘッダ フィルタリング 11 = レイヤ 4 TCP ヘッダ (および IP プロトコル) フィルタリング
ENB[1:0]	00 = IP プロトコル比較を有効にする 01 = TCP 送信元 / 宛先ポート比較を有効にする 10 = UDP 送信元 / 宛先ポート比較を有効にする 11 = TCP シーケンス番号を比較する
S/D	送信元 / 宛先 0 = 宛先アドレス 1 = 送信元アドレス

# KSZ8567R

表 4-17: ACL 一致ルールのパラメータ (MD = 11) (続き)

パラメータ	概要
EQ	等しい / 等しくない 0 = 等しくない場合、結果を真とする 1 = 等しい場合、結果を真とする
MAX PORT[15:0] MIN PORT[15:0]	TCP/UDP の最大および最小ポート または TCP シーケンス番号 [31:0]
PC[1:0]	ポート比較 00 = ポート比較を無効にする 01 = ポートは MAX または MIN と一致する 10 = ポート番号が MIN ~ MAX の範囲にある場合、一致とする 11 = ポート番号がレンジ外にある場合、一致とする
PRO[7:0]	一致すべき IPv4 プロトコル
FME	TCP フラグ一致イネーブル 0 = TCP FLAG 一致を無効にする 1 = TCP FLAG 一致を有効にする
FMASK[7:0]	TCP FLAG マスク 0 = FLAG フィールドのこのビットを比較する 1 = FLAG フィールドのこのビットを比較しない
FLAG[7:0]	一致すべき TCP フラグ

## 4.4.18.3 動作ルールの説明

表 4-18: カウントなしモードの ACL 動作ルールのパラメータ (MD ≠ 01 または ENB ≠ 00)

パラメータ	概要
PM[1:0]	優先度モード 00 = ACL はパケットの優先度を指定しない。優先度は標準の QoS 機能で決まる 01 = パケットの優先度が QoS 結果より高い場合、パケットの優先度を P[2:0] に変更する 10 = パケットの優先度が QoS 結果より低い場合、パケットの優先度を P[2:0] に変更する 11 = 常にパケットの優先度を P[2:0] に変更する
P[2:0]	優先度値
RPE	優先度注釈イネーブル 0 = 優先度の注釈付けを無効にする 1 = 優先度の注釈付けを有効にする。VLAN タグ優先度 (PCP) ビットを RP[2:0] で置き換える
RP[2:0]	注釈付きの優先度値
MM[1:0]	マップモード 00 = 転送の再割り当てをしない 01 = FORWARD の転送マップを、アドレス ルックアップ テーブルの転送マップと OR 演算する 10 = FORWARD の転送マップを、アドレス ルックアップ テーブルの転送マップと AND 演算する 11 = FORWARD の転送マップで、アドレス ルックアップ テーブルの転送マップを置き換える
FORWARD[N-1:0]	転送ポート ビット 0 はポート 1 に対応し、 ビット 1 はポート 2 に対応する等 0 = このポートに転送しない 1 = このポートに転送する

表 4-19: カウントモードの ACL 動作ルールのパラメータ (MD = 01 または ENB = 00)

パラメータ	説明
COUNT[10:0]	カウント値
TU	カウンタの時間単位 0 = マイクロ秒 1 = ミリ秒
CA	カウンタのアルゴリズム 0 = 11 ビットカウンタはリストからカウント値を読み込み、単位時間ごとのカウントダウンを開始する。割り込みはタイマがタイムアウトした時に (つまり、カウント値によって指定された期間中に次の適合パケットを受信しなかった場合に) 生成される  1 = カウンタは、一致したパケットを受信するたびにインクリメントする。最後のカウントに達すると割り込みを生成する。その後、カウントはリセットする (時間単位はこのモードでは使いません。)

図 4-7 に、ACL テーブルの基本構成を示します。このテーブルには 16 のエントリがあり、各エントリは一致フィールド、動作フィールド、処理フィールドを収めています。これらのフィールドは 1 つのテーブルと一緒に保存されますが、任意のテーブルエントリにおいて一致、動作、処理の各フィールドは通常結び付いたグループを形成しない事に注意します。例外は、一致ルールがカウントモード (MD = 01 かつ ENB = 00) の場合です。この場合、一致フィールドと動作フィールドは 2 つ 1 組で使います。

図 4-7: ACL テーブルのフォーマット

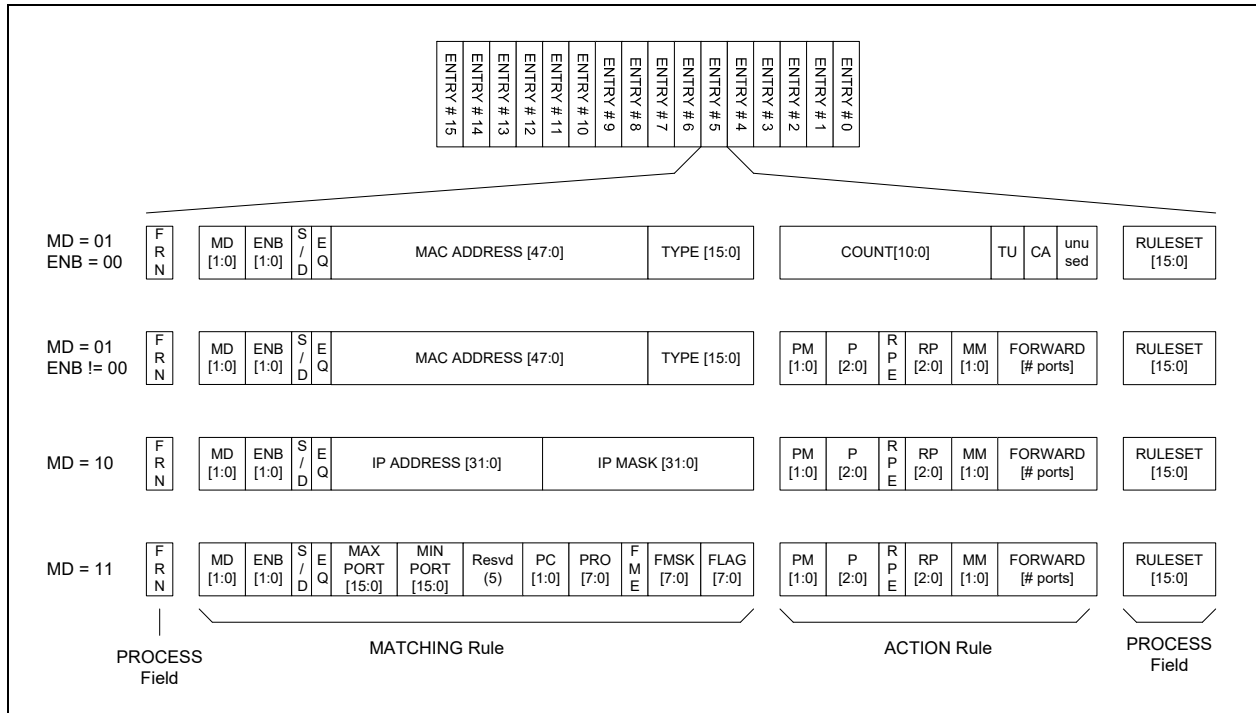

#### 4.4.18.4 ACL 割り込み

ACL フィルタリング機能は割り込みを生成しません。割り込みはカウントモード (MD = 01、ENB = 00) にのみ適用されます。一致ルールは、特定のタイプ (MAC アドレスと EtherType) のパケット間隔のタイムアウトまたは設定した数のこれらのパケットの受信に設定できます。割り込みはポートごとに独立しています。ポート特有の割り込みステータスとマスクはポート割り込みステータスレジスタとポート割り込みマスクレジスタに示します。各ポートの最上位の割り込みレジスタはグローバルポート割り込みステータスレジスタとグローバルポート割り込みマスクレジスタに示します。

# KSZ8567R

## 4.4.18.5 ACL レジスタ

表 4-20 に、ACL 関連レジスタの一覧を示します。

表 4-20: ACL レジスタ

レジスタ	概要
ポート割り込みステータス レジスタ、 ポート割り込みマスクレジスタ	ACL 割り込み
ポート ACL アクセス 0 レジスタ～ ポート ACL アクセス F レジスタ、 ポート ACL バイトイネーブル MSB レジスタ、 ポート ACL バイトイネーブル LSB レジスタ、 ポート ACL アクセス制御 0 レジスタ	ACL テーブルのアクセス
ポート優先度制御レジスタ	優先度分類
ポート認証制御レジスタ	ACL イネーブル

## 4.5 IEEE 1588 高精度時間プロトコル

IEEE 1588 高精度時間プロトコル (PTP) を使うと、ネットワーク内のノード間の時刻を同期できます。本デバイスは IEEE 1588 PTP V2 (2008) 仕様をサポートしており、エンドツーエンド (E2E) またはピアツーピア (P2P) のポート間トランスペアレント クロック (TC) として設定できます。また、ホストポートはスレーブまたマスタのオーディナリ クロック (OC) ポートとして設定できます。Ingress タイムスタンプ キャプチャ、Egress タイムスタンプ記録、滞留時間とリンク遅延による訂正フィールド更新、遅延ターンアラウンドタイム挿入、Egress タイムスタンプ挿入、チェックサム更新をサポートしています。システム全体の性能を向上させる PTP フレーム フィルタリングを実装しています。同期を微調整する遅延調整を実装しています。GPIO\_1 ピンによる多用途のイベントトリガ出力とタイムスタンプキャプチャ入力を実装しており、各種リアルタイム アプリケーションの要件を満たします。

IEEE 1588 の実装の主な特長は以下の通りです。

- 1 または 2 ステップのイベント メッセージ フォーマット
- 規格に準拠した高精度時間クロックを実装
  - 2 番目のクロックの上位 16 ビットは未実装
- E2E と P2P の両方の TC
- スレーブとマスタの両方の OC
- PTP マルチキャストおよびユニキャスト アドレス指定
- IPv4/IPv6 UDP と IEEE 802.3/Ethernet による PTP の転送
- GPIO\_1 ピンの入力信号に対する高精度タイムスタンプ機能
- 高精度時間クロックの時間に関するクロック、パルス、その他の独自のシリアル ビットストリームを GPIO\_1 ピンで生成および転送
- IEEE 802.1AS gPTP のサポート

IEEE 1588 は 2 つの主要機能を定義しています。Delay\_Req/Resp または Pdelay\_Req/Resp メッセージを使ったリンクおよび滞留 (スイッチング) 遅延の計測と、Sync/Follow\_Up メッセージを使った時間情報の配信です。1588 PTP イベント メッセージは、ネットワークのグランドマスタから全てのスレーブクロック デバイスに定期的に転送されます。全てのリンクパートナーに対して各スレーブノード別にリンク遅延を計測し、ネットワークを通して転送された PTP メッセージの遅延を補償します。

### 4.5.1 IEEE 1588 PTP システム時間クロック

本デバイスのシステム時間クロック (STC) は、PTP 時間を維持するのに使う読み書き可能の高精度カウンタです。このカウンタの分解能は  $2^{-32}$  ns です。図 4-8 に、PTP クロックを示します。

図 4-8: PTP システムクロックの概要

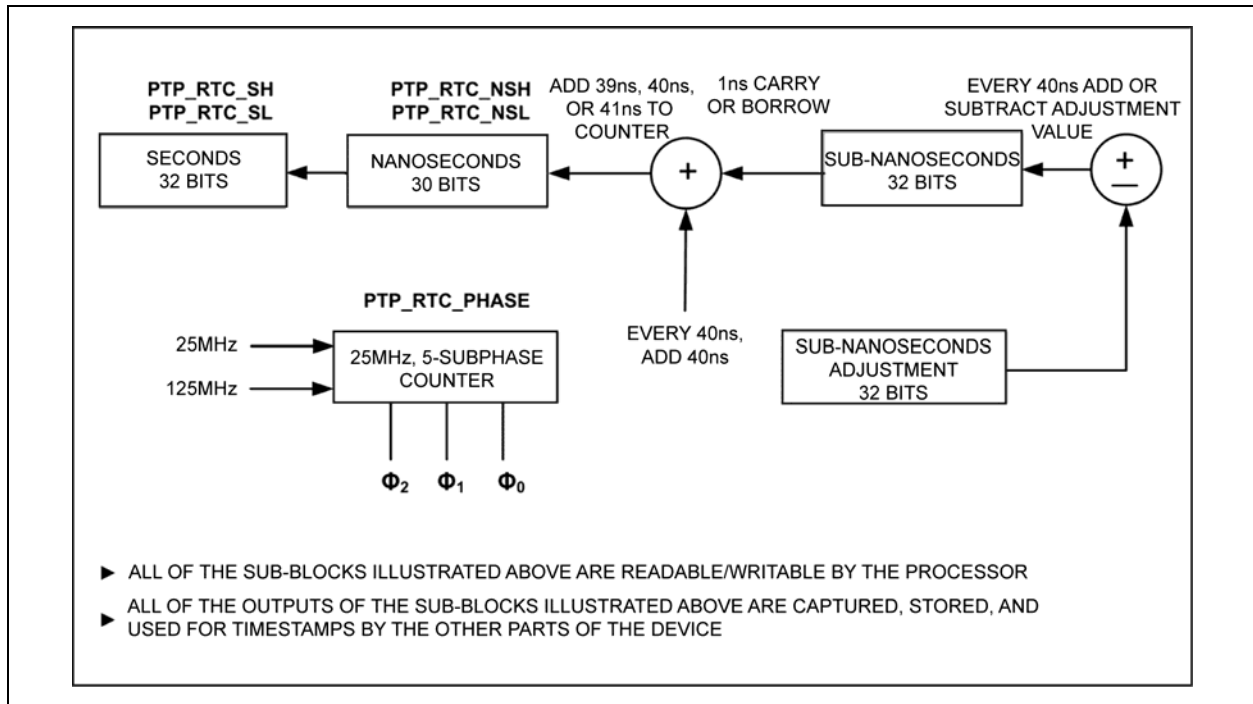

## 4.5.2 IEEE 1588 PTP メッセージ処理

本デバイスは、1588 PTP モデルおよびメッセージ検出有効時、IEEE 1588 PTP 時刻同期をサポートします。トランスペアレント クロック モードの設定 (P2P または E2E)、オーディナリ クロックモードの設定 (マスタまたはスレーブ)、クロックモードの設定 (1 または 2 ステップ)、ドメインチェック (有効かどうか) に基づいて、PTP パケット処理には各種動作が適用されます。IPv4/UDP Egress パケットでは、2 バイトの再計算またはゼロ設定でチェックサムを更新できません。IPv6/UDP Egress パケットでは、チェックサムは常に更新されます。

## 4.5.3 IEEE 1588 PTP イベントトリガおよびタイムスタンプ機能

ターゲットおよび有効化時間が IEEE1588 PTP システムクロック時間と一致すると、イベントトリガ出力信号を生成できます。同様に、イベント タイムスタンプ入力は外部イベント入力信号からキャプチャでき、IEEE1588 PTP システムクロックの対応する時間がキャプチャされます。出力イベントブロックと入力タイムスタンプ ブロックの両方は割り込みを生成するように設定できます。

## 4.6 オーディオ/ビデオブリッジと TSN (Time Sensitive Networking)

AVB は、オーディオおよびビデオストリーム等の時間を重視するトラフィック向けに高い QoS を保証するための一連の機能とプロトコルを定義しています。本デバイスは、AVB の実装に必要なハードウェア機能 (gPTP 時刻同期機能 (802.1AS、1588 PTP に基づく)、プライオリティ キューイング、クレジットベース トラフィック シェーパ (802.1Qav)) を備えています。AVB をサポートするポートは 100 Mbps (全二重) で動作する必要があります。10 Mbps および / または半二重は AVB に対応しません。

AVB に対応しないデバイスは AVB ネットワークに参加できません。しかし、利用可能な帯域幅を AVB トラフィックが使っていない場合、AVB トラフィック以外でもその帯域幅を使えます。ネットワーク全体でのネットワーク ディスカバリ、経路設定、帯域幅確保のプロトコルが定義されています。

AVB はストリーム予約 (SR) トラフィック クラスを定義しています。このクラスは、キューイングと Egress スケジューリングに関して高い優先度が与えられています。ポートあたり最大 4 つの Egress キューを持つため、本デバイスは最大 2 つの SR トラフィック クラスに対応できます。Ingress AVB トラフィック パケットは通常 VLAN タグ付きです。それ以外の場合、本デバイスはそれらのパケットにカスタマイズ可能な VLAN タグをポートごとに割り当てる事ができます。このタグの情報 (3 ビット PCP 優先度フィールドを含む) を使って、パケットを適切な高優先度キューに割り当てます。通常の「ベストエフォート」のネットワーク トラフィックに対応するため、少なくとも 1 つのキューを SR 以外のトラフィック クラス向けに確保する必要があります。

# KSZ8567R

高優先度キューからの SR クラス トラフィックの Egress は、以下で説明するようにクレジットベース トラフィック シェーパによって各キューで調整されます。予約済み帯域幅を SR トラフィック ストリームが上回らない限り、トラフィック シェーパはパケット転送レートが比較的一様になるように調整します。

AVB ネットワーク内のノード同期を保証する 802.1AS 規格は、PTP のための IEEE 1588 規格に大きく依存しています。この規格は 1588 のための特定のプロファイルを定義しており、802.1Q との関連で特定の要件を追加しています。その結果として生じたエンティティを gPTP (generalized PTP) と呼びます。[セクション 4.5、「IEEE 1588 高精度時間プロトコル」](#)で IEEE 1588 と 802.1AS を一緒に説明します。

本デバイスは、Egress トラフィック シェーピングの 2 つの選択肢を備えています。IEEE 802.1Qav で定義されるトラフィック シェーピングについては [IEEE 802.1Qav クレジットベース トラフィック シェーパ](#)で説明します。これはキューごとに設定できます。各ポートは、時間を重視するトラフィック クラスのデータの送信のための周期的なタイミング ウィンドウを提供する [タイムアウェア トラフィック スケジューラ \(TAS\)](#) も備えています。これらのシェーパとスケジューラの選択肢と詳細は、各 Egress ポートに対して個別に設定できます。

## 4.7 NAND ツリーのサポート

KSZ8567R は、チップ I/O と基板の間の異常検出用にパラメトリック NAND ツリーをサポートしています。NAND ツリーとは、チェーン (鎖) 状にネ스팅された NAND ゲートです。その中で、KSZ8567R のデジタル I/O (NAND ツリー入力) ピンはそれぞれチェーンに沿った 1 つの NAND ゲートの入力になっています。チェーンの最後で、INTRP\_N ピンが最後の NAND ゲートへの出力を提供します。

NAND ツリーテストの手順は以下の通りです。

- NAND ツリーモードを有効にする。
- 全ての NAND ツリー入力ピンを High にする。
- [表 4-21](#) の 1 行目から始まる NAND ツリーピンの順序に従って、各 NAND ツリー入力ピンを、ピンの番号順に Low に駆動する。
- 各 NAND ツリー入力を Low に駆動した時に NAND ツリー出力が High から Low または Low から High にトグルする事を確認する。

表 4-21: NAND ツリーテストピンの順序

NAND ツリーのシーケンス	ピン番号	ピン名	NAND ツリーの説明
1	48	TX_CLK6/REFCLKI6	入力
2	49	TX_EN6/TX_CTL6	入力
3	50	TX_ER6	入力
4	51	COL6	入力
5	52	TXD6_3	入力
6	53	TXD6_2	入力
7	54	TXD6_1	入力
8	55	TXD6_0	入力
9	57	RX_CLK6/REFCLKO6	入力
10	58	RX_DV6/CRS_DV6/RX_CTL6	入力
11	59	RX_ER6	入力
12	60	CRS6	入力
13	62	RXD6_3	入力
14	63	RXD6_2	入力
15	64	RXD6_1	入力
16	65	RXD6_0	入力
17	66	TX_CLK7/REFCLKI7	入力
18	67	TX_EN7/TX_CTL7	入力
19	68	TX_ER7	入力
20	69	COL7	入力
21	70	TXD7_3	入力
22	71	TXD7_2	入力
23	72	TXD7_1	入力



表 4-21: NAND ツリーテストピンの順序 ( 続き )

NAND ツリーのシーケンス	ピン番号	ピン名	NAND ツリーの説明
24	73	TXD7_0	入力
25	75	RX_CLK7/REFCLK07	入力
26	76	RX_DV7/CRS_DV7/RX_CTL7	入力
27	78	RX_ER7	入力
28	79	CRS7	入力
29	80	RXD7_3	入力
30	81	RXD7_2	入力
31	82	RXD7_1	入力
32	83	RXD7_0	入力
33	85	LED4_0	入力
34	86	LED4_1	入力
35	88	LED3_0	入力
36	89	LED3_1	入力
37	90	GPIO_1	入力
38	91	LED2_0	入力
39	92	LED2_1	入力
40	93	PME_N	入力
41	96	RESET_N	入力
42	97	SDO	入力
43	98	SDI/SDA/MDIO	入力
44	100	SCS_N	入力
45	101	SCL/MDC	入力
46	102	LED5_0	入力
47	103	LED5_1	入力
48	105	LED1_0	入力
49	106	LED1_1	入力
50	94	INTRP_N	出力

以下の手順を使って KSZ8567R のデジタル I/O ピンの基板への接続の誤りの有無をチェックできます。

1. LED2\_1、LED2\_0、LED4\_0 コンフィグレーションストラップピンの選択で NAND ツリーモードを有効にする。
2. 基板のロジックを使って KSZ8567R の全ての NAND ツリー入力ピンを High に駆動し、INTRP\_N ピン出力が High である事を確認する。
3. 基板のロジックを使って、以下のように NAND ツリーピンの順序で各 NAND ツリー入力ピンを駆動する。
  - a) 最初のピンが適切に接続されている事を示すため、NAND ツリーシーケンスの最初のピン (TX\_CLK6/REFCLKI6) を High から Low にトグルし、INTRP\_N ピンが High から Low に切り換わるのを確認する。
  - b) 最初のピン (TX\_CLK6/REFCLKI6) を Low に維持する。
  - c) 2 番目のピンが適切に接続されている事を示すため、NAND ツリーシーケンスの 2 番目のピン (TX\_EN6/TX\_CTL6) を High から Low にトグルし、INTRP\_N ピンが Low から High に切り換わるのを確認する。
  - d) 最初のピン (TX\_CLK6/REFCLKI6) と 2 番目のピン (TX\_EN6/TX\_CTL6) を Low に維持する。
  - e) 3 番目のピンが適切に接続されている事を示すため、NAND ツリーシーケンスの 3 番目のピン (TX\_ER6) を High から Low にトグルし、INTRP\_N ピンが High から Low に切り換わるのを確認する。
  - f) KSZ8567R の全ての NAND ツリー入力ピンがトグルされるまでこのシーケンスを続ける。

KSZ8567R の各 NAND ツリー入力ピンは INTRP\_N 出力ピンを High から Low または Low から High にトグルさせる事で接続が正しい事を示す必要があります。KSZ8567R の入力ピンが High から Low にトグルしているのに INTRP\_N ピンがトグルしない場合、その入力ピンは故障しています。

# KSZ8567R

## 4.8 クロッキング

### 4.8.1 プライマリクロック

本デバイスは、XI ピンに 25 MHz の参照クロック入力が必要です。このクロックを内部的に逡倍し、全ての内部ロジックおよびスイッチング機能のクロック同期に使用します。通常、このクロックは PHY 送信パスのクロック同期にも使用します。このクロックは、XI ピンと XO ピンの間に水晶振動子を接続し、グラウンドに対して適切な負荷容量を接続する事で供給できます。別の方法として、外部 CMOS クロック信号で XI を駆動する事もできます (XO は未接続にします)。XI/XO ブロックは AVDDH から電力を供給します。

### 4.8.2 MAC インターフェイス クロック

MAC デバイスへの RX\_CLKx 受信クロックと TX\_CLKx 送信クロックの両方を PHY デバイスが駆動する事で、MII インターフェイスは非対称的にクロック同期されます。各 MII ポートは、PHY または MAC の役割をになうようにリセット時にストラップ設定で設定できます。従って、RX\_CLKx と TX\_CLKx は MII モードに応じて両方共入力または両方共出力です。

RMII インターフェイスは 1 つの 50 MHz のクロックを使用します。この REFCLK は、KSZ8567R または接続したデバイスから供給できます。ストラップ設定を使って、各ポートのモードを選択します。「通常モード」は相手のデバイスがクロックを供給するモードであり、そのクロックは本デバイスの REFCLKIx ピンへの入力になります。「クロックモード」は KSZ8567R が 50 MHz クロックを生成して REFCLKOx ピンに出力するモードです。

RGMII インターフェイスは信号源同期クロッキングを用いているため、対称的でありモード選択は不要です。生成された出力クロックは RX\_CLKx ピンから出力され、入力クロックは TX\_CLKx ピンで受信されます。クロック速度は、インターフェイスのデータレート (10、100、1000 Mbps のいずれか) に対応して変化します。100 Mbps と 1000 Mbps を選択するにはストラップ設定を使用します。10 Mbps が必要な場合、レジスタで設定します。

MAC インターフェイスは VDDIO から電力を供給します。

**Note:** コンフィグレーション ストラップの使い方は[セクション 3.2.1、「コンフィグレーション ストラップ」](#)(p. 16) を参照してください。

### 4.8.3 シリアル管理インターフェイス クロック

SPI、I<sup>2</sup>C、MIIM のいずれかに設定する場合も、KSZ8567R は常にスレープであり、入力としてクロックを受信します。このシリアル管理インターフェイスは VDDIO から電力を供給します。

### 4.8.4 同期 Ethernet と SYNCLKO

この出力クロックは SYNCLKO ピンに出力されます。既定値で、このクロックは XI の 25 MHz 入力参照クロックから得られます。しかし、任意の PHY ポートからの復元クロックをこのクロック源として選択する事もできます。この復元クロックは、狭帯域幅 PLL とホールドオーバー機能を備えた外部デバイスに供給し、同期 Ethernet アプリケーションで使えます。SYNCLKO から得られる 25 MHz クロックは XI への入力として使えます。

出力周波数の選択肢は 25 MHz (既定値) と 125 MHz です。不要な場合、この出力クロックは無効にする事もできます。SYNCLKO は出力クロック制御レジスタで制御し、VDDIO から電力を供給します。

## 4.9 電源

KSZ8567R は 2 または 3 種類の電源電圧を使います。本デバイスのコアは 1.2 V 電源 (DVDDL と AVDDL) で動作します。PHY トランシーバと XI/XO 水晶振動子 / クロック インターフェイスは 2.5 V または 3.3 V 電源 (AVDDH) で動作します。デジタル I/O は 1.8 V、2.5 V、3.3 V (VDDIO) のいずれかで動作できます。RGMII、RMII、MII、SPI、I<sup>2</sup>C、MIIM、LED、RESET\_N、PME\_N、INTRP\_N?SYNCLKO を含むデジタル I/O は VDDIO から電力を供給します。図 4-9 に、電源接続図の例を示します。

図 4-9: 電源接続図

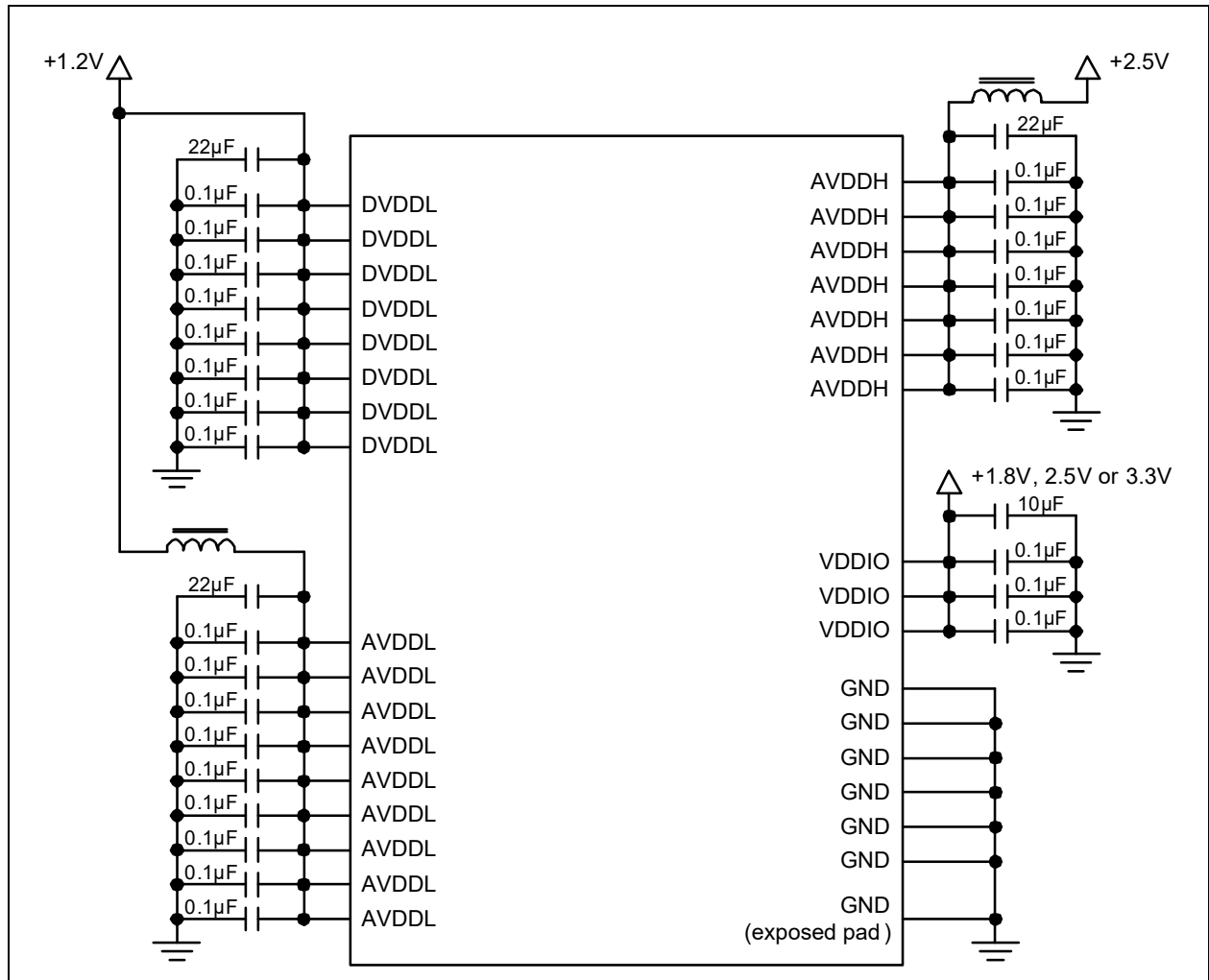

## 4.10 電源管理

本デバイスは、低消費電力ステート中に拡張電源管理機能をサポートします。これは、デバイスのアイドル時に低消費電力を維持するためのエネルギー デテクト機能を備えます。グローバルに実装されている (つまり全ポートに適用する) 電源管理機能には、以下の 3 つの動作モードがあります。

- 通常動作モード
- エネルギー デテクトモード
- ソフト パワーダウン モード

表 4-22 に、電源管理の 3 つの動作モードの内部機能ブロックの全てのステータスをまとめます。

# KSZ8567R

表 4-22: MDI/MDI-X ピン定義

機能ブロック	電源管理の動作モード		
	通常動作モード	エナジー ディテクトモード	ソフトパワーダウンモード
内部 PLL クロック	有効	無効	無効
TX/RX PHY	有効	RX でエナジー ディテクト	無効
MAC	有効	無効	無効
ホスト インターフェイス	有効	無効	無効

ポートごとに実装できる、以下に示す 2 つの省電力モードも備えています。

- ポートベースのパワーダウン
- Energy Efficient Ethernet (EEE) - 本デバイス内で有効にし、かつリンクパートナーとポートごとにオート ネゴシエーションしている場合のみアクティブです。EEE はポートごとに有効にできます。しかし、PHY 以外のポート 6 および 7 では利用できません。

初めの 3 つのグローバルパワー モードは互いに排他的であり、同時に選択できるモードは 1 つのみです。ポートベースのパワーダウンは、グローバルパワー モードとは無関係に有効にできます。

## 4.10.1 通常動作モード

起動時、本デバイスは通常動作モードに入ります。通常動作モードは、**パワーダウン制御 0 レジスタ**のビット [4:3] を 00 にする事で選択できます。本デバイスが通常動作モードにある場合、全ての PLL クロックは動作しており PHY と MAC は ON であり、CPU はシリアル インターフェイス (SPI、I<sup>2</sup>C、MIIM) 経由でデバイスレジスタをいつでも読み書きできます。

通常動作モード中、ホストプロセッサは**パワーダウン制御 0 レジスタ**の電源管理モードビットを変更する事でその他の任意の電源管理モードに移行できます。

## 4.10.2 エナジー ディテクトモード

エナジー ディテクトモードはエナジー ディテクト パワーダウン (EDPD) モードとも呼び、**パワーダウン制御 0 レジスタ**のビット [4:3] を 01 に設定する事で選択されます。エナジー ディテクトモードは、本デバイスがアクティブなリンクパートナーに接続していない場合に消費電力を節約する機構を備えています。エナジー ディテクトモードでは、オート ネゴシエーションを有効にする必要があります。

エナジー ディテクトモードは、通常電力ステートと低消費電力ステートの 2 つのステートで構成されています。このモードでは、デバイスはケーブルのエネルギーを監視します。ケーブル上でエネルギーが検出されない状態が、あらかじめ設定した値よりも長く続くと、本デバイスは低消費電力ステートに移行します。低消費電力ステートにある間、本デバイスはレシーバのエナジー ディテクト回路を除く全ての回路を無効にする事で消費電力を低減させます。その際、エナジー ディテクト回路は最小限の電力を消費します。低消費電力ステートにある場合、本デバイスは、非常に小さなデューティ サイクルのリンクパルスを長い間隔で送信します。同時に、本デバイスはケーブルのエネルギーを常時監視します。ケーブルでエネルギーが検出されて 100 ns より長い時間持続すると、本デバイスは通常電力ステートに入ります。

## 4.10.3 ソフト パワーダウン モード

ソフトパワーダウン モードは、本デバイスが起動後使われなくなった場合に本デバイスの電源を遮断するために使います。このモードでは、シリアル (SPI または I<sup>2</sup>C) 管理インターフェイスを除き、全ての内部機能が OFF になります。ソフトパワーダウン モードを終了すると、全てのレジスタはそれぞれの既定値にリセットされ、本デバイスを設定するため全てのコンフィグレーションストラップピンがサンプリングされます。

## 4.10.4 ポートベースのパワーダウン

消費電力を節約するため、未使用ポートは個別にパワーダウンできます。

## 4.10.5 Energy Efficient Ethernet (EEE)

本デバイスはポート 1 ~ 5 に Energy Efficient Ethernet (EEE) (IEEE 802.3AZ 仕様参照) を実装しています。EEE はポート 6 と 7 では利用できません。EEE は、トラフィック アクティビティのない時に、可能な限り頻繁に Ethernet ケーブル上の電圧を概ね 0 V に保つ事で、消費電力を抑えます。これを低消費電力アイドル (LPI) ステートと呼びます。しかし、トラフィックが回復すると、いかなるパケットもブロッキングまたはドロップしないようにリンクは自動的に応答します (100BASE-TX の復帰時間は 30  $\mu$ s 未満に規定されています)。送受信の方向は個別に制御されます。

既定値ではEEE機能は無効です。EEEはオートネゴシエーションする必要があり、リンク上の両方のノードがEEEをサポートしている場合のみ有効です。

LPIモードがアクティブな期間を「QUIET時間」と呼びます(図4-10参照)。

図4-10: トラフィックアクティビティとEEE

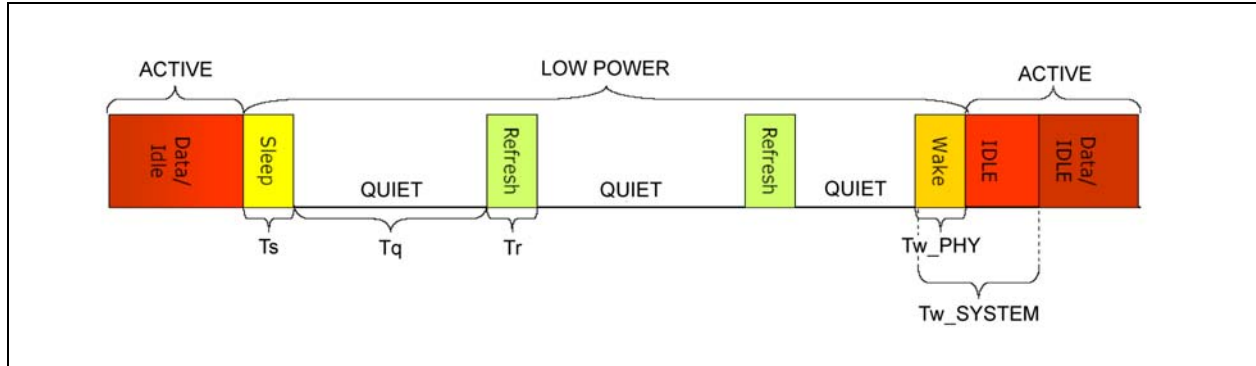

#### 4.10.5.1 送信方向のMIIモードの制御

EEEポートは、内部EEE MACがPHYに信号を送る事で送信方向の低消費電力アイドル(LPI)ステートに入ります。PHYは、MACが指示する限り送信LPIステートを維持します。TX\_CLKxは停止されません。

PHYがLPIステートにある場合でも、周期的にLPIステートを離れ特定の送信コードビットを使ってリフレッシュ信号を送信します。これによりリンクパートナーは、2つのパートナー間のチャンネル特性の長期的変動とクロックドリフトの状況を把握できます。約20~22msごとに200~220μsの期間、PHYはビットパターンをそのリンクパートナーに送信します。図4-10に、そのリフレッシュ時間を示します。

#### 4.10.5.2 受信方向のMIIモードの制御

LPIモードが有効な場合、Pコードビットパターン(リフレッシュ)を受信すると、PHYはLPIステートに入り内部MACに信号を送ります。PHYは、Pコードビット以外の何らかのパターンを受信すると、「通常フレーム」モードに戻るようにMACに信号を送ります。LPIステートで9クロック以上が発生した後、PHYはRX\_CLKxを停止できます。

EEE準拠の環境では、内部PHYは、約20~22msごとに約200~220μsの期間生成される、リンクパートナーからのPコード(リフレッシュ)ビットパターンを監視および待機しています。これによりリンクパートナーは、2つのパートナー間のチャンネル特性の長期的変動とクロックドリフトの状況を把握できます。

#### 4.10.6 Wake-On-LAN (WoL)

Wake-On-LANを使うと、ネットワークメッセージによってコンピュータを起動または復帰させる事ができます。このメッセージは通常、同じローカルエリアネットワークの他のコンピュータが実行するプログラムによって送信されます。復帰フレームイベントは、意味のあるデータがネットワーク経由でシステムに提供された時にシステムを復帰させるために使います。意味のあるデータの例にはマジックパケットの受信、リモートの管理者からの管理要求、単純にローカルシステムに直接向けたネットワークトラフィックが含まれます。本デバイスは、電源管理イベント信号(PME\_N)をアサートする事で、復帰フレーム検出をホストに通知するように設定できます。

本デバイスのMACは、以下の復帰イベントの検出をサポートしています。

- 定義値によるエネルギー信号の検出
- ネットワークリンクステートでのリンクアップの検出
- マジックパケットの受信

ここに記載していないタイプの復帰イベントもあります。それらは、製造メーカーが選択して独自の方法で実装できます。

##### 4.10.6.1 エナジーの管理方向

あらかじめ設定された期間より長く電力が持続した事を検出します。特にこの電力状態変化が、システムが通常の電力消費ステートに戻るかどうかを決める場合に重要です。

# KSZ8567R

## 4.10.6.2 リンクアップの方向

リンクステータス復帰イベントは、ネットワークの接続ステータスのリンクアップを示すのに便利です。

## 4.10.6.3 マジックパケット

マジックパケットは、全て「1」の6バイト (FF FF FF FF FF FF) に続けてターゲット コンピュータの 48 ビット DA MAC アドレスを 16 回繰り返したデータパターンがペイロードのどこかに含まれているようなブロードキャスト フレームです。マジックパケットでは上記の文字列だけがスキャンされます ( 本当のプロトコル スタックによって構文解析されるのではない )。マジックパケットは任意のネットワークおよびトランスポート レイヤ プロトコルとして送信されます。

マジックパケットは、LAN 上でスリープ中またはパワーオフ中の PC をリモートで復帰させるために使います。このために、特別な情報のパケット ( マジックパケット フレームと呼ぶ ) をネットワーク上のノードへ送信します。この特別なフレームを受信可能な PC は、スリープへ移行すると LAN コントローラ内でマジックパケット RX モードを有効にします。そして LAN コントローラは、マジックパケット フレームを受信した時に復帰するようシステムに指令します。マジックパケット検出機能が有効にされると、デバイスはそのノードのアドレスが指定された全ての受信フレームをスキャンして特別なデータシーケンス ( マジックパケット フレームである事をコントローラに示すデータシーケンス ) が含まれていないか調べます。

マジックパケット フレームは、選択されている LAN テクノロジーの基本要件も満たす必要があります。基本要件とはソースアドレス (SA) や Destination アドレス (DA) であり、これらは受信ステーションの IEEE MAC アドレスやマルチキャストまたはブロードキャスト アドレスおよび CRC です。特別なシーケンスは、このノードの MAC アドレスを途切れる事なく 16 回繰り返したデータで構成されます。このシーケンスは、パケット内のどこに置かれていても構いませんが、同期ストリームの後である事が必要です。同期ストリームは 6 バイトの 0xFF として定義されます。16 回繰り返される IEEE アドレスがマシンのアドレスと一致した ( つまり復帰が要求された ) 場合、デバイスはブロードキャスト フレームも受け入れます。

## 4.10.6.4 電源管理に関連するイベント時の割り込み生成

電源管理に関連するイベントが発生するたびにホストに割り込みを生成するには 2 つの方法があります。結果として生じる割り込みは PME\_N 信号ピン経由または INTRP\_N 信号ピン経由です。

## 4.11 管理インターフェイス

管理インターフェイスは、ホストプロセッサが本デバイスのレジスタを読み書きするために使えます。このインターフェイスには 3 つの動作モードがあります。SPI、I<sup>2</sup>C、MIIM です。インターフェイスのモードは、リセットのネゲート時にストラップ設定で設定します。詳細は [セクション 3.2.1、「コンフィグレーションストラップ」](#) (p. 16) を参照してください。

3 つのインターフェイスのうちで、SPI は最も高い性能であり、MIIM は最も低い性能です。最も重要な事は、MIIM では PHY 制御とステータス レジスタにアクセスできるがスイッチレジスタにはアクセスできない事です。従って、アプリケーションの大部分は SPI または I<sup>2</sup>C を使えますが、MIIM は使えません。

レジスタのアクセスは、高性能インバンド管理インターフェイス経由でも可能です ( [セクション 4.12、「インバンド管理」](#) (p. 58) 参照 )。

### 4.11.1 SPI スレーブバス

KSZ8567R は、スレーブモード SPI インターフェイスをサポートしています。このインターフェイスを使うと、SPI マスタデバイスは全デバイスレジスタにアクセスできます。SPI マスタデバイスはクロック (SCL)、チップセレクト (SCS\_N)、シリアル入力データ (SDI) を供給します。シリアル出力データ (SDO) は KSZ8567R が駆動します。

SPI 動作がアイドルの場合、SCL は Low に維持されます。SPI 動作は SCS\_N の立ち下がりがエッジで開始し、SCS\_N の立ち上がりがエッジで終了します。1 つの読み出しまたは書き込みアクセスは 27 ビットのコマンド / アドレスフェイズ、5 ビットのターンアラウンド (TA) フェイズ、8 ビットのデータフェイズで構成されます。バーストの読み出しまたは書き込みアクセスでは、SCL がトグルし続ける間 SCS\_N は Low に維持されます。SCL の 8 サイクルごとに本デバイスはアドレスカウンタをインクリメントし、対応するデータバイトが SDI または SDO に連続して転送されます。

コマンド、アドレス、データは全て MSb から順に転送されます。SDI の入力データはクロック SCL の立ち上がりがエッジでラッチされます。SDO の出力データは SCL の立ち下がりがエッジでクロック同期されます。

[図 4-23](#) に示すように、レジスタ読み出しとレジスタ書き込みという 2 つのコマンドがあります。 [図 4-11](#) と [図 4-12](#) に、これらの 2 つの動作のタイミングを示します。

表 4-23: SPI インターフェイスを使ったレジスタアクセス

SPI 動作	コマンド/アドレスフェイズ (SDI ピン)		TA ビット (Note 4-1)	データフェイズ (SDO または SDI ピン)
	コマンド	レジスタアドレス		
レジスタ読み出し	011	A23 A22 A21 A20 ... A7 A6 A5 A4 A3 A2 A1 A0	XXXXX	D7 D6 D5 D4 D3 D2 D1 D0
レジスタ書き込み	010	A23 A22 A21 A20 ... A7 A6 A5 A4 A3 A2 A1 A0	XXXXX	D7 D6 D5 D4 D3 D2 D1 D0

**Note 4-1** TA ビットはターンアラウンド ビットです。これらは「ドントケア」ビットです。

**Note:** 本デバイスの実際のアドレス空間は 16 ビット (A15 ~ A0) であるため、SPI コマンド/アドレスフェイズのアドレスビット (A23 ~ A16) の値は「ドントケア」です。

図 4-11: SPI レジスタの読み出し動作



図 4-12: SPI レジスタの書き込み動作



# KSZ8567R

## 4.11.2 I<sup>2</sup>C バス

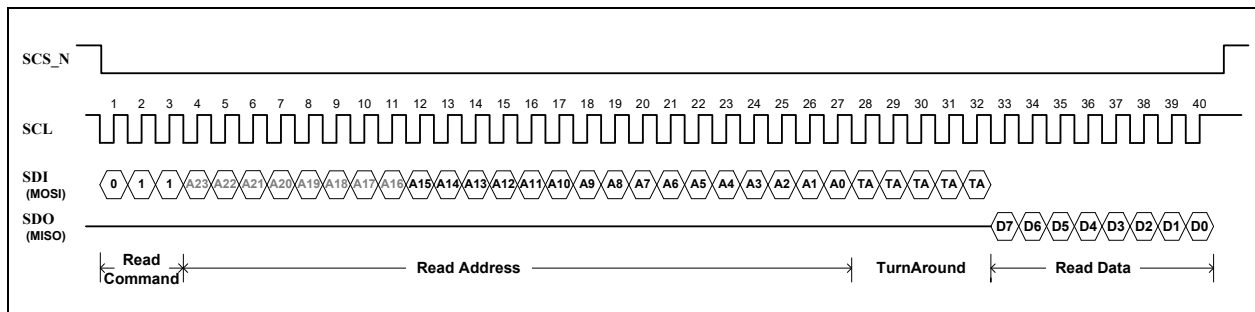
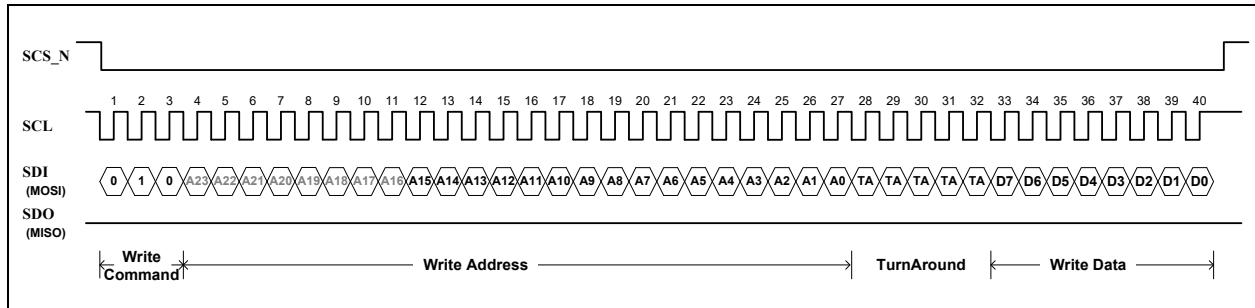
管理インターフェイスは I<sup>2</sup>C スレーブに設定できます。このモードでは、I<sup>2</sup>C マスタは、全ての MIB カウンタ、アドレス ルックアップ テーブル、VLAN テーブル、ACL テーブルを含む本デバイスの内部制御およびステータス レジスタに書き込みます。

7 ビットのデバイスアドレスは 1011\_111 に固定されています。この固定アドレスのため、I<sup>2</sup>C バス上に同時に存在できる KSZ8567R は 1 つのみです。最下位ビットとして R/W 制御ビットが追加され、以下の 8 ビットアドレス / 制御ワードを構成します。

書き込み : 1011\_1110

読み出し : 1011\_1111

本デバイスの内部レジスタおよびテーブルは、16 ビットアドレス指定と 8 ビットデータでアクセスします。アクセスフォーマットは以下の通りです。

図 4-13: 1 バイトレジスタ書き込み



図 4-14: 1 バイトレジスタ読み出し



図 4-15: バーストレジスタ書き込み

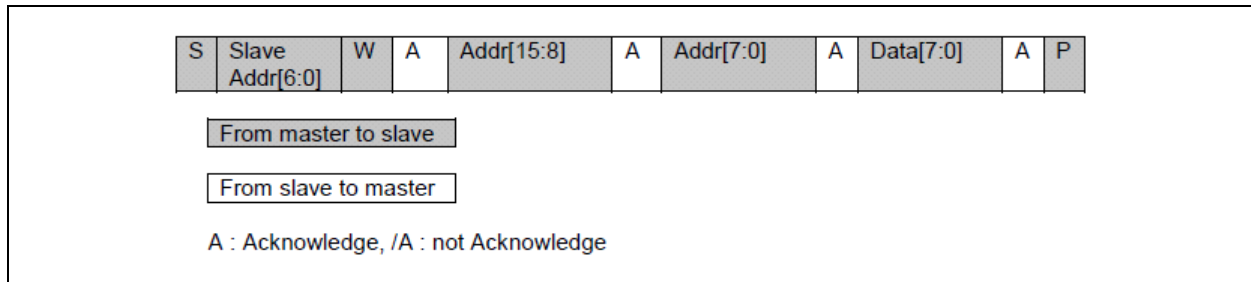

図 4-16: バーストレジスタ読み出し



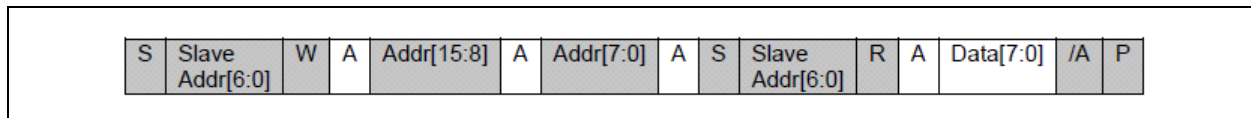

## 4.11.3 MIIM (MII Management) インターフェイス

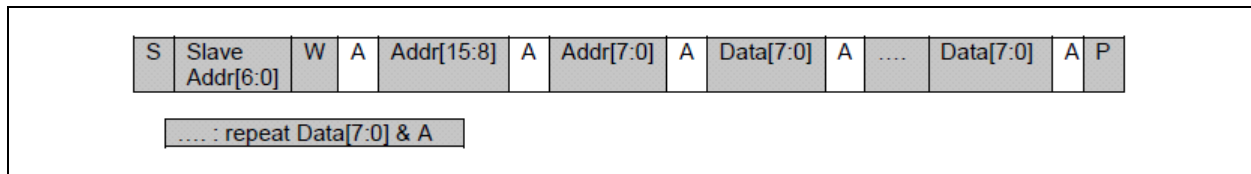
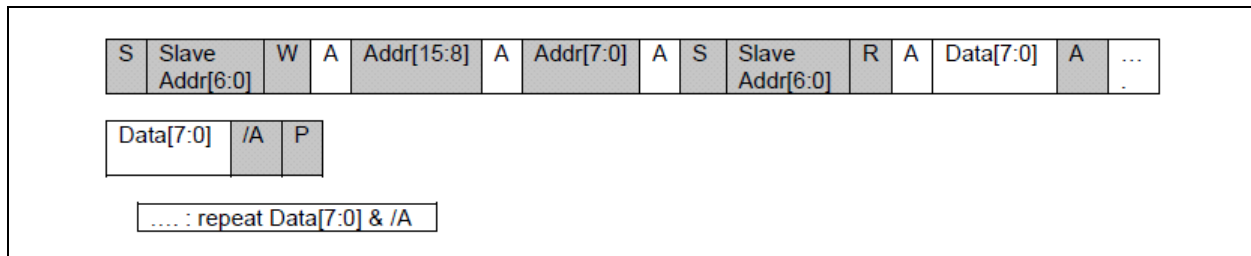
本デバイスは IEEE 802.3 MII Management (MIIM) インターフェイス (MDIO: Management Data Input/Output インターフェイスとも呼ぶ) をサポートします。このインターフェイスは、KSZ8567R の PHY ブロックのステートの上位層デバイスによる監視と制御を可能にします。しかし、スイッチレジスタにはアクセスできません。MDC/MDIO 対応の外部デバイスを使って PHY ステータスの読み出しと PHY の設定が可能です。MIIM インターフェイスの詳細は、IEEE 802.3 仕様書の Clause 22 および 45 に記載されています。

MIIM の使用は [インバンド管理](#) インターフェイスの使用と競合します。これらのインターフェイスを同時に使う事はできません。

MIIM インターフェイスは以下により構成されます。

- 外部コントローラと KSZ8567R の間の通信のための、データ信号 (MDIO) とクロック信号 (MDC) を使う物理接続: MDIO 信号がオープンドレインである事に注意する必要があります。
- 2つの信号の物理接続の全体にわたって機能する専用プロトコル: これにより、外部コントローラは内部 PHY デバイスと通信できます。
- 一連の標準的なベンダー固有の拡張 (MMD) 16 ビットレジスタへのアクセス: これらのレジスタは、SPI または I<sup>2</sup>C インターフェイス経由で直接アクセスする事もできます。

MIIM インターフェイスは、最大 5 MHz のクロック速度で動作できます。アクセスは、ポート 1 ~ 5 の PHY ブロックのレジスタのみに限定されます。[表 4-24](#) に、MII 管理インターフェイス フレームのフォーマットをまとめます。

**表 4-24: MII 管理インターフェイス フレームのフォーマット**

動作モード	プリアンプル (32 ビット)	フレーム開始 (2 ビット)	オペコード (2 ビット)	PHY アドレス (5 ビット)	レジスタアドレス (5 ビット)	ターンアラウンド (2 ビット)	レジスタデータ (16 ビット)	アイドル
読み出し	オール 1	01	10	A[4:0]	Reg[4:0]	Z0	D[15:0]	Z
書き込み	オール 1	01	01	A[4:0]	Reg[4:0]	10	D[15:0]	Z

MIIM PHY アドレスと PHY ポートの対応は以下の通りです。

- PHY アドレス 1h と PHY ポート 1
- PHY アドレス 2h と PHY ポート 2
- PHY アドレス 3h と PHY ポート 3
- PHY アドレス 4h と PHY ポート 4
- PHY アドレス 5h と PHY ポート 5

MIIM のレジスタアドレス空間は、明確に分かれた以下の 2 つの領域で構成されます。

- [標準 MIIM レジスタ \(直接\)](#)
- [MMD \(MDIO Manageable Device\) レジスタ \(間接\)](#)

### 4.11.3.1 標準 MIIM レジスタ (直接)

標準レジスタは、IEEE 802.332 仕様書の Clause 22 の定義に従って、レジスタアドレス空間への直接読み書きアクセスを提供します。このアドレス空間内では、最初の 16 個のレジスタ (レジスタ 0h ~ Fh) は IEEE 仕様に従って定義され、残りの 16 個のレジスタ (レジスタ 10h ~ 1Fh) は PHY ベンダーによって独自に定義されます。

KSZ8567R は、各 PHY ポート向けに標準レジスタ ([表 4-25](#) 参照) をサポートしています。各 16 ビット MIIM 標準レジスタアドレスは対応する 2 つの 8 ビットポート N レジスタアドレスに対応しています。このレジスタのビットマップと説明はその 8 ビットポート N レジスタアドレスの行に記載しています。

**TABLE 4-25: 標準 MIIM レジスタ**

MIIM 標準レジスタアドレス (16 進数)	ポート N レジスタアドレス (16 進数)	説明
<b>IEEE 定義レジスタ</b>		
0h	0xN100 ~ 0xN101	PHY 基本制御レジスタ
1h	0xN102 ~ 0xN103	PHY 基本ステータス レジスタ
2h	0xN104 ~ 0xN105	PHY ID 上位レジスタ

# KSZ8567R

TABLE 4-25:標準 MIIM レジスタ ( 続き )

MIIM 標準レジスタ アドレス (16 進数)	ポート N レジスタアドレス (16 進数)	説明
3h	0xN106 ~ 0xN107	PHY ID 下位レジスタ
4h	0xN108 ~ 0xN109	PHY オート ネゴシエーション アドバタイズ レジスタ
5h	0xN10A ~ 0xN10B	PHY オート ネゴシエーション リンクパートナー機能レジスタ
6h	0xN10C ~ 0xN10D	PHY オート ネゴシエーション拡張ステータス レジスタ
7h	0xN10E ~ 0xN10F	PHY オート ネゴシエーション Next Page レジスタ
8h	0xN110 ~ 0xN111	PHY オート ネゴシエーション リンクパートナー Next Page 機能 レジスタ
9h ~ Ch	-	予約済み
Dh	0xN11A ~ 0xN11B	PHY MMD 設定レジスタ
Eh	0xN11C ~ 0xN11D	PHY MMD データレジスタ
Fh	-	予約済み
<b>ベンダー固有レジスタ</b>		
10h	-	予約済み
11h	0xN122 ~ 0xN123	PHY リモート ループバック レジスタ
12h	0xN124 ~ 0xN125	PHY LinkMD レジスタ
13h	0xN126 ~ 0xN127	PHY デジタル PMA/PCS ステータス レジスタ
14h	-	予約済み
15h	0xN12A ~ 0xN12B	ポート RXER カウントレジスタ
16h ~ 1Ah	-	予約済み
1Bh	0xN136 ~ 0xN137	ポート割り込み制御 / ステータス レジスタ
1Ch	0xN138 ~ 0xN139	PHY Auto MDI/MDI-X レジスタ
1Dh ~ 1Eh	-	予約済み
1Fh	0xN13E ~ 0xN13F	PHY 制御レジスタ

## 4.11.3.2 MMD (MDIO Manageable Device) レジスタ ( 間接 )

MIIM インターフェイスを使うと、[セクション 5.4](#)、「[MMD \(MDIO Manageable Device\) レジスタ \( 間接 \)](#)」( p. 195 ) で定義する一連の MMD レジスタに間接的にアクセスできます。

## 4.12 インバンド管理

インバンド管理アクセス ( IBA ) は、7 つのデータポートのうちの任意の 1 つを経由した、レジスタの完全な読み書きアクセスを可能にする機能です。ポート 7 は既定値の IBA ポートです。インバンド機能は、起動またはリセット時にストラップ設定で有効または無効にできます。ポート 7 とは異なるポートを IBA に使うには、SPI/I<sup>2</sup>C インターフェイスまたは IBA を使って制御レジスタに書き込む必要があります。IBA は、同時に複数のポートでは使えません。インバンド管理フレームは、通常のネットワーク フレームとは異なる方法で処理されます。特殊フレームとして認識されるため、アドレスおよび VID ルックアップ、VLAN タギング、送信元アドレス フィルタリング、タグが付いていないパケットの破棄、タグ付きフレームのドロップ等は適用されません。受信されたインバンド管理フレームは、スイッチ ファブリックまたはその他のポートには転送されません。

[インバンド管理アクセス \( IBA \) 制御レジスタ](#) を使って IBA 機能を有効化および制御します。また、7 つのポートのうちの 1 つを IBA ポートに指定します。

[図 4-17](#) に、IBA フレームのフォーマットを示します。IBA フレームのレイヤ 2 部分は宛先アドレス ( DA ) と送信元アドレス ( SA ) のフィールドを含みます。フレームの DA は本スイッチの MAC アドレス ( 既定値は 00-10-A1-FF-FF-FF ) に定義されており、SA は送信元デバイスの MAC アドレスに定義されています。応答フレームでは、DA と SA が入れ代わります。特殊な 4 バイトの IBA タグが SA に続きます。その後、これを IBA フレームとして識別するのに役立つ 2 バイトの EtherType/ 長さフィールドが続きます。

同時に処理できる IBA フレームは 1 つのみです。最新の応答フレームが送信を完了しない限り、本デバイスが受信する後続の IBA フレームは全てドロップされます。

読み出し / 書き込みコマンドには 6 つのタイプがあります。READ、WRITE、WAIT on 0、WAIT on 1、MODIFY to 0、MODIFY to 1 です。

バーストコマンドを使うと、IBA フレームバッファの容量まで高速に一括してデータを返す事ができます。バーストコマンドの動作には 2 つのタイプがあります。読み出しバーストと書き込みバーストです。

図 4-17: インバンド管理フレームのフォーマット

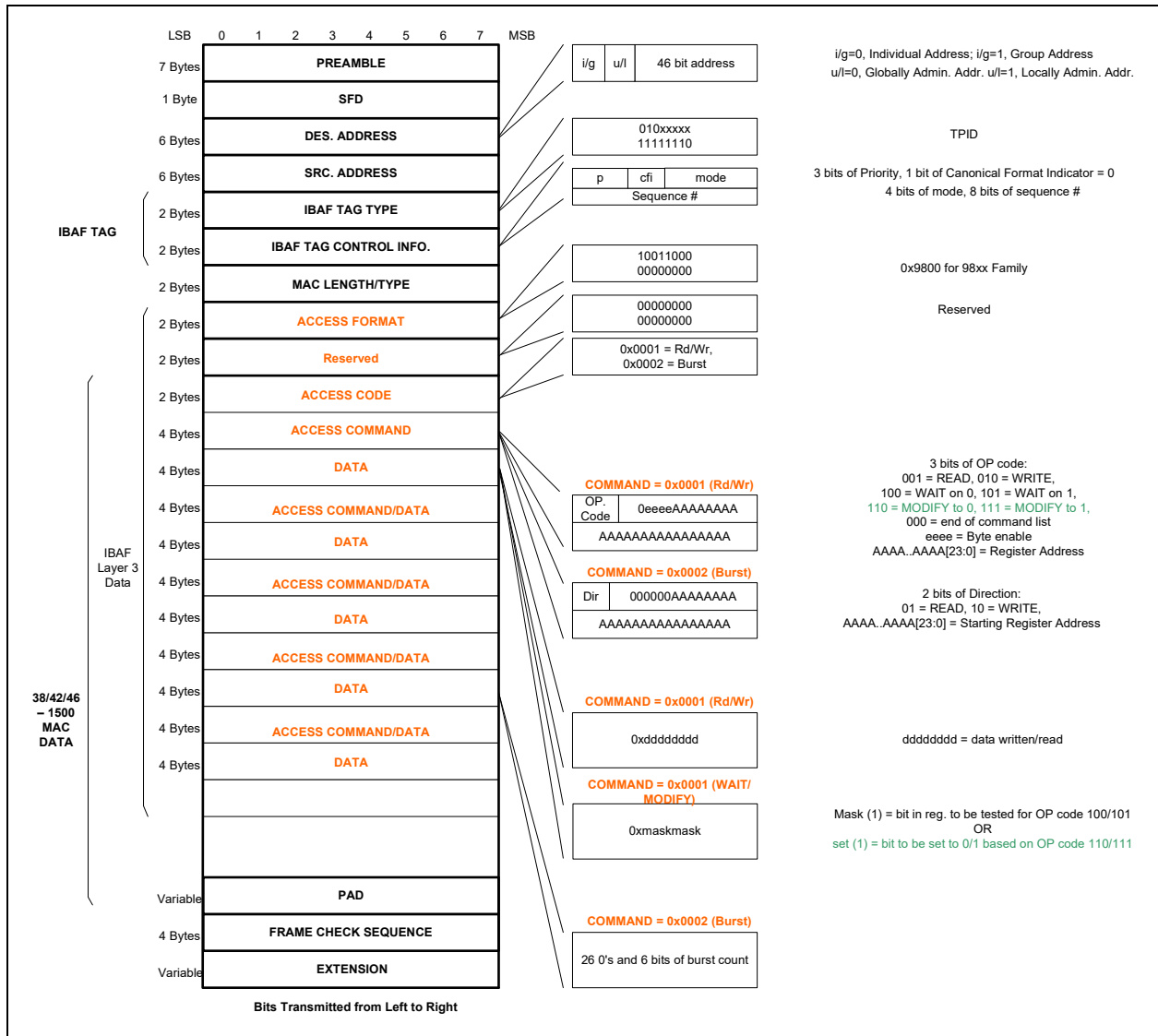

## 4.13 MAC インターフェイス (RGMII/MII/RMII ポート 6 ~ 7)

ストラップ設定を使って、ポート 6 および 7 向けに以下の MAC インターフェイスのいずれかを個別に選択します。

- **MII (Media Independent Interface):** 100、10 Mbps のデータレートをサポート
- **RMII (Reduced Media Independent Interface):** 100、10 Mbps のデータレートをサポート
- **RGMII (Reduced Gigabit Media Independent Interface):** 1000、100、10 Mbps のデータレートをサポート

# KSZ8567R

KSZ8567R の MAC インターフェイス上の信号が PHY 向けと同じように命名されている事に注意します。つまり、内蔵 MAC を備えるホストプロセッサに対するように、TX 方向は KSZ8567R に入る向きであり、RX 方向は KSZ8567R から出る向きです。そのような「MAC」デバイスへの信号の接続は「TX から TX」または「RX から RX」です。

外部 PHY(例: Microchip 社 KSZ9031RX) はどちらのポートにも接続できます。しかし、その場合、信号の接続は「RX から TX」または「TX から RX」となります。

RGMII/MII/RMII インターフェイスは VDDIO 電源で電力を供給します。

## 4.13.1 MII (Media Independent Interface)

MII (Media Independent Interface) は、IEEE 802.3 規格の Clause 22 に規定されています。MII は、PHY 層と MAC 層 デバイスの間の共通インターフェイスを提供します。データ インターフェイスは 4 ビット幅であり、ネットワークのビットレートの 4 分の 1 で動作します (10BASE-T/Te では 2.5 MHz、100BASE-TX では 25 MHz)。送信側の場合、データが有効である時または送信中にエラーが発生した時に、追加の信号によってその事が示されます。同様に受信側では、物理層エラーが発生せずにデータが有効である時に、信号によってその事を知らせます。半二重動作では、COL 信号が送信中にコリジョン発生を示します。

各 MII インターフェイスは PHY モードまたは MAC モードで動作します。プロセッサ、または MAC 機能を備えたその他のデバイスにポートを接続する場合、PHY モードを選択します。外部 PHY に接続する場合、MAC モードを選択します。TX\_CLKx、RX\_CLKx、COLx、CRSx の各信号の方向は PHY モードまたは MAC モード設定の影響を受ける事に注意する必要があります (その他の MII 信号は方向を変えません)。

MII モードは、リセット時に、ピン RXD6\_3 および RXD6\_2 (ポート 6) のコンフィグレーションストラップとピン RXD7\_3 および RXD7\_2 (ポート 7) のコンフィグレーションストラップで選択します。速度のストラップ設定 (ピン RXD6\_0 (ポート 6) とピン RXD7\_0 (ポート 7)) は 100/10 Mbps モードに設定する必要があります。PHY モードまたは MAC モードはピン RXD6\_1 (ポート 6) とピン RXD7\_1 (ポート 7) のストラップ設定で選択します。詳細は [セクション 3.2.1、「コンフィグレーションストラップ」](#) (p. 16) を参照してください。

このインターフェイスは、2 つの異なるグループ (送信用と受信用) の信号で構成されています。表 4-26 と表 4-27 に、MII インターフェイスがそれぞれ外部 MAC と外部 PHY に接続するために使う信号を示します。

表 4-26: 外部 MAC への MII (PHY モード) 接続

MII インターフェイス信号の説明	KSZ8567R の PHY モードの信号	外部 MAC デバイスの信号
送信イネーブル	TX_ENx (入力)	TX_EN (出力)
送信エラー	TX_ERx (入力)	TX_ER (出力)
送信データビット [3:0]	TXDx [3:0] (入力)	TXD[3:0] (出力)
送信クロック	TX_CLKx (出力)	TX_CLK (入力)
コリジョン検出	COLx (出力)	COL (入力)
キャリア検出	CRSx (出力)	CRS (入力)
受信データ有効	RX_DVx (出力)	RX_DV (入力)
受信エラー	RX_ERx (出力)	RX_ER (入力)
受信データビット [3:0]	RXDx [3:0] (出力)	RXD[3:0] (入力)
受信クロック	RX_CLKx (出力)	RX_CLK (入力)

表 4-27: 外部 PHY への MII (MAC モード) 接続

MII インターフェイス信号の説明	KSZ8567R の MAC モードの信号	外部 PHY デバイスの信号
送信イネーブル	RX_DVx (出力)	TX_EN (入力)
送信エラー	RX_ERx (出力)	TX_ER (入力)
送信データビット [3:0]	RXDx [3:0] (出力)	TXD[3:0] (入力)
送信クロック	RX_CLKx (入力)	TX_CLK (出力)
コリジョン検出	COLx (入力)	COL (出力)
キャリア検出	CRSx (入力)	CRS (出力)
受信データ有効	TX_ENx (入力)	RX_DV (出力)
受信エラー	TX_ERx (入力)	RX_ER (出力)

表 4-27: 外部 PHY への MII (MAC モード) 接続 (続き)

MII インターフェイス信号の説明	KSZ8567R の MAC モードの信号	外部 PHY デバイスの信号
受信データビット [3:0]	TXD <sub>x</sub> [3:0] (入力)	RXD[3:0] (出力)
受信クロック	TX_CLK <sub>x</sub> (入力)	RX_CLK (出力)

#### 4.13.2 RMII (Reduced Media Independent Interface)

RMII (Reduced Media Independent Interface) は少ピン数のインターフェイスを規定しています。このインターフェイスは、ポートに接続した MAC と通信できる MII に基づいています。MII と同様 RMII は、物理層と MAC 層デバイスまたは 2 つの MAC 層デバイス間の共通インターフェイスを提供します。RMII の主な特長は以下の通りです。

- 10 Mbps と 100 Mbps のどちらのネットワーク データレートもサポートしています。
- 送信と受信の両方のデータ向けに、内部的または外部的に提供される 1 つの 50 MHz 参照クロックを使います。
- 2 ビット幅の独立した送信データパスと受信データパスを使います。
- 2 つの異なるグループ (送信用と受信用) の信号で構成されています。

ユーザは、適切なストラップ設定を設定する事で 2 つの RMII クロックモードのうちの 1 つを選択します。クロックモードは、ポート 6 とポート 7 に対して個別に選択します。

RMII 通常モードの間、ポートは、外部 50 MHz 信号を外部信号源から TX\_CLK<sub>x</sub>/REFCLK<sub>x</sub>に入力する必要があります。このモードは、リセット中、適切なピン (RXD6\_1(ポート 6)、RXD7\_1(ポート 7)) を High にストラップする事で選択します。

RMII クロックモードの間、ポートは、50 MHz クロックを RX\_CLK<sub>x</sub>/REFCLK<sub>Ox</sub>に出力します。このクロックは XI クロック入力に接続した 25 MHz の水晶振動子またはオシレータから得られます。TX\_CLK<sub>x</sub>/REFCLK<sub>x</sub> 入力はこのモードでは使いません。このモードは、リセット中、適切なピン (RXD6\_1(ポート 6)、RXD7\_1(ポート 7)) を Low にストラップする事で選択します。

コンフィグレーションストラップの詳細は、[セクション 3.2.1、「コンフィグレーションストラップ」](#) (p. 16) を参照してください。

表 4-28 に、RMII インターフェイスが使う信号を示します。信号の詳細説明は RMII 仕様を参照してください。

表 4-28: RMII 信号の説明

RMII 信号名 (仕様による)	RMII 信号 (KSZ8567R の場合)	ピンの方向 (PHY、KSZ8567R に対して)	ピンの方向 (MAC に対して)	RMII 信号の説明
REF_CLK	REFCLKI6 REFCLKI7	入力	入力または出力	同期 50 MHz 参照クロック (ポートが RMII 通常モードの場合)
該当なし	REFCLKO6 REFCLKO7	出力	入力	同期 50 MHz 参照クロック (ポートが RMII クロックモードの場合)
TX_EN	TX_EN6 TX_EN7	入力	出力	送信イネーブル
TXD[1:0]	TXD6_[1:0] TXD7_[1:0]	入力	出力	送信データビット [1:0]
CRS_DV	RX_DV6 RX_DV7	出力	入力	キャリア検出 / 受信データ有効
RX_ER	RX_ER6 RX_ER7	出力	入力または 不要	受信エラー
RXD[1:0]	RXD6_[1:0] RXD7_[1:0]	出力	入力	受信データビット [1:0]

RMII モードの 1 つのデバイスポートは外部 MAC デバイス (ホストプロセッサ等) または外部 PHY に接続できます。しかし、MII とは異なり、RMII には個別の PHY および MAC 動作モードはありません。しかし、ピンは適切に接続する必要があります。

# KSZ8567R

表 4-29: 外部 MAC への RMII 接続

RMII インターフェイス信号の説明	KSZ8567R の信号	外部 MAC デバイスの信号
送信イネーブル	TX_ENx (入力)	TX_EN (出力)
送信データビット [1:0]	TXDx_[1:0] (入力)	TXD[1:0] (出力)
参照クロック	REFCLKIx (入力) または REFCLKOx (出力)	REF_CLK (入力または出力)
キャリア検出データ有効	RX_DVx (出力)	CRS_DV (入力)
受信エラー	RX_ERx (出力)	RX_ER (入力)
受信データビット [1:0]	RXDx_[1:0] (出力)	RXD[1:0] (入力)

表 4-30: 外部 PHY への RMII 接続

RMII インターフェイス信号の説明	KSZ8567R の信号	外部 PHY デバイスの信号
送信イネーブル	RX_DVx (出力)	TX_EN (入力)
送信データビット [1:0]	RXDx_[1:0] (出力)	TXD[1:0] (入力)
参照クロック	REFCLKIx (入力) または REFCLKOx (出力)	REF_CLK (入力または出力)
キャリア検出データ有効	TX_ENx (入力)	CRS_DV (入力)
受信エラー	未接続	RX_ER (出力)
受信データビット [1:0]	TXDx_[1:0] (入力)	RXD[1:0] (出力)

## 4.13.3 RGMII (Reduced Gigabit Media Independent Interface)

RGMII は、RGMII PHY と MAC の間の共通インターフェイスを提供します。RGMII の主な特長は以下の通りです。

- ピン数を GMII の 24 ピンから 12 ピンへ削減します。
- 全ての速度 (10 Mbps、100 Mbps、1000 Mbps) を全二重と半二重の両方でサポートします。
- データの送信と受信は独立しています (それぞれ異なる信号グループに属します)。
- 送信データと受信データはそれぞれ 4 ビット幅 (1 ニブル) です。

RGMII 動作では、RGMII ピンは以下のように機能します。

- MAC は送信参照クロック TX\_CLKx (1000 Mbps: 125 MHz、100 Mbps: 25 MHz、10 Mbps: 2.5 MHz) を供給します。
- PHY は受信参照クロック RX\_CLKx (1000 Mbps: 125 MHz、100 Mbps: 25 MHz、10 Mbps: 2.5 MHz) を復元して供給します。
- 1000BASE-T の場合、送信データ (TXDx\_[3:0]) は TX\_CLKx の両方のエッジで出力され、受信データ (RXDx\_[3:0]) は復元された 125 MHz クロック (RX\_CLKx) の両方のエッジに同期して出力されます。
- 10BASE-T/100BASE-TX の場合、MAC は PHY と MAC が同速で動作するまで TX\_CTLx を Low に保持します。速度の遷移中は、MAC に対するクロックグリッチを防ぐため、受信クロックは正または負のパルスで伸張されます。
- TX\_ERx および RX\_ERx は、それぞれ TX\_ENx および RX\_DVx と組み合わせられて TX\_CTLx および RX\_CTLx を形成します。これら 2 つの RGMII 制御信号は、クロックの立ち下がりエッジで有効です。

適切なコンフィグレーションストラップピンが RGMII モード機能の選択肢のいずれかに設定されている場合、起動またはリセット後に本デバイスは RGMII モードに設定されます。利用可能な選択肢は [セクション 3.2.1、「コンフィグレーションストラップ」](#) (p. 16) を参照してください。接続した RGMII デバイスの速度に自分の速度を自動的に適合させる機構を RGMII インターフェイスが持っていない事に注意する必要があります。コンフィグレーションストラップ設定により、起動時に各 RGMII インターフェイスの速度が 1000 Mbps または 100 Mbps に設定されます。制御レジスタはコンフィグレーションストラップ設定をポートごとにオーバーライドし、RGMII の速度を 1000 Mbps、100 Mbps、10 Mbps のいずれかに設定できます。PHY を RGMII ポートに接続している場合、RGMII の速度との不一致を防ぐため、PHY リンク速度を確実に固定する必要があります。

本デバイスは、**XMII ポート制御 1 レジスタ**の RGMII 内部遅延制御ビットによって、TX\_CLKx または RX\_CLKx に最小 1.5 ns の内部遅延を追加する事もできます。これにより、プリント基板上でクロック信号にトレース遅延を追加する必要性を低減または解消できます。RGMII\_ID\_ig は TX\_CLKx 上の遅延を有効にします (既定値は OFF です)。RGMII\_ID\_eg は RX\_CLKx 上の遅延を有効にします (既定値は ON です)。ユーザは、接続された RGMII デバイスによって追加された内部のクロック遅延についても留意する必要があります。

**表 4-31: RGMII 信号の説明**

RGMII 信号名 (仕様による)	RGMII 信号 (KSZ8567R の場合)	ピンの方向 (PHY、 KSZ8567R に対して)	ピンの方向 (MAC に対して)	RGMII 信号の説明
TXC	TX_CLK6 TX_CLK7	入力	出力	送信参照クロック (1000 Mbps: 125 MHz、100 Mbps: 25 MHz、10 Mbps: 2.5 MHz)
TX_CTL	TX_CTL6 TX_CTL7	入力	出力	送信制御
TXD[3:0]	TXD6_[3:0] TXD7_[3:0]	入力	出力	送信データ [3:0]
RXC	RX_CLK6 RX_CLK7	出力	入力	受信参照クロック (1000 Mbps: 125 MHz、100 Mbps: 25 MHz、10 Mbps: 2.5 MHz)
RX_CTL	RX_CTL6 RX_CTL7	出力	入力	受信制御
RXD[3:0]	RXD6_[3:0] RXD7_[3:0]	出力	入力	受信データ [3:0]

# KSZ8567R

## 5.0 デバイスレジスタ

KSZ8567R はデバイス管理のためのレジスタを豊富に備えています。これらのレジスタは、SPI/I<sup>2</sup>C インターフェイスまたはインバンド管理によってアクセスします。別の方法として、MIIM インターフェイスを使って PHY レジスタのみにアクセスする事もできます。MIIM インターフェイスはスイッチレジスタにアクセスできません。

デバイスレジスタのアクセスには 16 ビットアドレスを使います。このアドレスは 3 つの階層的な空間に分かれています (図 5-1 参照)。これらの 3 つの空間を使ってポート / チャンネル (4 ビット)、ポートの機能 (ページ) (4 ビット)、機能のレジスタ (8 ビット) を指定します。個々のポートには 1 ~ 7 の番号が付いています。ポート空間では、値 0 はグローバル レジスタに使います。アドレスのビット 15 は常に 0 です。

図 5-1: レジスタアドレス割り当て

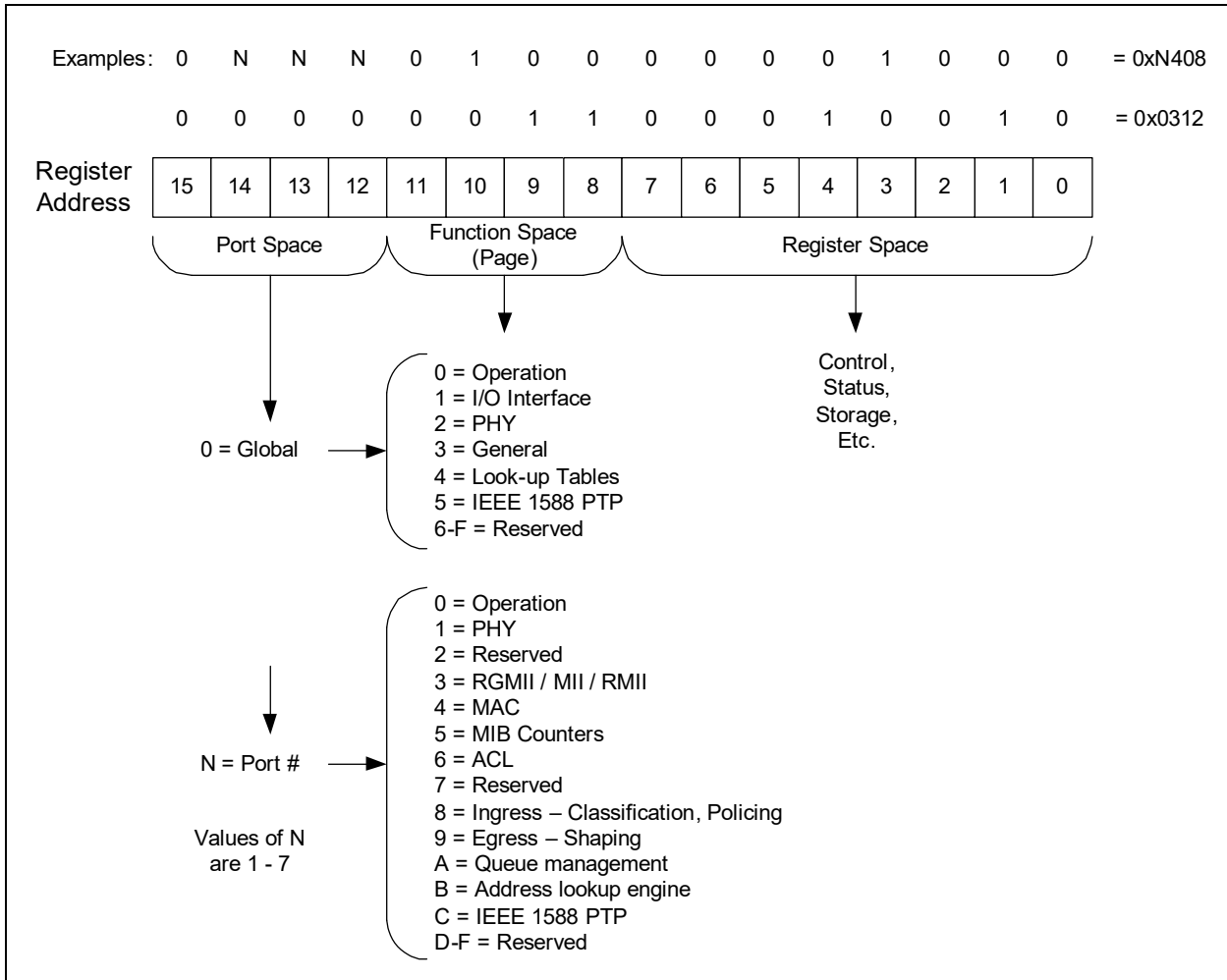



レジスタアドレス指定はバイト単位で行うため、管理インターフェイス (SPI、I<sup>2</sup>C、インバンド) はバイト単位でデータを転送します。レジスタを 16 ビットまたは 32 ビットで示す場合、それは単に分かりやすくするためです。データは常に個々のバイトとして任意の順序で読み書きされます。

マルチバイト レジスタの場合、このデータは最上位バイト (MSB) が最も小さいアドレス、最下位バイト (LSB) が最も大きいアドレスになるように、ビッグ エンディアン フォーマットでアドレス指定されます (図 5-2 参照)。

図 5-2: バイトの順序



表 5-1 と表 5-2 に、それぞれグローバル レジスタとポートレジスタのアドレスマップを示します。表 1-3、「レジスタの分類」(p. 7) に、レジスタビットの種別の一覧を示します。

本章のその他の部分の構成は以下の通りです。

- [グローバル レジスタ](#)
- [ポートレジスタ](#)
- [各種のテーブルと MIB カウンタ \(アクセス\)](#)
- [MMD \(MDIO Manageable Device\) レジスタ \(間接\)](#)

表 5-1: グローバル レジスタのアドレスマップ

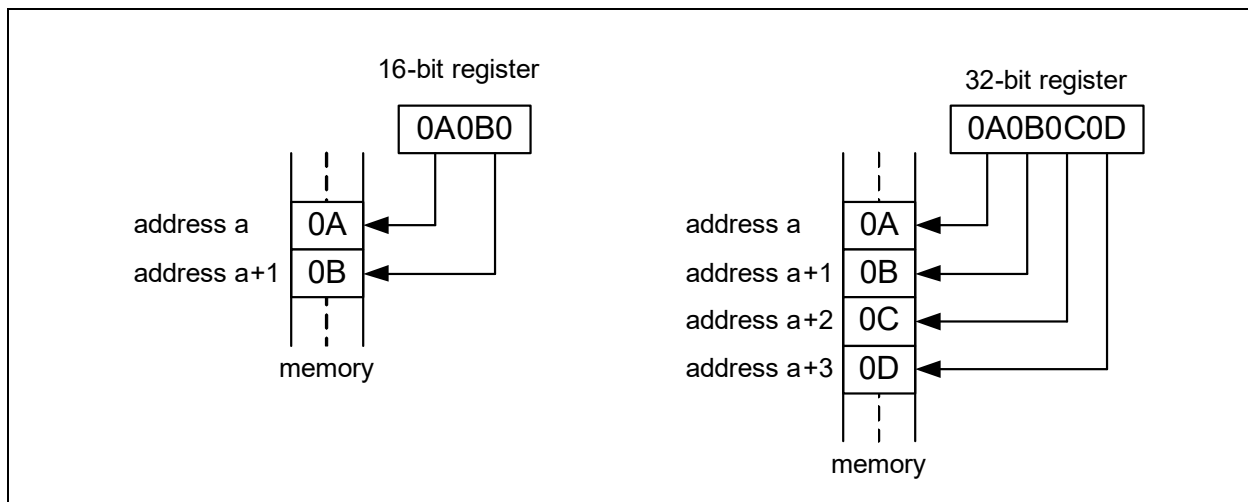
アドレス	機能グループ
0x0000 ~ 0x00FF	<a href="#">グローバル動作制御レジスタ (0x0000 ~ 0x00FF)</a>
0x0100 ~ 0x01FF	<a href="#">グローバル I/O 制御レジスタ (0x0100 ~ 0x01FF)</a>
0x0200 ~ 0x02FF	<a href="#">グローバル PHY 制御およびステータス レジスタ (0x0200 ~ 0x02FF)</a>
0x0300 ~ 0x03FF	<a href="#">グローバル スイッチ制御レジスタ (0x0300 ~ 0x03FF)</a>
0x0400 ~ 0x04FF	<a href="#">グローバル スイッチ ルックアップ エンジン (LUE) 制御レジスタ (0x0400 ~ 0x04FF)</a>
0x0500 ~ 0x05FF	<a href="#">グローバル スイッチ PTP 制御レジスタ (0x0500 ~ 0x05FF)</a>
0x0600 ~ 0x0FFF	予約済み

# KSZ8567R

表 5-2: ポート N (1 ~ 7) レジスタ アドレスマップ

アドレス	機能グループ
0xN000 ~ 0xN0FF	ポート N: ポート動作制御レジスタ (0xN000 ~ 0xN0FF)
0xN100 ~ 0xN1FF	ポート N: ポート Ethernet PHY レジスタ (0xN100 ~ 0xN1FF)
0xN200 ~ 0xN2FF	予約済み
0xN300 ~ 0xN3FF	ポート N: ポート RGMII/MII/RMII 制御レジスタ (0xN300 ~ 0xN3FF)
0xN400 ~ 0xN4FF	ポート N: ポートスイッチ MAC 制御レジスタ (0xN400 ~ 0xN4FF)
0xN500 ~ 0xN5FF	ポート N: ポートスイッチ MIB カウンタレジスタ (0xN500 ~ 0xN5FF)
0xN600 ~ 0xN6FF	ポート N: ポートスイッチ ACL 制御レジスタ (0xN600 ~ 0xN6FF)
0xN700 ~ 0xN7FF	予約済み
0xN800 ~ 0xN8FF	ポート N: ポートスイッチ Ingress 制御レジスタ (0xN800 ~ 0xN8FF)
0xN900 ~ 0xN9FF	ポート N: ポートスイッチ Egress 制御レジスタ (0xN900 ~ 0xN9FF)
0xNA00 ~ 0xNAFF	ポート N: ポートスイッチ キュー管理制御レジスタ (0xNA00 ~ 0xNAFF)
0xNB00 ~ 0xNBFF	ポート N: ポートスイッチ アドレス ルックアップ制御レジスタ (0xNB00 ~ 0xNBFF)
0xNC00 ~ 0xNCFF	ポート N: ポートスイッチ PTP 制御レジスタ (0xNC00 ~ 0xNCFF)
0xND00 ~ 0xNFFF	予約済み

**Note:** 予約済みのアドレス空間にはいかなる場合も書き込んではいけません。望ましくない動作と予期せぬ結果をもたらす恐れがあります。同一レジスタ内に書き込み可能ビットと予約済みビットを格納するレジスタに書き込む必要がある場合、最初に予約済みビット (RO または R/W) を読み出し、読み出した値と設定可能ビットを OR 演算し、「OR」値を元のレジスタに書き戻します。

## 5.1 グローバルレジスタ

本セクションでは本デバイスのグローバルレジスタを説明します。本デバイスの全レジスタマップの概要は[セクション 5.0、「デバイスレジスタ」](#)を参照してください。本デバイスのポートレジスタの詳細は[セクション 5.2、「ポートレジスタ」](#)を参照してください。

### 5.1.1 グローバル動作制御レジスタ (0x0000 ~ 0x00FF)

#### 5.1.1.1 グローバルチップID 0 レジスタ

アドレス: 0x0000      サイズ: 8 ビット

ビット	説明	タイプ	既定値
7:0	固定値	RO	0x00

#### 5.1.1.2 グローバルチップID 1 レジスタ

アドレス: 0x0001      サイズ: 8 ビット

ビット	説明	タイプ	既定値
7:0	チップID (MSB)	RO	0x85

#### 5.1.1.3 グローバルチップID 2 レジスタ

アドレス: 0x0002      サイズ: 8 ビット

ビット	説明	タイプ	既定値
7:0	チップID (LSB)	RO	0x67

#### 5.1.1.4 グローバルチップID 3 レジスタ

アドレス: 0x0003      サイズ: 8 ビット

ビット	説明	タイプ	既定値
7:4	リビジョンID	RO	-
3:1	予約済み	RO	-
0	グローバルソフトウェアリセット その他のリセット制御ビットについては <a href="#">スイッチ動作レジスタ</a> を参照してください。 0 = 通常動作 1 = データパスとステートマシンをリセットする。レジスタ値はリセットしない	R/W SC	0b

# KSZ8567R

## 5.1.1.5 PME ピン制御レジスタ

アドレス: 0x0006 サイズ: 8 ビット

ビット	説明	タイプ	既定値
7:2	予約済み	RO	-
1	<b>PME ピン出力カインェブル</b> 0 = この機能を無効にする 1 = この機能を有効にする	R/W	0b
0	<b>PME ピン出力極性</b> 0 = PME をアクティブ Low にする 1 = PME をアクティブ High にする	R/W	0b

## 5.1.1.6 グローバル割り込みステータス レジスタ

アドレス: 0x0010 ~ 0x0013 サイズ: 32 ビット

このレジスタは、LUE と GPIO トリガおよびタイムスタンプ機能のための最上位の割り込みステータスを示します。これらの割り込みは[グローバル割り込みマスクレジスタ](#)で有効にします。ポート特有の割り込みについては[ポート割り込みステータス レジスタ](#)を参照してください。

ビット	説明	タイプ	既定値
31	<b>ルックアップ エンジン (LUE) 割り込みステータス</b> LUE 割り込みステータスビットの詳細は <a href="#">アドレス ルックアップ テーブル割り込みレジスタ</a> を参照してください。 0 = 割り込みは発生していない 1 = 割り込み要求が発生した	RO	0b
30	<b>GPIO ピン出力トリガおよびタイムスタンプユニット割り込みステータス</b> この割り込みステータスが、トリガ出力ユニット割り込みとタイムスタンプユニット割り込みのどちらのものであるかを判断するには <a href="#">GPIO ステータス モニタ 1 レジスタ</a> を参照してください。 PTP Egress フレームのポートベースのタイムスタンプ機能の割り込みステータスについては <a href="#">ポート割り込みステータス レジスタ</a> と <a href="#">ポート PTP タイムスタンプ割り込みステータス レジスタ</a> を参照してください。 0 = 割り込みは発生していない 1 = 割り込み要求が発生した	RO	0b
29:0	予約済み	RO	-

## 5.1.1.7 グローバル割り込みマスクレジスタ

アドレス: 0x0014 ~ 0x0017 サイズ: 32 ビット

このレジスタは[グローバル割り込みステータス レジスタ](#)の割り込みを有効にします。

ビット	説明	タイプ	既定値
31	<b>ルックアップ エンジン (LUE) 割り込みマスク</b> 0 = 割り込みを有効にする 1 = 割り込みを無効にする	R/W	0b
30	<b>GPIO ピン出力トリガおよびタイムスタンプユニット割り込みマスク</b> 0 = 割り込みを有効にする 1 = 割り込みを無効にする	R/W	0b
29:0	<b>予約済み</b>	RO	-

# KSZ8567R

## 5.1.1.8 グローバルポート割り込みステータス レジスタ

アドレス： 0x0018 ~ 0x001B サイズ： 32 ビット

このレジスタは、個々のポートのための最上位の割り込みステータスを示します。これらの割り込みは[グローバルポート割り込みマスクレジスタ](#)で有効にします。ポート割り込みステータスの詳細は[ポート割り込みステータス レジスタ](#)を参照してください。

ビット	説明	タイプ	既定値
31:7	予約済み	RO	-
6	ポート 7 割り込みステータス 0 = 割り込みは発生していない 1 = 割り込み要求が発生した	RO	0b
5	ポート 6 割り込みステータス 0 = 割り込みは発生していない 1 = 割り込み要求が発生した	RO	0b
4	ポート 5 割り込みステータス 0 = 割り込みは発生していない 1 = 割り込み要求が発生した	RO	0b
3	ポート 4 割り込みステータス 0 = 割り込みは発生していない 1 = 割り込み要求が発生した	RO	0b
2	ポート 3 割り込みステータス 0 = 割り込みは発生していない 1 = 割り込み要求が発生した	RO	0b
1	ポート 2 割り込みステータス 0 = 割り込みは発生していない 1 = 割り込み要求が発生した	RO	0b
0	ポート 1 割り込みステータス 0 = 割り込みは発生していない 1 = 割り込み要求が発生した	RO	0b

## 5.1.1.9 グローバルポート割り込みマスクレジスタ

アドレス： 0x001C ~ 0x001F サイズ： 32 ビット

このレジスタは[グローバルポート割り込みステータス レジスタ](#)の割り込みを有効にします。

ビット	説明	タイプ	既定値
31:7	予約済み	RO	-
6	ポート 7 割り込みマスク 0 = 割り込みを有効にする 1 = 割り込みを無効にする	R/W	0b
5	ポート 6 割り込みマスク 0 = 割り込みを有効にする 1 = 割り込みを無効にする	R/W	0b
4	ポート 5 割り込みマスク 0 = 割り込みを有効にする 1 = 割り込みを無効にする	R/W	0b
3	ポート 4 割り込みマスク 0 = 割り込みを有効にする 1 = 割り込みを無効にする	R/W	0b
2	ポート 3 割り込みマスク 0 = 割り込みを有効にする 1 = 割り込みを無効にする	R/W	0b
1	ポート 2 割り込みマスク 0 = 割り込みを有効にする 1 = 割り込みを無効にする	R/W	0b
0	ポート 1 割り込みマスク 0 = 割り込みを有効にする 1 = 割り込みを無効にする	R/W	0b

# KSZ8567R

## 5.1.2 グローバル I/O 制御レジスタ (0x0100 ~ 0x01FF)

### 5.1.2.1 シリアル I/O 制御レジスタ

アドレス: 0x0100      サイズ: 8 ビット

ビット	説明	タイプ	既定値
7:3	<b>予約済み</b>	R/W	0100_0b
2	<b>MIIM プリアンブル抑制</b> この機能は、MIIM (MDIO/MDC) インターフェイスにのみ影響を与えます。 SPI または I <sup>2</sup> C を使う場合、このビットは無効です。 0 = 通常動作。本スイッチは常に MIIM プリアンブルを要求する 1 = 本スイッチはプリアンブルがなくても MIIM コマンドにตอบสนองする	R/W	0b
1	<b>SPI データ出力エッジ自動選択</b> 有効な場合、この機能はクロック同期して SPI データを SDO に出力するのに使う SCL のエッジを自動的に決定します。SCL ≥ 約 25 MHz の場合、SCL の立ち上がりエッジで SDO データをクロック同期します。SCL < 約 25 MHz の場合、SCL の立ち下がりエッジで SDO データをクロック同期します。 0 = 自動機能は無効にする。SDO に使う SCL クロックのエッジをビット 0 で決定する 1 = 自動機能を有効にする。ビット 0 は無視される	R/W	1b
0	<b>SPI データ出力エッジ選択</b> ビット 1 が 0 の場合、このビットは SPI データ出力に使うクロックエッジを決定します。ビット 1 が 1 にセットされている場合、このビットは無視されます。 0 = SCL の立ち下がりエッジで SDO データをクロック同期する 1 = SCL の立ち上がりエッジで SDO データをクロック同期する	R/W	0b

### 5.1.2.2 出カクロック制御レジスタ

アドレス: 0x0103      サイズ: 8 ビット

ビット	説明	タイプ	既定値
7	<b>復元クロックレディ (REC_CLK_RDY)</b> 0 = 選択された復元クロックの準備は未完了である 1 = 選択された復元クロックの準備は完了している	RO	-
6:5	<b>予約済み</b>	RO	00b
4:2	<b>SYNCLKO 信号源</b> 000 = XI ピンの水晶振動子 / クロック入力から 001 = ポート 1 の復元クロックから 010 = ポート 2 の復元クロックから 011 = ポート 3 の復元クロックから 100 = ポート 4 の復元クロックから 101 = ポート 5 の復元クロックから 110 ~ 111 = 予約済み	R/W	000b



ビット	説明	タイプ	既定値
1	<b>SYNCLKO 出力ピンイネーブル</b> 0 = この機能を無効にする 1 = この機能を有効にする	R/W	1b
0	<b>SYNCLKO 周波数</b> 0 = 25 MHz 1 = 125 MHz	R/W	0b

### 5.1.2.3 インバンド管理アクセス (IBA) 制御レジスタ

アドレス: 0x0104 ~ 0x0107 サイズ: 32 ビット

このレジスタは、インバンド管理アクセス (IBA) 機能を制御します。

ビット	説明	タイプ	既定値
31	<b>IBA イネーブル</b> 初期値は RX_DV7/CRS_DV7/RX_CTL7 ピンからストラップ設定で設定されます。 0 = この機能を無効にする 1 = この機能を有効にする	R/W	Note 5-1
30	<b>IBA 宛先 MAC アドレス一致イネーブル</b> スイッチ MAC アドレス 0 レジスタ ~ スイッチ MAC アドレス 5 レジスタの本スイッチの MAC アドレスに対する受信 IBA フレームの宛先 MAC アドレスの一致チェックを有効にするにはこのビットをセットします。一致しないフレームは破棄されます。 このビットをセットしない場合、MAC アドレスはチェックされません。	R/W	0b
29	<b>IBA リセット</b> IBA ステートマシンを初期化するにはこのビットをセットします。このビットは自動的にクリアされます。	R/W SC	0b
28:24	<b>予約済み</b>	RO	0x00
23:22	<b>IBA 応答用優先度キュー</b> IBA 応答フレームのための送信優先度キューを指定します。通常この値は変更しません。	R/W	01b
21:19	<b>予約済み</b>	RO	00_0b
18:16	<b>IBA 通信用ポート</b> 000 = ポート 1 001 = ポート 2 010 = ポート 3 011 = ポート 4 100 = ポート 5 101 = ポート 6 110 = ポート 7 111 = 予約済み	R/W	110
15:0	<b>IBA フレームヘッダ用 TPID (EtherType) 値</b>	R/W	0x40FE

**Note 5-1** このフィールドの既定値は、対応するコンフィグレーション ストラップ値で決まります。詳細は[セクション 3.2.1、「コンフィグレーション ストラップ」](#) (p. 16) を参照してください。

# KSZ8567R

## 5.1.2.4 I/O ドライブ ストレングス レジスタ

アドレス: 0x010D サイズ: 8 ビット

ビット	説明	タイプ	既定値
7	予約済み	R/W	0b
6:4	高速ドライブ ストレングス (24 mA) RGMII/MII/RMII (TX_CLK/REFCLKI、COL、CRS を除く) と SYNCLKO のドライブ ストレングスを制御します。	R/W	110b
3	予約済み	R/W	0b
2:0	低速ドライブ ストレングス (8 mA) TX_CLK/REFCLKI、COL、CRS、LED、PME_N、INTRP_N、SDO、SDI/SDA/MDIO のドライブ ストレングスを制御します。	R/W	10b

## 5.1.2.5 インバンド管理アクセス (IBA) 動作ステータス 1 レジスタ

アドレス: 0x0110 ~ 0x0113 サイズ: 32 ビット

ビット	説明	タイプ	既定値
31	有効な IBA パケット検出 1 = 有効な IBA パケットを受信した	RO	0b
30	IBA 応答パケット送信完了 1 = IBA 応答パケットを送信した このビットは、一致した IBA タグフィールドを持つパケットを受信するとクリアされます。	RO	0b
29	IBA 実行完了 1 = 1 つの IBA パケット内の全てのコマンドが完全に実行された このビットは、一致した IBA タグフィールドを持つパケットを受信するとクリアされます。	RO	0b
28:15	予約済み	RO	0x0000
14	IBA MAC アドレス不一致エラー このビットは IBA_ENABLE( <a href="#">インバンド管理アクセス (IBA) 制御レジスタ</a> のビット 30) がセットされている時のみアクティブです。 1 = 不一致の MAC アドレスを持つ (本スイッチの MAC アドレスと等しくない) IBA パケットを受信した このビットは、一致した IBA タグフィールドを持つパケットを受信するとクリアされます。	RO	0b
13	IBA アクセス フォーマット エラー 1 = 不正なアクセス フォーマットを持つ (0x9800 と等しくない) IBA パケットを受信した このビットは、一致した IBA タグフィールドを持つパケットを受信するとクリアされます。	RO	0b
12	IBA アクセスコード エラー 1 = 未認識のアクセスコードを持つ IBA パケットを受信した (有効なアクセスコードは 0x0001 と 0x0002 です。) このビットは、一致した IBA タグフィールドを持つパケットを受信するとクリアされます。	RO	0b

ビット	説明	タイプ	既定値
11	<b>IBA アクセスコマンド エラー</b> 1 = 未認識のコマンドコードを持つ IBA パケットを受信した このビットは、一致した IBA タグフィールドを持つパケットを受信するとクリアされます。	RO	0b
10	<b>IBA オーバーサイズ パケットエラー</b> 1 = 規定を上回るサイズの IBA パケットを受信した (IBA パケットの最大サイズは 320 バイト (FCS の前の 8 バイトのゼロと 4 バイトの FCS を含む) です。応答パケットは送信されません。) このビットは、一致した IBA タグフィールドを持つパケットを受信するとクリアされます。	RO	0b
9:7	<b>予約済み</b>	RO	000b
6:0	<b>IBA アクセスコード エラー位置</b> IBA アクセスコマンド エラー (ビット 11) がセットされている場合、これらのビットは、IBA パケット内の不正なコマンドコードのアドレス位置を示します。	RO	0x000

## 5.1.2.6 LED オーバーライド レジスタ

アドレス: 0x0120 ~ 0x0123 サイズ: 32 ビット

ビット	説明	タイプ	既定値
31:10	<b>予約済み</b>	RO	0x00000
9:0	<b>LED オーバーライド</b> これらのビットは、LED <sub>x_0</sub> ピンと LED <sub>x_1</sub> ピンがそれぞれ LED と汎用出力 (GPO) のどちらとして機能するかを選択します。このフィールドの LSB は LED1_0 を表し、以下 LED1_1、LED2_0 等、順に続きます。GPO として設定した場合、GPO 出力は <a href="#">LED 出力レジスタ</a> で制御されます。 0 = LED <sub>x_y</sub> ピンは LED として機能する 1 = LED <sub>x_y</sub> ピンは GPO として機能する		0000000000b

## 5.1.2.7 LED 出力レジスタ

アドレス: 0x0124 ~ 0x0127 サイズ: 32 ビット

ビット	説明	タイプ	既定値
31:10	<b>予約済み</b>	RO	0x00000
9:0	<b>GPO 出力制御</b> <a href="#">LED オーバーライド レジスタ</a> で GPO として設定した場合、GPO 出力はこのフィールドで制御されます。このフィールドの LSB は LED1_0 を表し、以下 LED1_1、LED2_0 等、順に続きます。 0 = LED <sub>x_y</sub> ピンは Low を出力する 1 = LED <sub>x_y</sub> ピンは High を出力する	R/W	0000000000b

# KSZ8567R

## 5.1.2.8 LED2\_0/LED2\_1 信号源レジスタ

アドレス: 0x0128 ~ 0x012B サイズ: 32 ビット

ビット	説明	タイプ	既定値
31:4	予約済み	RO	0x0000000
3	<b>LED2_1 信号源</b> 0 = LED2_1 は LED/GPO(LED オーバーライド レジスタで設定) として出力する 1 = LED2_1 は PTP トリガ出力 1 を出力する	R/W	0b
2	<b>LED2_0 信号源</b> 0 = LED2_0 は LED/GPO(LED オーバーライド レジスタで設定) として出力する 1 = LED2_0 は PTP トリガ出力 0 を出力する	R/W	0b
1:0	予約済み	RO	00b

## 5.1.3 グローバル PHY 制御およびステータス レジスタ (0x0200 ~ 0x02FF)

### 5.1.3.1 パワーダウン制御 0 レジスタ

アドレス: 0x0201 サイズ: 8 ビット

ビット	説明	タイプ	既定値
7:6	予約済み	RO	00b
5	<b>PLL パワーダウン</b> 0 = 通常動作 1 = PLL を無効にするこれは、以下のように EDPD モードと組み合わせて使えます。	R/W	0b
4:3	<b>電源管理モード</b> 00 = 通常動作 01 = エナジー ディテクトパワーダウン (EDPD) モード 10 = ソフト パワーダウン モード 11 = 無効	R/W	00b
2:0	予約済み	RO	000b

### 5.1.3.2 LED コンフィグレーションストラップレジスタ

アドレス: 0x0210 ~ 0x0213 サイズ: 32 ビット

ビット	説明	タイプ	既定値
31:10	予約済み	RO	0x0000000
9:0	<b>LED ピンのコンフィグレーションストラップ値</b> [LED4_1, LED4_0, LED3_1, LED3_0, LED2_1, LED2_0, LED1_1, LED1_0]	RO	Note 5-1

**Note 5-1** このフィールドの既定値は、対応するコンフィグレーションストラップ値で決まります。詳細は[セクション 3.2.1、「コンフィグレーションストラップ」](#) (p. 16) を参照してください。

## 5.1.4 グローバル スイッチ制御レジスタ (0x0300 ~ 0x03FF)

### 5.1.4.1 スイッチ動作レジスタ

アドレス: 0x0300      サイズ: 8 ビット

ビット	説明	タイプ	既定値
7	<b>二重タギング イネーブル</b> 1 = 二重タギングを有効にする 0 = 二重タギングを無効にする	R/W	0b
6:2	<b>予約済み</b>	RO	0x00
1	<b>ハードウェアのソフトリセット</b> 1にセットすると、コンフィグレーションストラップ設定を除く全てのレジスタ設定は既定値にリセットされます。	R/W SC	0b
0	<b>スイッチ起動</b> 1= スイッチ機能を有効にする 0= スイッチ機能を無効にする (このビットをセットするまでトラフィックは転送されません。)	R/W	<a href="#">Note 5-1</a>

**Note 5-1** このフィールドの既定値は、LED5\_1のコンフィグレーションストラップ値で決まります。詳細は[セクション 3.2.1、「コンフィグレーションストラップ」](#) (p. 16) を参照してください。

### 5.1.4.2 スイッチ MAC アドレス 0 レジスタ

アドレス: 0x0302      サイズ: 8 ビット

ビット	説明	タイプ	既定値
7:0	<b>MAC アドレス (MAC ADDRESS) [47:40]</b> このレジスタは、スイッチ MAC アドレス 1 ~ 5 レジスタと共に、本スイッチの MAC アドレスを定義します。この MAC アドレスは、MAC PAUSE 制御フレームの送信元アドレスとして、また自己アドレス フィルタリングのために使います。	R/W	0x00

### 5.1.4.3 スイッチ MAC アドレス 1 レジスタ

アドレス: 0x0303      サイズ: 8 ビット

ビット	説明	タイプ	既定値
7:0	<b>MAC アドレス (MAC ADDRESS) [39:32]</b>	R/W	0x10

# KSZ8567R

---

---

## 5.1.4.4 スイッチ MAC アドレス 2 レジスタ

アドレス: 0x0304      サイズ: 8 ビット

ビット	説明	タイプ	既定値
7:0	MAC アドレス (MAC ADDRESS) [31:24]	R/W	0xA1

## 5.1.4.5 スイッチ MAC アドレス 3 レジスタ

アドレス: 0x0305      サイズ: 8 ビット

ビット	説明	タイプ	既定値
7:0	MAC アドレス (MAC ADDRESS) [23:16]	R/W	0xFF

## 5.1.4.6 スイッチ MAC アドレス 4 レジスタ

アドレス: 0x0306      サイズ: 8 ビット

ビット	説明	タイプ	既定値
7:0	MAC アドレス (MAC ADDRESS) [15:8]	R/W	0xFF

## 5.1.4.7 スイッチ MAC アドレス 5 レジスタ

アドレス: 0x0307      サイズ: 8 ビット

ビット	説明	タイプ	既定値
7:0	MAC アドレス (MAC ADDRESS) [7:0]	R/W	0xFF

## 5.1.4.8 スイッチ最大送信単位レジスタ

アドレス: 0x0308 ~ 0x0309 サイズ: 16 ビット

ビット	説明	タイプ	既定値
15:14	予約済み	R/W	00b
13:0	<b>最大フレーム長 (MTU)</b> 最大送信単位 (MTU) を指定します。MTU はフレーム ペイロードの最大サイズです。この最大値を上回るフレームは切り捨てられます。ジャンボフレームのサポートが必要な場合、この値は最大 9000 (= 0x2328) に設定できます。スイッチ MAC 制御 1 レジスタとポート MAC 制御 0 レジスタも参照してください。	R/W	0x07D0

## 5.1.4.9 スイッチ ISP TPID レジスタ

アドレス: 0x030A ~ 0x030B サイズ: 16 ビット

ビット	説明	タイプ	既定値
15:0	<b>ISP タグ TPID</b> タグなし受信フレームの既定値のタグ TPID (EtherType) または二重タギング機能のための ISP フレームタグ TPID です。	R/W	0x9100

## 5.1.4.10 AVB クレジットベース シェーパーストラテジ レジスタ

アドレス: 0x030E ~ 0x030F サイズ: 16 ビット

ビット	説明	タイプ	既定値
15:2	予約済み	RO	0x0000
1	<b>シェーピングクレジット計算</b> 1 = データと「IPG + プリアンブル」の両方のシェーピングクレジットを差し引く 0 = データのみのシェーピングクレジットを差し引く	R/W	1b
0	<b>ポリシングクレジット計算</b> 1 = データと「IPG + プリアンブル」の両方のポリシングクレジットを差し引く 0 = データのみのポリシングクレジットを差し引く	R/W	1b

# KSZ8567R

## 5.1.4.11 スイッチ ルックアップ エンジン制御 0 レジスタ

アドレス: 0x0310      サイズ: 8 ビット

ビット	説明	タイプ	既定値
7	<b>802.1Q VLAN イネーブル</b> VLAN 転送およびフィルタリングのマスタイネーブルです。VLAN モードを有効にする前に VLAN テーブルを設定する必要があります。 1 = VLAN モードを有効にする 0 = VLAN モードを無効にする	R/W	0b
6	<b>無効 VID のドロップ</b> 1 = 不正な VLAN ID を持つ全ての受信パケットをドロップする 0 = 不正な VLAN ID を持つ受信パケットをホストポートに転送する 未知 VID の転送機能 (未知 VLAN ID 制御レジスタ) は、有効にしている場合、このビットに対して優先される事に注意します。	R/W	1b
5:3	<b>エージング カウント (AGE COUNT)</b> このビットは、エージング期間値 (スイッチ ルックアップ エンジン制御 3 レジスタ) と組み合わせて、アドレス ルックアップ テーブルの動的エントリのエージング期間を決定します。動的テーブルエントリが更新されるたびに、この値が AGE COUNT フィールドに使われます。	R/W	10_0b
2	<b>予約済みマルチキャスト ルックアップ イネーブル</b> 1 = 予約済みマルチキャスト テーブルを有効にする 0 = 予約済みマルチキャスト テーブルを無効にする	R/W	0b
1:0	<b>ハッシュ方法 (HASH_OPTION)</b> エントリを動的ルックアップ テーブルに割り当てるためのハッシュ方法を定義します。 00, 11 = 宛先アドレスの下位 10 ビットを使ってエントリを直接割り当てる 01 = CRC ハッシュ関数を使う 10 = XOR ハッシュ関数を使う 詳細はセクション 4.4.2.1、「アドレス ルックアップ (ALU) テーブル」(p. 26) を参照してください。	R/W	01b



## 5.1.4.12 スイッチ ルックアップ エンジン制御 1 レジスタ

アドレス: 0x0311      サイズ: 8 ビット

ビット	説明	タイプ	既定値
7	<b>ユニキャスト学習ディセーブル</b> 1 = ユニキャスト アドレス学習を無効にする 0 = ユニキャスト アドレス学習を有効にする	R/W	0b
6	<b>自己アドレス フィルタリング - グローバル イネーブル</b> 受信パケットの送信元アドレスを <b>スイッチ MAC アドレス 0 レジスタ ~ スイッチ MAC アドレス 5 レジスタ</b> の MAC アドレスと比較し、一致している場合そのパケットをドロップします。 このビットをセットする事に加え、 <b>ポート制御 2 レジスタ</b> のポート イネーブルビットをセットする事でも、自己アドレス フィルタリングをポートごとに有効にできます。 1 = ポート イネーブルビット ( <b>ポート制御 2 レジスタ</b> ) をセットしたポートの自己アドレス フィルタリングをグローバルに有効にする 0 = どのポートでも自己アドレス指定パケットをフィルタリングしない	R/W	0b
5	<b>アドレス ルックアップ テーブルのフラッシュ</b> <b>スイッチ ルックアップ エンジン制御 2 レジスタ</b> のフラッシュ方法ビットは、フラッシュの実行対象 (動的エントリ、静的エントリ、両方) を決定します。 1 = アドレス ルックアップ テーブル全体のフラッシュをトリガする (静的アドレステーブルはフラッシュしません。) 0 = 通常動作	R/W SC	0b
4	<b>MSTP アドレスエントリ (アドレス ルックアップ テーブル) のフラッシュ</b> <b>スイッチ ルックアップ エンジン制御 2 レジスタ</b> のフラッシュ方法ビットは、フラッシュの実行対象 (動的エントリ、静的エントリ、両方) を決定します。 1 = 一致した MSTP エントリのフラッシュをトリガする 0 = 通常動作	R/W SC	0b
3	<b>マルチキャスト送信元アドレス フィルタリング</b> 1 = マルチキャスト送信元アドレスを持つパケットを転送する 0 = マルチキャスト送信元アドレスを持つパケットをドロップする	R/W	1b
2	<b>エージング イネーブル</b> 1 = アドレステーブルのエージングを有効にする 0 = アドレステーブルのエージングを無効にする	R/W	1b
1	<b>高速エージング</b> 1 = 高速エージングを有効にする 0 = 高速エージングを無効にする	R/W	0b
0	<b>リンクダウン フラッシュ</b> 1 = リンクダウンすると、リンクダウンしたポートの全てのエントリをフラッシュする 0 = リンクダウン フラッシュを無効にする	R/W	0b

# KSZ8567R

## 5.1.4.13 スイッチ ルックアップ エンジン制御 2 レジスタ

アドレス: 0x0312      サイズ: 8 ビット

ビット	説明	タイプ	既定値
7	<b>予約済み</b>	R/W	0b
6	<b>二重タギング マルチキャスト トラップ</b> 1 = 二重タギングモードが有効な場合、全ての予約済みマルチキャストパケットをホストポートのみに転送する 0 = 通常の転送	R/W	0b
5	<b>動的エントリの Egress VLAN フィルタリング</b> Egress VLAN フィルタリングは、VLAN テーブルの転送ポートマップを使って、アドレス検索で求めた転送ポートを制限します。VLAN が有効な場合、この動作モードを推奨します。既定値は、従来のスイッチとの下位互換性のためにのみ 0 となっています。 1 = この機能を有効にする。アドレステーブルの動的エントリの検索を成功させるため、アドレステーブルのポートマップと VLAN テーブルのポートマップの AND 演算で転送ポートを決定する 0 = この機能を無効にする。アドレステーブルの動的エントリの検索を成功させるため、アドレステーブルのみで転送ポートを決定する	R/W	0b
4	<b>静的エントリの Egress VLAN フィルタリング</b> Egress VLAN フィルタリングは、VLAN テーブルの転送ポートマップを使って、アドレス検索で求めた転送ポートを制限します。VLAN が有効な場合、この動作モードを推奨します。既定値は、従来のスイッチとの下位互換性のためにのみ 0 となっています。 1 = この機能を有効にする。アドレステーブルの静的エントリの検索を成功させるため、アドレステーブルのポートマップと VLAN テーブルのポートマップの AND 演算で転送ポートを決定する 0 = この機能を無効にする。アドレステーブルの静的エントリの検索を成功させるため、アドレステーブルのみで転送ポートを決定する	R/W	0b
3:2	<b>フラッシュ方法</b> スイッチ ルックアップ エンジン制御 1 レジスタのどちらかのフラッシュ動作で、アドレス ルックアップ テーブルのどのエントリをフラッシュするかを決定します。 00 = フラッシュしない、またはフラッシュは完了している 01 = 動的テーブルエントリのみをフラッシュする 10 = 静的テーブルエントリのみをフラッシュする 11 = 静的テーブルエントリと動的テーブルエントリの両方をフラッシュする	R/W	00b
1:0	<b>MAC アドレス優先度</b> 00 = パケットの MAC アドレス (MACA) 優先度を宛先アドレス (DA) 検索で決定する 01 = パケットの MACA 優先度を送信元アドレス (SA) 検索で決定する 10 = パケットの MACA 優先度を、DA 検索と SA 検索の優先度の高い方で決定する 11 = パケットの MACA 優先度を、DA 検索と SA 検索の優先度の低い方で決定する	R/W	00b

## 5.1.4.14 スイッチ ルックアップ エンジン制御 3 レジスタ

アドレス: 0x0313      サイズ: 8 ビット

ビット	説明	タイプ	既定値
7:0	<b>エージング期間</b> この値は、アドレス ルックアップ テーブルのエントリの AGE COUNT 値と乗算する事で、そのテーブルの動的エントリのエージング期間を決定します。単位は秒です。	R/W	0x4B

## 5.1.4.15 アドレス ルックアップ テーブル割り込みレジスタ

アドレス: 0x0314      サイズ: 8 ビット

このレジスタは、アドレス ルックアップ テーブルのための詳細な割り込みステータスを示します。これらの割り込みは [アドレス ルックアップ テーブルマスク レジスタ](#) で有効にします。 [グローバル割り込みステータス レジスタ](#) レジスタの LUE 割り込みステータスビットは、このレジスタのステータスビットの論理和です。

ビット	説明	タイプ	既定値
7:3	<b>予約済み</b>	RO	0x00
2	<b>学習失敗割り込みステータス</b> バケットの全てのエントリは静的であるために、アドレス ルックアップ テーブルのエントリが学習されなかった事を示します。	R/WC	0b
1	<b>フル直前割り込みステータス</b> 割り込みは、新規静的エントリを書き込んだ際、アドレス ルックアップ テーブルのバケットがフル直前 (2 つまたは 3 つの有効エントリ) の状態になった事を示します。	R/WC	0b
0	<b>書き込み失敗割り込みステータス</b> 割り込みは、アドレス ルックアップ テーブルのバケットがフルになり、書き込みに失敗した事を示します。	R/WC	0b

# KSZ8567R

## 5.1.4.16 アドレス ルックアップ テーブルマスク レジスタ

アドレス: 0x0315 サイズ: 8 ビット

このレジスタは**アドレス ルックアップ テーブル割り込みレジスタ**のアドレス ルックアップ テーブル割り込みをマスクします。

ビット	説明	タイプ	既定値
7:3	<b>予約済み</b>	RO	0x00
2	<b>学習失敗割り込みマスク</b> 1 = 割り込みを無効にする 0 = 割り込みを有効にする	R/W	1b
1	<b>フル直前割り込みマスク</b> 1 = 割り込みを無効にする 0 = 割り込みを有効にする	R/W	1b
0	<b>書き込み失敗割り込みマスク</b> 1 = 割り込みを無効にする 0 = 割り込みを有効にする	R/W	1b

## 5.1.4.17 アドレス ルックアップ テーブルエントリ インデックス 0 レジスタ

アドレス: 0x0316 ~ 0x0317 サイズ: 16 ビット

ビット	説明	タイプ	既定値
15:12	<b>予約済み</b>	RO	0x0
11:0/ 9:0	<b>フル直前エントリ インデックス [11:0]</b> アドレス ルックアップ テーブルに静的エントリを書き込む事に成功したが、テーブルのバケットがフル直前の (書き込む前に 2 つまたは 3 つの静的エントリしか残っていない) 状態である場合、そのエントリのアドレスがここに報告されます。 <b>書き込み失敗インデックス [9:0]</b> アドレス ルックアップ テーブルで静的エントリの書き込みに失敗した場合、そのバケットのアドレスがここに報告されます。	RO	0x000

## 5.1.4.18 アドレス ルックアップ テーブルエントリ インデックス 1 レジスタ

アドレス: 0x0318 ~ 0x0319 サイズ: 16 ビット

ビット	説明	タイプ	既定値
15:10	<b>予約済み</b>	RO	0000_00
9:0	<b>学習失敗インデックス</b> バケットが 4 つの静的エントリを含んでいるためにアドレス ルックアップ テーブルの宛先アドレス学習に失敗した場合、そのバケットのアドレスがここに報告されます。	RO	0x000

## 5.1.4.19 アドレス ルックアップ テーブル エントリ インデックス 2 レジスタ

アドレス: 0x031A ~ 0x031B サイズ: 16 ビット

ビット	説明	タイプ	既定値
15:10	予約済み	RO	0000_00
9:0	<b>CPU アクセス インデックス</b> アドレス ルックアップ テーブルに外部から読み書きするたびに、そのアクセスのバケットのアドレスがここに報告されます。	RO	0x000

## 5.1.4.20 未知ユニキャスト制御レジスタ

アドレス: 0x0320 ~ 0x0323 サイズ: 32 ビット

以下の3つのレジスタは、1) 未知ユニキャスト宛先アドレス、2) 未知マルチキャスト宛先アドレス、3) 未知 VLAN ID をそれぞれ持つパケットの転送を制御します。

受信パケットがこれらのカテゴリの複数に該当する場合、優先順位は以下の通りです。

1. 未知 VID
2. 未知ユニキャスト
3. 未知マルチキャスト

ビット	説明	タイプ	既定値
31	<b>未知ユニキャスト パケット転送</b> 1 = 以下で指定するポートへの未知のユニキャスト パケットの転送を有効にする 0 = 未知のユニキャスト パケットの転送を無効にする	R/W	0b
30:7	予約済み	RO	0x000000
6:0	<b>未知ユニキャスト転送ポート</b> ビット 0 はポート 1 です。 ビット 1 はポート 2、以下同様です。 1 = そのポートに未知のユニキャスト パケットを転送する 0 = そのポートに転送しない オール 1 = 全てのポートに転送する オール 0 = どのポートにも転送しない	R/W	000_0000b

# KSZ8567R

## 5.1.4.21 未知マルチキャスト制御レジスタ

アドレス: 0x0324 ~ 0x0327 サイズ: 32 ビット

ビット	説明	タイプ	既定値
31	<b>未知マルチキャストパケット転送</b> 1 = 以下で指定するポートへの未知のマルチキャストパケットの転送を有効にする 0 = 未知のマルチキャストパケットの転送を無効にする	R/W	0b
30:7	<b>予約済み</b>	RO	0x000000
6:0	<b>未知マルチキャスト転送ポート</b> ビット 0 はポート 1 です。 ビット 1 はポート 2、以下同様です。 1 = そのポートに未知のマルチキャストパケットを転送する 0 = そのポートに転送しない オール 1 = 全てのポートに転送する オール 0 = どのポートにも転送しない	R/W	000_0000b

## 5.1.4.22 未知 VLAN ID 制御レジスタ

アドレス: 0x0328 ~ 0x032B サイズ: 32 ビット

ビット	説明	タイプ	既定値
31	<b>未知 VID パケット転送</b> 1 = 以下で指定するポートへの未知の VLAN ID (VID) パケットの転送を有効にする 0 = 未知の VID パケットの転送を無効にする	R/W	0b
30:7	<b>予約済み</b>	RO	0x000000
6:0	<b>未知 VID 転送ポート</b> ビット 0 はポート 1 です。 ビット 1 はポート 2、以下同様です。 1 = そのポートに未知の VID パケットを転送する 0 = そのポートに転送しない オール 1 = 全てのポートに転送する オール 0 = どのポートにも転送しない	R/W	000_0000b

## 5.1.4.23 スイッチ MAC 制御 0 レジスタ

アドレス: 0x0330      サイズ: 8 ビット

ビット	説明	タイプ	既定値
7	<b>代替 Back-Off モード</b> Back-Off モードは半二重モードのみに適用します。 <a href="#">スイッチ MAC 制御 1 レジスタ</a> の過度なコリジョンによるドロップの防止ビットを有効にする場合、このビットをセットする必要があります。 1 = 代替 Back-Off モードを有効にする 0 = この機能を無効にする	R/W	0b
6:4	<b>予約済み</b>	R/W	000b
3	<b>フレーム長フィールドチェック</b> これは、EtherType/ 長さフィールドが 1500 未満の場合のみ適用されます。 1 = 実際のパケット長がフレーム長フィールドと一致しない場合、全てのパケットを破棄する 0 = パケット長をチェックしない	R/W	0b
2	<b>予約済み</b>	R/W	1b
1	<b>フロー制御パケットドロップモード</b> このビットは、どのフロー制御パケットを転送またはドロップするかを制御します。全てのフロー制御パケットの転送を有効にするには、 <a href="#">スイッチ MAC 制御 4 レジスタ</a> のビット 0 を参照してください。フロー制御の有効化は <a href="#">PHY オートネゴシエーションアダプタイズレジスタ</a> (PHY ポート) と <a href="#">XIII ポート制御 0 レジスタ</a> (MAC ポート) で管理します。 1 = 本スイッチは EtherType = 0x8808 または宛先アドレス (DA) = 01-80-C2-00-00-01 の受信パケットをドロップする 0 = 本スイッチは EtherType = 0x8808 かつ DA = 01-80-C2-00-00-01 の受信パケットをドロップする	R/W	0b
0	<b>Aggressive Back-Off イネーブル</b> 半二重バックプレッシャーと一緒に使います。これは IEEE 規格ではありません。 1 = 性能向上のために半二重モード中に Aggressive Back-Off アルゴリズムを有効にする 0 = この機能を無効にする	R/W	0b

# KSZ8567R

## 5.1.4.24 スイッチ MAC 制御 1 レジスタ

アドレス: 0x0331 サイズ: 8 ビット

ビット	説明	タイプ	既定値
7	<b>予約済み</b>	R/W	1b
6	<b>マルチキャスト ストーム保護 ディセーブル</b> 1 = ブロードキャスト ストーム保護にマルチキャスト パケットを含めない 0 = ブロードキャスト ストーム保護にマルチキャスト パケットを含める	R/W	1b
5	<b>バック プレッシャー モード</b> 1 = キャリア検出に基づくバック プレッシャー モードを使う 0 = コリジョンに基づくバック プレッシャー モードを使う (これが推奨モードです。)	R/W	1b
4	<b>フロー制御およびバック プレッシャー フェアモード</b> 1 = フェアモードを有効にする (フロー制御された Ingress ポートとフロー制御されていない Ingress ポートが同じ Egress ポートにトラフィックを転送した場合、フロー制御されていない Ingress ポートからのパケットはドロップされる事があります。) 0 = フェアモードを無効にする (この場合、フロー制御されたポートはフロー制御され、フロー制御されていないポートはフロー制御もパケットのドロップもされません。)	R/W	1b
3	<b>過度なコリジョンによるドロップの防止</b>  このビットをセットする場合、代替 Back-Off モードビット ( <a href="#">スイッチ MAC 制御 0 レジスタ</a> のビット 7) もセットする必要があります。 1 = 16 以上のコリジョンが発生しても本スイッチはパケットをドロップしない 0 = 16 以上のコリジョンが発生すると本スイッチはパケットをドロップする	R/W	0b
2	<b>ジャンボパケット サポート</b> プログラマブルなパケット ペイロードサイズの制限値は最大 9000 バイトに指定されています (レジスタ 0x0308 ~ 0x0309)。このビットは、このレジスタのビット 1 をオーバーライドします。 1 = ジャンボパケットのサポートを有効にする 0 = この機能を無効にする	R/W	0b
1	<b>最大有効パケットサイズ チェック ディセーブル</b> 1 = 最大 2000 バイトのサイズのパケットを受け取る 0 = 標準サイズのパケットのみを受け取る (タグ付きパケット: 最大 1522 バイト、タグなしパケット: 最大 1518 バイト。それより大きいパケットはドロップします。)	R/W	0b
0	<b>ショートパケット転送</b> 1 = 32 バイトと 64 バイトの間のサイズのパケットを受け取る 0 = 64 バイト以上の標準サイズのパケットのみを受け取る (それより小さいパケットはドロップします。)	R/W	0b



## 5.1.4.25 スイッチ MAC 制御 2 レジスタ

アドレス: 0x0332 サイズ: 8 ビット

ビット	説明	タイプ	既定値
7:4	予約済み	R/W	0x0
3	<b>NULL VID の置き換え</b> パケットが NULL(ゼロ)VID と共に受信された場合の挙動を示します。 1 = NULL VID を、ポート既定値タグ 0 レジスタとポート既定値タグ 1 レジスタで定義されたポートの既定値 VID と置き換える 0 = NULL VID を置き換えない	R/W	0b
2:0	<b>ブロードキャスト ストーム保護レートビット [10:8]</b> このフィールドのその他のビットはスイッチ MAC 制御 3 レジスタに示します。 この数を 64 倍すると、あらかじめ設定した期間に入力ポートで許容されるパケットデータのバイト数が求められます。この期間は 1000 Mbps ポートで 5 ms、100 Mbps ポートで 50 ms、10 Mbps ポートで 500 ms です。既定値は 1% です。	R/W	000b

## 5.1.4.26 スイッチ MAC 制御 3 レジスタ

アドレス: 0x0333 サイズ: 8 ビット

ビット	説明	タイプ	既定値
7:0	<b>ブロードキャスト ストーム保護レートビット [7:0]</b> このフィールドのその他のビットはスイッチ MAC 制御 2 レジスタに示します。 この数を 64 倍すると、前もって設定した期間に入力ポートで許容されるパケットデータのバイト数が求められます。この期間は 1000 Mbps ポートで 5 ms、100 Mbps ポートで 50 ms、10 Mbps ポートで 500 ms です。既定値は 1% です。	R/W	0x4A

## 5.1.4.27 スイッチ MAC 制御 4 レジスタ

アドレス: 0x0334 サイズ: 8 ビット

ビット	説明	タイプ	既定値
7:1	予約済み	RO	0000_000b
0	<b>フロー制御パケット転送</b> 1 = スイッチは 802.3x PAUSE フロー制御フレームを転送する 0 = スイッチは PAUSE フレームをフィルタリングする	R/W	0b

# KSZ8567R

## 5.1.4.28 スイッチ MAC 制御 5 レジスタ

アドレス: 0x0335      サイズ: 8 ビット

ビット	説明	タイプ	既定値
7	予約済み	RO	0b
6	予約済み	R/W	0b
5:4	Ingress レート制限期間 00 = 16 ms 01 = 64 ms 1x = 256 ms	R/W	01b
3	キューベース Egress レート制限イネーブル 1 = キューベースの Egress レート制限 0 = ポートベースの Egress レート制限	R/W	0b
2:0	予約済み	RO	000b

## 5.1.4.29 スイッチ MIB 制御レジスタ

アドレス: 0x0336      サイズ: 8 ビット

MIB カウンタはポートごとに備わっています。これらはポート N: ポートスイッチ MIB カウンタレジスタ (0xN500 ~ 0xN5FF) で読み出しおよび制御します。

ビット	説明	タイプ	既定値
7	MIB カウンタのフラッシュ 1 = 有効なポートの全ての MIB カウンタをフラッシュする (ポート MIB 制御およびステータス レジスタ参照) 0 = 通常のカウンタ動作	R/W SC	0b
6	MIB カウンタのフリーズ 1 = 有効なポートの MIB カウンタをフリーズする (ポート MIB 制御およびステータス レジスタ参照) 0 = 通常のカウンタ動作	R/W	0b
5:0	予約済み	RO	00_0000b

## 5.1.4.30 802.1p 優先度マッピング 0 レジスタ

アドレス: 0x0338      サイズ: 8 ビット

ビット	説明	タイプ	既定値
7	予約済み	RO	0b
6:4	タグの PCP フィールドが 0x1 の場合、この値を優先度に使います。	R/W	001b
3	予約済み	RO	0b
2:0	タグの PCP フィールドが 0x0 の場合、この値を優先度に使います。	R/W	000b

## 5.1.4.31 802.1p 優先度マッピング 1 レジスタ

アドレス: 0x0339      サイズ: 8 ビット

ビット	説明	タイプ	既定値
7	予約済み	RO	0b
6:4	タグの PCP フィールドが 0x3 の場合、この値を優先度に使います。	R/W	011b
3	予約済み	RO	0b
2:0	タグの PCP フィールドが 0x2 の場合、この値を優先度に使います。	R/W	010b

## 5.1.4.32 802.1p 優先度マッピング 2 レジスタ

アドレス: 0x033A      サイズ: 8 ビット

ビット	説明	タイプ	既定値
7	予約済み	RO	0b
6:4	タグの PCP フィールドが 0x5 の場合、この値を優先度に使います。	R/W	101b
3	予約済み	RO	0b
2:0	タグの PCP フィールドが 0x4 の場合、この値を優先度に使います。	R/W	100b

## 5.1.4.33 802.1p 優先度マッピング 3 レジスタ

アドレス: 0x033B      サイズ: 8 ビット

ビット	説明	タイプ	既定値
7	予約済み	RO	0b
6:4	タグの PCP フィールドが 0x7 の場合、この値を優先度に使います。	R/W	111b
3	予約済み	RO	0b
2:0	タグの PCP フィールドが 0x6 の場合、この値を優先度に使います。	R/W	110b

# KSZ8567R

## 5.1.4.34 IP DiffServ 優先度イネーブル レジスタ

アドレス: 0x033E サイズ: 8 ビット

ビット	説明	タイプ	既定値
7:2	予約済み	RO	0000_00b
1	予約済み	R/W	0b
0	DiffServ 優先度再マッピング イネーブル 1 = DSCP (DiffServ) 優先度を 3 ビット優先度値に再割り当てするのに以下のレジスタを使う 0 = 優先度に DSCP ビット [5:3] を使う	R/W	0b

## 5.1.4.35 IP DiffServ 優先度マッピング 0 レジスタ

アドレス: 0x0340 サイズ: 8 ビット

ビット	説明	タイプ	既定値
7	予約済み	RO	0b
6:4	IPv4/IPv6 DSCP フィールドが 0x01 の場合、この値を優先度に使います。	R/W	000b
3	予約済み	RO	0b
2:0	IPv4/IPv6 DSCP フィールドが 0x00 の場合、この値を優先度に使います。	R/W	000b

## 5.1.4.36 IP DiffServ 優先度マッピング 1 レジスタ

アドレス: 0x0341 サイズ: 8 ビット

ビット	説明	タイプ	既定値
7	予約済み	RO	0b
6:4	IPv4/IPv6 DSCP フィールドが 0x03 の場合、この値を優先度に使います。	R/W	000b
3	予約済み	RO	0b
2:0	IPv4/IPv6 DSCP フィールドが 0x02 の場合、この値を優先度に使います。	R/W	000b

## 5.1.4.37 IP DiffServ 優先度マッピング 2 レジスタ

アドレス: 0x0342      サイズ: 8 ビット

ビット	説明	タイプ	既定値
7	予約済み	RO	0b
6:4	IPv4/IPv6 DSCP フィールドが 0x05 の場合、この値を優先度に使います。	R/W	000b
3	予約済み	RO	0b
2:0	IPv4/IPv6 DSCP フィールドが 0x04 の場合、この値を優先度に使います。	R/W	000b

## 5.1.4.38 IP DiffServ 優先度マッピング 3 レジスタ

アドレス: 0x0343      サイズ: 8 ビット

ビット	説明	タイプ	既定値
7	予約済み	RO	0b
6:4	IPv4/IPv6 DSCP フィールドが 0x07 の場合、この値を優先度に使います。	R/W	000b
3	予約済み	RO	0b
2:0	IPv4/IPv6 DSCP フィールドが 0x06 の場合、この値を優先度に使います。	R/W	000b

## 5.1.4.39 IP DiffServ 優先度マッピング 4 レジスタ

アドレス: 0x0344      サイズ: 8 ビット

ビット	説明	タイプ	既定値
7	予約済み	RO	0b
6:4	IPv4/IPv6 DSCP フィールドが 0x09 の場合、この値を優先度に使います。	R/W	000b
3	予約済み	RO	0b
2:0	IPv4/IPv6 DSCP フィールドが 0x08 の場合、この値を優先度に使います。	R/W	000b

## 5.1.4.40 IP DiffServ 優先度マッピング 5 レジスタ

アドレス: 0x0345      サイズ: 8 ビット

ビット	説明	タイプ	既定値
7	予約済み	RO	0b
6:4	IPv4/IPv6 DSCP フィールドが 0x0B の場合、この値を優先度に使います。	R/W	000b
3	予約済み	RO	0b
2:0	IPv4/IPv6 DSCP フィールドが 0x0A の場合、この値を優先度に使います。	R/W	000b

# KSZ8567R

## 5.1.4.41 IP DiffServ 優先度マッピング 6 レジスタ

アドレス: 0x0346 サイズ: 8 ビット

ビット	説明	タイプ	既定値
7	予約済み	RO	0b
6:4	IPv4/IPv6 DSCP フィールドが 0x0D の場合、この値を優先度に使います。	R/W	000b
3	予約済み	RO	0b
2:0	IPv4/IPv6 DSCP フィールドが 0x0C の場合、この値を優先度に使います。	R/W	000b

## 5.1.4.42 IP DiffServ 優先度マッピング 7 レジスタ

アドレス: 0x0347 サイズ: 8 ビット

ビット	説明	タイプ	既定値
7	予約済み	RO	0b
6:4	IPv4/IPv6 DSCP フィールドが 0x0F の場合、この値を優先度に使います。	R/W	000b
3	予約済み	RO	0b
2:0	IPv4/IPv6 DSCP フィールドが 0x0E の場合、この値を優先度に使います。	R/W	000b

## 5.1.4.43 IP DiffServ 優先度マッピング 8 レジスタ

アドレス: 0x0348 サイズ: 8 ビット

ビット	説明	タイプ	既定値
7	予約済み	RO	0b
6:4	IPv4/IPv6 DSCP フィールドが 0x11 の場合、この値を優先度に使います。	R/W	000b
3	予約済み	RO	0b
2:0	IPv4/IPv6 DSCP フィールドが 0x10 の場合、この値を優先度に使います。	R/W	000b

## 5.1.4.44 IP DiffServ 優先度マッピング 9 レジスタ

アドレス: 0x0349 サイズ: 8 ビット

ビット	説明	タイプ	既定値
7	予約済み	RO	0b
6:4	IPv4/IPv6 DSCP フィールドが 0x13 の場合、この値を優先度に使います。	R/W	000b
3	予約済み	RO	0b
2:0	IPv4/IPv6 DSCP フィールドが 0x12 の場合、この値を優先度に使います。	R/W	000b

## 5.1.4.45 IP DiffServ 優先度マッピング 10 レジスタ

アドレス: 0x034A      サイズ: 8 ビット

ビット	説明	タイプ	既定値
7	予約済み	RO	0b
6:4	IPv4/IPv6 DSCP フィールドが 0x15 の場合、この値を優先度に使います。	R/W	000b
3	予約済み	RO	0b
2:0	IPv4/IPv6 DSCP フィールドが 0x14 の場合、この値を優先度に使います。	R/W	000b

## 5.1.4.46 IP DiffServ 優先度マッピング 11 レジスタ

アドレス: 0x034B      サイズ: 8 ビット

ビット	説明	タイプ	既定値
7	予約済み	RO	0b
6:4	IPv4/IPv6 DSCP フィールドが 0x17 の場合、この値を優先度に使います。	R/W	000b
3	予約済み	RO	0b
2:0	IPv4/IPv6 DSCP フィールドが 0x16 の場合、この値を優先度に使います。	R/W	000b

## 5.1.4.47 IP DiffServ 優先度マッピング 12 レジスタ

アドレス: 0x034C      サイズ: 8 ビット

ビット	説明	タイプ	既定値
7	予約済み	RO	0b
6:4	IPv4/IPv6 DSCP フィールドが 0x19 の場合、この値を優先度に使います。	R/W	000b
3	予約済み	RO	0b
2:0	IPv4/IPv6 DSCP フィールドが 0x18 の場合、この値を優先度に使います。	R/W	000b

## 5.1.4.48 IP DiffServ 優先度マッピング 13 レジスタ

アドレス: 0x034D      サイズ: 8 ビット

ビット	説明	タイプ	既定値
7	予約済み	RO	0b
6:4	IPv4/IPv6 DSCP フィールドが 0x1B の場合、この値を優先度に使います。	R/W	000b
3	予約済み	RO	0b
2:0	IPv4/IPv6 DSCP フィールドが 0x1A の場合、この値を優先度に使います。	R/W	000b

# KSZ8567R

## 5.1.4.49 IP DiffServ 優先度マッピング 14 レジスタ

アドレス: 0x034E サイズ: 8 ビット

ビット	説明	タイプ	既定値
7	予約済み	RO	0b
6:4	IPv4/IPv6 DSCP フィールドが 0x1D の場合、この値を優先度に使います。	R/W	000b
3	予約済み	RO	0b
2:0	IPv4/IPv6 DSCP フィールドが 0x1C の場合、この値を優先度に使います。	R/W	000b

## 5.1.4.50 IP DiffServ 優先度マッピング 15 レジスタ

アドレス: 0x034F サイズ: 8 ビット

ビット	説明	タイプ	既定値
7	予約済み	RO	0b
6:4	IPv4/IPv6 DSCP フィールドが 0x1F の場合、この値を優先度に使います。	R/W	000b
3	予約済み	RO	0b
2:0	IPv4/IPv6 DSCP フィールドが 0x1E の場合、この値を優先度に使います。	R/W	000b

## 5.1.4.51 IP DiffServ 優先度マッピング 16 レジスタ

アドレス: 0x0350 サイズ: 8 ビット

ビット	説明	タイプ	既定値
7	予約済み	RO	0b
6:4	IPv4/IPv6 DSCP フィールドが 0x21 の場合、この値を優先度に使います。	R/W	000b
3	予約済み	RO	0b
2:0	IPv4/IPv6 DSCP フィールドが 0x20 の場合、この値を優先度に使います。	R/W	000b

## 5.1.4.52 IP DiffServ 優先度マッピング 17 レジスタ

アドレス: 0x0351 サイズ: 8 ビット

ビット	説明	タイプ	既定値
7	予約済み	RO	0b
6:4	IPv4/IPv6 DSCP フィールドが 0x23 の場合、この値を優先度に使います。	R/W	000b
3	予約済み	RO	0b
2:0	IPv4/IPv6 DSCP フィールドが 0x22 の場合、この値を優先度に使います。	R/W	000b



## 5.1.4.53 IP DiffServ 優先度マッピング 18 レジスタ

アドレス: 0x0352      サイズ: 8 ビット

ビット	説明	タイプ	既定値
7	予約済み	RO	0b
6:4	IPv4/IPv6 DSCP フィールドが 0x25 の場合、この値を優先度に使います。	R/W	000b
3	予約済み	RO	0b
2:0	IPv4/IPv6 DSCP フィールドが 0x24 の場合、この値を優先度に使います。	R/W	000b

## 5.1.4.54 IP DiffServ 優先度マッピング 19 レジスタ

アドレス: 0x0353      サイズ: 8 ビット

ビット	説明	タイプ	既定値
7	予約済み	RO	0b
6:4	IPv4/IPv6 DSCP フィールドが 0x27 の場合、この値を優先度に使います。	R/W	000b
3	予約済み	RO	0b
2:0	IPv4/IPv6 DSCP フィールドが 0x26 の場合、この値を優先度に使います。	R/W	000b

## 5.1.4.55 IP DiffServ 優先度マッピング 20 レジスタ

アドレス: 0x0354      サイズ: 8 ビット

ビット	説明	タイプ	既定値
7	予約済み	RO	0b
6:4	IPv4/IPv6 DSCP フィールドが 0x29 の場合、この値を優先度に使います。	R/W	000b
3	予約済み	RO	0b
2:0	IPv4/IPv6 DSCP フィールドが 0x28 の場合、この値を優先度に使います。	R/W	000b

## 5.1.4.56 IP DiffServ 優先度マッピング 21 レジスタ

アドレス: 0x0355      サイズ: 8 ビット

ビット	説明	タイプ	既定値
7	予約済み	RO	0b
6:4	IPv4/IPv6 DSCP フィールドが 0x2B の場合、この値を優先度に使います。	R/W	000b
3	予約済み	RO	0b
2:0	IPv4/IPv6 DSCP フィールドが 0x2A の場合、この値を優先度に使います。	R/W	000b

# KSZ8567R

## 5.1.4.57 IP DiffServ 優先度マッピング 22 レジスタ

アドレス: 0x0350      サイズ: 8 ビット

ビット	説明	タイプ	既定値
7	予約済み	RO	0b
6:4	IPv4/IPv6 DSCP フィールドが 0x2D の場合、この値を優先度に使用します。	R/W	000b
3	予約済み	RO	0b
2:0	IPv4/IPv6 DSCP フィールドが 0x2C の場合、この値を優先度に使用します。	R/W	000b

## 5.1.4.58 IP DiffServ 優先度マッピング 23 レジスタ

アドレス: 0x0357      サイズ: 8 ビット

ビット	説明	タイプ	既定値
7	予約済み	RO	0b
6:4	IPv4/IPv6 DSCP フィールドが 0x2F の場合、この値を優先度に使用します。	R/W	000b
3	予約済み	RO	0b
2:0	IPv4/IPv6 DSCP フィールドが 0x2E の場合、この値を優先度に使用します。	R/W	000b

## 5.1.4.59 IP DiffServ 優先度マッピング 24 レジスタ

アドレス: 0x0358      サイズ: 8 ビット

ビット	説明	タイプ	既定値
7	予約済み	RO	0b
6:4	IPv4/IPv6 DSCP フィールドが 0x31 の場合、この値を優先度に使用します。	R/W	000b
3	予約済み	RO	0b
2:0	IPv4/IPv6 DSCP フィールドが 0x30 の場合、この値を優先度に使用します。	R/W	000b

## 5.1.4.60 IP DiffServ 優先度マッピング 25 レジスタ

アドレス: 0x0359      サイズ: 8 ビット

ビット	説明	タイプ	既定値
7	予約済み	RO	0b
6:4	IPv4/IPv6 DSCP フィールドが 0x33 の場合、この値を優先度に使用します。	R/W	000b
3	予約済み	RO	0b
2:0	IPv4/IPv6 DSCP フィールドが 0x32 の場合、この値を優先度に使用します。	R/W	000b

## 5.1.4.61 IP DiffServ 優先度マッピング 26 レジスタ

アドレス: 0x035A      サイズ: 8 ビット

ビット	説明	タイプ	既定値
7	予約済み	RO	0b
6:4	IPv4/IPv6 DSCP フィールドが 0x35 の場合、この値を優先度に使います。	R/W	000b
3	予約済み	RO	0b
2:0	IPv4/IPv6 DSCP フィールドが 0x34 の場合、この値を優先度に使います。	R/W	000b

## 5.1.4.62 IP DiffServ 優先度マッピング 27 レジスタ

アドレス: 0x035B      サイズ: 8 ビット

ビット	説明	タイプ	既定値
7	予約済み	RO	0b
6:4	IPv4/IPv6 DSCP フィールドが 0x37 の場合、この値を優先度に使います。	R/W	000b
3	予約済み	RO	0b
2:0	IPv4/IPv6 DSCP フィールドが 0x36 の場合、この値を優先度に使います。	R/W	000b

## 5.1.4.63 IP DiffServ 優先度マッピング 28 レジスタ

アドレス: 0x035C      サイズ: 8 ビット

ビット	説明	タイプ	既定値
7	予約済み	RO	0b
6:4	IPv4/IPv6 DSCP フィールドが 0x39 の場合、この値を優先度に使います。	R/W	000b
3	予約済み	RO	0b
2:0	IPv4/IPv6 DSCP フィールドが 0x38 の場合、この値を優先度に使います。	R/W	000b

## 5.1.4.64 IP DiffServ 優先度マッピング 29 レジスタ

アドレス: 0x035D      サイズ: 8 ビット

ビット	説明	タイプ	既定値
7	予約済み	RO	0b
6:4	IPv4/IPv6 DSCP フィールドが 0x3B の場合、この値を優先度に使います。	R/W	000b
3	予約済み	RO	0b
2:0	IPv4/IPv6 DSCP フィールドが 0x3A の場合、この値を優先度に使います。	R/W	000b

# KSZ8567R

## 5.1.4.65 IP DiffServ 優先度マッピング 30 レジスタ

アドレス: 0x035E サイズ: 8 ビット

ビット	説明	タイプ	既定値
7	予約済み	RO	0b
6:4	IPv4/IPv6 DSCP フィールドが 0x3D の場合、この値を優先度に使います。	R/W	000b
3	予約済み	RO	0b
2:0	IPv4/IPv6 DSCP フィールドが 0x3C の場合、この値を優先度に使います。	R/W	000b

## 5.1.4.66 IP DiffServ 優先度マッピング 31 レジスタ

アドレス: 0x035F サイズ: 8 ビット

ビット	説明	タイプ	既定値
7	予約済み	RO	0b
6:4	IPv4/IPv6 DSCP フィールドが 0x3F の場合、この値を優先度に使います。	R/W	000b
3	予約済み	RO	0b
2:0	IPv4/IPv6 DSCP フィールドが 0x3E の場合、この値を優先度に使います。	R/W	000b

## 5.1.4.67 グローバルポート ミラーリングおよびスヌーピング制御レジスタ

アドレス: 0x0370 サイズ: 8 ビット

このレジスタは、ポートのミラーリングと IGMP および MLD スヌーピングをグローバルに制御するビットを格納しています。ミラーリングには、個々のポートのための追加のレジスタ設定も必要です ( [ポート N: ポートスイッチ Ingress 制御レジスタ \(0xN800 ~ 0xN8FF\)](#) 参照 )。

ビット	説明	タイプ	既定値
7	予約済み	RO	0b
6	<b>IGMP スヌーピング イネーブル (IPv4)</b> 1 = IGMP スヌーピングを有効にする ( 全ての IGMP パケットをホストポートに転送します。 ) 0 = IGMP スヌーピングを無効にする	R/W	0b
5:4	予約済み	RO	00b
3	<b>MLD スヌーピング方法</b> 1 = スヌーピング基準: IPv6 後続ヘッダ = 43, 44, 50, 51, 60, または後続ヘッダ = 0 かつ ホップバイホップ後続ヘッダ = 43, 44, 50, 51, 60 0 = スヌーピング基準: IPv6 後続ヘッダ = 1, 58, または後続ヘッダ = 0 かつ ホップバイホップ後続ヘッダ = 1, 58	R/W	0b
2	<b>MLD スヌーピング イネーブル (IPv6)</b> 1 = MLD スヌーピングを有効にする ( 全ての MLD パケットをホストポートに転送します。 ) 0 = MLD スヌーピングを無効にする	R/W	0b
1	予約済み	RO	0b

ビット	説明	タイプ	既定値
0	<b>スニフモード選択</b> 1 = スニフリング フィルタを「Rx AND Tx」にする (送信元ポートと宛先ポートの両方が一致する必要があります。) 0 = スニフリング フィルタを「Rx OR Tx」にする (送信元ポートまたは宛先ポートが一致する必要があります。このモードは Rx のみのスニフリングを実装するために使います。)	R/W	0b

## 5.1.4.68 WRED DiffServ 色マッピング レジスタ

アドレス: 0x0378      サイズ: 8 ビット

ビット	説明	タイプ	既定値
7:6	<b>予約済み</b>	RO	00b
5:4	<b>赤</b> このフィールドは赤の DiffServ コードポイント (DSCP) 値を指定します。	R/W	11b
3:2	<b>黄</b> このフィールドは黄の DSCP 値を指定します。	R/W	10b
1:0	<b>緑</b> このフィールドは緑の DSCP 値を指定します。	R/W	01b

## 5.1.4.69 PTP イベント メッセージ優先度レジスタ

アドレス: 0x037C      サイズ: 8 ビット

ビット	説明	タイプ	既定値
7	<b>PTP イベント メッセージ優先度オーバーライド</b> 0 = PTP イベント メッセージに、パケットの QoS に基づいて優先度を割り当てる 1 = PTP イベント メッセージに、このレジスタの PTP イベント メッセージ優先度フィールドの優先度を強制的に割り当てる	R/W	0b
6:4	<b>予約済み</b>	RO	000b
3:0	<b>PTP イベント メッセージ優先度</b> このレジスタのビット 7 が 1 の場合、PTP 非イベント メッセージはキューイングによってこの優先度に割り当てられます。	R/W	1111b

# KSZ8567R

## 5.1.4.70 PTP 非イベント メッセージ優先度レジスタ

アドレス: 0x037D サイズ: 8 ビット

ビット	説明	タイプ	既定値
7	<b>PTP 非イベント メッセージ優先度オーバーライド</b> 0 = PTP 非イベントメッセージに、パケットの QoS に基づいて優先度を割り当てる 1 = PTP 非イベントメッセージに、このレジスタの PTP 非イベントメッセージ優先度フィールドの優先度を強制的に割り当てる	R/W	0b
6:4	<b>予約済み</b>	RO	000b
3:0	<b>PTP 非イベント メッセージ優先度</b> このレジスタのビット7が1の場合、PTP 非イベントメッセージは、キューイングによってこの優先度に割り当てられます。	R/W	1111b

## 5.1.4.71 キュー管理制御 0 レジスタ

アドレス: 0x0390 ~ 0x0393 サイズ: 32 ビット

ビット	説明	タイプ	既定値
31:8	<b>予約済み</b>	RO	0x000000
7:6	<b>2 キュー優先度 (Priority_2Q)</b> 2 キュー構成を選択している場合、2 キュー優先度は、 <b>キューに対するポート優先度マッピング レジスタ</b> による 2 ビットの優先度再生成結果の 2 つのキューへの割り当て方法を決定します。 00 = 優先度 0、1、2 を低優先度キューに割り当てる。優先度 3 を高優先度キューに割り当てる 01 = 未使用 10 = 優先度 0、1 を低優先度キューに割り当てる。優先度 2、3 を高優先度キューに割り当てる 11 = 優先度 0 を低優先度キューに割り当てる。優先度 1、2、3 を高優先度キューに割り当てる	R/W	10b
5:2	<b>予約済み</b>	R/W	00_00b
1	<b>ユニキャスト ポート VLAN メンバーシップの破棄</b> このビットは、レジスタ 0xNA04 ~ 07 のポート VLAN メンバーシップ機能に適用します。 1 = 全てのフレームは、 <b>ポート制御 1 レジスタ</b> で定義された転送ポートに限定される 0 = 1 つの宛先ポートに転送するフレームは、 <b>ポート制御 1 レジスタ</b> で定義された転送ポートに限定されない (ミラーリング有効時、宛先が 1 つのフレームは他のポートにミラーリングするとドロップされます。)	R/W	1b
0	<b>予約済み</b>	R/W	0b

## 5.1.5 グローバルスイッチルックアップエンジン (LUE) 制御レジスタ (0x0400 ~ 0x04FF)

以下のレジスタは VLAN テーブル、アドレスルックアップテーブル、静的アドレステーブル、予約済みマルチキャストアドレステーブルのアクセスに使用します。セクション 5.3、「各種のテーブルと MIB カウンタ (アクセス)」(p. 183) に、これらのテーブルの構成と、これらのテーブルにアクセスする命令を示します。

### 5.1.5.1 VLAN テーブルエントリ 0 レジスタ

アドレス: 0x0400 ~ 0x403 サイズ: 32 ビット

ビット	説明	タイプ	既定値
31	<b>有効 (VALID)</b> VLAN テーブルのこのフィールドは、テーブルエントリが有効かどうかを指定します。 1 = テーブルエントリは有効である 0 = テーブルエントリは無効である	R/W	0b
30:28	<b>予約済み</b>	RO	000b
27	<b>転送オプション (FORWARD OPTION)</b> VLAN テーブルのこのフィールドは、転送ポートの決定方法を指定します。 1 = VLAN テーブルのポートマップ (PORT FORWARD フィールド) に転送する 0 = 転送ポートはその他の変数 (例: ALU ポートマップ、VLAN ポートマップ、これらの組み合わせ、未知ユニキャスト / マルチキャスト機能) で決定する	R/W	0b
26:24	<b>優先度 (PRIORITY)</b> VLAN テーブルのこのフィールドは優先度レベルを指定します。	R/W	000b
23:15	<b>予約済み</b>	RO	0000_0000_0b
14:12	<b>MSTP インデックス (MSTP INDEX)</b> VLAN テーブルのこのフィールドは、マルチスパンニングツリープロトコルのインデックスを指定します。	R/W	000b
11:7	<b>予約済み</b>	RO	0000_0b
6:0	<b>フィルタ ID (FILTER ID)</b> VLAN テーブルのこのフィールドはフィルタ ID を指定します。この FID 値を通常宛先アドレスと組み合わせてハッシュ値に変換し、アドレスルックアップテーブルに索引付けします。	R/W	000_0000b

**Note:** VLAN テーブルの詳細はセクション 5.3.4、「VLAN テーブル」(p. 190) を参照してください。

# KSZ8567R

## 5.1.5.2 VLAN テーブルエントリ 1 レジスタ

アドレス: 0x0404 ~ 0x407 サイズ: 32 ビット

ビット	説明	タイプ	既定値
31:7	予約済み	R/O	0x0000000
6:0	<b>ポートアンタグ (PORT UNTAG)</b> VLAN テーブルのこのフィールドは、各 Egress ポートに対してタグを外すかどうかを指定します。 ビット [6:0] はポート [7:1] に対応します。 1 = このポートの Egress でパケットのタグを外す 0 = このポートの Egress でパケットのタグを外さない	R/W	0x00

**Note:** VLAN テーブルの詳細は[セクション 5.3.4、「VLAN テーブル」](#) (p. 190) を参照してください。

## 5.1.5.3 VLAN テーブルエントリ 2 レジスタ

アドレス: 0x0408 ~ 0x040B サイズ: 32 ビット

ビット	説明	タイプ	既定値
31:7	予約済み	R/O	0x0000000
6:0	<b>ポート転送 (PORT FORWARD)</b> このフィールドは、各ポートに転送するかどうかを指定します。FO ビットがセットされている場合、この方法が適用されます。 ビット [6:0] はポート [7:1] に対応します。 1 = このポートに転送する 0 = このポートに転送しない	R/W	0x00

**Note:** VLAN テーブルの詳細は[セクション 5.3.4、「VLAN テーブル」](#) (p. 190) を参照してください。

## 5.1.5.4 VLAN テーブル インデックス レジスタ

アドレス: 0x040C ~ 0x040D サイズ: 16 ビット

ビット	説明	タイプ	既定値
15:12	予約済み	RO	0x0
11:0	<b>VLAN インデックス</b> この値は、以下のレジスタの VLAN テーブル動作と組み合わせて VLAN テーブルをアドレス指定します。	R/W	0x000

**Note:** VLAN テーブルの詳細は[セクション 5.3.4、「VLAN テーブル」](#) (p. 190) を参照してください。



## 5.1.5.5 VLAN テーブルアクセス制御レジスタ

アドレス: 0x040E サイズ: 8 ビット

ビット	説明	タイプ	既定値
7	<b>VLAN テーブル動作開始</b> 1 = 以下に定義した動作を開始する 0 = 動作が終了した	R/W SC	0b
6:2	<b>予約済み</b>	RO	000_00b
1:0	<b>動作 (ACTION)</b> インデックス レジスタでアドレス指定した VLAN テーブルエントリに対して行う動作を指定します。 00 = 動作なし 01 = 書き込み 10 = 読み出し 11 = 全てのエントリを 0 にクリアする	R/W	00b

**Note:** VLAN テーブルの詳細は[セクション 5.3.4、「VLAN テーブル」](#) (p. 190) を参照してください。

## 5.1.5.6 ALU テーブル インデックス 0 レジスタ

アドレス: 0x0410 ~ 0x0413 サイズ: 32 ビット

ALU テーブル インデックス 0 レジスタと ALU テーブル インデックス 1 レジスタは、ALU テーブルアクセス制御レジスタの動作で指定したアドレス ルックアップ テーブルを検索および読み書きするためのインデックス値を格納しています。ALU テーブルの詳細は[セクション 5.3.1、「アドレス ルックアップ \(ALU\) テーブル」](#) (p. 183) を参照してください。

ビット	説明	タイプ	既定値
31	<b>予約済み</b>	R/W	0b
30:23	<b>予約済み</b>	RO	000_0000_0b
22:16	<b>FID インデックス [6:0]</b> アドレス ルックアップ テーブルのハッシュ インデックスを求めるための FID 値です。	R/W	000_0000b
15:0	<b>MAC インデックス [47:32]</b> アドレス ルックアップ テーブルのハッシュ インデックスを求めるための MAC アドレスの上位 16 ビットです。	R/W	0x0000

# KSZ8567R

## 5.1.5.7 ALU テーブル インデックス 1 レジスタ

アドレス： 0x0414 ~ 0x0417 サイズ： 32 ビット

ALU テーブル インデックス 0 レジスタと ALU テーブル インデックス 1 レジスタは、ALU テーブルアクセス制御レジスタの動作で指定したアドレス ルックアップ テーブルを検索および読み書きするためのインデックス値を格納しています。ALU テーブルの詳細は [セクション 5.3.1、「アドレス ルックアップ \(ALU\) テーブル」](#) (p. 183) を参照してください。

ビット	説明	タイプ	既定値
31:0	<b>MAC インデックス [31:0]</b> アドレス ルックアップ テーブルのハッシュ インデックスを求めるための MAC アドレスの下位 32 ビットです。直接アドレス指定を有効にしている場合、ビット [11:0] を使ってアドレス ルックアップ テーブルに直接索引付けします。	R/W	0x00000000

## 5.1.5.8 ALU テーブルアクセス制御レジスタ

アドレス： 0x0418 ~ 0x041B サイズ： 32 ビット

このレジスタは、ALU テーブル検索および読み書きのための制御とステータスを提供します。ALU テーブル インデックス 0 レジスタと ALU テーブル インデックス 1 レジスタにはインデックス値を格納し、ALU/ 静的アドレステーブル エントリ 1 レジスタ、ALU/ 静的アドレス / 予約済みマルチキャスト テーブル エントリ 2 レジスタ、ALU/ 静的アドレステーブル エントリ 3 レジスタ、ALU/ 静的アドレステーブル エントリ 4 レジスタにはエントリ値を格納します。ALU テーブルの詳細は [セクション 5.3.1、「アドレス ルックアップ \(ALU\) テーブル」](#) (p. 183) を参照してください。

ビット	説明	タイプ	既定値
31:30	<b>予約済み</b>	RO	00b
29:16	<b>有効数 (VALID_COUNT)</b> 検索終了後のテーブル内の有効なエントリの総数を示します。	RO	0x0000
15:8	<b>予約済み</b>	RO	0x00
7	<b>開始 / 終了 (START_FINISH)</b> 1 = 以下に定義した動作を開始する 0 = 動作が終了した	R/W, SC	0b
6	<b>有効 (VALID)</b> 検索動作に使用します。このビットはレジスタ 0x042F (ALU/ 静的アドレステーブル エントリ 4 レジスタ) を読み出すとクリアされます。 1 = 次の有効なエントリの準備が完了している 0 = 次の有効なエントリの準備は未完了である	RO	0b
5	<b>有効エントリまたは検索終了 (VALID_ENTRY_OR_SEARCH_END)</b> 検索動作に使用します。SPI でも I <sup>2</sup> C でもなくインバンド管理 (IBA) でレジスタにアクセスする際にさらに使いやすくする事を目的としたものです。ビット 6 とビット 7 を組み合わせています。 1 = 次の有効なエントリの準備が完了したか、検索が終了したかのどちらかを示す 0 = 次の有効なエントリの準備が完了したか、検索が終了したかのどちらでもない	RO	0b
4:3	<b>予約済み</b>	R/W	00b

ビット	説明	タイプ	既定値
2	<b>直接 (DIRECT)</b> 1 = ALU の直接アドレス指定でアクセスする ( デバッグ専用 ) 0 = ハッシュ関数を使ってテーブルに索引付けする ( 通常の方法、 <a href="#">スイッチルックアップ エンジン制御 0 レジスタ</a> 参照 )	R/W	0b
1:0	<b>動作 (ACTION)</b> ALU テーブルエントリのアクセスに対して行う動作を指定します。 00 = 動作なし 01 = 書き込み 10 = 読み出し 11 = 検索	R/W	00b

## 5.1.5.9 静的アドレスおよび予約済みマルチキャスト テーブル制御レジスタ

アドレス: 0x041C ~ 0x041F サイズ: 32 ビット

このレジスタを使うと、静的アドレステーブルと予約済みマルチキャスト テーブルの読み書きのための制御と索引 (インデックス) 付けが可能です。[ALU/ 静的アドレステーブル エントリ 1 レジスタ](#)、[ALU/ 静的アドレス / 予約済みマルチキャスト テーブル エントリ 2 レジスタ](#)、[ALU/ 静的アドレステーブル エントリ 3 レジスタ](#)、[ALU/ 静的アドレステーブル エントリ 4 レジスタ](#) を静的アドレステーブルのエントリ値のために使い、[ALU/ 静的アドレス / 予約済みマルチキャスト テーブル エントリ 2 レジスタ](#) のみを予約済みマルチキャスト テーブルのエントリ値のために使います。これらのテーブルの詳細は [セクション 5.3.2、「静的アドレステーブル」](#) (p. 187) と [セクション 5.3.3、「予約済みマルチキャスト アドレステーブル」](#) (p. 189) を参照してください。

ビット	説明	タイプ	既定値
31:22	<b>予約済み</b>	RO	0x000
21:16	<b>テーブル インデックス (TABLE_INDEX)</b> ビット [21:16] は予約済みマルチキャスト テーブルの索引付けに使います。 ビット [19:16] は静的アドレステーブルの索引付けに使います。	R/W	00_0000b
15:8	<b>予約済み</b>	RO	0x00
7	<b>開始 / 終了 (START_FINISH)</b> 1 = アクセスを開始する 0 = アクセスが終了した	R/W, SC	0b
6:2	<b>予約済み</b>	R/W	000_00b
1	<b>テーブル選択 (TABLE_SELECT)</b> アクセスするテーブルを指定します。 1 = 予約済みマルチキャスト テーブルにアクセスする 0 = 静的アドレステーブルにアクセスする	R/W	0b
0	<b>動作 (ACTION)</b> テーブルに対して行う動作を指定します。 1 = 読み出し 0 = 書き込み	R/W	0b

# KSZ8567R

---

---

## 5.1.5.10 ALU/ 静的アドレステーブル エントリ 1 レジスタ

アドレス： 0x0420 ~ 0x0423 サイズ： 32 ビット

このレジスタは、アドレス ルックアップ テーブルと静的アドレステーブルへの読み書き動作のためのテーブルエントリ値を格納しています。以下のセクションで定義するように、このレジスタのフィールド定義は、使うテーブルタイプによって異なります。

- [ALU テーブルエントリ 1 レジスタ \(p. 186\)](#)
- [静的アドレステーブル エントリ 1 レジスタ \(p. 188\)](#)

詳細は[セクション 5.3.1、「アドレス ルックアップ \(ALU\) テーブル」 \(p. 183\)](#)と[セクション 5.3.2、「静的アドレステーブル」 \(p. 187\)](#)を参照してください。

## 5.1.5.11 ALU/ 静的アドレス / 予約済みマルチキャスト テーブルエントリ 2 レジスタ

アドレス： 0x0424 ~ 0x0427 サイズ： 32 ビット

以下のセクションで定義するように、このレジスタのフィールド定義は、使うテーブルタイプによって異なります。

- [ALU テーブルエントリ 2 レジスタ \(p. 186\)](#)
- [静的アドレステーブル エントリ 2 レジスタ \(p. 188\)](#)
- [予約済みマルチキャスト アドレステーブル エントリ 2 レジスタ \(p. 190\)](#)

詳細は[セクション 5.3.1、「アドレス ルックアップ \(ALU\) テーブル」 \(p. 183\)](#)、[セクション 5.3.2、「静的アドレステーブル」 \(p. 187\)](#)、[セクション 5.3.3、「予約済みマルチキャスト アドレステーブル」 \(p. 189\)](#)を参照してください。

## 5.1.5.12 ALU/ 静的アドレステーブル エントリ 3 レジスタ

アドレス： 0x0428 ~ 0x042B サイズ： 32 ビット

以下のセクションで定義するように、このレジスタのフィールド定義は、使うテーブルタイプによって異なります。

- [ALU テーブルエントリ 3 レジスタ \(p. 187\)](#)
- [静的アドレステーブル エントリ 3 レジスタ \(p. 189\)](#)

詳細は[セクション 5.3.1、「アドレス ルックアップ \(ALU\) テーブル」 \(p. 183\)](#)と[セクション 5.3.2、「静的アドレステーブル」 \(p. 187\)](#)を参照してください。

## 5.1.5.13 ALU/ 静的アドレステーブル エントリ 4 レジスタ

アドレス： 0x042C ~ 0x042F サイズ： 32 ビット

このレジスタは、アドレス ルックアップ テーブルと静的アドレステーブルへの読み書き動作のためのテーブルエントリ値を格納しています。以下のセクションで定義するように、このレジスタのフィールド定義は、使うテーブルタイプによって異なります。

- [ALU テーブルエントリ 4 レジスタ \(p. 187\)](#)
- [静的アドレステーブル エントリ 4 レジスタ \(p. 189\)](#)

詳細は[セクション 5.3.1、「アドレス ルックアップ \(ALU\) テーブル」 \(p. 183\)](#)と[セクション 5.3.2、「静的アドレステーブル」 \(p. 187\)](#)を参照してください。

## 5.1.6 グローバル スイッチ PTP 制御レジスタ (0x0500 ~ 0x05FF)

### 5.1.6.1 グローバル PTP クロック制御レジスタ

アドレス: 0x0500 ~ 0x0501 サイズ: 16 ビット

ビット	説明	タイプ	既定値
15	<b>スイッチ周波数調整無効化</b> 1 = 本スイッチのタイマ、シェーパ、ポリシング ロジックは、PTP 調整に基づいた周波数の調整を行わない 0 = 本スイッチのタイマ、シェーパ、ポリシング ロジックは、PTP 調整に基づいた周波数の調整を行う	R/W	0b
14:7	<b>予約済み</b>	RO	000_0000_0b
6	<b>PTP クロックのステップ調整</b> このビットをセットすると、 <a href="#">グローバル PTP RTC クロックナノ秒上位ワードレジスタ</a> と <a href="#">グローバル PTP RTC クロックナノ秒上位ワードレジスタ</a> の時間値が、PTP クロックに対して (ビット 5 の値に基づき) 加算または減算されます。	R/W SC	0b
5	<b>PTP ステップ方向</b> PTP ステップ調整モードの方向を制御します。 1 = 時間値を加算する 0 = 時間値を減算する	R/W	0b
4	<b>PTP クロックの読み出し</b> このビットをセットすると、現在の PTP クロック値がレジスタ 0x0502 ~ 0x050B にコピーされます。	R/W SC	0b
3	<b>PTP クロックへの書き込み</b> このビットをセットすると、レジスタ 0x0502 ~ 0x050B の時間値が PTP クロックに書き込まれます。	R/W SC	0b
2	<b>PTP クロックの連続調整</b> 連続調整が有効な場合、 <a href="#">グローバル PTP クロックサブナノ秒レート上位ワードレジスタ</a> と <a href="#">グローバル PTP クロックサブナノ秒レート下位ワードレジスタ</a> の SUB-NS_RATE 値が、PTP クロックに対して 25 MHz クロックサイクルごとに ( <a href="#">グローバル PTP クロックサブナノ秒レート上位ワードレジスタ</a> の PTP_RATE_DIR ビットに基づき) 加算または減算されます。 1 = 連続調整を有効にする 0 = 連続調整を無効にする	R/W	0b
1	<b>PTP クロックの有効化</b> 1 = PTP クロックを有効にする 0 = PTP クロックを無効にする	R/W	0b
0	<b>PTP クロックのリセット</b> このビットをセットすると PTP クロックがリセットされます。	R/W SC	0b

# KSZ8567R

## 5.1.6.2 グローバル PTP RTC クロック位相レジスタ

アドレス： 0x0502 ~ 0x0503 サイズ： 16 ビット

ビット	説明	タイプ	既定値
15:3	予約済み	RO	0x0000
2:0	<b>PTP リアルタイム クロック 8 ns 位相</b> このレジスタは、40 ns 周期の PTP リアルタイム クロックの 8 ns サブサイクル位相のうちの 1 つを示します。 000 = 0 ns (40 ns 周期のうちの 1 番目の 8 ns 位相のリアルタイム クロック) 001 = 8 ns (40 ns 周期のうちの 2 番目の 8 ns 位相のリアルタイム クロック) 010 = 16 ns (40 ns 周期のうちの 3 番目の 8 ns 位相のリアルタイム クロック) 011 = 24 ns (40 ns 周期のうちの 4 番目の 8 ns 位相のリアルタイム クロック) 100 = 32 ns (40 ns 周期のうちの 5 番目の 8 ns 位相のリアルタイム クロック) 101 ~ 111 = 無効	R/W	000b

## 5.1.6.3 グローバル PTP RTC クロックナノ秒上位ワードレジスタ

アドレス： 0x0504 ~ 0x0505 サイズ： 16 ビット

ビット	説明	タイプ	既定値
15:0	<b>PTP リアルタイム クロックナノ秒 [31:16]</b> PTP リアルタイム クロックのナノ秒値の上位ワードです。	R/W	0x0000

## 5.1.6.4 グローバル PTP RTC クロックナノ秒下位ワードレジスタ

アドレス： 0x0506 ~ 0x0507 サイズ： 16 ビット

ビット	説明	タイプ	既定値
15:0	PTP リアルタイム クロックナノ秒 [15:0] PTP リアルタイム クロックのナノ秒値の下位ワードです。	R/W	0x0000

## 5.1.6.5 グローバル PTP RTC クロック秒上位ワードレジスタ

アドレス： 0x0508 ~ 0x0509 サイズ： 16 ビット

ビット	説明	タイプ	既定値
15:0	<b>PTP リアルタイム クロック秒 [31:16]</b> PTP リアルタイム クロックの秒値の上位ワードです。	R/W	0x0000

## 5.1.6.6 グローバル PTP RTC クロック秒下位ワードレジスタ

アドレス: 0x050A ~ 0x050B サイズ: 16 ビット

ビット	説明	タイプ	既定値
15:0	<b>PTP リアルタイム クロック秒 [15:0]</b> PTP リアルタイム クロックの秒値の下位ワードです。	R/W	0x0000

## 5.1.6.7 グローバル PTP クロックサブナノ秒レート上位ワードレジスタ

アドレス: 0x050C ~ 0x050D サイズ: 16 ビット

ビット	説明	タイプ	既定値
15	<b>PTP レート方向</b> PTP クロックの一時調整モードと連続調整モードのレート方向を制御します。 1 = PTP クロックサブナノ秒値 (このレジスタと <a href="#">グローバル PTP クロックサブナノ秒レート下位ワードレジスタ</a> ) を、25 MHz クロックサイクルごとに PTP クロックに加算します。 0 = PTP クロックサブナノ秒値を、25 MHz クロックサイクルごとに PTP クロックから減算します。	R/W	0b
14	<b>PTP 一時調整モード</b> 1 = 25 MHz クロックサイクルごとの、 <a href="#">グローバル PTP クロック一時調整継続時間上位ワードレジスタ</a> と <a href="#">グローバル PTP クロック一時調整継続時間下位ワードレジスタ</a> で設定した継続時間の、PTP クロックサブナノ秒値 (このレジスタと <a href="#">グローバル PTP クロックサブナノ秒レート下位ワードレジスタ</a> ) による PTP クロックの一時的なインクリメントまたはデクリメントを有効にする 0 = PTP クロックの一時調整を停止する	R/W	0b
13:0	<b>PTP リアルタイム クロックサブナノ秒 [29:16]</b> PTP リアルタイム クロックのサブナノ秒値の上位ワードです。	R/W	0x0000

## 5.1.6.8 グローバル PTP クロックサブナノ秒レート下位ワードレジスタ

アドレス: 0x050E ~ 0x050F サイズ: 16 ビット

ビット	説明	タイプ	既定値
15:0	<b>PTP リアルタイム クロックサブナノ秒 [15:0]</b> PTP リアルタイム クロックのサブナノ秒値の下位ワードです。連続調整モードと一時調整モードに使用します。	R/W	0x0000

# KSZ8567R

## 5.1.6.9 グローバル PTP クロッカー時調整継続時間上位ワードレジスタ

アドレス： 0x0510 ~ 0x0511 サイズ： 16 ビット

ビット	説明	タイプ	既定値
15:0	<b>PTP 一時調整継続時間 [31:16]</b> PTP クロッカー時レート調整の継続時間を 25 MHz クロックサイクル数で設定します。	R/W	0x0000

## 5.1.6.10 グローバル PTP クロッカー時調整継続時間下位ワードレジスタ

アドレス： 0x0512 ~ 0x0513 サイズ： 16 ビット

ビット	説明	タイプ	既定値
15:0	<b>PTP 一時調整継続時間 [15:0]</b> PTP クロッカー時レート調整の継続時間を、25 MHz クロックサイクル数で設定します。	R/W	0x0000

## 5.1.6.11 グローバル PTP メッセージ コンフィグレーション 1 レジスタ

アドレス： 0x0514 ~ 0x0515 サイズ： 16 ビット

ビット	説明	タイプ	既定値
15:8	<b>予約済み</b>	RO	0x00
7	<b>IEEE 802.3AS モード有効化</b> 1 = この機能を有効にする 0 = この機能を無効にする	R/W	0b
6	<b>IEEE 1588 PTP モード有効化</b> 1 = この機能を有効にする 0 = この機能を無効にする	R/W	0b
5	<b>IEEE 802.3 Ethernet PTP メッセージ検出有効化</b> 1 = この機能を有効にする 0 = この機能を無効にする	R/W	1b
4	<b>IPv4/UDP PTP メッセージ検出有効化</b> 1 = この機能を有効にする 0 = この機能を無効にする	R/W	1b
3	<b>IPv6/UDP PTP メッセージ検出有効化</b> 1 = この機能を有効にする 0 = この機能を無効にする	R/W	1b
2	<b>P2P/E2E 選択</b> 1 = ピアツーピア (P2P) トランスペアレント クロックモード 0 = エンドツーエンド (E2E) トランスペアレント クロックモード	R/W	0b



ビット	説明	タイプ	既定値
1	<b>マスタ / スレーブ選択</b> 1 = ホストポートを PTP マスタ オーディナリ クロックにする 0 = ホストポートを PTP スレーブ オーディナリ クロックにする	R/W	0b
0	<b>1 ステップ / 2 ステップ動作選択</b> 1 = 1 ステップ クロックモード 0 = 2 ステップ クロックモード	R/W	1b

## 5.1.6.12 グローバル PTP メッセージ コンフィグレーション 2 レジスタ

アドレス: 0x0516 ~ 0x0517 サイズ: 16 ビット

ビット	説明	タイプ	既定値
15:13	<b>予約済み</b>	RO	000b
12	<b>ユニキャスト PTP 有効化</b> 1 = ユニキャスト PTP フレームを認識できる (パケット UDP 宛先ポートが 319 または 320 であり、かつフレームの MAC/IP アドレスが PTP 予約済みアドレスではない場合、そのフレームをユニキャスト PTP フレームとみなし、そのフレームを転送するかどうかを通常のルックアップ テーブルで決定します。) 0 = マルチキャスト PTP フレームのみを認識できる	R/W	1b
11	<b>代替マスタ有効化</b> 1 = 代替マスタクロックをサポートしている (同ドメインのアクティブなマスタクロックで、ホスト以外のポートで受信された同ドメインの Sync/Delay_Req フレームは、ホスト以外のポートに転送されます。) 0 = 代替マスタクロックをサポートしていない (同ドメインのアクティブなマスタクロックで、ホスト以外のポートで受信された同ドメインの Sync/Delay_Req フレームはホストポートで破棄され、Sync/Delay_Req がその他のドメインの場合、ホスト以外のポートに転送されます。)	R/W	0b
10	<b>PTP メッセージ優先度 TX キュー</b> 1 = 全ての PTP メッセージを最優先 TX キューに割り当てる 0 = PTP イベント メッセージのみを最優先 TX キューに割り当てる	R/W	0b
9	<b>Sync および Follow_Up 関連 PTP メッセージ チェック有効化</b> 同一のドメイン、sequenceID、sourcePortID を持っている場合、このビットをセットすると、Follow_Up メッセージが Sync メッセージと関連付けられます。ID が一致すると、その PTP フレームはホストポートに転送されます。	R/W	0b
8	<b>Delay_Req および Delay_Resp 関連 PTP メッセージ チェック有効化</b> 同一のドメイン、sequenceID、sourcePortID を持っている場合、このビットをセットすると、Delay_Resp メッセージが Delay_Req メッセージと関連付けられます。ID が一致すると、その PTP フレームはホストポートに転送されます。	R/W	0b
7	<b>Pdelay_Req および Pdelay_Resp 関連 PTP メッセージ チェック有効化</b> 同一のドメイン、sequenceID、sourcePortID を持っている場合、このビットをセットすると、Pdelay_Resp/Pdelay_Resp_Follow_Up メッセージが Pdelay_Req メッセージと関連付けられます。ID が一致すると、その PTP フレームはホストポートに転送されます。	R/W	0b
6	<b>予約済み</b>	R/W	0b

# KSZ8567R

ビット	説明	タイプ	既定値
5	<b>Sync/Follow_Up および Delay_Req PTP メッセージ ドロップ有効化</b> BMC (Best Master Clock) が決まっていない場合、このビットをセットすると、本デバイスはこれらの Sync/Follow_Up および Delay_Req PTP メッセージを自動的にドロップします。	R/W	0b
4	<b>ドメイン フィールド チェック有効化</b> このビットをセットすると、本デバイスはグローバル PTP ドメインおよびバージョンレジスタの PTP_DOMAIN を使って PTP メッセージのドメインフィールドを自動的にチェックします。ドメインフィールドが一致すると、その PTP メッセージをホストポートに転送します。それ以外の場合、その PTP メッセージをドロップします。	R/W	0b
3	<b>予約済み</b>	R/W	0b
2	<b>Egress パケット IPv4/UDP チェックサム計算有効化</b> 1 = フレームの内容が変わると、本スイッチは 2 バイト チェックサム値を再計算および生成する 0 = チェックサム フィールドをゼロに設定する IPv4/UDP のチェックサムがゼロの場合、このビットの設定に関係なくチェックサムはゼロに維持されます。IPv6/UDP では、チェックサムは常に更新されます。	R/W	1b
1	<b>予約済み</b>	R/W	0b
0	<b>予約済み</b>	R/W	0b

## 5.1.6.13 グローバル PTP ドメインおよびバージョン レジスタ

アドレス： 0x0518 ~ 0x0519 サイズ： 16 ビット

ビット	説明	タイプ	既定値
15:12	<b>予約済み</b>	RO	0x0
11:8	<b>PTP バージョン</b> PTP メッセージのバージョン番号フィールドの値です。受信メッセージのバージョンがこのフィールドの値と一致すると、全ての PTP メッセージが取り込まれます。 受信 PTP メッセージのバージョンがこのフィールドの値と一致しない場合、全ての PTP パケットがドロップされます。	R/W	0x2
7:0	<b>PTP ドメイン</b> PTP メッセージのドメイン番号フィールドの値です。ドメインチェック (グローバル PTP メッセージ コンフィグレーション レジスタ、ビット 4) 有効時、受信メッセージのドメイン番号がこのフィールドと一致すると、タイムスタンプ キャプチャが有効になります。ドメインチェック無効時の、ドメイン番号フィールドは無視されます。	R/W	0x00

## 5.1.6.14 グローバル PTP ユニット インデックス レジスタ

アドレス: 0x0520 ~ 0x0523 サイズ: 32 ビット

このレジスタは、PTP レジスタ (アドレスレンジ 0x052C ~ 0x05B3) にアクセスするためのタイムスタンプユニットとトリガユニットの索引付けに使用します。このレジスタで選択するタイムスタンプおよびトリガユニットが、PTP レジスタをアクセスした際に読み書きされます。

ビット	説明	タイプ	既定値
31:9	予約済み	RO	0x00000
8	<b>タイムスタンプユニット インデックス ポインタ (TS_PTR_INDEX)</b> タイムスタンプのユニット/セットレジスタを指定します。 1 = タイムスタンプ ユニット 1 0 = タイムスタンプ ユニット 0	R/W	0b
7:2	予約済み	RO	000000b
1:0	<b>トリガユニット インデックス ポインタ (TRIGGER_PTR_INDEX)</b> トリガのユニット/セットレジスタを指定します。 11 = 予約済み 10 = トリガユニット 2 01 = トリガユニット 1 00 = トリガユニット 0	R/W	00b

## 5.1.6.15 GPIO ステータスマニタ 0 レジスタ

アドレス: 0x0524 ~ 0x0527 サイズ: 32 ビット

ビット	説明	タイプ	既定値
31:19	予約済み	RO	0x000
18:16	<b>イベントトリガ出力エラー (TRIGGER_ERROR)</b> (ビット 18 = トリガユニット 2、ビット 17 = トリガユニット 1、ビット 16 = トリガユニット 0) 1 = トリガ出力ユニット制御 1 レジスタの TRIGGER_NOTIFY ビットを「1」にセットしている際にイベントトリガ時間がシステム時間クロックより前に設定された。ホストへの割り込みを生成する (このビットは、タイムスタンプ制御およびステータス レジスタの TRIGGER_EN ビットを「0」にリセットする事でクリアできます。) 0 = イベントトリガ エラーは発生していない	R/W1C	000b
15:3	予約済み	RO	0x000
2:0	<b>イベントトリガ出力ユニット完了 (TRIGGER_DONE)</b> (ビット 2 = トリガユニット 2、ビット 1 = トリガユニット 1、ビット 0 = トリガユニット 0) 1 = トリガ出力ユニット制御 1 レジスタの TRIGGER_NOTIFY ビットを「1」にセット (「1」を書き込むとこのビットがクリアされます) している際にイベントトリガ出力ユニットが生成された。ホストへの割り込みを生成する 0 = イベントトリガ出力ユニットは完了していない	R/W1C	000b

# KSZ8567R

## 5.1.6.16 GPIO ステータスマニタ 1 レジスタ

アドレス: 0x0528 ~ 0x052B サイズ: 32 ビット

このレジスタは、GPIO と一緒に使うトリガ出力ユニットとタイムスタンプユニットのための割り込みステータスを示します。[グローバル割り込みステータス レジスタ](#)レジスタの GPIO ピン出力トリガおよびタイムスタンプユニット割り込みステータスビットは、このレジスタのステータスビットの論理和です。

ビット	説明	タイプ	既定値
31:19	<b>予約済み</b>	RO	0x0000
18:16	<b>トリガ出力ユニット割り込みステータス</b> (ビット 18 = トリガユニット 2、ビット 17 = トリガユニット 1、ビット 16 = トリガユニット 0) これらの 3 つのビットは、3 つのトリガ出力ユニットのための割り込みステータスを示します。これらの割り込みは、 <a href="#">トリガ出力ユニット制御 1 レジスタ</a> の TRIGGER_NOTIFY ビットをセットする事で有効にします。これは各 TOU に対して個々に行います。トリガ出力ユニットステータスの詳細は <a href="#">GPIO ステータスマニタ 0 レジスタ</a> を参照してください。 1 = 割り込みを検出した 0 = 割り込みは発生していない	R/WC	000b
15:2	<b>予約済み</b>	RO	0x0000
1:0	<b>タイムスタンプユニット割り込みステータス (GPIO 入力タイムスタンプ専用)</b> (ビット 1 = タイムスタンプユニット 1、ビット 0 = タイムスタンプユニット 0) これらの 2 つのビットは、GPIO の 2 つのタイムスタンプ出力ユニットのための割り込みステータスを示します。これらの割り込みは、 <a href="#">タイムスタンプ制御およびステータス レジスタ</a> のタイムスタンプユニット割り込みイネーブルビットで有効にします。これは各 TSU に対して個々に行います。タイムスタンプ割り込みについては <a href="#">タイムスタンプステータスおよび制御 レジスタ</a> から始まるレジスタを参照してください。 PTP Egress フレームのポートベースのタイムスタンプ機能の割り込みステータスについては <a href="#">ポート割り込みステータス レジスタ</a> と <a href="#">ポート PTP タイムスタンプ割り込みステータス レジスタ</a> を参照してください。 1 = 割り込みを検出した 0 = 割り込みは発生していない	R/WC	00b

## 5.1.6.17 タイムスタンプ制御およびステータス レジスタ

アドレス: 0x052C ~ 0x052F サイズ: 32 ビット

このレジスタの一部は、[グローバル PTP ユニット インデックス レジスタ](#)のトリガユニット インデックス ポインタ (ビット [1:0]) 値とタイムスタンプユニット インデックス ポインタ (ビット 8) 値で索引付けされます。

ビット	説明	タイプ	既定値
31:9	予約済み	RO	0x000000
8	<b>GPIO 出力源選択 (GPIO_OUT_SEL)</b> 1 = 組み合わせ結果を出力する 0 = フロップ出力から出力する	R/W	0b
7	<b>GPIO 入力モニタ (GPIO_IN)</b> このフィールドは、GPIO 入力の現在値を反映します。	R	-
6	<b>GPIO 出力イネーブル (GPIO_OEN)</b> 1 = GPIO ピンをトリガ入力として有効にする 0 = GPIO ピンをタイムスタンプ入力として有効にする	R/W	0b
5	<b>タイムスタンプ ユニット 割り込みイネーブル (TS_INT_ENB)</b> タイムスタンプユニット 割り込みステータスビットは <a href="#">GPIO ステータスマニタ 1 レジスタ</a> 内にあります。 0 = 割り込みを無効にする 1 = 割り込みを有効にする  <b>Note:</b> このフィールドは、 <a href="#">グローバル PTP ユニット インデックス レジスタ</a> のタイムスタンプ ユニット インデックス ポインタ (ビット 8) 値で索引付けされます。	R/W	0b
4	<b>イベントトリガ出力ユニット アクティブ (TRIGGER_ACTIVE)</b> 1 = イベントトリガ出力ユニットが有効かつアクティブであり、エラーが発生していない 0 = イベントトリガ出力ユニットが終了し、非アクティブ状態である  <b>Note:</b> このフィールドは、 <a href="#">グローバル PTP ユニット インデックス レジスタ</a> のトリガユニット インデックス ポインタ (ビット [1:0]) 値で索引付けされます。	R	0b
3	<b>イベントトリガ出力ユニット イネーブル (TRIGGER_EN)</b> 1 = 選択したイベントトリガ出力ユニットを有効にする (トリガ出力が生成されると自動的にクリアされます。カスケードモードでは、トリガユニットの先頭のみを有効にします。) 0 = イベントトリガ出力ユニットを無効にする  <b>Note:</b> このフィールドは、 <a href="#">グローバル PTP ユニット インデックス レジスタ</a> のトリガユニット インデックス ポインタ (ビット [1:0]) 値で索引付けされます。	R/W	0b
2	<b>イベントトリガ出力ユニット ソフトウェア リセット (TRIGGER_SW_RESET)</b> 1 = トリガ出力ユニットを、非アクティブ状態かつ既定値の設定にリセットする (このリセットは連続動作のカスケードモードを停止させ、このトリガユニットに次の動作の準備をさせるのに使えます。) 0 = トリガ出力ユニットを通常動作させる  <b>Note:</b> このフィールドは、 <a href="#">グローバル PTP ユニット インデックス レジスタ</a> のトリガユニット インデックス ポインタ (ビット [1:0]) 値で索引付けされます。	R/W	0b
1	<b>イベント タイムスタンプ入力ユニット イネーブル (TS_ENB)</b> 1 = 選択したイベント タイムスタンプ入力ユニットを有効にする (このビットに「1」を書き込むと、対応するユニットの TS_EVENT_DET_CNT がクリアされます。) 0 = 選択したイベント タイムスタンプ入力ユニットを無効にする (このビットに「0」を書き込むと、TS_RDY と TS_DET_CNT_OVFL がクリアされます。)  <b>Note:</b> このフィールドは、 <a href="#">グローバル PTP ユニット インデックス レジスタ</a> のタイムスタンプ ユニット インデックス ポインタ (ビット 8) 値で索引付けされます。	R/W	0b

# KSZ8567R

ビット	説明	タイプ	既定値
0	<b>イベント タイムスタンプ入力ユニット ソフトウェア リセット (TS_SW_RESET)</b> 1 = タイムスタンプ入力ユニットを、非アクティブ状態かつ既定値の設定にリセットする 0 = タイムスタンプ入力ユニットを通常動作させる <b>Note:</b> このフィールドは、 <a href="#">グローバル PTP ユニット インデックス レジスタ</a> のタイムスタンプ ユニット インデックス ポインタ (ビット 8) 値で索引付けされます。	R/W	0b

## 5.1.6.18 トリガ出力ユニット ターゲット時間ナノ秒レジスタ

アドレス: 0x0530 ~ 0x0533 サイズ: 32 ビット

このレジスタは、[グローバル PTP ユニット インデックス レジスタ](#)のトリガユニット インデックス ポインタ (ビット [1:0]) 値で索引付けされます。

ビット	説明	タイプ	既定値
31:30	<b>予約済み</b>	RO	000b
29:0	<b>トリガターゲット時間 (ns) (TRIGGER_TARGET_TIME_NS)</b> このフィールドは、 <a href="#">グローバル PTP ユニット インデックス レジスタ</a> で索引付けされたトリガユニットの PTP イベントトリガ出力ターゲット時間 (ナノ秒単位) を格納しています。	R/W	0x00000000

## 5.1.6.19 トリガ出力ユニット ターゲット時間秒レジスタ

アドレス: 0x0534 ~ 0x0537 サイズ: 32 ビット

このレジスタは、[グローバル PTP ユニット インデックス レジスタ](#)のトリガユニット インデックス ポインタ (ビット [1:0]) 値で索引付けされます。

ビット	説明	タイプ	既定値
31:0	<b>トリガターゲット時間 (s) (TRIGGER_TARGET_TIME_S)</b> このフィールドは、 <a href="#">グローバル PTP ユニット インデックス レジスタ</a> で索引付けされたトリガユニットの PTP イベントトリガ出力ターゲット時間 (秒単位) を格納しています。	R/W	0x00000000

## 5.1.6.20 トリガ出力ユニット制御 1 レジスタ

アドレス: 0x0538 ~ 0x053B サイズ: 32 ビット

このレジスタは、[グローバル PTP ユニット インデックス レジスタ](#)のトリガユニット インデックス ポインタ (ビット [1:0]) 値で索引付けされます。

ビット	説明	タイプ	既定値
31	<b>カスケードモードのイベントトリガ出力ユニット有効化 (CASCADE_MODE_ENB)</b> 1 = カスケードモードのイベントトリガ出力ユニットを有効にする 0 = カスケードモードのイベントトリガ出力ユニットを無効にする	R/W	0b
30	<b>カスケードモードのイベントトリガ出力ユニット テールユニット インジケータ (CASCADE_MODE_TAIL)</b> 1 = このイベントトリガ出力ユニットは、カスケードモードのチェーンの最後のユニットである 0 = このイベントトリガ出力ユニットは、カスケードモードのチェーンの最後のユニットではない Note: カスケードモードの全ユニットに対してこのビットを「0」にクリアすると、反復回数が無視され、無限ループになります。無限ループを止めるには、ユニットに対応する <a href="#">タイムスタンプ制御およびステータス レジスタ</a> の TRIG_SW_RESET ビットをセットします。	R/W	0b
29:28	<b>予約済み</b>	RO	00b
27:26	<b>カスケードモードのアップストリーム トリガ完了ユニット選択</b> このフィールドで、カスケードモードの 3 つのアップストリーム トリガ完了入力ユニットのうちの 1 つを選択します。例えば、ユニット 1、2、3 (テールユニット) をカスケードモードに設定する場合、ユニット 1 を 0x3 に、ユニット 2 を 0x1 に、ユニット 3 を 0x2 に設定します。	R/W	00b
25	<b>即座にトリガ (TRIGGER_NOW)</b> 1 = トリガターゲット時間がシステムクロック時間を下回るとイベント出力を即座にトリガする 0 = トリガターゲット時間の間待機してからイベント出力をトリガする	R/W	0b
24	<b>トリガ通知 (TRIGGER_NOTIFY)</b> 1 = TRIG_DONE と TRIG_ERR の両方のステータスとホストへの割り込み (割り込みイネーブルビットをセットしている場合) の報告を有効にする 0 = TRIG_DONE と TRIG_ERR の両方のステータスの報告を無効にする	R/W	0b
23	<b>トリガエッジ (TRIGGER_EDGE)</b> 1 = クロックの立ち下がりでエッジでトリガを出力する 0 = クロックの立ち上がりエッジでトリガを出力する	R/W	0b

# KSZ8567R

ビット	説明	タイプ	既定値
22:20	<p><b>トリガイベント出力信号パターン (TRIGGER_PATTERN)</b>            TRIG_EN = 1 かつトリガターゲット時間がシステム時間に達した際のトリガイベント出力を以下のように選択します。</p> <p>000 = 立ち下がリエッジを生成する (既定値の「H」-&gt;「L」-&gt;「L」を維持)            001 = 立ち上がりエッジを生成する (既定値の「L」-&gt;「H」-&gt;「H」を維持)            010 = 立ち下がりパルスを生成する (既定値の「H」-&gt;「L」パルス-&gt;「H」-&gt;「H」を維持) (パルス幅はトリガ出力ユニット制御 2 レジスタで定義します。)            011 = 立ち上がりパルスを生成する (既定値の「L」-&gt;「H」パルス-&gt;「L」-&gt;「L」を維持) (パルス幅はトリガ出力ユニット制御 2 レジスタで定義します。)            100 = 負の周期信号を生成する (「L」パルス幅はトリガ出力ユニット制御 2 レジスタ、サイクル幅はトリガ出力ユニット制御 3 レジスタとトリガ出力ユニット制御 4 レジスタ、サイクル数はトリガ出力ユニット制御 5 レジスタで定義します。サイクル数が 0 の場合、サイクル幅は無限大です。)            101 = 正の周期信号を生成する (「H」パルス幅はトリガ出力ユニット制御 2 レジスタ、サイクル幅はトリガ出力ユニット制御 3 レジスタとトリガ出力ユニット制御 4 レジスタ、サイクル数はトリガ出力ユニット制御 5 レジスタで定義します。サイクル数が 0 の場合、サイクル幅は無限大です。)            110 = トリガ出力ユニット制御 3 レジスタの 16 ビットパターンから出力信号を生成する。その信号は MSb から順にシフトし循環させる (各ビット幅はトリガ出力ユニット制御 3 レジスタとトリガ出力ユニット制御 4 レジスタ、シフト出力するビットの総数はトリガ出力ユニット制御 5 レジスタで定義します。このレジスタ値が 0 の場合、ビット幅は無限大です。)            111 = 予約済み</p> <p><b>Note:</b> 出カクロックの最大周波数は 12.5 MHz です。</p>	R/W	000b
19:16	予約済み	RO	000b
15:0	<p><b>トリガ出力反復回数 (TRIGGER_PATTERN ITERATION)</b>            トリガ出力ユニット制御 3 レジスタで定義する 16 ビットトリガパターンをカスケードモードでテールユニットに出力する反復回数を定義します。例えば、0x0000 は 1 回、0x000F は 16 回です。カスケードモードでテールユニットがない場合、反復回数は無限大です。</p>	R/W	0x0000

## 5.1.6.21 トリガ出力ユニット制御 2 レジスタ

アドレス: 0x053C ~ 0x053F サイズ: 32 ビット

このレジスタは、グローバル PTP ユニットインデックスレジスタのトリガユニットインデックスポインタ (ビット [1:0]) 値で索引付けされます。

ビット	説明	タイプ	既定値
31:0	<p><b>トリガ出力サイクル幅またはビット幅 (TRIGGER_CYCLE_WIDTH)</b>            周期信号を生成するためのサイクル幅を定義します。各単位値は 1 ns です。例えば、このレジスタ値が 80 (0x50) の場合、サイクル幅は 80 ns です。</p>	R/W	0x00000000



## 5.1.6.22 トリガ出力ユニット制御 3 レジスタ

アドレス: 0x0540 ~ 0x0543 サイズ: 32 ビット

このレジスタは、[グローバル PTP ユニット インデックス レジスタ](#)のトリガユニット インデックス ポインタ (ビット [1:0]) 値で索引付けされます。

ビット	説明	タイプ	既定値
31:16	<b>トリガ出力サイクルまたはビット数 (TRIGGER_CYCLE)</b> 周期信号を生成するための出力サイクル数を定義します。このフィールドが 0 の場合、周期は無限大です。	R/W	0x0000
15:0	<b>トリガ出力ビットパターン (TRIGGER_BIT_PATTERN)</b> 周期信号を生成するための出力ビットパターンを定義します。	R/W	0x0000

## 5.1.6.23 トリガ出力ユニット制御 4 レジスタ

アドレス: 0x0544 ~ 0x0547 サイズ: 32 ビット

このレジスタは、[グローバル PTP ユニット インデックス レジスタ](#)のトリガユニット インデックス ポインタ (ビット [1:0]) 値で索引付けされます。

ビット	説明	タイプ	既定値
31:0	<b>カスケードモードのトリガ出力反復サイクル時間 (CASCADE_INTERATION_CYCLE_TIME)</b> カスケードモードの全てのトリガ出力ユニットを順に動作させるための反復サイクル時間を定義します。この時間は現在のトリガターゲット時間に加算され、次のトリガ時間になります。単位値は 1 ns です。例えば、このフィールド値が 800 (0x320) の場合、サイクル時間は 800 ns です。	R/W	0x00000000

## 5.1.6.24 トリガ出力ユニット制御 5 レジスタ

アドレス: 0x0548 ~ 0x054B サイズ: 32 ビット

このレジスタは、[グローバル PTP ユニット インデックス レジスタ](#)のトリガユニット インデックス ポインタ (ビット [1:0]) 値で索引付けされます。

このレジスタは、ユニット 2 の PTP イベントトリガ出力 PPS 信号パルス幅とユニット 1 のパス遅延補償

ビット	説明	タイプ	既定値
31:24	<b>予約済み</b>	RO	-
23:16	<b>イベントトリガの PPS パルス幅 (PPS_PULSE_WIDTH)</b> このフィールドは下から 3 番目のバイト (23:16) であり、トリガ出力パルス幅と併用する事で、最大 124 ms の PPS パルス幅を設定します。	R/W	0x00
15:0	<b>トリガ出力パルス幅 (TRIGGER_PULSE_WIDTH)</b> パルスまたは周期信号を生成するためのパルス幅を定義します。各単位値は 8 ns です。例えば、このレジスタ値が 10 (0xA) の場合、パルス幅は 80 ns です。	R/W	0x0000

# KSZ8567R

## 5.1.6.25 タイムスタンプステータスおよび制御レジスタ

アドレス: 0x0550 ~ 0x0553 サイズ: 32 ビット

このレジスタは、[グローバル PTP ユニット インデックス レジスタ](#)のタイムスタンプユニット インデックス ポインタ (ビット 8) 値で索引付けされます。

ビット	説明	タイプ	既定値
31:21	予約済み	RO	0x00
20:17	<b>タイムスタンプ入力ユニットの検出イベント数 (TS_EVENT_DET_CNT)</b> 検出したイベント数 (立ち上がりエッジまたは立ち下がりエッジ) を報告します。シングルモードでは、任意のシングルユニットで最大 15 のイベントを検出できます。パルスまたはエッジは最大 25 MHz まで検出できます。パルス幅は、同一ユニットの連続するタイムスタンプ間の差によって計測できます。	RO	0000b
16	<b>タイムスタンプ入力ユニットの検出イベント数オーバーフロー (TS_DET_EVENT_CNT_OVERFLOW)</b> 1 = 検出したイベント (立ち上がりエッジまたは立ち下がりエッジ) の数がオーバーフローした (カスケードモードでは、オーバーフローが発生するとテールユニットのみがこのビットをセットします。オーバーフローが発生しても TS_EVENT_DET_CNT フィールドは 15 を維持します。) 0 = 検出したイベント (立ち上がりエッジまたは立ち下がりエッジ) の数はオーバーフローしていない	RO	0b
15:8	予約済み	RO	00000000b
7	<b>立ち上がりエッジ検出有効化 (TS_RISING_EDGE_ENB)</b> 1 = 立ち上がりエッジ検出を有効にする 0 = 立ち上がりエッジ検出を無効にする	R/W	0b
6	<b>立ち下がりエッジ検出有効化 (TS_FALLING_EDGE_ENB)</b> 1 = 立ち下がりエッジ検出を有効にする 0 = 立ち下がりエッジ検出を無効にする	R/W	0b
5	<b>カスケードモードのタイムスタンプ入力ユニットイベントのテールユニットインジケータ (TS_CASCADE_MODE_TAIL)</b> 1 = このイベント タイムスタンプ入力ユニットはカスケードモードのチェーンの最後のユニットである 0 = このイベント タイムスタンプ入力ユニットはカスケードモードのチェーンの最後のユニットではない	R/W	0b
4:2	予約済み	RO	00b
1	<b>カスケードモードのアップストリーム タイムスタンプ完了ユニット選択 (TS_CASCADE_MODE_ENB)</b> このビットで、カスケードモードのタイムスタンプ完了入力ユニットを選択します。 1 = タイムスタンプ ユニット 1 0 = タイムスタンプ ユニット 0 ヘッドユニットでは、その他のアップストリーム タイムスタンプユニットがヘッドユニットに入力されないように、このビットを「0」に設定する必要があります。	R/W	0b
0	<b>このイベントのカスケードモードのタイムスタンプ入力ユニット有効化 (TS_CASCADE_MODE_ENB)</b> 1 = このイベントの、カスケードモードのタイムスタンプ入力ユニットを有効にする 0 = このイベントの、カスケードモードのタイムスタンプ入力ユニットを無効にする	R/W	0b

## 5.1.6.26 タイムスタンプ第1 サンプルング時間ナノ秒レジスタ

アドレス: 0x0554 ~ 0x0557 サイズ: 32 ビット

このレジスタは、グローバル PTP ユニット インデックス レジスタのタイムスタンプユニット インデックス ポインタ (ビット 8) 値で索引付けされます。

ビット	説明	タイプ	既定値
31	予約済み	RO	0b
30	第1 サンプルング エッジのイベント タイムスタンプ入力表示 (TS_SAMPLE_EDGE_1ST) 1 = イベント タイムスタンプ入力 が立ち上がりエッジ信号である事を示す 0 = イベント タイムスタンプ入力 が立ち下がりエッジ信号である事を示す	RO	0b
29:0	第1 サンプルング時間 (ナノ秒) のイベント タイムスタンプ入力 (TS_SAMPLE_TIME_NS_1ST) このフィールドは、タイムスタンプのナノ秒の桁を生成するための第1 サンプルング時間の下位ワードです。	RO	0x00000000

## 5.1.6.27 タイムスタンプ第1 サンプルング時間秒レジスタ

アドレス: 0x0558 ~ 0x055B サイズ: 32 ビット

このレジスタは、グローバル PTP ユニット インデックス レジスタのタイムスタンプユニット インデックス ポインタ (ビット 8) 値で索引付けされます。

ビット	説明	タイプ	既定値
31:0	第1 サンプルング時間 (秒) のイベント タイムスタンプ入力 (TS_SAMPLE_TIME_S_1ST) このフィールドは、タイムスタンプの秒の桁を生成するための第1 サンプルング時間です。	RO	0x00000000

## 5.1.6.28 タイムスタンプ第1 サンプルング時間位相レジスタ

アドレス: 0x055C ~ 0x055F サイズ: 32 ビット

このレジスタは、グローバル PTP ユニット インデックス レジスタのタイムスタンプユニット インデックス ポインタ (ビット 8) 値で索引付けされます。

ビット	説明	タイプ	既定値
31:3	予約済み	RO	0x00000000
2:0	第1 サンプルング時間 (サブ 8 ns) のイベント タイムスタンプ入力 (TS_SAMPLE_TIME_SUB_8NS_1ST) このレジスタは、タイムスタンプの第1 サンプルング時間の 8 ns サイクルのうちの一つを示します。 000 = 0 ns (25 MHz/40 ns のうちの 1 番目の 8 ns サイクルのサンプルング時間) 001 = 8 ns (25 MHz/40 ns のうちの 2 番目の 8 ns サイクルのサンプルング時間) 101 = 16 ns (25 MHz/40 ns のうちの 3 番目の 8 ns サイクルのサンプルング時間) 011 = 24 ns (25 MHz/40 ns のうちの 4 番目の 8 ns サイクルのサンプルング時間) 100 = 32 ns (25 MHz/40 ns のうちの 5 番目の 8 ns サイクルのサンプルング時間) 101 ~ 111 = 予約済み	RO	000b

# KSZ8567R

## 5.1.6.29 タイムスタンプ第2 サンプルング時間ナノ秒レジスタ

アドレス: 0x0560 ~ 0x0563 サイズ: 32 ビット

このレジスタは、[グローバルPTPユニットインデックスレジスタ](#)のタイムスタンプユニットインデックスポインタ(ビット8)値で索引付けされます。

ビット	説明	タイプ	既定値
31	予約済み	RO	0b
30	第2 サンプルング エッジのイベント タイムスタンプ入力表示 (TS_SAMPLE_EDGE_2ND) 1 = イベント タイムスタンプ入力が立ち上がりエッジ信号である事を示す 0 = イベント タイムスタンプ入力が立ち下がりエッジ信号である事を示す	RO	0b
29:0	第2 サンプルング時間 (ナノ秒) のイベント タイムスタンプ入力 (TS_SAMPLE_TIME_NS_2ND) このフィールドは、タイムスタンプのナノ秒の桁を生成するための第2 サンプルング時間の下位ワードです。	RO	0x00000000

## 5.1.6.30 タイムスタンプ第2 サンプルング時間秒レジスタ

アドレス: 0x0564 ~ 0x0567 サイズ: 32 ビット

このレジスタは、[グローバルPTPユニットインデックスレジスタ](#)のタイムスタンプユニットインデックスポインタ(ビット8)値で索引付けされます。

ビット	説明	タイプ	既定値
31:0	第2 サンプルング時間 (秒) のイベント タイムスタンプ入力 (TS_SAMPLE_TIME_S_2ND) このフィールドは、タイムスタンプの秒の桁を生成するための第2 サンプルング時間です。	RO	0x00000000

## 5.1.6.31 タイムスタンプ第2 サンプルング時間位相レジスタ

アドレス: 0x0568 ~ 0x056F サイズ: 32 ビット

このレジスタは、[グローバルPTPユニットインデックスレジスタ](#)のタイムスタンプユニットインデックスポインタ(ビット8)値で索引付けされます。

ビット	説明	タイプ	既定値
31:3	予約済み	RO	0x00000000
2:0	第2 サンプルング時間 (サブ 8 ns) のイベント タイムスタンプ入力 (TS_SAMPLE_TIME_SUB_8NS_2ND) このレジスタは、タイムスタンプの第2 サンプルング時間の 8 ns サイクルのうちの1つを示します。 000 = 0 ns (25 MHz/40 ns のうちの1番目の 8 ns サイクルのサンプルング時間) 001 = 8 ns (25 MHz/40 ns のうちの2番目の 8 ns サイクルのサンプルング時間) 101 = 16 ns (25 MHz/40 ns のうちの3番目の 8 ns サイクルのサンプルング時間) 011 = 24 ns (25 MHz/40 ns のうちの4番目の 8 ns サイクルのサンプルング時間) 100 = 32 ns (25 MHz/40 ns のうちの5番目の 8 ns サイクルのサンプルング時間) 101 ~ 111 = 予約済み	RO	000b

## 5.1.6.32 タイムスタンプ第3 サンプルング時間ナノ秒レジスタ

アドレス: 0x056C ~ 0x056F サイズ: 32 ビット

このレジスタは、[グローバルPTPユニットインデックスレジスタ](#)のタイムスタンプユニットインデックスポインタ(ビット8)値で索引付けされます。

ビット	説明	タイプ	既定値
31	予約済み	RO	0b
30	第3 サンプルング エッジのイベント タイムスタンプ入力表示 (TS_SAMPLE_EDGE_3RD) 1 = イベント タイムスタンプ入力が立ち上がりエッジ信号である事を示す 0 = イベント タイムスタンプ入力が立ち下がりエッジ信号である事を示す	RO	0b
29:0	第3 サンプルング時間 (ナノ秒) のイベント タイムスタンプ入力 (TS_SAMPLE_TIME_NS_3RD) このフィールドは、タイムスタンプのナノ秒の桁を生成するための第3 サンプルング時間の下位ワードです。	RO	0x00000000

## 5.1.6.33 タイムスタンプ第3 サンプルング時間秒レジスタ

アドレス: 0x0570 ~ 0x0573 サイズ: 32 ビット

このレジスタは、[グローバルPTPユニットインデックスレジスタ](#)のタイムスタンプユニットインデックスポインタ(ビット8)値で索引付けされます。

ビット	説明	タイプ	既定値
31:0	第3 サンプルング時間 (秒) のイベント タイムスタンプ入力 (TS_SAMPLE_TIME_S_3RD) このフィールドは、タイムスタンプの秒の桁を生成するための第3 サンプルング時間です。	RO	0x00000000

## 5.1.6.34 タイムスタンプ第3 サンプルング時間位相レジスタ

アドレス: 0x0574 ~ 0x0577 サイズ: 32 ビット

このレジスタは、[グローバルPTPユニットインデックスレジスタ](#)のタイムスタンプユニットインデックスポインタ(ビット8)値で索引付けされます。

ビット	説明	タイプ	既定値
31:3	予約済み	RO	0x00000000
2:0	第3 サンプルング時間 (サブ 8 ns) のイベント タイムスタンプ入力 (TS_SAMPLE_TIME_SUB_8NS_3RD) このレジスタは、タイムスタンプの第3 サンプルング時間の8 ns サイクルのうちの一つを示します。 000 = 0 ns (25 MHz/40 ns のうちの1番目の8 ns サイクルのサンプルング時間) 001 = 8 ns (25 MHz/40 ns のうちの2番目の8 ns サイクルのサンプルング時間) 101 = 16 ns (25 MHz/40 ns のうちの3番目の8 ns サイクルのサンプルング時間) 011 = 24 ns (25 MHz/40 ns のうちの4番目の8 ns サイクルのサンプルング時間) 100 = 32 ns (25 MHz/40 ns のうちの5番目の8 ns サイクルのサンプルング時間) 101 ~ 111 = 予約済み	RO	000b

# KSZ8567R

## 5.1.6.35 タイムスタンプ第4 サンプルング時間ナノ秒レジスタ

アドレス： 0x0578 ~ 0x057B サイズ： 32 ビット

このレジスタは、[グローバル PTP ユニット インデックス レジスタ](#)のタイムスタンプユニットインデックス ポインタ (ビット 8) 値で索引付けされます。

ビット	説明	タイプ	既定値
31	予約済み	RO	0b
30	第4 サンプルング エッジのイベント タイムスタンプ入力表示 (TS_SAMPLE_EDGE_4TH) 1 = イベント タイムスタンプ入力が立ち上がりエッジ信号であることを示す 0 = イベント タイムスタンプ入力が立ち下がりエッジ信号であることを示す	RO	0b
29:0	第4 サンプルング時間 (ナノ秒) のイベント タイムスタンプ入力 (TS_SAMPLE_TIME_NS_4TH) このフィールドは、タイムスタンプのナノ秒の桁を生成するための第4 サンプルング時間の下位ワードです。	RO	0x00000000

## 5.1.6.36 タイムスタンプ第4 サンプルング時間秒レジスタ

アドレス： 0x057C ~ 0x057F サイズ： 32 ビット

このレジスタは、[グローバル PTP ユニット インデックス レジスタ](#)のタイムスタンプユニットインデックス ポインタ (ビット 8) 値で索引付けされます。

ビット	説明	タイプ	既定値
31:0	第4 サンプルング時間 (秒) のイベント タイムスタンプ入力 (TS_SAMPLE_TIME_S_4TH) このフィールドは、タイムスタンプの秒の桁を生成するための第4 サンプルング時間です。	RO	0x00000000

## 5.1.6.37 タイムスタンプ第4 サンプルング時間位相レジスタ

アドレス： 0x0580 ~ 0x0583 サイズ： 32 ビット

このレジスタは、[グローバル PTP ユニット インデックス レジスタ](#)のタイムスタンプユニットインデックス ポインタ (ビット 8) 値で索引付けされます。

ビット	説明	タイプ	既定値
31:3	予約済み	RO	0x00000000
2:0	第4 サンプルング時間 (サブ 8 ns) のイベント タイムスタンプ入力 (TS_SAMPLE_TIME_SUB_8NS_4TH) このレジスタは、タイムスタンプの第4 サンプルング時間の 8 ns サイクルのうちの 1 つを示します。 000 = 0 ns (25 MHz/40 ns のうちの 1 番目の 8 ns サイクルのサンプルング時間) 001 = 8 ns (25 MHz/40 ns のうちの 2 番目の 8 ns サイクルのサンプルング時間) 101 = 16 ns (25 MHz/40 ns のうちの 3 番目の 8 ns サイクルのサンプルング時間) 011 = 24 ns (25 MHz/40 ns のうちの 4 番目の 8 ns サイクルのサンプルング時間) 100 = 32 ns (25 MHz/40 ns のうちの 5 番目の 8 ns サイクルのサンプルング時間) 101 ~ 111 = 予約済み	RO	000b

## 5.1.6.38 タイムスタンプ第 5 サンプルング時間ナノ秒レジスタ

アドレス: 0x0584 ~ 0x0587 サイズ: 32 ビット

このレジスタは、[グローバル PTP ユニット インデックス レジスタ](#)のタイムスタンプユニットインデックス ポインタ (ビット 8) 値で索引付けされます。

ビット	説明	タイプ	既定値
31	予約済み	RO	0b
30	第 5 サンプルング エッジのイベント タイムスタンプ入力表示 (TS_SAMPLE_EDGE_5TH) 1 = イベント タイムスタンプ入力が立ち上がりエッジ信号である事を示す 0 = イベント タイムスタンプ入力が立ち下がりエッジ信号である事を示す	RO	0b
29:0	第 5 サンプルング時間 (ナノ秒) のイベント タイムスタンプ入力 (TS_SAMPLE_TIME_NS_5TH) このフィールドは、タイムスタンプのナノ秒の桁を生成するための第 5 サンプルング時間の下位ワードです。	RO	0x00000000

## 5.1.6.39 タイムスタンプ第 5 サンプルング時間秒レジスタ

アドレス: 0x0588 ~ 0x058B サイズ: 32 ビット

このレジスタは、[グローバル PTP ユニット インデックス レジスタ](#)のタイムスタンプユニットインデックス ポインタ (ビット 8) 値で索引付けされます。

ビット	説明	タイプ	既定値
31:0	第 5 サンプルング時間 (秒) のイベント タイムスタンプ入力 (TS_SAMPLE_TIME_S_5TH) このフィールドは、タイムスタンプの秒の桁を生成するための第 5 サンプルング時間です。	RO	0x00000000

## 5.1.6.40 タイムスタンプ第 5 サンプルング時間位相レジスタ

アドレス: 0x058C ~ 0x058F サイズ: 32 ビット

このレジスタは、[グローバル PTP ユニット インデックス レジスタ](#)のタイムスタンプユニットインデックス ポインタ (ビット 8) 値で索引付けされます。

ビット	説明	タイプ	既定値
31:3	予約済み	RO	0x00000000
2:0	第 5 サンプルング時間 (サブ 8 ns) のイベント タイムスタンプ入力 (TS_SAMPLE_TIME_SUB_8NS_5TH) このレジスタは、タイムスタンプの第 5 サンプルング時間の 8 ns サイクルのうちの一つを示します。 000 = 0 ns (25 MHz/40 ns のうちの 1 番目の 8 ns サイクルのサンプルング時間) 001 = 8 ns (25 MHz/40 ns のうちの 2 番目の 8 ns サイクルのサンプルング時間) 101 = 16 ns (25 MHz/40 ns のうちの 3 番目の 8 ns サイクルのサンプルング時間) 011 = 24 ns (25 MHz/40 ns のうちの 4 番目の 8 ns サイクルのサンプルング時間) 100 = 32 ns (25 MHz/40 ns のうちの 5 番目の 8 ns サイクルのサンプルング時間) 101 ~ 111 = 予約済み	RO	000b

# KSZ8567R

## 5.1.6.41 タイムスタンプ第6 サンプルング時間ナノ秒レジスタ

アドレス: 0x0590 ~ 0x0593 サイズ: 32 ビット

このレジスタは、[グローバル PTP ユニット インデックス レジスタ](#)のタイムスタンプユニットインデックスポインタ(ビット8)値で索引付けされます。

ビット	説明	タイプ	既定値
31	予約済み	RO	0b
30	第6 サンプルング エッジのイベント タイムスタンプ入力表示 (TS_SAMPLE_EDGE_6TH) 1 = イベント タイムスタンプ入力が立ち上がりエッジ信号である事を示す 0 = イベント タイムスタンプ入力が立ち下がりエッジ信号である事を示す	RO	0b
29:0	第6 サンプルング時間 (ナノ秒) のイベント タイムスタンプ入力 (TS_SAMPLE_TIME_NS_6TH) このフィールドは、タイムスタンプのナノ秒の桁を生成するための第6 サンプルング時間の下位ワードです。	RO	0x00000000

## 5.1.6.42 タイムスタンプ第6 サンプルング時間秒レジスタ

アドレス: 0x0594 ~ 0x0597 サイズ: 32 ビット

このレジスタは、[グローバル PTP ユニット インデックス レジスタ](#)のタイムスタンプユニットインデックスポインタ(ビット8)値で索引付けされます。

ビット	説明	タイプ	既定値
31:0	第6 サンプルング時間 (秒) のイベント タイムスタンプ入力 (TS_SAMPLE_TIME_S_6TH) このフィールドは、タイムスタンプの秒の桁を生成するための第6 サンプルング時間です。	RO	0x00000000

## 5.1.6.43 タイムスタンプ第6 サンプルング時間位相レジスタ

アドレス: 0x0598 ~ 0x059B サイズ: 32 ビット

このレジスタは、[グローバル PTP ユニット インデックス レジスタ](#)のタイムスタンプユニットインデックスポインタ(ビット8)値で索引付けされます。

ビット	説明	タイプ	既定値
31:3	予約済み	RO	0x00000000
2:0	第6 サンプルング時間 (サブ 8 ns) のイベント タイムスタンプ入力 (TS_SAMPLE_TIME_SUB_8NS_6TH) このレジスタは、タイムスタンプの第6 サンプルング時間の 8 ns サイクルのうちの一つを示します。 000 = 0 ns (25 MHz/40 ns のうちの 1 番目の 8 ns サイクルのサンプルング時間) 001 = 8 ns (25 MHz/40 ns のうちの 2 番目の 8 ns サイクルのサンプルング時間) 101 = 16 ns (25 MHz/40 ns のうちの 3 番目の 8 ns サイクルのサンプルング時間) 011 = 24 ns (25 MHz/40 ns のうちの 4 番目の 8 ns サイクルのサンプルング時間) 100 = 32 ns (25 MHz/40 ns のうちの 5 番目の 8 ns サイクルのサンプルング時間) 101 ~ 111 = 予約済み	RO	000b



## 5.1.6.44 タイムスタンプ第7 サンプルング時間ナノ秒レジスタ

アドレス: 0x059C ~ 0x059F サイズ: 32 ビット

このレジスタは、[グローバル PTP ユニット インデックス レジスタ](#)のタイムスタンプユニットインデックス ポインタ (ビット 8) 値で索引付けされます。

ビット	説明	タイプ	既定値
31	予約済み	RO	0b
30	第7 サンプルング エッジのイベント タイムスタンプ入力表示 (TS_SAMPLE_EDGE_7TH) 1 = イベント タイムスタンプ入力 が立ち上がりエッジ信号である事を示す 0 = イベント タイムスタンプ入力 が立ち下がりエッジ信号である事を示す	RO	0b
29:0	第7 サンプルング時間 (ナノ秒) のイベント タイムスタンプ入力 (TS_SAMPLE_TIME_NS_7TH) このフィールドは、タイムスタンプのナノ秒の桁を生成するための第7 サンプルング時間の下位ワードです。	RO	0x00000000

## 5.1.6.45 タイムスタンプ第7 サンプルング時間秒レジスタ

アドレス: 0x05A0 ~ 0x05A3 サイズ: 32 ビット

このレジスタは、[グローバル PTP ユニット インデックス レジスタ](#)のタイムスタンプユニットインデックス ポインタ (ビット 8) 値で索引付けされます。

ビット	説明	タイプ	既定値
31:0	第7 サンプルング時間 (秒) のイベント タイムスタンプ入力 (TS_SAMPLE_TIME_S_7TH) このフィールドは、タイムスタンプの秒の桁を生成するための第7 サンプルング時間です。	RO	0x00000000

## 5.1.6.46 タイムスタンプ第7 サンプルング時間位相レジスタ

アドレス: 0x05A4 ~ 0x05A7 サイズ: 32 ビット

このレジスタは、[グローバル PTP ユニット インデックス レジスタ](#)のタイムスタンプユニットインデックス ポインタ (ビット 8) 値で索引付けされます。

ビット	説明	タイプ	既定値
31:3	予約済み	RO	0x00000000
2:0	第7 サンプルング時間 (サブ 8 ns) のイベント タイムスタンプ入力 (TS_SAMPLE_TIME_SUB_8NS_7TH) このレジスタは、タイムスタンプの第7 サンプルング時間の 8 ns サイクルのうちの一つを示します。 000 = 0 ns (25 MHz/40 ns のうちの 1 番目の 8 ns サイクルのサンプルング時間) 001 = 8 ns (25 MHz/40 ns のうちの 2 番目の 8 ns サイクルのサンプルング時間) 101 = 16 ns (25 MHz/40 ns のうちの 3 番目の 8 ns サイクルのサンプルング時間) 011 = 24 ns (25 MHz/40 ns のうちの 4 番目の 8 ns サイクルのサンプルング時間) 100 = 32 ns (25 MHz/40 ns のうちの 5 番目の 8 ns サイクルのサンプルング時間) 101 ~ 111 = 予約済み	RO	000b

# KSZ8567R

## 5.1.6.47 タイムスタンプ第 8 サンプルング時間ナノ秒レジスタ

アドレス： 0x05A8 ~ 0x05AB サイズ： 32 ビット

このレジスタは、[グローバル PTP ユニット インデックス レジスタ](#)のタイムスタンプユニットインデックス ポインタ (ビット 8) 値で索引付けされます。

ビット	説明	タイプ	既定値
31	予約済み	RO	0b
30	第 8 サンプルング エッジのイベント タイムスタンプ入力表示 (TS_SAMPLE_EDGE_8TH) 1 = イベント タイムスタンプ入力が立ち上がりエッジ信号である事を示す 0 = イベント タイムスタンプ入力が立ち下がりエッジ信号である事を示す	RO	0b
29:0	第 8 サンプルング時間 (ナノ秒) のイベント タイムスタンプ入力 (TS_SAMPLE_TIME_NS_8TH) このフィールドは、タイムスタンプのナノ秒の桁を生成するための第 8 サンプルング時間の下位ワードです。	RO	0x00000000

## 5.1.6.48 タイムスタンプ第 8 サンプルング時間秒レジスタ

アドレス： 0x05AC ~ 0x05AF サイズ： 32 ビット

このレジスタは、[グローバル PTP ユニット インデックス レジスタ](#)のタイムスタンプユニットインデックス ポインタ (ビット 8) 値で索引付けされます。

ビット	説明	タイプ	既定値
31:0	第 8 サンプルング時間 (秒) のイベント タイムスタンプ入力 (TS_SAMPLE_TIME_S_8TH) このフィールドは、タイムスタンプの秒の桁を生成するための第 8 サンプルング時間です。	RO	0x00000000

## 5.1.6.49 タイムスタンプ第 8 サンプルング時間位相レジスタ

アドレス： 0x05B0 ~ 0x05B3 サイズ： 32 ビット

このレジスタは、[グローバル PTP ユニット インデックス レジスタ](#)のタイムスタンプユニットインデックス ポインタ (ビット 8) 値で索引付けされます。

ビット	説明	タイプ	既定値
31:3	予約済み	RO	0x00000000
2:0	第 8 サンプルング時間 (サブ 8 ns) のイベント タイムスタンプ入力 (TS_SAMPLE_TIME_SUB_8NS_8TH) このレジスタは、タイムスタンプの第 8 サンプルング時間の 8 ns サイクルのうちの 1 つを示します。 000 = 0 ns (25 MHz/40 ns のうちの 1 番目の 8 ns サイクルのサンプルング時間) 001 = 8 ns (25 MHz/40 ns のうちの 2 番目の 8 ns サイクルのサンプルング時間) 101 = 16 ns (25 MHz/40 ns のうちの 3 番目の 8 ns サイクルのサンプルング時間) 011 = 24 ns (25 MHz/40 ns のうちの 4 番目の 8 ns サイクルのサンプルング時間) 100 = 32 ns (25 MHz/40 ns のうちの 5 番目の 8 ns サイクルのサンプルング時間) 101 ~ 111 = 予約済み	RO	000b

## 5.2 ポートレジスタ

本セクションでは本デバイスのポートレジスタを説明します。全ての設定はポートごとに行います。アドレスフィールド「N」はポート番号を指定します。「N」の有効な値は、普通のレジスタでは1～7、MACポート特有のレジスタでは6～7、PHY特有のレジスタでは0～5です。

本デバイスの全レジスタマップの概要はセクション 5.0、「デバイスレジスタ」を参照してください。本デバイスのグローバルレジスタの詳細はセクション 5.1、「グローバルレジスタ」を参照してください。

### 5.2.1 ポート N: ポート動作制御レジスタ (0xN000 ~ 0xN0FF)

#### 5.2.1.1 ポート既定値タグ 0 レジスタ

アドレス: 0xN000      サイズ: 8 ビット  
 ポート N: 1 ~ 7

ビット	説明	タイプ	既定値
7:0	<b>ポート既定値 802.1Q タグ [15:8]</b> ビット [7:5]: 優先度コードポイント (PCP) ビット 4: ドロップ適格インジケータ (DEI) ビット [3:0]: VLAN 識別子 (VID) [11:8]	R/W	0x00

#### 5.2.1.2 ポート既定値タグ 1 レジスタ

アドレス: 0xN001      サイズ: 8 ビット  
 ポート N: 1 ~ 7

ビット	説明	タイプ	既定値
7:0	<b>ポート既定値 802.1Q タグ [7:0]</b> VLAN 識別子 (VID) [7:0]	R/W	0x01

#### 5.2.1.3 ポート PME\_WoL イベントレジスタ

アドレス: 0xN013      サイズ: 8 ビット  
 ポート N: 1 ~ 7

ビット	説明	タイプ	既定値
7:3	<b>予約済み</b>	RO	0000_0b
2	<b>マジックパケット検出</b> 検出するにはマジックパケットの宛先アドレスが <b>スイッチ MAC アドレス 0 レジスタ</b> ～ <b>スイッチ MAC アドレス 5 レジスタ</b> のグローバル MAC アドレスと一致する必要があります。 1 = このポートでマジックパケットを検出した 0 = 検出していない	RO/WC	0b

# KSZ8567R

ビット	説明	タイプ	既定値
1	<b>リンクアップ検出</b> 内蔵 PHY を備えたポートにのみ適用します。 1 = このポートでリンクアップを検出した 0 = 検出していない	RO/WC	0b
0	<b>エネルギー ディテクト</b> 内蔵 PHY を備えたポートにのみ適用します。 1 = このポートでケーブルからの信号を検出した 0 = 検出していない	RO/WC	0b

## 5.2.1.4 ポート PME\_WoL イネーブル レジスタ

アドレス: 0xN017      サイズ: 8 ビット  
ポート N: 1 ~ 7

ビット	説明	タイプ	既定値
7:3	<b>予約済み</b>	RO	0000_0b
2	<b>マジックパケット検出イネーブル</b> 検出するにはマジックパケットの宛先アドレスが <b>スイッチ MAC アドレス 0 レジスタ ~ スイッチ MAC アドレス 5 レジスタ</b> のグローバル MAC アドレスと一致する必要があります。 1 = このポートでマジックパケットを検出すると PME ピンをアサートする 0 = このポートでマジックパケットを検出しても PME ピンをアサートしない	RO/WC	0b
1	<b>リンクアップ検出イネーブル</b> 内蔵 PHY を備えたポートにのみ適用します。 1 = このポートでリンクアップを検出すると PME ピンをアサートする 0 = このポートでリンクアップを検出しても PME ピンをアサートしない	RO/WC	0b
0	<b>エネルギー ディテクト イネーブル</b> 内蔵 PHY を備えたポートにのみ適用します。 1 = このポートでケーブルからの信号を検出すると PME ピンをアサートする 0 = このポートでケーブルからの信号を検出しても PME ピンをアサートしない	RO/WC	0b

## 5.2.1.5 ポート割り込みステータス レジスタ

アドレス: 0xN01B      サイズ: 8 ビット  
 ポート N: 1 ~ 7

これらのレジスタは、個々のポートの割り込みステータスを示します。これらの割り込みはポート割り込みマスクレジスタで有効にします。ポートに特有ではない割り込みステータスについてはグローバル割り込みステータスレジスタを参照してください。

ビット	説明	タイプ	既定値
7:3	<b>予約済み</b>	RO	0000_00b
2	<b>PTP 割り込みステータス</b> PHY ポートにのみ適用します。MAC ポートには適用しません。個々の PTP 割り込みについてはポート PTP タイムスタンプ割り込みステータスレジスタを参照してください。 0 = 割り込みは発生していない 1 = 割り込みを検出した	RO	0b
1	<b>PHY 割り込みステータス</b> PHY ポートにのみ適用します。MAC ポートには適用しません。個々の PHY 割り込みについてはポート割り込み制御 / ステータスレジスタを参照してください。 0 = 割り込みは発生していない 1 = 割り込みを検出した	RO	0b
0	<b>ACL 割り込みステータス</b> ACL テーブルのエントリをカウンタモード向けに設定する事で ACL 割り込みを生成できます。全てのポートは ACL テーブルを備えています。 このビットをクリアするには、ポート割り込みマスクレジスタの ACL 割り込みマスクビットをトグルします。 0 = 割り込みは発生していない 1 = 割り込みを検出した	RO	0b

## 5.2.1.6 ポート割り込みマスクレジスタ

アドレス: 0xN01F      サイズ: 8 ビット  
 ポート N: 1 ~ 7

このレジスタはポート割り込みステータスレジスタの割り込みを有効にします。

ビット	説明	タイプ	既定値
7:3	<b>予約済み</b>	RO	0000_00b
2	<b>PTP 割り込みイネーブル</b> PHY ポートにのみ適用します。個々の PTP 割り込みイネーブルについてはポート PTP タイムスタンプ割り込みイネーブルレジスタを参照してください。 0 = 割り込みを有効にする 1 = 割り込みを無効にする	R/W	0b
1	<b>PHY 割り込みイネーブル</b> PHY ポートにのみ適用します。 0 = 割り込みを有効にする 1 = 割り込みを無効にする	R/W	0b

# KSZ8567R

ビット	説明	タイプ	既定値
0	<b>ACL 割り込みイネーブル</b> 全てのポートに適用します。 0 = 割り込みを有効にする 1 = 割り込みを無効にする	R/W	0b

## 5.2.1.7 ポート動作制御 0 レジスタ

アドレス: 0xN020      サイズ: 8 ビット  
ポート N: 1 ~ 7

ビット	説明	タイプ	既定値
7	<b>ローカル ループバック</b> 内部スイッチ ファブリックから Egress ポートに向かったデータを、その Egress ポートでループバックさせて内部スイッチ ファブリックに戻します。 1 = ローカル ループバック 0 = 通常動作	R/W	0b
6	<b>リモート ループバック</b> ポートの外部ピンで受信したデータを、内部スイッチ ファブリックを通さずにループバックさせて同じポートに転送します。PHY ポートでは、データを RX+/- ピンで受信し TX+/- ピンから送信します。xMII ポートでは、データを TXD ピンで受信し RXD ピンから送信します。 1 = リモート ループバック 0 = 通常動作	R/W	0b
5:3	<b>予約済み</b>	RO	000b
2	<b>テールタグ イネーブル</b> ポートに対してテールタギングが有効な場合、そのポートが「ホスト」ポートと「CPU」ポートのどちらであるかをこのビットで指定します。テールタギングを複数のポートに対して有効にすることはできません。詳細はテールタギングの説明を参照してください。 1 = このポートのテールタギングを有効にする 0 = このポートのテールタギングを無効にする	R/W	0b
1:0	<b>Egress キュー分割イネーブル</b> 11 = 予約済み 10 = 4 つの Egress キュー (優先度に基づき Egress キューにパケットを割り当てます。) 01 = 2 つの Egress キュー (優先度に基づき Egress キューにパケットを割り当てます。) 00 = 1 つの Egress キュー (優先度を考慮しません。)	R/W	00b

## 5.2.1.8 ポートステータス レジスタ

アドレス: 0xN030      サイズ: 8 ビット  
 ポート N: 1 ~ 7

ビット	説明	タイプ	既定値
7:5	<b>予約済み</b>	RO	000
4:3	<b>ポート速度ステータス</b> PHY 以外のポートでは、これらのビットは <b>XMII ポート制御 1 レジスタ</b> のビット 6 と <b>XMII ポート制御 0 レジスタ</b> のビット 4 の速度設定を複製します。 PHY ポートでは、これらのビットは実際のリンク速度を示します (この速度は <b>PHY 制御レジスタ</b> から読み出す事ができます)。 00 = 10 Mbps 01 = 100 Mbps 10 = 1000 Mbps	RO	-
2	<b>ポート全二重 / 半二重ステータス</b> PHY 以外のポートでは、このビットは <b>XMII ポート制御 0 レジスタ</b> のビット 6 の全二重 / 半二重設定を複製します。 PHY ポートでは、このビットは実際のリンクの全二重 / 半二重設定を示します (この設定は <b>PHY 制御レジスタ</b> から読み出す事ができます)。 1 = 全二重 0 = 半二重	RO	1 または -
1	<b>送信フロー制御イネーブル ステータス</b> PHY 以外のポートでは、このビットは <b>XMII ポート制御 0 レジスタ</b> の Tx FC イネーブル (ビット 5) を複製します。 PHY ポートでは、FC が有効な場合 ( <b>PHY オート ネゴシエーション アドバタイズ レジスタ</b> のビット [11:10])、リンクアップしている場合、オートネゴシエーションで FC が確立している場合のみこのビットがセットされます。 1 = TX フロー制御を有効にする 0 = この機能を無効にする	RO	-
0	<b>受信フロー制御イネーブル ステータス</b> PHY 以外のポートでは、このビットは <b>XMII ポート制御 0 レジスタ</b> の Rx FC イネーブル (ビット 3) を複製します。 PHY ポートでは、FC が有効な場合 ( <b>PHY オート ネゴシエーション アドバタイズ レジスタ</b> のビット [11:10])、リンクアップしている場合、オートネゴシエーションで FC が確立している場合のみこのビットはセットされます。 1 = RX フロー制御を有効にする 0 = この機能を無効にする	RO	-

# KSZ8567R

## 5.2.2 ポート N: ポート Ethernet PHY レジスタ (0xN100 ~ 0xN1FF)

このセクションのレジスタは PHY ポートのためのものです。詳細は IEEE802.3 Clause 22.3.4 を参照してください。

### 5.2.2.1 PHY 基本制御レジスタ

アドレス: 0xN100 ~ 0xN101 サイズ: 16 ビット  
ポート N: 1 ~ 5

PHY レジスタ 0x00

ビット	説明	タイプ	既定値
15	<b>PHY ソフトウェア リセット</b> この PHY をリセットするにはこのビットをセットします。レジスタはリセットされません。このビットは自動的にクリアされます。	R/W SC	0b
14	<b>ローカル ループバック モード</b> 内部スイッチ ファブリックから Egress ポートに向かったデータを、その Egress ポートでループバックさせて内部スイッチ ファブリックに戻します。 1 = ローカル ループバック モード 0 = 通常動作	R/W	0b
13	<b>速度選択 (LSb)</b> オート ネゴシエーション (このレジスタのビット 12) が有効な場合、このビットは無視されます。 1 = 100 Mbps 0 = 10 Mbps	R/W	Note 5-1
12	<b>オート ネゴシエーション有効化</b> 1 = オート ネゴシエーションを有効にする 0 = オート ネゴシエーションを無効にする このビットの初期値は、ストラップ設定で決まります。しかし、上書きされる事があります。	R/W	Note 5-1
11	<b>パワーダウン</b> 1 = パワーダウン モード 0 = 通常動作 このビットを「1」にセットすると、PHY ステータス レジスタ内でリンクダウン ステータスが更新されなくなる場合があります。ソフトウェアは、PHY ステータス レジスタのリンクステータスに頼らずに、リンクのダウンを検出する必要があります。 このビットが「1」から「0」に変更されると、内部リセットが実行されます。この PHY レジスタへ読み書きアクセスする前に、1 ms 以上待機する必要があります。	R/W	0b
10	<b>分離</b> 1 = PHY をスイッチコアから論理的に分離する 0 = 通常動作	R/W	0b
9	<b>オート ネゴシエーション再起動</b> オート ネゴシエーションを再起動するにはこのビットをセットします。このビットは自動的にクリアされます。	R/W, SC	0b
8	<b>半二重 / 全二重モード</b> オート ネゴシエーション (このレジスタのビット 12) が有効な場合、このビットは無視されます。 1 = 全二重 0 = 半二重	R/W	1b
7	<b>コリジョンテスト</b> 1 = COL テストを有効にする 0 = COL テストを無効にする	R/W	0b



ビット	説明	タイプ	既定値
6:0	予約済み	RO	0x00

**Note 5-1** このフィールドの既定値は、対応するコンフィグレーションストラップ値で決まります。詳細は[セクション 3.2.1、「コンフィグレーションストラップ」](#) (p. 16) を参照してください。

## 5.2.2.2 PHY 基本ステータス レジスタ

アドレス: 0xN102 ~ 0xN103 サイズ: 16 ビット  
ポート N: 1 ~ 5

PHY レジスタ 0x01

ビット	説明	タイプ	既定値
15	<b>100BASE-T4</b> 0 = PHY は 100BASE-T4 に対応しない	RO	0b
14	<b>100BASE-TX 全二重</b> 1 = PHY は 100BASE-TX 全二重に対応する	RO	1b
13	<b>100BASE-TX 半二重</b> 1 = PHY は 100BASE-TX 半二重に対応する	RO	1b
12	<b>10 Mbps 全二重</b> 1 = PHY は 10 Mbps 全二重に対応する	RO	1b
11	<b>10 Mbps 半二重</b> 1 = PHY は 10 Mbps 半二重に対応する	RO	1b
10:9	予約済み	RO	00b
8	<b>拡張ステータス</b> 1 = 拡張ステータス情報を利用できる <b>Note:</b> 本デバイスの PHY は 10/100 Mbps 動作のみをサポートするため、拡張ステータス情報は利用できません。	RO	0b
7	予約済み	RO	0b
6	<b>MF プリアンブル抑制</b> 1 = PHY はプリアンブルを抑制した管理フレームを受信する	RO	1b
5	<b>オートネゴシエーション完了</b> 1 = オートネゴシエーション処理は完了した 0 = オートネゴシエーション処理は完了していない	RO	-
4	<b>リモート(遠端)フォルト</b> 1 = リモートフォルト条件を検出した 0 = リモートフォルト条件を検出していない	RO LH	-
3	<b>オートネゴシエーション機能</b> 1 = PHY はオートネゴシエーションに対応する	RO	1b
2	<b>リンクステータス</b> 1 = リンクアップ 0 = リンクダウン	RO LL	-
1	<b>ジャバール検出</b> 1 = ジャバール条件を検出した 0 = ジャバール条件を検出していない	RO LH	-

# KSZ8567R

ビット	説明	タイプ	既定値
0	<b>拡張機能</b> 1 = 拡張機能レジスタをサポートしている 0 = 基本レジスタ機能のみをサポートしている	RO	1b

## 5.2.2.3 PHY ID 上位レジスタ

アドレス: 0xN104 ~ 0xN105 サイズ: 16 ビット  
ポート N: 1 ~ 5

PHY レジスタ 0x02

ビット	説明	タイプ	既定値
15:0	<b>PHY 識別子上位ワード</b>	RO	0x0022

## 5.2.2.4 PHY ID 下位レジスタ

アドレス: 0xN106 ~ 0xN107 サイズ: 16 ビット  
ポート N: 1 ~ 5

PHY レジスタ 0x03

ビット	説明	タイプ	既定値
15:0	<b>PHY 識別子下位ワード</b>	RO	0x1631

## 5.2.2.5 PHY オート ネゴシエーション アドバタイズ レジスタ

アドレス: 0xN108 ~ 0xN109 サイズ: 16 ビット  
ポート N: 1 ~ 5

PHY レジスタ 0x04

ビット	説明	タイプ	既定値
15	<b>Next Page</b> 1 = Next Page に対応する 0 = Next Page に対応しない	R/W	0b
14	<b>予約済み</b>	RO	0b
13	<b>リモートフォルト</b> 1 = リモートフォルトに対応する 0 = リモートフォルトに対応しない	R/W	0b
12	<b>予約済み</b>	RO	0b
11:10	<b>PAUSE( フロー制御 ) 機能</b> 11 = 対称 PAUSE とローカルデバイスに向かう非対称 PAUSE の両方 10 = リンクパートナーに向かう非対称 PAUSE 01 = 対称 PAUSE 00 = PAUSE なし	R/W	01b
9	<b>100BASE-T4</b> 1 = 100BASE-T4 に対応する 0 = 100BASE-T4 に対応しない	RO	0b
8	<b>100BASE-TX 全二重</b> 1 = 100BASE-TX 全二重に対応する 0 = 100BASE-TX 全二重に対応しない	R/W	1b
7	<b>100BASE-TX 半二重</b> 1 = 100BASE-TX 半二重に対応する 0 = 100BASE-TX 半二重に対応しない	R/W	1b
6	<b>10BASE-T 全二重</b> 1 = 10BASE-T 全二重に対応する 0 = 10BASE-T 全二重に対応しない	R/W	1b
5	<b>10BASE-T 半二重</b> 1 = 10BASE-T 半二重に対応する 0 = 10BASE-T 半二重に対応しない	R/W	1b
4:0	<b>セレクタ フィールド</b> 00001 = IEEE 802.3	R/W	0x01

# KSZ8567R

## 5.2.2.6 PHY オート ネゴシエーション リンクパートナー機能レジスタ

アドレス: 0xN10A ~ 0xN10B サイズ: 16 ビット  
ポート N: 1 ~ 5

PHY レジスタ 0x05

ビット	説明	タイプ	既定値
15	<b>Next Page</b> 1 = Next Page に対応する 0 = Next Page に対応しない	RO	-
14	<b>肯定応答 (ACK)</b> 1 = パートナーからリンク コードワードを受信した 0 = パートナーからリンク コードワードをまだ受信していない	RO	-
13	<b>リモートフォルト</b> 1 = リモートフォルトを検出した 0 = リモートフォルトは発生していない	RO	-
12	<b>予約済み</b>	RO	-
11:10	<b>PAUSE( フロー制御 ) 機能</b> 11 = 対称 PAUSE とローカルデバイスに向かう非対称 PAUSE の両方 10 = リンクパートナーに向かう非対称 PAUSE 01 = 対称 PAUSE 00 = PAUSE なし	RO	-
9	<b>100BASE-T4</b> 1 = 100BASE-T4 に対応する 0 = 100BASE-T4 に対応しない	RO	-
8	<b>100BASE-TX 全二重</b> 1 = 100BASE-TX 全二重に対応する 0 = 100BASE-TX 全二重に対応しない	RO	-
7	<b>100BASE-TX 半二重</b> 1 = 100BASE-TX 半二重に対応する 0 = 100BASE-TX 半二重に対応しない	RO	-
6	<b>10BASE-T 全二重</b> 1 = 10BASE-T 全二重に対応する 0 = 10BASE-T 全二重に対応しない	RO	-
5	<b>10BASE-T 半二重</b> 1 = 10BASE-T 半二重に対応する 0 = 10BASE-T 半二重に対応しない	RO	-
4:0	<b>セレクタ フィールド</b> 00001 = IEEE 802.3	RO	-

## 5.2.2.7 PHY オート ネゴシエーション拡張ステータス レジスタ

アドレス: 0xN10C ~ 0xN10D サイズ: 16 ビット  
ポート N: 1 ~ 5

PHY レジスタ 0x06

ビット	説明	タイプ	既定値
15:5	<b>予約済み</b>	RO	0x000
4	<b>並列検出フォルト</b> 1 = 並列検出がフォルトを検出した 0 = 並列検出はフォルトと検出していない	RO LH	-
3	<b>リンクパートナー Next Page 機能</b> 1 = リンクパートナーは Next Page に対応する 0 = リンクパートナーは Next Page に対応しない	RO	-
2	<b>Next Page 機能</b> 1 = ローカルデバイスは Next Page に対応する 0 = ローカルデバイスは Next Page に対応しない	RO	1b
1	<b>ページ受信</b> 1 = 新しいページを受信した 0 = 新しいページは受信していない	RO LH	-
0	<b>リンクパートナー オート ネゴシエーション機能</b> 1 = リンクパートナーはオート ネゴシエーションに対応する 0 = リンクパートナーはオート ネゴシエーションに対応しない	RO	-

## 5.2.2.8 PHY オート ネゴシエーション Next Page レジスタ

アドレス: 0xN10E ~ 0xN10F サイズ: 16 ビット  
ポート N: 1 ~ 5

PHY レジスタ 0x07

ビット	説明	タイプ	既定値
15	<b>Next Page</b> 1 = 後続のページがある 0 = これが最後のページである	R/W	0b
14	<b>予約済み</b>	RO	0b
13	<b>メッセージページ</b> 1 = メッセージページ 0 = 未フォーマットのページ	R/W	1b
12	<b>ACK 2</b> 1 = メッセージに従う 0 = メッセージに従わない	R/W	0b

# KSZ8567R

ビット	説明	タイプ	既定値
11	<b>トグル</b> 1 = 送信されたリンク コードワードの直前の値は論理 1 0 = 送信されたリンク コードワードの直前の値は論理 0	RO	0b
10:0	<b>メッセージ フィールド</b>	R/W	0x001

## 5.2.2.9 PHY オート ネゴシエーション リンクパートナー Next Page 機能レジスタ

アドレス: 0xN110 ~ 0xN111 サイズ: 16 ビット  
ポート N: 1 ~ 5

PHY レジスタ 0x08

ビット	説明	タイプ	既定値
15	<b>Next Page</b> 1 = 後続のページがある 0 = これが最後のページである	R/W	-
14	<b>肯定応答 (ACK)</b> 1 = リンクワードの受信に成功した 0 = リンクワードの受信に失敗した	RO	-
13	<b>メッセージページ</b> 1 = メッセージページ 0 = 未フォーマットのページ	RO	-
12	<b>ACK 2</b> 1 = 情報に従う 0 = 情報に従う事はできない	RO	-
11	<b>トグル</b> 1 = 送信されたリンク コードワードの直前の値は論理 0 0 = 送信されたリンク コードワードの直前の値は論理 1	RO	-
10:0	<b>メッセージ フィールド</b>	RO	-

## 5.2.2.10 PHY MMD 設定レジスタ

アドレス: 0xN11A ~ 0xN11B サイズ: 16 ビット  
ポート N: 1 ~ 5

PHY レジスタ 0x0D

ビット	説明	タイプ	既定値
15:14	<b>MMD 動作モード</b> 選択された MMD デバイスアドレス (このレジスタのビット [4:0]) に対し、これらの 2 ビットは以下のレジスタまたはデータ動作の 1 つを選択します。これにより、 <a href="#">PHY MMD データレジスタ</a> の使い方が決まります。 00 = レジスタ 01 = データ、ポスト インクリメントしない 10 = データ、読み書き時にポスト インクリメントする 11 = データ、書き込み時にのみポスト インクリメントする	R/W	00b
13:5	<b>予約済み</b>	R/W	0x000
4:0	<b>MMD デバイスアドレス</b>	R/W	0x00

## 5.2.2.11 PHY MMD データレジスタ

アドレス: 0xN11C ~ 0xN11D サイズ: 16 ビット  
ポート N: 1 ~ 5

PHY レジスタ 0x0E

ビット	説明	タイプ	既定値
15:0	<b>MMD R/W インデックス データ</b> 選択された MMD デバイスアドレス ( <a href="#">PHY MMD 設定レジスタ</a> / ビット [4:0]) に対し、 <a href="#">PHY MMD 設定レジスタ</a> のビット [15:14] = 00 の場合、このレジスタは MMD デバイスアドレスに対する読み書きレジスタアドレスを格納します。それ以外の場合、このレジスタは MMD デバイスアドレスと選択されたレジスタアドレスに対する読み書きデータ値を格納します。 データ動作に対するこのレジスタのポスト インクリメント読み書きに関しては、 <a href="#">PHY MMD 設定レジスタ</a> / ビット [15:14] も参照してください。	R/W	0x0000

# KSZ8567R

## 5.2.2.12 PHY リモート ループバック レジスタ

アドレス: 0xN122 ~ 0xN123 サイズ: 16 ビット  
ポート N: 1 ~ 5

PHY レジスタ 0x11

ビット	説明	タイプ	既定値
15:9	予約済み	R/W	0x00
8	<b>リモート ループバック</b> ポートの外部ピンで受信したデータを、内部スイッチ ファブリックを通さずにループバックし、同じポートに転送します。PHY ポートでは、データを RX+/- ピンで受信し TX+/- ピンから送信します。xMII ポートでは、データを TXD ピンで受信し RXD ピンから送信します。 1 = リモート ループバック 0 = 通常動作	R/W	0b
7:2	予約済み	R/W	1111_01b
1	予約済み	R/W RC	0b
0	予約済み	RO	0b

## 5.2.2.13 PHY LinkMD レジスタ

アドレス: 0xN124 ~ 0xN125 サイズ: 16 ビット  
ポート N: 1 ~ 5

PHY レジスタ 0x12

ビット	説明	タイプ	既定値
15	<b>ケーブル診断テストイネーブル</b> 書き込み値: 1 = ケーブル診断テストを有効にする (このビットはテスト完了後に自動的にクリアされます。) 0 = ケーブル診断テストを無効にする 読み値: 1 = ケーブル診断テストは実行中 0 = 有効にされたケーブル診断テストは完了し、ステータス情報の読み出し値は有効	R/W, SC	0b
14:13	予約済み	R/W	00b
12	<b>ケーブル診断テストペア</b> テストする差動ペアを選択します。 0 = 差動ペア TXP/TXM 1 = 差動ペア RXP/RXM	R/W	0b
11:10	予約済み	R/W	00b



ビット	説明	タイプ	既定値
9:8	ケーブル診断ステータス 00 = 正常ケーブル条件 (異常は検出されなかった) 01 = 断線異常が検出された 10 = 短絡異常が検出された 11 = 予約済み	RO	00b
7:0	予約済み	RO	0x00

## 5.2.2.14 PHY デジタル PMA/PCS ステータス レジスタ

アドレス: 0xN126 ~ 0xN127 サイズ: 16 ビット  
ポート N: 1 ~ 5

PHY レジスタ 0x13

ビット	説明	タイプ	既定値
15:1	予約済み	RO LH	0x0000
0	100BASE-TX リンクステータス 1 = リンクアップ 0 = リンクダウン	RO	-

## 5.2.2.15 ポート RXER カウントレジスタ

アドレス: 0xN12A ~ 0xN12B サイズ: 16 ビット  
ポート N: 1 ~ 5

PHY レジスタ 0x15

ビット	説明	タイプ	既定値
15:0	RXER カウンタ 1 つまたは複数のシンボルエラーを持つ受信フレームの数です。	RO RC	0x0000

# KSZ8567R

## 5.2.2.16 ポート割り込み制御 / ステータス レジスタ

アドレス: 0xN136 ~ 0xN137 サイズ: 16 ビット  
ポート N: 1 ~ 5

PHY レジスタ 0x1B

ビット	説明	タイプ	既定値
15	<b>ジャバール割り込みイネール</b> 1 = ジャバール割り込みを有効にする 0 = ジャバール割り込みを無効にする	R/W	0b
14	<b>受信エラー割り込みイネール</b> 1 = 受信エラー割り込みを有効にする 0 = 受信エラー割り込みを無効にする	R/W	0b
13	<b>ページ受信割り込みイネール</b> 1 = ページ受信割り込みを有効にする 0 = ページ受信割り込みを無効にする	R/W	0b
12	<b>並列検出異常割り込みイネール</b> 1 = 並列検出異常割り込みを有効にする 0 = 並列検出異常割り込みを無効にする	R/W	0b
11	<b>リンクパートナー ACK 割り込みイネール</b> 1 = リンクパートナー ACK 割り込みを有効にする 0 = リンクパートナー ACK 割り込みを無効にする	R/W	0b
10	<b>リンクダウン割り込みイネール</b> 1 = リンクダウン割り込みを有効にする 0 = リンクダウン割り込みを無効にする	R/W	0b
9	<b>リモート異常割り込みイネール</b> 1 = リモート異常割り込みを有効にする 0 = リモート異常割り込みを無効にする	R/W	0b
8	<b>リンクアップ割り込みイネール</b> 1 = リンクアップ割り込みを有効にする 0 = リンクアップ割り込みを無効にする	R/W	0b
7	<b>ジャバール割り込み</b> 1 = ジャバールが発生した 0 = ジャバールは発生していない	RO RC	0b
6	<b>受信エラー割り込み</b> 1 = 受信エラーが発生した 0 = 受信エラーは発生していない	RO RC	0b
5	<b>ページ受信割り込み</b> 1 = ページ受信が発生した 0 = ページ受信は発生していない	RO RC	0b
4	<b>並列検出異常割り込み</b> 1 = 並列検出異常が発生した 0 = 並列検出異常は発生していない	RO RC	0b

ビット	説明	タイプ	既定値
3	<b>リンクパートナー ACK 割り込み</b> 1 = リンクパートナー ACK が発生した 0 = リンクパートナー ACK は発生していない	RO RC	0b
2	<b>リンクダウン割り込み</b> 1 = リンクダウンが発生した 0 = リンクダウンは発生していない	RO RC	0b
1	<b>リモート異常割り込み</b> 1 = リモート異常が発生した 0 = リモート異常は発生していない	RO RC	0b
0	<b>リンクアップ割り込み</b> 1 = リンクアップが発生した 0 = リンクアップは発生していない	RO RC	0b

## 5.2.2.17 PHY Auto MDI/MDI-X レジスタ

アドレス: 0xN138 ~ 0xN139 サイズ: 16 ビット  
ポート N: 1 ~ 5

PHY レジスタ 0x1C

ビット	説明	タイプ	既定値
15:8	<b>予約済み</b>	R/W	0x00
7	<b>MDI 設定</b> スワップ OFF ビットが 1 の場合: 1 = PHY は MDI モードで動作するよう設定される 0 = PHY は MDI-X モードで動作するよう設定される スワップ OFF ビットが 0 の場合、このビットは効果を有しません。	R/W	0b
6	<b>スワップ OFF</b> 1 = Auto MDI/MDI-X 機能を無効にする 0 = Auto MDI/MDI-X 機能を有効にする (通常動作)	R/W	0b
5:0	<b>予約済み</b>	R/W	0x00

# KSZ8567R

## 5.2.2.18 PHY 制御レジスタ

アドレス: 0xN13E ~ 0xN13F サイズ: 16 ビット  
ポート N: 1 ~ 5

PHY レジスタ 0x1F

ビット	説明	タイプ	既定値
15:12	予約済み	R/W	0x0
11:10	予約済み	RO LH RC	00b
9	ジャバー有効化 1 = ジャバーカウンタを有効にする 0 = ジャバーカウンタを無効にする	R/W	1b
8:7	予約済み	R/W	10b
6	予約済み	RO	-
5	速度ステータス 100BASE-TX 1 = PHY の最終的な速度ステータスは 100BASE-TX である	RO	-
4	速度ステータス 10BASE-T 1 = PHY の最終的な速度ステータスは 10BASE-T である	RO	-
3	全二重 / 半二重ステータス 1 = 全二重 0 = 半二重	RO	-
2	予約済み	RO	-
1	予約済み	R/W RC	0b
0	予約済み	RO RC	-

## 5.2.3 ポート N: ポート RGMII/MII/RMII 制御レジスタ (0xN300 ~ 0xN3FF)

### 5.2.3.1 XMII ポート制御 0 レジスタ

アドレス: 0xN300      サイズ: 8 ビット  
 ポート N: 6 ~ 7

ビット	説明	タイプ	既定値
7	予約済み	RO	0b
6	<b>MAC ポート全二重 / 半二重</b> 1 = ポート MAC インターフェイスは全二重モードで動作する 0 = ポート MAC インターフェイスは半二重モードで動作する	R/W	1b
5	<b>MAC ポート送信フロー制御イネーブル</b> 1 = このポートの送信フロー制御を有効にする 0 = このポートの送信フロー制御を無効にする	R/W	<a href="#">Note 5-1</a>
4	<b>MAC ポート速度 10/100</b> XMII ポート制御 1 レジスタのビット 6 で 1000 Mbps を選択している場合、このビットは無視されます。 XMII ポート制御 1 レジスタのビット 6 が 1 の場合、このビットでポート速度が決まります。 1 = ポートは 100 Mbps で動作する 0 = ポートは 10 Mbps で動作する	R/W	1b
3	<b>MAC ポート受信フロー制御イネーブル</b> 1 = このポートの受信フロー制御を有効にする 0 = このポートの受信フロー制御を無効にする	R/W	<a href="#">Note 5-1</a>
2:0	予約済み	R/W	000b

**Note 5-1** このフィールドの既定値は、LED1\_1 コンフィグレーションストラップ値で決まります。詳細は[セクション 3.2.1、「コンフィグレーションストラップ」](#) (p. 16) を参照してください。

# KSZ8567R

## 5.2.3.2 XMII ポート制御 1 レジスタ

アドレス: 0xN301      サイズ: 8 ビット  
ポート N: 6 ~ 5

ビット	説明	タイプ	既定値
7	予約済み	R/W	-
6	<b>ポート速度 1000</b> 1 = XMII ポート制御 0 レジスタのビット 4 の設定に従って、RGMII は 10 または 100 Mbps で動作する 0 = RGMII は 1000 Mbps で動作する	R/W	Note 5-1
5	予約済み	R/W	0b
4	<b>RGMII Ingress 内部遅延 (RGMII_ID_ig)</b> 1 = Ingress RGMII クロックに最小 1.5 ns の遅延を追加する 0 = 遅延を追加しない	R/W	0b
3	<b>RGMII Egress 内部遅延 (RGMII_ID_eg)</b> 1 = Egress RGMII クロックに最小 1.5 ns の遅延を追加する 0 = 遅延を追加しない	R/W	1b
2	<b>MII/RMII モード</b> <b>MII インターフェイス:</b> 1 = MII インターフェイスは MAC デバイス (受信クロック等) として動作する 0 = MII インターフェイスは PHY デバイス (デバイスクロック等) として動作する <b>RMII インターフェイス:</b> 1 = RXC ピンで 50 MHz RMII REFCLK を受信する 0 = RXC ピンから 50 MHz RMII REFCLK を生成する	R/W	Note 5-2
1:0	<b>ポート インターフェイス タイプ選択</b> 00 = インターフェイスを RGMII にする 01 = インターフェイスを RMII にする 10 = インターフェイスを MII にする 11 = インターフェイスを MII にする	R/W	Note 5-3

**Note 5-1** このフィールドの既定値は、RXD6\_0(ポート 6) または RXD7\_0(ポート 7) コンフィグレーションストラップ値で決まります。詳細は[セクション 3.2.1、「コンフィグレーション ストラップ」](#) (p. 16) を参照してください。

**Note 5-2** このフィールドの既定値は、RXD6\_1(ポート 6) または RXD7\_1(ポート 7) コンフィグレーションストラップ値で決まります。詳細は[セクション 3.2.1、「コンフィグレーション ストラップ」](#) (p. 16) を参照してください。

**Note 5-3** このフィールドの既定値は、RXD6\_[3:2] (ポート 6) または RXD7\_[3:2] (ポート 7) コンフィグレーションストラップ値で決まります。詳細は[セクション 3.2.1、「コンフィグレーション ストラップ」](#) (p. 16) を参照してください。

## 5.2.4 ポート N: ポートスイッチ MAC 制御レジスタ (0xN400 ~ 0xN4FF)

### 5.2.4.1 ポート MAC 制御 0 レジスタ

アドレス: 0xN400      サイズ: 8 ビット  
 ポート N: 1 ~ 7

ビット	説明	タイプ	既定値
7:4	予約済み	RO	0x0
3	予約済み	R/W	0b
2	予約済み	RO	0b
1	<b>ブロードキャストストーム保護イネーブル</b> 1 = Ingress トラフィックのブロードキャストストーム保護を有効にする 0 = Ingress トラフィックのブロードキャストストーム保護を無効にする	R/W	0b
0	<b>ジャンボパケットイネーブル</b> 1 = 最大 9000 バイトのパケットサイズのペイロード (ヘッダと CRC を除く) を受け取る 0 = 標準のペイロード制限 (1500 バイト) を適用する	R/W	0b

### 5.2.4.2 ポート MAC 制御 1 レジスタ

アドレス: 0xN401      サイズ: 8 ビット  
 ポート N: 1 ~ 7

ビット	説明	タイプ	既定値
7	予約済み	R/W	0b
6	予約済み	RO	0b
5:4	予約済み	R/W	00b
3	<b>バックプレッシャーイネーブル</b> バックプレッシャーは半二重にのみ使います。全二重は、別途有効にする PAUSE フレームフロー制御を使います。 1 = ポートのバックプレッシャーを有効にする 0 = ポートのバックプレッシャーを無効にする	R/W	0b
2:1	予約済み	R/W	00b
0	<b>全フレーム転送</b> 不正な (CRC エラー、過大、過小) フレームは通常ドロップされます。この機能を使うと、ミラーリング目的に限ってこれらの不正フレームを転送できます。 このビットは、フロー制御フレームのフィルタリングには影響しません。フロー制御フレームのフィルタリングを無効にするには <a href="#">スイッチ MAC 制御 4 レジスタ</a> を参照してください。 1 = この機能を有効にする 0 = この機能を無効にする	R/W	0b

# KSZ8567R

## 5.2.4.3 ポート Ingress レートリミット制御レジスタ

アドレス: 0xN403      サイズ: 8 ビット  
ポート N: 1 ~ 7

ビット	説明	タイプ	既定値
7	<b>予約済み</b>	RO	0b
6	<b>ポートまたは優先度ベース Ingress レートリミット</b> 1 = Ingress レートリミットをポートベースにする 0 = Ingress レートリミットを優先度ベースにする	R/W	0b
5	<b>Ingress PPS モード</b> 1 = Ingress レートリミットはパケット数に基づく (PPS モード有効) 0 = Ingress レートリミットはビット数に基づく (PPS モード無効)	R/W	0b
4	<b>Ingress レートリミット フロー制御イネーブル</b> この機能を使うには、このポートのフロー制御も有効にする必要があります。 PHY 以外のポートについては <a href="#">XMII ポート制御 0 レジスタ</a> を、PHY ポートについては <a href="#">PHY オート ネゴシエーション アドバタイズ レジスタ</a> を参照してください。 1 = ポートの受信レートが超過するとフロー制御をアサートする 0 = Ingress レートリミットに基づくフロー制御はアサートしない	R/W	0b
3:2	<b>Ingress 制限モード</b> これらのビットは、Ingress レートリミットに対してカウントおよび制限するフレームの種類を決定します。 00 = 全てのフレームをカウントおよび制限する 01 = ブロードキャスト、マルチキャスト、フラグディングされたユニキャストの各フレームのみをカウントおよび制限する 10 = ブロードキャストおよびマルチキャストフレームのみをカウントおよび制限する 11 = ブロードキャストフレームのみをカウントおよび制限する	R/W	00b
1	<b>IFG バイトカウント</b> 1 = 各フレームの最小フレーム間ギャップ (IFG) バイト ( フレームあたり 12) を Ingress レートリミット計算に含める 0 = IFG バイトカウントを Ingress レートリミット計算に含めない	R/W	0b
0	<b>プリアンブル バイトカウント</b> PPS モードが有効 ( ビット 5) の場合、このビットは無効です。 1 = 各フレームのプリアンブル バイト ( フレームあたり 8) を Ingress レートリミット計算に含める 0 = プリアンブル バイトカウントを Ingress レートリミット計算に含めない	R/W	0b



## 5.2.4.4 ポート優先度 0 Ingress リミット制御レジスタ

アドレス: 0xN410      サイズ: 8 ビット  
 ポート N: 1 ~ 7

ビット	説明	タイプ	既定値
7	予約済み	RO	0b
6:0	優先度 0 フレームの Ingress データレート制限 コード値については表 5-3 を参照してください。 ポート優先度 7 Ingress リミット制御レジスタに書き込むまで更新されない 事に注意します。	R/W	0x00

表 5-3: Ingress および Egress レートリミットのためのデータレート選択テーブル

コード	10 Mbps		100 Mbps		1000 Mbps	
	PPS	BPS	PPS	BPS	PPS	BPS
7d'0	19.2k	10 Mbps	192k	100 Mbps	1.92M	1000 Mbps
7d'1 ~ 7d'10	1.92k * コード	1 Mbps * コード	1.92k * コード	1 Mbps * コード	19.2k * コード	1 Mbps * コード
7d'11 ~ 7d'100	-	10 Mbps	1.92k * コード	1 Mbps * コード	19.2k * コード	10 Mbps * コード
7d'101	64	64 kbps	64	640 kbps	640	640 kbps
7d'102	128	128 kbps	128	1280 kbps	1280	1280 kbps
7d'103	256	192 kbps	256	1920 kbps	2560	1920 kbps
7d'104	384	256 kbps	384	256 kbps	3840	2560 kbps
7d'105	512	320 kbps	512	320 kbps	5120	3200 kbps
7d'106	640	384 kbps	640	384 kbps	6400	3840 kbps
7d'107	768	448 kbps	768	448 kbps	7680	4480 kbps
7d'108	896	512 kbps	896	512 kbps	8960	5120 kbps
7d'109	1024	576 kbps	1024	576 kbps	10,240	5760 kbps
7d'110	1152	640 kbps	1152	640 kbps	11,520	6400 kbps
7d'111	1280	704 kbps	1280	704 kbps	12,800	7040 kbps
7d'112	1408	768 kbps	1408	768 kbps	14,080	7680 kbps
7d'113	1536	832 kbps	1536	832 kbps	15,360	8320 kbps
7d'114	1664	896 kbps	1664	896 kbps	16,640	8960 kbps
7d'115	1792	960 kbps	1792	960 kbps	17,920	9600 kbps

**Note:** PPS = パケットレート (Packets Per Second)、BPS = ビットレート (Bits Per Second)

# KSZ8567R

## 5.2.4.5 ポート優先度 1 Ingress リミット制御レジスタ

アドレス: 0xN411      サイズ: 8 ビット  
ポート N: 1 ~ 7

ビット	説明	タイプ	既定値
7	予約済み	RO	0b
6:0	優先度 1 フレームの Ingress データ レートリミット ポート優先度 7 Ingress リミット制御レジスタに書き込むまで更新されない事に注意します。	R/W	0x00

## 5.2.4.6 ポート優先度 2 Ingress リミット制御レジスタ

アドレス: 0xN412      サイズ: 8 ビット  
ポート N: 1 ~ 7

ビット	説明	タイプ	既定値
7	予約済み	RO	0b
6:0	優先度 2 フレームの Ingress データ レートリミット ポート優先度 7 Ingress リミット制御レジスタに書き込むまで更新されない事に注意します。	R/W	0x00

## 5.2.4.7 ポート優先度 3 Ingress リミット制御レジスタ

アドレス: 0xN413      サイズ: 8 ビット  
ポート N: 1 ~ 7

ビット	説明	タイプ	既定値
7	予約済み	RO	0b
6:0	優先度 3 フレームの Ingress データ レートリミット ポート優先度 7 Ingress リミット制御レジスタに書き込むまで更新されない事に注意します。	R/W	0x00

## 5.2.4.8 ポート優先度 4 Ingress リミット制御レジスタ

アドレス: 0xN414      サイズ: 8 ビット  
 ポート N: 1 ~ 7

ビット	説明	タイプ	既定値
7	予約済み	RO	0b
6:0	優先度 4 フレームの Ingress データ レートリミット <a href="#">ポート優先度 7 Ingress リミット制御レジスタ</a> に書き込むまで更新されない事に注意します。	R/W	0x00

## 5.2.4.9 ポート優先度 5 Ingress リミット制御レジスタ

アドレス: 0xN415      サイズ: 8 ビット  
 ポート N: 1 ~ 7

ビット	説明	タイプ	既定値
7	予約済み	RO	0b
6:0	優先度 5 フレームの Ingress データ レートリミット <a href="#">ポート優先度 7 Ingress リミット制御レジスタ</a> に書き込むまで更新されない事に注意します。	R/W	0x00

## 5.2.4.10 ポート優先度 6 Ingress リミット制御レジスタ

アドレス: 0xN416      サイズ: 8 ビット  
 ポート N: 1 ~ 7

ビット	説明	タイプ	既定値
7	予約済み	RO	0b
6:0	優先度 6 フレームの Ingress データ レートリミット <a href="#">ポート優先度 7 Ingress リミット制御レジスタ</a> に書き込むまで更新されない事に注意します。	R/W	0x00

## 5.2.4.11 ポート優先度 7 Ingress リミット制御レジスタ

アドレス: 0xN417      サイズ: 8 ビット  
 ポート N: 1 ~ 7

ビット	説明	タイプ	既定値
7	予約済み	RO	0b
6:0	優先度 7 フレームの Ingress データ レートリミット	R/W	0x00

# KSZ8567R

## 5.2.4.12 ポートキュー 0 Egress リミット制御レジスタ

アドレス: 0xN420      サイズ: 8 ビット  
ポート N: 1 ~ 7

ビット	説明	タイプ	既定値
7	予約済み	RO	0b
6:0	キュー 0 フレームの Egress データ レートリミット スイッチ MAC 制御 5 レジスタのビット 3 で Egress レートリミットを「ポートベース」に設定している場合、このレジスタのみを設定に使用します。ポートキュー 1 ~ 3 Egress リミット制御レジスタは、キューベースのレートリミットにのみ使用します。 ポートキュー 3 Egress リミット制御レジスタに書き込むまで更新されない事に注意します。	R/W	0x00

## 5.2.4.13 ポートキュー 1 Egress リミット制御レジスタ

アドレス: 0xN421      サイズ: 8 ビット  
ポート N: 1 ~ 7

ビット	説明	タイプ	既定値
7	予約済み	RO	0b
6:0	キュー 1 フレームの Egress データ レートリミット ポートキュー 3 Egress リミット制御レジスタに書き込むまで更新されない事に注意します。	R/W	0x00

## 5.2.4.14 ポートキュー 2 Egress リミット制御レジスタ

アドレス: 0xN422      サイズ: 8 ビット  
ポート N: 1 ~ 7

ビット	説明	タイプ	既定値
7	予約済み	RO	0b
6:0	キュー 2 フレームの Egress データ レートリミット ポートキュー 3 Egress リミット制御レジスタに書き込むまで更新されない事に注意します。	R/W	0x00

## 5.2.4.15 ポートキュー 3 Egress リミット制御レジスタ

アドレス: 0xN423 サイズ: 8 ビット  
ポート N: 1 ~ 7

ビット	説明	タイプ	既定値
7	予約済み	RO	0b
6:0	キュー 3 フレームの Egress データ レートリミット	R/W	0x00

## 5.2.5 ポート N: ポートスイッチ MIB カウンタレジスタ (0xN500 ~ 0xN5FF)

各ポートは 30 の MIB カウンタを備えています。これらは以下の 2 つの間接レジスタでアクセスします。MIB カウンタは読み出すとクリアされます。詳細はセクション 5.3.6、「MIB (Management Information Base) カウンタ」を参照してください。

**Note:** スイッチ MIB 制御レジスタは、MIB カウンタのグローバル制御のための 2 つの追加ビットを備えています。

### 5.2.5.1 ポート MIB 制御およびステータス レジスタ

アドレス: 0xN500 ~ 0xN503 サイズ: 32 ビット  
ポート N: 1 ~ 7

ビット	説明	タイプ	既定値
31	<b>MIB カウンタ オーバーフロー表示</b> 1 = カウンタがオーバーフローした 0 = カウンタはオーバーフローしていない	RO	0b
30:26	予約済み	RO	0x00
25	<b>MIB 読み出しイネーブル / カウント有効</b> カウンタ読み出しを初期化するには、このビットを「1」に設定します。カウンタ読み出しが完了し、「MIB カウンタ値」のカウンタ値が利用可能になると、このビットは自動的に「0」にクリアされます。	R/W SC	0b
24	<b>MIB フラッシュおよびフリーズ イネーブル</b> ポートカウンタのフラッシュとフリーズのための関連グローバル MIB 制御ビットについては <a href="#">スイッチ MIB 制御レジスタ</a> を参照してください。 1 = このポートの MIB カウンタのフラッシュおよびフリーズ機能を有効にする 0 = このポートの MIB カウンタのフラッシュおよびフリーズ機能を無効にする	R/W	0b
23:16	<b>MIB インデックス</b>	R/W	0x00
15:4	予約済み	RO	0x000
3:0	<b>MIB カウンタ値 [35:32]</b>	RO	0x0

# KSZ8567R

## 5.2.5.2 ポート MIB データレジスタ

アドレス: 0xN504 ~ 0xN507 サイズ: 32 ビット  
ポート N: 1 ~ 7

ビット	説明	タイプ	既定値
31:0	MIB カウンタ値 [31:0]	RO	0x0000

## 5.2.6 ポート N: ポートスイッチ ACL 制御レジスタ (0xN600 ~ 0xN6FF)

アクセス制御リスト (ACL) テーブルは各ポートに備わっています。それは以下の 2 つの間接レジスタでアクセスします。詳細はセクション 5.3.5、「アクセス制御リスト (ACL) テーブル」を参照してください。

### 5.2.6.1 ポート ACL アクセス 0 レジスタ

アドレス: 0xN600 サイズ: 8 ビット  
ポート N: 1 ~ 7

ビット	説明	タイプ	既定値
7:4	予約済み	RO	0x0
3:0	FRN (First Rule Number)	R/W	0x0

### 5.2.6.2 ポート ACL アクセス 1 レジスタ

アドレス: 0xN601 サイズ: 8 ビット  
ポート N: 1 ~ 7

ビット	説明	タイプ	既定値
7:6	予約済み	R/W	00b
5:4	モード (MD) 00 = 動作を実行しない 01 = レイヤ 2 MAC ヘッダ フィルタリング 10 = レイヤ 3 IP アドレス フィルタリング 11 = レイヤ 4 TCP ポート番号フィルタリング / IP プロトコル フィルタリング	R/W	00b
3:2	イネーブル (ENB)	R/W	00b
1	送信元 / 宛先 (S/D) 1 = 送信元 0 = 宛先	R/W	0b
0	等しい / 等しくない (EQ) 1 = 比較した値が等しい場合、一致とする 0 = 比較した値が等しくない場合、一致とする	R/W	0b

## 5.2.6.3 ポート ACL アクセス 2 レジスタ

アドレス: 0xN602      サイズ: 8 ビット  
ポート N: 1 ~ 7

ビット	説明	タイプ	既定値
7:0	MAC アドレス (MAC ADDRESS) [47:40]	R/W	0x00

## 5.2.6.4 ポート ACL アクセス 3 レジスタ

アドレス: 0xN603      サイズ: 8 ビット  
ポート N: 1 ~ 7

ビット	説明	タイプ	既定値
7:0	MAC アドレス (MAC ADDRESS) [39:32]	R/W	0x00

## 5.2.6.5 ポート ACL アクセス 4 レジスタ

アドレス: 0xN604      サイズ: 8 ビット  
ポート N: 1 ~ 7

ビット	説明	タイプ	既定値
7:0	MAC アドレス (MAC ADDRESS) [31:24]	R/W	0x00

## 5.2.6.6 ポート ACL アクセス 5 レジスタ

アドレス: 0xN605      サイズ: 8 ビット  
ポート N: 1 ~ 7

ビット	説明	タイプ	既定値
7:0	MAC アドレス (MAC ADDRESS) [23:16]	R/W	0x00

## 5.2.6.7 ポート ACL アクセス 6 レジスタ

アドレス: 0xN606      サイズ: 8 ビット  
ポート N: 1 ~ 7

ビット	説明	タイプ	既定値
7:0	MAC アドレス (MAC ADDRESS) [15:8]	R/W	0x00

# KSZ8567R

## 5.2.6.8 ポート ACL アクセス 7 レジスタ

アドレス: 0xN607      サイズ: 8 ビット  
ポート N: 1 ~ 7

ビット	説明	タイプ	既定値
7:0	MAC アドレス (MAC ADDRESS) [7:0]	R/W	0x00

## 5.2.6.9 ポート ACL アクセス 8 レジスタ

アドレス: 0xN608      サイズ: 8 ビット  
ポート N: 1 ~ 7

ビット	説明	タイプ	既定値
7:0	EtherType (TYPE) [15:8]	R/W	0x00

## 5.2.6.10 ポート ACL アクセス 9 レジスタ

アドレス: 0xN609      サイズ: 8 ビット  
ポート N: 1 ~ 7

ビット	説明	タイプ	既定値
7:0	EtherType (TYPE) [7:0]	R/W	0x00

## 5.2.6.11 ポート ACL アクセス A レジスタ

アドレス: 0xN60A      サイズ: 8 ビット  
ポート N: 1 ~ 7

ビット	説明	タイプ	既定値
7:6	優先度モード (PM)	R/W	00b
5:3	優先度 (P)	R/W	00_0b
2	優先度注釈イネーブル (RPE)	R/W	0b
1:0	注釈付きの優先度値 (RP) [2:1] 3 ビット「注釈付きの優先度値」フィールドの上位 2 ビットです。LSb については <a href="#">ポート ACL アクセス B レジスタ</a> を参照してください。	R/W	00b



## 5.2.6.12 ポート ACL アクセス B レジスタ

アドレス: 0xN60B      サイズ: 8 ビット  
 ポート N: 1 ~ 7

ビット	説明	タイプ	既定値
7	<b>注釈付きの優先度値 (RP) [0]</b> 3 ビット「注釈付きの優先度値」フィールドの LSb です。上位 2 ビットについては <a href="#">ポート ACL アクセス B レジスタ</a> を参照してください。	R/W	0b
6:5	<b>マップモード (MM)</b>	R/W	00b
4:0	<b>予約済み</b>	R/W	0b

## 5.2.6.13 ポート ACL アクセス C レジスタ

アドレス: 0xN60C      サイズ: 8 ビット  
 ポート N: 1 ~ 7

ビット	説明	タイプ	既定値
7:0	<b>予約済み</b>	R/W	0x00

## 5.2.6.14 ポート ACL アクセス D レジスタ

アドレス: 0xN60D      サイズ: 8 ビット  
 ポート N: 1 ~ 7

ビット	説明	タイプ	既定値
7	<b>予約済み</b>	R/W	0b
6:0	<b>転送ポート (Port Forward Map)</b> 各ビットは 1 つの転送ポートに対応します。 ビット 0 はポート 1 に対応し、 ビット 1 はポート 2 に対応する等です。 1 = そのポートへの転送を有効にする 0 = そのポートに転送しない	R/W	000_0000b

# KSZ8567R

## 5.2.6.15 ポート ACL アクセス E レジスタ

アドレス: 0xN60E      サイズ: 8 ビット  
ポート N: 1 ~ 7

ビット	説明	タイプ	既定値
7:0	RuleSet[15:8]	R/W	0x00

## 5.2.6.16 ポート ACL アクセス F レジスタ

アドレス: 0xN60F      サイズ: 8 ビット  
ポート N: 1 ~ 7

ビット	説明	タイプ	既定値
7:0	RuleSet[7:0]	R/W	0x00

## 5.2.6.17 ポート ACL バイトイネーブル MSB レジスタ

アドレス: 0xN610      サイズ: 8 ビット  
ポート N: 1 ~ 7

ビット	説明	タイプ	既定値
7:0	<b>バイトイネーブル [15:8]</b> ポート ACL バイトイネーブル LSB レジスタに書き込む事で読み書きを開始する場合、各ビットは ACL バイトのうちの 1 つのアクセスを有効にします。 ビット 0 はポート ACL アクセス 7 レジスタに適用します。 ビット 1 はポート ACL アクセス 6 レジスタに適用し、(以下同様) ビット 7 はポート ACL アクセス 0 レジスタに適用します。 1 = 対応するバイトを読み書き用に選択する 0 = 対応するバイトを選択しない	R/W	0x00

## 5.2.6.18 ポート ACL バイトイネーブル LSB レジスタ

アドレス: 0xN611      サイズ: 8 ビット  
 ポート N: 1 ~ 7

ビット	説明	タイプ	既定値
7:0	<b>バイトイネーブル [7:0]</b> ポート ACL バイトイネーブル LSB レジスタに書き込む事で読み書きを開始する場合、各ビットは ACL バイトのうちの 1 つのアクセスを有効にします。 ビット 0 はポート ACL アクセス F レジスタに適用します。 ビット 1 はポート ACL アクセス E レジスタに適用し、(以下同様) ビット 7 はポート ACL アクセス 8 レジスタに適用します。 1 = 対応するバイトを読み書き用を選択する 0 = 対応するバイトを選択しない	R/W	0x00

## 5.2.6.19 ポート ACL アクセス制御 0 レジスタ

アドレス: 0xN612      サイズ: 8 ビット  
 ポート N: 1 ~ 7

ビット	説明	タイプ	既定値
7	<b>予約済み</b>	R/O	0b
6	<b>書き込みステータス</b> 1 = 書き込み動作は完了した 0 = 書き込み動作は完了していない	RO	1b
5	<b>読み出しステータス</b> 1 = 読み出し動作は完了した 0 = 読み出し動作は完了していない (結果レジスタを読み出す前に、このビットがセットされるまでポーリングし続けます。)	RO	1b
4	<b>書き込み / 読み出し</b> 1 = 書き込み 0 = 読み出し	R/W	0b
3:0	<b>ACL インデックス</b>	R/W	0x0

# KSZ8567R

## 5.2.7 ポート N: ポートスイッチ Ingress 制御レジスタ (0xN800 ~ 0xN8FF)

### 5.2.7.1 ポート ミラーリング制御レジスタ

アドレス: 0xN800      サイズ: 8 ビット  
ポート N: 1 ~ 7

このレジスタは、ポート ミラーリングのためのポート制御ビットを格納しています。グローバルポート ミラーリングおよびスヌーピング制御レジスタも適切に設定する必要があります。

ビット	説明	タイプ	既定値
7	<b>予約済み</b>	RO	0b
6	<b>受信スニフ</b> 1 = このポートで受信する全てのパケットを「監視済みパケット」に指定し、指定済みの「スニファポート」に転送する 0 = 受信監視なし	R/W	0b
5	<b>送信スニフ</b> 1 = このポートで送信する全てのパケットを「監視済みパケット」に指定し、指定済みの「スニファポート」に転送する 0 = 送信監視なし	R/W	0b
4:2	<b>予約済み</b>	RO	0_00b
1	<b>スニファポート</b> 1 = このポートをスニファポートに指定し、監視済みパケットを送信する 0 = スニファポートではない (通常動作)	R/W	0b
0	<b>予約済み</b>	RO	0b

### 5.2.7.2 ポート優先度制御レジスタ

アドレス: 0xN801      サイズ: 8 ビット  
ポート N: 1 ~ 7

必要な機能を実現するため、このレジスタでは一度に複数のビットをセットしてはいけません。

ビット	説明	タイプ	既定値
7	<b>最優先</b> 1 = 最優先を選択する 0 = 最優先を選択しない	R/W	0b
6	<b>優先度の OR 演算</b> 1 = 全ての有効な優先度を OR 演算する 0 = 全ての有効な優先度を OR 演算しない	R/W	0b
5	<b>予約済み</b>	RO	0b
4	<b>MAC アドレス優先度分類</b> 1 = ポートの Ingress パケットの MAC アドレス優先度分類を有効にする 0 = MAC アドレス分類を無効にする	R/W	0b

ビット	説明	タイプ	既定値
3	<b>VLAN 優先度分類</b> 1 = ポートの Ingress パケットの VLAN 優先度分類を有効にする 0 = VLAN 分類を無効にする	R/W	0b
2	<b>802.1p 優先度分類</b> 1 = ポートの Ingress パケットの 802.1p 優先度分類を有効にする 0 = 802.1p 優先度分類を無効にする	R/W	0b
1	<b>Diffserv 優先度分類</b> 1 = ポートの Ingress パケットの Diffserv 優先度分類を有効にする 0 = Diffserv 優先度分類を無効にする	R/W	0b
0	<b>ACL 優先度分類</b> 1 = ポートの Ingress パケットの ACL 優先度分類を有効にする 0 = ACL 優先度分類を無効にする	R/W	0b

### 5.2.7.3 ポート Ingress MAC 制御レジスタ

アドレス: 0xN802      サイズ: 8 ビット  
ポート N: 1 ~ 7

ビット	説明	タイプ	既定値
7	<b>ユーザ優先度の上限</b> 1 = パケットの「ユーザ優先度フィールド」がポート既定値タグレジスタの「ユーザ優先度フィールド」を上回る場合、パケットのユーザ優先度フィールドを <b>ポート既定値タグ 0 レジスタ</b> のポート既定値タグのユーザ優先度フィールドと置き換える 0 = このポートのユーザ優先度フィールドを置き換えない	R/W	0b
6:5	<b>予約済み</b>	RO	0b
4	<b>タグなしパケットの破棄</b> ホストポートでは、このビットは0のままにする必要があります。 1 = このポートの IEEE 802.1Q タグを持たない全ての Ingress パケットを破棄する 0 = 破棄しない	R/W	0b
3	<b>タグ付きパケットの破棄</b> 1 = このポートの IEEE 802.1Q タグを持つ全ての Ingress パケットを破棄する 0 = 破棄しない	R/W	0b
2:0	<b>ポート既定値優先度分類</b> Diffserv 分類、802.1p 分類、VLAN 分類が無効の場合、または分類に失敗する場合、このポートの Ingress パケットをここで指定する優先度で分類します。取り得る値は 0 ~ 7 です。	R/W	000b

# KSZ8567R

## 5.2.7.4 ポート認証制御レジスタ

アドレス: 0xN803 サイズ: 8ビット  
ポート N: 1 ~ 7

ビット	説明	タイプ	既定値
7:3	予約済み	RO	0000_0b
2	アクセス制御リスト (ACL) イネーブル 1 = この機能を有効にする 0 = この機能を無効にする	R/O	0b
1:0	認証モード 00 = 転送モード: 認証を無効にする (ACL が有効な場合、ACL ルールを持たない全てのトラフィックを転送します。それ以外の場合、ACL 動作を適用します。) 01 = ブロックモード: 認証を有効にする (ACL が有効な場合、ACL ルールを持たない全てのトラフィックをブロックします。それ以外の場合、ACL 動作を適用します。) 10 = トラップモード: 認証を有効にする (全てのトラフィックをホストポートに転送します。ACL が有効な場合、ACL ルールを持たない全てのトラフィックをブロックします。それ以外の場合、ACL 動作を適用します。) 11 = 予約済み	R/W	00b

## 5.2.7.5 ポートポインタ レジスタ

アドレス: 0xN804 ~ 0xN807 サイズ: 32ビット  
ポート N: 1 ~ 7

ビット	説明	タイプ	既定値
31:19	予約済み	RO	0x0000
18:16	ポート インデックス 7つのポートの間接割り当て位置を指定するのに使います。	R/W	000b
15:2	予約済み	RO	0x0000
1:0	キューポインタ 4つのキューの間接割り当て位置を指定するのに使います。	R/W	00b

## 5.2.7.6 キューに対するポート優先度マッピング レジスタ

アドレス: 0xN808 ~ 0xN80B サイズ: 32 ビット  
 ポート N: 1 ~ 7

ビット	説明	タイプ	既定値
31:28	再生成した優先度 7 の優先度 (キュー) 値です。 上位 2 ビットは予約済みです。	R/W	xx11b
27:24	再生成した優先度 6 の優先度 (キュー) 値です。 上位 2 ビットは予約済みです。	R/W	xx11b
23:20	再生成した優先度 5 の優先度 (キュー) 値です。 上位 2 ビットは予約済みです。	R/W	xx10b
19:16	再生成した優先度 4 の優先度 (キュー) 値です。 上位 2 ビットは予約済みです。	R/W	xx10b
15:12	再生成した優先度 3 の優先度 (キュー) 値です。 上位 2 ビットは予約済みです。	R/W	xx01b
11:8	再生成した優先度 2 の優先度 (キュー) 値です。 上位 2 ビットは予約済みです。	R/W	xx01b
7:4	再生成した優先度 1 の優先度 (キュー) 値です。 上位 2 ビットは予約済みです。	R/W	xx00b
3:0	再生成した優先度 0 の優先度 (キュー) 値です。 上位 2 ビットは予約済みです。	R/W	xx00b

# KSZ8567R

## 5.2.7.7 ポートポリシング制御レジスタ

アドレス: 0xN80C ~ 0xN80F サイズ: 8 ビット  
ポート N: 1 ~ 7

ビット	説明	タイプ	既定値
31:12	<b>予約済み</b>	RO	0x00000
11	<b>ドロップされた色</b> 1 = 色パケット PMON は、その色のドロップされたパケットを保持する 0 = 色パケット PMON は、その色の全てのパケットを保持する	R/W	0b
10	<b>全てをドロップ</b> 1 = PM WRED で最大しきい値を上回っている限り、全てのパケットをドロップする 0 = WRED_PM_PROB_MULTIPLIER に基づいてパケットをドロップする	R/W	0b
9:8	<b>パケットタイプ</b> ポートインデックスで指定したポートのキューポイントからの接続のために読み出す PMON パケットタイプです。 11 = WRED_PMON は、読み出し中の赤パケット数を保持する 10 = WRED_PMON は、読み出し中の黄パケット数を保持する 01 = WRED_PMON は、読み出し中の緑パケット数を保持する 00 = WRED_PMON は、読み出し中にドロップされたパケット数を保持する	R/W	00b
7	<b>ポートベースのポリシング</b> 1 = ポリシングをポートおよびキューごとに行う 0 = ポリシングをキューごとのみで行う (ポートインデックス = 0 は、各キューに対して集合 CIR、PIR を設定するのに使います。)	R/W	0b
6:5	<b>NONDSCP_COLOR</b> 色認識のための非 IP フレームの色です。	R/W	01b
4	<b>色マーカ イネーブル</b> 1 = DSCP 色マーカを有効にする 0 = DSCP 色マーカを無効にする	R/W	0b
3	<b>色再マッピング イネーブル</b> 1 = DSCP 色再マッピングを有効にし、色認識する 0 = DSCP 色再マッピングを無効にし、DSCP 色を使う	R/W	0b
2	<b>SRP のドロップ</b> 1 = WRED が有効な間、SRP パケットのドロップを許可する 0 = WRED が有効でも、SRP パケットのドロップを許可しない	R/W	0b
1	<b>ポリシングモード</b> ポリシングが有効な場合、このビットはそのキューにポリシングモードを設定します。 1 = 色を認識しない 0 = Color-Aware モード	R/W	0b
0	<b>ポリシング イネーブル</b> 1 = ポリシングと WRED を有効にする 0 = ポリシングと WRED を無効にする	R/W	0b



## 5.2.7.8 ポートポリシング キューレート レジスタ

アドレス: 0xN820 ~ 0xN823 サイズ: 32 ビット  
ポート N: 1 ~ 7

ビット	説明	タイプ	既定値
31:16	<b>保証情報レート</b> ポートインデックスで指定したポートのキューポイントからの接続のための保証情報レートを指定します。	R/W	0x1000
15:0	<b>ピーク情報レート</b> ポートインデックスで指定したポートのキューポイントからの接続のためのキューのピーク情報レートを指定します。	R/W	0x2000

## 5.2.7.9 ポートポリシング キュー バーストサイズ レジスタ

アドレス: 0xN824 ~ 0xN827 サイズ: 32 ビット  
ポート N: 1 ~ 7

ビット	説明	タイプ	既定値
31:16	<b>認定バーストサイズ</b> ポートインデックスで指定したポートのキューポイントからの接続でサポートされるキューの認定バーストサイズをバイト単位で指定します。	R/W	0x1000
15:0	<b>ピーク情報レート</b> ポートインデックスで指定したポートのキューポイントからの接続でサポートされるキューのピークバーストサイズをバイト単位で指定します。	R/W	0x3000

## 5.2.7.10 ポート WRED パケットメモリ制御レジスタ 0

アドレス: 0xN830 ~ 0xN833 サイズ: 32 ビット  
ポート N: 1 ~ 7

ビット	説明	タイプ	既定値
31:27	予約済み	RO	00000b
26:16	WRED パケットメモリ最大しきい値	R/W	0x400
15:11	予約済み	RO	00000b
10:0	WRED パケットメモリ最小しきい値	R/W	0x080

# KSZ8567R

## 5.2.7.11 ポート WRED パケットメモリ制御レジスタ 1

アドレス: 0xN834 ~ 0xN837 サイズ: 32 ビット  
ポート N: 1 ~ 7

ビット	説明	タイプ	既定値
31:27	予約済み	RO	00000b
26:16	WRED パケットメモリ確率乗数	R/W	0x020
15:11	予約済み	RO	00000b
10:0	WRED パケットメモリ平均キューサイズ	R	-

## 5.2.7.12 ポート WRED キュー制御レジスタ 0

アドレス: 0xN840 ~ 0xN843 サイズ: 32 ビット  
ポート N: 1 ~ 7

ビット	説明	タイプ	既定値
31:27	予約済み	RO	00000b
26:16	WRED 最大キューしきい値 ポート インデックスで指定したポートのキューポインタからの接続のための WRED 最大しきい値です。	R/W	0x080
15:11	予約済み	RO	00000b
10:0	WRED 最小キューしきい値 ポート インデックスで指定したポートのキューポインタからの接続のための WRED 最小しきい値です。	R/W	0x009

## 5.2.7.13 ポート WRED キュー制御レジスタ 1

アドレス: 0xN844 ~ 0xN847 サイズ: 32 ビット  
ポート N: 1 ~ 7

ビット	説明	タイプ	既定値
31:27	予約済み	RO	00000b
26:16	WRED キュー確率乗数 ポート インデックスで指定したポートのキューポインタからの接続のための確率乗数です。	R/W	0x010
15:11	予約済み	RO	00000b
10:0	WRED パケットメモリ平均キューサイズ ポート インデックスで指定したポートのキューポインタからの接続のための平均キューサイズです。	R	-

## 5.2.7.14 ポート WRED キュー性能監視制御レジスタ

アドレス: 0xN848 ~ 0xN84B サイズ: 32 ビット  
 ポート N: 1 ~ 7

ビット	説明	タイプ	既定値
31	<b>ランダムドロップ イネーブル</b> 1 = ランダムドロップを有効にする 0 = ランダムドロップを無効にする	R/W	0b
30	<b>PMON フラッシュ</b> 1 = PMON カウンタをフラッシュする (Low から High へのエッジトリガによるクリアです。) 0 = アクティビティなし	R/W	0x010
29	<b>GYR ドロップ無効化</b> 1 = 緑 / 黄 / 赤のドロップを無効にする 0 = 緑 / 黄 / 赤のドロップを有効にする	R/W	0b
28	<b>YR ドロップ無効化</b> 1 = 黄 / 赤のドロップを無効にする 0 = 黄 / 赤のドロップを有効にする	R/W	0b
27	<b>R ドロップ無効化</b> 1 = 赤のドロップを無効にする 0 = 赤のドロップを有効にする	R/W	0b
26	<b>全てをドロップ</b> 1 = 最大しきい値を上回っている限り、全てのパケットをドロップする 0 = WRED キュー確率乗数に基づきドロップする	R/W	0b
25:24	<b>予約済み</b>	RO	00b
23:0	<b>パケットイベント カウンタ</b> ポート インデックスで指定したポートのキューポイントからの接続のためのパケットイベント カウンタです。	R	0x00000

# KSZ8567R

## 5.2.8 ポート N: ポートスイッチ Egress 制御レジスタ (0xN900 ~ 0xN9FF)

### 5.2.8.1 ポート送信キュー インデックス レジスタ

アドレス: 0xN900 ~ 0xN903 サイズ: 32 ビット  
ポート N: 1 ~ 7

このレジスタは、後続の複数のレジスタにアクセスする際に使うインデックス値を保持します。このレジスタは、アドレス 0xN903 のビット [7:0] で 8 ビットレジスタとしてアクセスできます。

ビット	説明	タイプ	既定値
31:2	予約済み	RO	0x00000000
1:0	キュー インデックス 次のキューのコンフィグレーション レジスタのキュー番号を示します。	R/W	00

### 5.2.8.2 ポート送信キュー PVID レジスタ

アドレス: 0xN904 ~ 0x907 サイズ: 32 ビット  
ポート N: 1 ~ 7

このレジスタは、アドレス 0xN903 のビット [7:0] で 8 ビットレジスタとしてアクセスできます。

ビット	説明	タイプ	既定値
31:1	予約済み	RO	0x00000000
0	ポート VID の置き換え 1 = ゼロ以外の VLAN ID を持つ Egress パケットの場合、その VID を、 ポート既定値タグ 0 レジスタとポート既定値タグ 1 レジスタのポートの 既定値 VID と置き換える (二重タギングが有効な場合、ISP タグの ID を置き 換えます。) 0 = VID を置き換えない	R/W	0b

## 5.2.8.3 ポート送信キュー制御 0 レジスタ

アドレス: 0xN914      サイズ: 8 ビット  
 ポート N: 1 ~ 7

このレジスタは索引付けされます。設定はキューおよびポートごとに適用します。このレジスタにアクセスする前に [ポート送信キュー インデックス レジスタ](#) のターゲットキュー番号を指定します。

ビット	説明	タイプ	既定値
7:6	<b>スケジューラ モード</b> 2 つまたは 4 つの送信キューを有効にする場合、Egress のスケジューリング方法を設定します。 00 = 絶対優先 (キュー 3 の全てのパケットは、それより小さい番号のキューのパケットの前に送信します。キュー 2 の全てのパケットは、それより小さい番号のキューのパケットの前に送信します (以下同様)。) 10 = 重み付きラウンドロビン (WRR) (キューで索引付けされた <a href="#">ポート送信キュー制御 1 レジスタ</a> の重み付けの値に従って、次のキューを処理する前に、制限された数のパケットをキューから送信します。全てのキューを順番に処理します。) 01、11 = 予約済み	R/W	10b
5:4	<b>シェーパモード</b> 使用する Egress トラフィック シェーパを決定します。 00 = シェーピングしない 01 = AVB 向け IEEE 802.1Qav で定義されたクレジットベース シェーパ (CBS) 10 = TSN 向け IEEE 802.1Qbv で定義されたタイムアウェア シェーパ (TAS) 11 = 予約済み	R/W	00b
3:0	<b>予約済み</b>	RO	0000b

## 5.2.8.4 ポート送信キュー制御 1 レジスタ

アドレス: 0xN915      サイズ: 8 ビット  
 ポート N: 1 ~ 7

このレジスタは索引付けされます。設定は、キューおよびポートごとに適用します。このレジスタにアクセスする前に [ポート送信キュー インデックス レジスタ](#) のターゲットキュー番号を指定します。

ビット	説明	タイプ	既定値
7	<b>予約済み</b>	RO	0b
6:0	<b>WRR スケジューリングのキューの重み</b> 重み付きラウンドロビン (WRR) スケジューリングの間、この値は、次のキューを処理する前に特定のキューから送信できるパケット数を指定します。ポートを 1 つの Egress キューに設定している場合、これらの値は関係ありません。どのキューにも 0 を割り当ててはいけません。 例えば 4 キュー構成の場合、各キューの重みの値は 8 (キュー 3)、4 (キュー 2)、2 (キュー 1)、1 (キュー 0) です。	R/W	000001

# KSZ8567R

## 5.2.8.5 ポート送信クレジット シェーパ制御 0 レジスタ

アドレス: 0xN916 ~ 0xN917 サイズ: 16 ビット  
ポート N: 1 ~

このレジスタは索引付けされます。設定は、キューおよびポートごとに適用します。このレジスタにアクセスする前にポート送信キュー インデックス レジスタのターゲットキュー番号を指定します。

ビット	説明	タイプ	既定値
15:0	ポートキュー クレジット上位ウォーターマーク シェーパー クレジット上位ウォーターマーク (バイト単位) です。	R/W	0x0534

## 5.2.8.6 ポート送信クレジット シェーパ制御 1 レジスタ

アドレス: 0xN918 ~ 0xN919 サイズ: 16 ビット  
ポート N: 1 ~

このレジスタは索引付けされます。設定は、キューおよびポートごとに適用します。このレジスタにアクセスする前にポート送信キュー インデックス レジスタのターゲットキュー番号を指定します。

ビット	説明	タイプ	既定値
15:0	ポートキュー クレジット下位ウォーターマーク シェーパー クレジット下位ウォーターマーク (バイト単位) です。	R/W	0x05F2

## 5.2.8.7 ポート送信クレジット シェーパ制御 2 レジスタ

アドレス: 0xN91A ~ 0xN91B サイズ: 16 ビット  
ポート N: 1 ~

このレジスタは索引付けされます。設定は、キューおよびポートごとに適用します。このレジスタにアクセスする前にポート送信キュー インデックス レジスタのターゲットキュー番号を指定します。

ビット	説明	タイプ	既定値
15:0	ポートキュー クレジット インクリメント シェーパー クレジットの増分 (12.5%) です。	R/W	0x2000

## 5.2.8.8 ポート タイムアウェア シェーパ制御レジスタ

アドレス: 0xN920      サイズ: 8 ビット  
ポート N: 1 ~

ビット	説明	タイプ	既定値
7	<b>カットスルー イネーブル</b> 1 = TAS カットスルーを有効にする 0 = TAS カットスルーを無効にする	R/W	0b
6	<b>TAS 制限</b> 1 = このビットを1にセットすると、オープン(スケジュールされた)期間になるまで TAS パケットを送信できない。「保存および転送」または「カットスルー」がキューに追加される 0 = TAS パケットはいつでも送信できる	R/W	0b
5:2	<b>予約済み</b>	RO	0000b
1:0	<b>参照時間選択</b> 11 = 参照時間に達すると t0 を起動する 10 = PTP pps (pulse per second) で t0 を繰り返す 01 = 内部 1 秒パルスに基づきフリーランニングで t0 を繰り返す 00 = 参照時間なし	R/W	00b

## 5.2.8.9 ポート タイムアウェア シェーパ イベント インデックス レジスタ

アドレス: 0xN923      サイズ: 8 ビット  
ポート N: 1 ~

ビット	説明	タイプ	既定値
7	<b>予約済み</b>	RO	0b
6:0	<b>イベント インデックス</b>	R/W	0000000b

## 5.2.8.10 ポート タイムアウェア シェーパ イベントレジスタ

アドレス: 0xN924 ~ 0xN927      サイズ: 32 ビット  
ポート N: 1 ~

ビット	説明	タイプ	既定値
31:29	<b>イベント</b> イベントコード: 111 = イベントを繰り返す 011 ~ 110 = 予約済み 010 = スケジュールされたオープンイベント 001 = ガードバンド開始イベント 000 = スケジュールされたクローズド イベント	R/W	000b
28:0	<b>時間</b> システムクロックのサイクル数です。	R/W	0x000

# KSZ8567R

## 5.2.9 ポート N: ポートスイッチ キュー管理制御レジスタ (0xNA00 ~ 0xNAFF)

### 5.2.9.1 ポート制御 0 レジスタ

アドレス: 0xNA00 ~ 0xNA03 サイズ: 32 ビット  
ポート N: 1 ~ 7

ビット	説明	タイプ	既定値
32:2	予約済み	RO	0x0000000
1:0	<b>ドロップモード</b> 00 = ドロップしない。宛先が混雑すると、このポートにフロー制御を発行する 01 = 宛先が混雑すると、このポートから送信した優先度 0 のパケットをドロップし、このポートへのフロー制御を無効にする 10 = 宛先が混雑すると、このポートから送信した優先度 0、1 のパケットをドロップし、このポートへのフロー制御を無効にする 11 = 宛先が混雑すると、このポートから送信した優先度 0、1、2 のパケットをドロップし、このポートへのフロー制御を無効にする	R/W	00b

### 5.2.9.2 ポート制御 1 レジスタ

アドレス: 0xNA04 ~ 0xNA07 サイズ: 32 ビット  
ポート N: 1 ~ 7

ビット	説明	タイプ	既定値
31:7	予約済み	RO	0x0000000
6:0	<b>ポート VLAN メンバーシップ</b> 各ビットは 1 つのデバイスポートに対応します。この機能は VLAN タグも VLAN テーブルも利用せず、タグベースの VLAN 機能とは無関係です。 <a href="#">キュー管理制御 0 レジスタ</a> のビット 1 も参照してください。 ビット 0 はポート 1 です。 ビット 1 はポート 2、以下同様です。 1 = 対応するポートにフレームを転送する 0 = 対応するポートにフレームを転送しない	R/W	0x7F



## 5.2.10 ポート N: ポートスイッチ アドレス ルックアップ制御レジスタ (0xNB00 ~ 0xNBFF)

### 5.2.10.1 ポート制御 2 レジスタ

アドレス: 0xNB00      サイズ: 8 ビット  
 ポート N: 1 ~ 7

ビット	説明	タイプ	既定値
7	<b>NULL VID ルックアップイネーブル</b> VID = 0 のタグ付きパケットの処理方法です。 1 = 標準以外の動作。VID = 0 を使った VLAN テーブル ルックアップ 0 = 標準の動作。1 = ポートの既定値 VID( <a href="#">ポート既定値タグ 0 レジスタ</a> と <a href="#">ポート既定値タグ 1 レジスタ</a> ) を使った VLAN テーブル ルックアップ	R/W	0b
6	<b>Ingress VLAN フィルタリング</b> 1 = VLAN テーブルの VID ポート メンバーシップが Ingress ポートを含まない パケットを破棄する 0 = Ingress のフィルタリングはしない	R/W	0b
5	<b>PVID 不一致パケットの破棄</b> 1 = VID が Ingress ポートの既定値 VID と一致しないパケットを破棄する 0 = VID を、ポートの既定値 VID と比較しない	R/W	0b
4	<b>MAC ベース 802.1X イネーブル</b> 1 = ルックアップ エンジンでの MAC ベース 802.1X 認証を有効にする 0 = ACL( 有効な場合 ) のみを使って MAC ベース認証を実行する	R/W	0b
3	<b>自己アドレス フィルタリング - ポートイネーブル</b> 受信パケットの送信元アドレスを <a href="#">スイッチ MAC アドレス 0 レジスタ</a> ~ <a href="#">ス                      イッチ MAC アドレス 5 レジスタ</a> の MAC アドレスと比較し、一致があると そのパケットをドロップします。 自己アドレス フィルタリングを有効にするには、ポート イネーブルビット とグローバル イネーブルビット ( <a href="#">スイッチ ルックアップ エンジン制御 1 レ                      ジスタ</a> ) の両方をセットする必要があります。 1 = このポートの自己アドレス フィルタリングを有効にする 0 = このポートの自己アドレス フィルタリングを無効にする	R/W	0b
2	<b>予約済み</b>	RO	0b
1	<b>予約済み</b>	R/W	0b
0	<b>予約済み</b>	RO	0b

# KSZ8567R

## 5.2.10.2 ポート MSTP ポインタレジスタ

アドレス: 0xNB01      サイズ: 8 ビット  
ポート N: 1 ~ 7

ビット	説明	タイプ	既定値
7:3	予約済み	R/W	0000_0b
2:0	<b>MSTP ポインタ</b> 8 つの MSTP のいずれかを指定します。このポインタは、 <a href="#">ポート MSTP ステートレジスタ</a> を読み書きする際の索引として使います。	R/W	000b

## 5.2.10.3 ポート MSTP ステートレジスタ

アドレス: 0xNB04      サイズ: 8 ビット  
ポート N: 1 ~ 7

8 つの MSTP が存在するため、このレジスタを読み書きする際、[ポート MSTP ポインタレジスタ](#)の MSTP ポインタを索引として使って特定の MSTP を選択します。

ビット	説明	タイプ	既定値
7:3	予約済み	RO	0000_0b
2	<b>ポート送信イネーブル</b> 1 = このポートでのパケット送信を有効にする 0 = このポートでのパケット送信を無効にする	R/W	1b
1	<b>ポート受信イネーブル</b> 1 = このポートでのパケット受信を有効にする 0 = このポートでのパケット受信を無効にする	R/W	1b
0	<b>ポート学習ディセーブル</b> 1 = このポートでのスイッチアドレス学習を無効にする 0 = このポートでのスイッチアドレス学習を有効にする	R/W	0b

## 5.2.11 ポート N: ポートスイッチ PTP 制御レジスタ (0xNC00 ~ 0xNCFF)

### 5.2.11.1 ポート PTP 受信レイテンシ レジスタ

アドレス: 0xNC00 ~ 0xNC01      サイズ: 16 ビット  
ポート N: 1 ~ 7

ビット	説明	タイプ	既定値
15:0	<b>PTP ポート N RX レイテンシ (ナノ秒) (PTP_RX_LATENCY[15:0])</b> このフィールドを使って、ポート N 配線から RX タイムスタンプ参照点までの固定の受信遅延値を設定します。既定値は 415 ns です。	R/W	0x019F

## 5.2.11.2 ポート PTP 送信レイテンシ レジスタ

アドレス: 0xNC02 ~ 0xNC03 サイズ: 16 ビット  
ポート N: 1 ~ 7

ビット	説明	タイプ	既定値
15:0	<b>PTP ポート N TX レイテンシ (ナノ秒) (PTP_TX_LATENCY[15:0])</b> このフィールドを使って、ポート N TX タイムスタンプから配線までの固定の送信遅延値を設定します。既定値は 45 ns です。	R/W	0x002D

## 5.2.11.3 ポート PTP 非対称補正レジスタ

アドレス: 0xNC04 ~ 0xNC05 サイズ: 16 ビット  
ポート N: 1 ~ 7

ビット	説明	タイプ	既定値
15	<b>PTP ポート N 非対称補正符号ビット (PTP_ASYM_COR_SIGN)</b> 1 = このレジスタの PTP_ASYM_COR フィールドの値は負である 0 = このレジスタの PTP_ASYM_COR フィールドの値は正である	R/W	0b
14:0	<b>PTP ポート N 非対称補正 (ナノ秒) (PTP_ASYM_COR)</b> このフィールドを使って、Ingress の Sync と Pdelay_Resp の補正フィールドに加算するための、または Egress の Delay_Req と Pdelay_Req の補正フィールドから減算するための固定の非対称値を設定します。	R/W	0x0000

## 5.2.11.4 ポート PTP Egress 要求および遅延タイムスタンプ上位ワードレジスタ

アドレス: 0xNC08 ~ 0xNC09 サイズ: 16 ビット  
ポート N: 1 ~ 7

ビット	説明	タイプ	既定値
15:0	<b>PTP ポート N Egress Pdelay_Req および Delay_Req タイムスタンプ (ナノ秒) (XDLY_REQ_TS[31:16])</b> このフィールドは、ポート N Egress の Pdelay_Req および Delay_Req フレームのタイムスタンプ上位ワード値 (ナノ秒) を格納しています。	RO	0x0000

## 5.2.11.5 ポート PTP Egress 要求および遅延タイムスタンプ下位ワードレジスタ

アドレス: 0xNC0A ~ 0xNC0B サイズ: 16 ビット  
ポート N: 1 ~ 7

ビット	説明	タイプ	既定値
15:0	<b>PTP ポート N Egress Pdelay_Req および Delay_Req タイムスタンプ (ナノ秒) (XDLY_REQ_TS[15:0])</b> このフィールドは、ポート N Egress の Pdelay_Req および Delay_Req フレームのタイムスタンプ下位ワード値 (ナノ秒) を格納しています。	RO	0x0000

# KSZ8567R

## 5.2.11.6 ポート PTP Egress Sync タイムスタンプ上位ワードレジスタ

アドレス: 0xNC0C ~ 0xNC0D サイズ: 16 ビット  
ポート N: 1 ~ 7

ビット	説明	タイプ	既定値
15:0	<b>PTP ポート N Egress Sync タイムスタンプ (ナノ秒) (SYNC_TS[31:16])</b> このフィールドは、ポート N Egress の Sync フレームのタイムスタンプ上位ワード値 (ナノ秒) を格納しています。	RO	0x0000

## 5.2.11.7 ポート PTP Egress Sync タイムスタンプ下位ワードレジスタ

アドレス: 0xNC0E ~ 0xNC0F サイズ: 16 ビット  
ポート N: 1 ~ 7

ビット	説明	タイプ	既定値
15:0	<b>PTP ポート N Egress Sync タイムスタンプ (ナノ秒) (SYNC_TS[15:16])</b> このフィールドは、ポート N Egress の Sync フレームのタイムスタンプ下位ワード値 (ナノ秒) を格納しています。	RO	0x0000

## 5.2.11.8 ポート PTP Egress PDelay\_Resp タイムスタンプ上位ワードレジスタ

アドレス: 0xNC10 ~ 0xNC11 サイズ: 16 ビット  
ポート N: 1 ~ 7

ビット	説明	タイプ	既定値
15:0	<b>PTP ポート N Egress Pdelay_Resp タイムスタンプ (ナノ秒) (PDLY_TS[31:16])</b> このフィールドは、ポート N Egress の Pdelay_Resp フレームのタイムスタンプ上位ワード値 (ナノ秒) を格納しています。	RO	0x0000

## 5.2.11.9 ポート PTP Egress PDelay\_Resp タイムスタンプ下位ワードレジスタ

アドレス: 0xNC12 ~ 0xNC13 サイズ: 16 ビット  
ポート N: 1 ~ 7

ビット	説明	タイプ	既定値
15:0	<b>PTP ポート N Egress Pdelay_Resp タイムスタンプ (ナノ秒) (PDLY_TS[15:0])</b> このフィールドは、ポート N Egress の Pdelay_Resp フレームのタイムスタンプ下位ワード値 (ナノ秒) を格納しています。	RO	0x0000

## 5.2.11.10 ポート PTP タイムスタンプ割り込みステータス レジスタ

アドレス: 0xNC14 ~ 0xNC15 サイズ: 16 ビット  
 ポート N: 1 ~ 7

ビット	説明	タイプ	既定値
15	<b>ポート N Egress Sync フレーム タイムスタンプ割り込みステータス (TS_SYNC_INT_STATUS)</b> このビットが 1 にセットされている場合、Sync フレーム向けにポート N から Egress タイムスタンプが得られる事を示します。 このビットは、このレジスタのその他のビットと論理的に OR 演算され、その出力は <b>ポート割り込みステータス レジスタの PTP 割り込みステータス</b> ビットに示されます。	R/W1C	0b
14	<b>ポート N Egress Pdelay_Req および Delay_Req フレーム タイムスタンプ割り込みステータス (TS_PDLY_REQ_INT_STATUS)</b> このビットが 1 にセットされている場合、Pdelay_Req および Delay_Req フレーム向けにポート N から Egress タイムスタンプが得られる事を示します。 このビットは、このレジスタのその他のビットと論理的に OR 演算され、その出力は <b>ポート割り込みステータス レジスタの PTP 割り込みステータス</b> ビットに示されます。	R/W1C	0b
13	<b>ポート N Egress Pdelay_Resp フレーム タイムスタンプ割り込みステータス (TS_PDLY_RESP_INT_STATUS)</b> このビットが 1 にセットされている場合、Pdelay_Resp フレーム向けにポート N から Egress タイムスタンプが得られる事を示します。 このビットは、このレジスタのその他のビットと論理的に OR 演算され、その出力は <b>ポート割り込みステータス レジスタの PTP 割り込みステータス</b> ビットに示されます。	R/W1C	0b
12:0	予約済み	RO	0x000

# KSZ8567R

## 5.2.11.11 ポート PTP タイムスタンプ割り込みイネーブル レジスタ

アドレス: 0xNC16 ~ 0xNC17 サイズ: 16 ビット  
ポート N: 1 ~ 7

ビット	説明	タイプ	既定値
15	<b>ポート N Egress Sync フレーム タイムスタンプ割り込みイネーブル (TS_SYNC_INT_ENB)</b> このビットを 1 にセットすると、Sync フレーム向けにポート N からの Egress タイムスタンプ割り込みが有効になります。 このビットは、このレジスタのその他のビットと論理的に OR 演算され、その出力はポート割り込みマスクレジスタの PTP 割り込みイネーブルビットに示されます。	R/W	0b
14	<b>ポート N Egress Pdelay_Req および Delay_Req フレーム タイムスタンプ割り込みイネーブル (TS_PDLY_REQ_INT_ENB)</b> このビットを 1 にセットすると、Pdelay_Req および Delay_Req フレーム向けにポート N からの Egress タイムスタンプ割り込みが有効になります。 このビットは、このレジスタのその他のビットと論理的に OR 演算され、その出力はポート割り込みマスクレジスタの PTP 割り込みイネーブルビットに示されます。	R/W	0b
13	<b>ポート N Egress Pdelay_Resp フレーム タイムスタンプ割り込みイネーブル (TS_PDLY_RESP_INT_ENB)</b> このビットを 1 にセットすると、Pdelay_Resp フレーム向けにポート N からの Egress タイムスタンプ割り込みが有効になります。 このビットは、このレジスタのその他のビットと論理的に OR 演算され、その出力はポート割り込みマスクレジスタの PTP 割り込みイネーブルビットに示されます。	R/W	0b
12:0	予約済み	RO	0x000

## 5.2.11.12 ポート PTP リンク遅延レジスタ

アドレス: 0xNC18 ~ 0xNC1B サイズ: 32 ビット  
ポート N: 1 ~ 7

ビット	説明	タイプ	既定値
31:0	<b>PTP ポート N リンク遅延 (ナノ秒)</b> このレジスタを使って、ポート N とリンクパートナー ポート間のリンク遅延値を設定します。	R/W	0x0000_0000

## 5.3 各種のテーブルと MIB カウンタ (アクセス)

間接アドレスとデータレジスタを使って、以下の各種のテーブルとカウンタにアクセスします。

- [アドレス ルックアップ \(ALU\) テーブル](#)
- [静的アドレステーブル](#)
- [予約済みマルチキャスト アドレステーブル](#)
- [VLAN テーブル](#)
- [アクセス制御リスト \(ACL\) テーブル](#)
- [MIB \(Management Information Base\) カウンタ](#)

### 5.3.1 アドレス ルックアップ (ALU) テーブル

アドレス ルックアップ テーブルは、MAC アドレス検索に使う 3 つのテーブルのうちの最大のものです。このテーブルは、MAC アドレスの動的エン트리と静的エントリの両方をサポートしています。宛先アドレス (DA) 検索に対応して、全てのテーブルを検索し、転送するパケットを決定します。送信元アドレス (SA) 検索に対応して、この ALU テーブルのみを検索し、動的エントリのエージング、マイグレーション、学習を実行します。

静的アドレスエントリを静的アドレステーブルに書き込む事を推奨します。静的アドレステーブルがフルになると、追加の静的アドレスエントリが ALU テーブルに書き込まれます。静的エントリはエージング処理されません。

この ALU テーブルと静的アドレステーブルのどちらの静的 DA 検索の結果も、動的 DA 検索の結果に優先します。

この ALU テーブルは、1K バケットを備えた合計 4K エントリの 4 way アソシエティブ メモリです。通常動作では、MAC アドレス (と任意で FID) はハッシュ値に変換され、10 ビット索引が生成されます。この 10 ビット索引は最大 4 エントリのバケットを指定します。しかし、各バケット内のエントリを個別にアドレス指定する事はできません。バケットが格納する有効なエントリが 3 つ以下の場合、新規エントリがバケットに追加されます。4 つの有効なエントリでバケットがフルになると、新規エントリは、最後に使われてから最も長い時間使われていない動的エントリを上書きします。

バケットが 2 つまたは 3 つの静的エントリを格納している場合、そのバケットに静的エントリを追加すると、フル直前割り込みが生成されます ([アドレス ルックアップ テーブル割り込みレジスタ](#)、[グローバル割り込みステータス レジスタ](#)参照)。割り込みが生成されると、[アドレス ルックアップ テーブルエントリ インデックス 0 レジスタ](#)のビット [11:0] を読み出すために、新規静的エントリの 12 ビットの絶対アドレスが使えるようになります。

4 つの静的エントリでバケットがフルになると、追加の静的エントリを書き込もうとしても失敗し、書き込み失敗割り込みが生成されます。割り込みが生成されると、[アドレス ルックアップ テーブルエントリ インデックス 0 レジスタ](#)のビット [9:0] を読み出すために、フルバケットの 10 ビットの索引が使えるようになります。

バケットに 4 つの静的エントリが格納されても、動的エントリは学習されません。その場合、学習失敗割り込みが生成されます。割り込みが生成されると、[アドレス ルックアップ テーブルエントリ インデックス 1 レジスタ](#)のビット [9:0] を読み出すために、フルバケットの 10 ビットの索引が使えるようになります。

このテーブルには、ALU テーブルレジスタを使って間接的にアクセスします。

- [ALU テーブル インデックス 0 レジスタ](#)
- [ALU テーブル インデックス 1 レジスタ](#)
- [ALU テーブルアクセス制御レジスタ](#)
- [ALU テーブルエントリ 1 レジスタ](#)
- [ALU テーブルエントリ 2 レジスタ](#)
- [ALU テーブルエントリ 3 レジスタ](#)
- [ALU テーブルエントリ 4 レジスタ](#)

全ての静的および動的エントリが読み出し可能ですが、書き込みは静的エントリのみ可能です。テーブルエントリの大部分はハードウェア アドレス学習によって自動的に生成され、かつそのテーブルは 4 way アソシエティブであるため、メモリアクセスの方法には以下の 3 種類があります。

1. MAC アドレスによる検索 : Ingress パケットの転送検索に使うものと同じハッシュタグ検索回路を使います。このハッシュタグ アルゴリズムは、[スイッチルックアップ エンジン制御 0 レジスタ](#)のハッシュ方法 (HASH\_OPTION) ビットで指定します。これは通常、静的エントリを書き込む方法です (読み書き)。
2. 直接アドレス指定 (読み書き)
3. シーケンシャル検索 : 全ての有効なエントリを返します (読み出しのみ)。

図 5-3: アドレス ルックアップ テーブルの設定

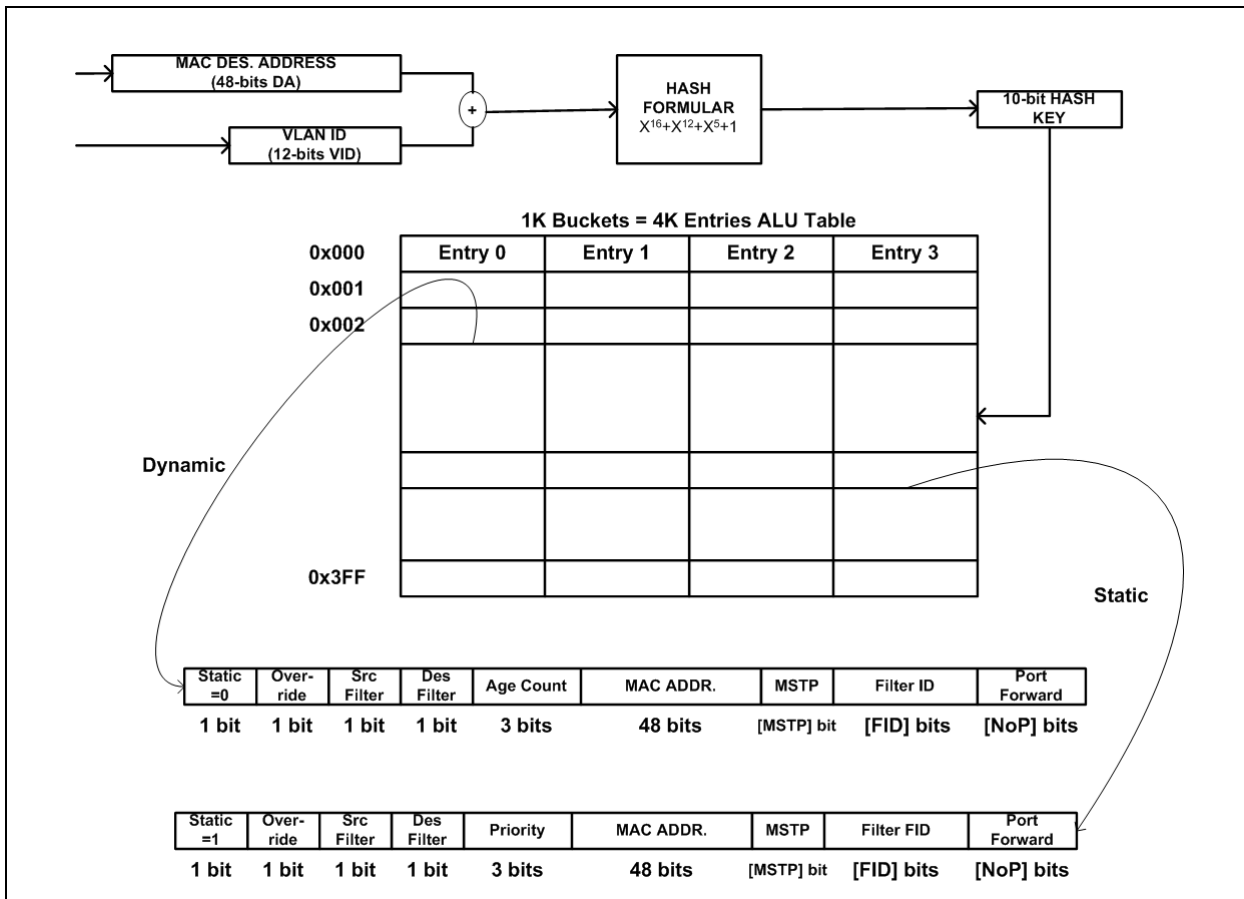

### 5.3.1.1 アドレス ルックアップ テーブルの読み出し動作

- ALU テーブル インデックス 0 レジスタと ALU テーブル インデックス 1 レジスタに索引を書き込む。
  - MAC アドレスをハッシュ索引化機能に使用します。これは、このテーブルの通常のアクセス機構です。
  - VLAN が有効な場合、FID も必要です。
  - テーブルを直接アドレス指定する場合、MAC アドレス フィールドのビット [11:0] に 12 ビットの索引が書き込まれます。
- ALU テーブルアクセス制御レジスタに書き込む。
  - ACTION フィールドを 10 に設定して読み出し動作を指示します。
  - DIRECT ビットでアドレス指定方法を選択します。
  - START\_FINISH ビットをセットして動作を開始します。
- ALU テーブルアクセス制御レジスタの読み出し / ポーリングを行う。
  - START\_FINISH ビットが 0 に遷移して動作が完了した事を示します。
  - START\_FINISH が 0 になると、VALID ビットは有効なエントリが見つかったかどうかを示します。VALID ビットが「0」の場合、ステップ 4 に進む必要はありません。
  - VALID\_ENTRY\_OR\_SEARCH\_END ビットは、START\_FINISH ビットと VALID ビットの集合体です。複数のビットのポーリングが実用的でない場合、インバンド管理 (IBA) でレジスタにアクセスする際に使う事を目的としたものです。
- ALU テーブルエントリ 1 レジスタ、ALU テーブルエントリ 2 レジスタ、ALU テーブルエントリ 3 レジスタ、ALU テーブルエントリ 4 レジスタから戻ったテーブルエントリの内容を読み出す ( 有効なエントリが戻らない場合、これらのレジスタはオール 0 になります )。



## 5.3.1.2 アドレス ルックアップ テーブルの検索動作

アドレス ルックアップ テーブルにアクセスする 2 番目の方法は、検索動作によるものです。テーブル全体を順次検索し、有効なエントリを全て明らかにします。無効アドレスエントリをスキップする事でテーブル全体を効率的に検索できます。**ALU テーブルアクセス制御レジスタ**の START\_FINISH ビットをセットするとテーブルの先頭から検索が始まります。このビットは、検索が完了するとクリアされます。検索が始まると **ALU テーブルアクセス制御レジスタ**の VALID ビットはクリアされます。VALID ビットは、見つかった有効エントリが ALU テーブル エントリレジスタ (0x0420 ~ 0x042F) 内で利用できるかどうかを示します。最後の ALU テーブル エントリレジスタ (**ALU テーブルエントリ 4 レジスタ**) を読み出した後、自動的にアドレステーブル内の次の有効エントリの検索を続行します。テーブル内の全ての有効エントリが戻るまで、START\_FINISH ビットはセットされたままです。この検索は **ALU テーブルアクセス制御レジスタ**の START\_FINISH ビットを 0 に設定する事でいつでも停止できます。

1. **ALU テーブルアクセス制御レジスタ**に書き込む。
  - a) ACTION フィールドを 11 に設定して検索動作を指示します。
  - b) START\_FINISH ビットをセットして動作を開始します。
2. VALID ビットがセットされるまでポーリングします。
  - a) SPI でも I<sup>2</sup>C でもなくインバンド管理 (IBA) でレジスタにアクセスする場合、代わりに VALID\_ENTRY\_OR\_SEARCH\_END をポーリングします。このビットは High に遷移する事で、新規有効エントリの戻りまたは検索の完了を示します。
3. **ALU テーブルエントリ 1 レジスタ**、**ALU テーブルエントリ 2 レジスタ**、**ALU テーブルエントリ 3 レジスタ**、**ALU テーブルエントリ 4 レジスタ**から、この順序でエントリを読み出す。
  - a) 検索が終了し、読み出す有効エントリが他にない場合、これらのレジスタはオール 0 を戻します。その場合、ステップ 5 に進みます。
4. START\_FINISH = 0 の場合、ステップ 5 に進む。それ以外の場合、ステップ 2 に進む。
5. VALID\_COUNT を読み出し、有効エントリ数を確認する。

## 5.3.1.3 アドレス ルックアップ テーブルの書き込み動作

1. 読み出し動作を実行し、現在のエントリの内容を取得する ( その値は **ALU テーブルエントリ 1 レジスタ**、**ALU テーブルエントリ 2 レジスタ**、**ALU テーブルエントリ 3 レジスタ**、**ALU テーブルエントリ 4 レジスタ**に保存されます )。
2. 必要に応じて現在のエントリを変更する。エントリがエージング処理されないように STATIC ビットをセットする。
3. **ALU テーブルアクセス制御レジスタ**に書き込む。
  - a) ACTION フィールドを 01 に設定して書き込み動作を指示します。
  - b) DIRECT ビットでアドレス指定方法を選択します。
  - c) START\_FINISH ビットをセットして動作を開始します。

# KSZ8567R

## 5.3.1.4 ALU テーブルエントリ 1 レジスタ

アドレス： 0x0420 ~ 0x0423 サイズ： 32 ビット

ビット	説明	タイプ	既定値
31	<b>静的 (STATIC)</b> 1 = エントリは静的であり、ホストプロセッサによって更新される。エージング処理されない 0 = エントリは動的に学習され、エージング処理される	R/W	0b
30	<b>SRC フィルタ</b> 1 = 送信元アドレス学習中に送信元アドレスが一致すると、パケットをドロップする 0 = 送信元アドレスが一致してもドロップしない	R/W	0b
29	<b>DES フィルタ</b> 1 = 検索中に宛先アドレスが一致すると、パケットをドロップする 0 = 宛先が一致してもドロップしない	R/W	0b
28:26	<b>優先度 (PRIORITY) (静的エントリ用)</b> エージング カウント (AGE COUNT) (動的エントリ用) >0 = 前回のエージング プロセス以来、エントリはアクセスまたは学習された (エントリが学習またはアクセスされるたびに既定値がリロードされます。エージング プロセスの間、この値はデクリメントされます。) 0 = 前回のエージング プロセス以来、エントリはアクセスも学習もされていない (エントリが静的でない場合、そのエントリは無効です。)	R/W	0_00b
25:3	<b>予約済み</b>	RO	0x000000
2:0	<b>MSTP</b> 一致のための MSTP (Multiple Spanning Tree Protocol) グループ ID です。	R/W	000b

## 5.3.1.5 ALU テーブルエントリ 2 レジスタ

アドレス： 0x0424 ~ 0x0427 サイズ： 32 ビット

ビット	説明	タイプ	既定値
31	<b>オーバーライド (OVERRIDE)</b> 1 = ポートステートのオーバーライドを有効にする 0 = 有効にしない	R/W	0b
30:7	<b>予約済み</b>	RO	0x000000
6:0	<b>ポート転送 (PORT FORWARD)</b> 各ビットは 1 つのデバイスポートに対応します。 ビット 0 はポート 1 です。 ビット 1 はポート 2、以下同様です。 1 = 対応するポートに転送する 0 = 対応するポートに転送しない	R/W	0x00

## 5.3.1.6 ALU テーブルエントリ 3 レジスタ

アドレス: 0x0428 ~ 0x042B サイズ: 32 ビット

ビット	説明	タイプ	既定値
31:23	予約済み	RO	0x000
22:16	フィルタ ID (FILTER ID) 一致のための VLAN グループ ID です。	R/W	000_0000
15:0	MAC アドレス (MAC ADDRESS) [47:32]	R/W	0x0000

## 5.3.1.7 ALU テーブルエントリ 4 レジスタ

アドレス: 0x042C ~ 0x042F サイズ: 32 ビット

ビット	説明	タイプ	既定値
31:0	MAC アドレス (MAC ADDRESS) [31:0]	R/W	0x00000000

## 5.3.2 静的アドレステーブル

静的アドレステーブルは、MAC アドレス検索に使う 3 つのテーブルのうちの 1 つです。このテーブルは最大 16 の静的アドレスエントリを格納できます。それにより、主に動的エントリのために使われるアドレス ルックアップ テーブルに書き込む静的エントリ数を最小化します。宛先アドレス (DA) 検索に対応して、全てのテーブルを検索して転送するパケットを決定します。このテーブル内のエントリはホストプロセッサによって書き込まれ、エージング処理されません。

このテーブルとアドレス ルックアップ テーブルのどちらの静的 DA 検索の結果も、動的 DA 検索の結果に優先します。

静的アドレステーブルは 16 のエントリを格納しており、間接的にアクセスされます。静的アドレスおよび予約済みマルチキャスト テーブル制御レジスタは索引付けと読み出し / 書き込み制御に使用します。以下のレジスタはデータフィールドに使用します。

- [静的アドレステーブル エントリ 1 レジスタ](#)
- [静的アドレステーブル エントリ 2 レジスタ](#)
- [静的アドレステーブル エントリ 3 レジスタ](#)
- [静的アドレステーブル エントリ 4 レジスタ](#)

### 5.3.2.1 静的アドレステーブルの書き込み動作

1. テーブルエントリの内容を静的アドレステーブル エントリ 1 レジスタ、静的アドレステーブル エントリ 2 レジスタ、静的アドレステーブル エントリ 3 レジスタ、静的アドレステーブル エントリ 4 レジスタに書き込む。
2. 静的アドレスおよび予約済みマルチキャスト テーブル制御レジスタに書き込む。
  - a) 4 ビットのインデックス値で TABLE\_INDEX フィールドを書き込みます。
  - b) TABLE\_SELECT ビットを 0 に設定して静的アドレステーブルを選択します。
  - c) ACTION ビットを 0 にクリアして書き込み動作を指示します。
  - d) START\_FINISH ビットを 1 にセットして動作を開始します。
3. 動作が完了すると START\_FINISH ビットは自動的にクリアされる。

### 5.3.2.2 静的アドレステーブルの読み出し動作

1. 静的アドレスおよび予約済みマルチキャスト テーブル制御レジスタに書き込む。
  - a) 4 ビットのインデックス値で TABLE\_INDEX フィールドを書き込みます。
  - b) TABLE\_SELECT ビットを 0 にクリアして静的アドレステーブルを選択します。
  - c) ACTION ビットを 1 にセットして読み出し動作を指示します。

# KSZ8567R

- d) START\_FINISH ビットを 1 に設定して動作を開始します。
2. 動作が完了すると START\_FINISH ビットは自動的にクリアされる。
- a) 静的アドレステーブル エントリ 1 レジスタ、静的アドレステーブル エントリ 2 レジスタ、静的アドレステーブル エントリ 3 レジスタ、静的アドレステーブル エントリ 4 レジスタから索引付けされたエントリの内容を読み出します。

## 5.3.2.3 静的アドレステーブル エントリ 1 レジスタ

アドレス: 0x0420 ~ 0x0423 サイズ: 32 ビット

ビット	説明	タイプ	既定値
31	<b>有効 (VALID)</b> 1 = エントリは有効である 0 = エントリは無効である	R/W	0b
30	<b>SRC フィルタ</b> 1 = 送信元アドレス学習中に送信元アドレスが一致すると、パケットをドロップする 0 = 送信元アドレスが一致してもドロップしない	R/W	0b
29	<b>DES フィルタ</b> 1 = 検索中に宛先アドレスが一致すると、パケットをドロップする 0 = 宛先が一致してもドロップしない	R/W	0b
28:26	<b>優先度 (PRIORITY)</b>	R/W	0_00b
25:3	<b>予約済み</b>	RO	0x000000
2:0	<b>MSTP</b> 一致のための MSTP (Multiple Spanning Tree Protocol) グループ ID です。	R/W	000b

## 5.3.2.4 静的アドレステーブル エントリ 2 レジスタ

アドレス: 0x0424 ~ 0x0427 サイズ: 32 ビット

ビット	説明	タイプ	既定値
31	<b>オーバーライド (OVERRIDE)</b> 1 = ポートのステートのオーバーライドを有効にする 0 = 有効にしない	R/W	0b
30	<b>FID 使用 (USE FID)</b> 一致のためのマルチキャスト パケットに FID を使います。	R/W	0b
29:7	<b>予約済み</b>	RO	0x000000
6:0	<b>ポート転送 (PORT FORWARD)</b> 各ビットは 1 つのデバイスポートに対応します。 ビット 0 はポート 1 です。 ビット 1 はポート 2、以下同様です。 1 = 対応するポートに転送する 0 = 対応するポートに転送しない	R/W	0x00

## 5.3.2.5 静的アドレステーブル エントリ 3 レジスタ

アドレス: 0x0428 ~ 0x042B サイズ: 32 ビット

ビット	説明	タイプ	既定値
31:23	予約済み	RO	0x000
22:16	フィルタ ID (FILTER ID) 一致のための VLAN グループ ID です。	R/W	000_0000b
15:0	MAC アドレス (MAC ADDRESS) [47:32]	R/W	0x0000

## 5.3.2.6 静的アドレステーブル エントリ 4 レジスタ

アドレス: 0x042C ~ 0x042F サイズ: 32 ビット

ビット	説明	タイプ	既定値
31:0	MAC アドレス (MAC ADDRESS) [31:0]	R/W	0x00000000

## 5.3.3 予約済みマルチキャスト アドレステーブル

予約済みマルチキャスト アドレステーブルは、48 の特定のマルチキャスト アドレスに対する転送ポートを決定します。このテーブルはマルチキャスト アドレスの下位 6 ビットでアドレス指定されます。このテーブルは転送するデバイスポートを示すビット (PORT FORWARD フィールド) を格納しています。このテーブルは、表 4-6 の第 1 列のグループ番号ではアドレス指定されません。48 のアドレスは 8 つの固定グループに分類されており、1 つのアドレスの転送ポートを変更すると、同じグループのその他の全てのアドレスも同様に変更される事に注意する必要があります。

予約済みマルチキャスト テーブルは、静的アドレステーブルと同じ方法、同じ間接アクセスレジスタを使ってアクセスします。静的アドレスおよび予約済みマルチキャスト テーブル制御レジスタは索引付けと読み出し / 書き込み制御に使い、予約済みマルチキャスト アドレステーブル エントリ 2 レジスタはデータフィールドに使います。

### 5.3.3.1 予約済みマルチキャスト テーブルの書き込み動作

- 予約済みマルチキャスト アドレステーブル エントリ 2 レジスタに PORT FORWARD 値を書き込む。
- 静的アドレスおよび予約済みマルチキャスト テーブル制御レジスタに書き込む。
  - 6 ビットのインデックス値で TABLE\_INDEX フィールドを書き込みます。
  - TABLE\_SELECT ビットを 1 に設定して予約済みマルチキャスト テーブルを選択します。
  - ACTION ビットを 0 に設定して書き込み動作を指示します。
  - START\_FINISH ビットを 1 に設定して動作を開始します。
- 動作が完了すると START\_FINISH ビットは自動的にクリアされる。

### 5.3.3.2 予約済みマルチキャスト テーブルの読み出し動作

- 静的アドレスおよび予約済みマルチキャスト テーブル制御レジスタに書き込む。
  - 6 ビットのインデックス値で TABLE\_INDEX フィールドを書き込みます。
  - TABLE\_SELECT ビットを 1 に設定して予約済みマルチキャスト テーブルを選択します。
  - ACTION ビットを 1 に設定して読み出し動作を指示します。
  - START\_FINISH ビットを 1 に設定して動作を開始します。
- 動作が完了すると START\_FINISH ビットは自動的にクリアされる。
  - 予約済みマルチキャスト アドレステーブル エントリ 2 レジスタから索引付けされたエントリの内容を読み出します。

# KSZ8567R

## 5.3.3.3 予約済みマルチキャスト アドレステーブル エントリ 2 レジスタ

アドレス: 0x0424 ~ 0x0427 サイズ: 32 ビット

ビット	説明	タイプ	既定値
31:30	予約済み	R/W	00b
29:7	予約済み	RO	0x000000
6:0	<b>ポート転送 (PORT FORWARD)</b> 各ビットは1つのデバイスポートに対応します。 ビット0はポート1です。 ビット1はポート2、以下同様です。 1 = 対応するポートに転送する 0 = 対応するポートに転送しない	R/W	0x00

## 5.3.4 VLAN テーブル

内部 VLAN テーブルは VLAN 検索に使用します。802.1Q VLAN モードが有効 (スイッチ ルックアップ エンジン制御 0 レジスタ) な場合、このテーブルを使って Ingress パケットに関連する VLAN 情報を取得します。このテーブルは 4096 のエントリ (VLAN ごとに 1 つ) を保持します。802.1Q VLAN を有効にする前にこのテーブルを設定する必要があります。VLAN テーブルは、以下の間接レジスタを使って一度に1つのエントリにアクセスします。

- VLAN テーブルエントリ 0 レジスタ
- VLAN テーブルエントリ 1 レジスタ
- VLAN テーブルエントリ 2 レジスタ
- VLAN テーブル インデックス レジスタ
- VLAN テーブルアクセス制御レジスタ

図 5-4 と表 5-4 に、このテーブルのデータフィールドを示します。

図 5-4: VLAN テーブルの構成



表 5-4: VLAN テーブルのデータフィールド

フィールド	サイズ(ビット)	説明
有効 (VALID)	1	1 の場合、テーブルエントリが有効であることを示します。
転送オプション (FORWARD OPTION)	1	1 の場合、VLAN ポートテーブル (PORT FORWARD フィールド) に転送します。 0 の場合、詳細は表 4-8、「VLAN 転送」を参照してください。
優先度 (PRIORITY)	3	この VID の優先度値です。
MSTP インデックス (MSTP INDEX)	3	MSTP (Multiple Spanning Tree Protocol) の索引です。
フィルタ ID (FILTER ID)	7	フィルタ ID 値です。この値を宛先アドレスと組み合わせてハッシュ値に変換し、アドレス ルックアップ テーブルに索引付けします。
ポートアンタグ (PORT UNTAG)	7 (1 ビット / ポート)	1 の場合、その Egress ポートでタグを外します。 0 の場合、タグを外しません。
ポート転送 (PORT FORWARD)	7 (1 ビット / ポート)	VLAN のポートメンバーシップ リストです。ポート 1 に対応する LSB をはじめとして、各ポートに 1 ビットが割り当てられています。 ビット値が 1 の場合、対応するポートが、その VID のポートメンバーシップ リストに含まれていることを示します。 0 の場合、そのポートは含まれていません。

### 5.3.4.1 VLAN テーブル書き込み動作

- 図 5-4 と表 5-4 に示すように、データフィールドを設定するために [VLAN テーブルエントリ 0 レジスタ](#)、[VLAN テーブルエントリ 1 レジスタ](#)、[VLAN テーブルエントリ 2 レジスタ](#) に書き込む。
- [VLAN テーブル インデックス レジスタ](#) の VLAN インデックス値を書き込む (VLAN インデックス値は、テーブルエントリを選択するための 12 ビットの索引 (アドレス) です。この値は、検索中にテーブルに索引付けする VID と等価です)。
- [VLAN テーブルアクセス制御レジスタ](#) を設定して書き込み動作を指定し、「VLAN テーブル動作開始」(ビット 7) をセットする。動作が完了するとビット 7 は自動的にクリアされる。

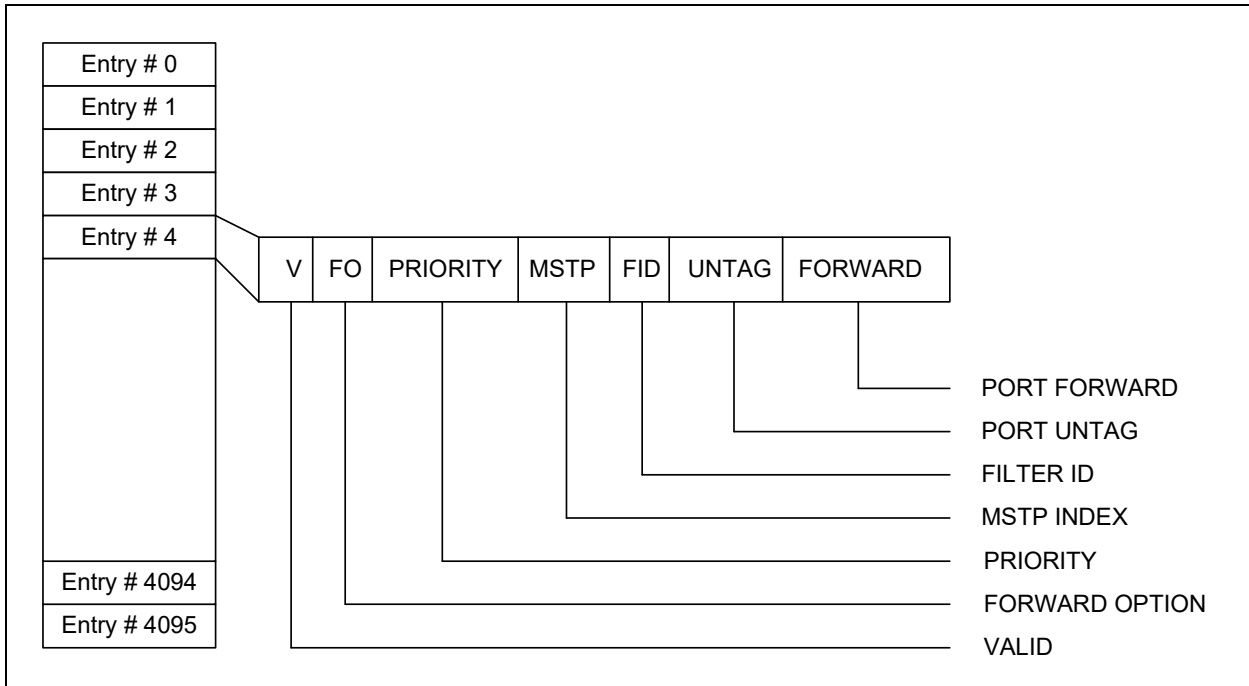
### 5.3.4.2 VLAN テーブル読み出し動作

- [VLAN テーブル インデックス レジスタ](#) の VLAN インデックス値を書き込み、4k テーブルエントリの 1 つを選択する。
- [VLAN テーブルアクセス制御レジスタ](#) を設定して読み出し動作を指定し、「VLAN テーブル動作開始」(ビット 7) をセットする。動作が完了するとビット 7 は自動的にクリアされる。
- [VLAN テーブルエントリ 0 レジスタ](#)、[VLAN テーブルエントリ 1 レジスタ](#)、[VLAN テーブルエントリ 2 レジスタ](#) を読み出し、VLAN テーブルからの読み出し結果を取り出す。

### 5.3.5 アクセス制御リスト (ACL) テーブル

ACL フィルタリングは各ポートに個別に実装されています。ACL テーブルは、[ポート N: ポートスイッチ ACL 制御レジスタ \(0xN600 ~ 0xN6FF\)](#) を使ってアクセスします。各 ACL テーブルの 16 のエントリは、インデックス レジスタで間接的にアドレス指定します。

表 5-5 に、ACL テーブルエントリの各種フィールドのデータレジスタへの割り当て方法を示します。[ポート ACL バイトイネーブル MSB レジスタ](#) と [ポート ACL バイトイネーブル LSB レジスタ](#) を使うと、バイトの任意の組み合わせの読み書きが可能です。これは一致ルール、動作ルール、プロセス フィールドを別々に書き込む場合に便利です。これらのバイトイネーブル レジスタは 16 ビット長であり、16 のデータレジスタ ([ポート ACL アクセス 0 レジスタ](#) ~ [ポート ACL アクセス F レジスタ](#)) に対応しています。イネーブルビットは、以下のように逆の順序で適用される事に注意します。

- ビット 0 は [ポート ACL アクセス F レジスタ](#)
- ビット 1 は [ポート ACL アクセス E レジスタ](#)
- ...
- ビット 14 は [ポート ACL アクセス 1 レジスタ](#)
- ビット 15 は [ポート ACL アクセス 0 レジスタ](#)

また、[ポート ACL アクセス C レジスタ](#) は未使用で、バイトイネーブルビット 3 はドントケアです。

# KSZ8567R

表 5-5: ACL フィールド レジスタの割り当て

レジスタ	ビット	MD = 01 ENB = 00 カウントモード	MD = 01 ENB ≠ 00	MD = 10	MD = 11
0xN600	7:4	予約済み			
	3:0	プロセス フィールド : FRN[3:0]			
0xN601	7:6	予約済み			
	5:4	MD[1:0]			
	3:2	ENB[1:0]			
	1	S/D			
	0	EQ			
0xN602	7:0	MAC ADDRESS[47:0]	IP ADDRESS[31:0]	MAX PORT[15:0]	
0xN603	7:0			MIN PORT[15:0]	
0xN604	7:0				
0xN605	7:0				
0xN606	7:3			IP MASK[31:0]	予約済み
	2:1	PC[1:0]			
	0	PRO[7:0]			
0xN607	7:1	TYPE[15:0]	FME		
	0		FMSK[7:0]		
0xN608	7:0			FLAG[7:0]	
0xN60A	7:6	COUNT[10:3]	動作 (ACTION) ルール : PM[1:0]		
	5:3		動作 (ACTION) ルール : P[2:0]		
	2		動作 (ACTION) ルール : RPE		
	1:0		動作 (ACTION) ルール : RP[2:1]		
0xN60B	7	COUNT[2:0]	動作 (ACTION) フィールド : RP[0]		
	6:5		動作 (ACTION) フィールド : MM[1:0]		
	4:0		予約済み		
0xN60C	7:0	予約済み			
0xN60D	7	予約済み			
	6	TU	動作 (ACTION) フィールド : FORWARD[6:0]		
	5	CA			
	4:0	予約済み			
0xN60E	7:0	プロセス フィールド : RuleSet[15:8]			
0xN60F	7:0	プロセス フィールド : RuleSet[7:0]			

### 5.3.5.1 ACL テーブルの読み出し

1. ACL インデックス フィールドのテーブルエントリ番号 (0 ~ 15) を **ポート ACL アクセス制御 0 レジスタ** に書き込み、「書き込み / 読み出し」(ビット 4) を 0 にクリアする (ビット 4 に 1 を書き込むと読み出し動作を開始します)。
2. **ポート ACL アクセス制御 0 レジスタ** の「読み出しステータス」ビットをポーリングし、読み出し動作が完了したかどうかを調べる。
3. 動作が完了すると、**ポート ACL アクセス 0 レジスタ** ~ **ポート ACL アクセス F レジスタ** からデータを取得できる。



## 5.3.5.2 ACL テーブルの書き込み

1. ポート ACL アクセス 0 レジスタ～ポート ACL アクセス F レジスタに ACL テーブルエントリ値を書き込む。
2. ポート ACL バイトイネーブル MSB レジスタとポート ACL バイトイネーブル LSB レジスタに書き込み、ACL テーブルに書き込むレジスタ (ポート ACL アクセス 0 レジスタ～ポート ACL アクセス F レジスタ) を選択する。
3. ACL インデックス フィールドのテーブルエントリ番号をポート ACL アクセス制御 0 レジスタに書き込み、「書き込み / 読み出し」(ビット 4) を 1 にセットする (ビット 4 に 1 を書き込むと書き込み動作を開始します)。
4. ポート ACL アクセス制御 0 レジスタの「書き込みステータス」ビットをポーリングし、動作が完了したかどうかを調べる。

## 5.3.6 MIB (Management Information Base) カウンタ

各ポートは 36 の MIB カウンタを備えています。これらのカウンタは、ネットワーク管理のため、Ingress および Egress トラフィックとイベントに関する各種統計を集めます。これらには、ポート MIB 制御およびステータス レジスタとポート MIB データレジスタを使って間接的にアクセスします。スイッチ MIB 制御レジスタは、MIB カウンタのグローバルフラッシュ/フリーズ制御を備えています。

表 5-6: MIB カウンタ

MIB インデックス	MIB カウンタ	サイズ (ビット)	説明
0x00	RxHiPriorityByte	30	RX 高優先度オクテット カウント (不良パケットを含む)
0x01	RxUndersizePkt	30	RX アンダーサイズ パケット (CRC は有効)
0x02	RxFragments	30	RX フラグメントパケット (CRC が無効、シンボルエラーまたはアラインメントエラー)
0x03	RxOversize	30	RX オーバーサイズパケット (CRC は有効、1536 または 1522 バイトを超えるパケット)
0x04	RxJabbers	30	CRC エラー、アラインメントエラー、シンボルエラーのいずれかを含む 1522 バイトより長い RX パケット (上限は最大パケットサイズの設定によって異なる)、または 1916 バイトより長い RX パケット
0x05	RxSymbolError	30	プリアンプルとパケットサイズは正しいが無効なデータシンボルを含む RX パケット
0x06	RxCRCError	30	サイズが 64 ~ 1522 バイトの、バイト数が整数である CRC が無効な RX パケット (上限は最大パケットサイズの設定によって異なる)
0x07	RxAlignmentError	30	サイズが 64 ~ 1522 バイトの、バイト数が整数でない CRC が無効な RX パケット (上限は最大パケットサイズの設定によって異なる)
0x08	RxControl8808Pkts	30	EtherType フィールドの値で 0x8808 を受信した MAC 制御フレーム
0x09	RxPausePkts	30	受信した PAUSE フレーム (PAUSE は EtherType (0x8808)、DA 制御オペコード (0x0001)、データ長 (最小 64 バイト)、有効な CRC によって定義される)
0x0A	RxBroadcast	30	有効な RX ブロードキャストパケット (無効なブロードキャストパケットまたは有効なマルチキャストパケットを含まない)
0x0B	RxMulticast	30	有効な RX マルチキャストパケット (MAC 制御フレーム、無効なマルチキャストパケット、有効なブロードキャストパケットを含まない)
0x0C	RxUnicast	30	有効な RX ユニキャストパケット
0x0D	Rx64Octets	30	長さが 64 バイトの RX パケット (不良パケットを含む)
0x0E	Rx65to127Octets	30	長さが 65 ~ 127 バイトの RX パケット (不良パケットを含む)
0x0F	Rx128to255Octets	30	長さが 128 ~ 255 バイトの RX パケット (不良パケットを含む)
0x10	Rx256to511Octets	30	長さが 256 ~ 511 バイトの RX パケット (不良パケットを含む)
0x11	Rx512to1023Octets	30	長さが 512 ~ 1023 バイトの RX パケット (不良パケットを含む)
0x12	Rx1024to1522Octets	30	長さが 1024 ~ 1522 バイトの RX パケット (不良パケットを含む)
0x13	Rx1523to2000Octets	30	長さが 1523 ~ 2000 バイトの RX パケット (不良パケットを含む)
0x14	Rx2001+Octets	30	長さが 2001 バイト～上限の RX パケット (不良パケットを含む)

# KSZ8567R

表 5-6: MIB カウンタ ( 続き )

MIB インデックス	MIB カウンタ	サイズ (ビット)	説明
0x15	TxHiPriorityByte	30	有効な TX 高優先度オクテットの数 (PAUSE パケットを含む)
0x16	TxLateCollision	30	パケットの送信から 512 ビット時間が過ぎた後で検出されたコリジョン
0x17	TxPausePkts	30	送信した PAUSE フレーム (PAUSE は EtherType (0x8808)、DA 制御オPCODE (0x0001)、データ長 (最小 64 バイト)、有効な CRC によって定義される)
0x18	TxBroadcastPkts	30	有効な TX ブロードキャスト パケット (無効なブロードキャスト パケット、有効なマルチキャスト パケットを含まない)
0x19	TxMulticastPkts	30	有効な TX マルチキャスト パケット (MAC 制御フレーム、無効なマルチキャスト パケット、有効なブロードキャスト パケットを含まない)
0x1A	TxUnicastPkts	30	有効な TX ユニキャスト パケット
0x1B	TxDeferred	30	媒体がビジーであるために最初の送信試行が遅延した TX パケット
0x1C	TxTotalCollision	30	TX 総コリジョン (半二重のみ)
0x1D	TxExcessiveCollision	30	過剰なコリジョンによる送信失敗
0x1E	TxSingleCollision	30	コリジョンが 1 回でも発生すると送信が禁止される条件下で、送信に成功したフレーム
0x1F	TxMultipleCollision	30	コリジョンが複数回発生すると送信が禁止される条件下で、送信に成功したフレーム
0x80	RxByteCnt	36	RX バイトカウント
0x81	TxByteCnt	36	TX バイトカウント
0x82	RxDropPackets	30	リソース不足のために破棄された RX パケットの数
0x83	TXDropPackets	30	リソース不足のために破棄された TX パケットの数

## 5.3.6.1 MIB カウンタ読み出し動作

MIB カウンタを読み出すには間接アクセスレジスタを使います。ポート MIB 制御およびステータス レジスタとポート MIB データレジスタを使って、各ポートに対してレジスタを個別にアクセスできます。全ての MIB カウンタは読み出すとクリアされます。カウンタの読み出し手順は以下の通りです。

1. **ポート MIB 制御およびステータス レジスタ**のビット [23:16] に MIB インデックスを書き込む。
2. **ポート MIB 制御およびステータス レジスタ**のビット 25 の「MIB 読み出しイネーブル」をセットする (この手順と直前の手順は一緒に行う事ができます)。
3. **ポート MIB 制御およびステータス レジスタ**のビット 25 の「MIB 読み出しイネーブル / カウント有効」を読み出す (「0」の値は、読み出しが完了し、かつカウントが有効である事を示します)。
4. **ポート MIB データレジスタ**からカウント値を読み出す (36 ビットカウンタの場合、**ポート MIB 制御およびステータス レジスタ**からカウンタビット [35:32] が読み出されます)。**ポート MIB 制御およびステータス レジスタ**にはカウンタ オーバーフロー ビットもあります。

## 5.3.6.2 MIB カウンタフリーズおよびフラッシュ機能

カウンタのフリーズおよびフラッシュ機能はポートごとに利用できます。カウンタのフリーズとフラッシュは、[スイッチ MIB 制御レジスタ](#)の適切なビットを設定する事で開始されます。フリーズまたはフラッシュ機能は、この機能を有効にした全てのポートに適用されます。任意のポートのフラッシュとフリーズを有効にするには、[ポート MIB 制御およびステータス レジスタ](#)のビット 24 をセットします。

以下の手順は、フラッシュとフリーズを使って全てのポートの 1 秒間の MIB 統計を収集する方法の一例を示します。

1. 全てのポート N に対して [ポート MIB 制御およびステータス レジスタ](#)のビット 24 の「MIB フラッシュおよびフリーズ イネーブル」ビットをセットする。
2. [スイッチ MIB 制御レジスタ](#)に 0x40 を書き込み、全ての有効なポートの MIB カウンタをフリーズする。
3. [スイッチ MIB 制御レジスタ](#)に 0xC0 を書き込み、全ての有効なポートの MIB カウンタをクリアする (カウンタのフリーズも継続する)。
4. 1 秒間の初めに、[スイッチ MIB 制御レジスタ](#)に 0x00 を書き込みカウンタを有効にする。
5. 1 秒間の終わりに、[スイッチ MIB 制御レジスタ](#)に 0x40 を書き込みカウンタをフリーズする。
6. 各ポートについてカウント値を読み出す。

## 5.4 MMD (MDIO Manageable Device) レジスタ (間接)

MMD レジスタは、最大 32 個の MMD デバイスアドレスへの間接読み書きアクセスを提供します。IEEE 802.3 仕様書の Clause 22 の定義に従い、各デバイスは最大 65,536 個の 16 ビットレジスタをサポートしています。しかし、KSZ8567R はレジスタのごく一部の機能だけを使います。アクセスできる MMD デバイスアドレスと、それらに関連付けられたレジスタアドレスの一覧は [表 5-7、「MMD 関連のレジスタマップ」](#) を参照してください。サポートする MMD レジスタの詳細は、以下のサブセクションで説明します。

以下の 2 つの標準ポートレジスタは、間接 MMD レジスタへアクセスするためのポータルレジスタとして機能します。

- [PHY MMD 設定レジスタ](#)
- [PHY MMD データレジスタ](#)

TABLE 5-7: MMD 関連のレジスタマップ

デバイスアドレス (16 進数)	レジスタアドレス (16 進数)	説明
2h	00h	<a href="#">MMD LED モードレジスタ</a>
7h	3Ch	<a href="#">MMD EEE アドバタイズメント レジスタ</a>

### 例: MMD レジスタ書き込み

MMD - デバイスアドレス 2h/ レジスタ 00h に 0010h を書き込む事により、シングル LED モードを有効にします。

1. [PHY MMD 設定レジスタ](#)に 0002h を書き込む //MMD-デバイスアドレス 2h 向けにレジスタアドレスを設定する
2. [PHY MMD データレジスタ](#)に 0000h を書き込む //MMD-デバイスアドレス 2h のレジスタ 00h を選択する
3. [PHY MMD 設定レジスタ](#)に 4002h を書き込む //MMD-デバイスアドレス 2h/ レジスタ 00h のレジスタデータを選択する
4. [PHY MMD データレジスタ](#)に 0010h を書き込む //MMD-デバイスアドレス 2h/ レジスタ 00h に値 0010h を書き込む

### 例: MMD レジスタ読み出し

MMD - デバイスアドレス 2h/ レジスタ 11h ~ 13h から LED モードステータスを読み出します。

1. [PHY MMD 設定レジスタ](#)に 0002h を書き込む //MMD-デバイスアドレス 2h 向けにレジスタアドレスを設定する
2. [PHY MMD データレジスタ](#)に 0000h を書き込む //MMD-デバイスアドレス 2h のレジスタ 00h を選択する
3. [PHY MMD 設定レジスタ](#)に 4002h を書き込む //MMD-デバイスアドレス 2h/ レジスタ 00h のレジスタデータを選択する
4. [PHY MMD データレジスタ](#)を読み出す //MMD-デバイスアドレス 2h/ レジスタ 00h 内のデータを読み出す

# KSZ8567R

## 5.4.1 MMD LED モードレジスタ

MMD アドレス : 0x02                      サイズ : 16 ビット  
レジスタ : 0x00

ビット	説明	タイプ	既定値
15:5	予約済み	RO	0x000
4	<b>LED モード</b> 1 = シングル LED モード 0 = Tri-Color デュアル LED モード	R/W	0b
3:0	予約済み	RO	0001b

## 5.4.2 MMD EEE アダプタイズメント レジスタ

MMD アドレス : 0x07                      サイズ : 16 ビット  
レジスタ : 0x3C

ビット	説明	タイプ	既定値
15:2	予約済み	RO	0x000
1	<b>100BASE-T EEE イネーブル</b> 1 = 100 Mbps EEE に対応する 0 = 100 Mbps EEE に対応しない	R/W	1b
0	予約済み	RO	0b

## 6.0 動作特性

### 6.1 絶対最大定格 \*

電源電圧 (AVDDL、DVDDL)	-0.5 ~ +1.8 V
電源電圧 (AVDDH、VDDIO)	-0.5 ~ +5.0 V
入力電圧 (全入力)	-0.5 ~ +5.0 V
出力電圧 (全出力)	-0.5 ~ +5.0 V
ピン温度 (はんだ付け 20 秒)	+260 °C
保管温度 (T <sub>S</sub> )	-65 ~ +150 °C
最高接合部温度 (T <sub>J</sub> )	+125 °C
ESD 耐量	+/-6 kV (HBM)

\* ここに記載した「絶対最大定格」を超える条件は、デバイスに恒久的な損傷を生じさせる可能性があります。これはストレス定格です。絶対最大定格条件を超えて長期間曝露させるとデバイスの信頼性に影響する可能性があります。[セクション 6.2、「動作条件 \\*\\*」](#)、[セクション 6.3、「電気的特性」](#)、その他仕様書の関連セクションに示す条件外でのデバイス運用は想定していません。

### 6.2 動作条件 \*\*

電源電圧 (AVDDL、DVDDL)	+1.14 ~ +1.26 V
電源電圧 (AVDDH @ 3.3 V)	+3.135 ~ +3.465 V
電源電圧 (AVDDH @ 2.5 V)	+2.375 ~ +2.625 V
電源電圧 (VDDIO @ 3.3 V)	+3.135 ~ +3.465 V
電源電圧 (VDDIO @ 2.5 V)	+2.375 ~ +2.625 V
電源電圧 (VDDIO @ 1.8 V)	+1.71 ~ +1.89 V
動作周囲温度、無風状態 (T <sub>A</sub> )	<a href="#">Note 6-1</a>
接合部 - 大気間熱抵抗 (Θ <sub>JA</sub> ) ( <a href="#">Note 6-2</a> )	<a href="#">Note 6-3</a>
接合部 - ケース表面間熱抵抗 (Ψ <sub>JT</sub> ) ( <a href="#">Note 6-2</a> )	0.04 °C /W
接合部 - ケース間熱抵抗 (Θ <sub>JC</sub> ) ( <a href="#">Note 6-2</a> )	<a href="#">Note 6-4</a>

**Note 6-1** -40 ~ +105 °C ( 拡張温度レンジ品 )、-40 ~ +85 °C ( 産業用温度レンジ品 )

**Note 6-2** Ψ<sub>JT</sub> と Θ<sub>JA</sub> は風速が 0 m/s の場合の値です。産業用の応用には 6 層 PCB が必要です。

**Note 6-3** JESD51 準拠の 6 層 PCB で 11.3 °C /W、JESD51 準拠の 4 層 PCB で 14.4 °C /W です。

**Note 6-4** JESD51 準拠の 6 層 PCB で 1.5 °C /W、JESD51 準拠の 4 層 PCB で 1.21 °C /W です。

\*\* このセクションに記載したレンジ内でのみデバイスの正常な動作を保証します。

# KSZ8567R

## 6.3 電気的特性

T<sub>A</sub> = 25 °C

表 6-1: 電気的特性

記号	パラメータ	条件	Min.	Typ.	Max.	単位
<b>消費電流 - 1000/100 Mbps 混在動作</b>						
I <sub>DD_AH</sub>	AVDDH 消費電流	AVDDH @ 2.5 V, VDDIO @ 3.3 V ポート 1 ~ 5 は 100BASE-TX ポート 6 および 7 は RGMII (1000 Mbps) 全ポート使用率 100%		150		mA
I <sub>DD_IO</sub>	VDDIO 消費電流			80		mA
I <sub>DD_CA</sub>	AVDDL 消費電流			140		mA
I <sub>DD_CD</sub>	DVDDL 消費電流			350		mA
<b>消費電流 - 100 Mbps 動作</b>						
I <sub>DD_AH</sub>	AVDDH 消費電流	AVDDH @ 2.5 V, VDDIO @ 3.3 V ポート 1 ~ 5 は 100BASE-TX ポート 6 および 7 は MII (100 Mbps) 全ポート使用率 100%		140		mA
I <sub>DD_IO</sub>	VDDIO 消費電流			35		mA
I <sub>DD_CA</sub>	AVDDL 消費電流			140		mA
I <sub>DD_CD</sub>	DVDDL 消費電流			350		mA
<b>消費電流 - 10 Mbps 動作</b>						
I <sub>DD_AH</sub>	AVDDH 消費電流	AVDDH @ 2.5 V, VDDIO @ 3.3 V ポート 1 ~ 5 は 10BASE-Te ポート 6 および 7 は MII (10 Mbps) 全ポート使用率 100%		100		mA
I <sub>DD_IO</sub>	VDDIO 消費電流 (3.3 V)			30		mA
I <sub>DD_CA</sub>	AVDDL 消費電流			30		mA
I <sub>DD_CD</sub>	DVDDL 消費電流			150		mA
<b>消費電流 - 電源管理 - エナジー ディテクトモード</b>						
I <sub>DD_AH</sub>	AVDDH 消費電流			20		mA
I <sub>DD_IO</sub>	VDDIO 消費電流 (3.3 V)			30		mA
I <sub>DD_CA</sub>	AVDDL 消費電流			30		mA
I <sub>DD_CD</sub>	DVDDL 消費電流			150		mA
<b>消費電流 - 電源管理 - ソフト パワーダウン モード</b>						
I <sub>DD_AH</sub>	AVDDH 消費電流			2		mA
I <sub>DD_IO</sub>	VDDIO 消費電流 (3.3 V)			6		mA
I <sub>DD_CA</sub>	AVDDL 消費電流			0.01		mA
I <sub>DD_CD</sub>	DVDDL 消費電流			5		mA
<b>I タイプ CMOS 入力バッファ (VDDIO = 3.3/2.5/1.8 V)</b>						
V <sub>IH</sub>	入力 High 電圧		2.1/1.7/1.3			V
V <sub>IL</sub>	入力 Low 電圧				0.9/0.9/0.6	V
I <sub>IN</sub>	入力電流	V <sub>IN</sub> = GND ~ VDDIO	-10		10	μA
<b>O8 タイプ CMOS 出力バッファ (VDDIO = 3.3/2.5/1.8 V)</b>						
V <sub>OH</sub>	出力 High 電圧	I <sub>OH</sub> = 8/8/6 mA	2.4/1.9/1.5			V
V <sub>OL</sub>	出力 Low 電圧	I <sub>OL</sub> = 8/8/6 mA			0.4/0.4/0.2	V
I <sub>OZ</sub>	出カトライステート リーク電流	V <sub>IN</sub> = GND ~ VDDIO			10	μA

表 6-1: 電気的特性 ( 続き )

記号	パラメータ	条件	Min.	Typ.	Max.	単位
<b>O24 タイプ CMOS 出力バッファ (VDDIO = 3.3/2.5/1.8 V)</b>						
V <sub>OH</sub>	出力 High 電圧	I <sub>OH</sub> = 24/24/20 mA	2.4/1.9/1.5			V
V <sub>OL</sub>	出力 Low 電圧	I <sub>OL</sub> = 24/24/20 mA			0.4/0.4/0.2	V
I <sub>oz</sub>	出力トライステート リーク電流	V <sub>IN</sub> = GND ~ VDDIO			10	μA
<b>I/O ピン内部プルアップ/プルダウン実効抵抗</b>						
R1.8PU	I/O ピン実効 プルアップ抵抗	VDDIO = 1.8 V		125		kΩ
R1.8PD	I/O ピン実効 プルダウン抵抗			97		kΩ
R2.5PU	I/O ピン実効 プルアップ抵抗	VDDIO = 2.5 V		58		kΩ
R2.5PD	I/O ピン実効 プルダウン抵抗			51		kΩ
R3.3PU	I/O ピン実効 プルアップ抵抗	VDDIO = 3.3 V		38		kΩ
R3.3PD	I/O ピン実効 プルダウン抵抗			39		kΩ
<b>100BASE-TX 送信 (1:1 トランスの後段を差動にて計測)</b>						
V <sub>O</sub>	ピーク差動出力	差動出力に 100 Ω 終端抵抗	±0.95		±1.05	V
V <sub>imb</sub>	出力電圧不均衡	差動出力に 100 Ω 終端抵抗			2	%
t <sub>r</sub> , t <sub>f</sub>	立ち上がり / 立ち下がり時間		3		5	ns
	立ち上がり / 立ち下がり不均衡		0		0.5	ns
	デューティ サイクル歪み				±0.25	ns
	オーバーシュート				5	%
V <sub>SET</sub>	ISET の参照電圧 (6.04 kΩ(精度 1%) 抵抗使用)			1.21		V
	出力ジッタ	ピークツーピーク		0.7	1.4	ns
<b>10BASE-T/Te 受信</b>						
V <sub>sq</sub>	スケルチしきい値	5 MHz 矩形波		400		mV
<b>10BASE-Te 送信 (1:1 トランスの後段を差動にて計測)</b>						
V <sub>p</sub>	ピーク差動出力電圧	差動出力に 100 Ω 終端抵抗	1.54	1.75	1.96	V
	追加ジッタ	差動出力に 100 Ω 終端抵抗 (ピークツーピーク)			3.5	ns
t <sub>r</sub> , t <sub>f</sub>	立ち上がり / 立ち下がり時間			25		ns

# KSZ8567R

表 6-1: 電気的特性 ( 続き )

記号	パラメータ	条件	Min.	Typ.	Max.	単位
10BASE-T 送信 (1:1 トランスの後段を差動にて計測)						
$V_p$	ピーク差動出力電圧	差動出力に 100 $\Omega$ 終端抵抗	2.2	2.5	2.8	V
	追加ジッタ	差動出力に 100 $\Omega$ 終端抵抗 (ピークツーピーク)			3.5	ns
$t_r, t_f$	立ち上がり / 立ち下がり時間			25		ns



## 6.4 タイミング仕様

このセクションではデバイスの各種タイミング仕様を示します。

**Note:** I<sup>2</sup>C インターフェイス タイミングは NXP 社の『I<sup>2</sup>C-Bus Specification』(UM10204、Rev. 6) (高速モードと低速モード) に準拠しています。詳細は『I<sup>2</sup>C-Bus Specification』を参照してください。

### 6.4.1 RGMII タイミング

図 6-1 に、RGMII のタイミング要件を示します。

図 6-1: RGMII タイミング



表 6-2: RGMII タイミング値

記号	説明	Min.	Typ.	Max.	単位
T <sub>SETUP</sub>	ポート 6 データ - クロック間入力セットアップ (Note 6-1)	2.2			ns
	ポート 7 データ - クロック間入力セットアップ (Note 6-1)	1.3			ns
T <sub>HOLD</sub>	ポート 6 データ - クロック間入力ホールド (Note 6-1)	0			ns
	ポート 7 データ - クロック間入力ホールド (Note 6-1)	0.7			ns
T <sub>SKEW</sub>	データ - クロック間出力スキュー (Note 6-2)	1.2	2.0		ns
T <sub>CYC</sub>	クロックサイクル周期 (Note 6-3)	7.2	8	8.8	ns
Duty_G	1000 Mbps のデューティ サイクル	45	50	55	%
Duty_T	10/100 Mbps のデューティ サイクル	40	50	60	%
T <sub>r</sub> / T <sub>f</sub>	立ち上がり / 立ち下がり時間 (20 ~ 80%)			Note 6-4	ns

**Note 6-1** 入力データと入力クロックの間のスキューがない (または十分ではない) 場合、**XMII ポート制御 1 レジスタ**レジスタの RGMII Ingress 内部遅延ビットをセットする事で TX\_CLK ピンに内部遅延を追加できます。この機能を使うと、セットアップ時間要件が公称 1.3 ns 減少し、ホールド時間要件が公称 1.3 ns 増加します。

**Note 6-2** RGMII インターフェイスは RGMII 仕様バージョン 2.0 に準拠しています。この仕様は、駆動デバイスが出力クロックを出力データに対して遅延させる事を規定しています。これが T<sub>SKEW</sub> パラメータです。このスキューは、**XMII ポート制御 1 レジスタ**レジスタの RGMII Egress 内部遅延ビットをクリアする事で無効にできます。通常、これは推奨しません。

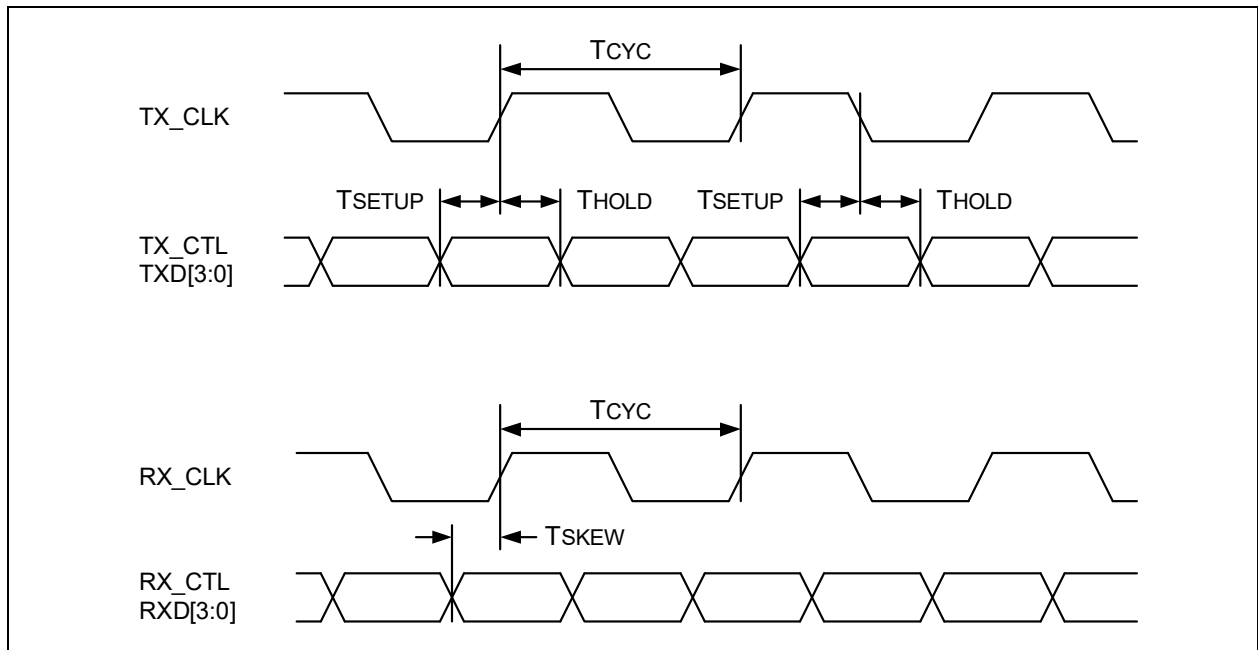
# KSZ8567R

**Note 6-3** 10 Mbps と 100 Mbps に対して、 $T_{CYC}$  はそれぞれ 400 ns +/- 40 ns と 40 ns +/- 4 ns にスケーリングします。

**Note 6-4**  $VDDIO = 3.3 V/2.5 V$  の場合は 0.75 ns、 $VDDIO = 1.8 V$  の場合は 1.0 ns です。

## 6.4.2 MII のタイミング

### 6.4.2.1 MAC モードの MII 送信タイミング

図 6-2 に、KSZ8567R を MAC モードで動作させている際の、PHY またはその他のデバイスへの KSZ8567R の書き込み動作を示します。

図 6-2: MAC モードの MII 送信タイミング



表 6-3: MAC モードの MII 送信タイミング値

記号	説明	Min.	Typ.	Max.	単位
$t_p$ (100BASE-TX/ 10BASE-T/Te)	RX_CLK 周期		40/400		ns
$t_{WL}$ (100BASE-TX/ 10BASE-T/Te)	RX_CLK Low パルス幅		20/200		ns
$t_{WH}$ (100BASE-TX/ 10BASE-T/Te)	RX_CLK High パルス幅		20/200		ns
$t_{OD}$	RX_CLK 立ち上がりエッジからの RX_DV、RXD_[3:0] 出力遅延		16		ns

## 6.4.2.2 MAC モードの MII 受信タイミング

図 6-3 に、KSZ8567R を MAC モードで動作させている際の、PHY またはその他のデバイスからの KSZ8567R の読み出し動作を示します。

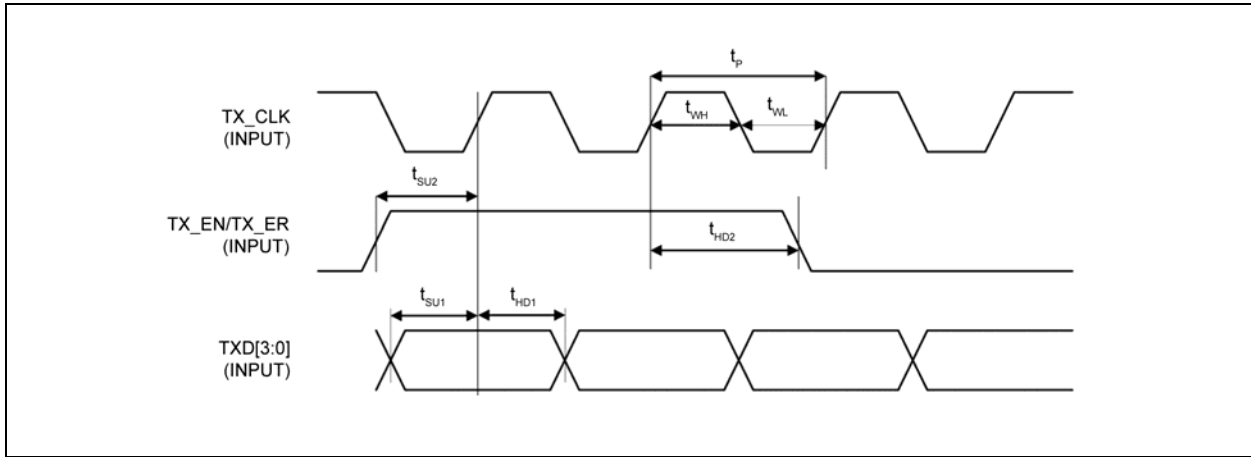
図 6-3: MAC モードの MII 受信タイミング



表 6-4: MAC モードの MII 受信タイミング値

記号	説明	Min.	Typ.	Max.	単位
$t_p$ (100BASE-TX / 10BASE-T/Te)	TX_CLK 周期		40/400		ns
$t_{WL}$ (100BASE-TX / 10BASE-T/Te)	TX_CLK Low パルス幅		20/200		ns
$t_{WH}$ (100BASE-TX / 10BASE-T/Te)	TX_CLK High パルス幅		20/200		ns
$t_{SU1}$	TX_CLK 立ち上がりエッジまでの TXD_[3:0] セットアップ時間	10			ns
$t_{SU2}$	TX_CLK 立ち上がりエッジまでの TX_EN、TX_ER セットアップ時間	10			ns
$t_{HD1}$	TX_CLK 立ち上がりエッジからの TXD_[3:0] ホールド時間	10			ns
$t_{HD2}$	TX_CLK 立ち上がりエッジからの TX_EN、TX_ER ホールド時間	10			ns

# KSZ8567R

## 6.4.2.3 PHY モードの MII 受信タイミング

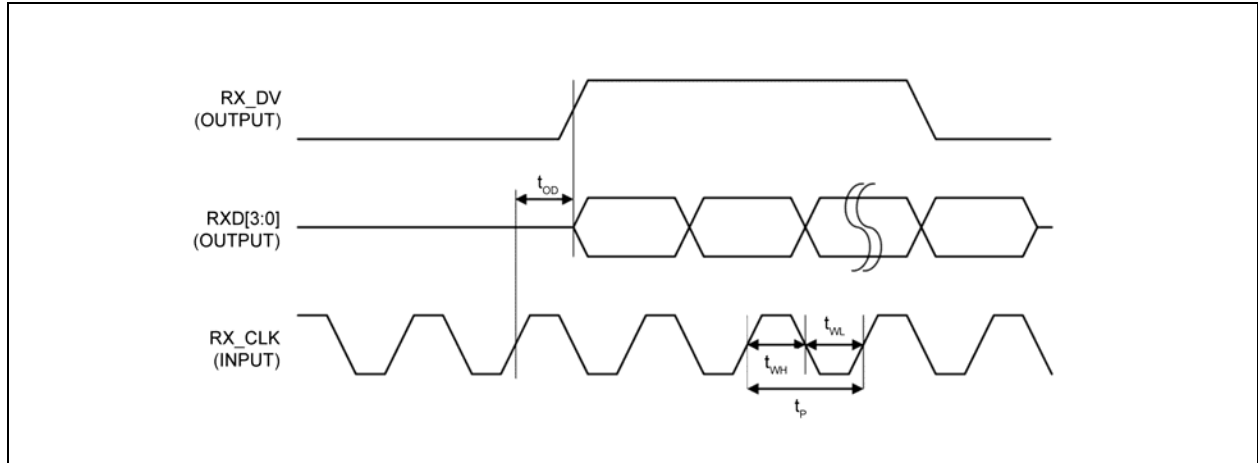
図 6-4: PHY モードの MII 受信タイミング



表 6-5: PHY モードの MII 受信タイミング値

記号	説明	Min.	Typ.	Max.	単位
$t_p$ (100BASE-TX / 10BASE-T/Te)	RX_CLK 周期		40/400		ns
$t_{WL}$ (100BASE-TX / 10BASE-T/Te)	RX_CLK Low パルス幅		20/200		ns
$t_{WH}$ (100BASE-TX / 10BASE-T/Te)	RX_CLK High パルス幅		20/200		ns
$t_{OD}$	RX_CLK 立ち上がりエッジからの RX_DV、RXD_[3:0] 出力遅延		20		ns

## 6.4.2.4 PHY モードの MII 送信タイミング

図 6-5: PHY モードの MII 送信タイミング

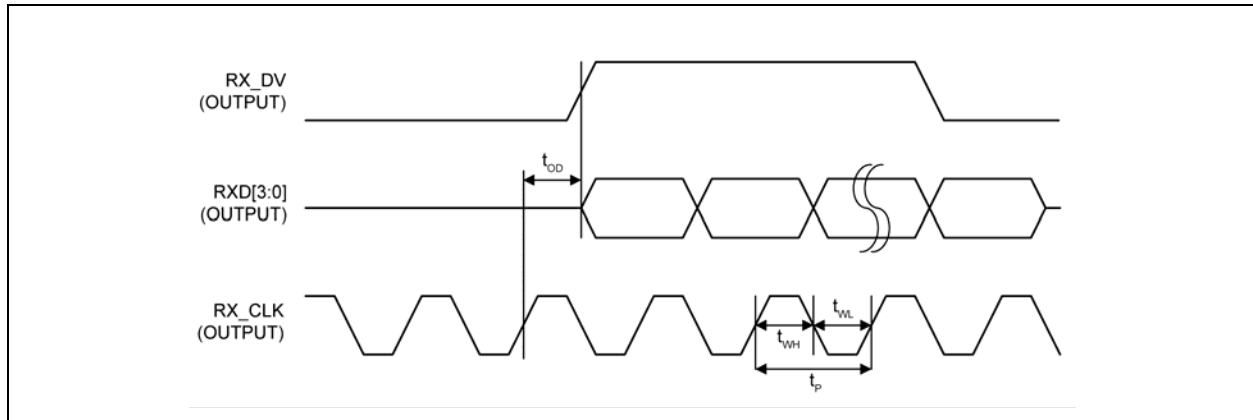

表 6-6: PHY モードの MII 送信タイミング値

記号	説明	Min.	Typ.	Max.	単位
$t_p$ (100BASE-TX / 10BASE-T/Te)	TX_CLK 周期		40/400		ns
$t_{WL}$ (100BASE-TX / 10BASE-T/Te)	TX_CLK Low パルス幅		20/200		ns
$t_{WH}$ (100BASE-TX / 10BASE-T/Te)	TX_CLK High パルス幅		20/200		ns
$t_{SU1}$	TX_CLK 立ち上がりエッジまでの TXD [3:0] セットアップ時間	10			ns
$t_{SU2}$	TX_CLK 立ち上がりエッジまでの TX_EN、TX_ER セットアップ時間	10			ns
$t_{HD1}$	TX_CLK 立ち上がりエッジからの TXD [3:0] ホールド時間	0			ns
$t_{HD2}$	TX_CLK 立ち上がりエッジからの TX_EN、TX_ER ホールド時間	0			ns

# KSZ8567R

## 6.4.3 RMII タイミング

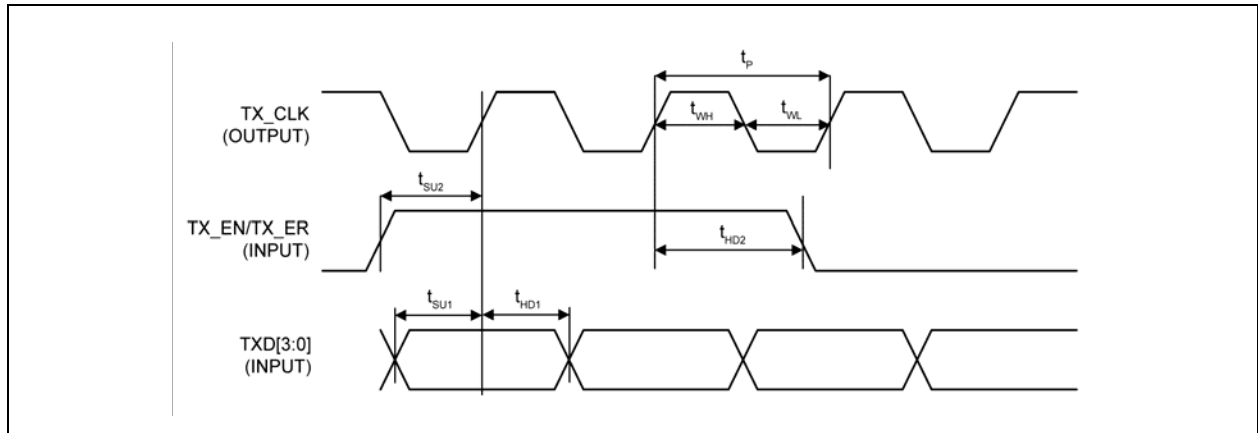
図 6-6 と図 6-7 に、RMII のタイミング要件を示します。

図 6-6: RMII 送信タイミング



図 6-7: RMII 受信タイミング



表 6-7: RMII タイミング値

記号	説明	Min.	Typ.	Max.	単位
$t_{cyc}$	クロックサイクル		20		ns
$t_1$	セットアップ時間	4			ns
$t_2$	ホールド時間	2			ns
$t_{od}$	出力遅延	7	9	13	ns

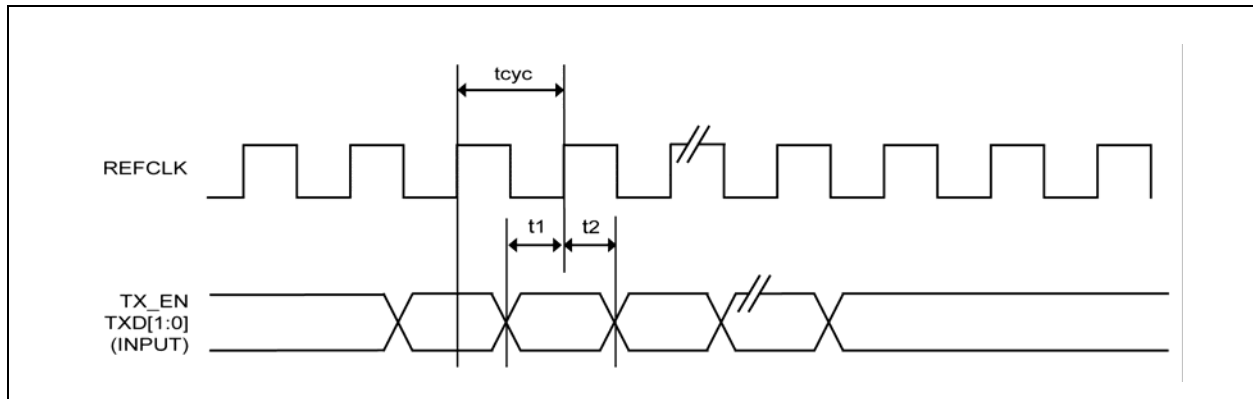
## 6.4.4 MIIM タイミング

図 6-8 に、MIIM のタイミング要件を示します。

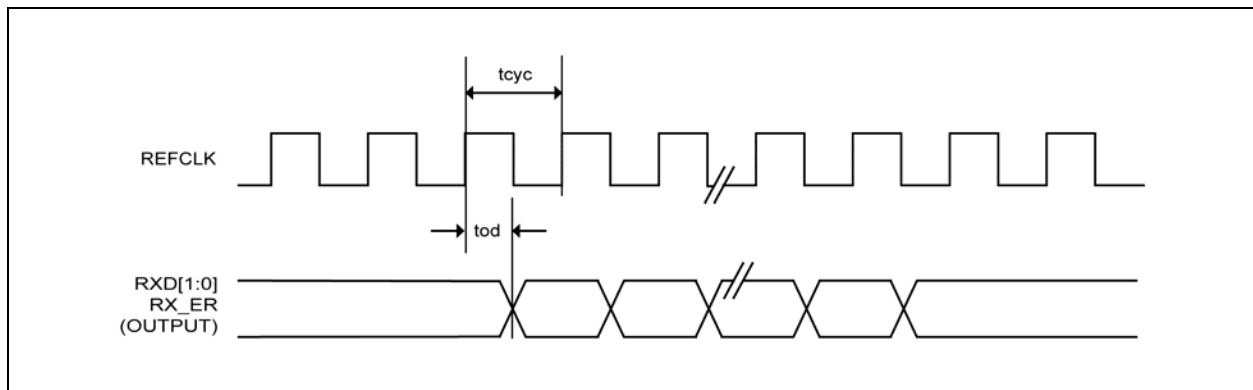
図 6-8: MIIM タイミング



表 6-8: MIIM タイミング値

記号	説明	Min.	Typ.	Max.	単位
$t_p$	MDC 周期		400		ns
$t_{OD}$	出力遅延		200		ns
$t_{SU}$	MDC 立ち上がりエッジまでの MDIO セットアップ時間	10			ns
$t_{HD}$	MDC 立ち上がりエッジからの MDIO ホールド時間	5			ns

# KSZ8567R

## 6.4.5 SPI タイミング

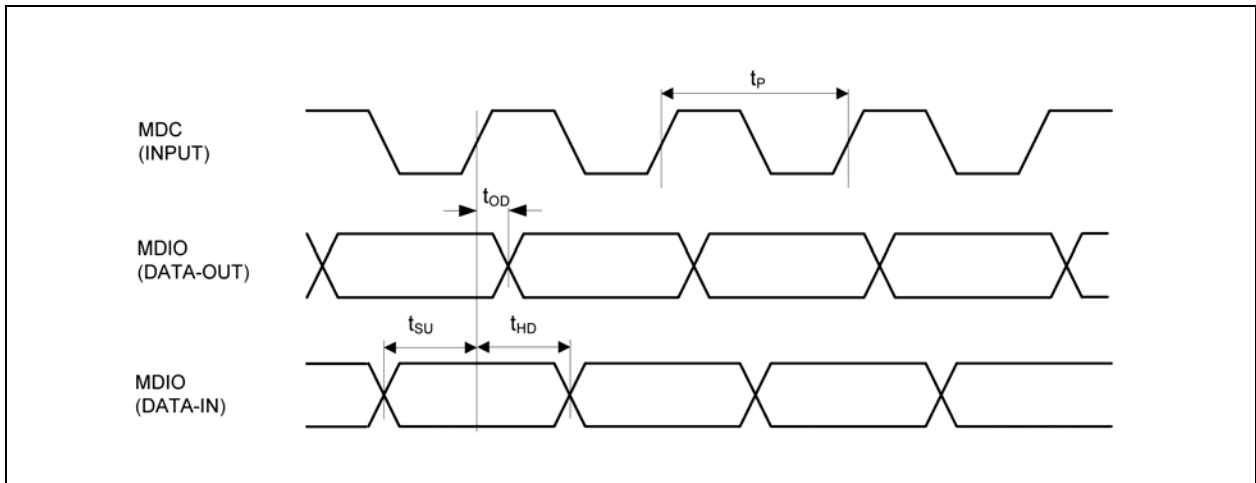
図 6-9 と 図 6-10 に、SPI のタイミング要件を示します。

図 6-9: SPI データ入カタイミング



図 6-10: SPI データ出カタイミング



表 6-9: SPI タイミング値

記号	説明	Min.	Typ.	Max.	単位
$f_{SCLK}$	SCL クロック周波数			50	MHz
$t_1$	SCS_N アクティブ セットアップ時間	8			ns
$t_2$	SDI データ入力セットアップ時間	3			ns
$t_3$	SDI データ入力ホールド時間	3			ns
$t_4$	SCS_N アクティブ ホールド時間	8			ns
$t_5$	SCS_N ディセーブル High 時間	8			ns
$t_6$	SCL 立ち下がりがエッジから SDO データ出力有効までの時間	2		9	ns
$t_7$	SCS_N 非アクティブから SDO データ入力有効までの時間	1			ns

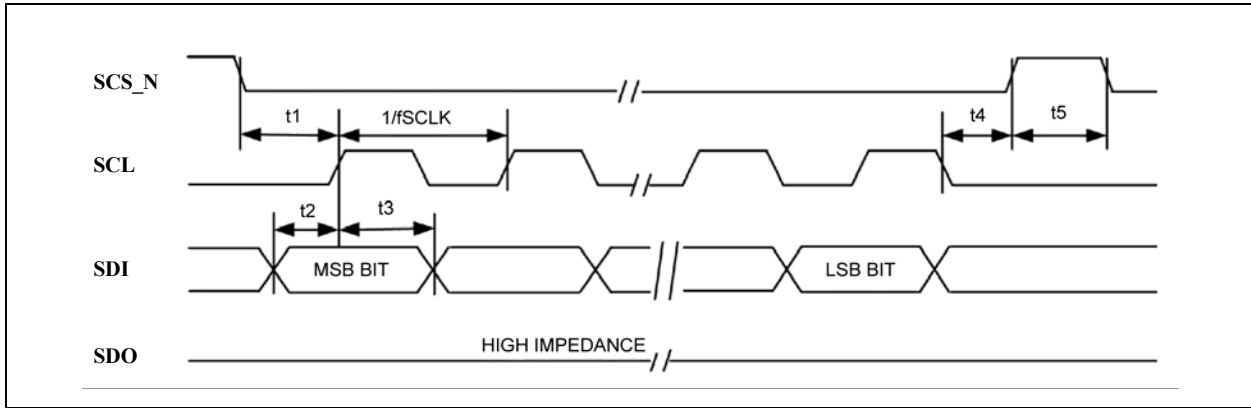

## 6.4.6 オートネゴシエーションタイミング

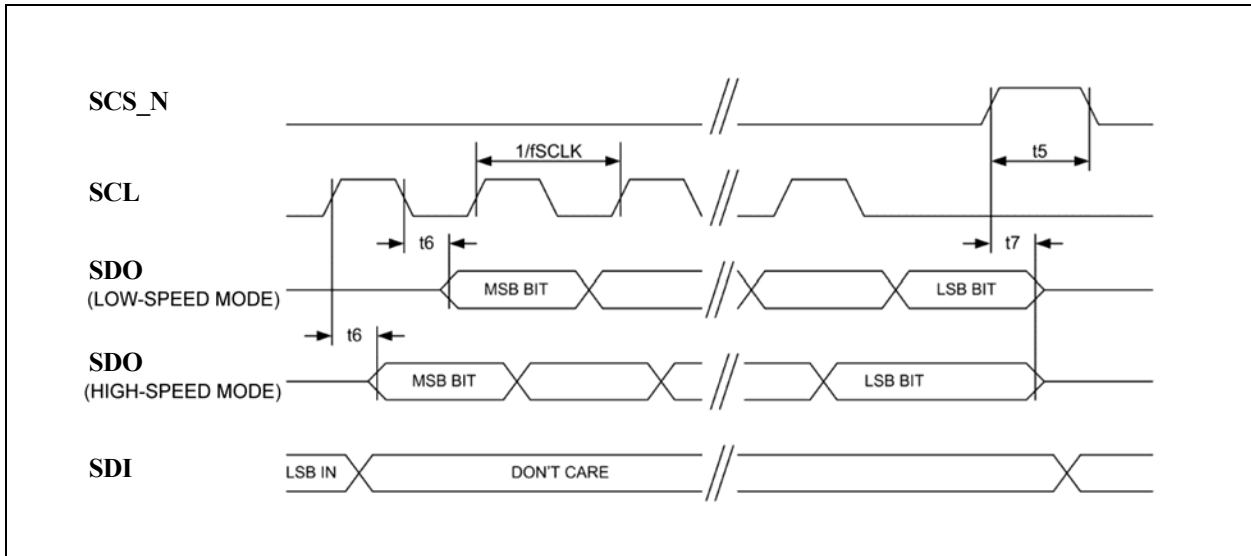
図 6-11 に、オートネゴシエーションのタイミング要件を示します。

図 6-11: オートネゴシエーションタイミング



表 6-10: オートネゴシエーションタイミング値

記号	説明	Min.	Typ.	Max.	単位
$t_{BTB}$	FLP バーストから次の FLP バーストまでの時間	8	16	24	ms
$t_{FLPW}$	FLP バースト幅		2		ms
$t_{PW}$	クロック / データパルス幅		100		ns
$t_{CTD}$	クロックパルスからデータパルスまでの時間	55.5	64	69.5	$\mu$ s
$t_{CTC}$	クロックパルスから次のクロックパルスまでの時間	111	128	139	$\mu$ s
	バーストあたりのクロック / データパルス数	17		33	

# KSZ8567R

## 6.4.7 トリガ出カユニットとタイムスタンプ入カユニットのタイミング

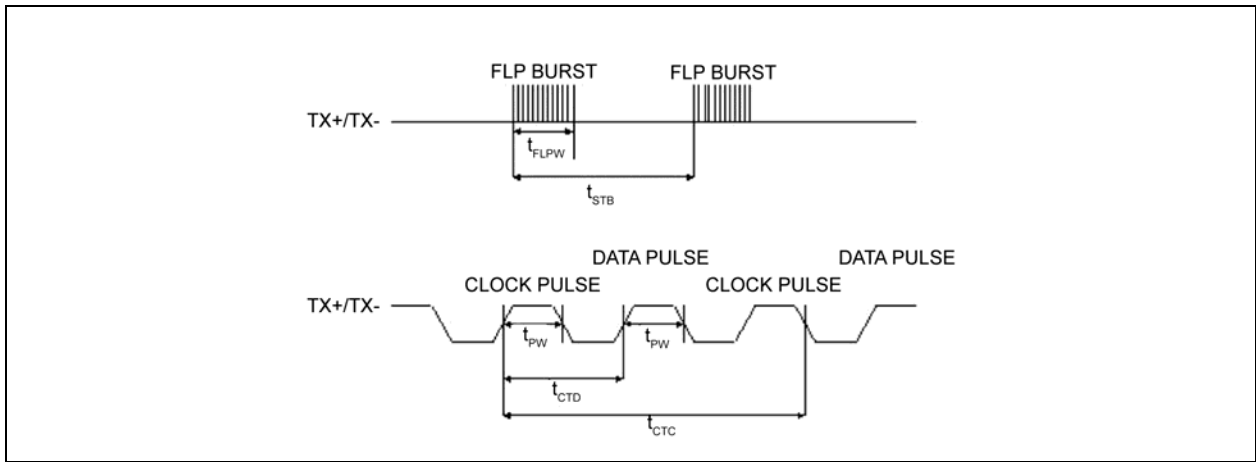
図 6-12 に、12 のトリガ出カユニットとタイムスタンプ入カユニットの各種タイミング関係に関する詳細と制約を示します。

図 6-12: トリガ出カユニットとタイムスタンプ入カユニットのタイミング



表 6-11: オートネゴシエーション タイミング値

記号	説明	Min.	Typ.	Max.	単位
<b>トリガ出力ユニットのタイミング (カスケードモード)</b>					
$t_{CASP1}$	TRIGX_CFG_1[6:4] = 100、101、110 (立ち下がりエッジ、立ち上がりエッジ、シフトレジスタの出力信号) のカスケードモードでの、同じ GPIO ピン上でカスケード接続された 1 つの TOU の開始と次の TOU の開始の間の最小時間	80			ns
$t_{CASP2}$	TRIGX_CFG_1[6:4] = 010、011、100、101 (負パルス、正パルス、負周期、正周期の出力信号) のカスケードモードでの、同じ GPIO ピン上でカスケード接続された 1 つの TOU の開始と次の TOU の開始の間の最小時間	120			ns
$t_{CYCCASP}$	TRIGX_CFG_1[6:4] = 010、011 (負パルス、正パルスの出力信号) のカスケードモードでの、示されたモードで動作しているトリガ出力ユニットのサイクル時間	80	$\geq 32 + P_{WIDTH2}$		ns
$t_{CYCNC1}$	TRIGX_CFG_1[6:4] = 100、101 (負周期、正周期の出力信号) のカスケードモードでの、示されたモードで動作している任意のトリガ出力ユニットの最小サイクル時間	80	$\geq 32 + P_{WIDTH2}$		ns
$t_{GAP23}$	TRIGX_CFG_1[6:4] = 010、011 (負パルス、正パルスの出力信号) のカスケードモードでの、最初のトリガ出力ユニットの周期の最後と、2 番目のトリガ出力ユニットの出力の先頭の間に必要な最小ギャップ時間	80			ns
$P_{WIDTH2}$	カスケードモードでの、トリガ出力ユニットの Low または High パルスの最小幅	8			ns
<b>トリガ出力ユニットのタイミング (カスケード以外のモード)</b>					
$t_{CYCNC2}$	カスケード以外のモードでの、任意のトリガ出力ユニットの最小サイクル時間	80	$\geq 32 + P_{WIDTH2}$		ns
$t_{POGAP}$	カスケード以外のモードでの、生成されたパルスの最後と次のパルスの開始の間の最小時間	32			ns
$P_{WIDTH1}$	カスケード以外のモードでの、トリガ出力ユニットの Low または High パルスの最小幅	8			ns
<b>タイムスタンプ入力ユニットのタイミング</b>					
$IP_{HIGH}$	任意の GPIO ピンの入力デジタル波形の許容 High 時間	24			ns
$IP_{LOW}$	カスケード以外のモードでの、生成されたパルスの最後と次のパルスの開始の間の最小時間	24			ns
$IP_{CYC}$	カスケード以外のモードでの、生成されたパルスの最後と次のパルスの開始の間の最小時間	48			ns

# KSZ8567R

## 6.4.8 パワーアップおよびリセット タイミング

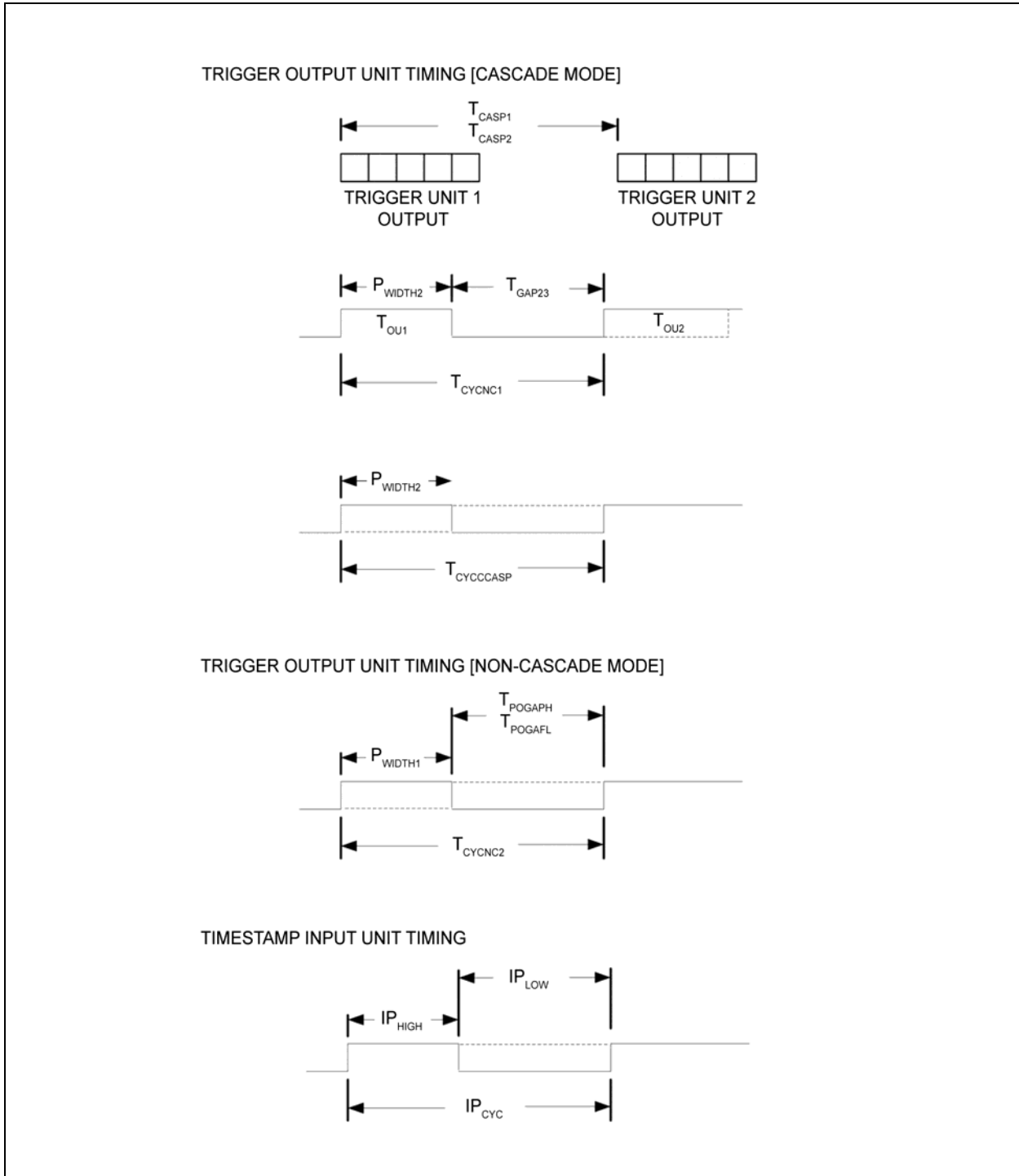
図 6-13 に、パワーアップとリセットのタイミング要件を示します。

図 6-13: パワーアップおよびリセット タイミング



表 6-12: パワーアップおよびリセット タイミング値

記号	説明	Min.	Typ.	Max.	単位
tvr	電源電圧立ち上がり時間 (monotonic である事)	200			μs
tsr	リセットをディアサートするまでの電源電圧安定化時間	10			ms
tcs	コンフィグレーションストラップ入力セットアップ時間	5			ns
tch	コンフィグレーションストラップ入力ホールド時間	5			ns
trc	リセットのディアサートからコンフィグレーションストラップピン出力までの時間	6			ns
tpc	電源遮断から起動までの待機時間	150			ms

**Note 1:** 推奨する電源シーケンスは、全ての電圧を同時に立ち上げる事です。しかし、それが実現できない場合、推奨する起動手順は、先にトランシーバ (AVDDH) およびデジタル I/O (VDDIO) 電圧を投入してから低電圧コア (AVDDL, DVDDL) を投入する事です。トランシーバ (AVDDH) およびデジタル I/O (VDDIO) 電源レールの間の起動順には特別な要件はありません。全ての電源電圧の投入波形は monotonic である事が必要です。

**Note 2:** どのインターフェイスを介して本デバイスのプログラミングを開始する場合も、リセットのディアサート後に 100 μs 以上待機する事を推奨します。

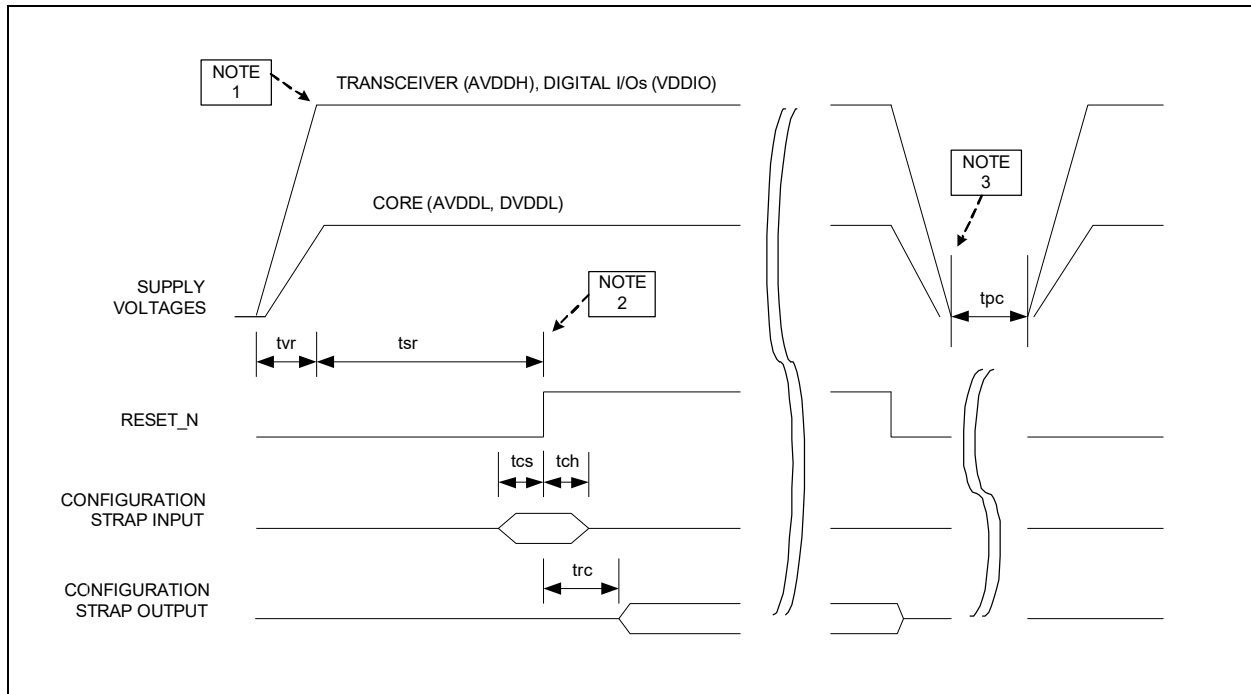
**Note 3:** 推奨する電源遮断手順は、先に低電圧コアを遮断してからトランシーバおよびデジタル I/O 電圧を遮断するか、全ての電源を同時に遮断する事です。次の起動は、本デバイスへの全ての電源電圧が 0.4 V を下回ってから実行する必要があります。また、電源遮断から起動までの間に 150 ms 以上の待機時間が必要です。

## 6.5 クロック仕様

KSZ8567R に 25 MHz 参照クロックを提供するため、水晶振動子または外部クロック源 (オシレータ等) を使います。外部クロック源を使う場合、XO ピンはフローティング状態のままにする必要があります。XI/XO 回路は AVDDH から電力を供給するため、外部クロック源も同じ電源レールから電力を供給する必要があります。図 6-14 に、利用できる接続方法を示します。表 6-13 に、推奨する水晶振動子の仕様を示します。

図 6-14: 入力参照クロックの接続方法



表 6-13: 参照クロック水晶振動子の特性

特性	Min.	Typ.	Max.	単位
発振モード	基本波			
周波数		25		MHz
周波数公差			±50	ppm
等価直列抵抗 (ESR)			50	Ω
トータルピリオドジッタ (ピークツーピーク)			100	ps
励振レベル (Drive Level)			100	μW

# KSZ8567R

## 7.0 設計ガイドライン

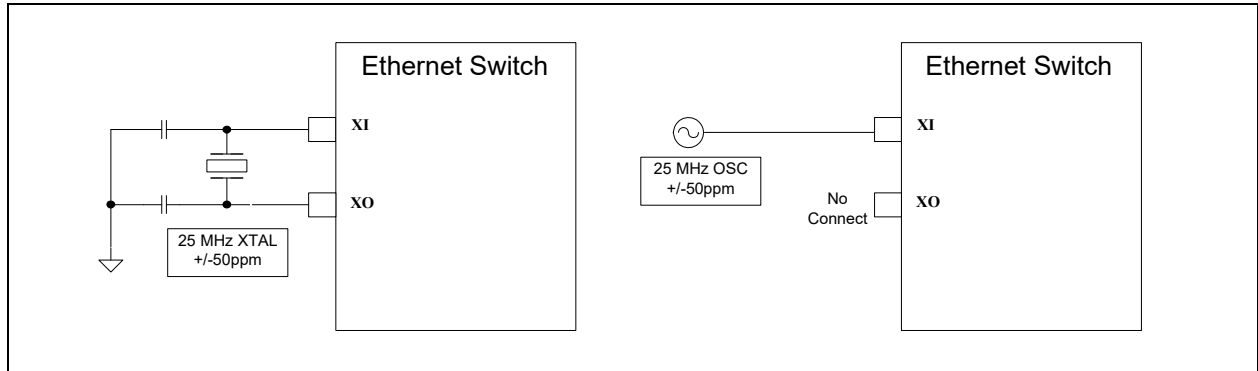
このセクションでは、以下に示す一般的な設計ガイドラインを説明します。

- [リセット回路のガイドライン](#)
- [パルストランスの接続と選定のガイドライン](#)

### 7.1 リセット回路のガイドライン

図 7-1 に、リセットが電源によってトリガされる場合に KSZ8567R に起動するための推奨リセット回路を示します。

図 7-1: シンプルなリセット回路



図 7-2 のリセット回路は、リセット信号が別のデバイス (例: CPU) によって駆動されるアプリケーション向けに推奨します。パワーオンリセット時、R、C、D1 は必要なランプ立ち上がり時間を提供し、KSZ8567R をリセットします。CPU からの RST\_OUT\_N は、起動後にウォームリセットを提供します。

図 7-2: CPU リセットインターフェイス向けのリセット回路

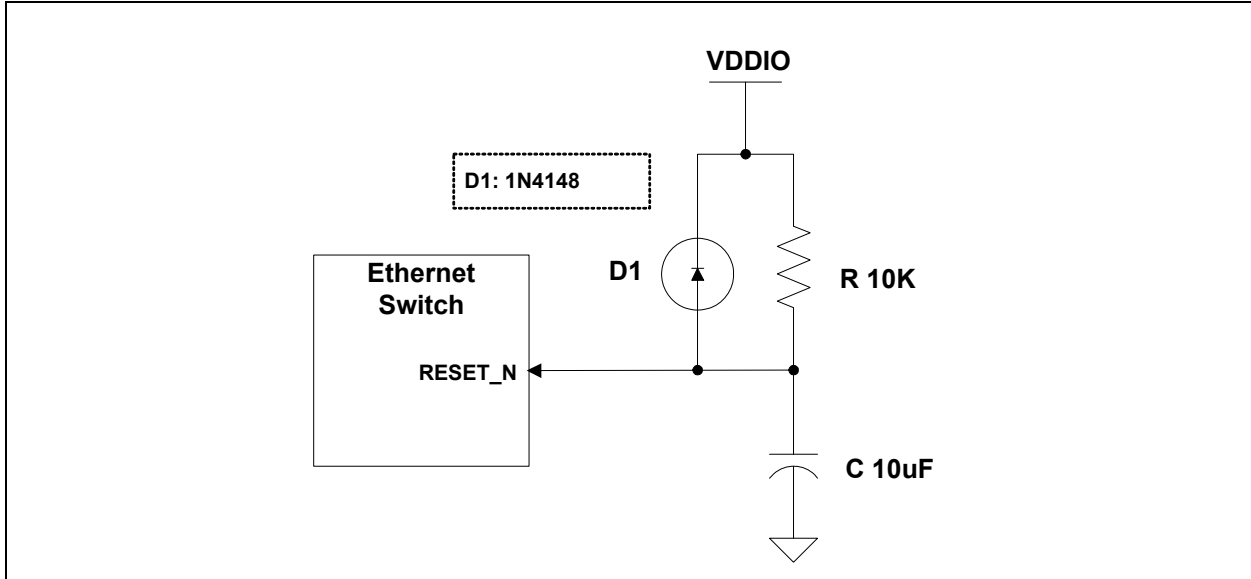
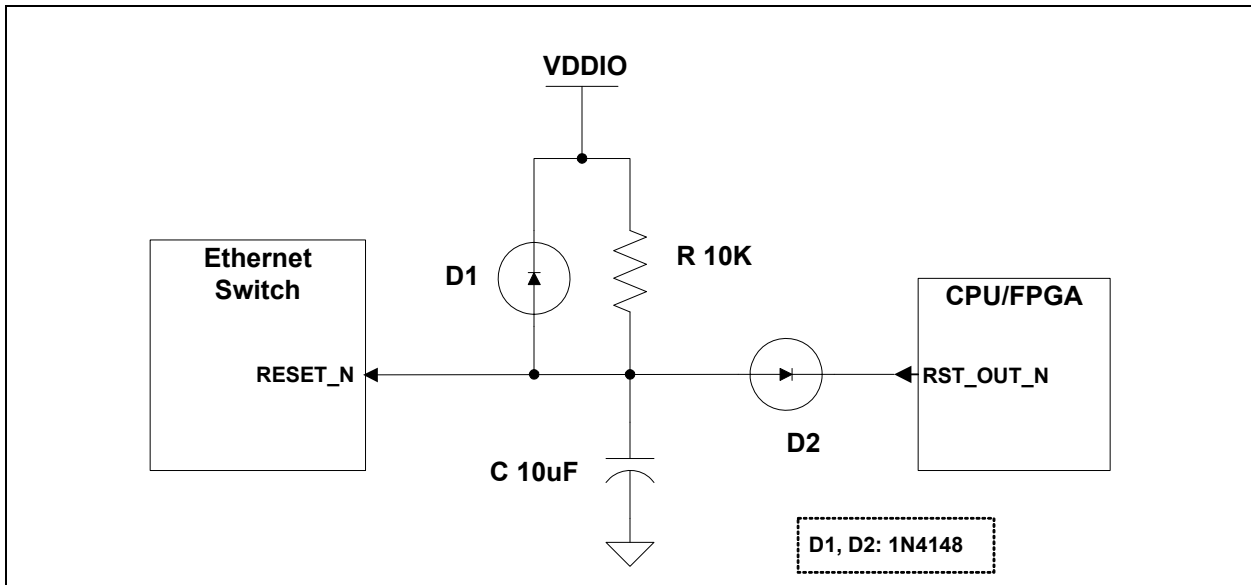

## 7.2 パルストランスの接続と選定のガイドライン

ライン インターフェイスには 1:1 のパルストランスが必要です。FCC 要件を超える設計には、コモンモードチョークを内蔵したパルストランスを使います。チョークに続けてオプションの単巻トランス段を接続すると、コモンモードノイズと信号をさらに減衰させる事ができます。

KSZ8567R の PHY ポートは電圧モード送信ドライバと終端抵抗を内蔵しています。電圧モードの実装により、送信ドライバはコモンモード電圧を 2 つの差動ペアに供給します。従って、KSZ8567R 側の 2 つのパルストランス センタータップピンは基板上のどの電源にも接続しません。センタータップピンは互いに接続せず、別々の 0.1  $\mu$ F コモンモードコンデンサを介してグランドへ接続します。このように分離するのは、接続の速度モードによっては差動ペアの間でコモンモード電圧が異なる可能性があるためです。

図 7-3 に、KSZ8567R の PHY ポート向けの代表的なパルストランス回路を示します。

図 7-3: 代表的なパルストランス回路



表 7-1 に、推奨するパルストランス特性を示します。

表 7-1: パルストランスの選定基準

パラメータ	値	試験条件
巻き数比	1 CT : 1 CT	
開回路インダクタンス (min.)	350 $\mu$ H	100 mV、100 kHz、8 mA
挿入損失 (typ.)	1.0 dB	100 kHz ~ 100 MHz
HIPOT (min.)	1500 Vrms	

# KSZ8565R

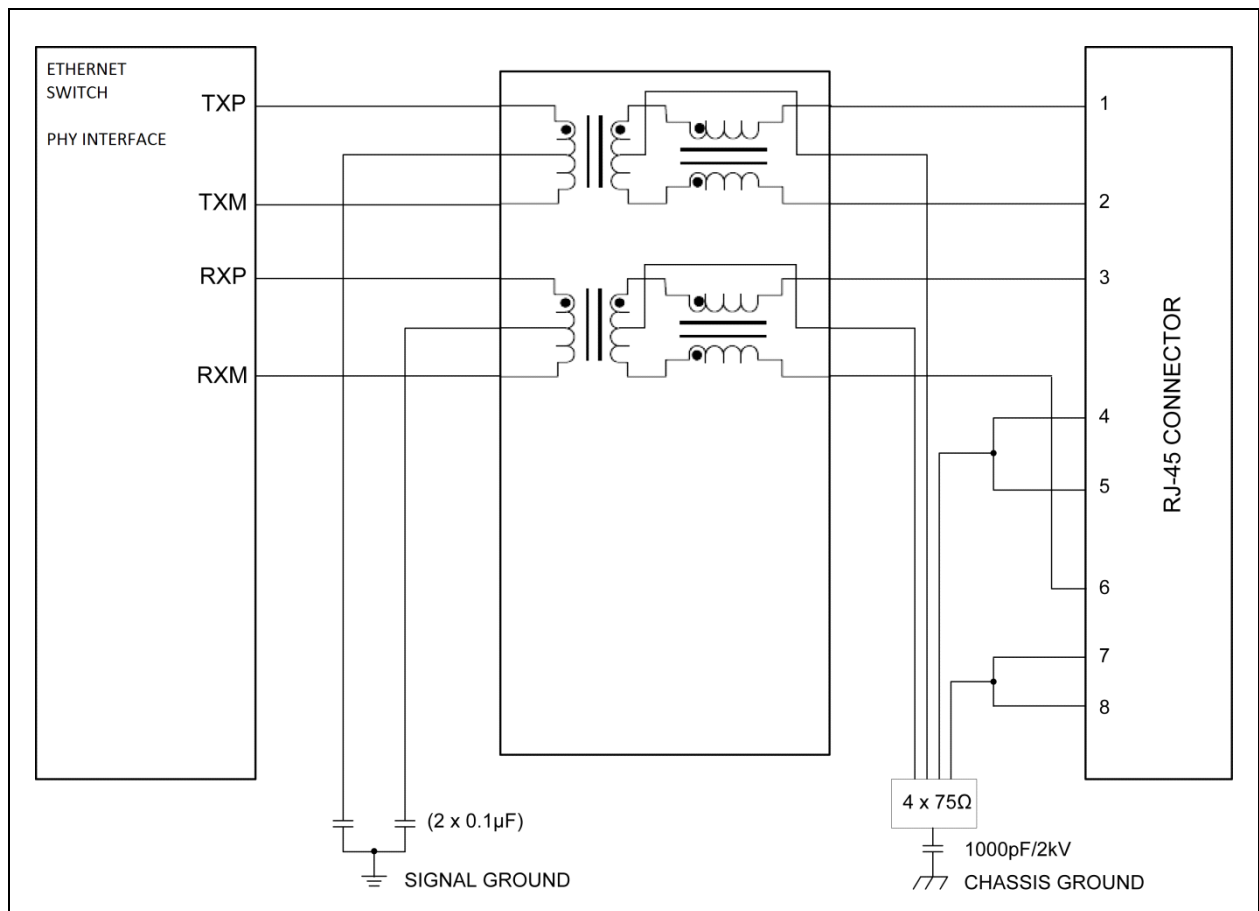
## 8.0 パッケージ情報

### 8.1 パッケージのマーキング情報

128-TQFP-EP

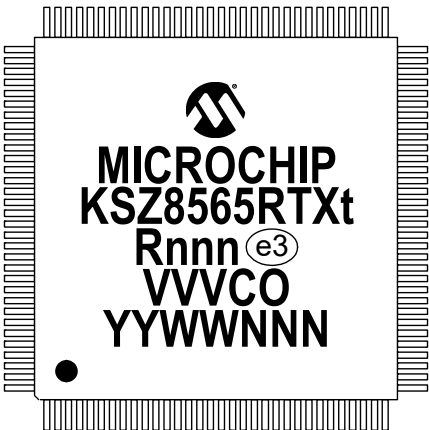

The diagram shows a square package with pins on all four sides. The marking on the top surface is as follows:

- MICROCHIP logo
- MICROCHIP
- KSZ8565RTxt
- Rnnn (e3)
- VVCO
- YYWWNNN

<b>凡例:</b>	t	仕様温度の識別子 (V = 拡張)
	R	製品リビジョン
	nnn	内部コード
	e3	無光沢スズ (Sn) めっきの使用を示す鉛フリー JEDEC <sup>®</sup> マーク
	VVV	組み立て工場
	CO	原産国
	YY	年コード (西暦の下 2 桁)
	WW	週コード (1 月 1 日の週を「01」とする)

**Note:** Microchip 社の製品番号が 1 行に収まりきらない場合は複数行を使います。この場合お客様固有情報に使える文字数が制限されます。

\* デバイスの標準的なマーキングは、Microchip 社の製品番号、年コード、週コード、トレーサビリティコードで構成されます。デバイスにこれ以外のマーキングを施す場合、追加料金が発生します。詳細は弊社もしくは正規代理店までお問い合わせください。QTP デバイスの場合、特注マーキングの追加料金は QTP 料金に含まれます。





# KSZ8567R

## 補遺 A: 改訂履歴

表 A-1: 改訂履歴

リビジョン	セクション / 図 / 項目	改訂内容
DS00002328B (03-10-17)	セクション 4.1.10、「リモート PHY ループバック」(p. 22)	新規のセクションを追加しました。
	セクション 4.4.5.1、「2 レート 3 色マーカ」(p. 34)	新規のセクションを追加しました。
	セクション 4.4.5.2、「重み付きランダム初期検出 (WRED: Weighted Random Early Detection)」(p. 34)	追加情報でセクションを更新しました。
	セクション 4.11.3、「MIIM (MII Management) インターフェイス」(p. 57)、セクション 4.11.3.1、「標準 MIIM レジスタ (直接)」、セクション 4.11.3.2、「MMD (MDIO Manageable Device) レジスタ (間接)」	セクションの最後に情報を追加しました。標準 MIIM および MMD レジスタの新規サブセクションを追加しました。
	セクション 5.4、「MMD (MDIO Manageable Device) レジスタ (間接)」(p. 195)	新規のセクションを追加しました。
	セクション 5.2.7.8、「ポート ポリシング キューレート レジスタ」(p. 169) ~ セクション 5.2.7.14、「ポート WRED キュー性能監視制御レジスタ」(p. 171)	新規のレジスタ定義を追加しました。
	セクション 6.4.1、「RGMII タイミング」(p. 201)	RGMII タイミング図およびデータを更新しました。
	表 1-2、「バッファタイプ」(p. 6)、表 3-2、「ピンの説明」(p. 11)、表 6-1、「電気的特性」(p. 198)	ピンのバッファタイプの情報を更新 / 明確化しました。
DS00002328A (01-13-17)	本書は初版です。	

## Microchip 社のウェブサイト

Microchip 社はウェブサイト ([www.microchip.com](http://www.microchip.com)) でオンライン サポートを提供しています。当ウェブサイトでは、お客様に役立つ情報やファイルを簡単に見つけ出せます。一般的なインターネット ブラウザから以下の内容をご覧になれます。

- **製品サポート** – データシートとエラッタ、アプリケーション ノートとサンプル プログラム、設計リソース、ユーザ ガイドとハードウェア サポート文書、最新のソフトウェアと過去のソフトウェア
- **技術サポート** – よく寄せられる質問 (FAQ)、技術サポートのご依頼、オンライン ディスカッション グループ、Microchip 社のコンサルタント プログラムおよびメンバーリスト
- **ご注文とお問い合わせ** - 製品セレクタと注文ガイド、最新プレスリリース、セミナー / イベントの一覧、お問い合わせ先 (営業所 / 販売代理店) の一覧

## お客様向け変更通知サービス

Microchip 社のお客様向け変更通知サービスは、お客様に Microchip 社製品の最新情報をお届けするサービスです。ご興味のある製品ファミリまたは開発ツールに関する変更、更新、リビジョン、エラッタ情報をいち早くメールにてお知らせします。

Microchip 社ウェブサイト ([www.microchip.com](http://www.microchip.com)) にアクセスし、[DESIGN SUPPORT] メニューの下の [Product Change Notification] からご登録ください。

## お客様サポート

Microchip 社製品をお使いのお客様は、以下のチャンネルからサポートをご利用頂けます。

- 販売代理店
- 弊社営業所
- 技術サポート

サポートは販売代理店にお問い合わせください。もしくは弊社までご連絡ください。本書の最後のページに各国の営業所の一覧を記載しています。

技術サポートは以下のウェブページからもご利用になれます。 <http://www.microchip.com/support>

# KSZ8567R

## 製品識別システム

ご注文または製品の価格 / 納期に関しては、弊社または販売代理店までお問い合わせください。

製品番号	XX	X	[XX] <sup>(1)</sup>
デバイス	パッケージ	温度レンジ	テープ & リールオプション
デバイス:	KSZ8567R= 7ポートスイッチ (2xRGMII/MII/RMII インターフェイス)		
パッケージ:	TX	= 128ピン TQFP-EP	
温度レンジ:	I	= -40° ~ +85 °C (産業用温度レンジ)	
	V	= -40° ~ +105 °C (拡張温度レンジ)	
テープ & リールオプション:	空欄	= 標準梱包 (トレイ)	
	-TR	= テープ & リール (Note 1)	

**例:**

a) KSZ8567RTXI  
128ピン TQFP-EP パッケージ、  
産業用温度レンジ、  
標準梱包

b) KSZ8567RTXV-TR  
128ピン TQFP-EP パッケージ、  
拡張温度レンジ、  
テープ & リール

**Note 1:** テープ & リールの識別情報は、カタログの製品番号説明に記載しています。これは製品の注文時に使う識別情報であり、デバイスのパッケージには印刷していません。テープ & リールが選択できるパッケージの在庫 / 供給状況は、弊社までお問い合わせください。

Microchip 社製デバイスのコード保護機能に関して以下の点にご注意ください。

- Microchip 社製品は、該当する Microchip 社データシートに記載の仕様を満たしています。
- Microchip 社では、通常の条件ならびに仕様に従って使用した場合、Microchip 社製品のセキュリティレベルは、現在市場に流通している同種製品の中でも最も高度であると考えています。
- しかし、コード保護機能を解除するための不正かつ違法な方法が存在する事もまた事実です。弊社の理解では、こうした手法は Microchip 社データシートにある動作仕様書以外の方法で Microchip 社製品を使用する事になります。このような行為は知的財産権の侵害に該当する可能性が非常に高いと言えます。
- Microchip 社は、コードの保全性に懸念を抱いているお客様と連携し、対応策に取り組んでいきます。
- Microchip 社を含む全ての半導体メーカーで、自社のコードのセキュリティを完全に保証できる企業はありません。コード保護機能とは、Microchip 社が製品を「解読不能」として保証するものではありません。

コード保護機能は常に進歩しています。Microchip 社では、常に製品のコード保護機能の改善に取り組んでいます。Microchip 社のコード保護機能の侵害は、デジタル ミレニアム著作権法に違反します。そのような行為によってソフトウェアまたはその他の著作物に不正なアクセスを受けた場合、デジタル ミレニアム著作権法の定めるところにより損害賠償訴訟を起こす権利があります。

本書に記載されているデバイス アプリケーション等に関する情報は、ユーザの便宜のためにのみ提供されているものであり、更新によって無効とされる事があります。お客様のアプリケーションが仕様を満たす事を保証する責任は、お客様にあります。Microchip 社は、明示的、暗黙的、書面、口頭、法定のいずれであるかを問わず、本書に記載されている情報に関して、状態、品質、性能、商品性、特定目的への適合性をはじめとする、いかなる類の表明も保証も行いません。Microchip 社は、本書の情報およびその使用に起因する一切の責任を否認します。生命維持装置あるいは生命安全用途に Microchip 社の製品を使用する事は全て購入者のリスクとし、また購入者はこれによって発生したあらゆる損害、クレーム、訴訟、費用に関して、Microchip 社は擁護され、免責され、損害を受けない事に同意するものとします。特に記載のない限り、暗黙的あるいは明示的を問わず、Microchip 社が知的財産権を保有しているライセンスは一切譲渡されません。

Microchip 社では、Chandler および Tempe (アリゾナ州)、Gresham (オレゴン州) の本部、設計部およびウェハー製造工場そしてカリフォルニア州とインドのデザインセンターが ISO/TS-16949:2009 認証を取得しています。Microchip 社の品質システム プロセスおよび手順は、PIC<sup>®</sup> MCU および dsPIC<sup>®</sup> DSC、KEELOQ<sup>®</sup> コードホッピング デバイス、シリアル EEPROM、マイクロペリフェラル、揮発性メモリ、アナログ製品に採用されています。さらに、開発システムの設計と製造に関する Microchip 社の品質システムは ISO 9001:2000 認証を取得しています。

**QUALITY MANAGEMENT SYSTEM**  
**CERTIFIED BY DNV**  
**== ISO/TS 16949 ==**

## 商標

Microchip 社の名称とロゴ、Microchip ロゴ、AnyRate、AVR、AVR logo、AVR Freaks、BeaconThings、BitCloud、CryptoMemory、CryptoRF、dsPIC、FlashFlex、flexPWR、Heldo、JukeBlox、KEELOQ、KEELOQ logo、Kleer、LANCheck、LINK MD、maxStylus、maxTouch、MediaLB、megaAVR、MOST、MOST logo、MPLAB、OptoLyzer、PIC、picoPower、PICSTART、PIC<sup>32</sup> logo、Prochip Designer、QTouch、RightTouch、SAM-BA、SpyNIC、SST、SST Logo、SuperFlash、tinyAVR、UNI/O、および XMEGA は米国およびその他の国における Microchip Technology Incorporated の登録商標です。

ClockWorks、Embedded Control Solutions Company、EtherSynch、Hyper Speed Control、HyperLight Load、IntelliMOS、mTouch、Precision Edge、および Quiet-Wire は米国における Microchip Technology Incorporated の登録商標です。

Adjacent Key Suppression、AKS、Analog-for-the-Digital Age、Any Capacitor、AnyIn、AnyOut、BodyCom、chipKIT、chipKIT logo、CodeGuard、CryptoAuthentication、CryptoCompanion、CryptoController、dsPICDEM、dsPICDEM.net、Dynamic Average Matching、DAM、ECAN、EtherGREEN、In-Circuit Serial Programming、ICSP、Inter-Chip Connectivity、JitterBlocker、KleerNet、KleerNet logo、Mindi、MiWi、motorBench、MPASM、MPF、MPLAB Certified logo、MPLIB、MPLINK、MultiTRAK、NetDetach、Omniscient Code Generation、PICDEM、PICDEM.net、PICKit、PICKtail、PureSilicon、QMatrix、RightTouch logo、REAL ICE、Ripple Blocker、SAM-ICE、Serial Quad I/O、SMART-I.S.、SQI、SuperSwitcher、SuperSwitcher II、Total Endurance、TSHARC、USBCheck、VariSense、ViewSpan、WiperLock、Wireless DNA、および ZENA は米国およびその他の Microchip Technology Incorporated の商標です。

SQTP は米国における Microchip Technology Incorporated のサービスマークです。

Silicon Storage Technology は他の国における Microchip Technology Inc. の登録商標です。

GestIC は Microchip Technology Inc. の子会社である Microchip Technology Germany II GmbH & Co. & KG 社の他の国における登録商標です。

その他本書に記載されている商標は各社に帰属します。

© 2018, Microchip Technology Incorporated, All Rights Reserved.

ISBN: 978-1-5224-1650-0

## 各国の営業所とサービス

### 北米

**本社**  
2355 West Chandler Blvd.  
Chandler, AZ 85224-6199  
Tel: 480-792-7200  
Fax: 480-792-7277  
技術サポート:  
<http://www.microchip.com/support>  
URL:  
[www.microchip.com](http://www.microchip.com)

**アトランタ**  
Duluth, GA  
Tel: 678-957-9614  
Fax: 678-957-1455

**オースティン、TX**  
Tel: 512-257-3370

**ボストン**  
Westborough, MA  
Tel: 774-760-0087  
Fax: 774-760-0088

**シカゴ**  
Itasca, IL  
Tel: 630-285-0071  
Fax: 630-285-0075

**ダラス**  
Addison, TX  
Tel: 972-818-7423  
Fax: 972-818-2924

**デトロイト**  
Novi, MI  
Tel: 248-848-4000

**ヒューストン、TX**  
Tel: 281-894-5983

**インディアナポリス**  
Noblesville, IN  
Tel: 317-773-8323  
Fax: 317-773-5453  
Tel: 317-536-2380

**ロサンゼルス**  
Mission Viejo, CA  
Tel: 949-462-9523  
Fax: 949-462-9608  
Tel: 951-273-7800

**ローリー、NC**  
Tel: 919-844-7510

**ニューヨーク、NY**  
Tel: 631-435-6000

**サンノゼ、CA**  
Tel: 408-735-9110  
Tel: 408-436-4270

**カナダ - トロント**  
Tel: 905-695-1980  
Fax: 905-695-2078

### アジア / 太平洋

**アジア太平洋支社**  
Suites 3707-14, 37th Floor  
Tower 6, The Gateway  
Harbour City, Kowloon

**香港**  
Tel: 852-2943-5100  
Fax: 852-2401-3431

**オーストラリア - シドニー**  
Tel: 61-2-9868-6733  
Fax: 61-2-9868-6755

**中国 - 北京**  
Tel: 86-10-8569-7000  
Fax: 86-10-8528-2104

**中国 - 成都**  
Tel: 86-28-8665-5511  
Fax: 86-28-8665-7889

**中国 - 重慶**  
Tel: 86-23-8980-9588  
Fax: 86-23-8980-9500

**中国 - 東莞**  
Tel: 86-769-8702-9880

**中国 - 広州**  
Tel: 86-20-8755-8029

**中国 - 杭州**  
Tel: 86-571-8792-8115  
Fax: 86-571-8792-8116

**中国 - 香港 SAR**  
Tel: 852-2943-5100  
Fax: 852-2401-3431

**中国 - 南京**  
Tel: 86-25-8473-2460  
Fax: 86-25-8473-2470

**中国 - 青島**  
Tel: 86-532-8502-7355  
Fax: 86-532-8502-7205

**中国 - 上海**  
Tel: 86-21-3326-8000  
Fax: 86-21-3326-8021

**中国 - 瀋陽**  
Tel: 86-24-2334-2829  
Fax: 86-24-2334-2393

**中国 - 深圳**  
Tel: 86-755-8864-2200  
Fax: 86-755-8203-1760

**中国 - 武漢**  
Tel: 86-27-5980-5300  
Fax: 86-27-5980-5118

**中国 - 西安**  
Tel: 86-29-8833-7252  
Fax: 86-29-8833-7256

### アジア / 太平洋

**中国 - 厦門**  
Tel: 86-592-2388138  
Fax: 86-592-2388130

**中国 - 珠海**  
Tel: 86-756-3210040  
Fax: 86-756-3210049

**インド - バンガロール**  
Tel: 91-80-3090-4444  
Fax: 91-80-3090-4123

**インド - ニューデリー**  
Tel: 91-11-4160-8631  
Fax: 91-11-4160-8632

**インド - プネ**  
Tel: 91-20-3019-1500

**日本 - 大阪**  
Tel: 81-6-6152-7160  
Fax: 81-6-6152-9310

**日本 - 東京**  
Tel: 81-3-6880-3770  
Fax: 81-3-6880-3771

**韓国 - 大邱**  
Tel: 82-53-744-4301  
Fax: 82-53-744-4302

**韓国 - ソウル**  
Tel: 82-2-554-7200  
Fax: 82-2-558-5932 または  
82-2-558-5934

**マレーシア - クアラルンプール**  
Tel: 60-3-6201-9857  
Fax: 60-3-6201-9859

**マレーシア - ペナン**  
Tel: 60-4-227-8870  
Fax: 60-4-227-4068

**フィリピン - マニラ**  
Tel: 63-2-634-9065  
Fax: 63-2-634-9069

**シンガポール**  
Tel: 65-6334-8870  
Fax: 65-6334-8850

**台湾 - 新竹**  
Tel: 886-3-5778-366  
Fax: 886-3-5770-955

**台湾 - 高雄**  
Tel: 886-7-213-7830

**台湾 - 台北**  
Tel: 886-2-2508-8600  
Fax: 886-2-2508-0102

**タイ - バンコク**  
Tel: 66-2-694-1351  
Fax: 66-2-694-1350

### ヨーロッパ

**オーストリア - ヴェルス**  
Tel: 43-7242-2244-39  
Fax: 43-7242-2244-393

**デンマーク - コペンハーゲン**  
Tel: 45-4450-2828  
Fax: 45-4485-2829

**フィンランド - エスポー**  
Tel: 358-9-4520-820

**フランス - パリ**  
Tel: 33-1-69-53-63-20  
Fax: 33-1-69-30-90-79

**フランス - サン=クルー**  
Tel: 33-1-30-60-70-00

**ドイツ - ガルヒング**  
Tel: 49-8931-9700

**ドイツ - ハーン**  
Tel: 49-2129-3766400

**ドイツ - ハイムブロン**  
Tel: 49-7131-67-3636

**ドイツ - カールスルーエ**  
Tel: 49-721-625370

**ドイツ - ミュンヘン**  
Tel: 49-89-627-144-0  
Fax: 49-89-627-144-44

**ドイツ - ローゼンハイム**  
Tel: 49-8031-354-560

**イスラエル - ラーナナ**  
Tel: 972-9-744-7705

**イタリア - ミラノ**  
Tel: 39-0331-742611  
Fax: 39-0331-466781

**イタリア - ヴェニス**  
Tel: 39-049-7625286

**オランダ - ドリューネン**  
Tel: 31-416-690399  
Fax: 31-416-690340

**ノルウェー - トロンハイム**  
Tel: 47-7289-7561

**ポーランド - ワルシャワ**  
Tel: 48-22-3325737

**ルーマニア - ブカレスト**  
Tel: 40-21-407-87-50

**スペイン - マドリッド**  
Tel: 34-91-708-08-90  
Fax: 34-91-708-08-91

**スウェーデン - ヨーテボリ**  
Tel: 46-31-704-60-40

**スウェーデン - ストックホルム**  
Tel: 46-8-5090-4654

**イギリス - ウォーキングム**  
Tel: 44-118-921-5800  
Fax: 44-118-921-5820