

車種名	年式	型式	管理No.
レガシィ	H.15/ 5～現在	UA-BL5	フ-17

06/08 作成

ナビゲーション適合早見一覧

車両型式	年式	エンジン型式	接続ユニット	難易度	備考
DBA-BLE	H.18/ 5～現在	EZ30 DOHC	オプションコネクター	難・・▶易	B4
DBA-BPE	H.18/ 5～現在	EZ30 DOHC	オプションコネクター	難・・▶易	
DBA-BP9	H.18/ 5～現在	EZ30 DOHC	オプションコネクター	難・・▶易	
CBA-BLE	H.16/ 5～H.18/ 5	EZ30 DOHC	オプションコネクター	難・・▶易	
CBA-BL5	H.16/ 5～現在	EJ20 SOHC	オプションコネクター	難・・▶易	
CBA-BPE	H.16/ 5～H.18/ 5	EZ30 DOHC	オプションコネクター	難・・▶易	
CBA-BP5	H.16/ 5～現在	EJ20 SOHC	オプションコネクター	難・・▶易	
CBA-BP9	H.16/ 5～H.18/ 5	EJ25 SOHC	オプションコネクター	難・・▶易	アウトバック
UA-BP9	H.15/10～H.16/ 5	EJ25 SOHC	オプションコネクター	難・・▶易	アウトバック
UA-BPE	H.15/10～H.16/ 5	EZ30 DOHC	オプションコネクター	難・・▶易	アウトバック
UA-BLE	H.15/ 9～H.16/ 5	EZ30 DOHC	オプションコネクター	難・・▶易	B4
UA-BPE	H.15/ 9～H.16/ 5	EZ30 DOHC	オプションコネクター	難・・▶易	ツーリングワゴン
TA-BP5	H.15/ 5～現在	EJ20 DOHC	オプションコネクター	難・・▶易	ツーリングワゴン
TA-BL5	H.15/ 6～現在	EJ20 DOHC	オプションコネクター	難・・▶易	B4
UA-BP5	H.15/ 5～H.16/ 5	EJ20 SOHC	オプションコネクター	難・・▶易	ツーリングワゴン
UA-BL5	H.15/ 6～H.16/ 5	EJ20 SOHC	オプションコネクター	難・・▶易	B4

※詳しくは、本資料の最終ページの車両グレード別ハイブリッドナビゲーション適合一覧をご参照ください。

富士重工

車速信号取出しユニット位置

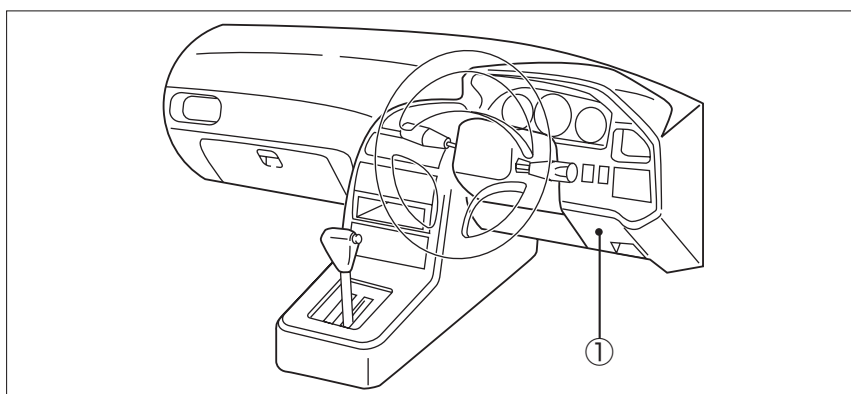

① オプションコネクター

車速信号接続要領

① オプションコネクター

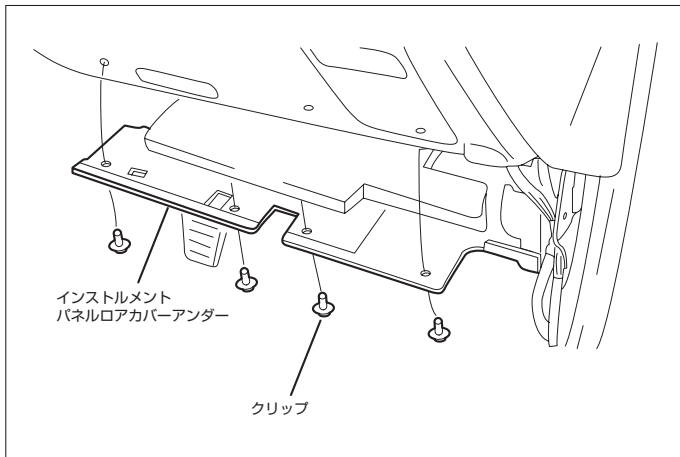

(1) インストルメントパネルロアカバーアンダーを取外します。
(クリップ4ヶ所)

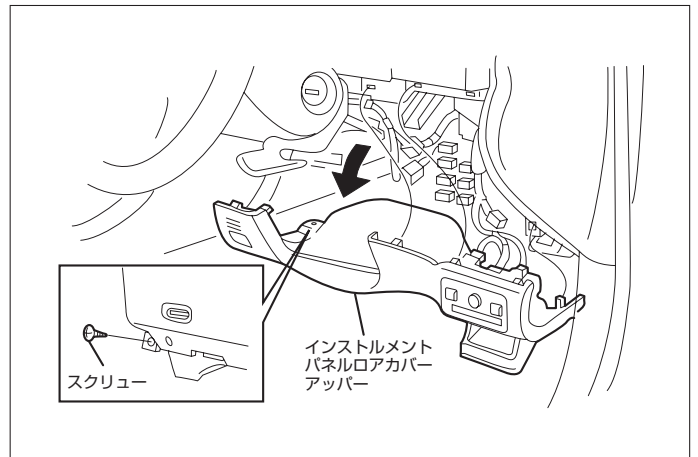

(2) インストルメントパネルロアカバーアッパーを取外します。
(スクリュー1本)

◆車速信号用コネクター接続位置と線材色

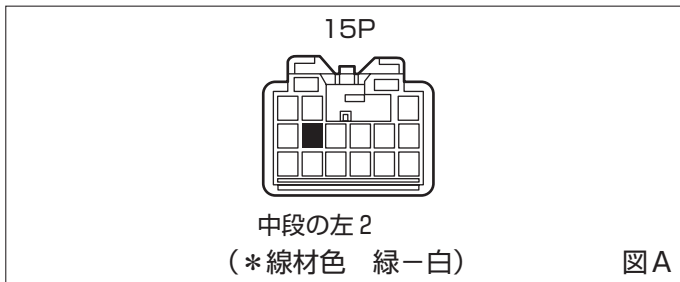

●線材色はあくまで目安にしてください。

オーディオの取外し要領

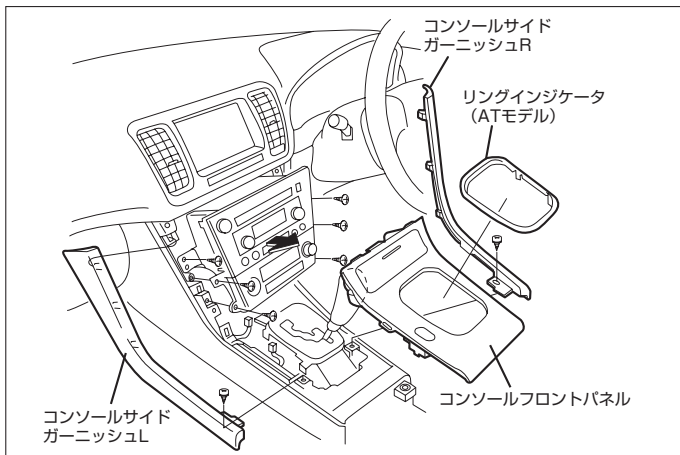

- (1) AT車：リングインジケータを取外します。
MT車：シフトノブを取外します。
- (2) コンソールフロントパネルを取外します。
(フック5ヶ所)
- (3) コンソールサイドガーニッシュL&Rを取外します。
(スクリュー1本、フック3ヶ所)
- (4) オーディオA'ssyを取外します。

◆オーディオカプラ

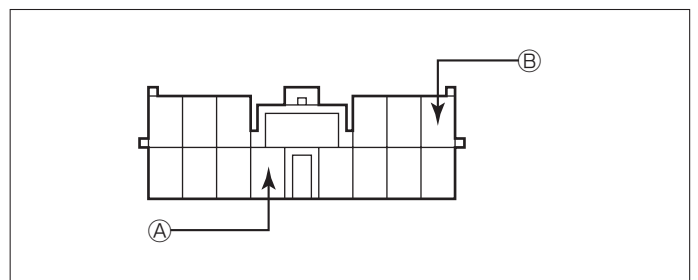

- Ⓐ：ACC電源⊕ (*線材色 黄-赤)
Ⓑ：バックアップ電源⊕ (*線材色 青-赤)

バック信号接続要領

◆リアコンビネーションランプ

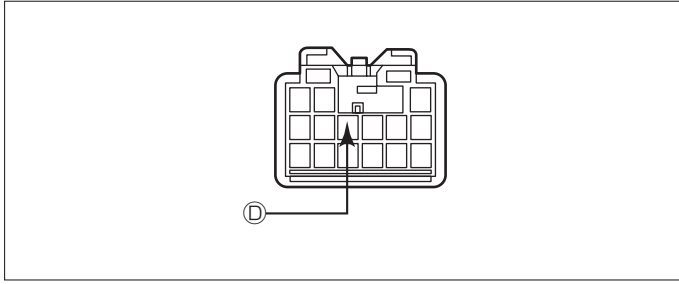

①：バックランプ電源⊕（*線材色 茶-黄）

車両グレード別ナビゲーション適合一覧

●ツーリングワゴン

メーカー	車名	年式	車種型式	エンジン型式	車速信号1		車速信号2		車速信号3		駆動方式	備考		
					オプションコネクタ		位置	形状	位置	形状			位置	形状
					位置	形状								
SUBARU	レガシィ (BP5)													
グレード	車両タイプ													
3.0R	ツーリングワゴン	H. 18 / 5 ~	DBA-BPE	EZ30 DOHC	①	A					AWD			
3.0R アイティルガー-セレクト	ツーリングワゴン	H. 18 / 5 ~	DBA-BPE	EZ30 DOHC	①	A					AWD			
3.0R spec.B	ツーリングワゴン	H. 18 / 5 ~	DBA-BPE	EZ30 DOHC	①	A					AWD			
AWD 2.0 GT	ツーリングワゴン	H. 18 / 5 ~	CBA-BP5	EJ20 (DOHCターボ)	①	A					AWD			
AWD 2.0 GT spec.B	ツーリングワゴン	H. 18 / 5 ~	CBA-BP5	EJ20 (DOHCターボ)	①	A					AWD			
AWD 2.0 R	ツーリングワゴン	H. 18 / 5 ~	TA-BP5	EJ20 DOHC	①	A					AWD			
AWD 2.0 R B-SPORT	ツーリングワゴン	H. 18 / 5 ~	TA-BP5	EJ20 DOHC	①	A					AWD			
AWD 2.0 i	ツーリングワゴン	H. 18 / 5 ~	CBA-BP5	EJ20 SOHC	①	A					AWD			
AWD 2.0 i B-SPORT	ツーリングワゴン	H. 18 / 5 ~	CBA-BP5	EJ20 SOHC	①	A					AWD			
AWD 2.0 I Casual edition	ツーリングワゴン	H. 18 / 5 ~	CBA-BP5	EJ20 SOHC	①	A					AWD			
3.0R	ツーリングワゴン	H. 17 / 5 ~ H. 18 / 5	CBA-BPE	EZ30 DOHC	①	A					AWD			
3.0R アイティルガー-セレクト	ツーリングワゴン	H. 17 / 5 ~ H. 18 / 5	CBA-BPE	EZ30 DOHC	①	A					AWD			
3.0R spec.B	ツーリングワゴン	H. 17 / 5 ~ H. 18 / 5	CBA-BPE	EZ30 DOHC	①	A					AWD			
3.0R ADA	ツーリングワゴン	H. 17 / 5 ~ H. 18 / 5	CBA-BPE	EZ30 DOHC							AWD	NAVI付		
3.0R ADA アイティルガー-セレクト	ツーリングワゴン	H. 17 / 5 ~ H. 18 / 5	CBA-BPE	EZ30 DOHC							AWD	NAVI付		
AWD 2.0 GT	ツーリングワゴン	H. 17 / 5 ~ H. 18 / 5	TA-BP5	EJ20 (DOHCターボ)	①	A					AWD			
AWD 2.0 GT spec.B	ツーリングワゴン	H. 17 / 5 ~ H. 18 / 5	TA-BP5	EJ20 (DOHCターボ)	①	A					AWD			
AWD 2.0 R	ツーリングワゴン	H. 17 / 5 ~ H. 18 / 5	TA-BP5	EJ20 DOHC	①	A					AWD			
AWD 2.0 R アイティルガー-セレクト	ツーリングワゴン	H. 17 / 5 ~ H. 18 / 5	TA-BP5	EJ20 DOHC	①	A					AWD			
AWD 2.0 i	ツーリングワゴン	H. 17 / 5 ~ H. 18 / 5	CBA-BP5	EJ20 SOHC	①	A					AWD			
AWD 2.0 i アイティルガー-セレクト	ツーリングワゴン	H. 17 / 5 ~ H. 18 / 5	CBA-BP5	EJ20 SOHC	①	A					AWD			
AWD 2.0 I Casual edition	ツーリングワゴン	H. 17 / 5 ~ H. 18 / 5	CBA-BP5	EJ20 SOHC	①	A					AWD			
3.0R ADA	ツーリングワゴン	H. 16 / 5 ~ H. 17 / 5	CBA-BPE	EZ30 DOHC	①	A					AWD			
3.0R ADA アイティルガー-セレクト	ツーリングワゴン	H. 16 / 5 ~ H. 17 / 5	CBA-BPE	EZ30 DOHC	①	A					AWD			
3.0R	ツーリングワゴン	H. 16 / 5 ~ H. 17 / 5	CBA-BPE	EZ30 DOHC	①	A					AWD			
3.0R アイティルガー-セレクト	ツーリングワゴン	H. 16 / 5 ~ H. 17 / 5	CBA-BPE	EZ30 DOHC	①	A					AWD			
AWD 2.0 GT	ツーリングワゴン	H. 16 / 5 ~ H. 17 / 5	TA-BP5	EJ20 (DOHCターボ)	①	A					AWD			
AWD 2.0 GT アイティルガー-セレクト	ツーリングワゴン	H. 16 / 5 ~ H. 17 / 5	TA-BP5	EJ20 (DOHCターボ)	①	A					AWD			
AWD 2.0 GT spec.B	ツーリングワゴン	H. 16 / 5 ~ H. 17 / 5	TA-BP5	EJ20 (DOHCターボ)	①	A					AWD			
AWD 2.0 R	ツーリングワゴン	H. 16 / 5 ~ H. 17 / 5	TA-BP5	EJ20 DOHC	①	A					AWD			
AWD 2.0 R アイティルガー-セレクト	ツーリングワゴン	H. 16 / 5 ~ H. 17 / 5	TA-BP5	EJ20 DOHC	①	A					AWD			
AWD 2.0 i	ツーリングワゴン	H. 16 / 5 ~ H. 17 / 5	CBA-BP5	EJ20 SOHC	①	A					AWD			
AWD 2.0 i アイティルガー-セレクト	ツーリングワゴン	H. 16 / 5 ~ H. 17 / 5	CBA-BP5	EJ20 SOHC	①	A					AWD			
AWD 2.0 I Casual edition	ツーリングワゴン	H. 16 / 5 ~ H. 17 / 5	CBA-BP5	EJ20 SOHC	①	A					AWD			
3.0R ADA	ツーリングワゴン	H. 15 / 9 ~ H. 16 / 5	UA-BPE	EZ30 DOHC	①	A					AWD			
3.0R ADA アイティルガー-セレクト	ツーリングワゴン	H. 15 / 9 ~ H. 16 / 5	UA-BPE	EZ30 DOHC	①	A					AWD			
3.0R	ツーリングワゴン	H. 15 / 9 ~ H. 16 / 5	UA-BPE	EZ30 DOHC	①	A					AWD			
3.0R アイティルガー-セレクト	ツーリングワゴン	H. 15 / 9 ~ H. 16 / 5	UA-BPE	EZ30 DOHC	①	A					AWD			
AWD 2.0 GT	ツーリングワゴン	H. 15 / 5 ~ H. 16 / 5	TA-BP5	EJ20 (DOHCターボ)	①	A					AWD			
AWD 2.0 GT spec.B	ツーリングワゴン	H. 15 / 5 ~ H. 16 / 5	TA-BP5	EJ20 (DOHCターボ)	①	A					AWD			
AWD 2.0 GT Customize edition	ツーリングワゴン	H. 15 / 5 ~ H. 16 / 5	TA-BP5	EJ20 (DOHCターボ)	①	A					AWD			
AWD 2.0 R	ツーリングワゴン	H. 15 / 5 ~ H. 16 / 5	TA-BP5	EJ20 DOHC	①	A					AWD			
AWD 2.0 i	ツーリングワゴン	H. 15 / 5 ~ H. 16 / 5	UA-BP5	EJ20 SOHC	①	A					AWD			
AWD 2.0 I Casual edition	ツーリングワゴン	H. 15 / 5 ~ H. 16 / 5	UA-BP5	EJ20 SOHC	①	A					AWD			

車両グレード別ナビゲーション適合一覧

● 4ドアセダン

メーカー SUBARU グレード	車名 レガシー (BP5) 車種タイプ	年式	車種型式	エンジン型式	車速信号1 オプションコネクタ		車速信号2		車速信号3		駆動方式	備考
					位置	形状	位置	形状	位置	形状		
3.0R	4ドアセダン	H.18 / 5～	DBA-BLE	EZ30 DOHC	①	A					AWD	
3.0R アイボリーセレクション	4ドアセダン	H.18 / 5～	DBA-BLE	EZ30 DOHC	①	A					AWD	
3.0R spec.B	4ドアセダン	H.18 / 5～	DBA-BLE	EZ30 DOHC	①	A					AWD	
AWD 2.0 GT	4ドアセダン	H.18 / 5～	CBA-BL5	EJ20 (DOHCターボ)	①	A					AWD	
AWD 2.0 GT spec.B	4ドアセダン	H.18 / 5～	CBA-BL5	EJ20 (DOHCターボ)	①	A					AWD	
AWD 2.0 R	4ドアセダン	H.18 / 5～	TA-BL5	EJ20 DOHC	①	A					AWD	
AWD 2.0 R B-SPORT	4ドアセダン	H.18 / 5～	TA-BL5	EJ20 DOHC	①	A					AWD	
AWD 2.0 i	4ドアセダン	H.18 / 5～	CBA-BL5	EJ20 SOHC	①	A					AWD	
AWD 2.0 i B-SPORT	4ドアセダン	H.18 / 5～	CBA-BL5	EJ20 SOHC	①	A					AWD	
3.0R	4ドアセダン	H.17 / 5～H.18 / 5	CBA-BLE	EZ30 DOHC	①	A					AWD	
3.0R アイボリーセレクション	4ドアセダン	H.17 / 5～H.18 / 5	CBA-BLE	EZ30 DOHC	①	A					AWD	
3.0R spec.B	4ドアセダン	H.17 / 5～H.18 / 5	CBA-BLE	EZ30 DOHC	①	A					AWD	
AWD 2.0 GT	4ドアセダン	H.17 / 5～H.18 / 5	TA-BL5	EJ20 (DOHCターボ)	①	A					AWD	
AWD 2.0 GT spec.B	4ドアセダン	H.17 / 5～H.18 / 5	TA-BL5	EJ20 (DOHCターボ)	①	A					AWD	
AWD 2.0 R	4ドアセダン	H.17 / 5～H.18 / 5	TA-BL5	EJ20 DOHC	①	A					AWD	
AWD 2.0 R アイボリーセレクション	4ドアセダン	H.17 / 5～H.18 / 5	TA-BL5	EJ20 DOHC	①	A					AWD	
AWD 2.0 i	4ドアセダン	H.17 / 5～H.18 / 5	CBA-BL5	EJ20 SOHC	①	A					AWD	
AWD 2.0 i アイボリーセレクション	4ドアセダン	H.17 / 5～H.18 / 5	CBA-BL5	EJ20 SOHC	①	A					AWD	
3.0R	4ドアセダン	H.16 / 5～H.17 / 5	CBA-BLE	EZ30 DOHC	①	A					AWD	
3.0R アイボリーセレクション	4ドアセダン	H.16 / 5～H.17 / 5	CBA-BLE	EZ30 DOHC	①	A					AWD	
AWD 2.0 GT	4ドアセダン	H.16 / 5～H.17 / 5	TA-BL5	EJ20 (DOHCターボ)	①	A					AWD	
AWD 2.0 GT アイボリーセレクション	4ドアセダン	H.16 / 5～H.17 / 5	TA-BL5	EJ20 (DOHCターボ)	①	A					AWD	
AWD 2.0 GT spec.B	4ドアセダン	H.16 / 5～H.17 / 5	TA-BL5	EJ20 (DOHCターボ)	①	A					AWD	
AWD 2.0 R	4ドアセダン	H.16 / 5～H.17 / 5	TA-BL5	EJ20 DOHC	①	A					AWD	
AWD 2.0 R アイボリーセレクション	4ドアセダン	H.16 / 5～H.17 / 5	TA-BL5	EJ20 DOHC	①	A					AWD	
AWD 2.0 i	4ドアセダン	H.16 / 5～H.17 / 5	CBA-BL5	EJ20 SOHC	①	A					AWD	
AWD 2.0 i アイボリーセレクション	4ドアセダン	H.16 / 5～H.17 / 5	CBA-BL5	EJ20 SOHC	①	A					AWD	
3.0R	4ドアセダン	H.15 / 9～H.16 / 5	UA-BLE	EZ30 DOHC	①	A					AWD	
3.0R アイボリーセレクション	4ドアセダン	H.15 / 9～H.16 / 5	UA-BLE	EZ30 DOHC	①	A					AWD	
AWD 2.0 GT	4ドアセダン	H.15 / 6～H.16 / 5	TA-BL5	EJ20 (DOHCターボ)	①	A					AWD	
AWD 2.0 GT spec.B	4ドアセダン	H.15 / 6～H.16 / 5	TA-BL5	EJ20 (DOHCターボ)	①	A					AWD	
AWD 2.0 R	4ドアセダン	H.15 / 6～H.16 / 5	TA-BL5	EJ20 DOHC	①	A					AWD	
AWD 2.0 i	4ドアセダン	H.15 / 6～H.16 / 5	UA-BL5	EJ20 SOHC	①	A					AWD	

● アウトバック

メーカー SUBARU グレード	車名 アウトバック (BP9) 車種タイプ	年式	車種型式	エンジン型式	車速信号1 オプションコネクタ		車速信号2		車速信号3		駆動方式	備考
					位置	形状	位置	形状	位置	形状		
AWD 3.0 R	ツーリングワゴン	H.18 / 5～	DBA-BPE	EZ30 DOHC	①	A					AWD	
AWD 3.0 R アイボリーセレクション	ツーリングワゴン	H.18 / 5～	DBA-BPE	EZ30 DOHC	①	A					AWD	
AWD 3.0 R L.L.BEAN EDITION	ツーリングワゴン	H.18 / 5～	DBA-BPE	EZ30 DOHC	①	A					AWD	
AWD 2.5 i	ツーリングワゴン	H.18 / 5～	DBA-BP9	EJ25 SOHC	①	A					AWD	
AWD 2.5 i S-style	ツーリングワゴン	H.18 / 5～	DBA-BP9	EJ25 SOHC	①	A					AWD	
AWD 2.5 i アイボリーセレクション	ツーリングワゴン	H.18 / 5～	DBA-BP9	EJ25 SOHC	①	A					AWD	
AWD 2.5 i L.L.BEAN EDITION	ツーリングワゴン	H.18 / 5～	DBA-BP9	EJ25 SOHC	①	A					AWD	
AWD 3.0 R	ツーリングワゴン	H.17 / 5～H.18 / 5	CBA-BPE	EZ30 DOHC	①	A					AWD	
AWD 3.0 R アイボリーセレクション	ツーリングワゴン	H.17 / 5～H.18 / 5	CBA-BPE	EZ30 DOHC	①	A					AWD	
AWD 2.5 i	ツーリングワゴン	H.17 / 5～H.18 / 5	CBA-BP9	EJ25 SOHC	①	A					AWD	
AWD 2.5 i アイボリーセレクション	ツーリングワゴン	H.17 / 5～H.18 / 5	CBA-BP9	EJ25 SOHC	①	A					AWD	
AWD 3.0 R	ツーリングワゴン	H.16 / 5～H.17 / 5	CBA-BPE	EZ30 DOHC	①	A					AWD	
AWD 3.0 R アイボリーセレクション	ツーリングワゴン	H.16 / 5～H.17 / 5	CBA-BPE	EZ30 DOHC	①	A					AWD	
AWD 2.5 i	ツーリングワゴン	H.16 / 5～H.17 / 5	CBA-BP9	EJ25 SOHC	①	A					AWD	
AWD 2.5 i アイボリーセレクション	ツーリングワゴン	H.16 / 5～H.17 / 5	CBA-BP9	EJ25 SOHC	①	A					AWD	
AWD 3.0 R	ツーリングワゴン	H.15 / 10～H.16 / 5	UA-BPE	EZ30 DOHC	①	A					AWD	
AWD 2.5 i	ツーリングワゴン	H.15 / 10～H.16 / 5	UA-BP9	EJ25 SOHC	①	A					AWD	