

# 活動展開資料



福岡県立社会教育総合センター

〒811-2402

福岡県糟屋郡篠栗町大字金出3350-2

TEL 092-947-3511

FAX 092-947-8029

URL <http://www.fsg.pref.fukuoka.jp/>

2021年4月

# 目次

野外活動中の安全対策 .....	1
病院案内図 .....	3
きずなの森地図 .....	4
活動プログラム一覧 .....	5
(各プログラムの目次含む)	
活動テーマ一覧 .....	6
クラフト材料価格表 .....	79

# 野外活動中の安全対策

## 一 事故を未然に防いで楽しい活動にしましょう 一

野外活動は、自然の中での活動のため、安全上の注意を怠ると大きな事故につながりかねません。安全管理対策をしっかりと行いましょう。

### 基本的な考え方

- 1) 余裕のない活動計画では、参加者が疲労や注意力不足の状態となり、事故やケガにつながります。無理のない計画を立てましょう。
- 2) 下見や施設職員との事前打合わせは必ず行い、可能な限り危険を想定した、安全・安心な活動に努めましょう。 そのために引率者間の連携・共通理解が大切です。
- 3) 子どもたちにとって野外の活動は、危険を予知したり回避するための能力を身につけたりする絶好の機会です。「危険だからやめなさい」ではなく、どこがどのように危険なのか、どうしたら危険を回避できるのかを考える機会をつくり、自分の身は自分で守る意識を持たせましょう。

### 危険な要素

- 1) 動植物  
毒ヘビ、ハチ、ムカデ、マダニ、ハゼ、ウルシなど  
ハチやハゼが多いポイント（P4にあります）※ポイント以外にも出現あり
- 2) 活動技術・地理的条件  
なれない自然道で転ぶ、足をくじく、道に迷う、急斜面、岩場、狭い山道など
- 3) 用具の活動技術  
ナタやナイフによる切り傷、野外炊飯やキャンプファイヤーでのやけどなど
- 4) 指導者側の過失  
無理な計画、下見の未実施、引率者間の共通理解不足など

### 事前にしておくこと

- 1) 綿密な計画立案及び安全上のチェック
- 2) 下見の実施と施設職員との打合わせ  
\* 下見のポイント  
〔コース及びエリアの確認、想定される危険と対処方法、引率者の配置  
緊急車両の手配と輸送経路の確認、医療機関の確認（P.3にあります）〕
- 3) 救急医薬品の準備 装備の消費期限も確認しましょう  
\* 救急セット（例）  
〔傷口を洗い流す水（ペットボトル）、体温計、消毒薬、絆創膏、三角巾、包帯、ガーゼ、  
サージカルテープ（ガーゼを止めるテープ）、湿布、生理用ナプキン、とげ抜き、虫よけ、  
抗ヒスタミン軟膏（かゆみ止め）、テーピングテープなど。〕  
※使用期限も確認しましょう。
- 4) 参加者への連絡  
常備薬の持参、活動に応じた服装の着用（帽子、長袖・長ズボン、スズメバチ対策として白っぽい服装）、保護者の緊急連絡先の把握

### 事故や傷病者が出たら

慌てずに周囲の状況や事故者の様子を把握し、冷静な判断をしましょう。状況に応じては、各団体の判断で救急車を要請してください。また、事故対応後、事故の状況を社会教育総合センター（TEL 092-947-3511）にお知らせください。

# 『スズメバチ』・『マダニ』に注意！

## スズメバチに刺されないために

スズメバチは春先から秋（9月がピーク）にかけて多く発生します。刺されないために、次のことを注意してください。

- きすなの森（裏山）、米の山、若杉山、樹芸の森に入るときは、白っぽい服装にする
- 帽子をかぶる、首のまわりにタオルを巻くなど首や顔・頭を保護する
- きつい香水はつけない
- スズメバチが飛んできたなら、騒がずにしゃがんで体勢を低くし、飛び去るのを待ち、速やかにその場を離れる
- コースを外れてしげみに入らない（どこに巣があるか分からない）

## スズメバチに刺されたときの対応

- ① 針が残っていれば抜く
- ② 水で刺傷部のまわりを洗い流す
- ③ 保冷剤や氷で冷却する
- ④ 刺傷部の軽い腫脹や発赤程度であれば、各団体に病院へ連れて行く



最寄の病院：篠栗病院（092-947-0711）／篠栗町大字尾仲94

\* ただし下記の症状が見られたら、救急車を要請してください！

アナフィラキシーショック

- 意識消失
- 呼吸困難
- 血圧低下（脈が低い）

人工呼吸と心臓マッサージ実施  
（AEDは第1事務室にあります）

— 以下の症状も上記の症状へ移行する可能性があり、注意が必要です —

- 全身に<sup>じんましん</sup>蕁麻疹や<sup>ふしゅ</sup>浮腫（むくみ）が見られる
- 激しい下痢、嘔吐、頭痛

→ 以前にスズメバチに刺されたことがある人、アレルギー体質の人は1時間以内（早ければ10分以内）に上記の症状が出現することが多い。

また、このような症状が出た場合には、自力歩行せずに  
早急に医療機関へ搬送してください。

## マダニによる感染症の注意点

- 森林や草むらなど、マダニが多い場所で活動する際には虫除けスプレーを使いましょう。また、長袖、長ズボン、足を完全に覆う靴を着用し、なるべく肌の露出を少なくしましょう。
- 活動中、体や衣服にマダニが付着していないか確認しましょう。
- 吸血中のマダニに気がついたら自分で取らずに受診しましょう。
- 森林や草むらなどで活動後、発熱や下痢、嘔吐などの症状が現れたら、病院で受診しましょう。



# 病院案内図

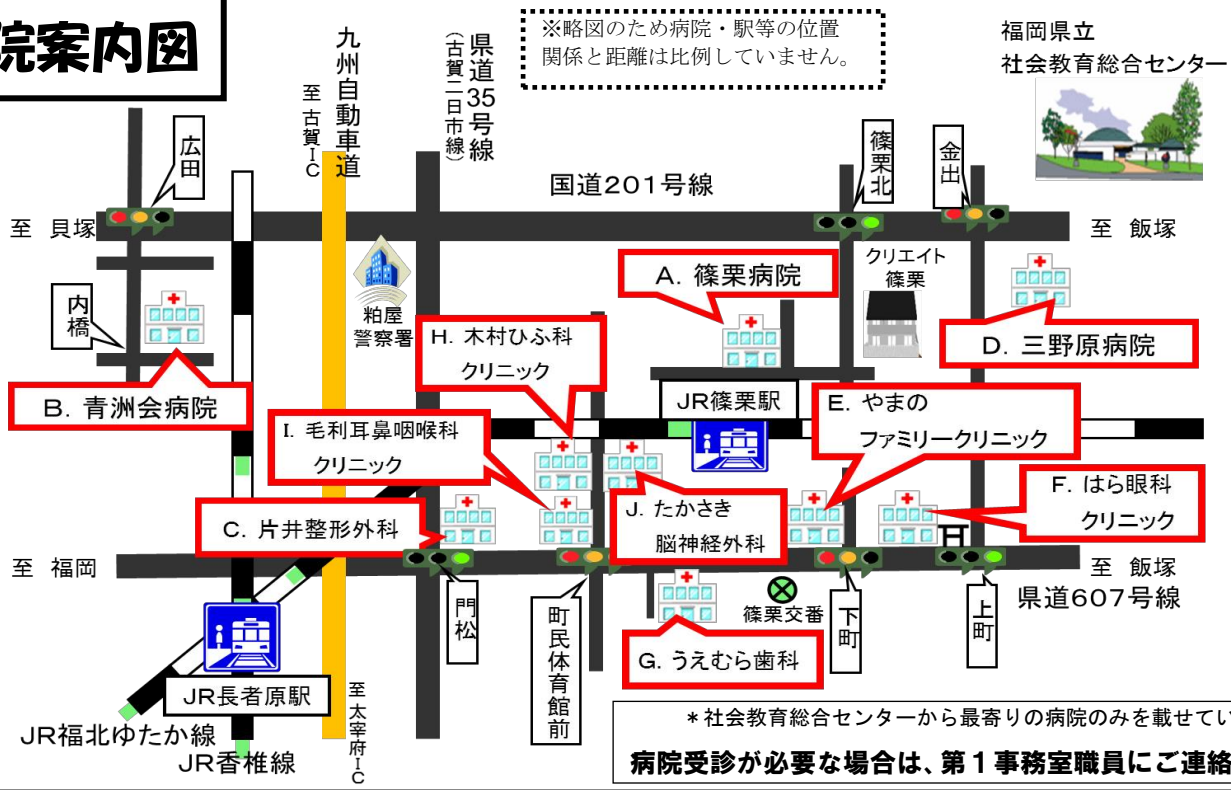

## 福岡県救急医療情報センター

(24時間病院紹介) 電話: **092-471-0099**

**※夜間や日曜・祝日はまず左記へ電話してください。**

	診療科	病院名	診療時間 ※受付時間と異なる場合があります	電話番号 (092)	住所	備考
A	救急	篠栗病院	平日 9:00~17:00 土曜日 9:00~12:00	947-0711	〒811-2413 篠栗町大字尾仲 94	小児対応不可 マムシ血清有
B	救急	福岡青洲会病院	平日 9:00~17:00 土曜日 9:00~12:30	939-0010	〒811-2316 粕屋町長者原西 4-11-8	
C	整形外科	片井整形外科 内科病院	平日 9:00~17:30 土曜日 9:00~12:30	938-4860	〒811-2302 粕屋町大隈 132-1	土午後・日祝は 急患のみ受付
D	内科	三野原病院	平日 9:00~17:00 土曜日 9:00~12:00	947-0040	〒811-2402 篠栗町金出 3553	小児対応 不可
E	内科 小児科 消化器科	やまの ファミリークリニック	月火水金 8:00~18:00 木土 8:00~12:30	947-0310	〒811-2405 篠栗町篠栗 4857-17	
F	眼科	はら眼科クリニック	月水金 9:00~18:00 火木土 9:00~12:00	957-4141	〒811-2405 篠栗町篠栗 4915-2	
G	歯科	うえむら歯科医院	平日 9:00~19:00 土曜日 9:00~13:00 ※第3土曜日休診	947-6990	〒811-2413 篠栗町尾仲 425-1	
H	皮膚科	木村ひふ科 クリニック	月火木金 9:00~18:00 水曜日 9:00~12:30 土曜日 9:00~16:00	957-4129	〒811-2413 篠栗町尾仲 510-1	
I	耳鼻 咽喉科	毛利耳鼻咽喉科 クリニック	平日 9:00~18:30 土曜日 9:00~16:00 (水午後・日曜祝日休診)	931-4187	〒811-2413 篠栗町尾仲 513-1	
J	脳神経 外科	たかさき脳神経 外科クリニック	月火木金 8:45~18:00 水土 8:45~12:30	931-5222	〒811-2413 篠栗町尾仲 101-2	
	内科 歯科 小児科	粕屋中南部 休日診療所	日祝・お盆・年末年始 9:00~17:00	652-3119	〒811-2501 久山町大字久原 3168-1	
	内科 小児科	福岡市 急患診療センター	平日 19:30~6:30 土曜日 19:00~7:30 日曜・祝日 9:00~7:30	847-1099	〒814-0001 福岡市早良区百道浜 1-6-9	

# きずなの森 地図

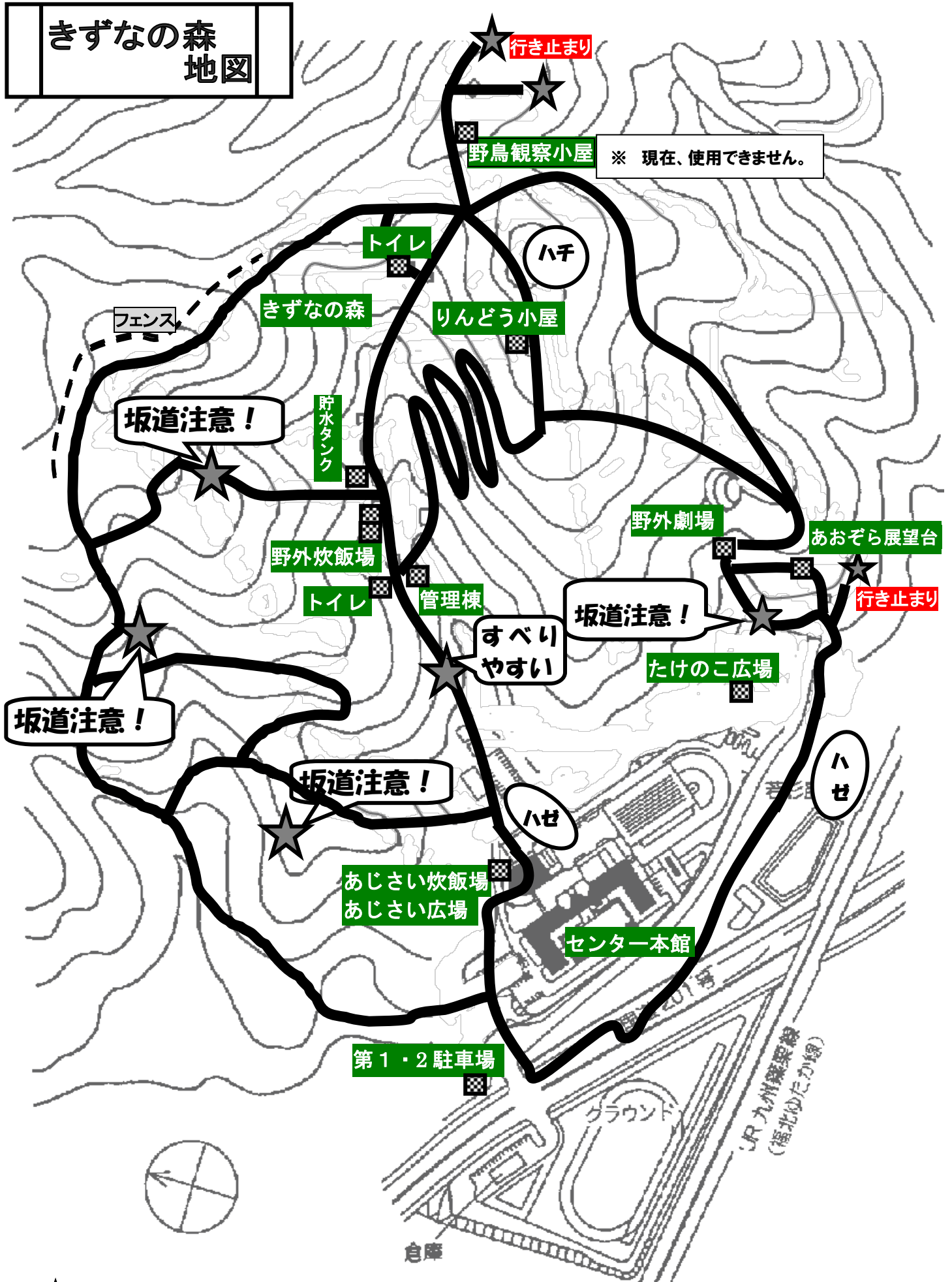

★ : 特に注意を要する箇所(下り坂に気をつけましょう)

## 活動プログラム一覧

センターでは、皆様の自主的な研修を支援するために、次のような体験活動を準備しています。  
条件によっては、実施できない活動もありますので、事前にご相談ください。

	活 動	最適人数	時 間	備 考	ページ
屋 外 活 動	キャンプファイヤー	—	1～2		7
	篠栗ハイキング	—	2～5		11
	スコアビンゴ	～200	2		13
	トータルスコア 5・5・Go!	～200	2～3		15
	森のビンゴ	—	1～2		17
	ウォークラリー	～200	2～3		18
	フォトラリー	～200	3～5		19
	ささぐりさぐり	～200	3～7		20
	登山（若杉山・米の山）	—	4～7		22
	樹芸の森ハイキング	—	2～5		26
	ナイトハイク	—	1～2		29
	野外炊飯	～150	4～5		30
	星空観察	—	1～2		33
	火おこし体験	～40	1～2		34
	焼き杉	～150	2～3		36
古代ペンダント(勾玉)	～200	2～3		37	
きずなの森プログラム	～100	2～4		72	

屋 内 活 動	キャンドルのつどい	—	2		38
	マ雨イド・アクアリウム	100	1～2		43
	センターワクドキたんけん隊	100	1		44
	館内ビンゴ	—	1～2		45
	紙飛行機づくり	40	2～4		46
	凧づくり	40	3		47
	砂絵	40	3～4		48
	プラホビー	40	1～2		49
	しおりづくり（押し花パウチ）	40	1～2		51
	紙すき（はがきづくり）	40	3～4		53
	キャンドルづくり	40	3～5		55
	パン・クッキーづくり	40	2～3	（期間限定・要相談）	57
	葉り絵工作	40	3～6		58
	石の変身	40	1～2		59
	葉っぱブローチ	40	1～2		60
	うちわづくり	40	3		62
	森のクラフト（木の实工作）	40	2～3		63
	カブラ積み木	～150	2		64
	ポッチャ	—	1～2		65
	仲間づくりプログラム	—	1～2		67
きずなの森プログラム	～100	2～3		72	

## 活動テーマ一覧

本センターでは、明確な「ねらい」をもって、体験活動を実施していただくことをおすすめしています。下の表は、各活動のおもなテーマを示しています。「ねらい」を設定される際に、ご参考ください。(◎：高い効果が期待できる○：効果が期待できる)

	活動名	テーマ						
		自然	友情	達成	歴史文化	知識	造形	技術
屋外活動	キャンプファイヤー		◎	○				
	篠栗ハイキング	○		○	○			
	スコアビンゴ	○	○	○				
	トータルスコア5・5・Go!	○	○	○				○
	森のビンゴ	◎	○	○		○		
	ウォークラリー		○	○				
	フォトラリー	○	○	○				
	ささぐりさぐり	○	○	○	○			
	登山(若杉山・米の山)	◎	○	◎				
	樹芸の森ハイキング	◎	○	◎				
	ナイトハイク	○						
	野外炊飯		○	○				○
	星空観察	◎				○		
	火おこし体験			○	◎			○
	焼き杉						○	○
	古代ペンダント(勾玉)			○	○		○	○
きずなの森プログラム	○	◎	◎					

屋内活動	キャンドルのつどい		◎	○				
	マ雨イドアクアリウム		○	○				
	センターワクドキたんけん隊		○	○				
	館内ビンゴ		○	○				
	紙飛行機づくり			○			○	
	凧づくり			○	○		○	○
	砂絵			○			○	
	プラホビー			○			○	
	しおりづくり(押し花パウチ)	○		○			○	
	紙すき(はがきづくり)			○	○		○	○
	キャンドルづくり			○			◎	○
	パン・クッキーづくり			○			○	○
	葉り絵工作	○		○			◎	
	石の変身	○		○			◎	
	葉っぱブローチ	○		○			◎	
	うちわづくり			○		○	◎	
	森のクラフト(木の実工作)	◎		○			◎	
	カプラ積み木			○			◎	○
	ポッチャ		◎	○				
	仲間づくりプログラム		◎	◎				
きずなの森プログラム	○	◎	◎					



## キャンプファイヤー

[所要時間 約1～2時間]

…活動を行うにあたって…

炎を囲んで、歌や踊り、楽しい出し物などを行います。参加者の連帯感や友情を深めることができます。研修のまとめや自己を深く見つめる機会に適した活動です。

### 【活動場所】

野外劇場・・・50名程度  
あじさい広場・・・100名程度  
たけのこ広場・・・200名程度

### 【準備する物】

利用団体	[売店にて購入]薪（3～5束必要、1束400円） トーチ（必要数）・灯油・交歓のつどいで必要な物・マッチ又はライター・軍手
センター	CD ラジカセ・マイク・スコープ・消火用バケツ・衣装・枕木

### 【活動上の留意点】

- ・火の取り扱い（トーチ等）には十分気をつけてください。終了後センター職員が消火確認を行いますので、必ず連絡をしてください。
  - ・雨天、強風の場合は実施できません。（雨天時の活動を考えておいてください。）
  - ・開始・終了時には必ずセンター職員までご連絡ください。
- ※トーチの作り方

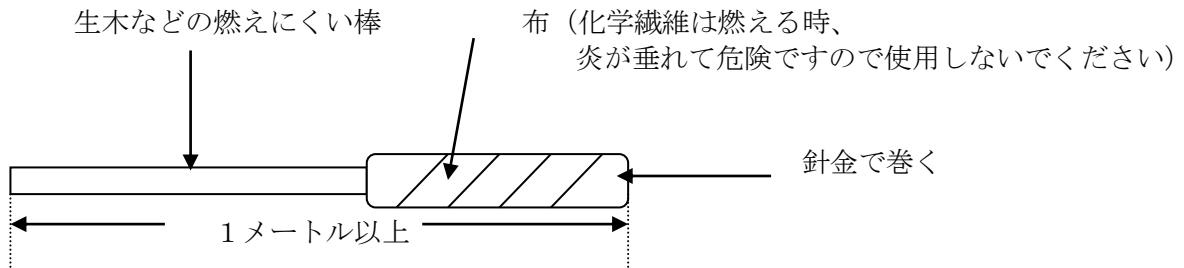

### 【役割分担の例】

役割	人数	内容
営火長	1	つどいの責任者で、始まりと終わりに言葉を述べます
火の司	1	プログラム全体の司会進行をします
火の神	1	迎火のつどいで、火をかかげて入場します
火の守	4～8	分火したトーチをかかげ、誓いの言葉を述べます
ファイヤーキーパー	2	まき組みをし、火勢の保持につとめます
献詩係	1～2	迎火・別れのつどいで、詩の朗読をします
音響係	2	つどいが盛り上がるように演出します
会場係	10	まき組みや後片付けをします

## 【展開例】

### 事前準備

- ・ 枕木、薪の組み立て
  - ・ トーチ、灯油、防火用バケツ、使用機器の準備
  - ・ リハーサル等
- ※事前の準備時間を 30 分程度確保しておいてください。
- ・ 開始の報告（点火前に必ず事務室へ連絡をしてください。）

第 1 部 迎火のつどい（聖なる火を持つ火の神を迎え、中央の火床に点火します。  
燃え上がる炎を囲みながら、友情の火を起こしましょう。）

内容	流れ
全体入場	<p>(火の神) 衣装を着替え、用意しておく            (全員) 4列で入場し、火床を中心に円になる            (火の司) 「ただいまより、〇〇学校キャンプファイヤーを行います。火の神が若杉山からの聖なる火を持って入場します。静かに見つめてください。」            (火の神) 静かに入場し、火床と参加者の間を一周し営火長の横につく</p>
つどい開始の言葉	<p>(火の司) 「それでは、営火長よりはじめの言葉をお願いします。」            (営火長) 「いまここに皆さんの友情・・・」(資料 1)</p>
火の守へ分火誓いの言葉	<p>(火の司) 「それでは火の神から火の守へ分火してもらいます。」            「分火。」            (火の守) 火の守は一人ずつ分火してもらいにいく            分火直後、一人ずつ誓いの言葉言う            (火の守 A) 「私はこの火に変わらぬ愛を誓います。」            (火の守 B) 「私は・・・」(資料 2)            (火の司) 「火の神より火の守へ分火されました。火の守は火の神の前へ整列してください。」</p>
中央の火床に点火	<p>(火の司) 「引き続き、火の守によって中央の火床に点火をお願いします。」            「点火。」</p>
詩の朗読	<p>(火の司) 「火床に炎がともりました。人の一生は何もしないでいるには長すぎます。何かをしようとするには短かすぎます。同じ人生ならば、ぜひとも心に光り輝く一瞬をもって前向きに生きてみたいものです。中央の火床の明かりを見つめながら、詩の朗読を静かに聞いてください。」            (献詩) 「営火は燃える、赤々と・・・」(資料 3)</p>
1 部エンディング	<p>(全員) 流れてくる曲を静かに聞く            (知っていれば歌う あとはハミングで)</p>

第 2 部 ゲーム・出し物（グループや班で楽しいゲームや出し物を行い、友情を深めましょう。）

第3部 送火のつどい（今夜自分達を照らし続けてくれた炎に感謝し、仲間との友情を深め合いましょう。）

内容	流れ
全員集合	<p>(営火長) 火床の前に出てくる</p> <p>(火の司) 「人は決して一人では生きられません。支え合い、寄り添い合っ てこそ生きられるものです。このトーチも、自分の身をすり減 らしながら、私たちのため光を与えてくれました。あなたが愛 する人を、そしてあなたを愛してくれる人を思い浮かべてごら んなさい……。お父さん、お母さん、兄弟、友達……」</p>
詩の朗読	<p>(少し間をあけて)</p> <p>(火の司) 「とても楽しいひとときでした。しかし、もう夜も遅くなってい きました。そろそろこの場所を野生の動物たちにゆずりましょ う。」 「それでは営火長から終わりの言葉をお願いします。」</p>
営火長の言葉	<p>(営火長) 「大勢の友達が一つの光を……。」(資料4)</p>
つどい終了の言葉	<p>(火の司) 「以上をもちまして、〇〇学校キャンプファイヤーを終わります。 す。」</p> <p>(全員) 退場</p>

後片付け

- ・火床の消火（水をかけて完全に火を消してください。）
- ・終了の報告（終了時に必ず事務室へ連絡をしてください。）
- ・センター職員の点検（点検が終わるまで必ず待機しておいてください。）
- ・用具の回収、返却
- ・火床の片付け  
（台車が熱くなっていますので、翌朝つどい前までに片付けてください。）



## キャンプファイヤー資料

### (資料1) つどい開始の言葉 (1部 迎火のつどい)

いま、ここに皆さんの友情と団結のために聖なる火を迎えます。

私たちは、この研修に参加することにより、仲間としての絆をさらに深く結ぶことができました。

ともすれば、自己の生活を見失いがちな私たちはこの研修によって、自ら考え、自ら行うことの意義を、身をもって体得しました。

規則正しい生活、創造的な生活体験は、自己を改めて見直させてくれると共に、多くの若き仲間の、たくましさや素晴らしい行動を知らせてくれました。

この聖なる火を囲んでのつどいが、一人一人の心の奥深く、いつまでも美しく、しかも、楽しい思い出となるように祈りつつ、このつどいを開きます。

### (資料2) 誓いの言葉 (1部 迎火のつどい)

わたしはこの火に友情を誓います

わたしはこの火にたえず努力することを誓います

わたしはこの火に尊敬する心を持つことを誓います

わたしはこの火にみんなと協力することを誓います

わたしはこの火に希望を持つことを誓います

わたしはこの火に助け合いの心を誓います

わたしはこの火に思いやりの心を誓います

わたしはこの火に家族を大切にすることを誓います

### (資料3) 詩の朗読 (1部 迎火のつどい)

営火は燃える 赤々と燃え まっすぐに燃え 勇気を出せと励ます

営火は燃える ゆらゆらと燃え 招くように燃え 豊かであれと励ます

営火は燃える 踊るように燃え 舞うように燃え 輪を広げようと励ます

私を支える営火の火は いつまでも闇を照らし 今が本番だと教える

人生には リハーサルがないと教える 私は何時間でも この火を見つめる

### (資料4) 営火長の言葉 (3部 送火のつどい)

大勢の友達が一つの光を中心にして歌ったり、踊ったりして、打ち解け合い、楽しく過ごしたこの2時間の感激は、皆さんにとっては忘れられないよい思い出となることでしょう。

この火は消えても、いつまでも心の中に炎を燃やし続けて、一緒に過ごした仲間を思い出してください。

## 篠栗ハイキング

【所要時間 約2～5時間】

篠栗町内の自然や観光地へのハイキングを行うとともに、たくましさや自然や公共のものを大切にす  
る心を育てることができます。この機会に篠栗の自然や観光地を満喫してみたいはいかがでしょうか。

### 【コース概略】

コース	備考
南蔵院	全長41m、高さ11m、というブロンズ製では世界一の涅槃像があります。 その他、不動明王、不動の滝など見どころもあります。
篠栗九大の森	約17ヘクタールの森には、約50種の常緑広葉樹と、約40種の落葉広葉樹 が生育しています。中心にある蒲田池の周り約2キロメートルの遊歩道には、 町の森林の間伐材を使用したあずまややベンチが所々にあり、自然を感じな がら休憩することができます。
峯尾展望台	空気が澄んだ展望台には気持ちの良い風が吹き、心が癒されると評判です。 福岡ならではの豊かな自然と市街地の相まった美しい景色が見られます。特 に博多湾まで見渡せることができ、地元でも人気の場所です。
鳴淵ダム 清流公園	園内は、清流とふれ合える下流域の「河川公園」や、溪谷沿いの森林とダム の湖面を見渡せる「やすらぎゾーン」、広大な芝生広場で思いっきり体を動か せる「コミュニティ広場」などがあります。

### 【活動の進め方】

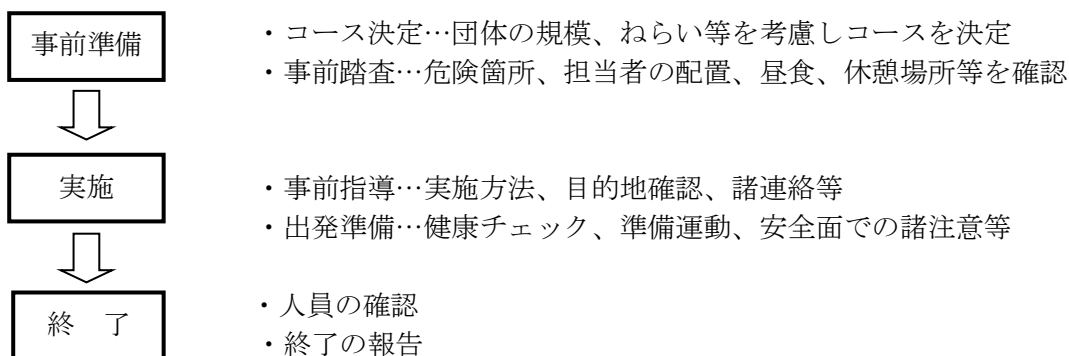

### 【準備する物】

利用団体	水筒・雨具（カッパ）・タオル・帽子・軍手・リュックサック・トイレットペーパー 救急セット・緊急車両・携帯電話
センター	地図

### 【活動上の留意点】

- ・必ず下見を行い、危険箇所、担当者配置場所、昼食場所などを事前に確認してください。
- ・緊急車両を準備してください。
- ・人員の確認、健康チェック、安全確認を十分に行ってください。
- ・自然の景観を守るため、ゴミ（弁当空箱、空き缶など）は必ず団体で持ち帰ってください。
- ・レストランで弁当を注文した場合は、配達が可能です。（その他の場所でも篠栗町内であれば相談に応じます。）その際、配達的时间及び場所を事前にご連絡ください。
- ・雨天の場合、弁当をバイキング（レストラン利用）に変更することはできません。
- ・スズメバチ・マダニに注意してください。（詳しくは **P2** をご覧ください。）

## 篠栗 MAP



## スコアビンゴ

[所要時間 約2時間]

### 【活動の進め方】

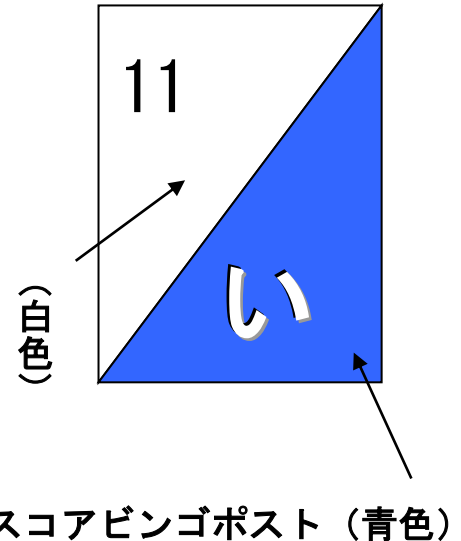
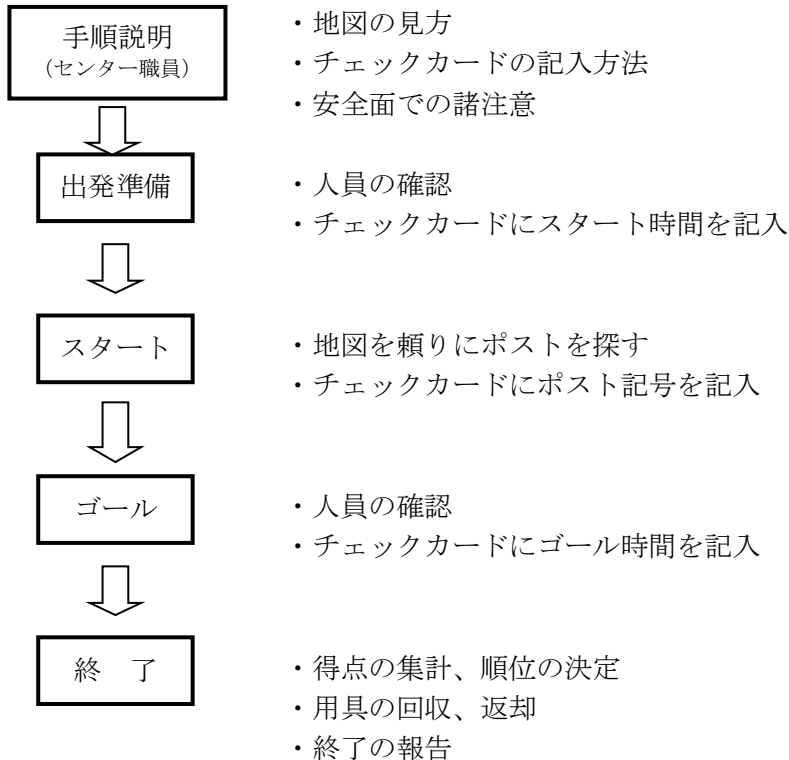

### 【活動場所】

センター内 (きずなの森・雨天時は館内)

### 【準備する物】

利用団体	筆記用具・雨具 (カッパ)・水筒・タオル・帽子・リュックサック 救急セット・腕時計 (班に1つ)
センター	地図・チェックカード・解答・バインダー

### 【活動上の留意点】

- ・グループを編成してください。(1グループ：3～6名程度)
- ・資料の準備がありますので、グループ数を事前にお知らせください。
- ・必ず歩いて下見を行い、危険箇所、担当者配置場所、昼食場所などを事前打ち合わせの際に確認してください。
- ・自然の景観を守るため、ゴミ (弁当空き箱、空き缶など) は必ず団体で持ち帰ってください。

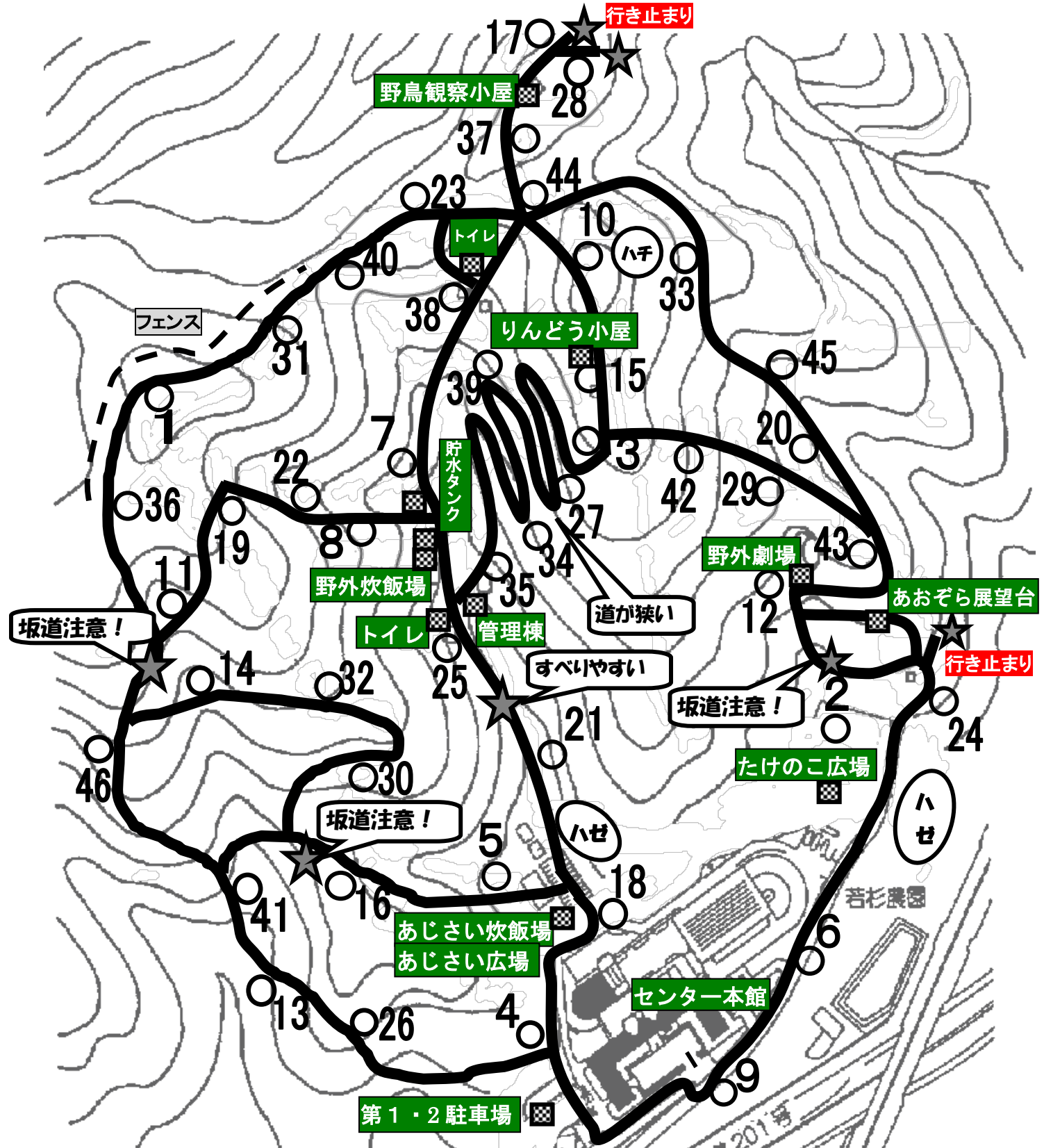

★ マークの場所に注意しよう！

スコアビンゴ マップ



# トータルスコア 5・5・Go!

【所要時間 約2～3時間】

…活動を行うにあたって…

自然に親しみ仲間と協力しながらポストを探すことにより、達成の喜びや困難に立ち向かう意欲を養うことができます。仲間と協力してポストの数字を計算し、数字の合計が 555 など設定した目標の数になるように話し合っ活動してください。

## 【活動の進め方】

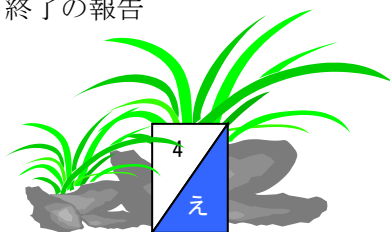
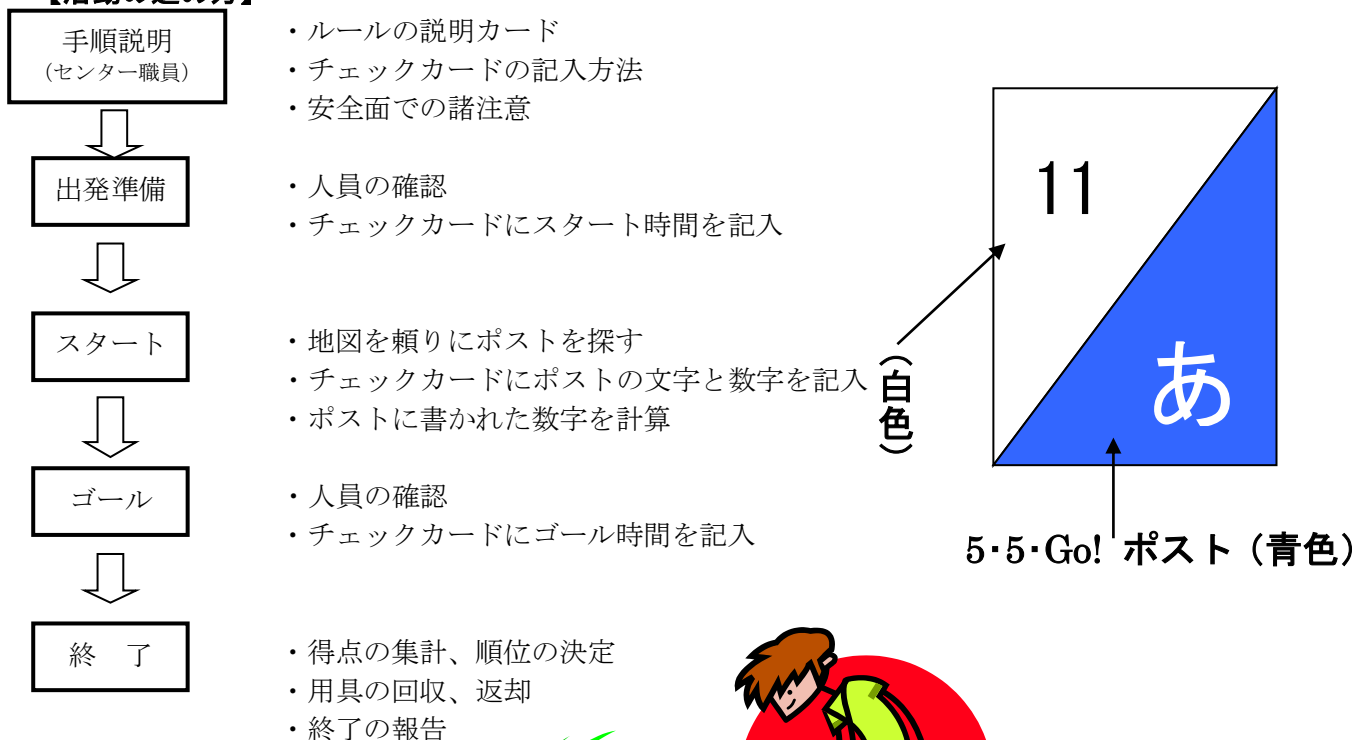

## 【活動場所】

センター内 (きずなの森・センター周辺)

## 【準備する物】

利用団体	筆記用具・雨具(カッパ)・水筒・タオル・帽子・リュックサック 救急セット・腕時計 (班に1つ) 【必要に応じて】 計算機
センター	地図・チェックカード・解答・バインダー

## 【活動上の留意点】

- ・ グループを編成してください。(1グループ：3～6名程度)
- ・ 資料の準備がありますので、グループ数を事前にお知らせください。
- ・ 必ず歩いて下見を行い、危険箇所、担当者配置場所、昼食場所などを事前打ち合わせの際に確認してください。
- ・ 自然の景観を守るため、ゴミ(弁当空箱、空き缶など)は必ず団体で持ち帰ってください。
- ・ スズメバチ・マダニに注意してください。(詳しくは P.2 をご覧ください。)

**トータルスコア 5・5・Go!**

No.   
 チーム名

20  $\oplus$  16

見つけたひらがなの数字を計算しよう!

ゆざせ!  
合計

を計算して合計に近づけよう!

±	±	±	±	±
±	±	±	±	±
±	±	±	±	±
±	±	±	±	±
±	±	±	±	±
±	±	±	±	±
±	±	±	±	±
±	±	±	±	±
±	±	±	±	±

雨の場合、  
館内でも活動することが  
できます。

[チェックカード]

発達段階に応じて、  
掛け算割り算が入ったシート  
も使用することができます。



**トータルスコア 5・5・Go!**

No.   
 チーム名

20  $\oplus \times$  16

見つけたひらがなの数字を計算しよう!

ゆざせ!  
合計

を計算して合計に近づけよう!

±×	±×	±×	±×	±×
±×	±×	±×	±×	±×
±×	±×	±×	±×	±×
±×	±×	±×	±×	±×
±×	±×	±×	±×	±×
±×	±×	±×	±×	±×
±×	±×	±×	±×	±×
±×	±×	±×	±×	±×
±×	±×	±×	±×	±×

頭の体操と散策を兼ねて行  
うことで、より楽しく活動  
することができます。

目標点数や配点、及び採点は  
各団体で行ってください。

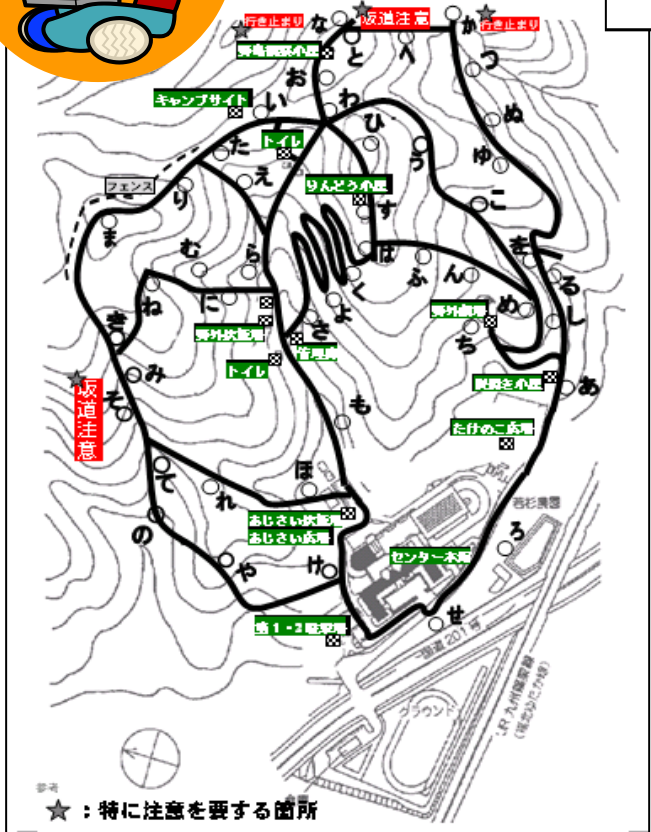
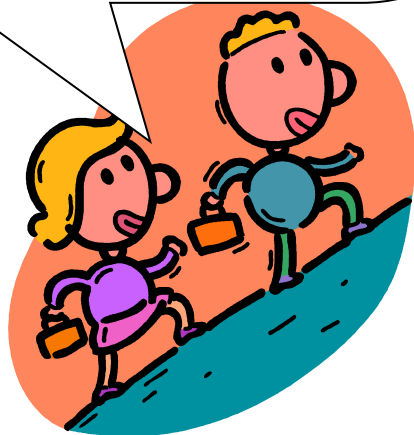

[トータルスコア 5・5・Go!用 地図]

## 森のビンゴ

【所要時間 約1～2時間】

…活動を行うにあたって…

自然に親しみ仲間と協力しながら、森を散策することで自然の新たな一面を発見したり、好奇心を高めたりすることができます。

### 【活動の進め方】

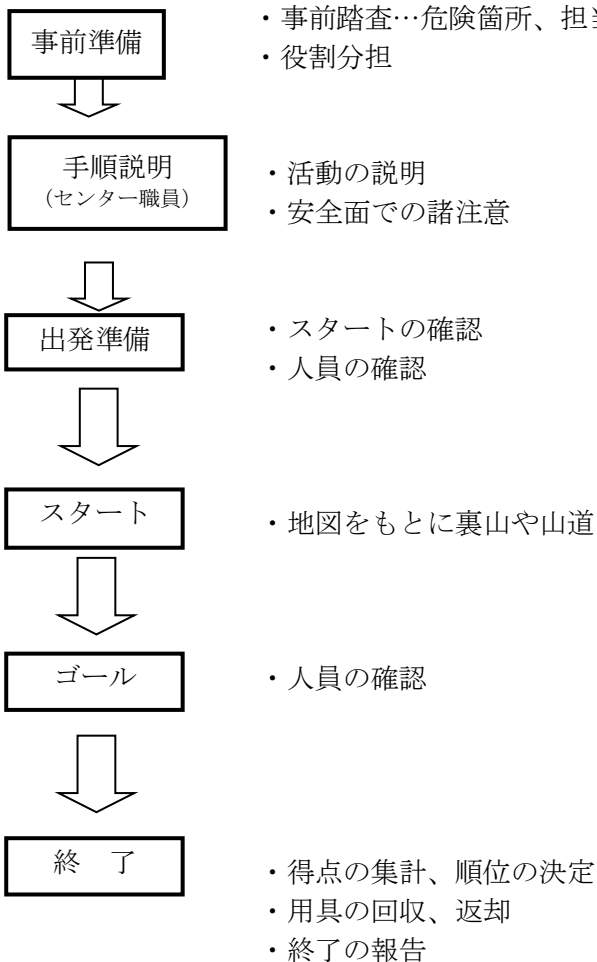

もい		れい		
森のビンゴ(例)				
ルール:みつけたら〇をつけよう タテ・ヨコ・ナナメがそろったらビンゴの完成だ!				
カニを見つけよう	たけのこ広場に いってみよう	動物の足跡を みつけよう	キーワードの迷宮に 入ってみよう	クモの巣を みつけよう
きれいな木の葉を みつけよう	ギザギザの葉っぱを みつけよう	方位盤を みつけよう	水が流れている場所を みつけよう	すてきな石を みつけよう
大きな岩を みつけよう	あじさい広場に いってみよう	FREE	いい匂いのする花を みつけよう	大きな木を みつけよう
まつぼっくりを みつけよう	白蘭計を みつけよう	大きな葉っぱを みつけよう	かまどを みつけよう	大きなきのこを みつけよう
大きな木の枝を みつけよう	鳥の巣を みつけよう	色の塗られた 切り株をみつけよう	きれいな鳥を みつけよう	木の運物を みつけよう

### 【準備する物】

利用団体	筆記用具・軍手
センター	【必要に応じて】 バインダー

### 【活動上の留意点】

- ・ビンゴができた数より、参加者がどのようなものを見つけることができたのかを評価するようにしてください。
- ・ビンゴのマスは、3×3、4×4、5×5から選べます。
- ・事前踏査は十分行って参加者に合ったコースを選定してください。
- ・森ある植物や虫などをむやみに触らないようにしてください。
- ・コースによっては滑りやすい場所がありますので、注意して歩くようにしてください。

## ウォークラリー (WR)

[所要時間 約2～3時間]

…活動を行うにあたって…

記号化された地図をみて設定されたコースをまわり、チェックポイントにある課題をグループで協力しながら解くことにより、判断力や行動力を養うことができます。

### 【活動の進め方】

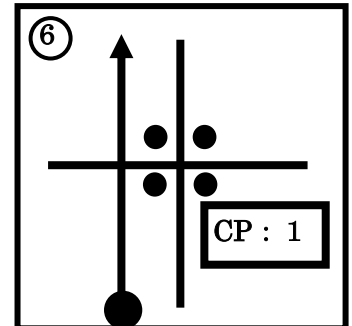
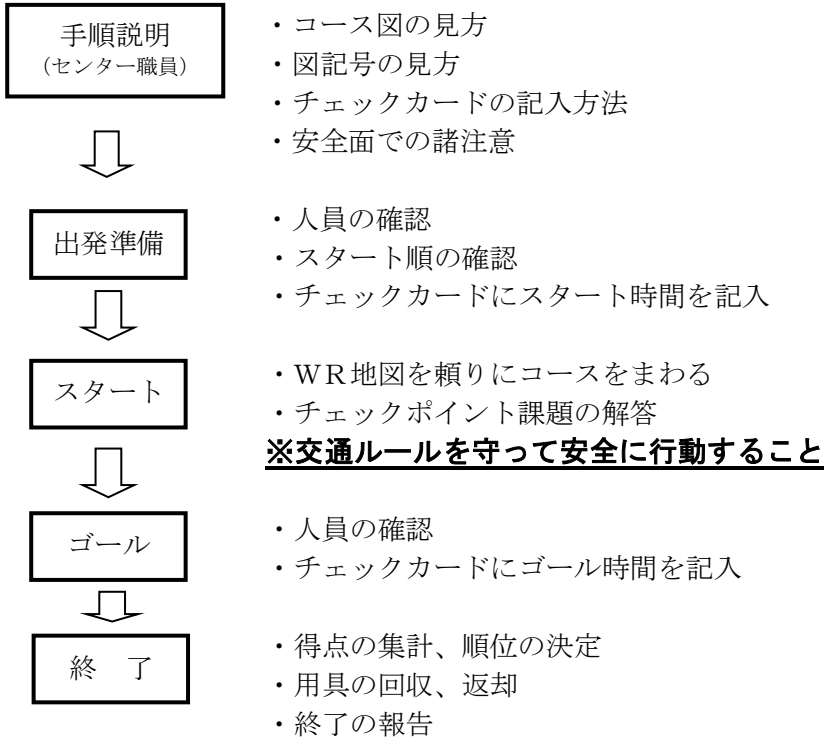

### 地図例

●は自分の位置。↑は進む方向です。  
地図記号を目印に矢印の方向に進み、  
CP(チェックポイント)で問題を解きます。

各コースの所要時間 (目安)

コース	時間
A・B	1.5～2 時間
C・D	2～2.5 時間
E・F	2.5～3 時間

### 【活動場所】

センター外 (篠栗町周辺)

A・B・C・D・E・Fの6コースから選べます。  
AコースとBコースは逆回りのコースになっています。  
CコースとDコース、EコースとFコースも同様です。

### 【準備する物】

利用団体	筆記用具・雨具 (カッパ)・水筒・タオル・帽子・リュックサック 救急セット・緊急車両・腕時計 (班に1つ)
センター	地図・チェックカード・解答・バインダー

### 【活動上の留意点】

- ・グループを編成してください。(1グループ：5～8名程度)
- ・資料の準備がありますので、グループ数を事前にお知らせください。
- ・グループ数、時間などを考慮しコースを決定してください。
- ・必ず歩いて下見を行い、危険箇所、担当者配置場所、昼食場所などを事前打ち合わせの際に確認してください。
- ・自然の景観を守るため、ゴミ (弁当空箱、空き缶など) は必ず団体で持ち帰ってください。
- ・人員の確認、健康チェック、安全確認を十分に行ってください。
- ・緊急車両を準備してください。

## フォトラリー

【所要時間 約3～5時間】

…活動を行うにあたって…

樹芸の森ハイキングコースを、写真を頼りに探索する活動です。美しい景色と風を感じながら、自然に触れてみましょう。

### 【活動の進め方】

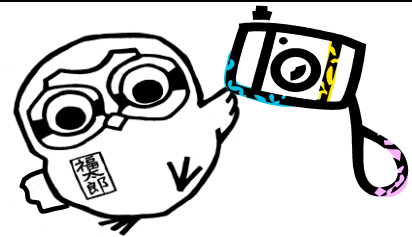
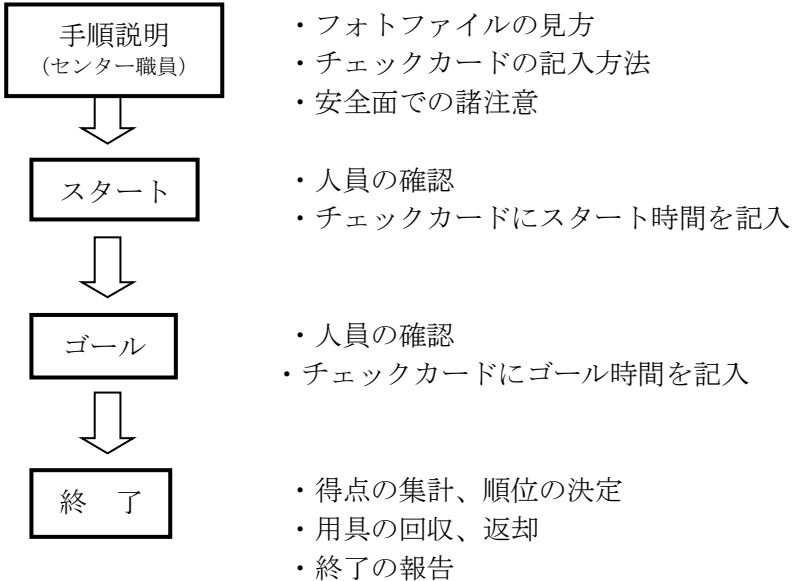

### 【活動場所】

センター外（樹芸の森）

### 【準備する物】

利用団体	筆記用具・雨具（カッパ）・救急セット・水筒・リュックサック 腕時計（班に1つ）
センター	フォトファイル・チェックカード・バインダー・解答

### 【活動上の留意点】

- ・グループを編成してください。（1グループ：5～8名程度）
- ・資料の準備がありますので、グループ数を事前にお知らせください。
- ・必ず歩いて下見を行い、危険箇所、担当者配置場所、昼食場所などを事前打ち合わせの際に確認してください。
- ・自然の景観を守るため、ゴミ（弁当空箱、空き缶など）は必ず団体に持ち帰ってください。
- ・スズメバチ・マダニに注意してください。（詳しくはP2をご覧ください。）
- ・人員の確認、健康チェック、安全確認を十分に行ってください。
- ・緊急車両を準備してください。

## ささぐりさぐり

【所要時間 約3～7時間】

…活動を行うにあたって…

篠栗町の名所等が載っている写真をもとに、篠栗町内をグループごとに散策する活動です。地域の方から情報を得ながら活動を進めるなど、コミュニケーション能力や、グループで協力する態度を養うことができます。また、篠栗町内の名所を自分たちの力で観光することができ、達成感を味わうこともできます。

### 【活動の進め方】

手順説明  
(センター職員)

- ・ ささぐりマップ、フォトファイルの見方の説明
- ・ 安全面での諸注意



出発準備

- ・ スタート順の確認
- ・ 問題用紙にスタート時間を記入

スタート

- ・ 地図、フォトファイル、地域の方の情報をもとにチェックポイントを探索

#### **※交通ルールを守って安全に行動すること**

- ・ チェックポイントの名称を問題用紙に記入
- ※見つけた証に写真を撮ったり引率者がチェックしたりしても構いません。

ゴール

- ・ 人員の確認
- ・ 問題用紙にゴール時間を記入

終了

- ・ 得点の集計、順位の設定
- ・ 用具の回収、返却
- ・ 終了の報告



### 【活動場所】

センター外

### 【準備する物】

利用団体	筆記用具・雨具(カッパ)・救急セット・水筒・リュックサック 腕時計(班に1つ)・緊急車両【必要に応じて】カメラ
センター	チェックカード・ささぐりマップ・フォトファイル・解答・バインダー

### 【活動上の留意点】

- ・ グループを編成してください。(1グループ：4～10名程度)
- ・ 資料の準備がありますのでグループ数を事前にお知らせ下さい。
- ・ 必ず歩いて下見を行い、危険箇所、担当者配置場所、昼食場所などを事前打ち合わせの際に確認してください。
- ・ 自然の景観を守るため、ゴミ(弁当空箱、空き缶など)は必ず団体で持ち帰ってください。
- ・ 人員確認、健康チェック、安全確認を十分に行ってください。
- ・ 緊急車両を準備してください。

「ささぐりマップ」

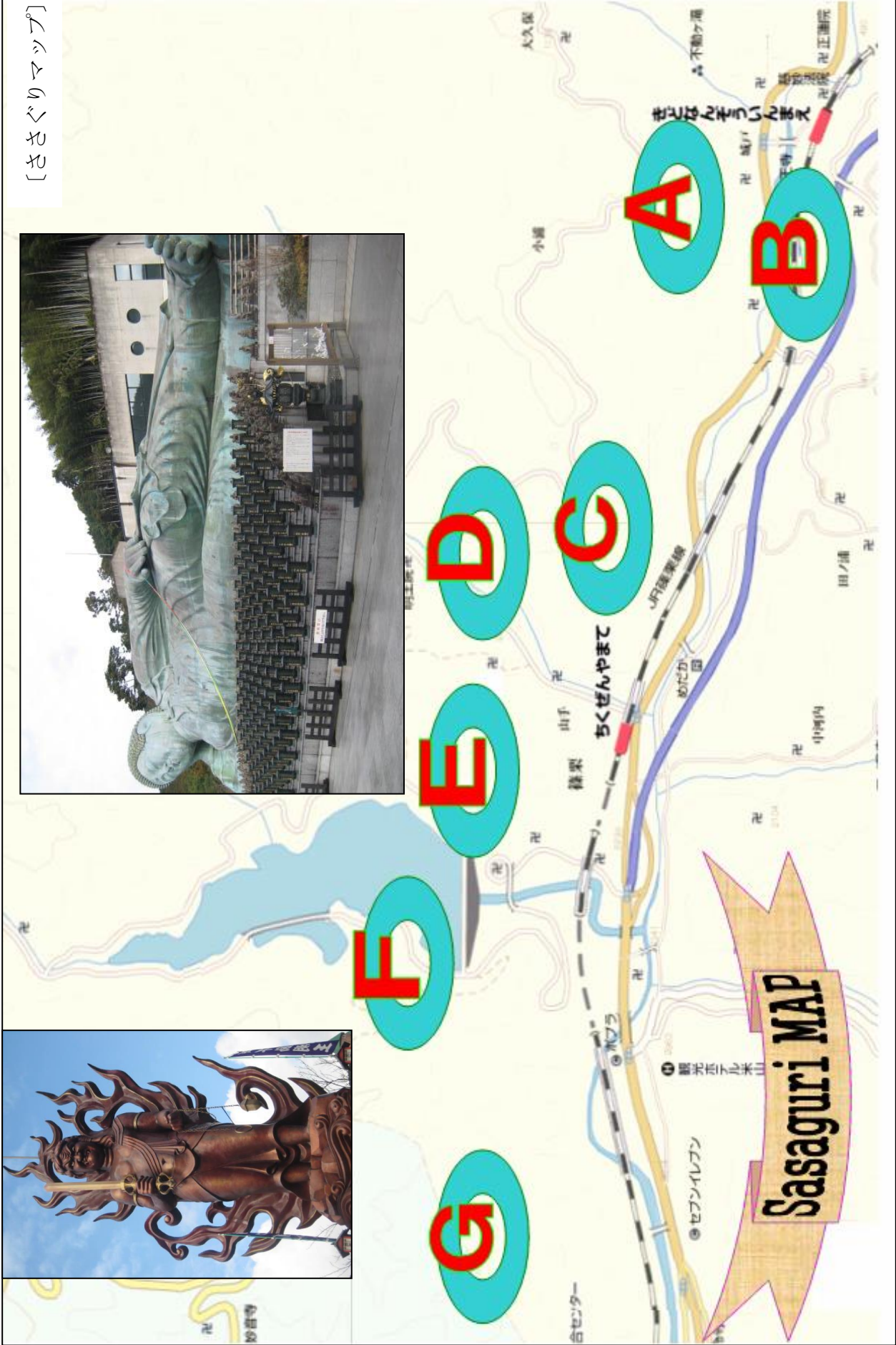
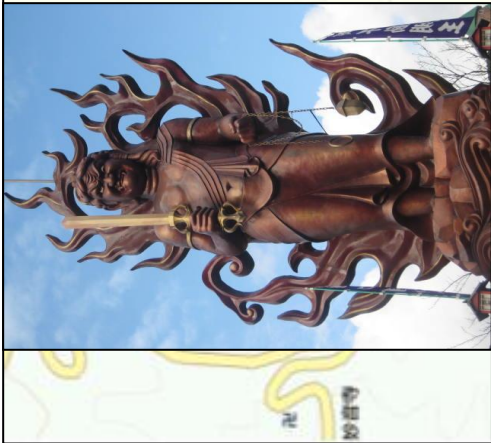
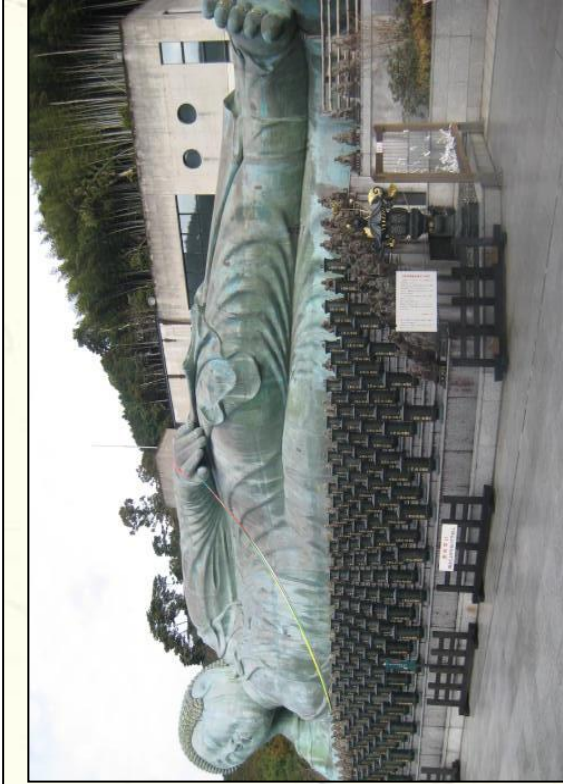

## 登山（若杉山・米の山）

[所要時間 約4～7時間]

…活動を行うにあたって…

仲間とともに山野にとびだし、四季折々の自然の恩恵や厳しさにふれる中で、たくましさや自然を大切にすることを養うことができます。登山を終えた後の達成感や充実感は、日頃の生活の中ではなかなか味わえないものです。ぜひこの機会に篠栗の自然を満喫してみたいはいかがでしょうか。

【コース概略】 ※時間、距離はセンターから目的地までのものです。

コース	到着時間	距離	備考
若杉山	180分	5.5km	標高678mで山頂には古い由来をもつ太祖神社があり、杉の古木が多く、県の天然記念物太祖杉は有名です。
米の山	150分	5.5km	標高593.7mで山頂には展望台があり、博多湾、天神などが一望できます。壮観な景色は登山での疲れを癒してくれます。
若杉楽園	120分	5.2km	若杉山の中腹にあり、登山の休憩地として最適で、水場・トイレもあります。
荒田高原	90分	4km	標高380mの高地で、登山の休憩地として最適で、水場・トイレもあります。

### 【活動の進め方】

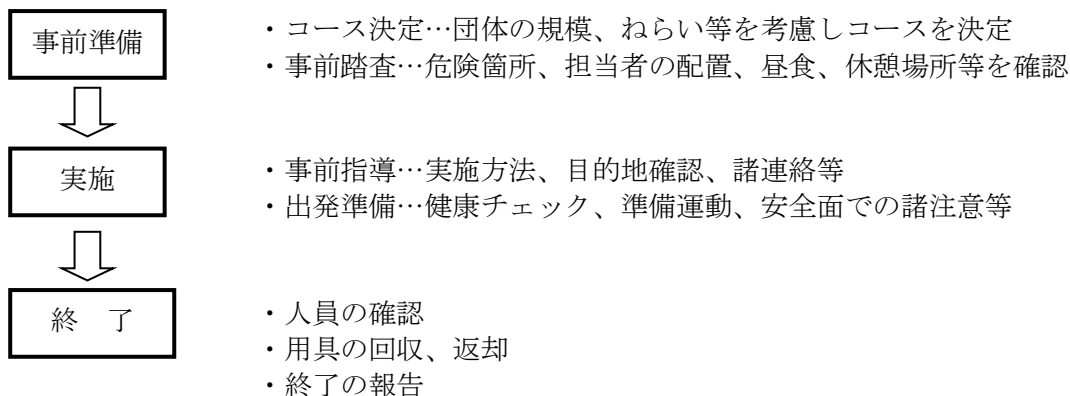

### 【準備する物】

利用団体	水筒・雨具（カッパ）・リュックサック・タオル・トイレットペーパー・軍手 帽子・救急セット・緊急車両・携帯電話
センター	地図



### 【活動上の留意点】

- ・必ず歩いて下見を行い、危険箇所、担当者配置場所、昼食場所などを事前打ち合わせの際に確認してください。 ※下見は実施日と同じ季節が望ましい。
- ・時間などを考慮しコースを決定してください。
- ・緊急車両を準備してください。
- ・人員の確認、健康チェック、安全確認を十分に行ってください。
- ・自然の景観を守るため、ゴミ（弁当空箱、空き缶など）は必ず団体で持ち帰ってください。
- ・レストランで弁当を注文した場合は、米の山に配達が可能です。（その他の場所でも篠栗町内であれば相談に応じます。）その際、配達的时间及び場所を事前にご連絡ください。
- ・雨天の場合、弁当をバイキング（レストラン利用）に変更することはできません。
- ・スズメバチ・マダニに注意してください。（詳しくは **P2** をご覧ください。）



米の山頂上からは福岡の街が一望できます。（標高 593.7m）



2



このルートはカブトの森方面へと降りるルートです！篠栗の街中も歩いていきます。



- 山頂  
 ↓ 30分  
 キャンプ場 (30分)  
 ↓ 50分  
 太祖宮 (80分)  
 ↓ 30分  
 郵便局 (110分)  
 ↓ 40分  
 社会教育総合センター (150分)  
 おおよその時間です。

**石井坊**  
 黒田長政入道より天台宗僧侶宝満山龜石坊の有翁を石泉庵寺に住まわせ代々太祖宮の神官としたのが起源

**篠栗町総合運動公園**  
 テニス 野球場など充実

## 樹芸の森ハイキング

【所要時間 約2～5時間】

…活動を行うにあたって…

仲間とともに山野にとびだし、四季折々の自然の恩恵や厳しさにふれる中で、たくましさや自然を大切にすることを育てることができます。ハイキングを終えた後の達成感や充実感は、日頃の生活の中ではなかなか味わえないものです。ぜひこの機会に篠栗の自然を満喫してみてください。

### 【コース概略】

コース	備 考
観音公園	桜やつつじが咲き乱れ、植物の四季の変化が楽しめる手軽なハイキングコースです。体力に自信のない方にも安心なコースです。
樹芸の森	ハイキングコースに最適で、篠栗の豊かな緑を満喫できる森林公園です。自然散策ができ、休憩する場所やトイレも設置されています。
377高地	遊歩道が整備され気軽に登山することができ、晴れた日には山頂から博多湾が一望できます。
五塔の滝	篠栗耶馬溪の中で、四季を通しての景観がよく、夏は涼しく水遊びもできます。五重の塔から水を落としたように流れが五つの段になっている様子から名付けられました。
鳴淵ダム	高さ67m、幅308mの巨大なダムです。圧倒的な存在感を示す篠栗の名所です。ダムから望む景色は壮大です。

### 【活動の進め方】

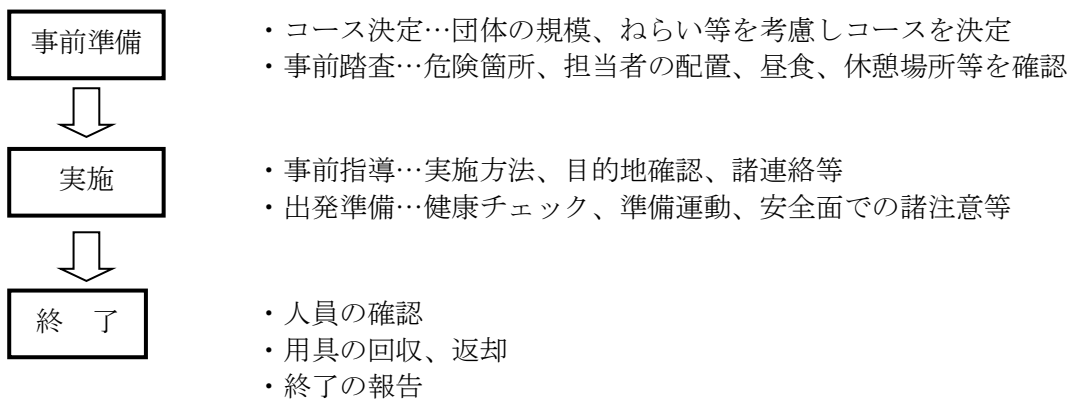

### 【準備する物】

利用団体	水筒・雨具（カッパ）・タオル・帽子・軍手・リュックサック・トイレットペーパー 救急セット・緊急車両・携帯電話
センター	地図

### 【活動上の留意点】

- ・必ず歩いて下見を行い、危険箇所、担当者配置場所、昼食場所などを事前打ち合わせの際に確認してください。
- ・時間などを考慮しコースを決定してください。
- ・緊急車両を準備してください。
- ・人員の確認、健康チェック、安全確認を十分に行ってください。
- ・自然の景観を守るため、ゴミ（弁当空箱、空き缶など）は必ず団体で持ち帰ってください。
- ・レストランで弁当を注文した場合は、樹芸の森、鳴淵ダムに配達が可能です。（その他の場所でも篠栗町内であれば相談に応じます。）その際、配達的时间及び場所を事前にご連絡ください。
- ・雨天の場合、弁当をバイキング（レストラン利用）に変更することはできません。
- ・スズメバチ・マダニに注意してください。（詳しくは **P2** をご覧ください。）



弘照院の「針の耳岩」



樹芸の森公園



鳴淵ダム



# 樹芸の森ハイキングマップ

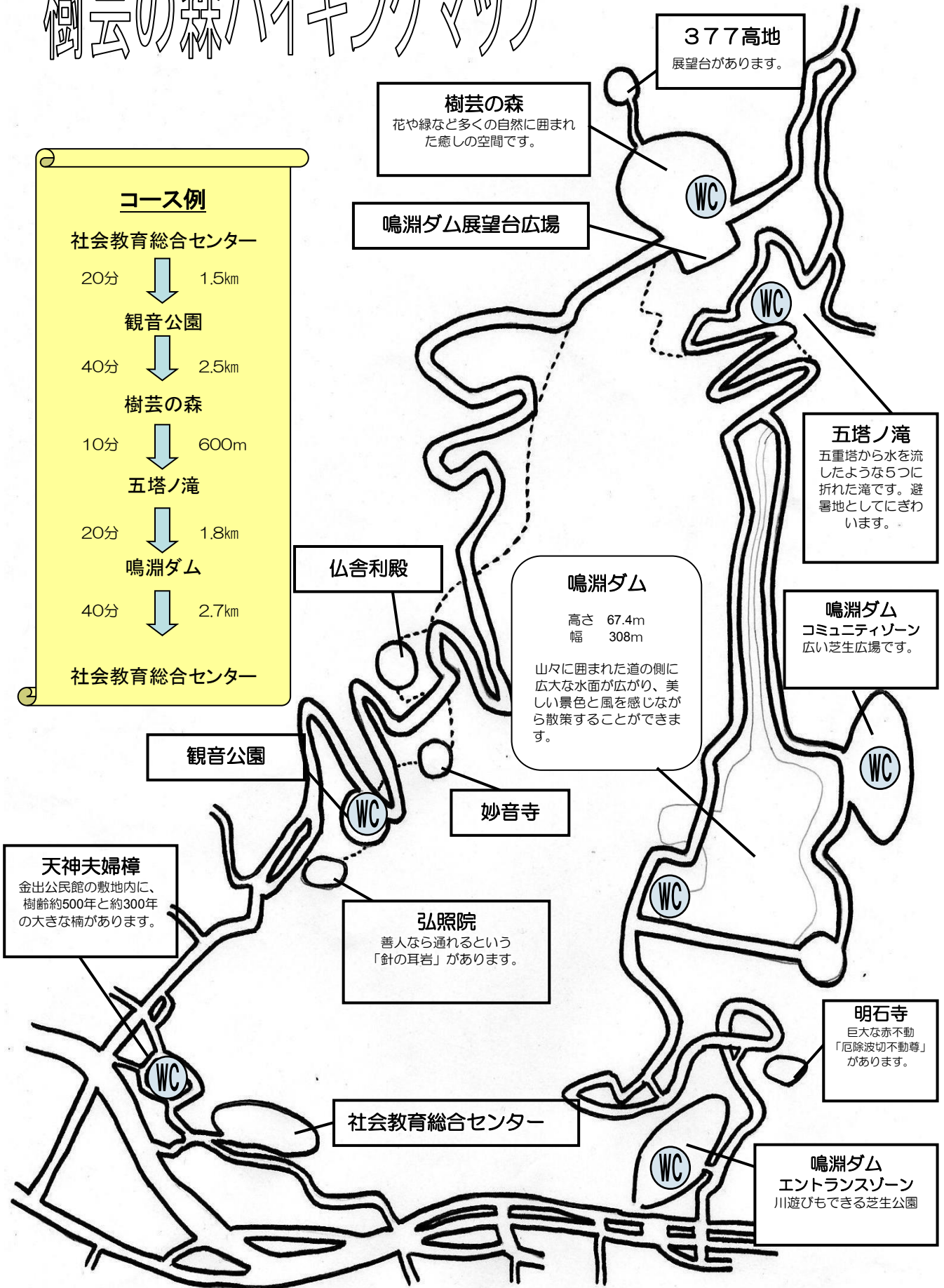
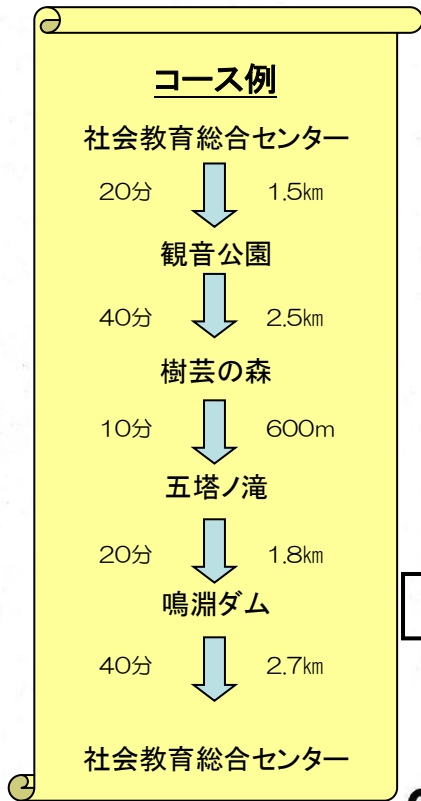

**377高地**  
展望台があります。

**樹芸の森**  
花や緑など多くの自然に囲まれた癒しの空間です。

**鳴淵ダム展望台広場**

**五塔ノ滝**  
五重塔から水を流したような5つに折れた滝です。避暑地としてにぎわっています。

**鳴淵ダム**  
高さ 67.4m  
幅 308m  
山々に囲まれた道の側に広大な水面が広がり、美しい景色と風を感じながら散策することができます。

**鳴淵ダム**  
コミュニティゾーン  
広い芝生広場です。

**観音公園**

**妙音寺**

**天神夫婦樟**  
金出公民館の敷地内に、樹齢約500年と約300年の大きな楠があります。

**弘照院**  
善人なら通れるという「針の耳岩」があります。

**明石寺**  
巨大な赤不動「厄除波切不動尊」があります。

**社会教育総合センター**

**鳴淵ダム**  
エントランスゾーン  
川遊びもできる芝生公園

## ナイトハイク

[所要時間 約1～2時間]

…活動を行うにあたって…

日頃体験することが少ない夜の自然にふれ、人間と自然とのかかわりの新たな一面を発見したり、未知の世界での冒険心や好奇心を高めたりすることができます。

### 【活動の進め方】

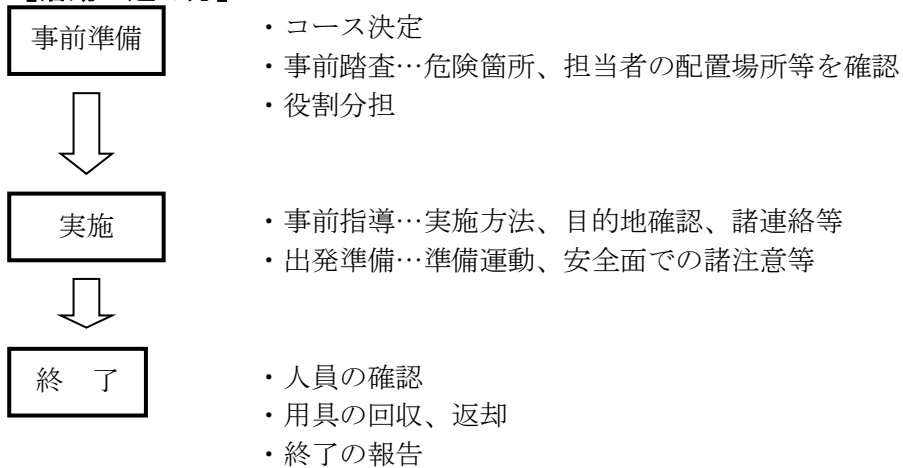

### 【準備する物】

利用団体	懐中電灯・ナイトハイクに必要な道具
------	-------------------

### 【活動上の留意点】

- ・事前踏査は十分行って参加者に合ったコースを選定してください。
- ・暗い中を走ると危険です。
- ・コースによっては滑りやすい場所がありますので、注意して歩くようにしてください。



## 野外炊飯

【所要時間 約4～5時間】

※ 食材の仕入れの関係上、入所日の1週間前の12時を過ぎると、人数・グループの変更はできません。  
また、当日の欠席者の食事代もお支払いいただきます。

…活動を行うにあたって…

野外で仲間と協力し合いながら役割分担をし、楽しく炊飯活動をする中で、創意工夫をする喜びを味わい、野外生活に必要な技能を身につけることができます。

### 【活動の進め方】

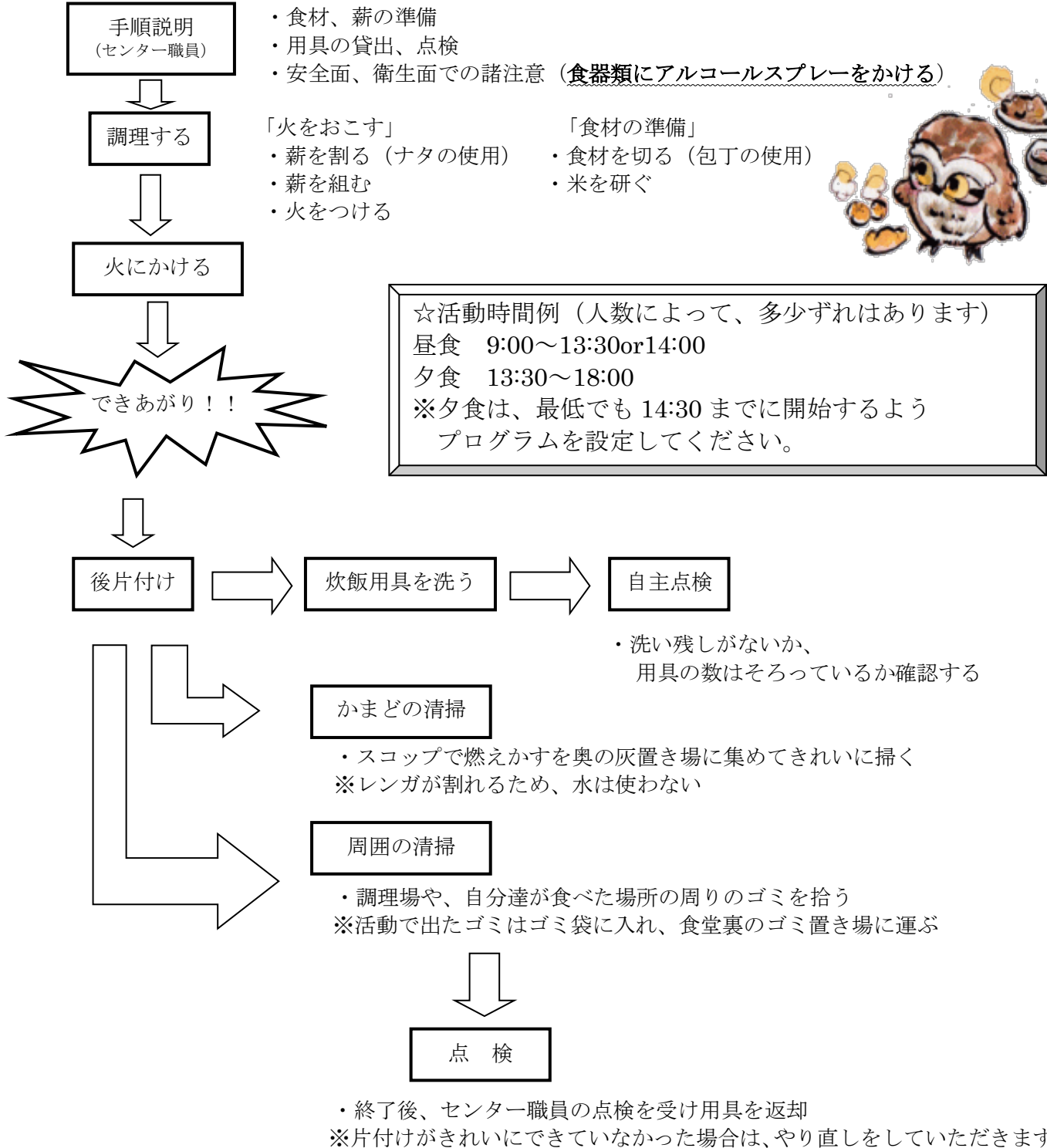



**【活動場所】**

あじさい炊飯場、野外炊飯場

**【準備する物】**

利用団体	【売店にて購入】『食材（薪・炭(焼き肉のみ)付)』
	マッチ（又はライター）・軍手・新聞紙・布巾・うちわ・洗剤・スポンジ クレンザー(粉タイプ)・アルコールスプレー（食器用） トング・バーベキュー用あみ 60 cm×90 cm以上（焼き肉の場合）鉄板(焼そばの場合)
センター	炊飯用具一式（包丁 2・まな板 2・大なべ 1 中なべ 1・やかん 1・ボウル 1・ざる 1 しゃもじ 2・お玉 1） ナタ・掃除用具・火ばさみ ドラム缶（焼き肉の場合）

**【献立例】**

1. カレー	カレー・ごはん・乳酸菌飲料・福神漬け・お茶
2. 焼きそば	焼きそば・ごはん・フルーツ・お茶
3. 豚汁	豚汁・ごはん・フルーツ・漬物・お茶
4. シチュー	シチュー・ごはん・フルーツ・漬物・お茶
5. すき焼き	すき焼き・ごはん・わかめスープ・お茶
6. 焼き肉	焼き肉・ごはん・わかめスープ・お茶

※[カレー]、[焼きそば]、[豚汁]、[シチュー]、[すき焼き]は一人あたり 600 円（幼児 300 円）必要です。  
（1 グループ 1 束の薪代含む）

※[焼き肉]は一人あたり 800 円（幼児 400 円）必要です。  
（1 グループ 1 束の薪と 3 kg の炭代含む）

※食材持ち込みの場合、食堂で薪 1 束 400 円、炭 3kg540 円・6kg1,050 円・10kg1,640 円  
篠栗町指定事業系ゴミ袋 1 枚 150 円で販売しています。

**【活動上の留意点】**

- ・グループを編成してください。（1グループ：7～10名、21グループまで）
  - ・用具の関係上、あじさい炊飯場は13グループ、野外炊飯場は8グループが最大グループ数になります。
  - ・利用申込書にはメニューと「○人×□グループ」と記入してください。
  - ・省資源活動を心がけてください。（薪の燃やしすぎ、水、洗剤の使いすぎ）
  - ・刃物、火の扱いには十分注意してください。
  - ・作業するときは周囲を整理整頓し、周囲に燃え移らないようにしてください。
  - ・活動で出たゴミは生ゴミも含め全てゴミ袋に入れ、散らかさないようにしてください。
  - ・用具がなくならないように注意してください。
  - ・なべを洗う際、タワシは使わないでください。  
（なべに傷がつき、次回から焦げやすくなります。）
  - ・食材を持参する場合には、炊飯用具の貸出しは行っていませんので、  
ご持参いただくようお願いします。
- ※現在、コロナウイルス感染予防のため、食器・スプーンの貸し出しは行っていませんので、  
ご持参いただくようお願いします。



# 野外炊飯場 地

## 炊事場

- ・水道 10 (屋根あり)
- 調理台 4 台 (屋根あり)

## かまど

16 台  
(屋根あり)

## 野外炊飯場

## 野外炊飯場

- ・かまど 16 台 (屋根あり)
  - ・水道 14 (炊事場 10 + 管理棟 4)
  - ・男女トイレあり
- ※テーブル・いす等はありませんので、敷物等をお持ちください。

## 管理棟

- (屋根あり)
- 水道 4
- 道具貸し出し場所

## あじさい炊飯場

- ・水道 10
  - ・かまど 13 台 (屋根あり)
  - ・調理台 5 台 (屋根あり)
  - ・テーブル (いす付き) 9 台
- ※テーブルは数に限りがありますので、敷物等をお持ちください。

トイレ

※野外炊飯場への坂は急で滑りやすいので、気をつけて歩きましょう。

★ …水場

…川

## あじさい炊飯場

## かまど

- ・13 台 (屋根あり)
- ・簡易かまどあり

## あじさい広場

(集合・食事場所)

## あじさい小屋

(道具貸し出し場所)

## 食堂裏口

(食材を渡す場所・  
食材用カゴの返却場所)

通行注意!  
(車が通ります)

まき置き場

講 堂

## ゴミ捨て場

篠栗町指定事業系ゴミ袋 (青い袋) に限ります。  
※青いポリバケツの中に入れてください。

食 堂

## 星空観察

【所要時間 約1～2時間】

…活動を行うにあたって…

星の観察を通して、自然界の移り変わりに触れたり、その雄大さや神秘さを感じたりすることができます。

### 【観測できる天体・星座】

おもに春季に観測できる天体・星座

北斗七星（おおぐま座）・春の大三角（しし座・うしかい座・おとめ座）・春の大曲線（からす座）  
こぐま座

おもに夏季に観測できる天体・星座

夏の大三角（はくちょう座・わし座・こと座）・さそり座・春の大三角

おもに秋季に観測できる天体・星座

秋の四辺形（ペガサス座）・アンドロメダ座・夏の大三角・カシオペヤ座  
M31（アンドロメダ大星雲）

おもに冬季に観測できる天体・星座

プレアデス星団（おうし座）・ぎょしゃ座・ふたご座・カシオペヤ座  
冬の大三角（オリオン座・おおいぬ座・こいぬ座）

※その他、時期により火星、木星、金星、土星などの天体も観測できます。

※天候の状況により観測できない場合もあります。

※月の観測は、月齢、月の入りの時間などにより観測できない場合があります。

### 【活動場所】

きずなの森・たけのこ広場・あじさい広場

### 【準備する物】

利用団体	懐中電灯
センター	星座早見盤

### 天候の状況により観測ができない場合

- ・天候の状況により観測ができない場合のプログラムを計画してください。
- ・視聴覚ライブラリーでビデオ、DVDを借りることができます。（事前予約が必要です。）

### 【活動上の留意点】

- ・夜間は冷え込みますので寒くない服装で活動に参加してください。
- ・活動中は懐中電灯を使わないように事前指導をお願いします。（星が見えにくくなります）



## 火おこし体験

[所要時間 約1～2時間]

…活動を行うにあたって…

火をおこす必要がなくなった現代の生活の中で、火おこし体験をすることにより、先人の生活の知恵と苦勞を体験し、火の大切さを学ぶことができます。

### 【活動の進め方】

手順説明  
(センター職員)

- ・火おこしの説明
- ・安全面での諸注意

火をおこす

- 「火種の作製」
- ・火おこし器の軸にひもを巻きつけ、ヒキリ板のV字の溝にあてて横板を上下に振る
  - ・しばらく続けると、黒い粉がヒキリ板のV字の溝にたまり小さな火種ができる

「火種を発火」

《缶を使用》

- ・発火缶の中に麻ひもをほぐして入れておく
- ・火種を発火缶の中に移す
- ・缶のひもを持って振り回す

《新聞紙を使用》

- ・火種を新聞紙の上に乗せる
- ・口でゆっくり空気を送る

発火！！

終了

- ・火の後始末
- ・用具の回収、返却
- ・終了の報告

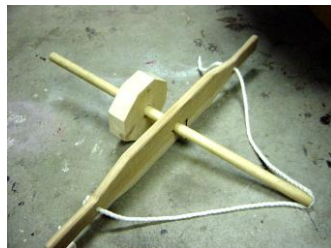

### 【活動場所】

あじさい広場・たけのこ広場

### 【準備する物】

利用団体	軍手・麻ひも・新聞紙・ヒキリ板・先端用棒（直径 1.8 cm×90 cm）（10 人につき 1 本）
センター	火おこし器(ファイヤースターター)・発火用空き缶・切り出しナイフ

※ファイヤースターターでの火起こしも可能。

### 【活動上の留意点】

- ・缶を振り回すときは、周りに誰もいないことを確認して行ってください。
  - ・新聞紙で発火させるときは風に注意してください。
- ※ヒキリ板は事前に作ってきていただく必要があります。  
作り方については次のページに記載しています。

# ヒキリ板の作り方

➤ (火起こし器の土台となる板のこと)

大きさの違う板を2枚用意する。下の図は目安となる大きさです

例：大) 縦:約30cm×横:約50cm×厚さ:約2cm

小) 縦:約20cm×横:約40cm×厚さ:約2cmの板を用意する

※ヒキリ板 (スギ・マツ・ヒノキなどの古材を使用する)



この部分を作ります。

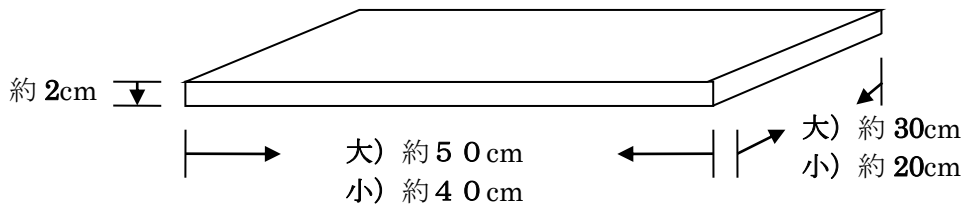

② 小さい方の板を下の図のようにのこぎりで三角に切り取る

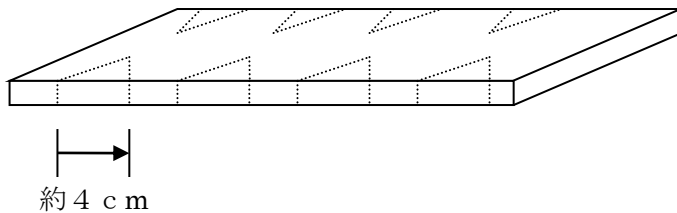

③ 切り取った三角形の頂点の部分に彫刻刀などで切れ目を入れる

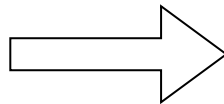

④ 加工していない板に釘で打ち付ける

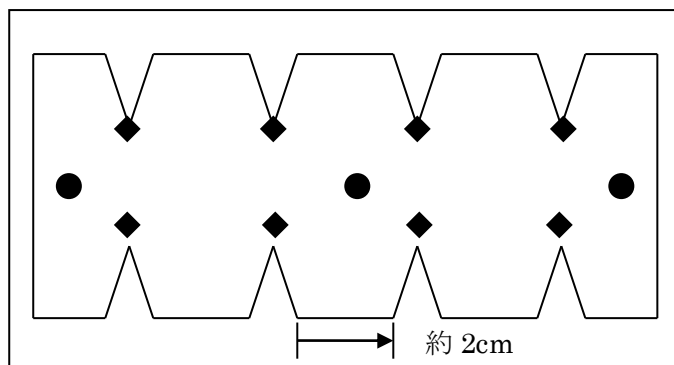

※上から見た図



## 焼き杉

[所要時間 約2～3時間]

※雨天プログラム設定 → 材料買い取り

…活動を行うにあたって…

杉板を焼くことで炎による材質の変化を学べます。さらに、焼いた板を磨くことによって材質のぬくもりを味わい、ペイントを加えることでオリジナリティーあふれる作品をつくることができます。

### 【活動の進め方】

手順説明  
(センター職員)

- ・つくり方の説明
- ・安全面での諸注意



焼く

- ・杉板をガスバーナーでまんべんなく焦げ目がつくように焼く
- ※ガスバーナーを傾けすぎると、火が消えたり、大きくなりすぎたりするので危険
- ※必ず軍手をする



磨く

- ・表面の焦げ目をタワシで落とす
- ・ツヤが出るまで新聞紙で磨く



色付け

【必要に応じて】

- ・社会教育総合センターの焼印をすることができます
- ・塗料で絵や色を付ける



金具つけ

- ・金具をねじ込み、目玉を木工用ボンドで固定し、最後にひもをつける



できあがり！！



終了

- ・活動場所の清掃
- ・用具の回収、返却
- ・終了の報告



### 【活動場所】

あじさい広場、たけのこ広場

### 【準備する物】

利用団体	[売店にて購入]杉板セット 550円 (イルカ・リス・ウサギ)・ゴミ袋
	軍手・ガスボンベ・新聞紙・木工用ボンド・ライター
センター	ガスバーナーのノズル・タワシ・耐火レンガ・ラジオペンチ・はさみ・きり

### 【活動上の留意点】

- ・杉板セットは、イルカ、リス、ウサギの3種類からお選びください。
- ・軍手をはめて行い、火傷や道具によるけがに注意してください。
- ・作業する時は周囲を整理整頓し、周囲のものに燃え移らないようにしてください。

## 勾玉づくり（古代ペンダント）

【所要時間 約2～3時間】

※ 雨天プログラム設定 → 材料返品可能

…活動を行うにあたって…

勾玉（古代ペンダント）をつくることで、古代の人々の生活文化にふれることができます。

### 【活動の進め方】

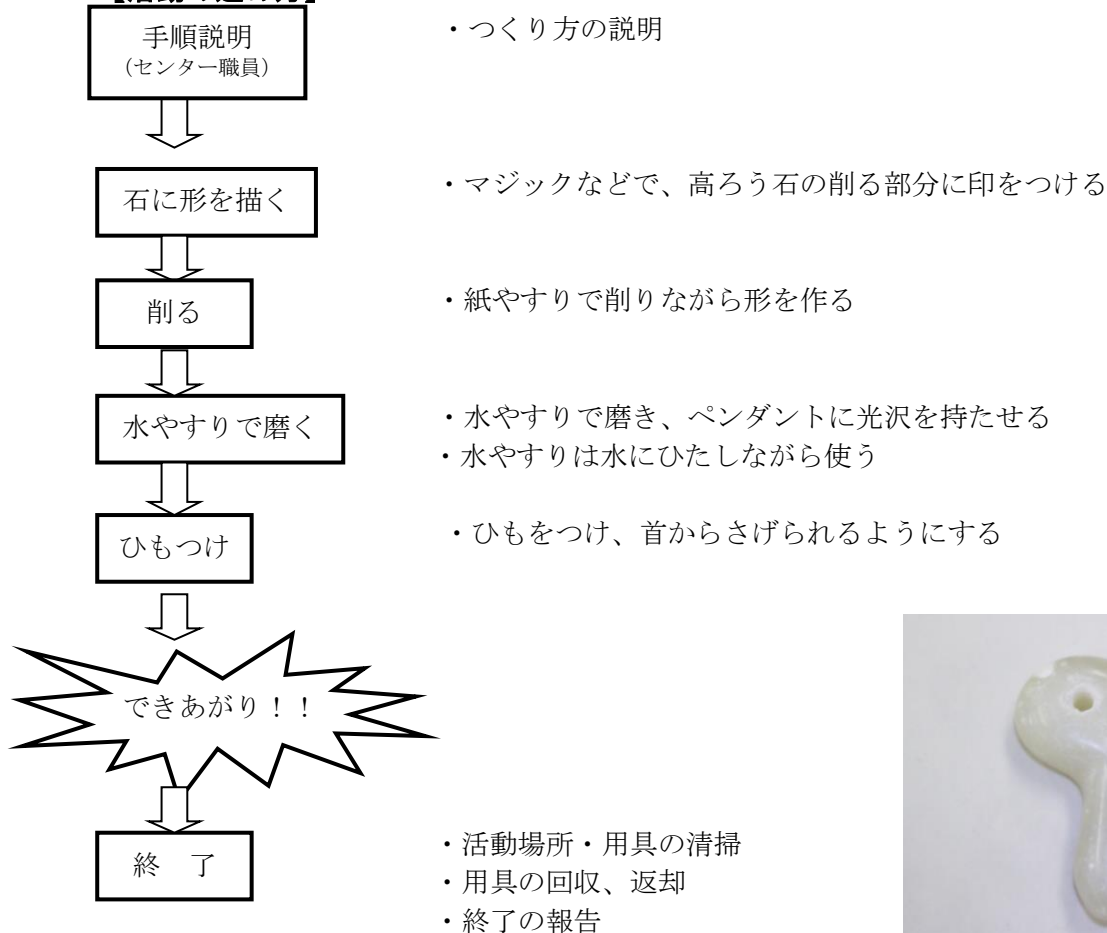

### 【活動場所】

あじさい広場、たけのこ広場

### 【準備する物】

利用団体	[売店にて購入]古代ペンダントセット（高ろう石・紙やすり・水やすり・ひも）250円 ゴミ袋
	新聞紙（1人1枚程度）・雑巾・[必要に応じて]使い捨てマスク
センター	洗面器・板・マジック・鉛筆・はさみ・掃除道具

### 【活動上の留意点】

- ・汚れてもよい服装で活動してください。
- ・紙やすりや水やすりは、他の人のものと混ざったり、なくしたりしないように気をつけてください。
- ・割れやすい石ですので取り扱いに注意してください。また、割れることを考慮して人数よりも多めに購入することをおすすめします。
- ・細かい粉が出るので、必要に応じてマスクをして活動してください。

## キャンドルのつどい

【所要時間 約2時間】

…活動を行うにあたって…

キャンドルの火を囲み、歌や踊りなどの楽しいスタンプを通じて、連帯感や友情を深め、楽しい思い出を作るとともに、研修のまとめや自己を深くみつめることができます。

### 【活動場所】

プレイホール・・・ 80名程度

講堂・・・・・・・・ 100名程度

体育館・・・・・・・・ 200名程度

### 【準備する物】

利用団体	【売店にて購入】ロウソク 60号 (2本入) 950円 (購入する場合は19時まで)
	交歓のつどいで必要な物・ライター (or マッチ)
センター	燭台・ロウソク・ロウソク受け・CD ラジカセ・マイク・衣装

※センターでロウソクを購入していただいた団体に、燭台・女神・火の守用のロウソクはセンターで準備します。その他に必要なロウソクは各団体に準備してください。

※ロウソク受けは、1団体10個まで貸し出せます。

### 【役割分担の例】

役割	人数	内容
火の司	1	プログラム全体の司会進行をします
女神	1	メインキャンドルの入退場や火の守への分火を行います
火の長	1	つどいの責任者で迎火・送火のつどいで挨拶を行います
火の守	4～8	分火された火を燭台に移し、誓いの言葉を述べます
献詩係	3	詩の朗読 (1部・3部)、祈りの言葉を述べます
音響・照明係	2	プログラムに合わせて音響・照明を担当します
会場係	10	会場・燭台の準備や後片付けを行います

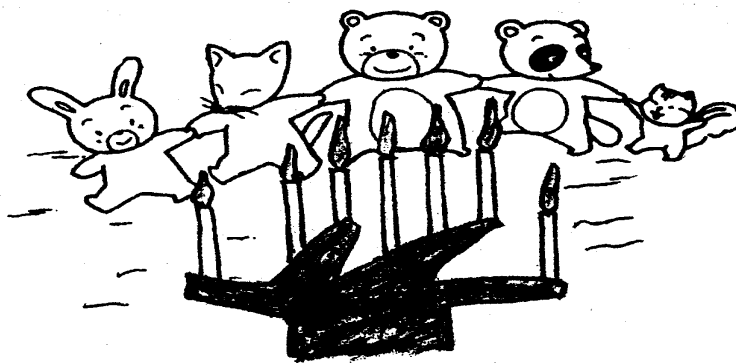



## 【展開例】

### 事前準備

- ・ 燭台・ロウソク受け・ロウソク・衣装・使用機器の準備
  - ・ リハーサル等
- ※ 事前の準備時間を 30 分程度確保しておいてください。

第 1 部 迎火のつどい（キャンドルの周りにつどい、聖なる火を持つ女神を迎え、中央の燭台に点火します。聖なる火がともるロウソクを見つめながら、心に友情の火をともしましょう。）

内容	流れ
全体入場	(女神) 衣装を着替え、用意しておく (全員) 4列で入場し、火床を中心に円になる
つどい開始の言葉	(火の司) 「ただいまより、〇〇学校キャンドルのつどいを行います 女神が聖なる火を持って入場いたしますので静かに見つめてください。」
女神入場	(火の司) 「女神入場。」 (女神) 全員の輪の外を一周し、火の長の横につく (火の司) 「火の長よりつどい開始の言葉をお願いします。」
火の長の言葉	(火の長) 「いま、ここに・・・」(資料1)
火の守へ分火	(火の司) 「女神より火の守へ分火を行います。」「分火。」 (女神) 火の守へ一人ずつ分火してまわる (火の守) 分火後、誓いの言葉を順番に言う (火の守A) 「私はこの火に・・・」(資料2)
中央の燭台に点火	(火の司) 「女神より火の守へ分火されました。引き続き祈りの言葉の朗読を聞きながら火の守によって中央の燭台に点火をお願いします。」
祈りの言葉の朗読	(献詩) 「最初のキャンドルに明かりがともされる時、今宵を・・・」 (資料3) (火の守) 朗読に合わせて一人ずつ順番に中央の燭台に点火 (献詩) 「全てのキャンドルに明かりがともる時、みんなは・・・」 (資料3) (女神) 残りのキャンドルにすべて点火し、 最後に燭台の最上部に自分のロウソクを置く (献詩) 「キャンドルは燃える・・・」(資料4)
1部エンディング	(火の司) 「女神によって聖なる火が退場いたします。 静かに見送みましょう。」「女神退場。」 (全員) 流れてくる曲を静かに聞く (知っていれば歌う あとはハミングで) (女神) 静かに退場

第 2 部 ゲーム・出し物（グループや班で楽しいゲームや出し物を行い、友情を深めましょう。）

第3部 送火のつどい（つどいの間自分達を照らし続けてくれた火に感謝し、今までの生活を振り返りながら聖なる火を送り出しましょう。）

内容	流れ
全員集合	(全員) 燭台の周りに集合する 流れてくる曲を静かに聞く (火の長) 燭台の前に出てくる
女神入場	(火の司) 「ただいまより、第3部送火のつどいに移ります。」 (火の司) 「まもなく女神が入場いたしますので静かにお待ちください。」 (女神) 入場し、そのまま中央の火の長の横につく
燭台の消火	(火の司) 「女神の手によって中央の燭台の明かりをひとつずつ消してください。」 (女神) ロウソク受けの下部で燭台の明かりをひとつずつ消していく 最上部のロウソクだけ消さずに、持っているロウソクへ火をつける
詩の朗読	(火の司) 「女神の手によってすべての明かりが消されました。 女神の持っている一筋の炎を見つめながら詩の朗読を 静かに聞いてください。」 (献詩) 「二度とない人生だから・・・」(資料5)
火の長の言葉	(火の司) 「人は決して一人では生きられません。支え合い、寄り添いあってこそ生きられるのです。このキャンドルも、自分の身をすり減らしながら、私たちのために光を与えてくれました。あなたが愛する人を、そしてあなたを愛してくれる人を思い浮かべてごらんください。お父さん、お母さん、兄弟、友達・・・」  (少し間をあけて)  (火の司) 「最後に火の長より終わりの言葉をお願いします。」 (火の長) 「この研修を通じて・・・」(資料6)
女神退場	(火の司) 「女神退場。」 (女神) 自分の火を持ったまま全員の周りをゆっくり一周して退場する
つどい終了の言葉	(火の司) 「以上をもちまして、〇〇学校キャンドルのつどいを終わります。」
全体解散	(全員) 解散

終了

- ・用具の回収、返却
- ・燭台を元に戻し、燭台や床に垂れたロウの清掃
- ・終了の報告

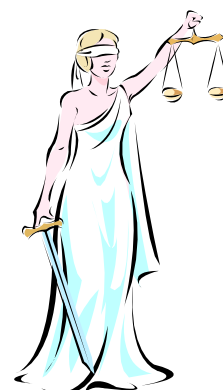

## キャンドルのつどい資料

### (資料1) 火の長の言葉 (1部 迎火のつどい)

いま、ここに皆さんの友情と団結のために聖なる火を迎えます。

私たちは、この研修に参加することにより、仲間としての契りをさらに深く結ぶことができました。ともすれば、自己の生活を見失いがちな私たちはこの研修によって、自ら考え、自ら行うことの意義を、身をもって体得しました。

規則正しい生活、創造的な生活体験は、自己を改めて見直させてくれると共に、多くの若き仲間の愛しさや素晴らしい行動を知らせてくれました。

この聖なる火を囲んでのつどいが、一人一人の心の奥深く、いつまでも美しく、しかも、楽しい思い出となるように祈りつつ、このつどいを開きます。

### (資料2) 誓いの言葉 part 1

私たちは、今まで温めてきた友情をこの機会にますます大切にすることを誓います

[友情の火]

私たちは、この感動を忘れず、みんなのため、社会のために先頭に立って努力することを誓います

[努力の火]

私たちは、いつも相手の立場になって考え、行動し、友達をいたわり尊重することを誓います

[尊敬の火]

私たちは、協力すればなんでもできたことを忘れず、協力の精神を大切にすることを誓います

[協力の火]

私たちは、何事にもくじけず、いつも希望を見つめて、前進していくことを誓います

[希望の火]

私たちは、いかなる困難や問題にぶつかっても、お互い助け合い、励まし合うことを誓います

[助け合いの火]

私たちは、全ての人に優しさと思いやりの心を持つことを誓います

[思いやりの心]

私たちは、家族を大切にし、一生懸命生きていくことを誓います

[家族の火]

### 誓いの言葉 part 2

わたしはこの火に友情を誓います

わたしはこの火に絶えず努力することを誓います

わたしはこの火に尊敬する心を持つことを誓います

わたしはこの火にみんなと協力することを誓います

わたしはこの火に希望を持つことを誓います

わたしはこの火に助け合いの心を誓います

わたしはこの火に思いやりの心を誓います

わたしはこの火に家族を大切にすることを誓います



(資料3) 祈りの言葉の朗読

最初のキャンドルに明かりがともされる時、今宵を素晴らしい出会いの時にさせてください  
二番目のキャンドルに明かりがともされる時、あなたと私の友情を温め合うときにさせてください  
三番目のキャンドルに明かりがともされる時、仲間づくりの波紋を大きく広げさせてください  
四番目のキャンドルに明かりがともされる時、私の父母に、私の兄弟に、そして友達に、ありがとうと感謝させてください  
五番目のキャンドルに明かりがともされる時、私の力の限り、誠実に生きていく  
英知の力を与えてください  
六番目のキャンドルに明かりがともされる時、限りない愛と奉仕をささげてください  
七番目のキャンドルに明かりがともされる時、困難を克服する勇気を授けてください  
八番目のキャンドルに明かりがともされる時、いろんなことに感動できる豊かな感性を与えてください  
すべてのキャンドルに明かりがともされる時、みんなは一人のために、一人はみんなのために、どうぞ私たちが調和と創造の世界に導いてください

(資料4) 詩の朗読

キャンドルは燃える 赤々と燃え まっすぐに燃え 勇気を出せと励ます  
キャンドルは燃える ゆらゆらと燃え 招くように燃え 豊かであれと励ます  
キャンドルは燃える 踊るように燃え 舞うように燃え 輪を広げようと励ます  
私を支えるキャンドルの火は いつまでも闇を照らし 今が本番だと教える  
人生には リハーサルがないと教える 私はいつまでも この火を見つめる

(資料5) 詩の朗読

二度とない人生だから 一輪の花にも 無限の愛をそそいでいこう  
二度とない人生だから 一羽の鳥の声にも 無心の耳を傾けていこう  
二度とない人生だから 一匹のコオロギも 踏み殺さないように心していこう  
二度とない人生だから いっぺんでも 多くの便りをしよう 返事は必ず書くようにしよう  
二度とない人生だから まず一番身近な者たちに できるだけのことをしよう  
二度とない人生だから 貧しいけれど心豊かに接していこう  
二度とない人生だから つゆ草のつゆにも めぐりあいの不思議を思い 足をとどめて見つめていこう

(資料6) 火の長の言葉 (3部 送火のつどい)

この研修を通じて、私たちは、多くの友を得ました。今まで、赤々と燃えていた火も、小さな一筋の炎となりました。

この光は小さいけれど、五本、十本、数十本と集まると同じ目的に向かって、がちり手を取る灼熱の炎ともなるのです。人は一人では生きられるものではありません。家庭でも職場でも学校でも、多くの人と手を握り助け合って、初めてお互いが自己の生活をより良く築き、社会に役立つ人となることができます。

この光は、やがて皆さんの心にもともされ、友情の火として明るく輝き、育てられることでしょう。

これからの人生には、楽しいことばかりでなく、苦しいこと、悲しいこと、いろいろなことが待ち受けていると思います。

その時には、この火とこの友を思い浮かべ、友情の火を支えとして力強く生き抜いてください。

将来の幸福と健康を願いつつ、このつどいを終わります。

## マ雨イド・アクアリウム

(館内オリエンテーリング)

[所要時間 約1～2時間]

…活動を行うにあたって…

雨天の場合でも、館内の様々なエリアやポイントを利用したオリエンテーリングを行うことができます。

### 【活動の進め方】

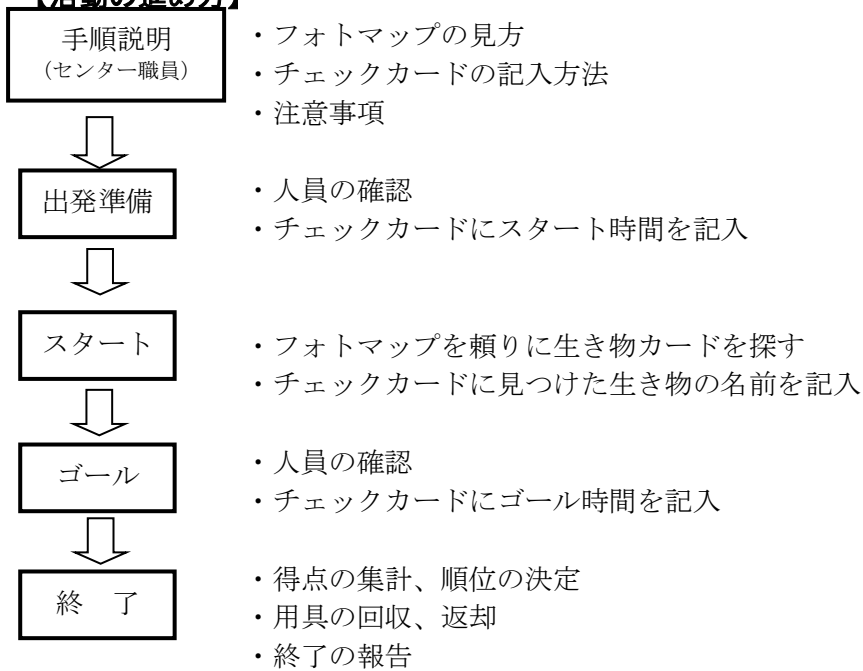

### 【準備する物】

利用団体	筆記用具・腕時計 (班に1つ)
センター	フォトマップ・チェックカード・解答・バインダー

### 【活動上の留意点】

- ・グループを編成してください。(1グループ：3～6名程度)
- ・館内を自由に移動しますので他の研修団体への配慮をお願いします。

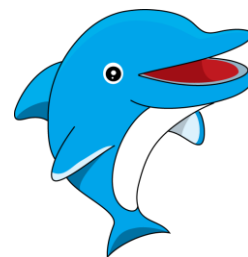
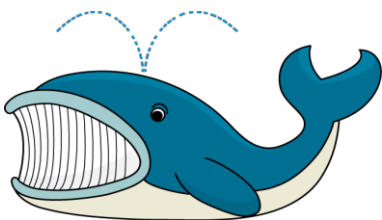

## センターワークドキたんけん隊

[所要時間 約1時間]

…活動を行うにあたって…

入所してすぐの学校や団体に施設内を知ってもらうため、クイズを解きながら、センター内を見て回る活動です。研修者がセンター内の各研修室・宿泊室などの場所を覚えて、自主的に行動することができます。

### 【活動の進め方】

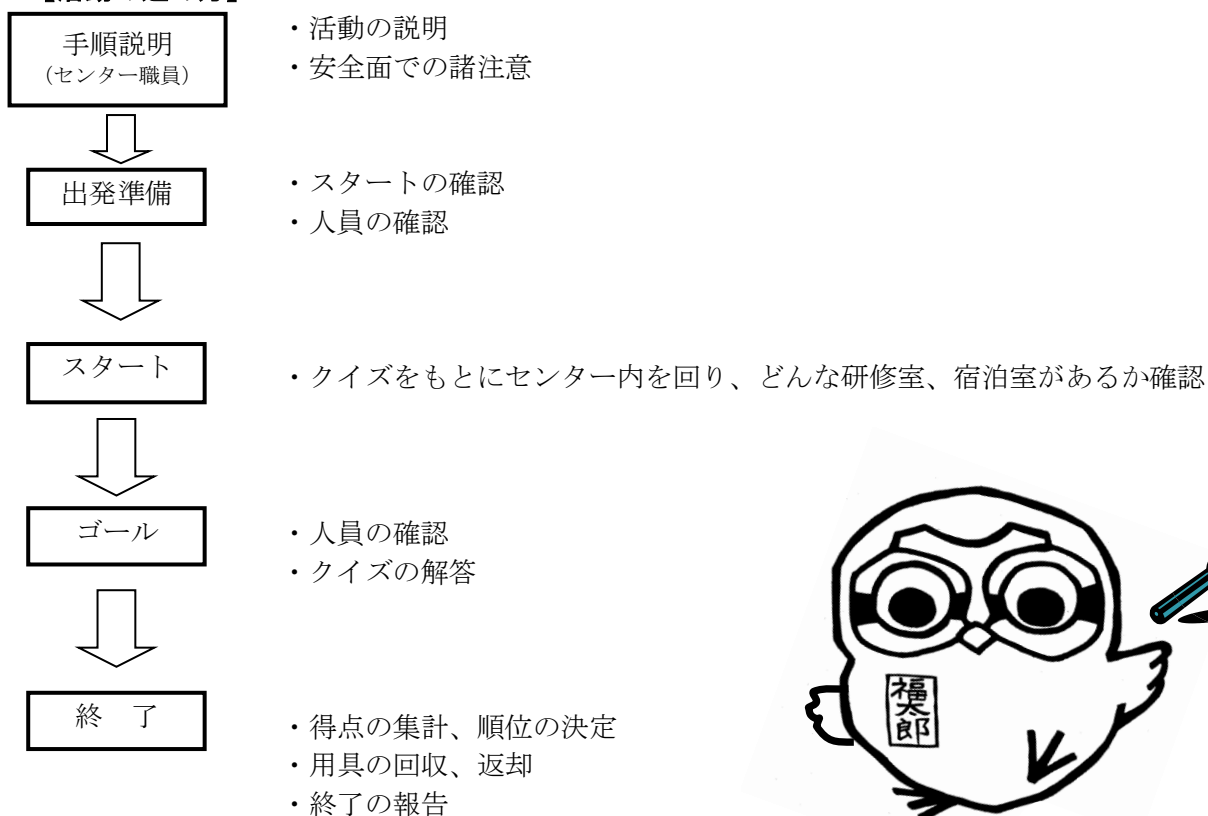

### 【準備するもの】

利用団体	筆記用具・腕時計（班に1つ）
センター	問題用紙・解答・バインダー

### 【活動上の留意点】

- ・グループを編成してください。（1グループ：3～6名程度）
- ・館内を自由に移動しますので他の研修団体への配慮をお願いします。
- ・活動中は、他の研修室に入らないようにお願いします。

## 館内ビンゴ

【所要時間 約1～2時間】

…活動を行うにあたって…

入所してすぐの学校や団体に施設内を知ってもらうため、センター内にあるものを見つけながら回る活動です。研修者がセンター内の各研修室・宿泊室などの場所を覚えて、自主的に行動することができるようになります。

### 【活動の進め方】

手順説明  
(センター職員)

- ・活動の説明
- ・安全面での諸注意

出発準備

- ・スタートの確認
- ・人員の確認

スタート

- ・ビンゴカードをもとにセンター内を回り、どんな研修室、宿泊室があるか確認

ゴール

- ・人員の確認

終了

- ・得点の集計、順位の決定
- ・用具の回収、返却
- ・終了の報告



### かんがい 館内ビンゴ

ルール:みつけたら○をつけよう  
タテ・ヨコ・オナメがそろったらビンゴの完成だ!

カメラを見つけよう	温度計を見つけよう	フラフープをくぐろう	クリスマスリースを見つけよう	茶色のリファーマを見つけよう
今日のキーワードを見つけよう	手指消毒をしよう	クモの巣を見つけよう	2階のホワイトボードに絵を描こう	赤い服を着た人にあいさつをしよう
ごみを集めよう	緑のマークを見つけよう	FREE	交流ホールのカブラを3段以上積み上げよう	AEDを見つけよう
ジオラマ(施設の模型)を見つけよう	窓をあけて換気しよう	4階から米の山を見つけよう	ピアノで「きらきら星」を弾こう	忘れ物コーナーにいつてみよう
花瓶を見つけよう	国旗を見つけよう	シヤキョウレンジャーのポスターを見つけよう	花壇の花を見つけよう	おおきな種鳥機を見つけよう

### 【準備する物】

利用団体	筆記用具
センター	【必要に応じて】バインダー

### 【活動上の留意点】

- ・内容は、団体で自由に作ることができます。
- ・グループを編成してください。(1グループ：3～6名程度)
- ・館内を自由に移動しますので他の研修団体への配慮をお願いします。

## 紙飛行機づくり

[所要時間 約2～4時間]

※ 雨天プログラム設定 → 材料買い取り

…活動を行うにあたって…

空高く飛ばすためのバランスなど、試行錯誤を繰り返しながら楽しむことができます。また、紙飛行機を作りあげる喜びを味わうことができます。

### 【活動の進め方】

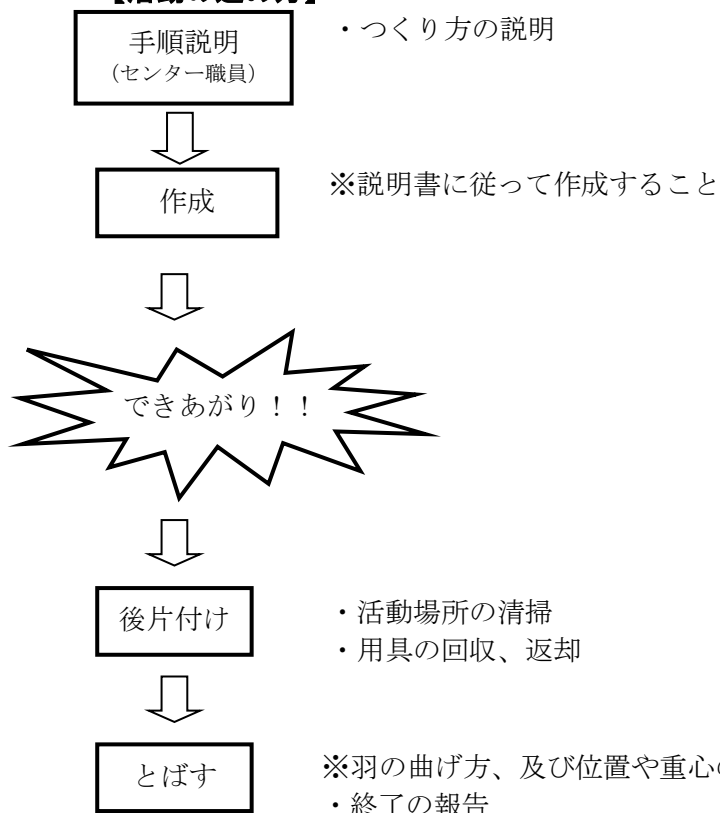

### 【準備する物】

利用団体	【売店にて購入】紙飛行機セット 340円・ゴミ袋 マジック・洗濯ばさみ又は小型クリップ (1人4つ) 接着剤
センター	はさみ

### 【活動上の留意点】

- ・付属の説明書をよく読んで作成してください。
- ・自分の部品が他の人のものと混ざったり、なくしたりしないように気をつけてください。
- ・人に向けて飛ばさないようにしてください。
- ・飛ばすことができる場所が限られていますので、事前にお問い合わせください。



## 凧づくり

[所要時間 約3時間]

※ 雨天プログラム設定 → 材料買い取り

…活動を行うにあたって…

凧づくりを通じて日本の伝統文化の素晴らしさや、空高くあげるために創意工夫する中で、考える力を養うことができます。

### 【活動の進め方】

手順説明  
(センター職員)

・つくり方の説明



作成

※説明書に従って作成すること

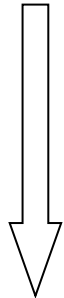

できあがり!!

【ダイヤ凧 (初心者が一番作りやすい凧)】

※凧は左右のバランス、糸目の位置がとても重要なので丁寧につくること

※ダイヤ凧、六角凧、奴凧等、様々な形の凧もある

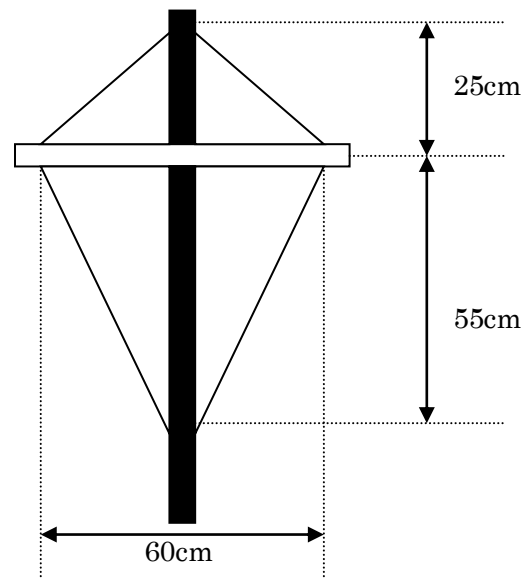

後片付け

・活動場所の清掃  
・用具の回収、返却



あげる

※糸のかけ方や長さを調節しながら実際にあげてみるとよい  
・終了の報告

### 【準備する物】

利用団体	【売店にて購入】凧セット 720円・ゴミ袋
	両面テープ・筆記用具【絵を描く場合】マジック・定規(30cm以上)
センター	はさみ・のこぎり

### 【活動上の留意点】

- ・付属の説明書をよく読んで作成してください。
- ・自分の部品が他の人のものと混ざったり、なくしたりしないよう気をつけてください。
- ・飛ばすことができる場所が限られていますので、事前にお問い合わせください。

## 砂絵

[所要時間 約3～4時間]

※雨天プログラム設定 → 材料買い取り

…活動を行うにあたって…

様々な色の砂を使いながら創意工夫をし、作品をつくることの楽しさや、砂絵の持つ独特の美しさを味わうことができます。

### 【活動の進め方】

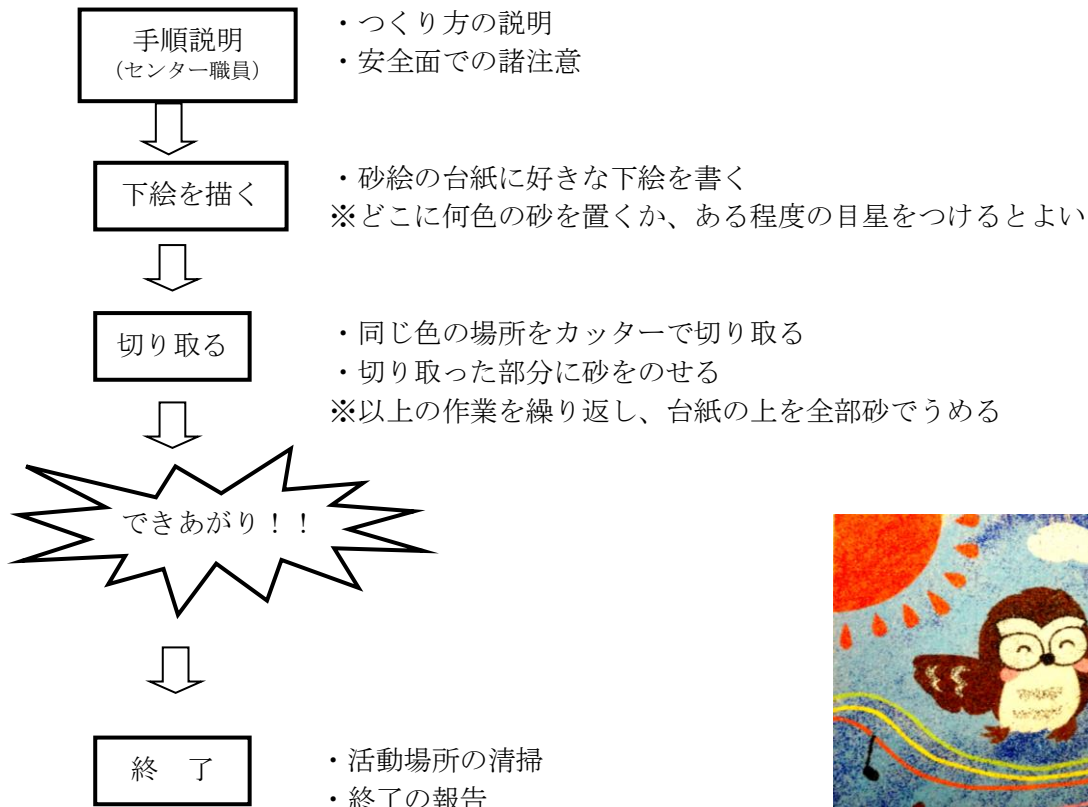

### 【準備する物】

利用団体	【売店にて購入】砂絵セット 340円・ゴミ袋 マジック・筆記用具・下絵・新聞紙
センター	カッター

### 【活動上の留意点】

- ・カッターの取り扱いには注意してください。
- ・事前に下絵の準備をしておくと、活動時間を短縮することができます。  
(台紙の大きさは B4 サイズです)

## プラホビー

[所要時間 約1～2時間]

※ 雨天プログラム設定 → 材料返品可能

…活動を行うにあたって…

オリジナリティー豊かに絵を描く楽しさや、プラ板を焼くことで自分だけのキーホルダーをつくることができます。

### 【活動の進め方】

手順説明  
(センター職員)

下絵を描く



切る



穴をあける



焼く



整える



金具付け



できあがり！！



終了

- ・つくり方の説明
- ・安全面での諸注意
- ※焼くと元の大きさの 1/4 程度になることに注意
- ・プラ板に油性マジックで好きな絵や文字をかき、色を塗る
- ・はさみで好きな形に切る
- ・プラ板の端から 5mm くらいのところにひとつ穴パンチで穴を開ける
- ※あまり内側に穴を開けると金具を取り付けられない
- ・クッキングシートを敷いたオーブントースターの中に入れて加熱する
- ・プラ板の縮みが止まり、平らになったら取り出す
- ・平らな台の上で、プラ板押さえで軽く押さえ、形を整える
- ・キーホルダー金具を取り付ける
- ・活動場所の清掃
- ・用具の回収、返却
- ・終了の報告



### 【準備する物】

利用団体	【売店にて購入】プラ板 (B4 版) 170 円・G リング 70 円・ゴミ袋 油性マジック・下絵の準備 (好きなキャラクターの切抜きなど) クッキングシート・軍手
センター	オーブントースター・こて・はさみ・ひとつ穴パンチ・カッターマット ラジオペンチ

### 【活動上の留意点】

- ・焼きあがってすぐは、プラ板が熱くなっているので注意してください。
- ・トースターの数に限りがあるので人数が多い場合は時間の配分を考慮してください。
- ・失敗することを考慮してプラ板は人数よりも多めに購入することをおすすめします。

### プラホビー作品例

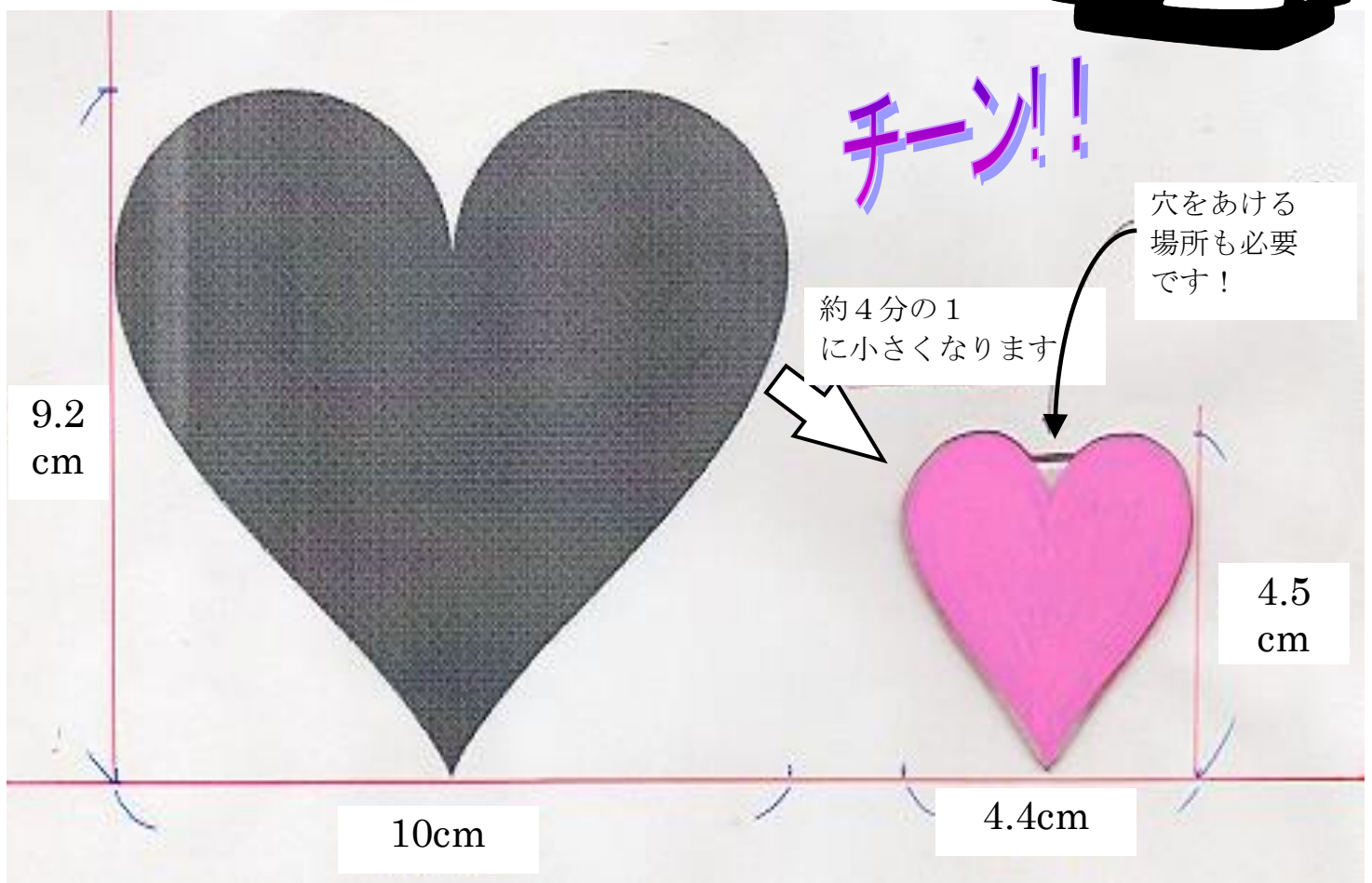
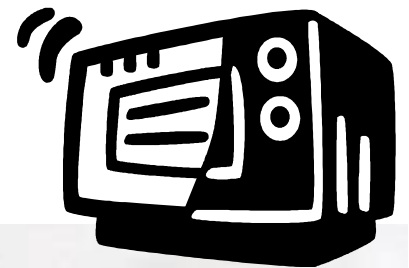

## しおりづくり（押し花パウチ）

【所要時間 約1～2時間】

※雨天プログラム設定 → 材料返品可能

…活動を行うにあたって…

四季折々の草花を使うことによって季節を感じながら、オリジナリティーあふれる作品をつくることができます。

### 【活動の進め方】

手順説明  
(センター職員)

- ・コースの説明
- ・草花採取上の注意（自然保護）
- ・安全面での諸注意

散策・採取

- ・四季の草花の採取
- ※採取した草花をクリアファイルに入れるとよい

手順説明

- ・つくり方の説明

台紙づくり

#### 《押し花を使う場合》

- ・好きな草花を集める
- ・はさみで切って、形を整える
- ・押し花製作器にはさみ、電子レンジで加熱する
- ・台紙（色紙）にのせる
- ※厚みのある草花はラミネーターを通らないので注意すること
- ※台紙はラミネートフィルムよりも縦横5mm程度小さめにしないと接着しない
- ※熱で変色する草花もあるので注意すること

#### 《写真・紙などを使う場合》

- ・台紙の大きさに合わせて切る

はさむ

- ・ラミネートフィルムにはさむ

差し込む

- ・「ラミネーター」に差し込む
- ※ラミネートフィルムの閉じている方から差し込む

穴をあける

- ・ひとつ穴パンチで穴を開け、リボンをつける

できあがり！！

終了

- ・活動場所の清掃
- ・用具の回収、返却
- ・終了の報告



### 【準備する物】

利用団体	【売店にて購入】ラミネートフィルム〔はがきサイズ 40 円・定期券サイズ 30 円〕 ゴミ袋
	しおりにはさむ物・リボン・台紙（色紙）・軍手
センター	押し花製作器・ラミネーター・電子レンジ・ひとつ穴パンチ・はさみ カッター・カッターマット

### 【活動上の留意点】

- ・できあがったラミネートフィルムを引き抜く際は、無理に抜かないでください。
- ・草花を採取する際は、センター周辺で採取できます。また〔登山(p.21-24)〕や〔樹芸の森ハイキング (p.25-27)〕と並行して採取することも可能です。
- ・厚みのある草花はラミネーターを通らないので注意してください。
- ・立ち入り禁止区域や危険箇所に入らないようにしてください。
- ・自然を保護するため、草花を必要以上に採取しないようにしてください。



## 紙すき（はがきづくり）

【所要時間 約3～4時間】

…活動を行うにあたって…

“紙をすく”という活動を通して、先人の知恵を探ることができます。また、牛乳パックを再利用することで、リサイクルの意識を高めることができます。

### 【活動の進め方】

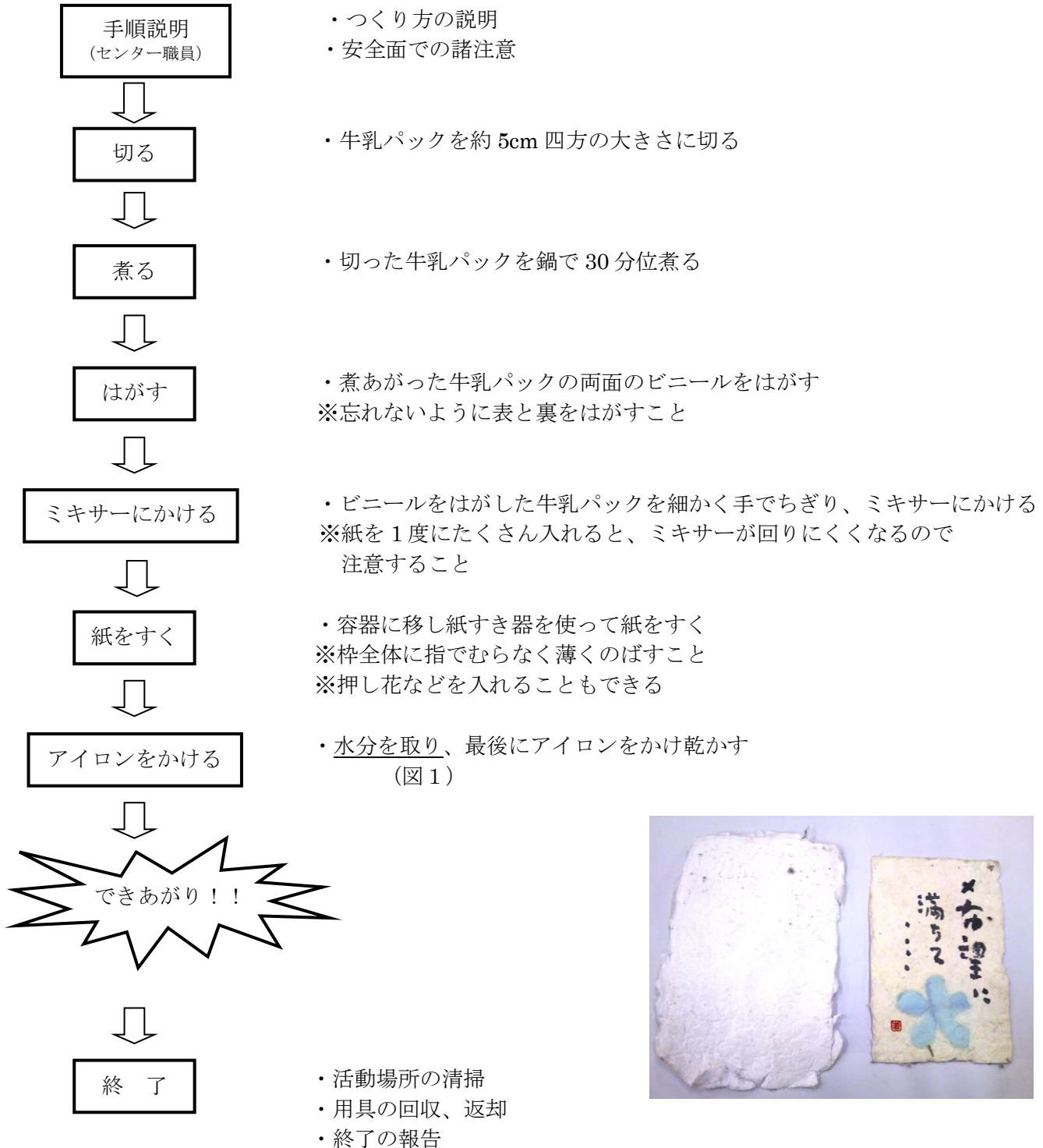

### 【準備する物】

利用団体	【売店にて購入】 ゴミ袋
	牛乳パック・〔1リットル入り牛乳パック…はがき1～2枚〕 ガスボンベ・新聞紙・タオル
センター	紙すき器・カセットコンロ・鍋・ざる・ミキサー 容器・カッターマット・アイロン・アイロン台・はさみ

### 【活動上の留意点】

- ・カセットコンロ、アイロン、ミキサーなどの取り扱いに注意し、周囲を整理整頓して作業しましょう。
- ・紙が完全に乾くまでには時間がかかります。
- ・紙すき器の数に限りがあるので人数が多い場合は時間の配分を考慮してください。

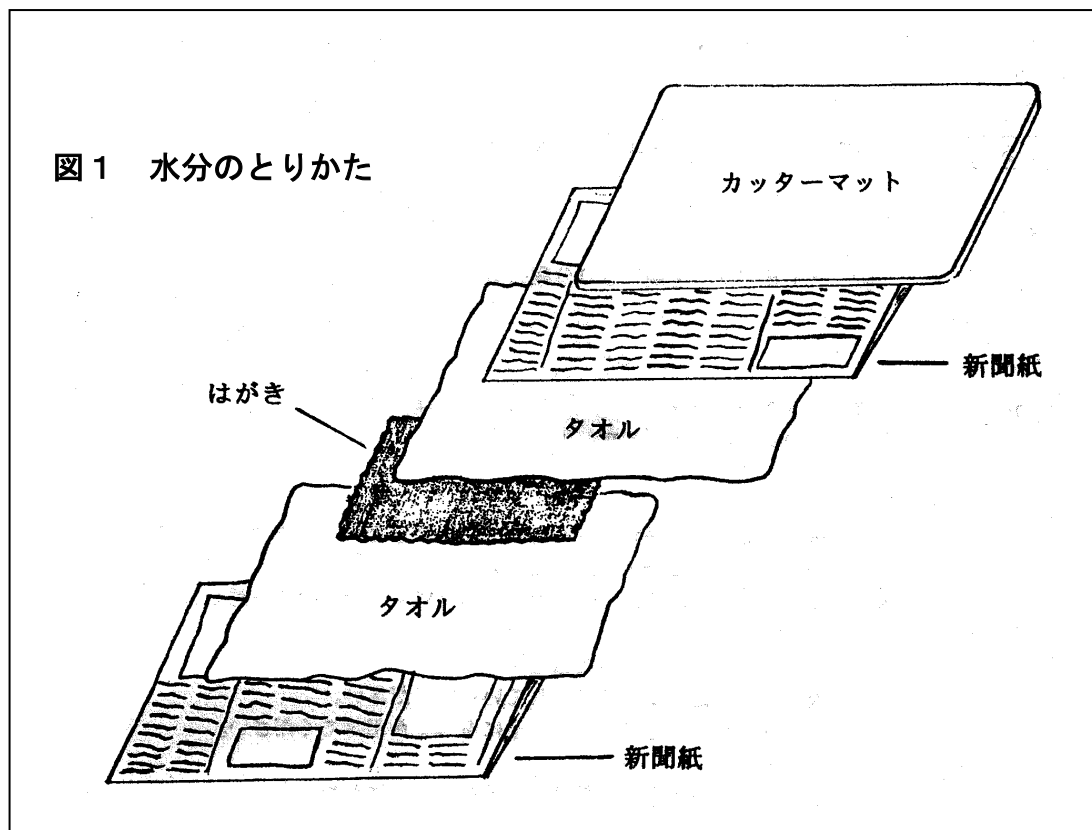



## キャンドルづくり

[所要時間 約3～5時間]

※雨天プログラム設定 → 材料返品可能

…活動を行うにあたって…

ろうの性質を利用して色や形を変え、オリジナリティーあふれるキャンドルをつくり上げることで、つくる喜びや達成感を味わうことができます。

### 【活動の進め方】<ブロックキャンドルを例に紹介します>

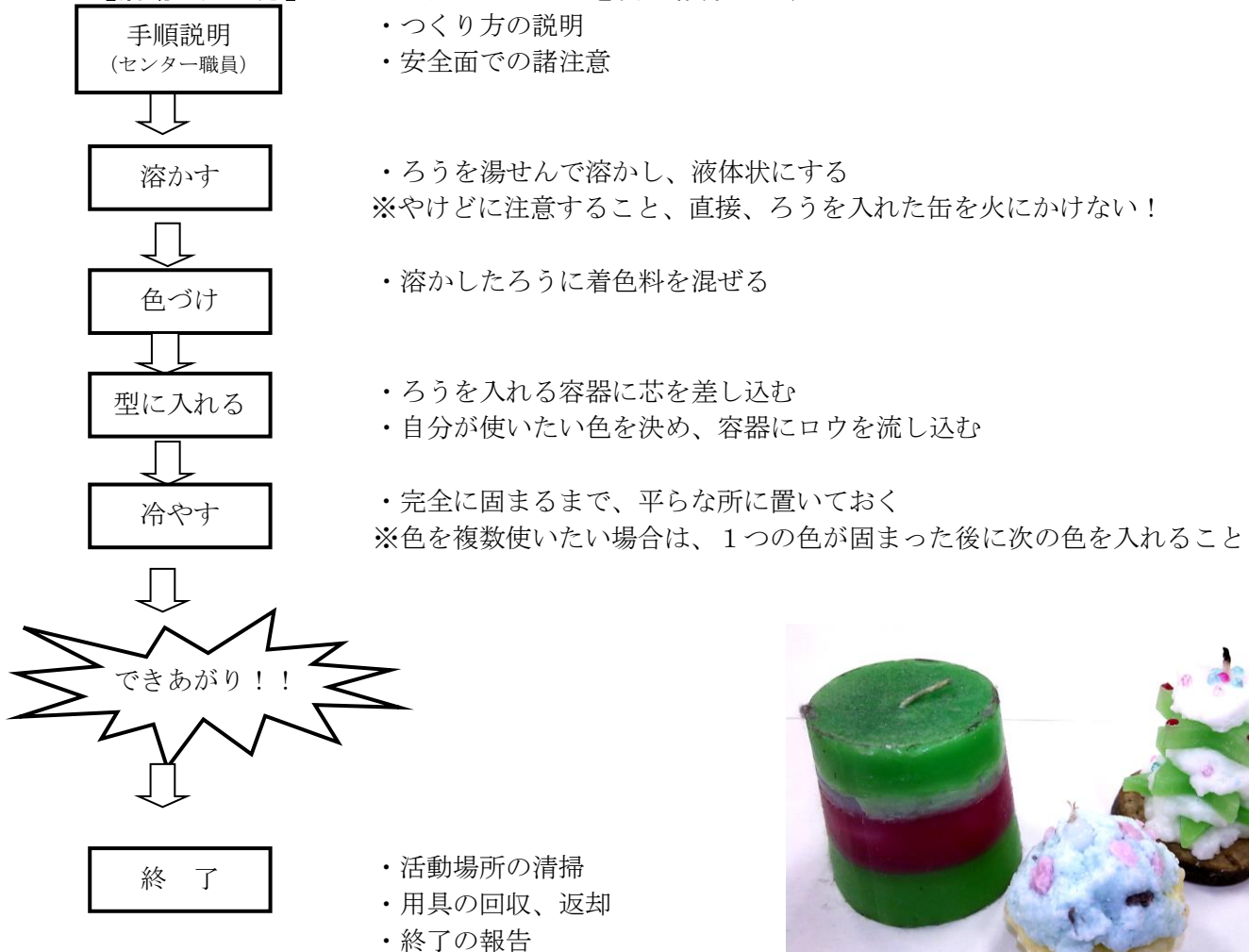

### 【準備する物】

利用団体	[売店にて購入]パラフィン(1kg 10～15人分)1850円・芯(3m 25～30人分)420円 ゴミ袋
	ガスボンベ・着色料(クレヨン・粉絵の具・クーピーなど)・割り箸・軍手 ガムテープ・ろうを入れる容器(紙コップ・アルミカップなど)・新聞紙
センター	カセットコンロ・鍋・おたま・カッター・千枚通し

つくるキャンドルの種類によって準備物が異なりますので、事前にご相談ください。

### 【活動上の留意点】

- ・やけどや道具によるけがに注意しましょう。
- ・作業するときは周囲を整理整頓し、周囲のものに燃え移らないように注意してください。
- ・換気を行いながらしましょう。

【キャンドルの種類】

○アイスクャンドル

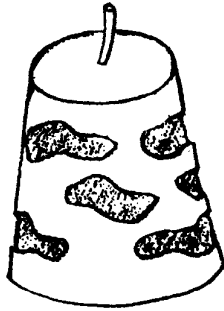

○ブロックキャンドル

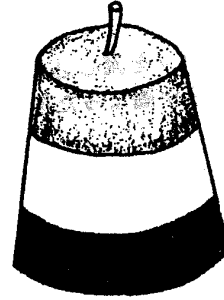

○ケーキキャンドル



○キューブキャンドル



○ツリーキャンドル

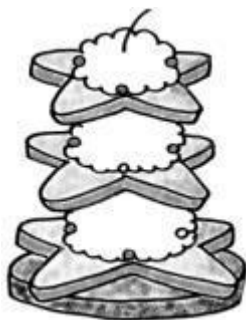

## パン・クッキーづくり

[所要時間 約2～3時間]

※要相談

…活動を行うにあたって…

創造性を発揮したパンやクッキーづくりを通してものをつくる喜びを味わい、また自分の手づくりのものを食べることにより食事に対する関心を高めることができます。

### 【活動の進め方】

手順説明

- ・つくり方の説明
- ※材料の混ぜ合わせは事前に食堂が行う



成型

- ・1人分の材料を各トレーに分配
- ・トレーに材料が引っ付かないように粉を軽くふる
- ・麺棒やスキッパーを使って自由に形をつくりあげる
- ・できたものはオーブントレーに間隔をあけて並べる
- ※オーブントレーには番号をふっているため、自分が置いたトレーの番号を覚えておく。



後片付け

- ・用具の回収、返却



焼成

- ※パンづくりの場合は発酵に約1時間かかる
- ※焼成の工程は食堂に依頼



できあがり！！

- ・食堂に焼き上がったものを取りに行く
- ・終了の報告
- ※袋は用意しています

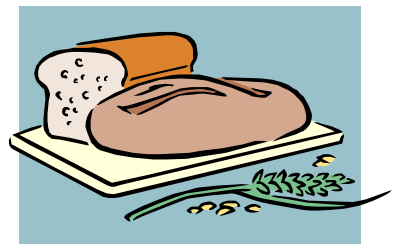

### 【活動場所】

食堂

### 【準備する物】

利用団体	[売店にて購入]各種材料 エプロン・三角巾・タオル・クッキー型 ※材料費として360円かかります。
センター	トレー・麺棒・スキッパー

### 【活動上の留意点】

- ・パン・クッキーづくりは、11月～2月頃までの活動になります。
- ・研修団体が多数の場合、食堂の都合によりお断りすることがありますのであらかじめご了承ください。
- ・材料の混ぜ合わせ、パンの常温発酵は事前に食堂が行いますので、団体の方は成型からの活動になります。
- ・パンの発酵及び焼成の間は食堂で活動できません。その間、別のプログラムを考えておいてください。

## 葉り絵工作

[所要時間 約3～6時間]

…活動を行うにあたって…

身の回りにある自然の葉っぱや木の実などの特徴を生かして、オリジナルの作品をつくることで、個々の発想力と創造力を育むことができます。

### 【活動の進め方】

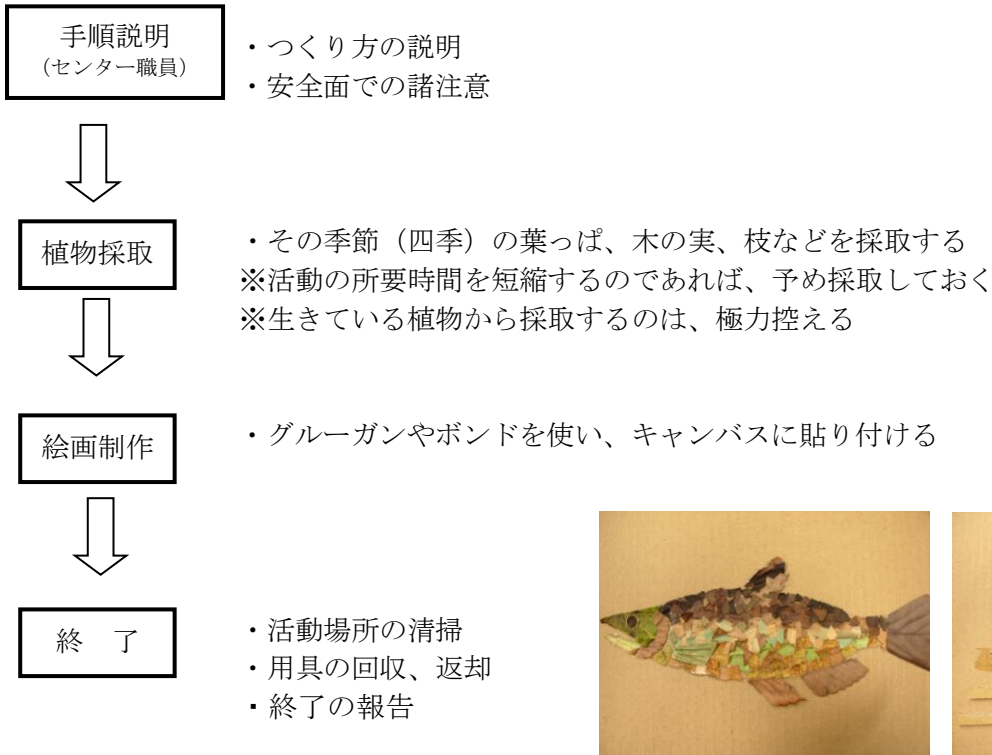

### 【準備する物】

利用団体	【売店にて購入】ゴミ袋
	採取した植物・グルーガン用接着剤 or 木工用ボンド・ニス（防腐剤） 採取用ビニール袋・キャンバス（ベニヤ板・ダンボールなど）
センター	グルーガン・ニス用の容器・はけ・はさみ・カッター・延長コード

### 【活動上の留意点】

- ・グルーガンの先端や溶けたばかりのボンドは高温なので、やけどに注意してください。
- ・グルーガンのコードが絡まないよう、作業をする時は整理整頓を心がけてください。
- ・筆にニスを付けたままにすると、固まって落ちなくなりますので注意してください。



## 石の変身

[所要時間 約1～2時間]

…活動を行うにあたって…

自然の中にある石を使って、その形を生かし、色を塗ります。アクリル絵の具（赤・青・黄・白）を使うことにより、混色技法で色を新しくつくることを学びます。また、グルーガンを使うことにより、石を組み合わせた幅のある作品をつくることもできます。

### 【活動の進め方】

手順説明

- ・色の混ぜ方の説明（混色による色のつくり方など）

石を拾う

- ・センター内を散策して、気に入った形の石を拾う

色を塗る

- ・つくり方の説明
- ・石を洗う
- ・アクリル絵の具を使って石に色を塗る

### 【必要に応じてホットボンドを使用してもよい】

石と石をつける

- ・グルーガンを使って石と石を接着
- ※ビーズ、ボタン、スパンコール、ラメのり等を持参し、グルーガンで接着することも可能

できあがり！！

- ・できあがった作品をみんなで鑑賞

終了

- ・活動場所の清掃
- ・用具の回収、返却
- ・終了の報告

### 【準備する物】

利用団体	【売店にて購入】 ゴミ袋 アクリル絵の具・筆・パレット（紙皿など使い捨てが好ましい）・水入れ 雑巾・ホットボンド用接着剤
センター	グルーガン・延長コード

### 【活動上の留意点】

- ・アクリル絵の具は、速乾性の絵の具です。水で溶けますが、乾くと耐水性になります。
- ・絵の具を筆につけたままにすると、固まって落ちにくくなります。
- ・アクリル絵の具は衣服に付くと取れにくいので、汚れてもよい服装で活動してください。
- ・グルーガンの先や溶けたばかりのボンドは、高温なので注意してください。
- ・グルーガンのコードが絡まないよう、作業をする時は整理整頓を心がけてください。



## 葉っぱブローチ

【所要時間 約1～2時間】

…活動を行うにあたって…

自然の素材を使って、オリジナルのブローチをつくる活動を通して、自然の持つ美しさを感じることができます。

### 【活動の進め方】

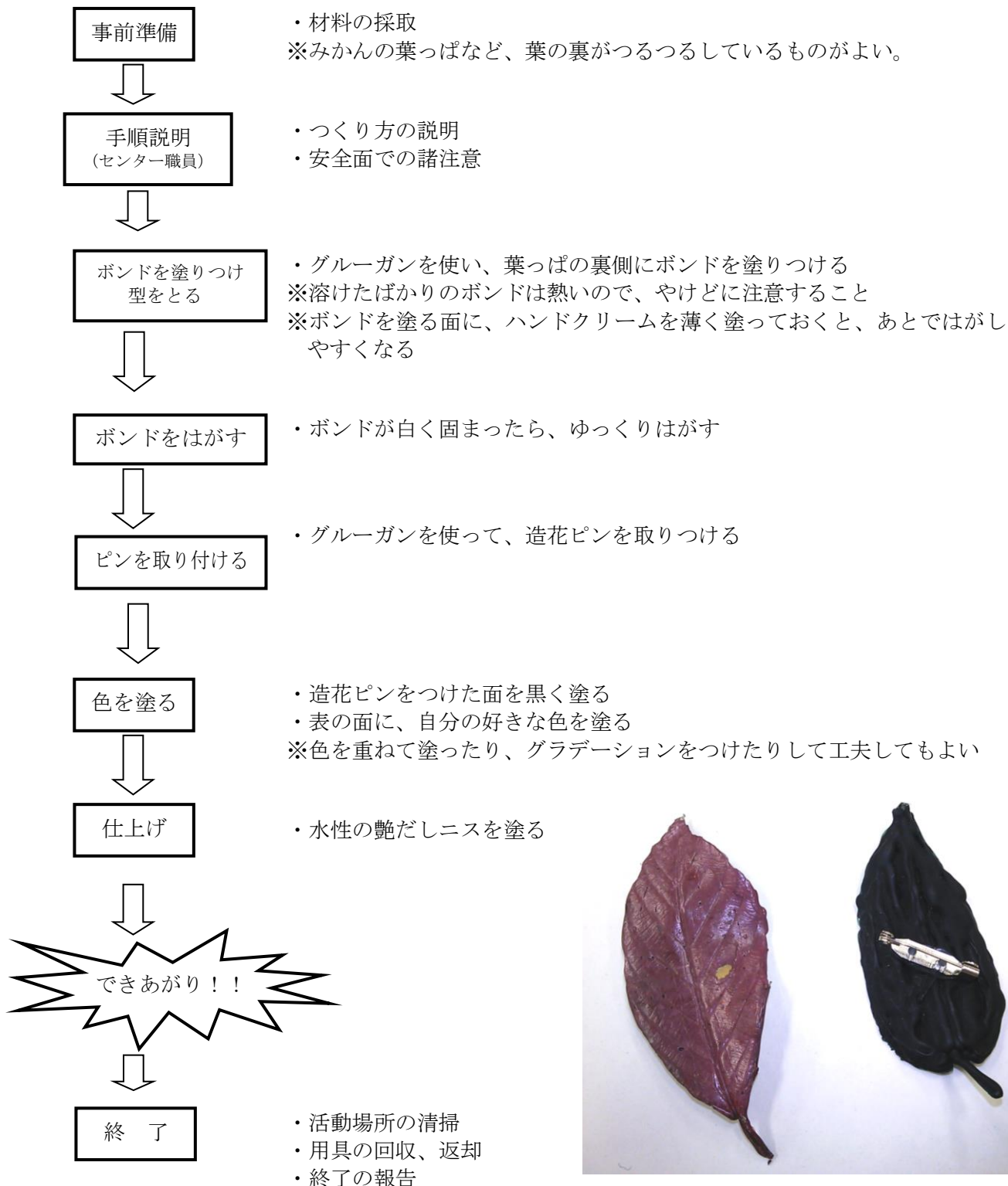

### 【準備する物】

利用団体	【売店にて購入】 ゴミ袋
	葉っぱ (みかんの葉など)・ホットボンド用接着剤 (1つにつき 1~2本)・造花ピン・アクリル絵の具・絵筆 (小筆が好ましい)・パレット (紙皿など、使い捨てが好ましい)・水入れ容器・水性艶出しニス・新聞紙 (1人2枚程度)
センター	【必要に応じて】 ハンドクリーム
	グルーガン・延長コード

### 【活動上の留意点】

- ・グルーガンの先や溶けたばかりのボンドは、高温なので注意してください。
- ・グルーガンのコードが絡まないよう、作業をする時は整理整頓を心がけてください。
- ・アクリル絵の具は速乾性の絵の具です。水で溶けますが、乾くと耐水性になります。
- ・絵の具や艶出しニスを筆につけたままにすると、固まって落ちにくくなります。
- ・アクリル絵の具は、衣服に付くと取れにくいので、汚れてもよい服装で活動してください。



## うちわづくり

[所要時間 約3時間]

※ 雨天プログラム設定 → 材料買い取り

…活動を行うにあたって…

竹や和紙といった素材のよさを味わうとともに、日本の伝統的な工芸技術を体験することができます。

### 【活動の進め方】

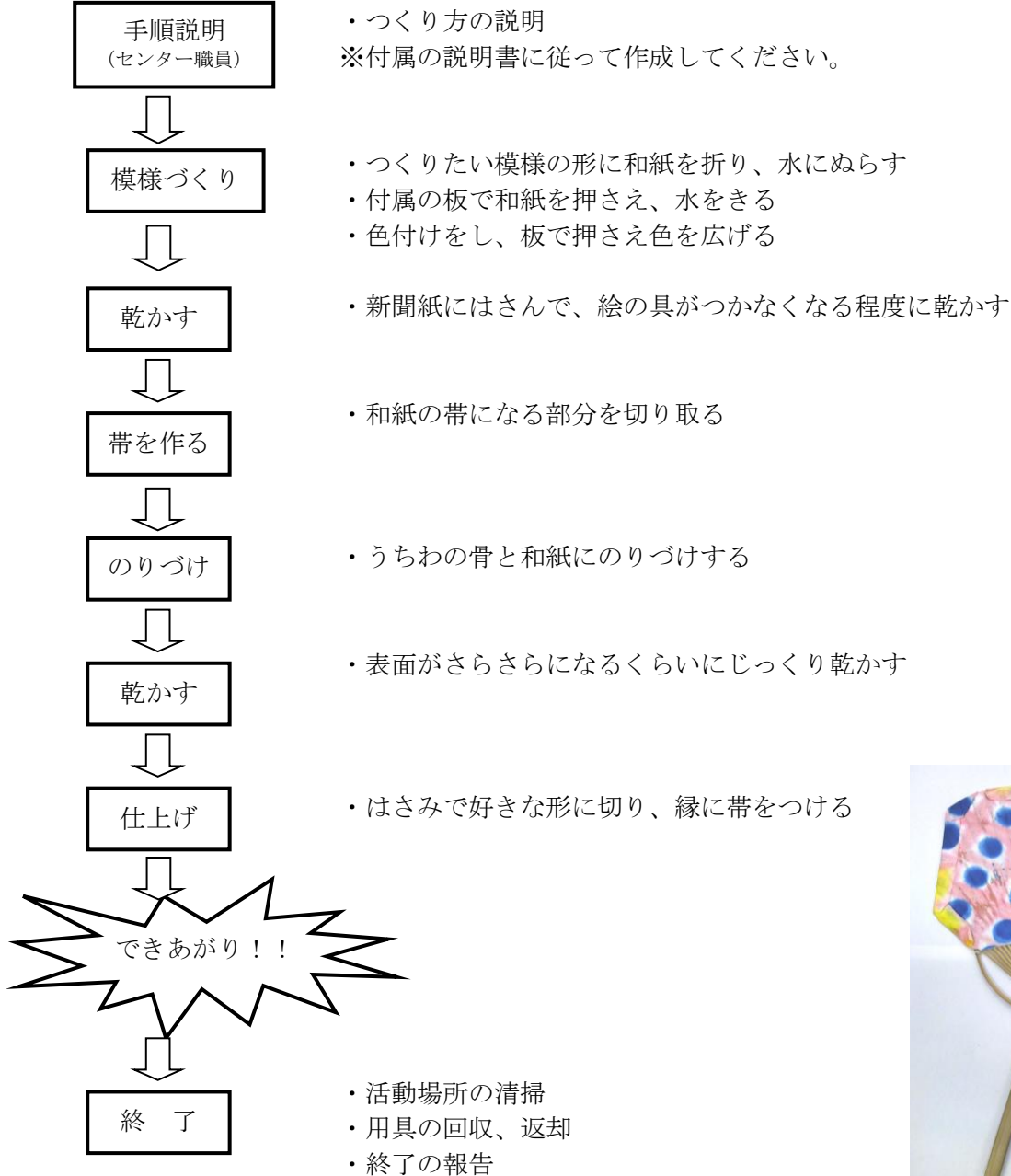

### 【準備する物】

利用団体	【売店にて購入】うちわづくりセット 570円・ゴミ袋 筆記用具・せんたくのり・はけ・雑巾・新聞紙・絵の具
センター	はさみ・水入れ容器

### 【活動上の留意点】

- ・のりを乾かすのに1日以上かかります。(2日以上の利用で取り組んでください。)



## 森のクラフト（木の実工作）

【所要時間 約2～3時間】

…活動を行うにあたって…

小枝やどんぐりなど山や森にある材料の特徴を生かした作品作りを通して、自然を感じながらつくる楽しさを味わうことができ、また個々の発想力や創造力を育むことができます。

### 【活動の進め方】

（例） 小枝を使った工作の一例

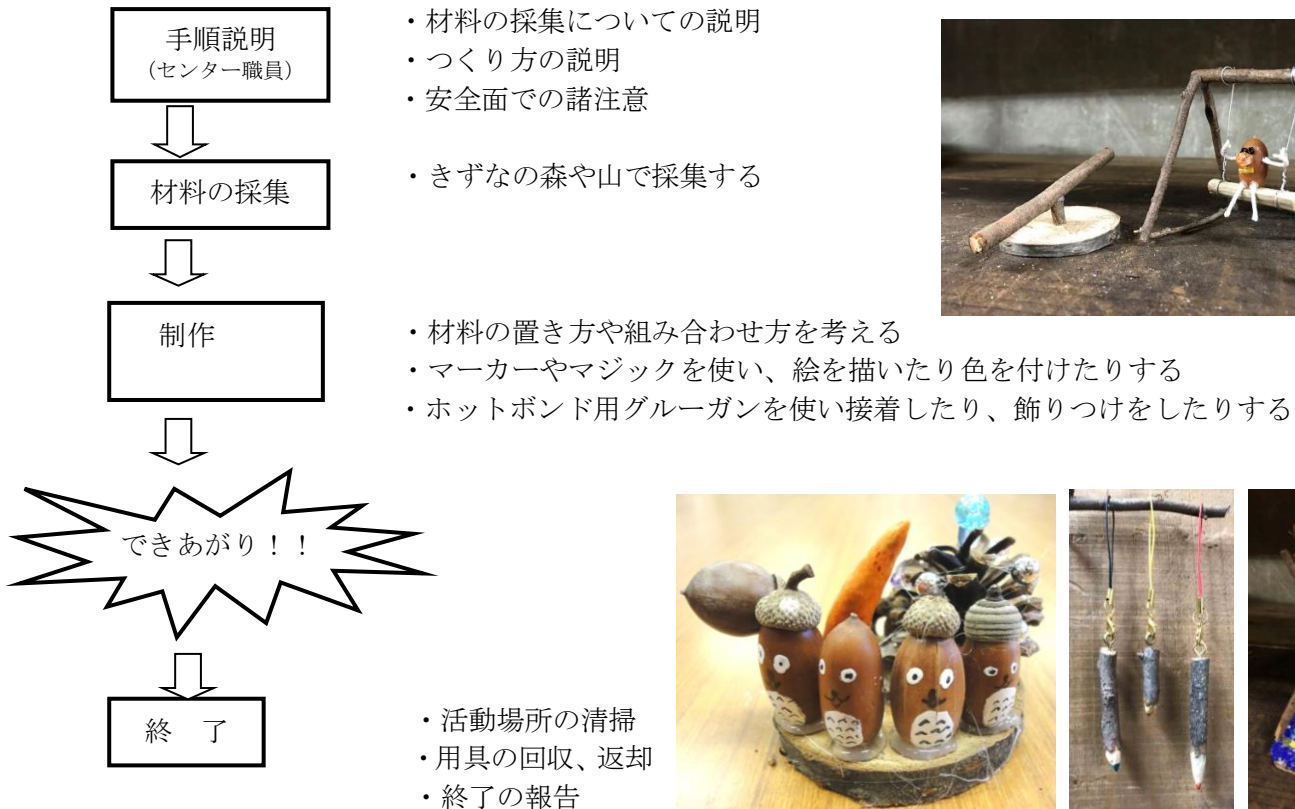

### 【準備する物】

利用団体	<b>【売店にて購入】</b> ゴミ袋 ※必要団体のみ Gリング・ガスボンベ 材料（どんぐり、台木、枝・葉など） ※以下の道具は必要に応じて準備してください。 油性マーカー、マジック・ホットボンドの芯・新聞紙・ガスボンベ・麻ひも 小さなヒートン・小さな目玉（手芸店などで購入）・飾り付け用のビーズ等
	センター

### 【活動上の留意点】

- ・材料や用具等は前もって団体に準備するようになりますので、どのようなものを制作するのか事前に決めておいてください。
- ・季節によって採集できないものがあります。また、山や森の木をむやみに折ったり、切ったりしないでください。
- ・刃物等を使用する場合は、各団体でも事前指導をお願いします。
- ・グルーガンの先端や溶けたばかりのボンドやガスバーのノズルは高温なので、やけどに注意してください。

## カプラ積み木

【所要時間 約2時間】

…活動を行うにあたって…

形をイメージし、積み木を使いこなしながら活動することで、想像力や集中力、新たなものを創り出す創造性を高め、様々な変化に適応していく器用さ、柔軟性を養うことができる。また、分担して作業することによって、お互い協力して助け合い、協調性を養うことができる。

### 【活動の進め方】

手順説明

- ・つくり方の説明



作品作り

- ・自由に作品を作る  
(動物や建物など自分で考えたものを作ったり、高く積み上げることに挑戦したりもできます。)



片付け

- ・枚数がすべて揃っているか確認しながら、箱に片付ける



終了

- ・活動場所の清掃
- ・用具の回収、返却
- ・終了の報告



### 【準備する物】

センター

- カプラ (KAPURA) セット
- ・ 1250 枚×3セット

### 【活動上の留意点】

- ・ねらいと活動内容をきちんと計画して活動にのぞんでください。
- ・使用後には積み木の数を数え紛失していないか確認してください。

## ボッチャ

[所要時間 約1～2時間]

…活動を行うにあたって…

仲間と協力して活動することで主体的な対話ができます。また、ボッチャに触れることでパラスポーツへの興味関心を高めることができます。

ボッチャとは・・・ 重度脳性まひの人のための種目としてパラリンピックでも採用されています。白ボール（ジャックボール）を目標にして赤と青が投げ合います。全球投げ合ってジャックボールに近いほうが勝ちとなります。



### 【活動の進め方】

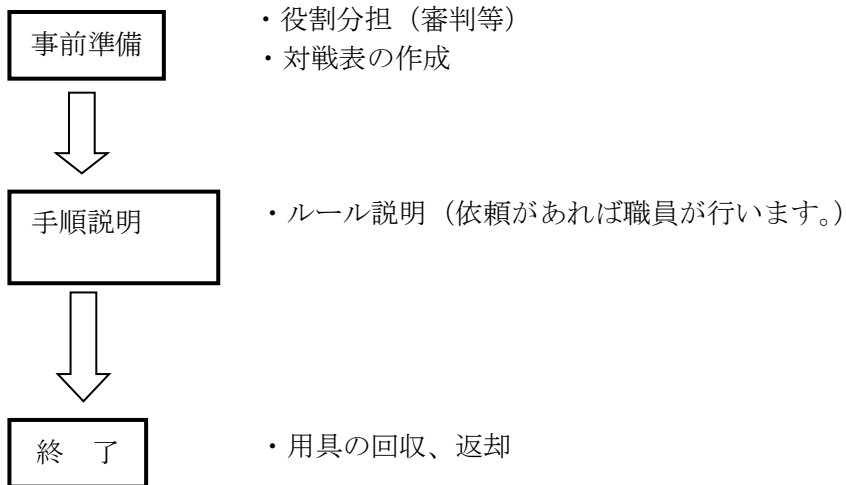

### 【準備する物】

利用団体	対戦表等
センター	【必要に応じて】ボッチャ・ボッチャ審判セット

### 【活動上の留意点】

- ・事前にルールの確認を行ってください。
- ・ルールや方法については、利用団体で工夫してください。（投げる順番、コート大きさ等）

## (活動の進め方)

- ① 先攻後攻のじゃんけんをします。勝ったほうがジャックボールを投げて続けて、先攻チームはボールを投げます。
- ② 次に後攻チームがボールを投げます。
- ③ 交互に投げ合って全球投げ合ったら1エンド終了です。
- ④ ジャックボールに近いほうが勝ちです。負けたチームのボールで一番近いボールの内側に勝ったチームがいくつあるかで得点が決まります。

## (ルール)

- ・相手のボールやジャックボールにボールを当てても良い。
- ・コートからボールが出たら、得点に数えることができない。
- ・ジャックボールがコートから出た場合は、クロスに戻してゲームを再開する。

## (得点のつけ方)

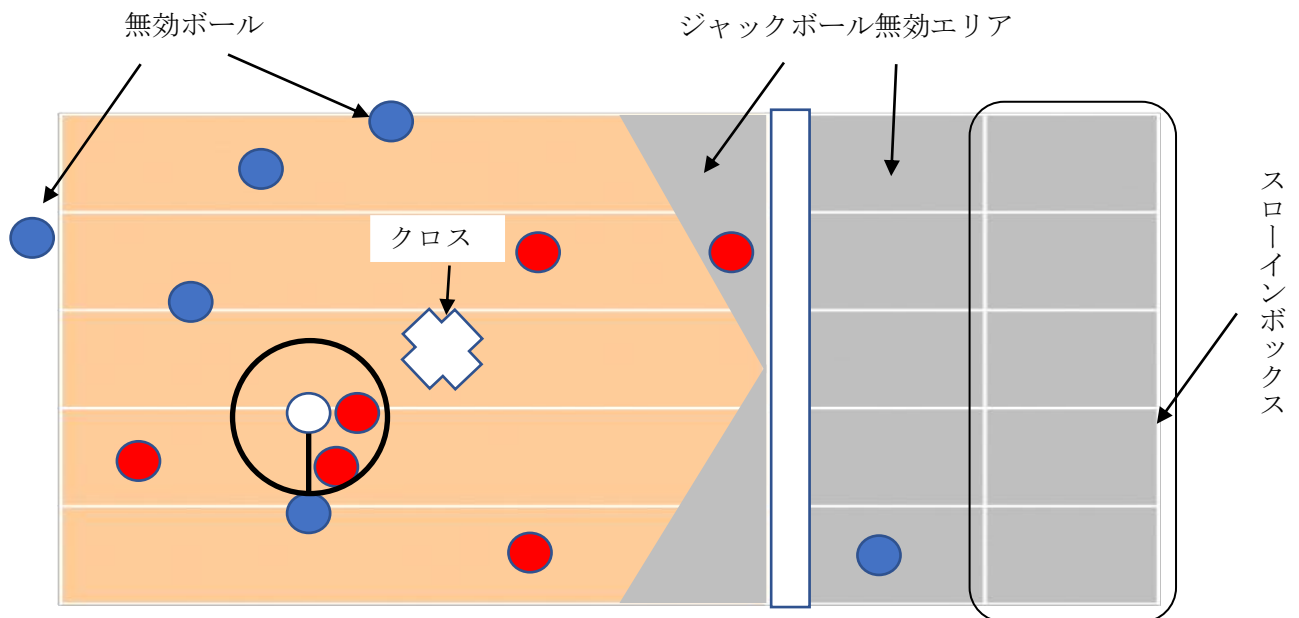

- ① 双方のチームの最もジャックボールに近いボールを比較し、どちらが近いかを判定する。  
(図の場合は赤。)
- ② ジャックボールに遠かった方のチーム (図では青) のジャックボールに一番近いボールとジャックボールを結んだ線を半径とし、ジャックボールを中心とした円を描く。
- ③ その円の中に何個ボールがあるかを数え、その数が得点となる。  
(図の場合は、赤の2点となる。)
- ④ ①がまったく等距離のときのみ得点が1対1となる。

※ 上記のルールは、簡易的なルールに変えています。公式のルールでは、2投目以降は、ジャックボールから遠い色のチームから投げるようになってます。

## 仲間づくりプログラム

[所要時間 約1～2時間]

…活動を行うにあたって…

参加者の心と体の緊張をほぐし、仲間と協力して課題を解決していくことで、参加者同士の主体的な対話の機会を増やしたり、達成感や一体感を味わったりすることができます。

### 【活動の進め方】

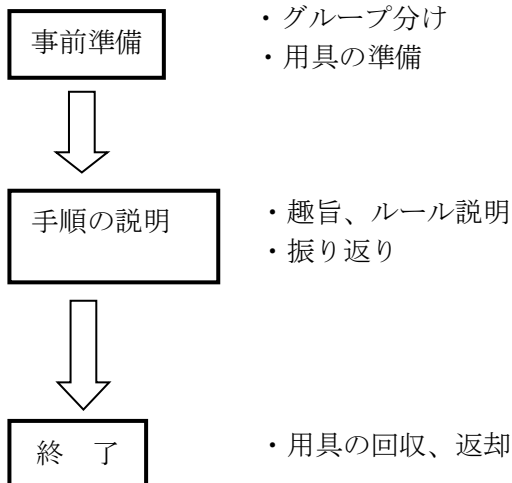

### 【準備する物】

利用団体	
センター	仲間づくりプログラムで使用するセット一式

### 【活動上の留意点】

- ・活動の効果を高めるためにも、できる限りアイスブレイクを行ってから活動するようにしてください。
- ・参加者のよさ（仲間へのアドバイスや協力してできたこと等）を見つけて、評価することを心がけてください。  
(参加者が行った活動の問題点や課題を見つけ指摘する評価にならないように注意してください。)
- ・参加者同士の対話を繰り返しながら課題を解決することを目的としています。解決のスピードで順番を競うものもありますが、解決の過程を評価することを心がけてください。
- ・1グループ5～10人程度で構成してください。

## 【アイスブレイク】

体や心の緊張をときほぐすための手法で、集まった人を和ませ、コミュニケーションをとりやすい雰囲気を作り、積極的に関わってもらえるよう働きかけることです。

下記に紹介する活動例は、必ずエラー（ミス）が起きます。エラーが起きても特にペナルティ等を作らず、参加者が笑顔になり、緊張をほぐすことを目的に活動を行ってください。

### ◀ 活動例 ▶

#### (1) 後出しじゃんけん

～手順～

- ① 進行役が「〇〇（勝って・あいこになって・負けて）ください！じゃんけんぽん」と言ってじゃんけんの手を出す。すぐにもう一度「ぽん」と言ったときに参加者が手を出す。
- ② 進行役の指示通りの手を出せば勝ち。

※ポイント

- ・順番は、勝ち→あいこ→負けで行い、テンポよく、1つにあまり時間をかけないこと。
- ・スピードを変えて行う。（遅く→速く）

#### (2) 地震（げんこつ）・かみなり・アイスクリーム

～手順～

- ① 進行役が「〇〇」（地震（げんこつ）・かみなり・アイスクリーム）と言う。
- ② 参加者は言われたものに合わせたジェスチャーをする。
  - ・「地震（げんこつ）」 → 「頭を両手で隠すジェスチャー」
  - ・「かみなり」 → 「腹を両手で隠すジェスチャー」
  - ・「アイスクリーム」 → 「頬を両手でさわるジェスチャー」

※ポイント

- ・進行役も言いながら一緒に行う。参加者が慣れてきたら、テンポを速くして、出した指示と違ったジェスチャーを行う。  
例) 「地震」と言って、腹を両手で隠すジェスチャーをする。

#### (3) セブンイレブン

～手順～

- ① 2人でジャンケンをし、出した指の数の合計が7になったら、「イエーイ」と言ってハイタッチをして、他の人のところに移動する。（ハイタッチはなくてもよい。）  
数え方・・・ グー→0 チョキ→2 パー→5

例) Aさん パー(5) + Bくん チョキ(2) = 7

- ② 次は3人でジャンケンをし、出した指の数の合計が11になったら、「イエーイ」と言ってハイタッチをして、他の人のところに移動する。（「11」の場合は、0～5までを使う。）

例) Aさん(指数3) + Bくん(指数4) + Cさん(指数4) = 11

※ポイント

- ・事前相談してから、ジャンケンをさせない。
- ・終わった時の振り返りで、参加者に揃った時の心地よさを感じることができたかを質問してください。  
例) 「2人でやった時と、3人でやった時では、そろってうれしかったのはどっち？」

#### (4) ウェスタンジャンケン

～手順～

- ① 2人1組が向かい合わせになり、互いに腰に手を当てて「ロック」と言う。
- ② 2人で「ワン・ツー・スリー」と掛け声をかけ、好きな数だけ指を出す。  
(じゃんけんぽんと同じ。このとき指の出す数は0・1・2・3・4・5。)
- ③ 相手と自分の指の数を足して、先に正しい答えを言った人の勝ち。
- ④ 勝った人は、「イエーイ！」と言って決めポーズをする。  
負けた人は、「やられたー！」と言って撃たれた真似をする。
- ⑤ 相手を変えて、同じことを繰り返す。

※ポイント

- ・参加者の年齢構成に合わせて、引き算・掛け算・割り算に変えてもよい。  
(状況に応じて、「0」は使わない。)
- ・演技を大げさに行うと盛り上がる。

### 【イニシアチブ】(課題解決)

#### 1 キーパンチ

～準備～

- ① スタート位置とコートの大きさを決める。
- ② 写真1のように1～30までの数字が書かれたプレートをランダムに置く。

～手順～

- ① ルールの確認を行う。

(ルール)

- ・プレートに書かれた1～30の数字の順番にタッチ(足で踏む)し、最後にゴールした人のタイムを測定する。
- ・写真2のようにコート内には、1人のみ入りタッチすることができる。2人以上が同時に入ってタッチすることはできない。
- ・参加者の実態に応じて間違えたらペナルティを与えるのも可。(1からやり直す。5秒加算する等。)
- ・振り返りごとにコートに入る順番を変えてもよいが、プレートの位置は動かさない。



< 写真1 >



< 写真2 >

- ② 始める前に2分間の作戦タイムをとる。
- ③ 進行役の「スタート」の掛け声にあわせてスタートしタイム測定を行う。
- ④ 1回目の測定終了後、3分間の作戦タイムをとる。  
(前回の実施の反省や改善点を話し合い、チームごとにタイムを縮める方法を考える。)
- ⑤ これを2～3回繰り返す、最後の実施でもっと速いタイムを出したチームの勝ち。
- ⑥ 活動後に振り返りを行う。

※ 振り返りでは、以下のような問いかけを行ってください。  
「やってみて気づいたことは何かありますか？」  
「友だちやグループのみつけたよさを教えてください。」

## 2 パイプライン

～準備～

- ① スタート位置とゴール位置を決める。

～手順～

- ① ルールの確認を行う。

(ルール)

- ・写真3・4のようにグループ全員でパイプをつなぎ、玉を転がしてゴールになるバケツに玉を入れる。
- ・自分のパイプに玉があるときは、歩いてはいけない。
- ・玉が落ちたら最初からやり直す。
- ・振り返りごと順番を変えてもよい。



< 写真3 >



< 写真4 >

- ② 始める前に2分間の作戦タイムをとる。
- ③ 進行役の「スタート」の掛け声にあわせてスタートしタイム測定を行う。
- ④ 1回目の測定終了後、3分間の作戦タイムをとる。  
(前回の実施の反省や改善点を話し合い、チームごとに成功する方法やタイムを縮める方法を考える。)
- ⑤ 実態に応じ、使用する玉を変えていく。  
(ビー玉やピンポン玉は難易度が上がります。)
- ⑥ 活動後に振り返りを行う。

※ 活動終了後の振り返りでは、以下のような問いかけをしてください。

「やってみて気づいたことは何かありますか？」

「友だちやグループのみつけたよさを教えてください。」



### 3 ヘリウムリング

～準備～

- ① 1グループにつき、1つのフラフープを用意する。
- ② フラフープを中心としてメンバーはフラフープを囲む。

～実施～

- ① ルールの確認を行う。

(ルール)

- ・写真5のように両手（利き手）の人差し指の第1関節につくようにフラフープを乗せる。  
※メンバーの身長が異なるため、適度な高さで保つ。
- ・誰の指もフラフープから離れず、フラフープを地面につけることができればゴール。
- ・指が離れてしまった場合は最初の高さまで戻す。
- ・メンバーの位置は自由に入れ替えてよい。

- ② 途中に振り返りをし、成功に向けてグループで考えさせる。
- ③ 活動後に振り返りを行う。



< 写真5 >

※ 活動終了後の振り返りでは、以下のような問いかけをしてください。

「どんなことに気を付けたら成功することができましたか？」

※ 進行役は実際に実施している様子を見てよかったことをメモしておき、最後の振り返りで評価するようにしてください。

例) 「〇〇グループの『落ち着いて!』の声かけがよかったね」など。

# きずなの森 ガイド

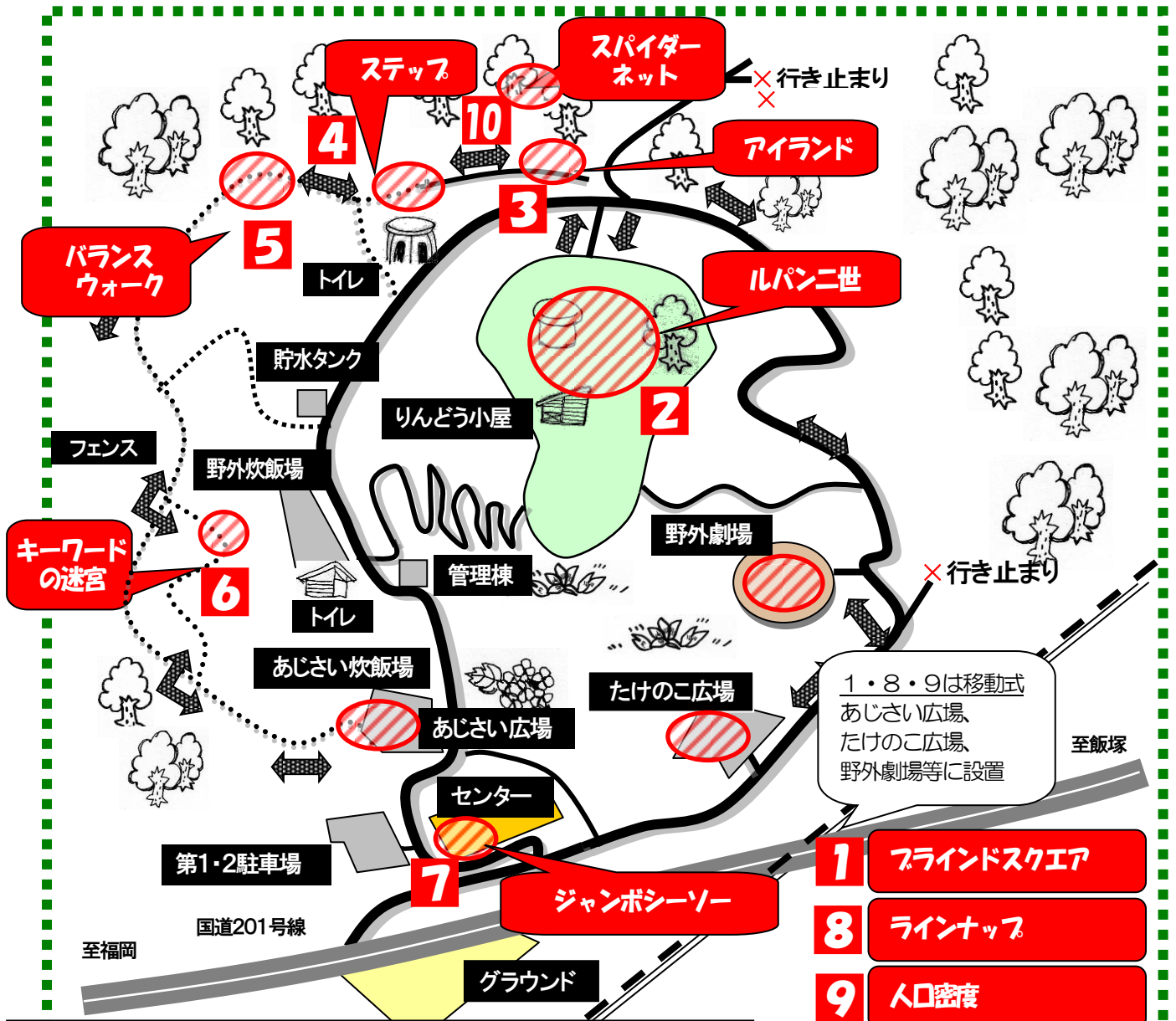

- 1 「ブラインドスクエア」～モンタージュを完成させろ！～
- 2 「ルパン二世」～時限爆弾を撤去せよ！～
- 3 「アイランド」～3つの島を征服せよ！～
- 4 「ステップ」～ボルタリングを克服せよ！～
- 5 「バランスウォーク」～バランス保って渡りきれ！～
- 6 「キーワードの迷宮」～迷路から脱出せよ！～
- 7 「ジャンボシーソー」～心を合わせて入れかわれ！～
- 8 「ラインナップ」～知恵をしぼって並びかわれ！～
- 9 「人口密度」～仲間を信頼して島へとびのれ！～
- 10 「スパイダーネット」～力を合わせてくぐり抜けろ！～

## 福岡県立

## 社会教育総合センター

“鍛えて、ほめて、伸ばす！  
子どもの可能性”  
～「鍛ほめ福岡メソッド」展開中！～

## 「きずなの森」実施要項

### 1 活動目的

10種の課題解決型のアクティビティに、チームで挑戦することを通して、主体性や協調性・社会性、思いやりの心等を育み、チーム内のつながり（団結力、協働）をより強いものにするのをねらいとした活動。これらの活動を通して、チャレンジ精神や困難に立ち向かう心を伸ばす。

※「鍛ほめ福岡メソッド」を推進する絆づくり体験活動プログラム

### 2 活動場所及び集合場所

活動場所：きずなの森、玄関前、たけのこ広場、あじさい広場

集合場所：たけのこ広場、あじさい広場等

### 3 活動時間（団体の活動時間に応じて柔軟に対応可能）

2時間30分～4時間 ※各プログラム20分（移動時間含む）

### 4 活動人数及びチーム編成

活動人数：5人～100人（1団体あたり）

チーム編成（望ましい人数）：6人～8人 ※最少5人、最大10人

### 5 実施に関する注意事項

- ① この活動は、単に「課題が解決できたか」や「解決時間が早い遅い」等によって競うものではないこと。チーム内で協力し、話し合いながら課題解決に取り組んでいるかどうかを評価の中心とすること。

※活動の過程を評価

- ☆評価の視点
- ・チーム全員の意見が大切にされているか
  - ・チーム全員で課題解決に取り組んでいるか
  - ・障がいのある子どもや、低学年の児童への配慮がなされているか 等

- ② 活動終了後に、必ず評価を行うこと。また、チームごとに「協力し合えた点」や「頑張った点」「気づいた点」等について話し合わせることを実施。※活動の振り返りを実施

- ③ 設定されている時間を必ず守ること。仮に課題を解決できなくても終了し、次の活動場所へ移動させること。※活動時間の厳守

- ④ 活動にあたっては、決して急がせないこと。また、事前に下見を行い、安全に活動させるために注意する箇所等の確認を行うこと。※活動の安全確保

6 活動内容の詳細

	プログラム名	活動内容詳細	準備する物
1	ブラインドスクエア *屋内実施可能	15m程度のロープを全員が目隠しをした状態で持ち、設定された図形（正方形や正三角形等）づくりに挑戦する。5分間の作戦タイムの中で、役割分担や実施方法等の共通理解を図っておくことが重要である。	ストップウォッチ ロープ（15m） 目隠し
2	ルパン二世	全員に配布されるヒントカードをもとに、時限爆弾が隠されている地図と小屋のカギを探し出し、制限時間内に時限爆弾を撤去する。 リーダーがヒントカードをとりまとめ、的確に指示を出せるかどうか成功のカギとなる。	ストップウォッチ ヒントカード カギ及び時限爆弾
3	アイランド	長短2枚の板を使って、島から島へ渡っていくゲーム。2枚の板は地面（海）に着けることはできない。途中で失敗すればやり直し。 英知の結集と橋を渡る順番が成功を左右する。	ストップウォッチ 橋となる板（2枚）
4	ステップ （きすなの森常設）	個人に設定された色のステップ（丸太）の上を制限時間内に渡りきるゲーム。ステップは難易度（低・中・高）に応じて色分けされている。他者への補助と作戦タイム、色の振り分けが課題解決のカギとなる。	ストップウォッチ
5	バランスウォーク *屋内実施可能	バランスを取りながら、木と木の間には張られている幅5cmのスラックライン上を渡っていくゲーム。極度の緊張感との戦いとなる。補助者の協力とチームの声掛けが欠かせない。	ストップウォッチ スラックライン
6	キーワードの迷宮 （きすなの森常設）	チームで協力して、迷路の途中で隠されているキーワードを集めながら、設定時間内に迷路を抜け、集めたキーワードをつなげ言葉を探し出すゲーム。チーム全員で協力することが課題解決への早道となる。	ストップウォッチ キーワード
7	ジャンボシーソー *屋内実施要相談	チームで二手に分かれてシーソーに乗り、所定の位置につく。そこから、シーソーの端が地面に着かないようにうまくバランスをとりながら位置を入れ替わるゲーム。声掛けと呼吸を合わせた動きが成功の鍵となる。	ストップウォッチ ジャンボシーソー
8	ラインナップ *屋内実施可能	チーム全員が平均台に1列で並んで乗る。そこから、地面に落ちないように「誕生日順」などの課題に沿って指定された方向から並び替える。入れ替わりの方法を身体的特徴に合わせて見つけ出すことが重要である。	ストップウォッチ 平均台
9	人口密度 *屋内実施可能	スタート台から小島（約50cm四方の台）へ1人ずつ乗り移っていく。全員が乗り移って10秒間地面に落ちなければ成功。 乗り移る順番や立ち位置などが成功への鍵となる。	ストップウォッチ 人口密度専用器具
10	スパイダーネット （きすなの森常設）	木と木の間クモの巣のように張り巡らされたロープの間を1人ずつ通り抜けていく。 通り抜ける箇所は難易度に応じて得点がある。 1人では通り抜けることはできないので、チームの協力が目標得点へ達する鍵である。	ストップウォッチ ブルーシート

【振り返りカード No.1】 (チーム用) グループ名[ ]

活動	評価
I ブ フ イ ン ド ス ク エ ア	① チーム全員が意見を出し、その意見を大切にしていたか？ 4 3 2 1 できた まあまあできた あまりできなかった できなかった
	② チーム全員で課題の解決に取り組みましたか？ 4 3 2 1 できた まあまあできた あまりできなかった できなかった
	③ チームの友だちが困っているときに手助けすることができていましたか？ 4 3 2 1 できた まあまあできた あまりできなかった できなかった
	④ チーム全員で最後まであきらめずにチャレンジできましたか？ 4 3 2 1 できた まあまあできた あまりできなかった できなかった
	⑤ 課題を解決することができていましたか？ 4 3 2 1 きれいな形を作ることができた まあまあできた あまりできなかった できなかった
II ル パ ン ニ 世	① チーム全員が意見を出し、その意見を大切にしていたか？ 4 3 2 1 できた まあまあできた あまりできなかった できなかった
	② チーム全員で課題の解決に取り組みましたか？ 4 3 2 1 できた まあまあできた あまりできなかった できなかった
	③ チームの友だちが困っているときに手助けすることができていましたか？ 4 3 2 1 できた まあまあできた あまりできなかった できなかった
	④ チーム全員で最後まであきらめずにチャレンジできましたか？ 4 3 2 1 できた まあまあできた あまりできなかった できなかった
	⑤ 課題を解決することができていましたか？ 4 3 2 1 時限爆弾を撤去できた ミッションIIまでクリアできた ミッションIまでクリアできた できなかった
III ア イ フ ン ド	① チーム全員が意見を出し、その意見を大切にしていたか？ 4 3 2 1 できた まあまあできた あまりできなかった できなかった
	② チーム全員で課題の解決に取り組みましたか？ 4 3 2 1 できた まあまあできた あまりできなかった できなかった
	③ チームの友だちが困っているときに手助けすることができていましたか？ 4 3 2 1 できた まあまあできた あまりできなかった できなかった
	④ チーム全員で最後まであきらめずにチャレンジできましたか？ 4 3 2 1 できた まあまあできた あまりできなかった できなかった
	⑤ 課題を解決することができていましたか？ 4 3 2 1 全部渡ることができた 最初の島は全員が渡ることができた 最初の島に一部渡ることができた できなかった

活動	評 価				
マ ステップ	① チーム全員が意見を出し、その意見を大切にしていましたか？	4	3	2	1
		できた	まあまあできた	あまりできなかった	できなかった
	② チーム全員で課題の解決に取り組みましたか？	4	3	2	1
		できた	まあまあできた	あまりできなかった	できなかった
	③ チームの友だちが困っているときに手助けすることができていましたか？	4	3	2	1
	できた	まあまあできた	あまりできなかった	できなかった	
	④ チーム全員で最後まであきらめずにチャレンジできましたか？	4	3	2	1
	できた	まあまあできた	あまりできなかった	できなかった	
	⑤ 課題を解決することができていましたか？	4	3	2	1
	全員が渡ることができた	ほぼ全員が渡ることができた	一部の人が渡ることができた	できなかった	
＜ バランス スウ ーク	① チーム全員が意見を出し、その意見を大切にしていましたか？	4	3	2	1
		できた	まあまあできた	あまりできなかった	できなかった
	② チーム全員で課題の解決に取り組みましたか？	4	3	2	1
		できた	まあまあできた	あまりできなかった	できなかった
	③ チームの友だちが困っているときに手助けすることができていましたか？	4	3	2	1
	できた	まあまあできた	あまりできなかった	できなかった	
	④ チーム全員で最後まであきらめずにチャレンジできましたか？	4	3	2	1
	できた	まあまあできた	あまりできなかった	できなかった	
	⑤ 課題を解決することができていましたか？	4	3	2	1
	全員が渡ることができた	ほぼ全員が渡ることができた	一部の人が渡ることができた	できなかった	
≧ キー ワード の迷宮	① チーム全員が意見を出し、その意見を大切にしていましたか？	4	3	2	1
		できた	まあまあできた	あまりできなかった	できなかった
	② チーム全員で課題の解決に取り組みましたか？	4	3	2	1
		できた	まあまあできた	あまりできなかった	できなかった
	③ チームの友だちが困っているときに手助けすることができていましたか？	4	3	2	1
	できた	まあまあできた	あまりできなかった	できなかった	
	④ チーム全員で最後まであきらめずにチャレンジできましたか？	4	3	2	1
	できた	まあまあできた	あまりできなかった	できなかった	
	⑤ 課題を解決することができていましたか？	4	3	2	1
	キーワードを完成することができた	キーワードを見つけることができた	キーワードを見つけることができなかった	できなかった	

活動	評価
Ⅲ ジャンボシソー	① チーム全員が意見を出し、その意見を大切にしていましたか？ 4 3 2 1 できた まあまあできた あまりできなかった できなかった
	② チーム全員で課題の解決に取り組みましたか？ 4 3 2 1 できた まあまあできた あまりできなかった できなかった
	③ チームの友だちが困っているときに手助けすることができていましたか？ 4 3 2 1 できた まあまあできた あまりできなかった できなかった
	④ チーム全員で最後まであきらめずにチャレンジできましたか？ 4 3 2 1 できた まあまあできた あまりできなかった できなかった
	⑤ 課題を解決することができていましたか？ 4 3 2 1 全員が入れかわれた 数人が入れかわれた 入れかわれなかったが、バランスは保てた できなかった
Ⅳ ラインナップ	① チーム全員が意見を出し、その意見を大切にしていましたか？ 4 3 2 1 できた まあまあできた あまりできなかった できなかった
	② チーム全員で課題の解決に取り組みましたか？ 4 3 2 1 できた まあまあできた あまりできなかった できなかった
	③ チームの友だちが困っているときに手助けすることができていましたか？ 4 3 2 1 できた まあまあできた あまりできなかった できなかった
	④ チーム全員で最後まであきらめずにチャレンジできましたか？ 4 3 2 1 できた まあまあできた あまりできなかった できなかった
	⑤ 課題を解決することができていましたか？ 4 3 2 1 全て並び替えることができた ほとんど並び替えることができた あまり並び替えることできなかった できなかった
Ⅴ 人口密度	① チーム全員が意見を出し、その意見を大切にしていましたか？ 4 3 2 1 できた まあまあできた あまりできなかった できなかった
	② チーム全員で課題の解決に取り組みましたか？ 4 3 2 1 できた まあまあできた あまりできなかった できなかった
	③ チームの友だちが困っているときに手助けすることができていましたか？ 4 3 2 1 できた まあまあできた あまりできなかった できなかった
	④ チーム全員で最後まであきらめずにチャレンジできましたか？ 4 3 2 1 できた まあまあできた あまりできなかった できなかった
	⑤ 課題を解決することができていましたか？ 4 3 2 1 全員が乗り移ることができた ほとんど乗り移ることができた 数人乗り移ることができた できなかった

活動	評 価
× スパイダーネット	① チーム全員が意見を出し、その意見を大切にしていましたか？ 4 3 2 1 できた まあまあできた あまりできなかった できなかった
	② チーム全員で課題の解決に取り組みましたか？ 4 3 2 1 できた まあまあできた あまりできなかった できなかった
	③ チームの友だちが困っているときに手助けすることができていましたか？ 4 3 2 1 できた まあまあできた あまりできなかった できなかった
	④ チーム全員で最後まであきらめずにチャレンジできましたか？ 4 3 2 1 できた まあまあできた あまりできなかった できなかった
	⑤ 課題を解決することができていましたか？ 4 3 2 1 全員潜り抜けることができた ほとんどが潜り抜けることができた 数人が潜り抜けることができた できなかった



## クラフト材料価格表（2階 売店にて販売しています）

活動名・品名	対応人数	単価(円)
<b>キャンプファイヤー</b>		
・薪(1束)		400
※3～5束必要になります。		
<b>野外炊飯</b> ※ゴミ袋は別途購入。		
・薪(1束)(食材依頼時は無料)		400
・炭(3kg)(食材依頼時は無料)		540
(6kg)(食材依頼時は無料)		1,050
(10kg)(食材依頼時は無料)		1,640
<b>焼き杉</b>		
・杉板セット		
<b>【イルカ・リス・ウサギ】</b> (ヒートン・ひも付き)	1	550
・予備ヒートン・ひもセット		90
・ガスボンベ(1本)		240
<b>☆勾玉(古代ペンダント)</b>		
・古代ペンダントセット 高ろう石 紙やすり 水やすり ひも	1	250
<b>☆キャンドルのつどい</b>		
・ろうソク60号(2本入り)		950
<b>紙飛行機づくり</b>		
・紙飛行機セット	1	340
<b>凧づくり</b>		
・凧づくりセット	1	720
<b>砂絵</b>		
・砂絵セット	1	340
<b>☆プラホビー</b>		
・プラ板(B4版)	4～6	170
・Gリング	1	70

活動名・品名	対応人数	単価(円)
<b>☆しおりづくり</b>		
・ラミネートフィルム (ハガキ版)		40
(定期券版)	1	30
<b>うちわづくり</b>		
・うちわづくりセット	1	570
<b>キャンドルづくり</b>		
・パラフィン(ろうソクの素)1kg	10～15	1,850
・ろうソクの芯(3m)	25～30	420
・ガスボンベ(1本)	10～15	240
<b>その他</b>		
・もえるゴミ袋(大)(1袋)		150
・もえるゴミ袋(小)(1袋)		100
・もえないゴミ袋(1袋)		15
・空き缶・空きびん用ゴミ袋(1袋)		15
・ペットボトル用ゴミ袋(1袋)		15

☆この活動(勾玉・キャンドルのつどい・プラホビー・しおりづくり)を雨天プログラムとして計画し、当日が晴天のために実施しない場合は返品することができます。それ以外は買い取りになります。

◎パン・クッキーづくりの詳細につきましては、ご相談ください。

◎料金は税込です。単価につきましては変更の場合もございますので、あらかじめお問い合わせください。