

TOURING & TRIKE

ハイウェイを疾走するときも、美しい風景が広がるワインディングロードを楽しむときも、至上の乗り心地を満喫しながらどこまでも走り続けられるツーリングファミリーモデル。もちろん、ライディングスタイルへのこだわりもそのままに。

 GENUINE MOTOR PARTS & ACCESSORIES



INSPIRATION GALLERY

**ROAD GLIDE® SPECIAL
STREET GLIDE®**

TOURING

MODELS: FLTRXS / FLHX

PRODUCTION COLORS: SUPERIOR BLUE / CHARCOAL SATIN



※写真のモデルには、保安基準不適合部品および日本非導入部品が装着されている場合があります。*16FLHXは日本非導入モデルです。

INSPIRATION GALLERY

ROAD KING®

TOURING

MODEL: FLHR

PRODUCTION COLOR: DEEP JADE PEARL / VIVID BLACK

NOB



※写真のモデルには、保安基準不適合部品および日本非導入部品が装着されている場合があります。

INSPIRATION GALLERY

ULTRA LIMITED

TOURING

MODEL: FLHTK

PRODUCTION COLOR: BLACK QUARTZ



※写真のモデルには、保安基準不適合部品および日本非輸入部品が装着されている場合があります。

INSPIRATION GALLERY

ULTRA LIMITED LOW

TOURING

MODEL: FLHTKL

PRODUCTION COLOR: MYSTERIOUS RED / VELOCITY RED

283



※写真のモデルには、保安基準不適合部品および日本非輸入部品が装着されている場合があります。

INSPIRATION GALLERY
STREET GLIDE® SPECIAL

TOURING

MODEL: FLHXS

COLOR SHOP CUSTOM PAINT: LIMITED – NIGHTMARE



※写真のモデルには、保安基準不適合部品および日本非導入部品が装着されている場合があります。

INSPIRATION GALLERY

ROAD GLIDE® SPECIAL

TOURING

MODEL: FLTRXS

COLOR SHOP CUSTOM PAINT: LIMITED – NIGHTMARE



※写真のモデルには、保安基準不適合部品および日本非導入部品が装着されている場合があります。

INSPIRATION GALLERY

ROAD GLIDE® ULTRA

TOURING

MODEL: FLTRU

PRODUCTION COLOR: VIVID BLACK



※写真のモデルには、保安基準不適合部品および日本非輸入部品が装着されている場合があります。

INSPIRATION GALLERY

TRI GLIDE® ULTRA

TOURING

MODEL: FLHTCUTG

PRODUCTION COLOR: DEEP JADE PEARL / VIVID BLACK



※写真のモデルには、保安基準不適合部品および日本非輸入部品が装着されている場合があります。



THE TRANSFORMATION

COOL AS ICE. HOT TO TROT.

2016 FLHX Street Glide®

吹きだまりの雪のように純粋な、クラッシュアイスパールに包まれたカスタムバグ。しかし、ダークな側面も兼ね備えています。流線形のモノクロームなスタイルを作り上げているのは、カラーコーディネートされたチョップドツアーバック・ラゲッジキャリアとストレッチドサドルバッグ。その反面、ミラークロームのアナーキー5スポークホイールやスクリーミンイーグル®・レーザーエキゾーストシールドキットが迫力ある存在感を示しています。大迫力のブー

ムオーディオ・サドルバッグスピーカーキットなど、タンデムツーリングも存分に楽しめるように用意された装備があれば、市街地の視線も独り占め。着脱可能なツアーバックやパッセンジャーピリオンも便利で欠かせないアイテム。7インチのデーメーカー™リフレクターLEDヘッドランプは、スタイルはそのままに、昼夜を問わず視認性と被視認性を高めます。

カラーマッチ・チョップ・
ツアーバックラゲッジ

ブームオーディオ・
サドルバッグスピーカー

ロープロファイルシート&
ピリオン

テーパードフェアリングミラー

クロームハンドコントロール

ウインドスプリッター・
ウインドシールド

カラーマッチ・インナー
フェアリング&ダクトトリム

7インチデーメーカー
LEDヘッドランプ

クロームフロント
エンドキット

カラーマッチ・
ストレッチサドルバッグ

スクリーミンイーグル®・
レーザーカット・
エキゾーストシールド

スリップストリーム
フットコントロール

クロームアナーキー
5-スポークホイール



FUNCTION

独りでの通勤から田舎をふたりで楽しむライドまで、ストリートグライドモデル®は、望むものすべてをかなえます。蝶ネジを回すだけで、H-Dデタッチャブルカムロックを回してシートを付け替え、バックレストやツアーバックラゲッジの取り付けが可能です。

FIT

モーターサイクルに深く包み込まれるような感覚を生む形状のロープロファイルシート。コントロールや地面にしっかりと手足を届かせます。ライダーの体重を分散し、圧力点を減らす深いバケット形状。一度感じたその乗り心地は、二度と忘れることができません。



STYLE

クロームこそ王者。このストリートグライド®モデルの姿に軽快さを加えているのは、クロームで統一されたフロントエンドと、ホットロッドスタイルのアナーキーホイール。ツインカムエンジンの輝きを放つ仕上げと、スリップストリーム・ハンド&フットコントロールもひと際目を引きま。

PERFORMANCE

吸気効率を高めたスクリーミンイーグル®・ベンチレーターエアクリナー。パフォーマンスを最大限に高めます。

DEFY THE WIND

高速走行では強い風を胸で受けるため、腕、首、肩の疲労を招きます。

簡単に取り付けられるデタッチャブルウインドシールドがあれば、圧力から解放されます。

風や雨、道路上の異物からライダーを守り、長時間、快適なライディングをお楽しみいただけます。

カバー範囲を拡大

ロープロファイル

視界が最大限に。背の低いライダー向け。標準のウインドシールドより高さを76mm低くしました。

標準の高さ

身長約178cmのライダー向け。あらゆる天候から保護し、視界を妨げません。

トール

背の高いライダー向け。標準より高さを76mm高くし、視界と保護の両方を確保。



クリアな視界



虫の跡、結露、汚れで視界を妨げることがないように、上端が視線の下に位置するウインドシールドをお選びください。

取り外しが簡単



工具を使わずに簡単に着脱できるように設計されたウインドシールド。状況に合わせて臨機応変にライディングスタイルを変えることができます。ロングライドでは風雨や砂から身を守りながら走り、ストリートではウインドシールドをすばやく取り外してスタイリッシュなライディングをお楽しみいただけます。

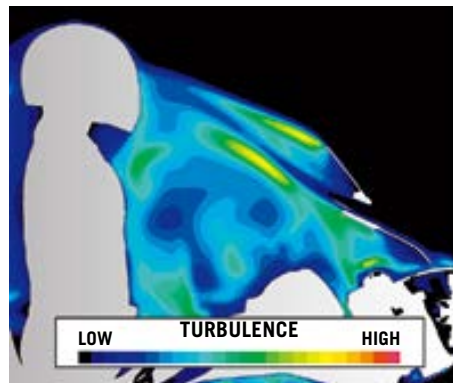

ウインドスプリッター

効果的にエアフローを制御する形状で、驚くようなスタイリングを演出。曲線のデザインが従来のロープロファイルウインドデフレクターの中心部に高さを加えます。

Windshields — Road King®

A ロードキング・H-Dデタッチャブル・ウインドシールド

工具を使わずに簡単に着脱できるように設計されたウインドシールド。状況に合わせて臨機応変にライディングスタイルを変えることができます。ロングライドでは風雨や砂から身を守りながら走り、ストリートではウインドシールドをすばやく取り外してスタイリッシュなライディングをお楽しみいただけます。シールド部分は傷に強いハードコーティングポリカーボネート製。アセンブリ部分の研磨仕上げのステンレススチール製ブラケットは、標準装備のラバー製分離型ドッキングポイントに取り付けるタイプで、取り付けおよび取り外しが簡単にできます。さまざまなサイズをご用意しておりますので、お客様のサイズとライディングスタイルにぴったり合うものをお選びいただけます。

'94以降ロードキングモデルに適合。'04以降FLHRSEはマウンテイングハードウェアキット58221-04(別売)が必要です。

●57995-96 クリア 58,100円(本体価格 53,797円)
ヘッドライト上端からの高さ559mm。H737×W587mm。

●58325-06 クリア 56,400円(本体価格 52,223円)
ヘッドライト上端からの高さ457mm。H635×W587mm。

●57767-00 クリア 53,600円(本体価格 49,630円)
ヘッドライト上端からの高さ406mm。H584×W587mm。

●57981-97 ライトスモーク 59,000円(本体価格 54,630円)
ヘッドライト上端からの高さ406mm。H584×W587mm。

ロードキングカスタム・ウインドシールド

ドッキングハードウェアキット

ロードキングカスタムにロードキング・H-Dデタッチャブル・ウインドシールドを取り付ける際に必要です。

●58221-04 6,170円(本体価格 5,713円)
'04以降FLHRSEに適合。

リプレースメントウインドシールドスクリーン

ライディングスタイルに合わせてお好きなタイプをお選びいただけます。レキザン・スクリーン、クロスブレーステープのセット。

'94以降ロードキングモデル('13~'14FLHRSEを除く)に適合。

●58433-96 クリア 29,100円(本体価格 26,945円)
ヘッドライト上端からの高さ559mm。

●58194-94 ライトスモーク 30,800円(本体価格 28,519円)
ヘッドライト上端からの高さ559mm。

●58135-94 ライトスモーク 29,100円(本体価格 26,945円)
ヘッドライト上端からの高さ508mm。

●57768-00 クリア 26,400円(本体価格 24,445円)
ヘッドライト上端からの高さ406mm。

●58195-94 ライトスモーク 29,100円(本体価格 26,945円)
ヘッドライト上端からの高さ406mm。

A ロードキング・H-Dデタッチャブル・ウインドシールド / クリア

296 TOURING & TRIKE

Windshields — Road King®

A ベンチレーション付きウインドスプリッター・ウインドシールド

簡単操作で調節できる独自のベントシステムにより、高速走行中に発生するヘルメットまわりへの乱気流を抑制することができます。ベントを開くことでシールド裏の負圧を抑え、シールドとライダー間のエアフローを整える効果があります。これにより首の疲労を軽減し快適なライディングを提供します。都市部など低速走行中は、ベントから涼しい空気がライダーへと流れます。コンパクトなサイズながら大型のシールドと同様の効果が得られることで、スマートなカスタムルックだけでなく、前方の視界をシールドを通すことなく直接得られるメリットもあります。デタッチャブル機構により、必要に応じて簡単に着脱可能。強度の高いシールドは傷に強いポリカーボネート製。眩しい日差しに効果を発揮するダークスモーク仕上げ。

●57400176 78,100円(本体価格 72,315円)
'94以降ロードキングモデルに適合(FLHRSを除く)。ミニタコメーターキットおよびブームオーディオ・クルーザーアンプ&スピーカーキットとは併用不可。'13~'14FLHRSEには標準装備。ウインドシールド高の全体は569mm、ヘッドランプ開口部からの高さは409mm、幅は516mm。

B H-Dデタッチャブル・ベンチレーター・キングサイズ・ウインドシールド

ウインドシールドは走行風による疲労を軽減し、飛び石や虫などの飛散物からもライダーを保護するツーリングのマストアイテムです。新登場のベンチレーター・ウインドシールドは、サイドベントの開閉によりライダーへの風の流れをコントロールし、常に快適なライディングを提供します。気温が高いときは、シールド下部の両サイド設けられたベントを開けてライダーへ風を送り、寒冷時や雨天時は、ベントを閉じて本来の防風性能によりライダーを守ります。また便利なデタッチャブル機構も搭載しているので、ライディングのシーンに合わせて簡単に着脱することができます。

●57400024 クリア 69,100円(本体価格 63,982円)
ヘッドライト上端からの高さ533mm。'94以降ロードキングモデルに適合。'04以降FLHRSはマウンティングハードウェアキット58221-04(別売)が必要です。H711×W559mm。

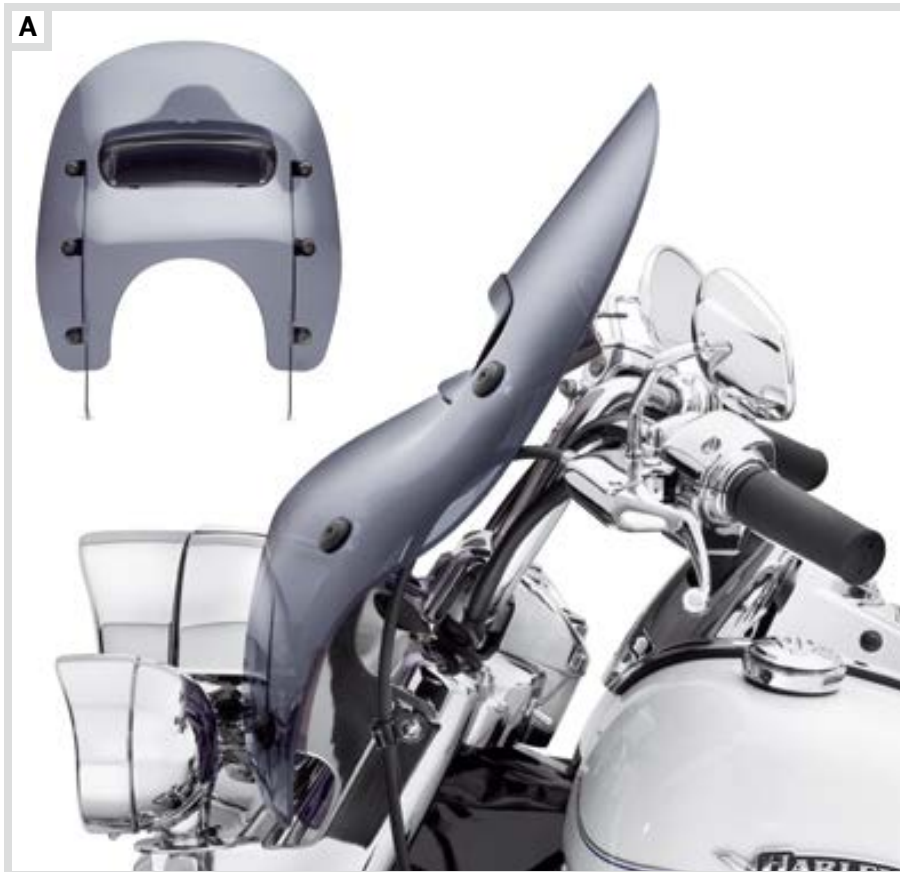

A ベンチレーション付きウインドスプリッター・ウインドシールド



B H-Dデタッチャブル・ベンチレーター・キングサイズ・ウインドシールド



C ロードキング/356mm・H-Dデタッチャブル・ウインドデフレクター



D ロードキング/279mm・H-Dデタッチャブル・ウインドデフレクター



E 356mm・リプレACEMENTウインドシールド



F クローム・フロントフォーク・エアパッフル



G フォークマウントウインドデフレクター

TOURING & TRIKE 297

Windshields — Road King®

C ロードキング/356mm・H-Dデタッチャブル・ウインドデフレクター

ロードキング・スモーク・ウインドデフレクターと同じロースタイル・ミニシールド。スクリーンを58163-02より76mm高くして風に対するプロテクト性を向上しました。ブラケットはダークスモーク・スクリーンに美しく映えるステンレススチール製。取付は簡単です。

●57357-07 ダークスモーク 59,900円(本体価格 55,463円)
ヘッドライト上端からの高さ356mm。'94以降ロードキングモデルに適合。'04~'07FLHRSはマウンティングハードウェアキット58221-04(別売)が必要です。H533×W544mm。

D ロードキング/279mm・H-Dデタッチャブル・ウインドデフレクター

強風と眩しい光からライダーを守ります。ダークスモーク・レザン・デタッチャブル・ウインドデフレクター。トラディショナルなロードキング・ウインドシールドのフォルムを踏襲するミニシールド。より小さなサイズで、ローダウンのイメージを演出します。

●58163-02 ダークスモーク 55,600円(本体価格 51,482円)
ヘッドライト上端からの高さ279mm。'94以降ロードキングモデルに適合。'04~'07FLHRSはマウンティングハードウェアキット58221-04(別売)が必要です。H457×W493mm。

E 356mm・リプレACEMENTウインドシールド

76mm高いダークスモーク・ウインドシールド。装着には既存のウインドデフレクター・ウインドシールドブラケットをお使いいただけます。クッション・クロスブレーステープ付。

●58799-02 26,400円(本体価格 24,445円)
ヘッドライト上端からの高さ356mm。ダークスモーク。ロードキングモデルでスモーク・ウインドデフレクター58163-02装着車に適合。H533×W544mm。

F クローム・フロントフォーク・エアパッフル

フォークチューブの間から吹き込む冷たい風を防ぎます。冬場などの防寒対策に。'00以前モデルは標準装備ブラック・パッフルと交換してご使用いただけます。クローム・ハードウェア付。

●58520-79TC 5,550円(本体価格 5,139円)
'80~'13FLT、FLHT、FLHX、FLHRに適合。

G フォークマウントウインドデフレクター

モーターサイクルをドレスアップして快適性とスタイリングを高めましょう。ウインドデフレクターはウインドシールドのカバーエリアを拡張し、どんな天候でもより高い保護性能を発揮します。凹面形状のデフレクターは、エアフローを整流し、エアの方向を変え、ライダー周囲の乱流を抑えます。デフレクターはフォークブラケットに取り付けるタイプで、すっきりと一体感のあるデザインです。また、クローム仕上げにより、その他のクローム仕上げのフロントエンドアクセサリともびつたりです。キットには必要なマウント用ハードウェアが同梱されており、簡単に取り付けできます。

●57400146A 18,600円(本体価格 17,223円)
'95以降FLHR、FLHRC、FLHRS、'14FLHRSEに適合。FLHT、FLHTC、FLHX、FLHXSは不可。ローフェアリング装着車は不可。'95~'13モデルでライトフォークスライダーキットまたはカスタム補助ライトニングブラケットキット69227-04Aまたは68000043装着車は不可。

298 TOURING & TRIKE

Windshields — Electra Guide®

A ウィンドスプリッター・ウィンドシールド／ バットウイング・フェアリング用

スタイリングと防風効果を両立したウィンドシールドです。滑らかな3Dデザインはフェアリングとインナーダッシュパネルの形状にフィットし、センター部分のみトラディショナルなロープロファイル・ウィンドデフレクターよりも高さを与えました。走行中の風切り音を抑える形状でツーリングモデルのオーディオを十分にお楽しみいただけます。装着は簡単です。センターにバー&シールドメダリオン付。

'14以降エレクトラグライド、ストリートグライド、ウルトラリミテッド、トライグライドモデルに適合。

●57400204 114mm／ダークスモーク 28,200円(本体価格 26,112円)

ウィンドシールドバッグまたはポーチとは併用不可。

●57400205 178mm／ダークスモーク 29,100円(本体価格 26,945円)

ウィンドシールドバッグまたはポーチとは併用不可。

●57400206 254mm／ライトスモーク 30,000円(本体価格 27,778円)

'96～'13エレクトラグライド、ストリートグライド、トライグライドモデルに適合。ウィンドシールドバッグまたはポーチとは併用不可。

●57400091 114mm／ダークスモーク 29,100円(本体価格 26,945円)

●57164-10 178mm／ダークスモーク 30,000円(本体価格 27,778円)

●57400092 254mm／ライトスモーク 30,800円(本体価格 28,519円)



114mm／ダークスモーク



178mm／ダークスモーク



254mm／ライトスモーク



A ウィンドスプリッター・ウィンドシールド／バットウイング・フェアリング用
(写真はダークスモーク／114mm)



A ウィンドスプリッター・ウィンドシールド／エレクトラグライドモデル用
(写真はダークスモーク／178mm)



A ウィンドスプリッター・ウィンドシールド／エレクトラグライドモデル用
(写真はライトスモーク／254mm)

TOURING & TRIKE 299

Windshields — Electra Guide®

B バットウイング・フェアリング・ウィンドシールド

レキザン・ポリカーボネートを採用した丈夫で傷の付きにくいウィンドシールドです。サイズとスタイルを豊富に用意いたしました。ライディングスタイルに合わせてお好きなデザインをお選びください。

'14以降エレクトラグライド、ストリートグライド、ウルトラリミテッド、トライグライドモデルに適合。

●57400224 381mm／クリア 24,600円(本体価格 22,778円)

●57400228 305mm／クリア 24,600円(本体価格 22,778円)

●57400226 305mm／ライトスモーク 24,600円(本体価格 22,778円)

●57400227 254mm／クリア 24,600円(本体価格 22,778円)

●57400225 254mm／ライトスモーク 24,800円(本体価格 22,963円)

'96～'13エレクトラグライド、ストリートグライドモデルに適合。

●58314-97 381mm／クリア 25,500円(本体価格 23,612円)

●58187-96 305mm／クリア 24,600円(本体価格 22,778円)

●58302-96 305mm／ライトスモーク 25,500円(本体価格 23,612円)

●58301-96 254mm／クリア 23,600円(本体価格 21,852円)

●58303-96 254mm／ライトスモーク 24,600円(本体価格 22,778円)



B バットウイング・フェアリング・ウィンドシールド／381mm



B バットウイング・フェアリング・ウィンドシールド／305mm



B バットウイング・フェアリング・ウィンドシールド／254mm

300 TOURING & TRIKE

Windshields — Electra Guide®

A バットウィング・スポーツ・ウインドシールド

ハードコート仕様のポリカーボネートを採用した丈夫で傷の付きにくいウインドシールドです。この254mmのスポーツシールドは、伝統的なウインドシールドの形状を保ちながら、前方の視認性を確保しながらも、低いウインドデフレクターでは通常遮ることのできない乱流を抑えることができます。

●57400213 254mm / ライトスモーク
29,100円 (本体価格 26,945円)
'14以降エレクトラグライド、ストリートグライド、ウルトラリミテッド、トライグライドモデルに適合。

B バットウィング・フェアリング・ウインドデフレクター / ミディアムプロファイル

スタイルと機能の両立。ウインドデフレクターと低いウインドシールドの中間といえる高さ178mmのウインドデフレクターは、スポーティなスタイリングで、防風性能が若干高くなっています。ハーレーダビッドソンのウインドシールドはハードコート仕様のポリカーボネート製で強度があり、傷にも強く、ダークスモーク仕上げであらゆるボディカラーにマッチします。

●57400229 178mm / ダークスモーク
24,600円 (本体価格 22,778円)
'14以降エレクトラグライド、ストリートグライド、ウルトラリミテッド、トライグライドモデルに適合。

●57185-05 178mm / ダークスモーク
23,600円 (本体価格 21,852円)
'96~'13エレクトラグライド、ストリートグライドモデルに適合。

C バットウィング・フェアリング・ウインドデフレクター / ロープロファイル

ロープロファイル・ウインドデフレクターを使用すると良好な前方視界が得られます。伝統的なバットウィング・フェアリングに強いアクセントを加えるシールド。ダークスモーク仕上げであらゆるボディカラーにマッチします。ハーレーダビッドソン・ウインドシールドは、ハードコート仕様のポリカーボネート製で強度があり、傷にも強くなっています。

●57400243 127mm / ダークスモーク
24,600円 (本体価格 22,778円)
'14以降エレクトラグライド、ストリートグライド、ウルトラリミテッド、トライグライドモデルに適合。'14FLHXに標準装備。

●58207-04 102mm / ダークスモーク
26,900円 (本体価格 24,908円)
'96~'13エレクトラグライド、ストリートグライドモデルに適合。

D バットウィング・フェアリング・ウインドデフレクター / 102mm・ブラック

スタイリッシュなカスタムルックを提供するウインドデフレクター。
●58204-98 26,900円 (本体価格 24,908円)
'96~'13エレクトラグライド、ストリートグライドモデルに適合。



A バットウィング・スポーツ・ウインドシールド / 254mm



B バットウィング・フェアリング・ウインドデフレクター / ミディアムプロファイル



C バットウィング・フェアリング・ウインドデフレクター / ロープロファイル



D バットウィング・フェアリング・ウインドデフレクター / 102mm・ブラック



E アジャスタブル・エアデフレクター



F アジャスタブル・エアデフレクターキット



G フェアリング・エアデフレクター



ダークスモーク
57000529

ライトスモーク
58166-08A

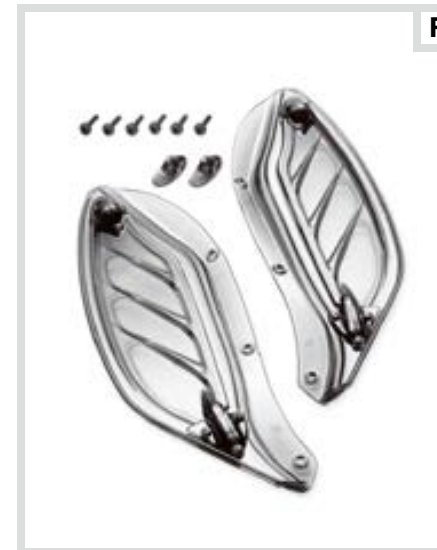

ブラック

ダークスモーク

ライトスモーク

TOURING & TRIKE 301

Windshields — Electra Guide®

E アジャスタブル・エアデフレクター

アジャスタブル・エアデフレクターは調節可能なフリクション・ピボットによってウイングの角度を調整し風の向きを変えることができます。ベントを閉じれば風はフェアリングを廻り込み、開くと風が大きく入ってくるので暑い日に効果を発揮。ダークスモークとライトスモークからお選びいただけます。装着は簡単です。ハードウェア付。

'14以降のストリートグライドモデルに適合。エレクトラグライド、ウルトラリミテッドおよびトライグライドモデルに標準装備。
●57000529 ダークスモーク 24,800円 (本体価格 22,963円)

'08~'13エレクトラグライド、ストリートグライドモデルに適合。
●58156-08A ダークスモーク 22,800円 (本体価格 21,112円)
●58166-08A ライトスモーク 22,800円 (本体価格 21,112円)

F アジャスタブル・エアデフレクターキット

スモークタイプ・アジャスタブル・エアデフレクターはスプリング式で4段階のポジションに調整できます。ベントの開閉によってフェアリング廻りの風の流入を調節できるので暑い日に効果を発揮。装着は簡単です。左右のデフレクターとハードウェアのセット。

●57804-07 ライトスモーク 24,800円 (本体価格 22,963円)
'96~'13エレクトラグライド、ストリートグライドモデルに適合。

G フェアリング・エアデフレクター

ライダーの肘から上半身へ向かう走行風を抑えるように設計されたデフレクターです。ブラック、ダークスモーク、ライトスモークの3種類からお選びください。装着は簡単です。

'96~'13エレクトラグライド、ストリートグライドモデルに適合。
●58568-98A ブラック 8,220円 (本体価格 7,612円)
●57740-05 ダークスモーク 10,300円 (本体価格 9,538円)
●58120-96A ライトスモーク 15,700円 (本体価格 14,538円)

302 TOURING & TRIKE

Windshields — Road Glide®

A ウィンドスプリッター・ウインドシールド／ロードグライドモデル用

スタイリングと防風効果を両立したウインドシールドです。滑らかな3Dデザインはフェアリングとインナーダッシュパネルの形状にフィットし、センター部分のみトラディショナルなロープロファイル・ウインドデフレクターよりも高さを与えました。走行中の風切り音を抑える形状でツーリングモデルのオーディオを十分にお楽しみいただけます。装着は簡単です。センターにバー&シールドメダリオン付。

*15以降ロードグライドモデルに適合。

- 57400271 305mm／ライトスモーク
35,500円(本体価格 32,871円)
- 57400270 381mm／ライトスモーク
38,300円(本体価格 35,463円)

*'98～'13ロードグライドモデルに適合。

- 57400093 229mm／ダークスモーク
29,100円(本体価格 26,945円)
- 57166-10A 305mm／ダークスモーク
30,000円(本体価格 27,778円)
- 57400094 381mm／ライトスモーク
30,800円(本体価格 28,519円)



A 305mm・ウィンドスプリッター・ウインドシールド(写真は57400271)



A 381mm・ウィンドスプリッター・ウインドシールド(写真は57400270)



A 229mm・ウィンドスプリッター・ウインドシールド(写真は57400093)



A 305mm・ウィンドスプリッター・ウインドシールド(写真は57166-10A)



A 381mm・ウィンドスプリッター・ウインドシールド(写真は57400094)



B ロードグライド／483mm・ウインドシールド



B ロードグライド／394mm・ウインドシールド



C ロードグライド・ロープロファイルウインドスクリーン



D ロードグライド／コントゥア・ウインドデフレクター／ブラック(写真は57400280)

TOURING & TRIKE 303

Windshields — Road Glide®

B ロードグライド／ウインドシールド

ライダーの体格やライディングスタイルに合わせてバイクをカスタマイズ。風からライダーを十分に守りながら前方の視界を確保するには、目線よりわずかに低い高さのウインドシールドをお選びください。ヘルメットのバフェティングが抑制され、泥、虫、雨粒による視界の悪化を回避できます。ハーレーダビッドソンのウインドシールドはハードコート仕様のポリカーボネート製で強度があり、傷にも強く、ライディングのニーズに合わせてさまざまな高さが用意されています。

*15以降ロードグライドモデルに適合。

- 57400279 483mm／クリア 30,900円(本体価格 28,612円)
- 57400281 394mm／クリア 29,100円(本体価格 26,945円)

C ロードグライド・ロープロファイルウインドスクリーン

ときにはスタイルが一番大切なこともあります。このミニマリストティックなロープロファイルウインドスクリーンは、ロードグライド・モデルのフェアリングの曲線美を際立たせ、スプリットストリームバンドのシルエットを包み込みます。内側と外側のフェンダー面の間はオパークブラックで仕上げられており、低く引き締まったカスタムスタイルをお楽しみいただけます。

- 57400310 102mm／ブラック
27,400円(本体価格 25,371円)

*15以降ロードグライドモデルに適合。ロードグライドフェアリングポーチ93300097とは併用不可。

D ロードグライド／コントゥア・ウインドデフレクター／ブラック

曲線を使って個性的なスタイルとなったこのロードグライド・モデルのウインドシールドでは、低めのスタイルを楽しんでいただけます。

- 57400280 152mm／ブラック
25,600円(本体価格 23,704円)

*15以降ロードグライドモデルに適合。

304 TOURING & TRIKE

Windshields — Road Glide®

A ロードグライド/483mm・ウインドシールド/クリア
標準装備ウインドシールドに比べ76mm高い仕様。耐久性に優れたハードコーティング・レキザン・ポリカーボネート製。
●58283-04B 31,900円(本体価格 29,538円)
'04~'13ロードグライドモデルに適合。

B ロードグライド/254mm・ウインドシールド/ライトスモーク
標準仕様より152mm低いウインドシールド。耐久性に優れたハードコーティング・レキザン・ポリカーボネート製。
●58284-04B 29,945円(本体価格 26,945円)
'04~'13ロードグライドモデルに適合。

C ロードグライド/178mm・コントウア・ウインドデフレクター/ライトスモーク
ユニークなコントウアスタイルのウインドデフレクター。レキザン・ポリカーボネート製。
●58753-01B 26,400円(本体価格 24,445円)
'98~'13ロードグライドモデルに適合。

D ロードグライド/コントウア・ウインドデフレクター/ブラック
●57988-09 30,900円(本体価格 28,612円)
'98~'13ロードグライドモデルに適合。ロードグライド・ウインドシールドトリム58519-07A、57400150とは併用不可。

E ロードグライド/127mm・ウインドデフレクター/ブラック
ラジカルなスタイリングのウインドデフレクター。ブラック・レキザン採用。
●57957-98A 24,800円(本体価格 22,963円)
'98~'13ロードグライドモデルに適合。ロードグライド・ウインドシールドトリム58519-07A、57400150とは併用不可。



A ロードグライド/483mm・ウインドシールド/クリア(ロードグライド・ウインドシールドトリムと)



B ロードグライド/254mm・ウインドシールド/ライトスモーク(ロードグライド・ウインドシールドトリムと)



C ロードグライド/178mm・コントウア・ウインドデフレクター/ライトスモーク



D ロードグライド/コントウア・ウインドデフレクター/ブラック

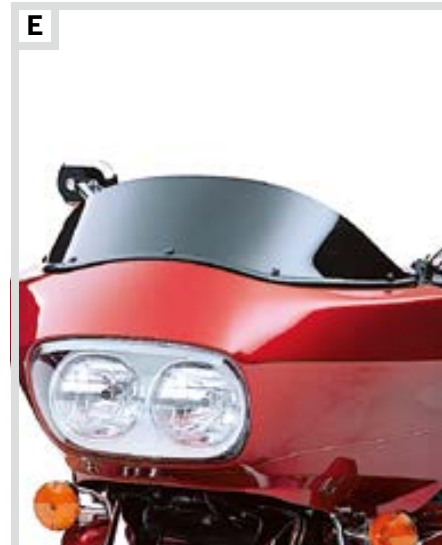

E ロードグライド/127mm・ウインドデフレクター/ブラック



F ロードグライド/ウインドデフレクターキット



F ウインドデフレクター(写真は57000510)



F ウインドデフレクター(写真は57000063)



G ミッドフレーム・エアデフレクター



H ミッドフレーム・エアデフレクタートリム



I ソフトローワー(前方から)



I ソフトローワー(後方から)

TOURING & TRIKE 305

Wind Protection

F ロードグライド/ウインドデフレクターキット
装着が簡単なウインドデフレクター。フェアリングとフォークチューブの間に起こる風を減少し、ライダーに直接強い風が当たらないように守ります。
●57000510 8,240円(本体価格 7,630円)
'15以降ロードグライドモデルに適合。'15以降FLTRUSEには標準装備。
●57000063 8,220円(本体価格 7,612円)
'98~'13FLTR、FLTRXに適合。フェルタンク・レットロフィット・マウンティングキット装着車は不可。'11~'13CVOロードグライド、'12~'13FLTRUには標準装備。

G ミッドフレーム・エアデフレクター
ブラックタイプ・デフレクターがライダーをエンジンの熱から守ります。シート下のフレームに装着、エンジンの熱をライダーに直接伝えずに快適性がアップします。
●58002-09 17,100円(本体価格 15,834円)
'09以降ツーリングモデルに適合。FLHTCU、FLHTCUL、FLTRU、FLHTK、FLHTKLおよびトライグライドモデルには標準装備。
●58022-07A 17,100円(本体価格 15,834円)
'01~'08ツーリングモデルに適合。'01~'07ツーリングモデルでアジャスタブル・ライダーブラケット装着車は不可。

H ミッドフレーム・エアデフレクタートリム
射出成型されたトリムはミッドフレーム・エアデフレクターに美しいウロムのアクセントを与えます。
●61400028 12,400円(本体価格 11,482円)
'09以降ツーリングモデルでミッドフレーム・エアデフレクター装着車に適合。

I ソフトローワー
ライディングシーズンをより長く楽しむためのアクセサリ。泥はねなどから膝下を保護し、冬場は足元への冷たい風をブロックします。エンジンガードにぴったりとフィットする形状と反射素材のバイピングがデザインのポイントです。外側部分のジッパーにより、エンジンガードにマウントするハイウェイベグも使用可能。同じくジッパー式のポケット部分は地図などちょっとした小物の収納に便利です。
●57100210 18,600円(本体価格 17,223円)
'80以降ツーリングモデルでエンジンガード装着車に適合。マスタッシュエンジンガードおよびエクステンデッドリーチプレーキレバー、エクステンデッドリーチ・シフトレバー装着車には不可。

306 TOURING & TRIKE

Fairing — Accessories

A スリーポケット・フェアリングポーチ('14以降モデル)

フェアリング内のすぐに手が届くエリアに便利な収納スペースを。携帯デバイス、サングラス、小物などの収納に最適です。丈夫なポーチは、しなやかなUVカットビニールで覆われており、高級感あふれる外観と手触りになっています。フェアリングのベントを覆うことなく装着ができます。また、磁石式クローザーにより、美しくなめらかなスタイリングを損うことなく、すぐ手の届く場所に小物を収納できます。

●93300054A 23,600円(本体価格 21,852円)
'14以降エレクタグライド、ストリートグライド、トライグライドでウインドシールド装着車に適合。ウインドスプリッターウインドシールド57400204または57400205装着車には不可。(重量物の収納には適していません。)

B スリーポケット・フェアリングポーチ('96-'13モデル)

フェアリング内の手が届くエリアに小物などの収納スペースを追加するアイテムです。携帯電話やサングラスなどの収納に便利。グローブを装着したままでもスムーズに開閉可能なマグネット式のブラップを採用しています。左側のポーチはGPSナビゲーションを装着する際に取外すことができます。

●58900-11 22,800円(本体価格 21,112円)
'96~'13エレクタグライドモデル、ストリートグライドモデルに適合。フェアリング・ダッシュパッドとは併用不可。バー&シールド・ウインドシールドモールディング59133-99装着車はスクリュウ-94386-92T(別売)3個が必要です。(重量物の収納には適していません。)

C レザー・フェアリングポーチ

インナーフェアリングに簡単に装着できる便利なポーチ。サングラスや携帯電話、グローブなど小物の収納に最適です。開閉は使い勝手のよいマジックテープ式。ベースは型くずれしにくいABSプラスチック製。ブラック・バー&シールドロゴ入り。

●58248-96 22,800円(本体価格 21,112円)
'96~'13エレクタグライドモデルに適合。標準装備またはアクセサリーのウインドデフレクターとは併用不可。フェアリングマウントGPSナビゲーションシステムとは併用不可。



A スリーポケット・フェアリングポーチ / '14以降モデル



B スリーポケット・フェアリングポーチ / '96~'13モデル用



B スリーポケット・フェアリングポーチ / '96~'13モデル(GPSユニットと)



C レザー・フェアリングポーチ



D ロードグライドフェアリングポーチ



D ロードグライドフェアリングポーチ



E 3ポケット・ウインドシールドポーチ



F 2ポケット・ウインドシールドポーチ

TOURING & TRIKE 307

Fairing — Accessories

D ロードグライドフェアリングポーチ

モバイルデバイスやサングラスなどの小物の収納に最適な2ポケットのフェアリングポーチ。このダッシュパッドとポーチシステムは、カスタムスタイルにフィットするように曲線状のデザインになっており、ハーレーダビッドソンのウインドデフレクターとウインドシールドに完璧にフィットします。この丈夫なモールドポーチは、しなやかなUVカットビニールで覆われており、高級感あふれる外観と手触りになっています。また、磁石式クローザーにより、すぐ手の届く場所に小物を収納できます。左側のポーチからは、ロードグライド・モデルのスプリットストリームベントコントロールボタンを簡単に操作できます。

●93300097 31,000円(本体価格 28,704円)
'15以降ロードグライドモデルに適合。ロードグライドロープロファイルウインドスクリーン57400310とは併用不可。

E 3ポケット・ウインドシールドポーチ

フロントエリアに便利な収納スペースを追加しましょう。この取り付け簡単なウインドシールドポーチには、携帯電話やサングラスなどの小物に適したサイズの使いやすい収納ポケットが3つあります。中央のポーチに最後のひと仕上げとしてエンボス加工の「Harley-Davidson」のロゴが刻まれています。

●58904-03 22,800円(本体価格 21,112円)
キングサイズウインドシールド(スプリンガー、リジッドマウント・キングサイズを除く)およびロードキング・ウインドシールド(ウインドデフレクター、アジャスタブルヘイトウインドシールドを除く)に適合。

F 2ポケット・ウインドシールドポーチ

フロントエリアに便利な収納スペースを追加しましょう。この取り付け簡単なウインドシールドポーチには、携帯電話やサングラスなどの小物に適したサイズの使いやすい収納ポケットが2つあります。フック&ループクローザーにより、片手で簡単に開くことができます。両方のポーチに最後のひと仕上げとしてエンボス加工の「Harley-Davidson」のロゴが刻まれています。

●57203-07 20,100円(本体価格 18,612円)
キングサイズまたはコンパクト・ウインドシールドに適合。FLSTSB、FXDWG、FXSTDは不可。リジッドマウント、スーパースポーツ、ノスタルジック、フレーム・ウインドシールドとは併用不可。

308 TOURING & TRIKE

Fairing Lower

TEMPERATURE CONTROL

ライディングシーズンをより長く楽しむためのアクセサリ。ベンチレーション付きローフェアリングでエンジンに流れる空気量を調整します。ベントを開けば涼しい空気の量が増え、閉じれば温度が保たれ風雨や砂から最大限に保護することができます。



カラーマッチ・ローフェアリング／ベントあり

カラー	'83～'13モデル		'14以降モデル	
プライム	58854-05	103,000円(本体価格 95,371円)	57100258	92,600円(本体価格 85,741円)
アンバーウイスキー	—	—	57100257DST	145,000円(本体価格 134,260円)
ビッグブルーパール	58854-12DJO	140,000円(本体価格 129,630円)	57100257DJO	145,000円(本体価格 134,260円)
ビレットシルバー	—	—	57100257DZP	141,000円(本体価格 130,556円)
ブラックデニム	58854-09BYM	140,000円(本体価格 129,630円)	57100257BYM	145,000円(本体価格 134,260円)
ブラックゴールドフレーク	—	—	57100257EAI	141,000円(本体価格 130,556円)
ブラックマジック	—	—	57100257DWV	141,000円(本体価格 130,556円)
ブラックパール	58854-05BPY	140,000円(本体価格 129,630円)	—	—
ブラックアウト	—	—	57100257DWE	141,000円(本体価格 130,556円)
ブラックエンドカイエ	—	—	57100257DSZ	145,000円(本体価格 134,260円)
プリリアントシルバー	58854-05BHT	140,000円(本体価格 129,630円)	57100257BHT	145,000円(本体価格 134,260円)
キャンディーオレンジ	58854-13DPU	140,000円(本体価格 129,630円)	—	—
チャコールデニム	—	—	57100257DZN	141,000円(本体価格 130,556円)
チャコールパール	—	—	57100257DTF	145,000円(本体価格 134,260円)
チャコールサテン	—	—	57100257DUM	146,000円(本体価格 135,186円)
クロームイエローパール	58854-13DPR	140,000円(本体価格 129,630円)	—	—
コズミックブルーパール	—	—	57100257DZZ	141,000円(本体価格 130,556円)
クラッシュアイスパール	—	—	57100257DZS	141,000円(本体価格 130,556円)
デイトナブルー	—	—	57100257DUA	141,000円(本体価格 130,556円)
ディープジェイドパール	—	—	57100257DWF	146,000円(本体価格 135,186円)
エンバーレッドサンングロ	58854-12DJS	140,000円(本体価格 129,630円)	—	—
ゴールドフレーク	—	—	57100257DWG	141,000円(本体価格 130,556円)
メルローサンングロ	58854-10DCE	140,000円(本体価格 129,630円)	—	—
ミッドナイトパール	58854-12DKJ	140,000円(本体価格 129,630円)	—	—
モロッコゴールド	—	—	57100257DTC	145,000円(本体価格 134,260円)
ミステリアスレッドサンングロ	—	—	57100257DSW	146,000円(本体価格 135,186円)
オリブゴールド	—	—	57100257DZW	141,000円(本体価格 130,556円)
パープルファイヤー	—	—	57100257DZY	141,000円(本体価格 130,556円)
レディオアクティブグリーン	—	—	57100257DWJ	141,000円(本体価格 130,556円)
レッドホットサンングロ	58854-09CYS	140,000円(本体価格 129,630円)	—	—
サンドカモデニム	—	—	57100257DSR	145,000円(本体価格 134,260円)
セドナオレンジ	58854-11DGX	140,000円(本体価格 129,630円)	—	—
スーベリアブルー	—	—	57100257DWC	146,000円(本体価格 135,186円)
ペロシティレッドサンングロ	—	—	57100257DZT	141,000円(本体価格 130,556円)
ビビッドブラック	58854-05DH	140,000円(本体価格 129,630円)	57100257DH	145,000円(本体価格 134,260円)
ホワイゴールドパール	58854-07CGS	140,000円(本体価格 129,630円)	—	—

TOURING & TRIKE 309

Fairing Lower

A カラーマッチ・ローフェアリングキット／ベントあり
 エンジンまわりのエアフローを調節する通気システムを備えたローフェアリング。指先一つでベントを開閉できる新機能。暑い日には通気口を開けてエアをダイレクトに取り入れ、寒い日や雨の日には通気口を閉じてライダーの足もとを快適に保ちます。左右ローフェアリング、便利なグローブボックス(ワンプッシュで開閉可能)、ハードウェアのセット。グローブボックスドアは付属していますので別途購入する必要はありません。適合するカラーについては適合表をご参照ください。(注)ピンストライプなしの単色のみです。
 '14以降の空冷式ツーリングモデルに適合。ツインクルドエンジン搭載モデルは不可。マスタッシュエンジンガードとの併用は不可。
●57100258 プライム 92,600円(本体価格 85,741円)
 適合および品番については前頁の適合表をご覧ください。

'83～'13ツーリングモデル('98～'09FLTRを除く)に適合。FLHTCU、FLHTKには標準装備。エンジンガード非装着車はエンジンガード49050-09A、スクリュー(品番:4924)2個、ワッシャー(品番:6116)1個が必要です。マスタッシュエンジンガード、フロントフェンダーアダプターキット59013-02A、スタンダードサイズ・ヘビーブリーザー・エアクリーナーとは併用不可。ヘビーブリーザー・エアクリーナー装着車はコンパクト・ヘビーブリーザーキット28716-10(別売)が必要です。
●58854-05 プライム 103,000円(本体価格 95,371円)
 適合および品番については前頁の適合表をご覧ください。

B クイックリリース・ローフェアリングハードウェアキット
 暑い夏にはローフェアリングを取り外して愛車を街乗りスタイルに。付属のハイポリッシュ・ステンレススチール・クランプによりローフェアリングの着脱を工具なしで可能にします。
●47200240 26,900円(本体価格 24,908円)
 '14以降ツーリングモデルでローフェアリング装着車に適合。ツインクルドエンジン搭載モデルまたはフェアリング・ロワースピーカー装着車には不可。
●58146-07 20,700円(本体価格 19,167円)
 '05～'13ツーリングモデルでローフェアリング(ベントあり)装着車、'88以降ツーリングモデルでローフェアリングキット装着車に適合。

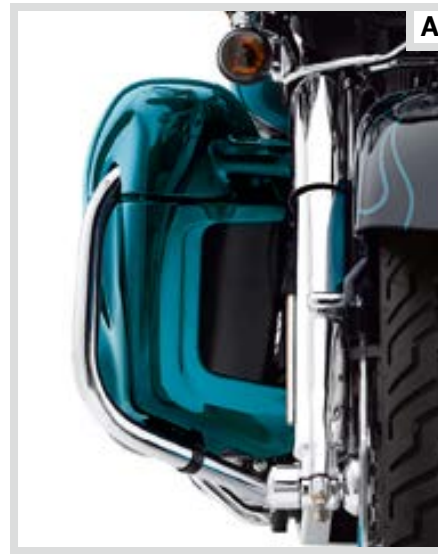

A カラーマッチ・ローフェアリングキット／ベントあり - クローズド(写真は'83～'13)

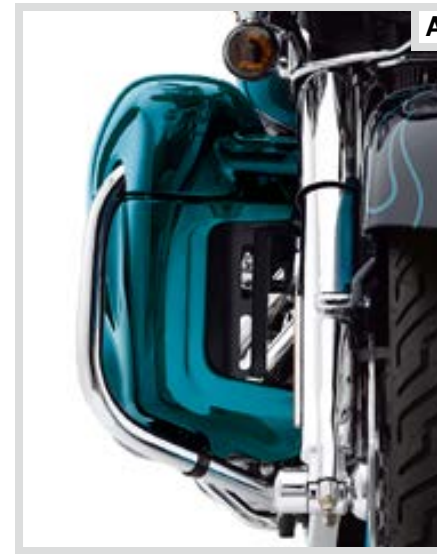

A カラーマッチ・ローフェアリングキット／ベントあり - オープン(写真は'83～'13)

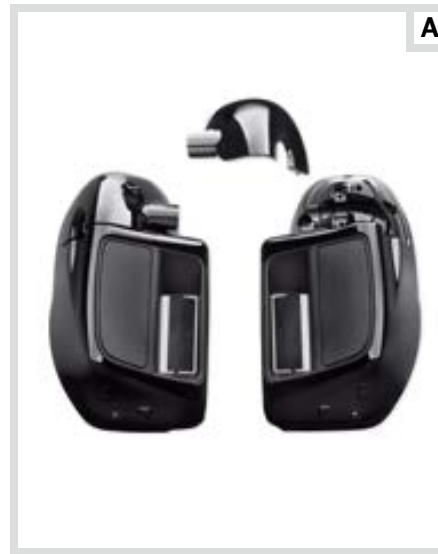

A カラーマッチ・ローフェアリングキット／'14以降モデル用

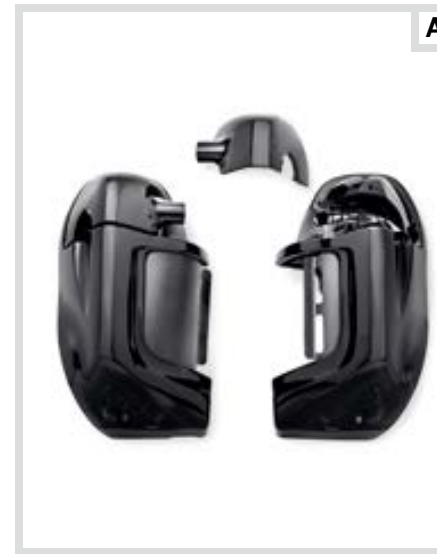

A カラーマッチ・ローフェアリングキット／'83～'13モデル用



B クイックリリース・ローフェアリングハードウェアキット('14以降モデル用)



B クイックリリース・ローフェアリングハードウェアキット('05～'13モデル用)

310 TOURING & TRIKE

Fairing Lower

A ローフェアリング・グローブボックスライナーキット
 グローブボックス内での収納物がたつきを押さえ、保護します。ソフトタッチのフェルト生地ライナーはフェアリング・グローブボックスにフィットするように成型されているので、容量を最大限に使用できます。また、ワンピースデザインにより、取り外しでのクリーニングやメンテナンスが簡単です。
●57100270 8,220円(本体価格 7,612円)
 '14以降ツアリングモデルでローフェアリング(ベントあり)装着車に適合。ツインクールドエンジン搭載モデルは不可。
●58714-06 6,170円(本体価格 5,713円)
 '05~'13ツアリングモデルでローフェアリング(ベントあり)装着車に適合。



A ローフェアリング・グローブボックスライナーキット

B ローフェアリング・クイックフラップ・マグネティックドア
 ローフェアリング・グローブボックスをグローブを装着したままでも、素早く簡単に開閉できるようになります。標準装備のスナップクロージャーと交換するだけの簡単装着。左サイドおよび右サイドドア、マグネティックキャッチのセット。ローフェアリング・グローブボックスライナーキット58714-06との組合せがおすすめです。
●57100198 11,500円(本体価格 10,649円)
 '83~'13ロードキングモデル、エレクトラグライドモデル、ストリートグライドモデルでローフェアリング・グローブボックス(ベントありおよびベントなし)装着車に適合。'10~'13ロードグライドモデルでローフェアリング・グローブボックス(ベントあり)装着車にも適合。



B ローフェアリング・クイックフラップ・マグネティックドア

C ローフェアリング・ロッキング・グローブボックスドアセット
 標準装備のスナップ式カバーと交換してローフェアリングの収納ボックスにロック機能を付加。便利な収納ボックスとしてお使いいただけます。グローブボックスライナーキット58714-06も一緒にどうぞ。左右ロッキングドアアセンブリー、ドアフレームのセット。この商品は車台のキーNoを指定して注文することができます。
●57411-08 61,100円(本体価格 56,575円)
 '91~'13ツアリングモデルでエレクトラグライド・ウルトラスタイルのローフェアリング装着車に適合。アクセサリーのローフェアリング(ベントありおよびベントなし)装着車にも適合。グローブボックスドアポーチ57400-06とは併用不可。



D ローフェアリング・グローブボックスドアポーチ

D ローフェアリング・グローブボックスドアポーチ
 グローブボックスドアにフィットし、スムーズに小物の収納ができます。外側はバリスティックナイロン製、内側はクッション性があり、側面には伸縮性を持たせています。携帯電話、デジタルプレーヤーなど小物の収納が可能。カバーにはバー&シールドロゴが刺しゅうされています。左右ペア。
●57400-06 7,210円(本体価格 6,676円)
 '91~'13ツアリングモデルでローフェアリング(ベントあり)装着車に適合。ロッキング・グローブボックスドア57411-08とは併用不可。

E ツアグライド&エレクトラグライド・ローフェアリング・グローブボックス
 グローブやサングラスなど小物の収納に便利です。バー&シールドロゴ入り。ブラック。
●58683-89B 53,000円(本体価格 49,075円)
 左。'04以前のエレクトラグライドモデルに標準装備されたベントなしタイプのローフェアリングに適合。
●58684-89B 53,000円(本体価格 49,075円)
 右。'04以前のエレクトラグライドモデルに標準装備されたベントなしタイプのローフェアリングに適合。



E ツアグライド&エレクトラグライド・ローフェアリング・グローブボックス



TOURING & TRIKE 311

ENJOY THE RIDE

正しいシート位置を設定することは、人間工学的にもライディングの快適性にも関わるとも重要な要素です。乗車位置を決定付け、足つき性やコントロールまでの距離を左右します。そしてパッドが尾骨やお尻にかかるストレスや疲れを和らげることができます。ライダー、そしてパッセンジャーに適したシートをお選びください。

シートの交換



シートの交換は簡単。ライディングによって求められるスタイルは異なるため、用途に合わせて複数のシートを使い分けるライダーもいます。長距離には快適性、サポート性の高いシートを取り付け、夜のストリートではロープロファイルのシートに交換できます。シートの着脱方法については、オーナーズマニュアルをご覧ください。

ツーリングシートの種類

ソロ/ツアアップ、快適性重視/スタイル重視など、目的に合わせたシートをご用意しています。



ロープロファイルシート

斬新なスタイルのサドルで「バイクに沈み込む」ようなライディングポジションを実現。細長いパッドランダーシートと低いソロシートでは、他のシートと比べてライダーの位置が下方に移動。



シートの位置

ライダーとコントロールの位置関係を最適にするデザイン。リーチシートとトルーパーシートなら、背の低いライダーも背の高いライダーも手足を無理なく伸ばせるポジションで走行できます。



ツーリングシート

快適性を重視したサンダウナー、シグネチュアシリーズシートは幅広の座面で圧力を分散。くぼんだシェイプはライダーをしっかりと固定し、バックサポートとして機能します。

サスペンションシート

ハーレー・ハンモックシートとロードツェッペリンシートは、「底付き」を防止してライダーの快適性と耐久性を高めるファブリックまたはエアブレーダーサスペンションシステムを装備し、道路の衝撃を切り離します。

パッセンジャーの快適性を考慮したスプリングボードサスペンション

デュアルゾーンライダー & パッセンジャーヒートコントロール

道路の衝撃を切り離すスプリングサスペンション & 高密度パディング



TOURING

312 TOURING & TRIKE

Seating – Low Profile

A レザーパッドランダーシート

トラディショナルなパッドランダーの低くシンプルなスタイルがミニマリストのカスタムライドを演出します。フレームに沿うような形状のライダーシートとスリムなテーパー型パッセンジャーピリオンがバイクのロー&ロングな外観を強調します。しなやかな高品質グレインレザーで包み、H-Dロゴの刺しゅうをあしらひ、すぐにでもストリートに繰り出すことができます。レザーグラブストラップとマウンティングハードウェアが付属しています。

●52000257 67,000円(本体価格 62,038円)
'08以降ツーリングモデルに適合。トライグライドモデルは不可。'12以降CVOモデルにはフェンダートリムストリップの取り外しが必要です。シート幅330mm、ピリオン幅152mm。

B パッドランダーシート

人気の高いパッドランダーシート。愛車にぴったりとフィットするデザイン。リアフェンダーからタンクコンソールまで低く細身のスタイル、滑らかなシートカバーとエンボス・H-Dロゴがラジカルな外観をいっそう際立たせます。ライダーバックレストはご使用いただけません。

●52067-08A 45,500円(本体価格 42,130円)
'08以降ツーリングモデルに適合。トライグライドモデルは不可。'12以降CVOモデルにはフェンダートリムストリップの取り外しが必要です。シート幅330mm、ピリオン幅152mm。

●52066-97C 45,500円(本体価格 42,130円)
'97～'07ロードキングモデル(FLHRSを除く)、FLHXに適合。'97～'07エレクトラグライドモデル、ロードグライドモデルでフュエルタンクコンソール71288-03Aまたはトリムピース52447-96装着車にも適合。シート幅311mm、ピリオン幅114mm。

●52265-01A 45,500円(本体価格 42,130円)
'97～'07エレクトラグライドモデル(FLHXを除く)、ロードグライドモデルに適合。シート幅318mm、ピリオン幅114mm。

C レザー・ロープロファイル・バケットシート

深いバケットスタイルで心地よいサポートを提供するロープロファイルシート。H-Dロゴ入り。シートとマッチするライダーバックレスト装着用のスリット付。

●52095-08A 59,900円(本体価格 55,463円)
'08以降ツーリングモデル、トライグライドモデルに適合。'12以降CVOモデルにはフェンダートリムストリップの取り外しが必要です。シート幅381mm、ピリオン幅216mm。

●52918-98B 59,900円(本体価格 55,463円)
'97～'07ロードキングモデル(FLHRSを除く)、FLHXに適合。'97～'07エレクトラグライドモデル、ロードグライドモデルでフュエルタンクコンソール71288-03Aまたはトリムピース52447-96装着車にも適合。シート幅399mm、ピリオン幅165mm。

(注)ハーレーダビッドソンのシートにはレザーを使用しているものがあります。レザーおよび自然素材は使用するに依りしわなど自然の風合いを帯びてきます。年を経るに従って現れるこれらの古びた味わいはシートやバックレストが極めて高質の素材を使用していることの証です。高品質のレザーを永く楽しみたいためにハーレーダビッドソン・レザープロテクタント93600080のご使用をお勧めいたします。



(注) ツアーアップシート、パッセンジャーピリオン付シートの装着にはグラブストラップが必要です。シートキットに含まれていない場合、適合するグラブストラップの部品番号についてはお近くのHDJ正規販売網にご確認ください。



A レザーパッドランダーシート



B パッドランダーシート



C レザー・ロープロファイル・バケットシート



D ロープロファイルソルトツーリングシート/スムーズビニール
(写真はロープロファイルパッセンジャーピリオン装着例)



E ロープロファイルパッセンジャーピリオン/ブラックダイヤモンド
(ロープロファイルパッセンジャーピリオンと)



F ロープロファイルソルトツーリングシート/マホガニーブラウン
(ロープロファイルパッセンジャーピリオンと)

TOURING & TRIKE 313

Seating – Low Profile

ロープロファイルソルトツーリングシート/ピリオン

ストリートロードスタイルと驚くほどの快適性を兼ね備えたロープロファイルソルトシートでカスタムバグーを特別な一台に。まず、幅広の座面は体重を分散させ、一部に集中するのを防ぎます。次に、細めのシートノーズは、両足の間隔を狭めることにより足が地面に届きやすいようにします。その結果、ライダーが切望する低めのカスタムシートが完成し、実際にサドルに座って時間を費やすのに十分な快適性とサポート性が得られます。最後に、このシートにマッチするパッセンジャーピリオン、シーシーバーパッド、ツアーバック・バックレストパッドを選んでカスタムルックを仕上げましょう。

D ロープロファイルソルトツーリングシート/スムーズビニール

しなやかなブラックビニールに包まれたロープロファイルソルトシート。フレームを包み込んでライダーをバイクの上に置くのではなくバイクの「中」に入れます。細めのバケット型の形状は、ライダーを確実にサポート、加速時に体が後方にスライドするのを防止します。

●52000249 52,900円(本体価格 48,982円)
'09以降ツーリングモデルに適合。トライグライドモデルは不可。ライダーバックレストとは併用不可。シート幅381mm。

ロープロファイルパッセンジャーピリオン/スムーズビニール

滑らかなブラックビニールに包まれたパッセンジャーピリオン。スムーズビニールロープロファイルソルトシートに完璧にマッチします。取り付けおよび取り外しが簡単で、ツアーアップツアラーからシンプルなクルーザーにすばやく切り替えることができます。このピリオンにぴったりのグラブストラップが付属しています。

●52400141 35,300円(本体価格 32,686円)
'09以降ツーリングモデルでソロシート52000249装着車に適合。ピリオン幅279mm。トライグライドモデルは不可。

E ロープロファイルソルトツーリングシート/ブラックダイヤモンド

テクスチャーブラックビニールに包まれたロープロファイルソルトシート。ゴールドのダブルステッチがアクセントとして施されたダイヤモンドプリーツのシート面が特徴です。この高級感のある素材がカスタムバグーをエレガントに仕上げます。

●52000248 63,400円(本体価格 58,704円)
'09以降ツーリングモデルに適合。トライグライドモデルは不可。ライダーバックレストとは併用不可。シート幅381mm。

ロープロファイルパッセンジャーピリオン/ブラックダイヤモンド

滑らかなブラックビニールとテクスチャーブラックビニールが重ねられたこのパッセンジャーピリオンは、ブラックダイヤモンドロープロファイルソルトシートに完璧にマッチします。取り付けおよび取り外しが簡単で、ツアーアップツアラーからシンプルなクルーザーにすばやく切り替えることができます。このピリオンにぴったりのグラブストラップが付属しています。

●52400140 48,500円(本体価格 44,908円)
'09以降ツーリングモデルでソロシート52000248装着車に適合。ピリオン幅279mm。トライグライドモデルは不可。

F ロープロファイルソルトツーリングシート/マホガニーブラウン

高級感のあるテクスチャーマホガニーブラウンビニールで仕上げられ、ゴールドのダブルステッチが施されたカスタムダイヤモンドプリーツパターンで布張りされたロープロファイルソルトシート。ツーリングモデルに非伝統的な外観をもたらします。

●52000057 63,600円(本体価格 58,889円)
'09以降ツーリングモデルに適合。トライグライドモデルは不可。ライダーバックレストとは併用不可。シート幅381mm。

ロープロファイルパッセンジャーピリオン/マホガニーブラウン

高級感のあるテクスチャーブラウンビニールで覆われ、エレガントなゴールドのステッチが施されたこのパッセンジャーピリオンは、マホガニーブラウンソルトシートに完璧にマッチします。取り付けおよび取り外しが簡単で、ツアーアップツアラーからシンプルなクルーザーにすばやく切り替えることができます。このピリオンにぴったりのグラブストラップが付属しています。

●52400040 49,100円(本体価格 45,463円)
'09以降ツーリングモデルでソロシート52000057装着車に適合。ピリオン幅279mm。トライグライドモデルは不可。

314 TOURING & TRIKE

Seating – Short & Tall Rider

リーチシート

リーチシートは、股下が短めのライダーが楽に地面に足を着けられるようにデザインされており、ライダーがハンドコントロールとフットコントロールを快適かつ安心して操作できる位置で運転できる形状になっています。幅の広いシート面によってライディング中にさまざまなサポートが提供され、先端部分が幅の狭く両足の間隔が狭まり、停車時に足が地面に簡単に届きます。リーチシートの断面が段になっている形状により、背部がサポートされ、加速時にライダーが後方にスライドするのが防止されます。

A リーチシート／'09以降モデル用

このリーチフォワードポジションシートにより、両足の間隔が約25mm狭くなります。また、ライダーの位置を下方および前方に移動するバックサポートパディングで強化されています。*オプションのライダーバックレストを装着すると、サポート性と快適性がさらに向上します。(注)計測値は'09エレクトラグライド標準装備シートを基準にしたものです。'10～'13エレクトラグライドモデルは64mm前方に移動して、高さが13mm低くなり、'14以降モデルは51mm前方に移動します。

●52000131 54,400円(本体価格 50,371円)
'14以降ツーリングモデルおよびトライグライドモデルに適合。シート幅356mm、ピリオン幅343mm。

●54383-11 59,900円(本体価格 55,463円)
'09～'13ツーリングモデルに適合。'14以降ツーリングモデルでツアーバック非装着車にも適合。'12以降CVOモデルはフェンダートリムストリップの取り外しが必要です。シート幅330mm、ピリオン幅305mm。

B リーチシート／'08モデル用

このリーチフォワードポジションシートにより、両足の間隔が約25mm狭くなり、路面への足つき性が向上します。また、標準仕様に比べてライダーの着座位置が約127mm下*、約127mm前になります。オプションのライダーバックレストを装着すると、サポート性と快適性がさらに向上します。

(注)計測値は'08エレクトラグライド標準装備シートを基準にしたものです。'10モデルのいくつかの車種と'11モデルはエレクトラグライド標準装備シートより13mm高くなります。

●52619-08A 59,900円(本体価格 55,463円)
'08ツーリングモデルに適合。シート幅381mm、ピリオン幅330mm。

C リーチシート／'97～'07モデル用

このリーチフォワードポジションシートには、両足の間隔を狭めるテーパー型ノーズを装備しています。バケット型のピロールックサドルには、ライダーの着座位置を約38mm下方、約38mm前方に移動するバックサポートパディングが装着されています。オプションのライダーバックレストキットを装着すると、サポート性がさらに向上します。

●52544-05A 59,900円(本体価格 55,463円)
'97～'07エレクトラグライドモデル(FLHXを除く)、'98～'07ロードグライドモデルに適合。シート幅406mm、ピリオン幅330mm。

●52609-05 59,900円(本体価格 55,463円)
'97～'07ロードキングモデル(FLHRSを除く)、FLHXに適合。'97～'07FLHT、FLTRでフュエルタンクコンソール71288-03Aまたはトリムピース52447-96装着車にも適合。シート幅406mm、ピリオン幅330mm。



A リーチシート／'09以降モデル用



B リーチシート／'08モデル用



C リーチシート／'97～'07モデル用



D スーパーリーチシート(写真は52000132)



E トールボーイシート／'08以降モデル用



F トールボーイシート／'97～'07モデル用

TOURING & TRIKE 315

Seating – Short & Tall Rider

D スーパーリーチシート

スーパーリーチ・フォワードポジションシートにより、股下が短めのライダーのライディングポジションがコントロールにさらに近づきます。両足の間隔を約25mm狭めることにより路面への足つき性が向上します。深く包み込むようなバケットスタイルのサドルは、ライダーの位置を下方および前方に移動するバックサポートパッドで強化されています。*この組み合わせにより、ライダーの位置がハンドコントロールとフットコントロールに近づき、快適性と安心感が向上します。オプションのライダーバックレストを装着すると、サポート性と快適性がさらに向上します。

(注)計測値は'09エレクトラグライド標準装備シートを基準にしたものです。'10～'13エレクトラグライドモデルは64mm前方に移動して、高さが38mm低くなり、'14以降モデルは51mm前方に移動して、高さが13mm低くなります。

●52000132 61,700円(本体価格 57,130円)
'14以降ツーリングモデル、トライグライドモデルに適合。シート幅356mm、ピリオン幅343mm。

●54382-11 59,900円(本体価格 55,463円)
'09～'13ツーリングモデルに適合。'14以降ツーリングモデルでツアーバック非装着車にも適合。'12以降CVOモデルはフェンダートリムストリップの取り外しが必要です。シート幅330mm、ピリオン幅305mm。

E トールボーイシート

適正なライディングポジションにより、背の高いライダーでも快適に着座することができ、ロングツーリング時の足や腰の痛みから解放されます。股下の長いライダーは、トールボーイシートを使うことで疲労感のない快適なライディングを楽しむことができます。着座位置は標準位置より上および後方に移動し、膝が高すぎるライディングポジションが解消され、腕と足をコントロール類に対して自然な位置に置くことができるようになります。トールボーイシートのバケット形状はサポート性を向上、広い座面は尾骨にかかる圧力を軽減します。

E トールボーイシート／'08以降モデル用

ライダーポジションが51mm後方に移動し、背の高いライダーも手足を伸ばして楽にコントロールが可能。シート高は標準装備シートと同じですが、バケットスタイルが快適なバックサポートを提供します。ツアーバックラゲッジを最後に装着するとパッセンジャーにも抜群の快適さを提供。ライダーバックレストを併用いただくと快適性はいっそう向上します(アジャスタブルタイプのライダーバックレストはお使いいただけます)。

●52000134 54,400円(本体価格 50,371円)
'14以降ツーリングモデル、トライグライドモデルに適合。アジャスタブル・ライダーバックレストキット、パッセンジャーグラブレードル装着車は不可。シート幅406mm、ピリオン幅368mm。

●52099-09A 59,900円(本体価格 55,463円)
'08～'13ツーリングモデルに適合。'14以降ツーリングモデルでツアーバック非装着車にも適合。アジャスタブル・ライダーバックレストキット、パッセンジャーグラブレードル装着車は不可。'12以降CVOモデルはフェンダートリムストリップの取り外しが必要です。シート幅406mm、ピリオン幅356mm。

F トールボーイシート／'97～'07モデル用

標準装備シートに比べてライダーポジションが13mm後方、32mm上方に移動します。バケットスタイルのシートとワイドなピリオンがライダーとパッセンジャーに快適なライディングを提供します。ワンピースタイプ。ライダーバックレストを併用いただけます。

●52975-05 59,900円(本体価格 55,463円)
'97～'07エレクトラグライドモデル(FLHXを除く)、ロードグライドモデルに適合。シート幅445mm、ピリオン幅381mm。

●52976-05 59,900円(本体価格 55,463円)
'97～'07ロードキングモデル、FLHXに適合。'97～'07エレクトラグライドモデル、ロードグライドモデルでフュエルタンクコンソール71288-03Aまたはトリムピース52447-96装着車にも適合。シート幅432mm、ピリオン幅406mm。

316 TOURING & TRIKE

Seating – Sundowner™

サンダウナー・シート

深いバケットデザインと厚手のパッドがロングツーリングを快適にします。ライダーに優れたバックサポートと、幅の広いピリオンがパッセンジャーにも安定感を提供します。

A サンダウナー・シート / スムーズ

ツーリングモデルにマッチするスタイル。ライダーバックレストと併せてご使用になるとより快適なツーリングをお楽しみいただけます。

●52000128 54,400円(本体価格 50,371円)
'14以降ツーリングモデル、トライグライドモデルに適合。シート幅368mm、ピリオン幅330mm。

●52093-08A 59,900円(本体価格 55,463円)
'08～'13ツーリングモデルに適合。'14以降ツーリングモデルでツアールック非装着車にも適合。'12以降CVOモデルはフェンダートリムストリップの取り外しが必要です。シート幅406mm、ピリオン幅356mm。

●51726-05 59,900円(本体価格 55,463円)
'97～'07ロードキングモデル、FLHXに適合。'97～'07エレクトラグライドモデル、ロードグライドモデルでフェエルタンクコンソール71288-03Aまたはトリムピース52447-96装着車にも適合。シート幅381mm、ピリオン幅305mm。

●51542-01B 59,900円(本体価格 55,463円)
'97～'07エレクトラグライドモデル(FLHXを除く)、ロードグライドモデルに適合。シート幅406mm、ピリオン幅343mm。

B サンダウナー・シート / ロードキング

クラシックスタイル・バスケットウィーブ

レザー飾りとクローム・コンチョがポイントのロードキングクラシックスタイル。ライダーバックレストと併せてご使用になるとより快適なツーリングをお楽しみいただけます。

●51615-09A 67,200円(本体価格 62,223円)
'08～'13ツーリングモデルに適合。'14以降ツーリングモデルでツアールック非装着車にも適合。'12以降CVOモデルはフェンダートリムストリップの取り外しが必要です。シート幅406mm、ピリオン幅356mm。

●51615-99C 67,200円(本体価格 62,223円)
'97～'07ロードキングモデル、FLHXに適合。'97～'07エレクトラグライドモデル、ロードグライドモデルでフェエルタンクコンソール71288-03Aまたはトリムピース52447-96装着車にも適合。シート幅381mm、ピリオン幅305mm。



A サンダウナー・シート / スムーズ(写真は52000128)



B サンダウナー・シート / ロードキングクラシックスタイル・バスケットウィーブ(写真は51615-09A)



C サンダウナー・シート / '06～'10ストリートグライドスタイル・ステッチ(写真は51630-09A)



D サンダウナー・シート / ロードキングスタイル・ブラックスタッド(ロードキング・パッセンジャー・バックレストパッドと)



E サンダウナー・ソロシート / スムーズ(サンダウナー・パッセンジャー・ピリオンと)

TOURING & TRIKE 317

Seating – Sundowner™

C サンダウナー・シート / '06～'10ストリートグライドスタイル・ステッチ

FLHXのスタイリングを際立たせるシート。ライダーバックレストと併せてお使いいただくとより快適なツーリングをお楽しみください。

●51630-09A 67,000円(本体価格 62,038円)
'08～'13ツーリングモデルに適合。'14以降ツーリングモデルでツアールック非装着車にも適合。'12以降CVOモデルはフェンダートリムストリップの取り外しが必要です。シート幅406mm、ピリオン幅356mm。

●51630-06 67,200円(本体価格 62,223円)
'97～'07FLHX、ロードキングモデルに適合。'97～'07エレクトラグライドモデル、ロードグライドモデルでフェエルタンクコンソール71288-03Aまたはトリムピース52447-96装着車にも適合。シート幅381mm、ピリオン幅305mm。

D サンダウナー・シート / ロードキングスタイル・ブラックスタッド

ブラックスタッド、ロードキングVロゴの刺繍入り。ライダーバックレストと併せてご使用になるとより快適なツーリングをお楽しみいただけます。

●51617-99C 67,200円(本体価格 62,223円)
'97～'07ロードキングモデル、FLHXに適合。'97～'07エレクトラグライドモデル、ロードグライドモデルでフェエルタンクコンソール71288-03Aまたはトリムピース52447-96装着車にも適合。シート幅381mm、ピリオン幅305mm。

E サンダウナー・ソロシート

王座に座れるのは1人だけ。深いバケット型のデザイン、ツアールックサンダウナーシートのバックサポート、ソロサドルのシンプルな外観を組み合わせたユニークなシート。人気のあるツアールックシートの優れた快適性をソロシートで実現しました。シートにマッチするパッセンジャー・ピリオンを装着して多様性を高めることができます。

'97～'07ロードキングモデル(FLHRSを除く)、FLHXに適合。'97～'07エレクトラグライドモデル、ロードグライドモデルでフェエルタンクコンソール71288-03Aまたはトリムピース52447-96装着車にも適合。ソロシートハードウェアキット52903-01(別売)が必要です(FLHRは必要ありません)。ライダーバックレストとは併用不可。シート幅406mm。
●51928-01 スムーズ 49,100円(本体価格 45,463円)

サンダウナー・パッセンジャー・ピリオン / スムーズ

サンダウナー・ソロシートの快適な乗り心地をパッセンジャーにも。

●51929-01 32,700円(本体価格 30,278円)
'97～'07ツーリングモデルで標準装備のソロシートまたはアクセサリーのソロシート(プロローシートを除く)装着車に適合。ピリオン幅318mm。

(注)シートの変更により乗車定員に変更が生じた場合は、構造変更検査を受ける必要があります。

318 TOURING & TRIKE

Seating – Harley® Hammock

A ハーレー・ハンモックツーリングシート

1日中サドルに座っていても大丈夫。幅広い座面と浅いバケット型の形状で体重を分散させ、一部に集中するのを防ぎます。51mmのトラディショナルな高密度フォームの下にある革新的なファブリックサスペンションシステムによってライダーの体重が支えられます。このシート内蔵型のスリング状サスペンションシステムは、ハンモックのような役割を果たし、シートパン上の51mmのサスペンションとして機能します。この内部システムは、突き上げ感を防止し、路面の穴や高速道路の継ぎ目の影響からライダーを保護することによって快適性と耐久性を30%向上します。



A ハンモック・ライダー&パッセンジャー・ツーリングシート

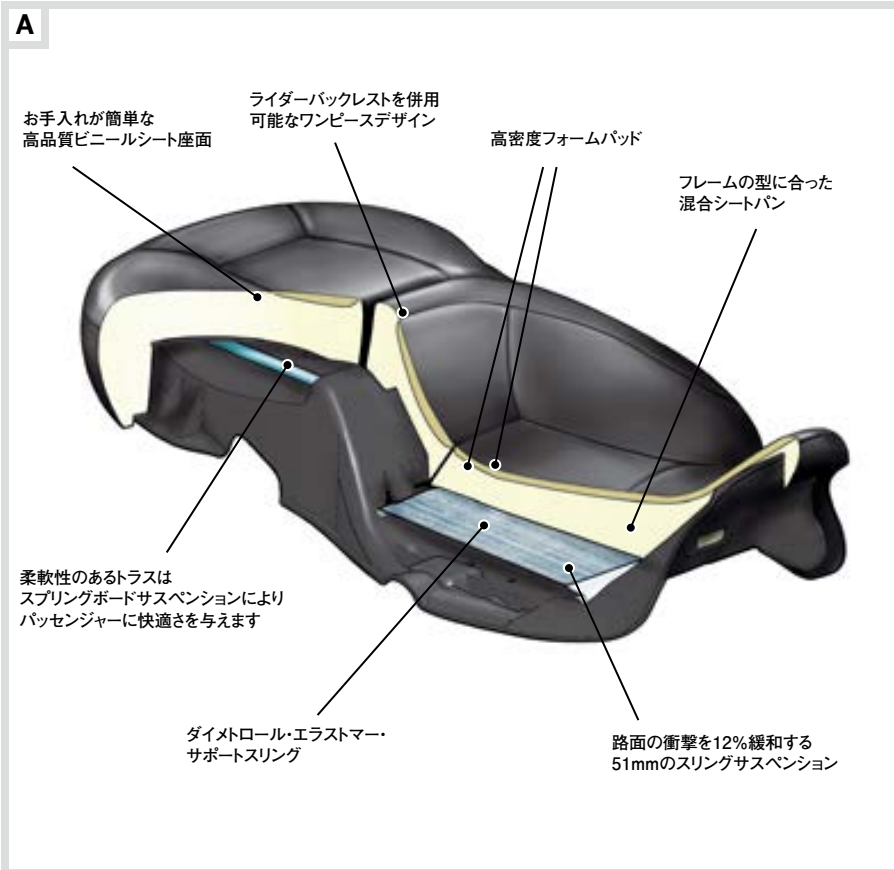

A ハンモック・ライダー&パッセンジャー・ツーリングシート

TOURING & TRIKE 319

Seating – Harley® Hammock

A ハンモック・ライダー&パッセンジャー・ツーリングシート

ハンモック・ライダー&パッセンジャー・ツーリングシートには画期的なサスペンションシステムが内蔵され、ライダーとパッセンジャーを路面の衝撃から守ります。深いバケットシート面はゆりかごのような形状で、ライダーを正しい位置にしっかりとホールドし、腰に対する十分なランバーサポートが得られます。底部にはファブリックスリングを設置し、シートベースとライダーを分離。路面の穴や高速道路の継ぎ目などの突き上げを最小限に抑えます。ロング&ワイドでゆったりとしたパッセンジャースペースには、板バネ式のサスペンションシステムが内蔵され、パッセンジャーの快適性が15%向上しています。ライダー&パッセンジャーシートエリアには、デュアルゾーンヒートッドシートがオプションで選択可能で、ビニール製シートの表面は清掃やメンテナンスが簡単です。ライダーバックレスト(別売)を装備することができます(一部のモデルを除く)。

スタンダード・ハンモックシート

●52000176 ヒーターなし 99,900円(本体価格 92,500円)
'14以降のツーリングモデル、トライグライドモデルに適合。'14以降
トライグライドモデルはグラブレールの取り外しが必要です。シート幅
432mm、ピリオン幅 381mm。

●52000003A ヒーターなし 99,800円(本体価格 92,408円)
'09~'13ツーリングモデルに適合。'14以降ツーリングモデルでツ
アーバック非装着車にも適合。パッセンジャーグラブレール装着車は
不可。'12以降CVOモデルはフェンダートリムストリップの取り外しが
必要です。シート幅445mm、ピリオン幅381mm。

●52000072 ヒーターなし 99,800円(本体価格 92,408円)
'97~'07エレクトラグライドおよびロードグライドモデルに適合。シー
ト幅457mm、ピリオン幅394mm。

●52000075 ヒーターなし 99,800円(本体価格 92,408円)
'97~'07ロードキングおよびストリートグライドモデルに適合。シート
幅457mm、ピリオン幅394mm。

ヒートッド・ハンモックシート

スイッチでライダーとパッセンジャーのゾーンコントロールを個別に行
えます。

●52000177 ヒーター付 164,000円(本体価格 151,852円)
'14以降のツーリングモデル、トライグライドモデルに適合。エレクトリ
カルハーネスエクステンション69200722(別売)が必要となります。
'14以降トライグライドモデルはグラブレールの取り外しが必要です。
シート幅 432mm、ピリオン幅 381mm。

●52000004A ヒーター付 164,000円(本体価格 151,852円)
'09~'13ツーリングモデルに適合。'14以降ツーリングモデルでツ
アーバック非装着車にも適合。'14以降ツーリングモデルはハーネ
スエクステンション69200722(別売)が必要です。パッセンジャーグ
ラブレール装着車は不可。'12以降CVOモデルはフェンダートリムス
トリップの取り外しが必要です。シート幅445mm、ピリオン幅381mm。

B ハンモック・ライダー・ツーリングシート

ライダーが楽に着座することができ、ワイドな着座面と革新的なハン
モック形状のファブリックサスペンションシステムにより、ライダーの
重量を支えます。サポート性と長距離ライディング時の快適性を確
保するため、パッセンジャー側には密度の異なる2層フォーム材を使
用し、座面も十分な大きさになっています。ハーレーハンモックシー
トのビニール面は清掃やメンテナンスも簡単で、立体的な「ハーレー
ダビッドソン」のロゴテキストがあしらわれています。大半のモデルの
ライダーバックレスト(別売)も装着できます。

●53051-09 99,800円(本体価格 92,408円)
'08ツーリングモデルでツアーバックラゲッジ装着車に適合。パッ
センジャーグラブレール装着車は不可。'12以降CVOモデルは
フェンダートリムストリップの取り外しが必要です。シート幅445mm、
ピリオン幅381mm。



A ハンモック・ライダー&パッセンジャー・ツーリングシート / '14以降モデル用



A ハンモック・ライダー&パッセンジャー・ツーリングシート / '09~'13モデル用



B ハンモック・ライダー・ツーリングシート / '08モデル用

320 TOURING & TRIKE

Seating – Sun Ray®

A サンレイ・ヒートッドシート／'14以降モデル用

長い秋と冬のツーリングの防寒対策に。このヒートッドシートはライダーとパッセンジャーの温度調整を別々に行うことができます。ヒートパッド内蔵のワンピースシートは装着も簡単です。バッテリー上がりを防ぐために、ヒータリングシステムはイグニッションのオン／オフと連動します。滑らかなスタイリングは全てのツーリングモデルにマッチ。オプションでライダーバックレストキットも併用できます。

●52000135 ビニール 146,000円(本体価格 135,186円)
'14以降ツーリングモデル、トライグライドモデルに適合。ハーネスエクステンション69200722(別売)が必要。シート幅381mm、ピリオン幅381mm。

B サンレイ・ヒートッドシート／'97～'07モデル用

秋冬の防寒対策に。幅広のライダーシートと座り心地のよいピリオンにヒータリングシステムを組み合わせ、パッセンジャーにも寒い時期での快適なツーリングを提供します。ライダー、パッセンジャーそれぞれ個別に温度調節が可能です。ヒートパッドとコントロールシステムが一体化されたワンピースシートは簡単に装着できます。オーソリッチパターンが施された耐久性レザーを使用。バッテリー上がりを防ぐためヒータリングはイグニッションのオン／オフと連動します。ライダーバックレストキットと組み合わせ可。シート幅432mm、ピリオン幅406mm。

●51718-06 レザー 182,000円(本体価格 168,519円)
'97～'07エレクトラグライドモデル(FLHXを除く)、『98～'07ロードグライドモデルに適合。シート幅432mm、ピリオン幅406mm。



A サンレイ・ヒートッドシート／'14以降モデル用



B サンレイ・ヒートッドシート／'97～'07モデル用



C シグネチャシリーズ・ソロシート&ライダーバックレスト



D シグネチャシリーズ・パッセンジャーピリオン



E ライダーバックレストオーガナイザー



TOURING & TRIKE 321

Seating – Signature Series®

C シグネチャシリーズ・ソロシート&ライダーバックレスト

高品質インナーフォームとシート形状がロングツーリングをいっそう快適にします。シートの広い座面が圧力を分散し、スリム先端部が優れた足つき性を提供。取り外しのできるライダーバックレストは38mmの範囲で5段階に高さ調節が可能。コントロールノブの操作で前後の調整も簡単にできます。バックレストパッドは滑らかな形状で、ライダーを前に押し出すことなく腰を低くサポートします。パッセンジャーピリオン51770-09(別売)を併せてお使いいただくときには、ライダーバックレストは、スリムな形状がパッセンジャーに快適なゆとりを提供し、前に倒すとパッセンジャーが楽に乗り降りできます。シート表面はお手入れが簡単な高品質ビニール製。サイドスカートにエンボス・バー&シールドロゴ入り。シート幅419mm。

●51700-09 93,400円(本体価格 86,482円)
'08以降ツーリングモデルに適合。シート幅419mm。

D シグネチャシリーズ・パッセンジャーピリオン

パッセンジャーに快適なロングツーリングを。広い座面と高密度パッドが圧力のかかるポイントを減らし、体重を分散して優れたサポートを提供します。滑らかな表面はシグネチャシリーズ・ソロシートにマッチ。後部にエンボス・バー&シールドロゴ入り。スムーズ・パッセンジャーバックレストを一緒にどうぞ。ピリオン幅381mm。

●52000133 30,800円(本体価格 28,519円)
'14以降ツーリングモデルに適合。ピリオン幅381mm。

●51770-09 30,000円(本体価格 27,778円)
'08～'13ツーリングモデルでソロシート51700-09装着車に適合。
'14以降ツーリングモデルでツアーパック非装着車にも適合。'12以降CVOモデルはフェンダートリムストリップの取り外しが必要です。ピリオン幅381mm。

E ライダーバックレストオーガナイザー

パッセンジャーの貴重品を手元にしっかりと収納。ライダーバックレストに合わせて成形された収納システム。走行時に必要なさまざまなグッズを簡単に取り出すことができます。2か所のジッパー付きポケットとメッシュポーチには、飲料ボトル、携帯電話、鍵、車両登録書類、日焼け止め、リップクリームなどを余裕を持って入れることができ、1か所のジッパー付きポケットには携帯音楽機器を簡単に接続できるヘッドフォンポートが装備されています。オーガナイザーにはサイドレースが付いているため確実に固定することができ、ビニール面は滑らかで縫い目の盛り上がりもなく、ライダーの快適性が確保されています。

●93300098 22,100円(本体価格 20,463円)
'09以降のツーリングモデルおよびトライグライドモデル(H-Dアクセサリーライダーバックレストまたはシグネチャシリーズ・ソロシート51700-09装着車)に適合。

322 TOURING & TRIKE

Seating — Road Zeppelin®

A ロードツェッペリン・エアアジャスタブルシート

オープンロード。そこはハーレーダビッドソンがロードツェッペリン・シートの画期的な座り心地の開発およびテストに使用した場所です。この画期的なシートは、シート内のブレードの空気量を調整することで、圧力点と「ホットスポット」を減らします。ロングツーリングでは、エアブレードを時折膨張および収縮させることによって両足への血流を改善し、「臀部の痺れ」を減らします。シートの横の手が届きやすい位置に、内蔵コンプレッサーをコントロールする3つのスイッチがあり、ボタンを押すだけでエアを抜いたり足したりできます。ライダーゾーンとパッセンジャーゾーンには独立したコントロールが装備されており、個々のライダーやパッセンジャーの乗り方に合わせてシートを調整したり、腰、尾骨、および下肢のサポートをカスタマイズしたりできます。

人間工学を考慮したデザインで、ライダー、パッセンジャーともが長距離でも快適なライディングができるように座面は広く、停車時の足つき性を考慮してフロントが細くなっています。ビニール製でお手入れは簡単。ロードツェッペリン・ロゴの刺繍が乗り心地へのこだわりを示しています。別売のライダーバックレストとパッセンジャーグラブレールをご使用になると、いっそう快適なツーリングをお楽しみいただけます。

●52000201 131,000円(本体価格 121,297円)
'08以降ツーリングモデル、'09以降ライグライドモデルに適合。
'14以降のモデルにはエレクトリカルアダプターハーネス69200722(別売)が必要です。一部の'12~'14CVOモデルにはフェンダートリムストリップの取り外しが必要です。シート幅508mm、ピリオン幅368mm。

パッセンジャーゾーン

サードボタンを押すとパッセンジャーエリアを膨らませたり、エア抜きしたりできます。背骨を楽にして大腿部をサポートします。

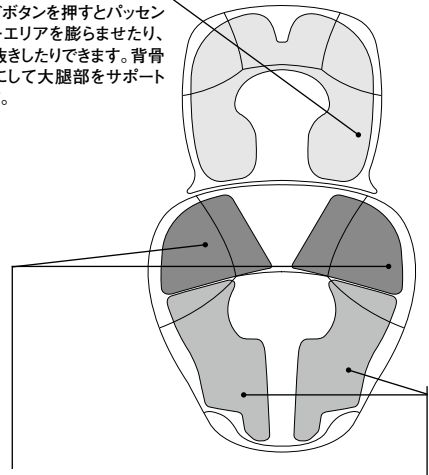

ローバックゾーン

セカンドボタンを押すとローバックゾーンチャンバーのサポート調整ができ、背中下部を圧迫から解放します。(ライダーのみ調整可能)

サイゾーン

ファーストボタンを押すと2か所のサイゾーンチャンバーの圧力調整ができます。足先への血流を改善し、大腿部のサポートを強化します。



A ロードツェッペリン・エアアジャスタブルシート



A ロードツェッペリン・エアアジャスタブルシート / コントロールパネル

TOURING & TRIKE 323

Seating — Road Zeppelin®

ロードツェッペリンシート・コレクション / '97~'07モデル用

体型に合わせてシート形状を調整。快適なサポート性と乗り心地を提供する画期的なシートです。ライダーシート、パッセンジャーシート、それぞれのお好きな部位をプッシュボタン操作で調節。最適なライディングポジションを設定できます。ロングツーリングの快適性がさらに向上、楽しみが大きく広がります。装着は簡単です。防水性保護カバー付。

B ロードツェッペリン・エアアジャスタブルシート / レザー

快適なロングツーリングを提供する高級レザーシート。レインカバー付。
●52333-97E レザー 171,000円(本体価格 158,334円)
'97~'07エレクトラグライドモデル(FLHXを除く)、ロードグライドモデルに適合。シート幅533mm、ピリオン幅432mm。

ロードツェッペリン・パッセンジャーバックレスト / キング・ツアーバック用

房付きのロードツェッペリン・シート / レザーにマッチするスタイル。
●52335-97A 61,700円(本体価格 57,130円)
'97~'13ツーリングモデルでキング・ツアーバックラゲッジ装着車に適合。

テイルボーンゾーン

セカンドボタンの操作でこの部分が起伏し、尾骨周辺の完璧なフィットを実現できます。ライダー、パッセンジャーの両方とも調整可能。

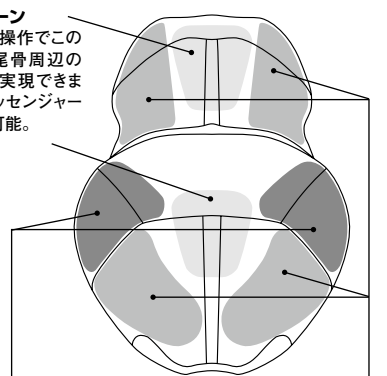

ローバックゾーン

サードボタンの操作でライダーのヒップ左右のフィットを調整。サポート性の向上により快適なポジションをセットでき、操縦性の向上に貢献。

サイゾーン

ファーストボタンの操作で2か所のチャンバーがふくらみ、太もも部分をフィットさせます。ライダーとパッセンジャーの双方の調整ができます。



B ロードツェッペリン・エアアジャスタブルシート / '97~'07モデル用 (ライダー&パッセンジャーバックレストと)



B ロードツェッペリン・エアアジャスタブルシート - コントロールパネル

324 TOURING & TRIKE

Seating — Rider Backrests

A アジャスタブル・ライダー・バックレストキット

ロングツーリングをより快適に。簡単な操作で高さや角度が調節できるライダーバックレスト。体にフィットする滑らかなデザインでライダーを快適にサポート。スリムな形状がパッセンジャーにも余裕のスペースを提供します。前後30°の範囲で角度調整が可能。ノブの操作で38mmまで5段階に高さ調節もできます。また前に倒すとパッセンジャーが楽に乗り降りできます。取り外しも容易です。
'97以降のツーリング/トライグライドモデル(多くのワンピーススロット付きシート装着車)に適合。このライダーバックレストは、一部のロープロファイルルックデザインの標準装備、CVO、アクセサリシートにはデザイン的に合わない可能性があります。取り付けには、モデル専用アジャスタブル・ライダー・バックレスト・マウントキット(別売)が必要です。

- ①52423-09A コンフォーステッチスタイル
22,800円(本体価格 21,112円)
- ②52591-09A ロードキングクラシックスタイル
22,800円(本体価格 21,112円)
- ③52546-09A '06~'10ストリートグライドスタイル
22,800円(本体価格 21,112円)
- ④52501-09A スムーズスタイル
22,800円(本体価格 21,112円)

アジャスタブル・ライダー・バックレストマウンティングキット

アジャストメントハンドル、ハードウェアのセット。

- 52596-09A 45,400円(本体価格 42,038円)
'09以降ツーリングモデルにアジャスタブル・ライダー・バックレストを装着する際に必要です。トライグライドモデルは不可。
- 54099-10 45,400円(本体価格 42,038円)
'14以降トライグライドモデルにアジャスタブル・ライダー・バックレストを装着する際に必要です。
- 52593-09A 45,400円(本体価格 42,038円)
'97~'08ツーリングモデルにアジャスタブル・ライダー・バックレストを装着する際に必要です。



A アジャスタブル・ライダー・バックレストキット

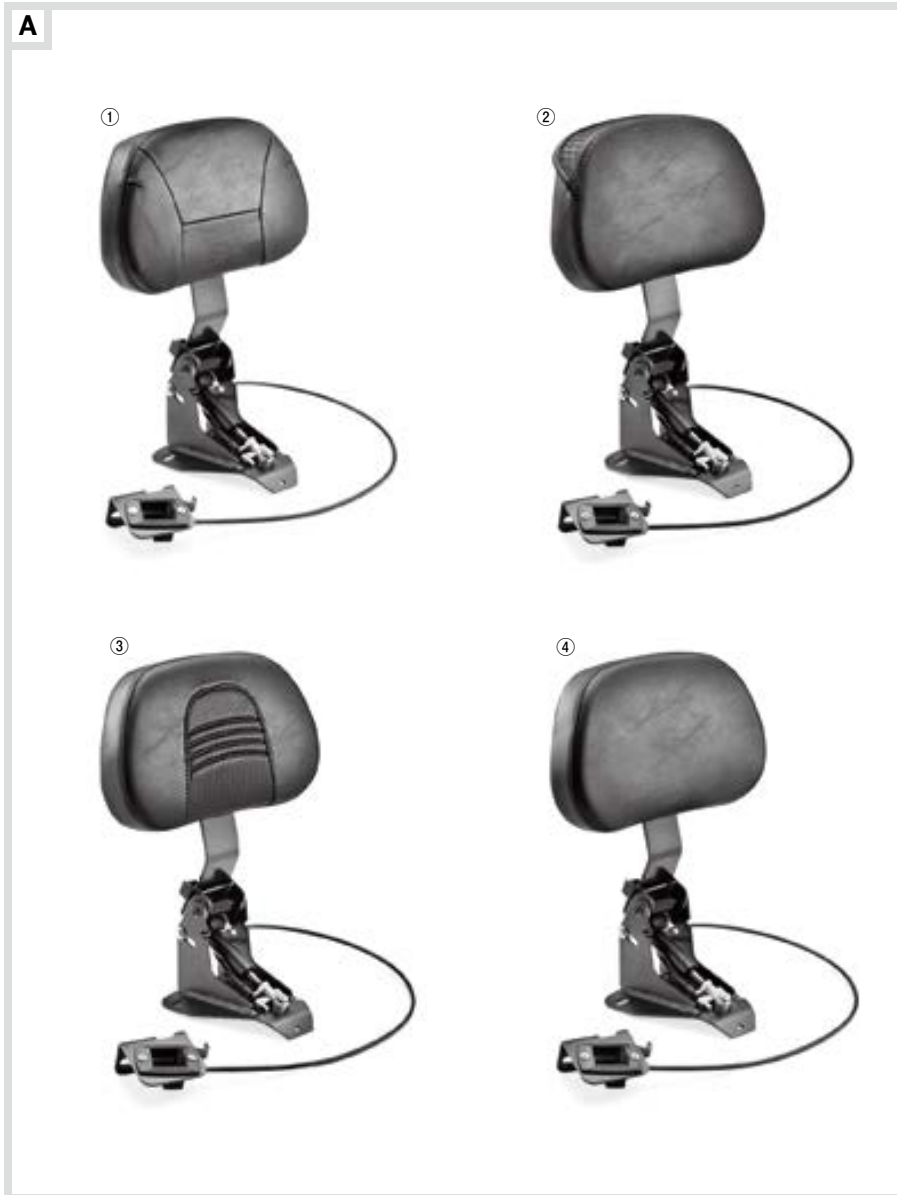

A アジャスタブル・ライダー・バックレスト(マウンティングキットと)

TOURING & TRIKE 325

Seating — Rider Backrests

B ライダーバックレスト

体にフィットするデザインとスリムな形状がライダーとパッセンジャーに快適なロングツーリングを提供。調節可能なサポートブラケットによりライディングポジションを3段階に設定できます。角度調整も可能です。

'88以降ツーリングモデルでワンピース・スロットシート装着車に適合。トライグライドモデルは不可。車種適合のライダーバックレスト・マウンティングキット(別売)が必要です。

- ①52572-09A コンフォーステッチスタイル
41,300円(本体価格 38,241円)
- ②52583-09A ロードキングクラシックスタイル
41,300円(本体価格 38,241円)
- ③51631-09A '06~'10ストリートグライドスタイル
41,300円(本体価格 38,241円)
- ④52900-09A スムーズレザースタイル
45,400円(本体価格 42,038円)
- ⑤52914-09A スムーズビニールスタイル
41,300円(本体価格 38,241円)

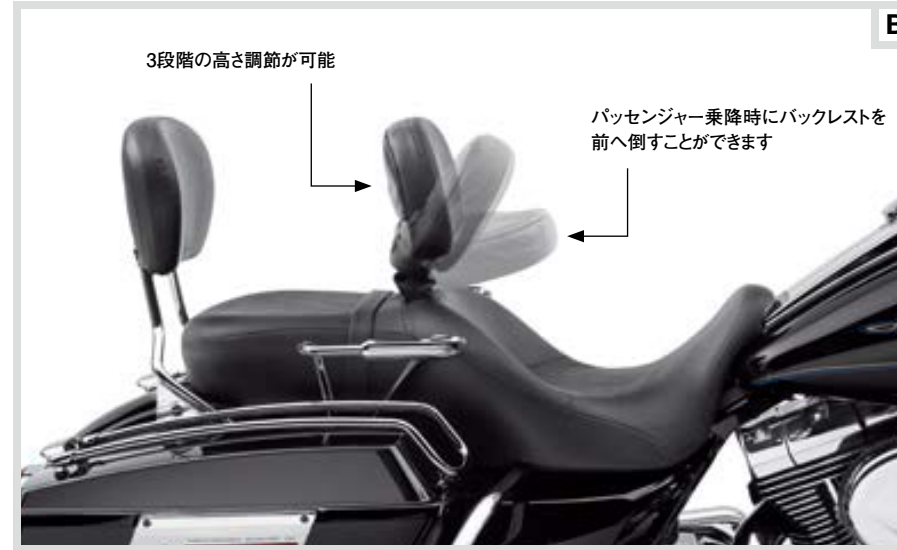

B ライダーバックレスト



B ライダーバックレスト(マウンティングキットと)

ライダーバックレストマウンティングキット

ブラケット、ハードウェアのセット。

- 52589-09A 8,220円(本体価格 7,612円)
'09以降ツーリングモデルにライダーバックレストを装着する際に必要です。トライグライドモデルは不可。
- 52587-09 8,220円(本体価格 7,612円)
'88~'08ツーリングモデルにライダーバックレストを装着する際に必要です。

326 TOURING & TRIKE

Seating — Accessories

A パッセンジャーアームレスト

パッセンジャーの快適性を追求した結果、生み出されたアクセサリ。人間工学に基づいて設計されたアームレストは、ソフトパッドによるサポートでパッセンジャーの腕を自然に受け止めます。パッドとアームはパッセンジャーに合わせて位置を調節でき、着脱も可能。またアームレストの内部はスプリングヒンジにより開閉し、ちょっとした小物を収納できるようになっています。キットには取付けに必要なハードウェアがすべて含まれています。

●52400073 82,500円(本体価格 76,389円)

'14以降ツーリングモデルでハードツアーバック・ラゲッジ装着車(CVOを除く)に適合。H-Dデタッチャブル・ツアーバック・マウンテイングラック装着車にも適合。トライグライドモデルは不可。

●52400074 82,500円(本体価格 76,389円)

'09～'13ツーリングモデルでハードツアーバック・ラゲッジ装着車(CVOを除く)に適合。H-Dデタッチャブル・ツアーバック・マウンテイングラック装着車にも適合。ブームオーディオ・ウルトラブーム・バガーキット76000051またはブームオーディオ・アンプキット76000068装着車は不可。

●52400106 70,000円(本体価格 64,815円)

'14以降FLHTCUTGに適合。ブームオーディオ・トライクボディマウントスピーカーキット76000618とは併用不可。



A パッセンジャーアームレスト(写真は52400073)



A パッセンジャーアームレスト/後ろへ下げた状態



A パッセンジャーアームレスト/小物入れ



A パッセンジャーアームレスト(写真は52400073)



B パッセンジャーグラブレール/クローム(写真は52400090)



B パッセンジャーグラブレール/グロスブラック(写真は52400091)



B パッセンジャーグラブレール(写真は97026-09)



C パッセンジャーハンドレールカバー

TOURING & TRIKE 327

Seating — Accessories

B パッセンジャーグラブレール

走行中にパッセンジャーが安心してつかまることのできるグラブレールです。

'14以降ツーリング、トライグライドモデルに適合。ハーレーハンモックシートまたはトルボーイシート装着車、'14以降FLHTKSE、FLTRUSEで標準装備シートには不可。

●52400090 クローム 24,800円(本体価格 22,963円)

●52400091 グロスブラック 24,800円(本体価格 22,963円)

'09～'13ツーリングモデルに適合(セパレートタイプの標準シートには不可)。ハーレーハンモックシートまたはトルボーイシート装着車は不可。

●97026-09 クローム 24,800円(本体価格 22,963円)

'06～'08エレクトラグライド、ストリートグライド、ロードキング、ロードグライドモデルに適合。ツアーバック・マウントリアスピーカー装着車、レザーサドルバッグまたはハーレーハンモックシート装着車は不可。'99～'05FLHT、FLHTC、FLHTCUには標準装備。

●91583-99 クローム 26,900円(本体価格 24,908円)

C パッセンジャーハンドレールカバー

パッセンジャーハンドレールに嬉しいリックスを付加するクローム・グリップ。太い径がパッセンジャーに快適でしっかりしたホールド感を提供します。ブラック・ラバーインサート、ボールミル・グループ、バー&シールドロゴがいつものカスタムルックをアピール。取付は簡単です。左右グリップ、ステンレススチール・ハードウェアのセット。

●91668-05 13,500円(本体価格 12,500円)

'99～'13ツーリングモデルでアクセサリのパッセンジャーグラブレール装着車に適合。

D クイックリリース・シートハードウェアキット

ワンピースタイプ・シートの着脱を手早く簡単に行えるようにするハードウェアのキットです。

●51676-97A 4,120円(本体価格 3,815円)

'97以降ツーリングモデル、トライグライドモデルに適合。スプリング・ローデッド・リアシートブラケット装着のシートは不可。

E FLHT&FLTRトリムピース

標準仕様のエレクトラグライド、ロードグライドにマッチするトップステッチ・トリムピース。ロードキングシートにフィット。

●52447-96 6,170円(本体価格 5,713円)

'94～'07FLHT、FLTRIに適合。



D クイックリリース・シートハードウェアキット



E FLHT&FLTRトリムピース

A サークュレーター・シート&バックレストパッド

通気性に優れたパッドが夏のロングツーリングを快適にします。3D構造によりライダーとシート&バックレストの間に空気の流れを生み出し、熱気が溜まるのを抑えます。衝撃を吸収する働きも兼ね備えているため疲労の軽減にも効果を発揮。厚みを抑えた設計でシート高への影響を最小限に抑え、紫外線による退色を抑制するUV加工も施されています。シートパッドは収縮性のあるアンダーシートストラップと滑り止め加工が施されたベースにより着脱が簡単。バックレストパッドはフック&ループタブによりシート同様に簡単に着脱可能です。

●51076-10 ラージシートパッド
18,600円(本体価格 17,223円)
標準装備のシートおよびアクセサリーのシート装着車に適合。スプリングシート、ロードツェッペリンシートは不可。幅406mm。

●51078-10 パッセンジャー・ピリオンパッド
14,500円(本体価格 13,426円)
標準装備およびアクセサリーのパッセンジャー・ピリオンに適合。幅330mm。

●52300103 ワイドバックレストパッド
12,400円(本体価格 11,482円)
W305×T229mmまでの幅広いライダー&パッセンジャー・バックレストパッドに適合。

●52300105 ツアーバック・ラップアラウンド・バックレスト
14,500円(本体価格 13,426円)
ツアーバック・ラップアラウンド・パッセンジャーバックレストパッドに適合。

B レインカバー

コーデュラナイロン製防水カバー。装着は簡単で強い雨風から愛車を守ります。ブラック。保管袋付。

●51638-97 6,170円(本体価格 5,713円)
ソロシート用。H-Dソロシート(XRモデル、FLSTSを除く)に適合。

●52952-97 7,260円(本体価格 6,723円)
ライダーバックレスト装着シート用。ライダーバックレスト装着のほとんどのツーリングシートに適合。



A サークュレーター・シートパッド&ピリオンパッド / (写真はロードキングモデル)



A サークュレーター・バックレストパッド / ワイド



A サークュレーター・バックレストパッド / ラップアラウンド



B レインカバー / ソロシート用



B レインカバー / ライダーバックレスト装着シート用

警告 シートレインカバーを取り付けたまま車両に乗らないでください。場合によっては死亡事故や重大なケガを引き起こす原因となります。

COMFORT ON THE GO

快適なライディング以上のことをバイクに求める場合もあります。ツアーバック・ラゲッジがあれば、レインギア、着替え、日用品などをたっぷり収納でき、デタッチャブルバックレストがあればパッセンジャーと一緒に旅を楽しむことができます。

バックレストの交換



ドッキングハードウェアキットがあれば、デタッチャブルアクセサリーの取り付け、取り外しも簡単。カムロックを回転すると、リアドッキングポイントからシーシーバーが外れ、前方向に回すと、フロントドッキングポイントからシーシーバーが外れます。

ロングツーリングへの備え

ソロツーリングから、荷物満載のツアーアップまで、ハイウェイライドに要求される設備で、あなたの愛車を仕立てましょう。



ツアーアップ

2人乗り用に改造したバイクでツーリングをお楽しみください。サドルバッグには着替えや必需品を入れ、シーシーバーバックレストパッドでオープンロードの長時間走行でもパッセンジャーの快適性を確保。



ツアーバック・ラゲッジ搭載 ツアーアップ

究極のロードトリップを。このスペースと快適性がすべて揃っていれば、ライダーとパッセンジャーはフル装備でどこへでも、何時間でも、ライディングを楽しめます。



ツアーバック・ソロツーリング

サドルバッグとツアーバックで大容量の積載スペースを実現。ソロマウンティングラックにより、ツアーバックがそのままライダーバックレストの機能を果たし、ライダーの疲労を軽減します。



シーシーバー
バックレストパッド

H-Dデタッチャブル
ドッキングハードウェア

H-Dデタッチャブル
シーシーバーアップライト

330 TOURING & TRIKE

Backrests & Racks

A 4ポイント・ドッキングハードウェアキット

H-Dデタッチャブルアクセサリオプションの取り付けに必要なドッキングハードウェアを含むコンプリートキット。最大限の汎用性を実現するための最適な選択です。現在パッセンジャーバックレストのみを取り付けている場合でも、このキットを使用するとツーリング時のニーズの変化に応じて、アクセサリを別途追加できるようになります。H-Dデタッチャブル・シーシーバー、ソロラゲッジラック、ツアーアップ・ラゲッジラック、ソロツアーバックラックまたはツアーアップ・ツアーバックラックの取り付けが可能なドッキングポイントです。

'14以降ツーリングモデル(リジッドマウントツアーバックラゲッジ装着車'14以降FLHRCを除く)に適合。

●52300353 クローム 33,000円(本体価格 30,556円)
●52300354 グロスブラック 33,000円(本体価格 30,556円)

'09~'13FLHR、FLHRC、FLHT、FLHX、FLTR、FLTRX、FLHRSE5、FLHXSE/2/3、FLTR3-CVO、FLTRXSE/2モデルに適合。H-Dデタッチャブル・シーシーバー、ソロラゲッジラック、ツアーアップ・ラゲッジラック、ソロツアーバックラックおよびツアーアップ・ツアーバックラックの取り付け用です。FLHRCモデルにはサドルバッグヒンジストップ90580-09(別売)が必要です。

●54205-09A クローム 34,100円(本体価格 31,575円)
●54246-09A グロスブラック 34,100円(本体価格 31,575円)



A 4ポイント・ドッキングハードウェアキット/クローム('14以降モデル用)



A 4ポイント・ドッキングハードウェアキット/グロスブラック('14以降モデル用)



A 4ポイント・ドッキングハードウェアキット('09~'13モデル用)



A 4ポイント・ドッキングハードウェアキット/グロスブラック

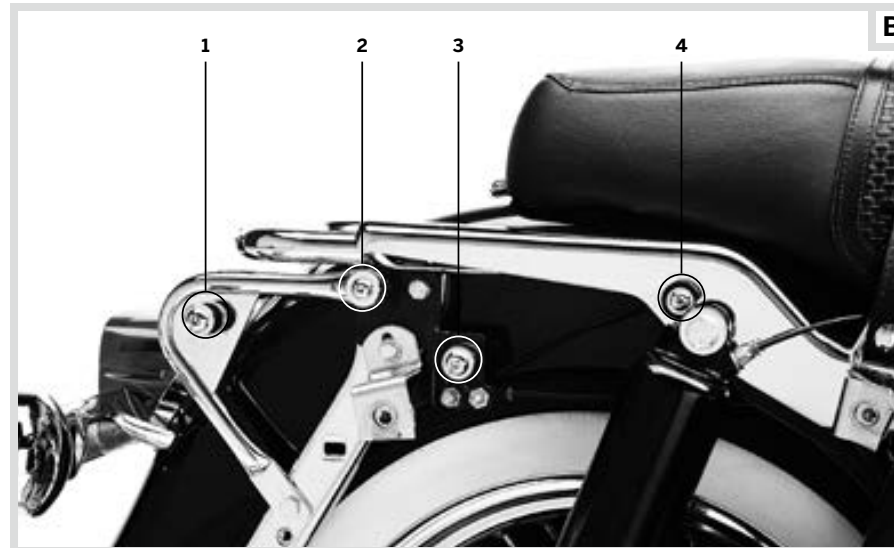

B H-Dデタッチャブル・ドッキングハードウェアキット/'97~'08ツーリングモデル用

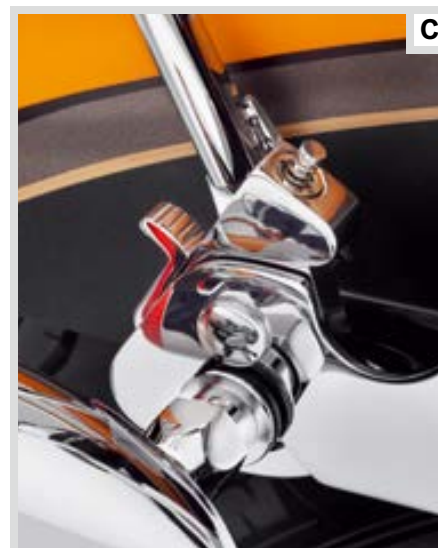

C ロッキング・H-Dデタッチャブルラッチキット/クローム



C ロッキング・H-Dデタッチャブルラッチキット
デタッチャブルアクセサリの利便性はそのままに旅先での盗難の不安に備えます。このユニークなロックキットはハーレー独自のデタッチャブルアクセサリに使用されているカムロックと交換するだけで、駐停車時のアクセサリ盗難に対する不安を解消することができます。キットに付属のキー(2本)は先端が長く使いやすい設計で、キーナンバーにより紛失時も再購入することができます。このアクセサリは左右のセットではなくデタッチャブルアクセサリを追加した際にも付けられるように同じ向きの物が2個入っています。デタッチャブルのサイドプレート、ラック、ツアーバック・ラゲッジ('09以降ツーリングモデルでデタッチャブル・ソロ・ツアーバックラック装着車を除く)に適合。

●90300087 クローム 14,600円(本体価格 13,519円)
●90300086 ブラック 13,300円(本体価格 12,315円)



C ロッキング・H-Dデタッチャブルラッチキット/ブラック



D H-Dデタッチャブルラッチキット/クローム

TOURING & TRIKE 331

Backrests & Racks

B H-Dデタッチャブル・ドッキングハードウェアキット/'94~'08ツーリングモデル用

シーシーバー、ソロ・ラゲッジラック、ソロ・ツアーバックラック用H-Dデタッチャブルアクセサリを装着するために必要なドッキングハードウェアの多機能キット。デタッチャブル・パッセンジャーバックレスト、ソロ・ラゲッジラック、ソロ・ツアーバックラックに対応。

●53803-06 8,640円(本体価格 8,000円)
'97~'08ツーリングモデル(FLHTCUIを除く)に適合。

ツアーアップ・ツアーバック&ツアーアップ・ラゲッジラック用H-Dデタッチャブルアクセサリを装着するために必要なドッキングハードウェアの多機能キット。デタッチャブル・ツアーアップ・ラゲッジラック、ツアーアップ・ツアーバックラックに対応。

●53804-06 14,100円(本体価格 13,056円)
'97~'08ツーリングモデル(FLHTCUIを除く)に適合。

ドッキングハードウェア適合表/'97~'08モデル用

ツーリングモデル用 デタッチャブルアクセサリ	ドッキング ハードウェア	写真内の番号
シーシーバーアップライト 52933-97C、52935-04A、 52723-06A	53803-06	3 & 4
ツアーアップ・ラゲッジラック 53743-97	53804-06	1 & 2
ツアーアップ・ツアーバックラック 53276-04A	53804-06	1 & 2
ソロ・ツアーバックラック 53260-02	53803-06	3 & 4
ソロ・ラゲッジラック 53048-06	53803-06	3 & 4

D H-Dデタッチャブルラッチキット/クローム
便利なデタッチャブルシステムのラッチ部分にクロームの輝きを与えます。標準装備のラッチ部分と付替えるだけで装着は簡単です。左右ペア。

●12600036 10,300円(本体価格 9,538円)
デタッチャブル・サイドプレート、ワンピース・シーシーバーアップライト、ラック、ツアーバック・ラゲッジマウンティングラック装着車の全てのモデルに適合。

332 TOURING & TRIKE

Backrests & Racks

A デタッチャブル・パッセンジャーシーシーバーアップライト / '09以降モデル用

シーシーバーとパッセンジャーバックレストの装着はペアライドに適したツーリングカスタムの第一歩。バックレストはパッセンジャーにロングライドでの快適性と安心感を提供します。カラーはクロームとブラック、高さはショートと51mm高いスタンダードの計4パターンをラインアップ。デタッチャブル仕様ですので必要に応じて簡単に着脱可能。同じく豊富なラインアップを揃えたバックレストパッド(別売)と合わせてご使用ください。

'09以降ツーリングモデルでドッキングハードウェアキット装着車に適合('09以降CVOモデルでリジッドマウントツアーバック装着車および'14以降ツーリングモデルでリジッドマウントツアーバック装着車は除く)。「09~'13FLHTC、FLHTCU、FLHTK、FLTRUはデタッチャブル・ツアーバックラックキット53246-09A(別売)が必要です。

- 52610-09A ショート/クローム
36,000円(本体価格 33,334円)
- 54248-09A ショート/グロスブラック
37,100円(本体価格 34,352円)
- 52627-09A スタンダード/クローム
36,000円(本体価格 33,334円)
- 54247-09A スタンダード/グロスブラック
36,000円(本体価格 33,334円)

A デタッチャブル・パッセンジャーシーシーバーアップライト / '97~'08モデル用

シーシーバーとパッセンジャーバックレストの装着はペアライドに適したツーリングカスタムの第一歩。バックレストはパッセンジャーにロングライドでの快適性と安心感を提供します。高さはショートと51mm高いスタンダード、さらに64mm高いトールの計3種類をラインアップ。デタッチャブル仕様ですので必要に応じて簡単に着脱可能。同じく豊富なラインアップを揃えたバックレストパッド(別売)と合わせてご使用ください。

'97~'08ロードキングモデル、FLHT、FLHX、FLTRでドッキングハードウェアキット装着車に適合。「06~'08FLHTCはH-Dデタッチャブル・ツアーバックラックマウンティングキット53303-07A、ドッキングハードウェアキット53803-06が必要です。

- 52935-04A ショート/クローム
36,000円(本体価格 33,334円)
- 52933-97C スタンダード/クローム
36,000円(本体価格 33,334円)
- 52723-06A トール/クローム
36,000円(本体価格 33,334円)



A デタッチャブル・シーシーバーアップライト / '09以降ツーリングモデル用



A ショート・H-Dデタッチャブル・シーシーバーアップライト / グロスブラック



A スタンダード・H-Dデタッチャブル・シーシーバーアップライト / クローム



A H-Dデタッチャブル・シーシーバーアップライト / '09以降モデル用



A H-Dデタッチャブル・シーシーバーアップライト / '97~'08モデル用

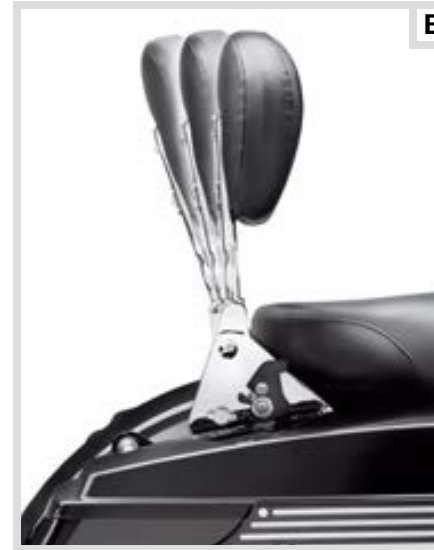

B プレミアム・H-Dデタッチャブル・バックレスト



B プレミアム・H-Dデタッチャブル・バックレスト / クローム



B プレミアム・H-Dデタッチャブル・バックレスト / グロスブラック

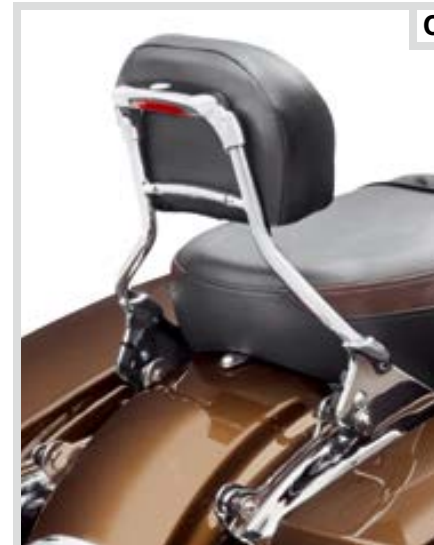

C エアウイング・シーシーバーアップライト / クローム

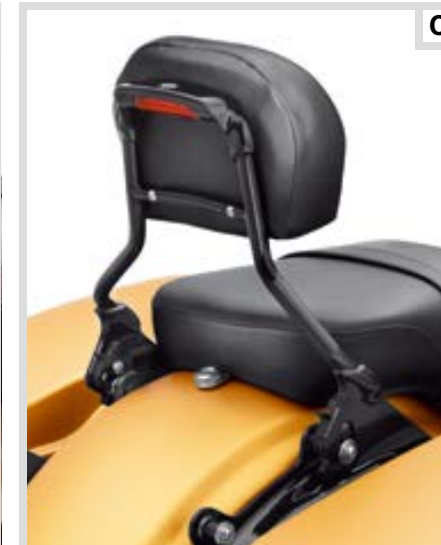

C エアウイング・シーシーバーアップライト / グロスブラック

TOURING & TRIKE 333

Backrests & Racks

B プレミアム・H-Dデタッチャブル・バックレスト

パッセンジャーバックレストはパッセンジャーの快適さと安全性を向上することができます。グローブを装着したままロックレバーを回すだけで、3つのリクライニング角度を選ぶことができます。角度の幅は16°。中間位置は標準バックレストの角度と同じです。専用設計のカムロックデタッチャブル機構により、パッセンジャーバックレストアッセンブリを短時間で着脱できます。クローム仕上げとグロスブラック仕上げからお選びいただけます。

'09以降ツーリングモデルでドッキングハードウェアキット装着車に適合('09以降CVOモデルでリジッドマウントツアーバック装着車、ステルスデタッチャブルラック53472-09、53556-09装着車および'14以降ツーリングモデルでリジッドマウントツアーバック装着車は除く)。「09~'13FLHTC、FLHTCU、FLHTK、FLTRUで標準装備リジッドマウントツアーバック装着車はデタッチャブル・ツアーバックラックキット53246-09A(別売)が必要です。

- 52300257 スタンダード/クローム
61,700円(本体価格 57,130円)
- 52300258 スタンダード/グロスブラック
61,700円(本体価格 57,130円)

C エアウイング・シーシーバーアップライト

長距離ツーリングに快適なデザイン。テーパースリットが特徴の、ビレットエアフォイル鋳造による美しい造形です。デタッチャブルシーシーバーは、わずか数秒で着脱が可能。さまざまなライディングに対応できます。お揃いのエアウイング・シーシーバーバックレストパッド52300302(別売)と相性のよいエアウイング・ツアープラゲッジラックで、スタイリングを完成させてください。

'09以降ツーリングモデルでドッキングハードウェアキット装着車に適合('09以降CVOモデルでリジッドマウントツアーバック装着車、ステルスデタッチャブルラック53472-09、53556-09装着車および'14以降ツーリングモデルでリジッドマウントツアーバック装着車は除く)。「09~'13FLHTC、FLHTCU、FLHTK、FLTRUで標準装備リジッドマウントツアーバック装着車はデタッチャブル・ツアーバックラックキット53246-09A(別売)が必要です。ロックレバー・H-Dデタッチャブルラックキットとは併用不可。

- 52300146 クローム 53,600円(本体価格 49,630円)
- 52300147 グロスブラック 53,600円(本体価格 49,630円)

334 TOURING & TRIKE

Backrests & Racks

A コンパクト・ショートパッセンジャーバックレストパッド

カスタム・ロープロファイルシートにマッチするコンパクトサイズのバックレストパッド。パッセンジャーのサポート性とカスタムスタイルを両立します。レザーカバーの滑らかなインサートはレザーシートにも合成レザーシートにもマッチ。

●52408-07A 41,300円(本体価格 38,241円)
H-Dデタッチャブル・ショートパッセンジャーシーシーバーアップライト52935-04A、52610-09A、54248-09A装着車に適合。トールパッセンジャーピリオンパッド装着のシートは不可。H165×W267mm。

B ショート・パッセンジャーバックレストパッド / スムーズスリック

スムーズカバーはパッドランダーシート、カスタムコレクションおよびロープロファイルシートにマッチします。

●51579-05A 22,800円(本体価格 21,112円)
H-Dデタッチャブル・ショートパッセンジャーシーシーバーアップライト52935-04A、52610-09A、54248-09A装着車に適合。トールパッセンジャーピリオンパッド装着のシートは不可。H165×W267mm

C ショート・パッセンジャーバックレストパッド / マホガニーブラウン

上質な質感を備えたブラウンビニールレザーにエレガントなゴールドステッチが施されています。同素材のマホガニーブラウンのシート&パッセンジャーピリオンとベストマッチ。'12FLTRXSEにもマッチするスタイリング。

●52300141A 24,800円(本体価格 22,963円)
H-Dデタッチャブル・ショートパッセンジャーシーシーバーアップライト52935-04A、52610-09A、54248-09A装着車に適合。トールパッセンジャーピリオンパッド装着のシートは不可。H165×W267mm。

D ショート・パッセンジャーバックレストパッド / CVOロードグライドカスタムスタイル

'13CVOロードグライドの標準装備シートにマッチするデザイン。
●52300300 26,900円(本体価格 24,908円)
H-Dデタッチャブル・ショートパッセンジャーシーシーバーアップライト52935-04A、52610-09A、54248-09A装着車に適合。トールパッセンジャーピリオンパッド装着のシートは不可。H165×W267mm。

E ショート・パッセンジャーバックレストパッド / CVOストリートグライドカスタムスタイリング

'15CVOストリートグライドの標準装備シートにマッチ。
●52300361 26,900円(本体価格 24,908円)
H-Dデタッチャブル・ショートパッセンジャーシーシーバーアップライト52935-04A、52610-09A、54248-09A装着車に適合。トールパッセンジャーピリオンパッド装着のシートは不可。H165×W267mm。

F パッセンジャーバックレストパッド / エアウイング

パッセンジャーバックレストパッド / エアウイングは、オブションのツーリングシートとカスタムシートに合うようにデザインされ、エアウイング・シーシーバーアップライト52300146または52300147の形状に合わせて設計されています。

●52300302 20,700円(本体価格 19,167円)
'09以降ツーリングモデルでエアウイングシーシーバーアップライト(52300146または52300147)装着車に適合。



A コンパクト・ショートパッセンジャーバックレストパッド



B ショートパッセンジャーバックレストパッド / スムーズスリック



C ショートパッセンジャーバックレストパッド / マホガニーブラウン

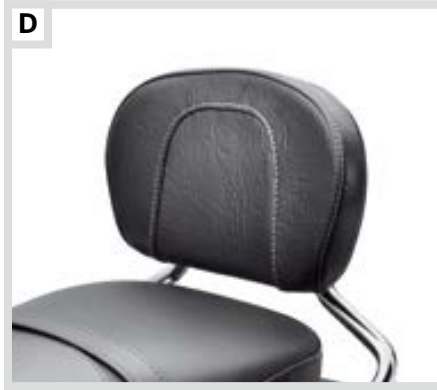

D ショートパッセンジャーバックレストパッド / CVOロードグライドカスタムスタイル



E ショートパッセンジャーバックレストパッド / CVOストリートグライドカスタムスタイリング



F パッセンジャーバックレストパッド / エアウイング

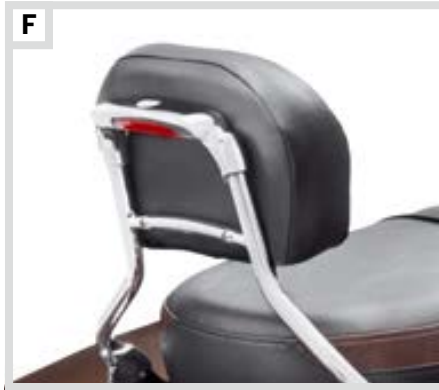

G パッセンジャーバックレストパッド / レザー・ロープロファイル



H パッセンジャーバックレストパッド / トップステッチ・コンパクト



I パッセンジャーバックレストパッド / ミッドサイズ・コンフォート・ステッチ



J パッセンジャーバックレストパッド / カスタム・ステッチ



K パッセンジャーバックレストパッド / ストリートグライドスタイル・ステッチ



L パッセンジャーバックレストパッド / スムーズ



M パッセンジャーバックレストパッド / スタッド

TOURING & TRIKE 335

Backrests & Racks

パッセンジャーバックレストパッド / ミッドサイズ

スタンダードまたはトールのツーリング・シーシーバーアップライトに適合するバックレストパッドです。シートデザインに合わせて様々なステッチやスタッドが施されたパッドをご用意しました。体にフィットする緩やかなカーブは長時間のライディングでも快適な乗り心地を提供します。H-Dデタッチャブル・パッセンジャーシーシーバーアップライト / スタンダード高52627-09A、54247-09A、52933-97C、H-Dデタッチャブル・トールパッセンジャーシーシーバーアップライト52723-06A、プレミアム・H-Dデタッチャブル・シーシーバーアップライト52300257、52300258に適合。H203×W305mm。

G ミッドサイズ・パッセンジャーバックレストパッド / レザー
レザー・ロープロファイルバケットシート52918-98Aに適合。
●52920-98B 24,800円(本体価格 22,963円)

H ミッドサイズ・パッセンジャーバックレストパッド / トップステッチ

スムーズ・トップステッチパッドは、ほとんどの座面にマッチします。
●52924-98B 22,800円(本体価格 21,112円)

I ミッドサイズ・パッセンジャーバックレストパッド / コンフォートステッチ

コンフォートステッチシート、ライダーバックレストに適合。
●51727-05A 22,800円(本体価格 21,112円)

J ミッドサイズ・パッセンジャーバックレストパッド / カスタムステッチ

ロードキングカスタムに適合。
●52657-04B 22,100円(本体価格 20,463円)

K ミッドサイズ・パッセンジャーバックレストパッド / '06~'10ストリートグライドモデルステッチ

'06以降ストリートグライドモデルに適合。'06~'10ストリートグライドのシートのステッチとマッチします。
●51633-06A 22,800円(本体価格 21,112円)

パッセンジャーバックレストパッド / オーバーサイズ

H-Dデタッチャブル・パッセンジャーシーシーバーアップライト / スタンダード高52627-09A、54247-09A、52933-97C、H-Dデタッチャブル・トールパッセンジャーシーシーバーアップライト52723-06A、プレミアム・H-Dデタッチャブル・シーシーバーアップライト52300257、52300258に適合。H241×W343mm。

L パッセンジャーバックレストパッド / スムーズ

スムーズ・トップステッチパッドはほとんどの座面に適合。
●52886-98D 22,800円(本体価格 21,112円)

M パッセンジャーバックレストパッド / スタッド

標準装備のスタッズ付きロードキングモデルのシートおよびロードキング・ツーリングシート51617-99Cに適合。
●52709-97C 22,800円(本体価格 21,112円)

336 TOURING & TRIKE

Backrests & Racks

A ビレット・パッセンジャーバックレストマウント

美しいクローム仕上げのビレットアルミニウム製パッセンジャーバックレストマウント。バックレストパッドに標準装備のマウンティングプレートと交換してご使用ください。バー&シールドロゴ入り。ハードウェア付。

●53086-04 14,500円(本体価格 13,426円)
ツーリングモデルでH-Dデタッチャブル・シーシーバーアップライト
52935-04A、52933-97C、52723-06A、52610-09A、52627-09A、
52300257、52300258装着車に適合。

B スタイル・バックレストマウンティングプレート

標準装備メタルマウントと交換して風貌を一新。ミラー仕上げのバックレスト、クローム・ハードウェア、ビッドブラック・インサートがレザー・バックレストにもビニール・バックレストにもスタイリッシュなコントラストを提供します。

●52825-05 10,300円(本体価格 9,538円)
ツーリングモデルでH-Dデタッチャブル・シーシーバーアップライト
52935-04A、52933-97C、52723-06A、52610-09A、52627-09A、
52300257、52300258装着車に適合。



A ビレット・パッセンジャーバックレストマウント

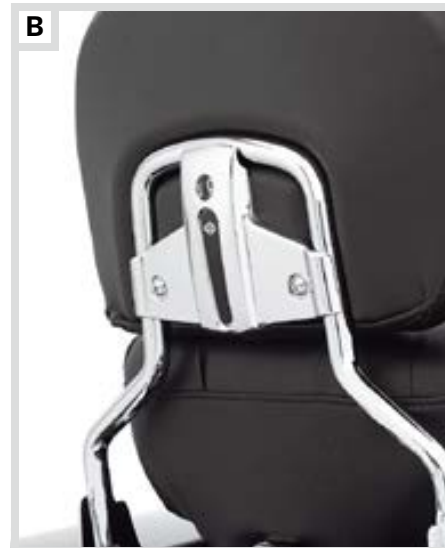

B スタイル・バックレストマウンティングプレート



B アジャスタブル・ツーアップ・ラゲッジラック
(指先で調整が可能)



B アジャスタブル・ツーアップ・ラゲッジラック/
クローム(クローズ)



B アジャスタブル・ツーアップ・ラゲッジラック/
クローム(オープン)



B アジャスタブル・ツーアップ・ラゲッジラック/
グロスブラック(クローズ)

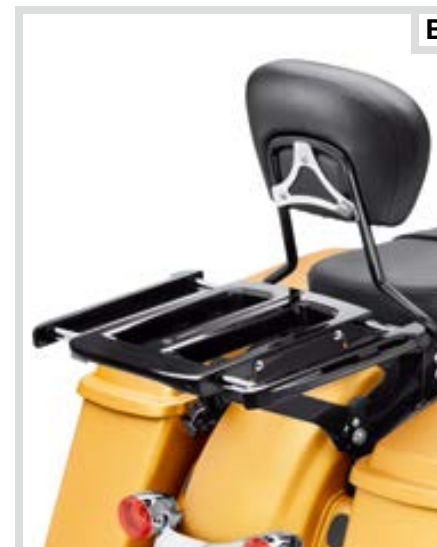

B アジャスタブル・ツーアップ・ラゲッジラック/
グロスブラック(オープン)

TOURING & TRIKE 337

Backrests & Racks

B アジャスタブル・ツーアップ・ラゲッジラック

ボタンひとつで必要に応じて拡張可能。スタイル、機能、実用性をひとつにまとめたスタイリッシュなラックです。アジャスタブル・ツーアップ・ラゲッジラックは、伸縮式のサイドエクステンションでラック幅を数秒で好みの長さに調整できます。幅広の柔らかいバックやダブルを装着するにはボタンを押すだけ。サイドエクステンションがスライドして張り出し、利用可能な表面積が50%拡大します。オーバーサイズラックが必要な場合は、エクステンションをスライドさせて中に戻せばすっきりとした外観が得られます。強度の高いラックは13.6kgまでの積載能力があり、サイドレールには、バッグのタイダウン・ストラップとバンジーコードが簡単に掛けられるマウントポイントが備わっています。H-Dデタッチャブルラックは数秒でモーターサイクルから完全に取り外すことができます。ラック寸法:305mm(D)×324mm(W)(格納状態)、305mm(D)×476mm(W)(拡張状態)

'09以降ツーリングモデルで4ポイントドッキングハードウェアキット装着車に適合('09以降CVOモデルでリジッドマウントツアーバック装着車、および'14以降ツーリングモデルでリジッドマウントツアーバック装着車は除く)。「09~'13FLHTC、FLHTCU、FLHTK、FLTRUで標準装備リジッドマウントツアーバック装着車はデタッチャブル・ツアーバックラックキット53246-09A(別売)が必要です。FLHX、FLHXS、FLTR、FLTRXは別売のアンテナリロケーションキットまたはインナーアンテナが必要です。

●50300044 クローム 82,500円(本体価格 76,389円)
●50300076 グロスブラック 82,500円(本体価格 76,389円)

警告 ラゲッジラックをシート代わりに使用したり、許容重量を超える重量物を積載しないでください。このような使い方をした場合、ハンドリングに悪影響を与え、コントロール不能となり、ライダー及びパッセンジャーに死亡事故や重大なケガを引き起こすおそれがあります。

338 TOURING & TRIKE

Backrests & Racks

A エアウイング・H-Dデタッチャブル・ツアーアップ・ラゲッジラック

空気力学を考慮した低めのスタイル。H-Dデタッチャブル・パッセンジャーバックレストの有無にかかわらず使用できるデザイン。ドッキングハードウェアに瞬時に着脱でき、真の多目的ライディングを実現します。ミラークローム仕上げと豪華なグロスブラック仕上げが選択可能。滑らかなラインが人目を惹き、ハーレーダビッドソンロゴの刻印がシグネチャー感を加えます。ダイキャストのウイングと軽いスチール製チューブは、いつまでも美しさを保てるようにハンドポリッシュで仕上げました。

'09以降ツーリングモデルで4ポイントドッキングハードウェアキット装着車に適合('09以降CVOモデルでリジッドマウントツアーバック装着車、および'14以降ツーリングモデルでリジッドマウントツアーバック装着車は除く)。「09~'13FLHTC、FLHTCU、FLHTK、FLTRUで標準装備リジッドマウントツアーバック装着車はデタッチャブル・ツアーバックラックキット53246-09A(別売)が必要です。FLHX、FLHXS、FLTR、FLTRXは別売のアンテナリロケーションキットまたはインナーアンテナが必要です。

●54283-09 クローム 51,500円(本体価格 47,686円)
●50300008 グロスブラック 51,500円(本体価格 47,686円)



A エアウイング・H-Dデタッチャブル・ツアーアップ・ラゲッジラック / クローム



A エアウイング・H-Dデタッチャブル・ツアーアップ・ラゲッジラック / グロスブラック



B キング・H-Dデタッチャブル・ツアーアップ・ラゲッジラック / クローム



B キング・H-Dデタッチャブル・ツアーアップ・ラゲッジラック / グロスブラック



C ステルス・H-Dデタッチャブル・ラゲッジラック / クローム

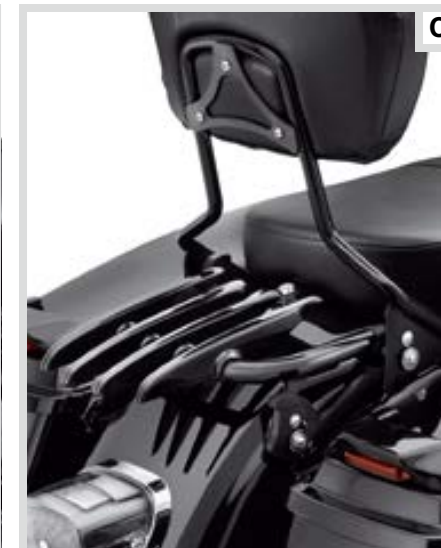

C ステルス・H-Dデタッチャブル・ラゲッジラック / グロスブラック



D H-Dデタッチャブル・ツアーアップ・ラゲッジラック / クローム



D H-Dデタッチャブル・ツアーアップ・ラゲッジラック / グロスブラック

TOURING & TRIKE 339

Backrests & Racks

B キング・H-Dデタッチャブル・ツアーアップ・ラゲッジラック

このスタイリッシュなキングサイズ・ツアーアップ・ラゲッジラックは長距離ツーリングに必要な積載性を大幅に向上させます。クラシカルなハープ形状は大径スチールパイプで形成されています。積載許容重量は純正ラックの中で最も高い最大13.6kg。全面フラット形状とサイドのエクステンション、さらにはスロット加工されたサイドプレートなど、荷物の固定に適した構造になっています。H-Dデタッチャブル・パッセンジャーバックレストの有無に関らず機能するデザインでラック自体の着脱も簡単です。

'09以降ツーリングモデルで4ポイントドッキングハードウェアキット装着車に適合('09以降CVOモデルでリジッドマウントツアーバック装着車、および'14以降ツーリングモデルでリジッドマウントツアーバック装着車は除く)。「09~'13FLHTC、FLHTCU、FLHTK、FLTRUで標準装備リジッドマウントツアーバック装着車はデタッチャブル・ツアーバックラックキット53246-09A(別売)が必要です。FLHX、FLHXS、FLTR、FLTRXは別売のアンテナリロケーションキットまたはインナーアンテナが必要です。

●50300054A クローム 48,000円(本体価格 44,445円)
●50300058A グロスブラック 48,000円(本体価格 44,445円)

C ステルス・H-Dデタッチャブル・ラゲッジラック

クラシカルな4本の流れるラインが愛車のカスタムルックをさらに引き立たせます。クローム仕上げとグロスブラック仕上げをご用意しました。「09以降ツーリングモデルで4ポイントドッキングハードウェアキット装着車に適合('09以降CVOモデルでリジッドマウントツアーバック装着車、プレミアム・H-Dデタッチャブル・バックレスト523000257、523000258装着車および'14以降ツーリングモデルでリジッドマウントツアーバック装着車は除く)。「09~'13FLHTC、FLHTCU、FLHTK、FLTRUで標準装備リジッドマウントツアーバック装着車はデタッチャブル・ツアーバックラックキット53246-09A(別売)が必要です。FLHX、FLHXS、FLTR、FLTRXは別売のアンテナリロケーションキットまたはインナーアンテナが必要です。

●53472-09 クローム 61,700円(本体価格 57,130円)
●53566-09A グロスブラック 60,000円(本体価格 55,556円)

D H-Dデタッチャブル・ツアーアップ・ラゲッジラック

滑らかなカーブによるシンプルなデザインが特徴のラゲッジラックです。クロームまたはグロスブラックからお選びいただけます。H-Dデタッチャブル・パッセンジャーバックレストの有無に関らずご使用いただける設計。ドッキングハードウェアにより着脱は簡単です。

'09以降ツーリングモデルで4ポイントドッキングハードウェアキット装着車に適合('09以降CVOモデルでリジッドマウントツアーバック装着車、および'14以降ツーリングモデルでリジッドマウントツアーバック装着車は除く)。「09~'13FLHTC、FLHTCU、FLHTK、FLTRUで標準装備リジッドマウントツアーバック装着車はデタッチャブル・ツアーバックラックキット53246-09A(別売)が必要です。FLHX、FLHXS、FLTR、FLTRXは別売のアンテナリロケーションキットまたはインナーアンテナが必要です。

●54215-09A クローム 44,000円(本体価格 40,741円)
●50300042A グロスブラック 44,000円(本体価格 40,741円)



警告

ラゲッジラックをシート代わりに使用したり、許容重量を超える重量物を積載しないでください。このような使い方をした場合、ハンドリングに悪影響を与え、コントロール不能となり、ライダー及びパッセンジャーに死亡事故や重大なケガを引き起こすおそれがあります。

340 TOURING & TRIKE

Backrests & Racks

A H-Dラゲッジラック / デタッチャブル・パッセンジャーシーシーバーアップライト用

H-Dデタッチャブル・バックレストアップライトに直接装着するデザイン。ラックとバックレストは簡単に着脱できます。

●53011-98 43,300円(本体価格 40,093円)
'94~'08ツーリングモデルでH-Dデタッチャブル・シーシーバーアップライト52805-97B、52933-97C、52723-06A装着車に適合。52935-04Aは不可。FLHRCはサドルバッグ・ヒンジストップキット90580-09(別売)が必要です。

B H-Dデタッチャブル・ツアーアップ・ラゲッジラック

ツアーアップからクラシックなソロスタイルに変身。H-Dデタッチャブル・バックレストとご使用ください。

●53743-97 43,300円(本体価格 40,093円)
'97~'08ロードキングモデル、FLHT、FLHX、FLTRでドッキングハードウェア装着車に適合。FLTR、FLHXはアンテナリロケーションキット76208-07(別売)が必要です。レイバック・ライセンスプレートマウンティングキット53385-00とは併用不可。

C H-Dデタッチャブル・ソロ・ラゲッジラック

着脱簡単で便利なソロシート装着車用ラック。パッセンジャーピリオンを取り外したリアフェンダーにフィット。クローム仕上げのレールが美しい曲線を描くスマートなフォルムです。シーシーバー・アップライトと交換可能。

●54213-09A 51,500円(本体価格 47,686円)
'09以降FLHR、FLHRC、FLHT、FLHX、FLTR、FLTRX、FLTRXSE/2、FLHXSE/2/3、FLTR3-CVOでソロシート装着車に適合。4ポイント・ドッキングハードウェアキットが必要です(それぞれ別売)。



A ラゲッジラック / H-Dデタッチャブル・パッセンジャーシーシーバーアップライト用



B H-Dデタッチャブル・ツアーアップ・ラゲッジラック



C H-Dデタッチャブル・ソロ・ラゲッジラック



D H-Dデタッチャブル・ソロ・ツアーバックマウンティングラック



ラックを装着した状態



ラックを取外した状態



D H-Dデタッチャブル・ソロ・ツアーバックマウンティングラック / '14以降モデル用



D H-Dデタッチャブル・ソロ・ツアーバックマウンティングラック / '09~'13モデル用



D H-Dデタッチャブル・ソロ・ツアーバックマウンティングラック / '97~'08モデル用

TOURING & TRIKE 341

Backrests & Racks

H-Dデタッチャブル・ツアーバックマウンティングラック

荷物満載から軽装まで、ハイウェイライドに要求される設備でああなたの愛車を仕立てましょう。H-Dデタッチャブル・ドッキングハードウェアがあれば、快適なパッセンジャーバックレストから、大量の荷物を積めるツアーバックラゲッジへと瞬時に交換できます。機動性が要求される街中のライディング時にはツアーバックを取り外し、ロングツーリング時には一瞬で装着できます。ハーレーダビッドソンは、あなたの目的に合わせた柔軟なシステムを提供します。

D H-Dデタッチャブル・ソロ・ツアーバックマウンティングラック

ソロライディングのときにレーザーバック・ツアーバック、チョップ・ツアーバックまたはキング・ツアーバックを前方に移動、快適なバックサポート位置にセッティングします。取付位置は19mmの範囲で調整可能。H-Dデタッチャブルシステムにより取り外しは簡単。パッセンジャーピリオンと交換してツアーアップスタイルにすることも容易です。ツアーバック、バックレストパッド、ドッキングハードウェアは別売です。
●53000225 クローム 41,300円(本体価格 38,241円)
'14以降FLHR、FLHRC、FLHRSE6、FLHX、FLHXS、FLHXSE、FLTRXSでソロシート装着車に適合。ドッキングハードウェアキット、ブームオーディオ・AM/FMインナーアンテナ76000513が必要です(別売)。スリーポケット・フェアリングポーチ93300054とドッキングキット52300131との併用は不可。ブームオーディオ ステージII ツアーバック・スピーカーキット76000526とは併用不可。

●53260-09A クローム 37,000円(本体価格 34,260円)
'09~'13FLHR、FLHRC、FLHT、FLHX、FLTR、FLTRX、FLHRSE5、FLHXSE/2/3、FLTRXSE/2、FLTR3-CVOでソロシート装着車に適合。2ポイントまたは4ポイントのドッキングハードウェアキット(別売)が必要です。FLHX、FLTRはツアーバックアンテナリロケーションキット76556-09が必要。FLHXSE/2/3、FLTR3-CVO、FLTRXSE/2はブームオーディオ・AM/FMインナーアンテナキット76000266(別売)が必要。

●53260-02 クローム 43,300円(本体価格 40,093円)
'97~'08ロードキングモデル、FLHT、FLHX、FLTRでソロシート、ドッキングハードウェア装着車に適合。

警告 ラゲッジラックをシート代わりに使用したり、許容重量を超える重量物を積載しないでください。このような使い方をした場合、ハンドリングに悪影響を与え、コントロール不能となり、ライダー及びパッセンジャーに死亡事故や重大なケガを引き起こすおそれがあります。

342 TOURING & TRIKE

Backrests & Racks

A H-Dデタッチャブル・ツアーアップ・ツアーバックマウンティングラック

各種ツアーバックラゲッジシステムを簡単に着脱できる便利なアイテムです。取付け位置は最大19mmの範囲で調整可能。パッセンジャーに最適なバックサポートの位置にセッティングすることができます。ツアーバックはデタッチャブル・シーバーアップライトと交換も容易です。クローム仕上げ。ツアーバック、パッセンジャーバックレストパッド、ドッキングハードウェアは別売です。

'14以降FLHR、FLHRC、FLHRSE6、FLHX、FLHXS、FLHXSE、FLTRXSに適合。ドッキングハードウェアキット(別売)が必要です。ストリートグライドモデル、ロードグライドモデルはプームオーディオ・AM/FMインナーアンテナ76000513またはアンテナリロケーションキット76000582が必要です。プームオーディオ ステージII ツアーバック・スピーカーキット76000526とは併用不可。

●53000221 クローム 41,300円(本体価格 38,241円)
●53000459 グロスブラック 41,300円(本体価格 38,241円)

'09～'13FLHR、FLHRC、FLHT、FLHX、FLTR、FLTRX、FLHRSE5、FLHXSE/2/3、FLTRXSE/2、FLTR3-CVOに適合。4ポイントのドッキングハードウェアキット(別売)が必要です。FLHX、FLTRはツアーバックアンテナリロケーションキット76556-09が必要です。FLHXSE/2/3、FLTR3-CVO、FLTRXSE/2はプームオーディオ・AM/FMインナーアンテナキット76000266(別売)が必要です。

●53276-09B クローム 40,000円(本体価格 37,038円)

'97～'08ロードキングモデル、FLHT、FLHX、FLTRでドッキングハードウェア装着車に適合。FLTR、FLHXはアンテナリロケーションキット76326-00Aが必要です。レイバック・ライセンスプレートマウンティングキット53385-00とは併用不可。リアフェンダーチップトリム装着車はライセンスプレートリロケーションキット60095-00A(別売)の使用で適合。

●53276-04A クローム 40,000円(本体価格 37,038円)



A H-Dデタッチャブル・ツアーアップ・ツアーバックマウンティングラック



A H-Dデタッチャブル・ツアーアップ・ツアーバックマウンティングラック / グロスブラック



A H-Dデタッチャブル・ツアーアップ・ツアーバックマウンティングラック / '14以降モデル用



A H-Dデタッチャブル・ツアーアップ・ツアーバックマウンティングラック / '09～'13モデル用



A H-Dデタッチャブル・ツアーアップ・ツアーバックマウンティングラック / '97～'08モデル用

TOURING & TRIKE 343

Backrests & Racks

B H-Dデタッチャブル・ツアーバックコンバージョンキット* / '97～'13モデル用

リジッドマウント・ツアーバックをデタッチャブルタイプに変更するためのキットです。ツアーアップ・ドッキングハードウェアキット、H-Dデタッチャブル・ツアーアップ・ツアーバックラック、クローム・ライセンスプレートホルダー、リフレクター、AM/FMアンテナリロケーションハードウェアのセット。

●53246-09C 111,000円(本体価格 102,778円)
'09～'13FLHTC、FLHTCU、FLHTK、FLTRUに適合。

●53303-07A 66,000円(本体価格 61,112円)
'97～'08FLHTCに適合。'97～'05FLHTCはライトハーネスキット70113-08(別売)が必要です。



B H-Dデタッチャブル・ツアーバックコンバージョンキット / '09～'13モデル用



B H-Dデタッチャブル・ツアーバックコンバージョンキット / '97～'08モデル用

警告 ラゲッジラックをシート代わりに使用したり、許容重量を超える重量物を積載しないでください。このような使い方をした場合、ハンドリングに悪影響を与え、コントロール不能となり、ライダー及びパッセンジャーに死亡事故や重大なケガを引き起こすおそれがあります。

TOURING

COLOR-MATCHED TOUR-PAK® LUGGAGE カラーマッチ・ツアーパック & ラゲッジ

愛車と合う分ロングツーリングを楽しもうと思うなら、これらのカラーマッチ・ツアーバックラゲッジは最良の選択肢と言えるでしょう。収納力はもちろんのこと、天候を気にすることなく、安心して旅の荷物を積載することができます。

数日分の衣類、レインウェア、キャンプ用品などを効率的に収納。さらに豊富なカラーバリエーションにより、愛車のフェイタルタンクやフェンダーと完全にマッチするカラーを選ぶことができます。

*注：カラーパーツはご注文いただいてから生産を行いますので、納品までお時間を要します。

ツアーバック・システムには4つの異なるサイズ、デザインからご用意しております。高さを抑えたスマートなカスタムルックが魅力のレーザーバックは、毎日の通勤など書類やノートパソコンの収納に適したサイズです。チョップ・ツアーバックは、そのまま旅に出るための、プラスαの収納量。最も大きなキング・ツアーバックならペアライドでの荷物量にも対応することができます。またバックレストパッドと組み合わせればパッセンジャーの快適性もアップします。

キング・ツアーバック / '97~'13モデル用



積載可能容量 70ℓ

ロードキングやストリートグライドでロングツーリングを楽しむためのマストアイテム。純正のボディカラーにマッチする豊富なカラーバリエーションをご用意しました。強化プレートやラゲッジボックスマット、さらにマップポーチまで備えられています。

キング・ツアーバック / '14以降モデル用



積載可能容量 70ℓ

ツーリングモデルをクロスカントリーツアラーに変身させるためのツアーバック。バックレストパッド取付用の穴あけ加工や、クロームヒンジ、クロームラッチ、クロームサイドアクセントが備えられています。

チョップ・ツアーバック / '97~'13モデル用



積載可能容量 54ℓ

キング・ツアーバックよりも高さを60mm低く抑えたサイズ。ツーリングでの利便性とスポーティーなルックスの両立を目指したデザインです。週末の1泊ツーリングに必要な荷物もしっかりと収めることができます。

チョップ・ツアーバック / '14以降モデル用



積載可能容量 54ℓ

キング・ツアーバックよりも高さを76mm低く抑えたサイズ。ツーリングでの利便性とスポーティーなルックスの両立を目指したデザインです。週末の1泊ツーリングに必要な荷物もしっかりと収めることができます。

キング・ツアーバックラゲッジ

※キング・ツアーバックラゲッジにはバックレストパッドは付属しておりません。スピーカーまたはブレーキライトを装着するための穴開け加工はされておりません。



'14以降 カラーマッチ・キング・ツアーバックラゲッジ (H-Dデタッチャブル・ツアーアップ・ツアーバックラック&バックレストパッドと)



'97~'13 カラーマッチ・キング・ツアーバックラゲッジ (H-Dデタッチャブル・ツアーアップ・ツアーバックラック、バックレストパッド&サイドライトカバーと)

'14以降ロードキング、ロードグライド、ストリートグライドおよび一部CVOモデルに適合。別売りのH-Dデタッチャブル・ツアーアップまたはソロツアーバックマウンティングラックと適合するドッキングハードウェアが必要です。ツアーバック・ロックキット90300030 (別売) が必要です。

'09~'13エレクトラグライド、ロードキング、ロードグライド、ストリートグライドおよび一部CVOモデルに適合。別売りのデタッチャブル・ツアーアップまたはソロツアーバックマウンティングラックと適合するドッキングハードウェアが必要です。ツアーバック・ロックキット53194-07 (別売) が必要です。

'06~'08エレクトラグライド、ロードキング、ロードグライド、ストリートグライドに適合。別売りのデタッチャブル・ツアーアップまたはソロツアーバックマウンティングラックと適合するドッキングハードウェアが必要です。ツアーバック・ロックキット53194-07 (別売) が必要です。

'97~'05エレクトラグライド、ロードキング、ロードグライドに適合。別売りのデタッチャブル・ツアーアップまたはソロツアーバックマウンティングラックと適合するドッキングハードウェアが必要です。ツアーバック・ロックキット53194-07 (別売) が必要です。

キング・ツアーバックラゲッジ / チョップ・ツアーバックラゲッジの品番と適合はP773をご覧ください。

346 TOURING & TRIKE

Tour-Pak® Luggage

チョップ・ツアーバックラゲッジ

※チョップ・ツアーバックラゲッジにはバックレストパッドは付属していません。



'14以降 カラーマッチ・チョップ・ツアーバックラゲッジ
(H-Dデタッチャブル・ツアーアップ・ツアーバックラック&バックレストパッドと)



'97~'13 カラーマッチ・チョップ・ツアーバックラゲッジ
(H-Dデタッチャブル・ツアーアップ・ツアーバックラック&バックレストパッドと)

'14以降ロードキング、ロードグライド、ストリートグライド、いくつかのCVOモデルに適合。
別売りのH-Dデタッチャブル・ツアーアップまたはソロツアーバックマウンティングラックと
適合するドッキングハードウェアが必要です。ツアーバック・ロックキット90300030(別売)、
スクリュウ10200062(別売)2個が必要です。

'97~'13ツアリングモデルでデタッチャブル・ソロ・ツアーバックラック、デタッチャブル・
ツアーアップ・ツアーバックラック、リジッドマウント・ラック装着車に適合。

キング・ツアーバックラゲッジ / チョップ・ツアーバックラゲッジの品番と適合はP773をご覧
ください。

TOURING & TRIKE 347

Tour-Pak® Luggage

レーザーバック・ラゲッジ

スリムなスタイルに広い収納スペースを備えたレーザーバック・ラゲッジ。すっきりしたバガースタイルを
崩すことなく、運べる収納量をアップできます。プリーケースやノート型PC、着替えなどを運ぶのに最適
なサイズ。ハーフサイズのヘルメットや軽量のライディングギアも収容できます。ロック可能(パレル
ロックキット53194-07 / '97~'13モデル用 別売)。リジッドまたはH-Dデタッチャブル・ツアーバック
マウンティングラックに装着できます。チョップおよびキング・ツアーバックラゲッジに使用可能なリッド
ラック、トリム、スポイラーなどのアクセサリをお使いいただけます。
※レーザーバック・ラゲッジにはバックレストパッドは付属していません。



'97~'13 カラーマッチ・レーザーバック・ラゲッジ
(H-Dデタッチャブル・ツアーアップ・ツアーバックラック&バックレストパッドと)

積載可能容量 31ℓ

バガースタイルのクリーンなルックスにマッチするように、高さを抑えたデザインのレーザーバック。その外観から与え
る印象をはるかに凌ぐ積載可能容量は、毎日の通勤から、気軽な1DAYツーリングまで十分に対応します。



- '97~'13ツアリングモデルに適合。リアスピーカーとは併用不可。
- 79175-10BDK プライム 145,000円(本体価格 134,260円)
 - 79175-12DJO ビッグブルーパール
165,000円(本体価格 152,778円)
 - 79175-10BYM ブラックデニム
165,000円(本体価格 152,778円)
 - 79175-13DPU キャンディーオレンジ
165,000円(本体価格 152,778円)
 - 79175-12DJS エンバーレッドサンゴ
165,000円(本体価格 152,778円)
 - 79175-10DH ビビッドブラック
165,000円(本体価格 152,778円)

レーザーバック・バックレストパッド / スムーズ

ほとんどのシートにマッチする滑らかなすっきりしたスタイル。
●79192-10 30,100円(本体価格 27,871円)
'97~'13 モデルでレーザーバックラゲッジ装着車に適合。



'97~'13 カラーマッチ・レーザーバック・ラゲッジ
(H-Dデタッチャブル・ツアーアップ・ツアーバックラック&バックレストパッドと)

348 TOURING & TRIKE

Tour-Pak® Luggage

A ツアーバックラゲッジ

ロングツーリングにも十分な容量を持つツアーバックラゲッジ。フルフェイスヘルメットを収納できる余裕のサイズ。バックレストパッド、インナーラバーマット、ハードウェアのセット。ライセンスプレートリロケーションキット60095-00A(別売)が必要です。W470×D432×H330mm。容量約41ℓ。

'97～'13ツーリングモデルでH-Dデタッチャブル・ツアアップまたはソロ・ツアーバックラック装着車に適合。

●53147-98C ロードキングクラシックレザースタイル
127,000円(本体価格 117,593円)

●53690-06A スムーズビニール
103,000円(本体価格 95,371円)

B レザー・ツアーバックロックセット

盗難防止に効果の高いロックセット。プッシュボタン式のラッチリリース、ロック機構、リリースケーブル、キー(2個)、スチール・ツアーバックリッドマウンティングプレート、ハードウェアのセット。

●54360-05 59,200円(本体価格 54,815円)
レザーまたはシンセティックレザー・ツアーバックラゲッジ(79189-06を除く)装着車に適合。

C プレミアム・レザー・ツアーバックラゲッジ

特大サイズのツアーバック。長距離ツーリングに必要な積載量を提供します。エンボス加工されたオストリッチパターンとカスタムメイドのステッチと、フルフェイスヘルメットを収納できるように高くしたセンター部分が特徴です。クローム・ラゲージラック、クローム・アクセントスピア、インテリアライト付。

●79189-06 273,000円(本体価格 252,778円)
'97～'08ロードキングモデル、ロードグライドモデル、エレクトラグライドスタンダード、ストリートグライドモデルでツアーバックラック、ドッキングハードウェアキット装着車に適合。ツアーバックインストールキット90067-06、キートウマッチ・ツアーバックロック53865-06A、ロッククリップ53868-06、フィット・ツアーバックライナー91814-06、53230-06が必要です(それぞれ別売)。ライセンスプレートリロケーションキット60095-00A(別売)が必要な場合もあります。ロードグライドモデル、ストリートグライドモデルはインナーアンテナキット76000266(別売)も必要です。

ツアーバックインストールキット

ラップアラウンド・パッセンジャーバックレストパッド、ハードウェア付。ツアーバックマウンティングラックは付属していません。

●90067-06 82,500円(本体価格 76,389円)
'97～'08ロードキングモデル、ロードグライドモデル、エレクトラグライドスタンダード、ストリートグライドモデルにプレミアムレザー・ツアーバックラゲッジ79189-06を装着するために必要です。



A ツアーバックラゲッジ / ロードキングクラシックレザースタイル



A ツアーバックラゲッジ / スムーズビニール



B レザー・ツアーバックロックセット



C プレミアム・レザー・ツアーバックラゲッジ(ツアーバックインストールキットと)



D チョップ・ツアーバック・バックレストパッド / スムーズ('14以降モデル用)



E チョップ・ツアーバックバックレストパッド / '15CVOストリートグライドスタイル



D チョップ・ツアーバック・バックレストパッド / スムーズ('97～'13モデル用)



F チョップ・ツアーバック・バックレストパッド / '14CVOロードキングスタイル



G レザーバック・バックレストパッド / スムーズ

TOURING & TRIKE 349

Tour-Pak® Accessories

チョップ・ツアーバック・バックレストパッド

パッセンジャーに分厚いパッドの快適なサポートを提供しながら、ツアーバックの低く、引き締まった外観を引き立てます。取り付けは簡単です。一体型のマウントがフローティングデザインを作り出し、パッドとツアーバックとの接触を防ぎ、塗装面の傷付きを防止しています。チョップバックレストパッドはシート表面とマッチさせるため、様々なスタイルが用意されています。

D チョップ・ツアーバック・バックレストパッド / スムーズ

ほとんどのシートにマッチする滑らかですっきりしたスタイルです。

●52300319 35,000円(本体価格 32,408円)
'14以降ツーリングモデルでチョップ・ツアーバックラゲッジ装着車に適合。

●52898-98A 35,000円(本体価格 32,408円)

'97～'13ツーリングモデルでチョップ・ツアーバックラゲッジ装着車に適合。

E チョップ・ツアーバックバックレストパッド / CVOストリートグライドスタイル

'15CVOストリートグライドの標準装備シートにマッチ。

●52300359 41,300円(本体価格 38,241円)

'14以降ツーリングモデル、トライグライドモデルでチョップ・ツアーバックラゲッジ装着車に適合。

F チョップ・ツアーバック・バックレストパッド / CVOロードキングスタイル

'14CVOロードキングに標準装備のレザータック&ロールシートにマッチするデザイン。

●52300335 41,300円(本体価格 38,241円)

'14以降ツーリングモデル、トライグライドモデルでチョップ・ツアーバックラゲッジ装着車に適合。

G レザーバック・バックレストパッド / スムーズ

'15CVOストリートグライド標準装備シートにマッチ。

●79192-10 30,100円(本体価格 27,871円)

'97～'13モデルでレザーバックラゲッジ装着車に適合。

(注)ハーレーダビッドソンのシートにはレザーを使用しているものがあります。レザーおよび自然素材は使用するに従いしわなど自然の風合いを帯びてきます。年を経るに従って現れるこれらの古びた味わいはシートやバックレストが極めて高質の素材を使用していることの証です。高品質のレザーを永くお楽しみいただくためにハーレーダビッドソン・レザープロテクトant93600080のご使用をお勧めいたします。



350 TOURING & TRIKE

Tour-Pak® Accessories

A サンレイ・ヒートッド・キング・ツアーバック・バックレストパッド

電熱線を用いたヒートッド機能でパッセンジャーの背中を暖かく包み込みます。トグルスイッチにより外気温に合わせてハイ、ロー、オフの3段階に調節可能。イグニッションと連動したスイッチにより、バッテリー上がりの心配もありません。コンフォート・ステッチとスムーズの2種類をご用意。サンレイ・ヒートッドシート、またはヒートッド機能付のハンモックシートと合わせて冬場も快適なライディングをお楽しみください。

'14以降ツーリングモデル、トライグライドモデルでキング・ツアーバックラゲッジ装着車に適合。ハーネスエクステンション69200722(別売)が必要。

●52300317 コンフォート・ステッチ 72,100円(本体価格 66,760円)

キング・ツアーバック・バックレストパッド

パッセンジャーに快適さを提供するバックレストパッドです。カーヴィーなデザインで、背中をゆりかごの様に包み、サイドウイングはパッセンジャーの両腕を優しくサポートします。簡単にインストールが可能で、バックレストパッドとツアーバックが干渉するリスクも低減。カスタムに合わせてバラエティ豊かな素材をご用意しています。

B キング・ツアーバック・バックレストパッド／コンフォート・ステッチ

コンフォート・ステッチ・ツーリングシートにマッチ。

●52300314 47,400円(本体価格 43,889円)
'14以降ツーリングモデル、トライグライドモデルでキング・ツアーバックラゲッジ装着車に適合。

●52395-03B 47,400円(本体価格 43,889円)
'97～'13ツーリングモデルでキング・ツアーバックラゲッジ装着車に適合。

C キング・ツアーバック・バックレストパッド／スムーズ

なめらかですっきりしたスタイルのバックレストパッドです。

●52300312 43,300円(本体価格 40,093円)
'14以降ツーリングモデル、トライグライドモデルでキング・ツアーバックラゲッジ装着車に適合。

●52892-98B 43,300円(本体価格 40,093円)
'97～'13ツーリングモデルでキング・ツアーバックラゲッジ装着車に適合。



A サンレイ・ヒートッド・キング・ツアーバック・バックレストパッド／コンフォート・ステッチ ('14以降モデル用)



B キング・ツアーバック・バックレストパッド／コンフォート・ステッチ ('14以降モデル用)



C キング・ツアーバック・バックレストパッド／スムーズ ('14以降モデル用)



B キング・ツアーバック・バックレストパッド／コンフォート・ステッチ ('97～'13モデル用)



C キング・ツアーバック・バックレストパッド／スムーズ ('97～'13モデル用)



D キング・ツアーバック・バックレストパッド／CVOストリートグライドスタイル ('15モデル用)



D キング・ツアーバック・バックレストパッド／CVOロードキングスタイル ('14以降モデル用)



G キング・ツアーバック・バックレストパッド／'06～'10ストリートグライドスタイル



F キング・ツアーバック・バックレストパッド／レザー・ロードツェペリンスタイル



H キング・ツアーバック・バックレストパッド／ロードキングスタイル

TOURING & TRIKE 351

Tour-Pak® Accessories

D キング・ツアーバック・バックレストパッド／CVOストリートグライドスタイル

'15CVOストリートグライド標準装備シートにマッチ。

●52300360 61,800円(本体価格 57,223円)

'14以降ツーリングモデル、トライグライドモデルでキング・ツアーバックラゲッジ装着車に適合。

E キング・ツアーバック・バックレストパッド／CVOロードキングスタイル

'14CVOロードキングに標準装備シートにマッチするデザイン。

●52300334 61,700円(本体価格 57,130円)

'14以降ツーリングモデル、トライグライドモデルでキング・ツアーバックラゲッジ装着車に適合。

F キング・ツアーバック・バックレストパッド／レザー・ロードツェペリンスタイル

●52335-97A 61,700円(本体価格 57,130円)

'97～'13ツーリングモデルでキング・ツアーバックラゲッジ装着車に適合。

G キング・ツアーバック・バックレストパッド／'06～'10ストリートグライドスタイル

標準装備シート、サンダウナーシートにマッチ。

●51634-06A 49,500円(本体価格 45,834円)

'97～'13ツーリングモデルでキング・ツアーバックラゲッジ装着車に適合。

H キング・ツアーバック・バックレストパッド／ロードキングスタイル

FLHR標準装備シートにマッチするスムーズルック・デザイン。ロードキングロゴ入り。

●52274-94B 47,400円(本体価格 43,889円)

'94～'13ツーリングモデルでキング・ツアーバックラゲッジ装着車に適合。

352 TOURING & TRIKE

Tour-Pak® Accessories

A エアウイング・ツアーバックラゲッジラック

レーザーバック・ツアーバックリッド、チョップ・ツアーバックリッド、キング・ツアーバックリッドを引き立てるスタイリッシュなスタイル。ミラー・ルームでもリッチクロスブラックでも、ラックのスマートなラインとH-Dロゴが目を惹きます。ウイングはダイキャスト、チューブは軽量スチール製です。ハードウェア付。

視認性を向上させ、すっきりしたスタイルを生み出すために、エアウイング・ラックライトキット(68271-08または68250-08、別売)用の内部配線を組み込み可能なデザインとなっています。

キング、チョップおよびレーザーバック・ツアーバックリッドに適合。マウンティングホルダーの型はプレミアム・ツアーバックラゲッジラック53665-87に適合。

●79179-08	クローム	39,200円(本体価格 36,297円)
●53000063	グロスブラック	39,200円(本体価格 36,297円)

B エアウイング・ラックLEDライトキット

エアウイング・ツアーバック・ラックにカスタムフィット。すばやく点灯するLEDライトキットは、リアランニングライトとブレーキライトの補助用として使用できます。中央の高めのポジションに配置されたリアライトは後続車両の視界に入りやすく、すばやく点灯する明るいLEDライトが視認性をいっそう高めます。配線はラックのチューブに隠されているため、すっきりとしたカスタムスタイルはそのままに。

'14以降ツーリングモデルおよびトライグライドモデルでエアウイング・ツアーバックラゲッジラック79179-08または53000063装着車に適合。標準装備ツアーバックラック装着の'14以降FLHTKSEモデルおよび'15以降FLTRUSEモデルに適合。

●68000113	スモークレンズ	14,500円(本体価格 13,426円)
●68000112	レッドレンズ	14,500円(本体価格 13,426円)

'97~'13ツーリングモデルでエアウイング・ツアーバックラゲッジラック79179-08または53000063装着車に適合。標準装備ツーリングラック装着の'09~'13FLHTCUSEモデルに適合。

●68271-08A	スモークレンズ	12,400円(本体価格 11,482円)
●68250-08A	レッドレンズ	12,400円(本体価格 11,482円)

C ステルス・ツアーバックラゲッジラック

スタイルと実用性を両立。この6本のレールで形成されたツアーバック・ラゲッジラックは、現代のカスタムスタイルにマッチしたロング&リールラインを形作っています。ハードウェアは見えないように工夫され、エアロダイナミックデザインのレールがツアーバック上に浮いているように見えるルックスが特徴です。FLHTKに標準装備のツアーバックラックおよびアクセサリーのエアウイング・ツアーバック・ラゲッジラックと取付け位置が同じため、これらのラック装着車はドリル加工が不要です。荷物の確実な積載にはバンジーコード・ソフトフック・エクステンション52300140がおすすめです。

●53000242	クローム	49,500円(本体価格 45,834円)
●53000247	グロスブラック	49,500円(本体価格 45,834円)



A エアウイング・ツアーバックラゲッジラック / クローム



A エアウイング・ツアーバックラゲッジラック / グロスブラック



B エアウイングラック・LEDライトキット / スモークレンズ



B エアウイングラック・LEDライトキット / レッドレンズ



C ステルス・ツアーバックラゲッジラック / クローム



C ステルス・ツアーバックラゲッジラック / グロスブラック



D プレミアム・ツアーバックラゲッジラック



E ツアーバック・アクセントレール / クローム ('14以降モデル用)



E ツアーバック・アクセントレール / クローム (~'13モデル用)

TOURING & TRIKE 353

Tour-Pak® Accessories

D プレミアム・ツアーバックラゲッジラック

アームレストスタイル・パッセンジャーバックレスト付ツアーバックリッドにフィットするデザイン。機能性重視のフルサイズのラックです。リッドやパッセンジャーバックレストを保護する役目も果たします。軽量スチール製。クローム仕上げ。ハードウェア付。

●53665-87	28,000円(本体価格 25,926円)
-----------	-----------------------

キング、チョップおよびレーザーバック・ツアーバックリッドに適合。

E ツアーバック・アクセントレール / クローム

ツアーバックのテールライトにクロームのアクセントを。13mm径スチール・チューブ使用。変色に強く耐久性に優れたアクセサリーです。ハードウェア付。現行モデルでは左右にアンテナベースが付きません。

●53000229 26,900円(本体価格 24,908円)
'14以降FLHTCU、FLHTCUL、FLHTK、FLHTKL、FLHTCUTGに適合。キング・ツアーバック&LEDラップアラウンド・ライト装着の車両にも適合。CVO FLHTKSE、FLTRUSEは不可。

●53667-89A 22,800円(本体価格 21,112円)
'13以前のウルトラクラシックモデル(FLHTCUSE5/6/7/8を除く)に適合。キング・ツアーバック・ブレーキ&テールライトキット68012-88E装着のキング・ツアーバックにも適合。

警告 ラゲッジラックをシート代わりに使用したり、許容重量を超える重量物を積載しないでください。このような使い方をした場合、ハンドリングに悪影響を与え、コントロール不能となり、ライダー及びパッセンジャーに死亡事故や重大なケガを引き起こす恐れがあります。

警告 ブレーキライトを取り外さないでください。ブレーキライトを外した場合、視認性が損なわれ、死亡事故や重大なケガを引き起こす恐れがあります。

(注) 装着する電装アクセサリーが多い場合、電気系統に許容量を超えた負荷がかかることがあります。そのため電装品の総消費電流がモーターサイクルの電気系統の容量を越えると、バッテリーが放電し電気系統が損なわれる可能性があります。ご使用の電装アクセサリーの総消費電流量の詳細についてはお近くのHDJ正規販売網にお問い合わせください。

354 TOURING & TRIKE

Tour-Pak® Accessories

A ツアーバック・リアライトトリム

標準装備のツアーバック・リアライトにカスタムタッチを加えます。サテンブラック面をカバーし、バイクのリアに輝く仕上げ感を加えるミラークロームのトリム。両面テープ付きで、取り付けも簡単です。

●53000329 16,500円(本体価格 15,278円)
 '14以降FLHTCU、FLHTCUL、FLHTK、FLHTKL、FLHTCUTG
 およびキングツアーバックとLEDラップアラウンド・テイルランプ装着
 車に適合。ツアーバックアクセントシール53000229とは併用不可。

LEDキングツアーバック・ブレーキ・テールランプキット / レッドレンズ

ツアーバックキャリアに標準装備のLEDランプに差し替えれば、補助テールランプとして機能します。配線への改造は不要です。

●67800101 75,000円(本体価格 69,445円)
 '14以降FLHTCU、FLHTCUL、FLHTK、FLHTKL、FLTRU、
 FLTRUSE、FLHTKSEおよびFLHTCUTGモデルに適合。

B ウルトラ・ツアーバックブレーキライト・アクセントカバー / クローム

ウルトラ・キング・ツアーバックラゲッジにクロームのアクセントを。クローム・スチール・ブレーキライト、クローム・センタートリムのセット。

●59239-93 21,700円(本体価格 20,093円)
 '89～'13FLHTCU、およびその他のツーリングモデルでキング・ツ
 アーバック、ウルトラクラシック・ブレーキライトキット68012-88E装着
 車に適合。'10～'13FLHTCUSEは不可。

警告 ラゲッジラックをシート代わりに使用したり、許容重量を超える重量物を積載しないでください。このような使い方をした場合、ハンドリングに悪影響を与え、コントロール不能となり、ライダー及びパッセンジャーに死亡事故や重大なケガを引き起こすおそれがあります。

警告 ブレーキライトを取り外さないでください。ブレーキライトを外した場合、視認性が損なわれ、死亡事故や重大なケガを引き起こす恐れがあります。

(注) 装着する電装アクセサリが多い場合、電気系統に許容量を超えた負荷がかかることがあります。そのため電装品の総消費電流がモーターサイクルの電気系統の容量を越えると、バッテリーが放電し電気系統が損なわれる可能性があります。ご使用の電装アクセサリの総消費電流の詳細についてはお近くのHDJ正規販売網にお問い合わせください。



A ツアーバック・リアライトトリムとLEDキングツアーバック・ブレーキ・テールランプキット / レッドレンズ



B ウルトラ・ツアーバックブレーキライト・アクセントカバー / クローム



C ツアーバックヒンジ&ラッチキット / グロスブラック



TOURING & TRIKE 355

Tour-Pak® Accessories

C ツアーバックヒンジ&ラッチキット / グロスブラック

ツアーバックラゲッジをドレスアップ。研磨加工とリッチグロスブラック仕上げによる、純正スタイルヒンジ&ラッチ。コンプリートキットにはヒンジやラッチ、必要なすべてのハードウェアが同梱されています。

●53000343 41,300円(本体価格 38,241円)
 '14以降ツーリングモデル、トライグライドモデルでチョップもしくは
 キング・ツアーバックラゲッジ装着車に適合。

D プレミアム・ツアーバックラッチ

プレミアム・ツアーバックヒンジにベストマッチのラッチキット。ダイキャスト製のラッチはツアーバックに力強いアクセントを与えます。従来のキャッチ&クランプ式ではなく、ラッチサイドのボタンをワンタッチするだけのシンプルな設計により、スムーズにツアーバックを開閉を実現しました。閉じる時には蓋をそのまま下ろすだけでOK。キーシリンダーを包み込む様に隠すボリューム感のあるデザインが特徴です。キットにはフロントおよびリアのラッチと取付けに必要なハードウェアが全て含まれています。

'06～'13ツーリングモデルでキングまたはウルトラ・ツアーバック・ラ
 ゲッジ装着車に適合。レザー、レーザーパック、チョップ・ツアーバ
 ック・ラゲッジには不可。ツアーバック・ロックカバー53000217、
 53000218装着車も不可。

●53000252 クローム 20,700円(本体価格 19,167円)
 ●53000253 グロスブラック 20,700円(本体価格 19,167円)

E プレミアム・ツアーバックヒンジ

キング・ツアーバックの外観をアップグレード。標準装備ツアーバック
 ラッチにマッチするスタイル。ミラークロームまたはグロスブラック仕
 上げのどちらかよりお選びいただけます。ハードウェアは見えないデ
 ザインです。ヒンジ2本、ハードウェアのセット。

'88～'13ツーリングモデルでレーザーパック、チョップまたはキング・
 ツアーバックラゲッジ装着車に適合。

●79211-08A クローム 10,300円(本体価格 9,538円)
 ●53000131 グロスブラック 10,300円(本体価格 9,538円)



D プレミアム・ツアーバックラッチ / クローム



D プレミアム・ツアーバックラッチ / グロスブラック



E プレミアム・ツアーバックヒンジ / クローム



E プレミアム・ツアーバックヒンジ / グロスブラック

356 TOURING & TRIKE

Tour-Pak® Accessories

A ツアーバックラッチ／グロスブラック

愛車のツアーバックラゲッジにカスタムらしさを加えます。グロスブラック・プレミアム・ツアーバックヒンジを引き立てるスタイル。標準仕様デザインのリッチは、光沢のあるグロスブラック仕上げ。ラッチ、ハスプ、ハードウェアキットがセット。

●53000130 8,220円(本体価格 7,612円)
グロスブラック。'88～'13ツーリングモデルでレーザーバック、チョップまたはキング・ツアーバックラゲッジ装着車に適合。

B EZツアーバック・リッドキャッチ

プレミアム・ツアーバックヒンジにベストマッチのリッチキット。ダイキャスト製のラッチはツアーバックに強いアクセントを与えます。従来のキャッチ&クランプ式ではなく、ラッチサイドのボタンをワンプッシュするだけのシンプルな設計により、スムーズなツアーバックの開閉を実現しました。閉じる時にはフタをそのまま下ろすだけでOK。キーシリンダーを包み込む様に隠すボリューム感のあるデザインが特徴です。キットにはフロントおよびリアのラッチと取付けに必要なハードウェアが全て含まれています。

●53000195 3,090円(本体価格 2,862円)
'85～'13モデルでキング、ウルトラ、またはレーザーバック・ツアーバックラゲッジ装着車に適合。チョップ、レザーまたはスポーツ・ツアーバックラゲッジは不可。ツアーバック・ロックカバー-53000217、53000218装着車も不可。

C ツアーバック・ロックカバー

バー&シールドロゴが施されたダイキャスト製カバーはツアーバック・ロックにカスタムルックを加えます。ドーム型カバーを回すだけで鍵穴に簡単アクセス。カバーは鍵穴が見える状態をキープすることができるので開錠、閉錠も片手で行えます。取付けも簡単で必要なハードウェアは全て含まれています。

'88～'13ツーリングモデルでキング、レーザーバック、チョップ・ツアーバック・ラゲッジ装着車に適合。プレミアム・ツアーバック・ラッチ53000252、53000253とは併用不可。

●53000217 クローム 6,170円(本体価格 5,713円)
●53000218 グロスブラック 6,170円(本体価格 5,713円)

D リトラクタブル・ツアーバックリッドテザー

ツアーバックにご使用いただける便利な収納式のテザー。丈夫なコードはフルに伸ばすと少なくとも10°以上の角度でふたを垂直に開けたまま保ち、パッキングを楽にします。コードは自動的に容器の中に巻き取られますのでふたを閉める時にコードを挟む心配もありません。バー&シールドロゴ入りの容器は標準装備のコードと交換して既存の装着場所に取り付けます。

●54171-11 6,170円(本体価格 5,713円)
'13以前のツーリングモデルでキング、ウルトラ、チョップまたはレーザーバック・ツアーバックラゲッジ装着車に適合。レザーまたはスポーツ・ツアーバックラゲッジは不可。

E リトラクタブル・トランクドアテザー

トライグライドモデルのトランクドアに追加する便利なリトラクタブルテザー。テザーはトランクに簡単に取り付け可能で、標準装備のサポートコードと取り換えることができます。トランクドアを開ける際には、テザーがハウジングからスムーズに引き出され、全開位置でドアを支えます。そしてドアを閉じる際には、機構によりテザーコードがハウジング内部に自動的に巻き取られ、コードが挟み込まれないようになっています。バー&シールドロゴ付きの魅力的なハウジングは、既存の取り付けポイントに取り付けられます。ペア。

●53000237 11,500円(本体価格 10,649円)
'14以降トライグライドモデルに適合。



A ツアーバックラッチ／グロスブラック



B EZツアーバック・リッドキャッチ



C ツアーバック・ロックカバー／クローム



D リトラクタブル・ツアーバックリッドテザー



C ツアーバック・ロックカバー／グロスブラック



E リトラクタブル・トランクドアテザー



F カラーマッチ・ストレッチ・サドルバッグボトム／'14以降モデル用(サドルバッグリッドスポイラーと)



F カラーマッチ・ストレッチ・サドルバッグボトム／'93～'13モデル用(サドルバッグリッドスポイラーと)



G カラーマッチ・ツアーバックスポイラーキット／'14以降用



G カラーマッチ・ツアーバックスポイラーキット／'97～'13モデル用

TOURING & TRIKE 357

Saddlebag Accessories

F カラーマッチ・ストレッチ・サドルバッグボトム

収納スペースのためにサスペンショントラベルやライディングの高さを犠牲にする必要はありません。ストレッチ・サドルバッグボトムはエキゾーストを覆ってマフラーブラケットやハンガーを隠し、長くて低い外観を演出します。最近の標準装備サドルバッグと同じ素材を使用し、ガラスのようになめらかな表面塗装を施しました。プライムと豊富な純正色から愛車のカラーに合わせてお選びいただけます。既存のサドルバッグリッドやラッチに合うように穴開け加工がされており、同梱のハードウェアを使ってサドルバッグ・リッドに簡単に取り付けられます。

'14以降ツーリングモデルでカラーマッチ・ハードサドルバッグ装着車に適合。

'93～'13ツーリングモデルでカラーマッチ・ハードサドルバッグ装着車に適合。

カラーマッチ・ストレッチ・サドルバッグボトムの品番と適合はP774をご覧ください。

G カラーマッチ・ツアーバックスポイラーキット

ツアーバックスポイラーは、曲線的な輪郭が生むスタイルと内蔵型LEDの補助テールライトとブレーキライトが実用性を併せ持ち、一体感を生み出します。

'14以降モデル用
'14以降のツーリングモデルでキングまたはチョップ・ツアーバックラゲッジとツアーバックスポイラーライトキット53000238または53000239装着車に適合。

●57200086BDK プライマー 37,100円(本体価格 34,352円)
●57200086DH ビビッドブラック 37,100円(本体価格 34,352円)

'97～'13モデル用
'97～'13ツーリングモデルおよびトライグライドモデルでキング、チョップ、またはレザーバック・ツアーバックラゲッジ装着車に適合。FLHTKモデルではアンテナがスポイラーに干渉する場合があります。

●53149-99 プライマー 42,400円(本体価格 39,260円)
●53149-99DH ビビッドブラック 47,400円(本体価格 43,889円)

LEDライトキット／ツアーバックスポイラー用

ツアーバックスポイラー専用。すばやく点灯するLEDライトキットは、テールライトとブレーキライトの補助用として使用できます。中央の高めのポジションに配置されたライトは後続車両の視界に入りやすく、すばやく点灯する明るいLEDランプが視認性をいっそう高めます。配線は隠されているため、すっきりとしたカスタムスタイルはそのままに。

'14以降ツーリングモデルでツアーバックスポイラーキット装着車に適合。FLHX、FLHXS、FLTRXおよびFLTRXSはワイヤリングハーネス69201157(別売)が必要。

●53000238 レッド 22,800円(本体価格 21,112円)
●53000239 スモーク 22,800円(本体価格 21,112円)

LEDリプレースメントライトキット

カラーマッチ・ツアーバックスポイラーまたは'94～'13サドルバッグスポイラー装着車に適合。

●68160-99 ツアーバックスポイラー用 13,500円(本体価格 12,500円)
●68192-99 サドルバッグスポイラー用 8,730円(本体価格 8,084円)

358 TOURING & TRIKE

Saddlebag Guards

A サドルバッグサポートキット

リアサドルバッグガードを外せば、ストリップダウンルックが完成します。純正ループサドルバッグガードの代わりに装着するキット。目立たないボルトオンバーでサドルバッグをサポートし、クリーンなカスタムルックを実現します。キットには左右サポートと、必要なすべてのマウント用ハードウェアが同梱されています。

●90200981 20,700円(本体価格 19,167円)
'14以降FLHR、FLHTCU、FLHTCUL、FLHTK、FLHTKL、FLHTKSEに適合。'14以降FLHRSE、FLHX、FLXS、FLXSE、FLTRUSE、FLTRX、FLTRXSには標準装備。

●90881-09A 28,800円(本体価格 26,667円)
'09～'13ツーリングモデル(FLHRC、FLHTCU4-CVO、FLHTCUSE5/6/7/8を除く)に適合。'09～'13FLHX、FLTR、FLTRU、FLTRX、FLHRSE5、FLHXSE/2/3、FLTR3-CVO、FLTRXSE/2には標準装備。サドルバッグ・フィラーストリップキットとは併用不可。

●46565-04 25,500円(本体価格 23,612円)
'97～'08ツーリングモデル(FLHRCを除く)に適合。FLHRS、FLHX、'04～'08FLTRには標準装備。

B リアサドルバッグガード&サポートキット

スタイリッシュなプロテクションキット。ロードキングカスタム、FLHX、FLTRのサドルバッグサポートをループスタイルのサドルバッグガードに交換してトラディショナルなルックスに仕上げます。FLHR、FLHT、FLHTKの標準装備品。サドルバッグガードバッグ(別売)を装着できます。サドルバッグサポート、アンテナマウンティングブラケット、左右ガード、ハードウェアのキット。

●90200787 クローム 47,400円(本体価格 43,889円)
'14以降FLHX、FLXS、FLTRX、FLTRXS、FLTRUSE、FLHRSEに適合。'14以降FLHR、FLHRC、FLHTCU、FLHTCUL、FLHTK、FLHTKL、FLHTKSEには標準装備。

●90200788 グロスブラック 47,400円(本体価格 43,889円)
'14以降FLHX、FLXS、FLTRX、FLTRXS、FLTRUSE、FLHRSEに適合。

●49282-09B 41,800円(本体価格 38,704円)
'09～'13FLHX、FLHXSE/2/3、FLTR、FLTRX、FLTRXSE/2、FLTRU、FLTR3-CVO、FLHRSE5に適合。

●49291-07 41,800円(本体価格 38,704円)
'04～'08FLHRS、FLHX、FLTRに適合。

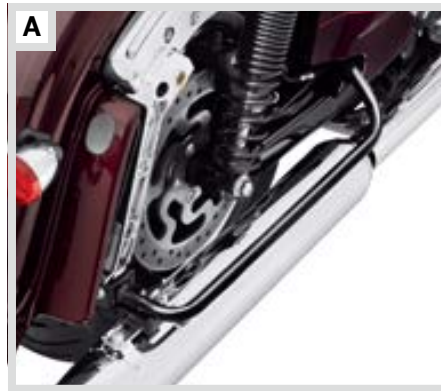

A サドルバッグサポートキット('14以降モデル用)



A サドルバッグサポートキット('09～'13モデル用)



B リアサドルバッグガード&サポートキット/クローム('14以降モデル用)

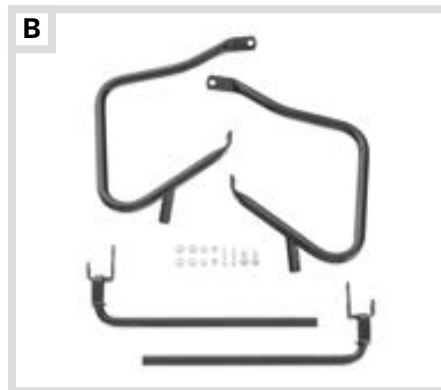

B リアサドルバッグガード&サポートキット/グロスブラック('14以降モデル用)



B リアサドルバッグガード&サポートキット/クローム('09～'13モデル用)



C グロスブラック・リアサドルバッグガードキット('14以降モデル用)



C グロスブラック・リアサドルバッグガードキット('09～'13モデル用)



D コンフォートプロファイル・リアサドルバッグガードキット



TOURING & TRIKE 359

Saddlebag Guards

C グロスブラック・リアサドルバッグガードキット

H-Dのクラシックカラーであるブラック。グロスブラックのアクセサリは際立った存在感を与えます。

●90200791 38,100円(本体価格 35,278円)
'14以降FLHR、FLHRC、FLHTCU、FLHTCUL、FLHTK、FLHTKL、FLHTKSEに適合。取り付けには標準装備サドルバッグサポートが必要です。

●49283-09 34,600円(本体価格 32,038円)
'09～'13ツーリングモデルに適合。FLHX、FLTR、FLTRU、FLTRX、FLHRSE5、FLHXSE/2/3、FLTR3-CVO、FLTRXSE/2はサドルバッグサポート49194-09A、90781-09A、ナット(品番:7531)2個、アンテナマウンティングブラケット76516-09(それぞれ別売)が必要です。

●46548-03 34,600円(本体価格 32,038円)
'97～'08ツーリングモデルに適合。'04～'08FLTR、FLHX、FLHRSはサドルバッグサポート49194-85、90781-93、ナット(品番:3601、7686)各2個が必要です(それぞれ別売)。

D コンフォートプロファイル・リアサドルバッグガードキット

パッセンジャーの足回りを快適にするユニークな形状のサドルバッグガード。標準装備サドルバッグガードと交換してご使用ください。クローム仕上げ。

●49179-09 32,700円(本体価格 30,278円)
'09～'13ツーリングモデル(FLHTC、FLHTCU、FLHTCU4-CVO、FLHTCUSE5/6/7/8を除く)に適合。FLHX、FLHXSE/2/3、FLTR、FLTRX、FLTRU、FLTR3-CVO、FLTRXSE/2、FLHRSE5はサドルバッグサポート49194-09A、90781-09A、ナット(品番:7531)2個、アンテナマウンティングブラケット76516-09(それぞれ別売)が必要です。FLHRCはリフレクター(別売)59370-98、59371-98が必要です。

●49087-01 32,700円(本体価格 30,278円)
'97～'08FLHR、FLTR、FLHX、FLHTに適合。FLHRCはリフレクター(別売)59370-98、59371-98が必要です。'04～'08FLTR、FLHX、FLHRSはサドルバッグサポート49194-85、90781-93、ナット(品番:3601、7686)各2個が必要です(それぞれ別売)。サドルバッグガードバッグは不可。

警告 ガード類は停車時や超低速走行時での転倒など特異な状況下で足や車の塗装を護ることは可能ですが、他の車との接触事故やその他の衝突事故で乗員や車両を保護する目的では作られておりません。

360 TOURING & TRIKE

Saddlebag Rails

A サドルバッグガードレール

サドルバッグのサイドやリアを接触による凹みやキズから保護します。バッグ下側の周辺を保護するサドルバッグガードレール。ツーリングモデルにトラディショナルなルックスを加えます。肉厚のクロームプレートチューブと高級感あふれる鑄造マウントが純正サドルバッグガードにしっかりと固定され、シームレスなルックスを実現します。レールはアッセンブリー状態で供給され、取り付けも簡単。キットには左右レールと必要なマウント用ハードウェアがすべて同梱されています。

●90200561 59,800円(本体価格 55,371円)
 '14以降ツーリングモデル (FLHRC、FLHRSE、FLHX、FLHXS、FLTRX、FLTRXS、FLTRUSEは除く)に適合。FLHTKSEはスロットッドサドルバッグフィラーstrippが必要。



A サドルバッグガードレール/'14以降モデル用

B クローム・ツインレール・サドルバッグガードキット

リアサドルバッグガード、サイドレール、ハードウェアのセット。

●90892-09 68,000円(本体価格 62,963円)
 '09~'13FLHR、FLHT、FLHTK、FLTR、FLTRUに適合。'09~'13FLHTC、FLHTCUは標準装備。FLTR、FLTRUはサドルバッグサポート49194-09A、90781-09A、ナット(品番:7531)2個、アンテナマウンティングブラケット76516-09が必要で(それぞれ別売)。
 ●91216-97 59,900円(本体価格 55,463円)
 '97~'08FLHT、FLHR、FLHTCU3-CVO、'98~'08FLTRに適合。'04~'08FLTRはサドルバッグサポート49194-85、90781-93、ナット(品番:7686、3601)各2個が必要です(それぞれ別売)。



B クローム・ツインレール・サドルバッグガードキット/'09~'13モデル用

C ノスタルジック・サドルバッグガードレール

クラシックなイメージを演出するノスタルジックなツインチューブスタイル。ボルトオンで装着は簡単です。スチール製。

●91286-10 41,800円(本体価格 38,704円)
 '09~'13FLHR、FLHT、FLHTKに適合。FLTR、FLTRUでクローム・サドルバッグガードキット49282-09B(別売)装着車にも適合。
 ●90839-94A 41,800円(本体価格 38,704円)
 '95~'08FLHTスタンダード、'94~'08FLHR、'93FLHSに適合。FLHX、FLHRC、FLHRSは不可。
 ●91179-10 41,800円(本体価格 38,704円)
 '09~'13FLHRCに適合。
 ●91265-98A 41,800円(本体価格 38,704円)
 '98~'08FLHRC/1のみに適合。



C ノスタルジック・サドルバッグガードレール(写真はハード・サドルバッグと)



C ノスタルジック・サドルバッグガードレール(写真はロードキングクラシック・サドルバッグと)

TOURING & TRIKE 361

Saddlebag Accessories

D カラーマッチ・サドルバッグフィラーstrippキット

フェンダーとサドルバッグ後部の間の隙間を埋め、サドルバッグマウンティングブラケットを隠します。ブラック、クローム、豊富な純正色からお選びいただけます。

ソリッド

'14以降ツーリングモデルでハード・サドルバッグ装着車に適合。アクセサリ・サドルバッグ・ガードレール装着車は不可。ストリートグライド、ロードグライド、トライグライドモデルは不可。

●90201112 プライム 28,800円(本体価格 26,667円)
 ●90200873 クローム 35,100円(本体価格 32,500円)
 ●90200872DH ビビッドブラック 41,300円(本体価格 38,241円)

スロット

'14以降ツーリングモデルでハード・サドルバッグおよびアクセサリ・サドルバッグ・ガードレール装着車に適合。ストリートグライド、ロードグライド、トライグライドモデルは不可。

●90201113 プライム 28,800円(本体価格 26,667円)
 ●90200875 クローム 35,100円(本体価格 32,500円)
 ●90200874DH ビビッドブラック 41,300円(本体価格 38,241円)



B カラーマッチ・サドルバッグフィラーstrippキット/ソリッド('14以降モデル)

ソリッド

'09~'13FLHT、FLHR、FLHTKに適合。

●91614-10BEO プライム 27,900円(本体価格 25,834円)
 ●91422-09 クローム 53,000円(本体価格 49,075円)
 ●91614-09DH ビビッドブラック 37,000円(本体価格 34,260円)

スロット

'09~'13ツーリングモデルでノスタルジック・サドルバッグレール91286-10装着車に適合。

●91670-09 クローム 53,000円(本体価格 49,075円)

ソリッド

'93~'08エレクトラグライドモデル (FLHXを除く)、'94~'08FLHR (FLHRCIでリアドッキングキット装着車、FLHRSを除く)、'93FLHSに適合。ノスタルジックおよびトリプルレール・サドルバッグガードレールまたはクローム・サドルバッグガードキット90839-93A、91216-97、エレクトラグローライトレール、レザーサドルバッグ90652-94A、90843-93、フェンダーレール91019-92A装着車は不可。'98~'08FLTRは不可。

●45898-10BEO プライム 27,900円(本体価格 25,834円)
 ●45898-98 クローム 35,100円(本体価格 32,500円)
 ●45898-08DH ビビッドブラック 37,000円(本体価格 34,260円)



B カラーマッチ・サドルバッグフィラーstrippキット/スロット('14以降モデル)

クローム・サドルバッグフィラーstrippキット

'95~'08エレクトラグライドモデル (FLHXを除く)、'94~'08FLHR (FLHRSを除く)、'93FLHSでノスタルジック・サドルバッグガードレール90839-94装着車に適合。'98FLHRCIでノスタルジック・サドルバッグガードレール91265-98装着車に適合。レザーサドルバッグ90652-94A、90843-93またはフェンダーレール91019-92A装着車は不可。'98~'08FLHRCIでH-Dデタッチャブルリアドッキングキット装着車、'98~'08FLTRは不可。

●45896-98 スロット 22,800円(本体価格 21,112円)

カラーマッチ・サドルバッグフィラーstrippキットの品番と適合はP775をご覧ください。

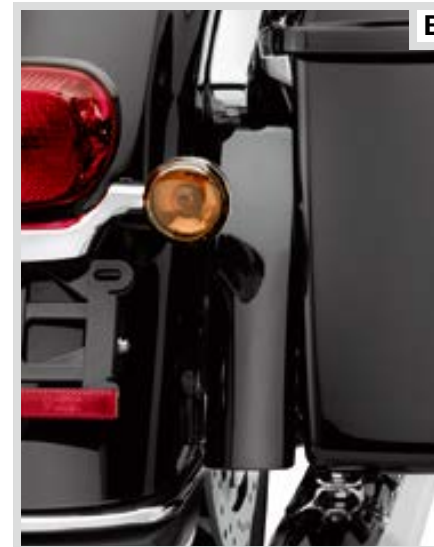

B カラーマッチ・サドルバッグフィラーstrippキット/ソリッド('09~'13モデル)

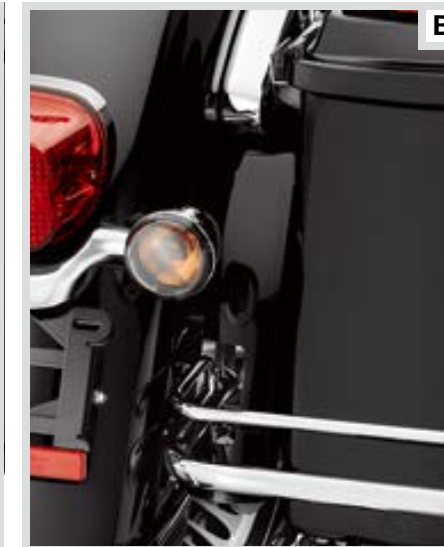

B カラーマッチ・サドルバッグフィラーstrippキット/スロット('09~'13モデル)

TOURING

362 TOURING & TRIKE

Saddlebag Lid Rails

A ツーリング・サドルバッグ・リッドレール

サドルバッグリッドをガードする機能と、美しくカーブしたクロームのレールによるカスタムルックを両立。サドルバッグリッドの前部を巻き込むような形状のレール部分には、カスタムルックを高めるダイキャスト製のメダリオン(別売)を装着することができます。キットには左右のレールと取付けに必要なハードウェアが含まれています。

●90200876 クローム 28,800円(本体価格 26,667円)
'14以降ツーリングモデルでカラーマッチ・ハードサドルバッグ装着車に適合。

●90200737 クローム 26,900円(本体価格 24,908円)
'93~'13ツーリングモデルでカラーマッチ・ハードサドルバッグ装着車に適合。レーザーバッグまたはサドルバッグ・ウイングチップ53826-08装着車は不可。

B エアウイング・サドルバッグリッドレールキット

ロープロファイルスタイルのサドルバッグリッドレール。愛車のルックスを向上させ、カラーマッチ・ハードサドルバッグのリッドを保護します。後部を飾るダイキャスト・ウイングがエアウイング・ラゲッジラックにマッチ。ミラークロームとグロスブラックを用意いたしました。ハードウェア付。

'14以降ツーリングモデルでカラーマッチ・ハードサドルバッグ装着車に適合。

●90200792 クローム 30,900円(本体価格 28,612円)
●90200793 グロスブラック 30,900円(本体価格 28,612円)

'93~'13ツーリングモデルでカラーマッチ・ハードサドルバッグ装着車に適合。レーザーカバーバッグ装着車またはサドルバッグウイングチップ53826-00B装着車は不可。

●88299-09 クローム 28,800円(本体価格 26,667円)



A ツーリング・サドルバッグ・リッドレール／クローム



B エアウイング・サドルバッグリッドレールキット／クローム



B エアウイング・サドルバッグリッドレールキット／グロスブラック



C サドルバッグ・リッドレール・メダリオン



D エアウイング・フェンダーレール(トライグライドモデル用)



D エアウイング・フェンダーレール(トライグライドモデル用)

TOURING & TRIKE 363

Saddlebag Lid Rails

C サドルバッグ・リッドレール・メダリオン

モデル名が掘り込まれたメダリオンで個性を演出。クローム仕上げのダイキャスト製メダリオンを、ツーリング・サドルバッグ・リッドレールまたはエアウイング・サドルバッグ・リッドレールの前部に取付ければ、愛車のモデル名をアピールすることができます。メダリオンに深く掘り込まれた文字には、リッチブラックのペイントが流し込まれくっきりと浮かび上がります。クロームブラケットで裏側から固定するため、取付け部は目立ちません。キットには左右のメダリオンと取付けに必要なハードウェアが含まれています。

'14以降ツーリングモデルでプレミアム・サドルバッグ・リッドレール90200876またはエアウイング・サドルバッグ・リッドレール90200792、90200793装着車に適合。

●90200954 Ultra 7,590円(本体価格 7,028円)
●90200951 LIMITED 7,590円(本体価格 7,028円)
●90200957 FLHX 7,590円(本体価格 7,028円)

'93~'13ツーリングモデルでツーリング・サドルバッグ・リッドレール90200737またはエアウイング・サドルバッグ・リッドレール88299-09装着車に適合。

●90200741 Ultra 6,170円(本体価格 5,713円)

D エアウイング・フェンダーレール(トライグライドモデル用)

空力特性に優れた形状で、高さの低いエアウイング・フェンダーレール。トライグライドモデルのリアフェンダー面を保護し、ルックスを向上させます。なめらかなフェンダーの形状にフィットするミラークロームレールとスリムなレール、ダイキャストリアウイングがオプションのエアウイング・ツアerpック・ラゲッジラックの雰囲気さをさらに高めます。キットには左右レールと、必要なすべてのマウント用ハードウェアが同梱されています。

●61400058 クローム 32,900円(本体価格 30,463円)
'14以降FLHTCUTGに適合。トライク・フェンダーブラ57892-11装着車は不可。

364 TOURING & TRIKE

Saddlebag Accessories

A ビレット・サドルバッグヒンジカバーキット／エッジカット
ブラックに削り出されたアルミ地のハイライトが映えるエッジカットデザインのラッチです。他のエッジカット・コレクションとコーディネートがおすすめ。マウントハードウェア、サドルバッグマウント・レッドリフレクター付。左右ペア。

●90200915 32,000円(本体価格 29,630円)
'14以降ツーリングモデルでハードサドルバッグ装着車に適合。装着にはアンバーリフレクター59289-92、59290-92(別売)が必要です。
●90200421 26,900円(本体価格 24,908円)
'93～'13ツーリングモデルでハードサドルバッグ装着車に適合。装着にはリフレクター59289-92、59290-92(別売)が必要です。

B ビレット・サドルバッグヒンジカバーキット／クローム

標準装備サドルバッグラッチを美しい輝きのクロームに。エッジのカブが印象的でスタイリッシュなデザインです。鍛造ビレットアルミニウム製。クローム・ハードウェア、サドルバッグ・レッドマウントリフレクター付。左右ペア。

●90201084 33,000円(本体価格 30,556円)
'14以降ツーリングモデルでハードサドルバッグ装着車に適合。装着にはアンバーリフレクター59289-92、59290-92(別売)が必要です。
●90645-03A 26,900円(本体価格 24,908円)
'93～'13ツーリングモデルでハードサドルバッグ装着車に適合。装着にはリフレクター59289-92、59290-92(別売)が必要です。

C サドルバッグラッチ&ヒンジキット／グロスブラック

ディテールをブラックでまとめることでクールなルックスを簡単に再現できるグロスブラック・サドルバッグ・ヒンジカバーと指先でサドルバッグが開けられるラッチ。ラッチを取り付けることで、モーターサイクルのシルエットにダークなカスタムタッチが加わります。ほぼ全ての塗装にマッチします。装着は簡単です。装着にはリフレクター59289-92、59290-92(別売)が必要です。

●90200914 ラッチレバー&ヒンジカバーキット 40,200円(本体価格 37,223円)
'14以降ツーリングモデルでハードサドルバッグ装着車に適合。
●90201052 ラッチレバーのみ 15,500円(本体価格 14,352円)
'14以降ツーリングモデルでハードサドルバッグ装着車に適合。



A ビレット・サドルバッグヒンジカバーキット／エッジカット(写真は90200915)



A ビレット・サドルバッグヒンジカバーキット／エッジカット(写真は90200421)



B ビレット・サドルバッグヒンジカバーキット／クローム(写真は90201084)



B ビレット・サドルバッグヒンジカバーキット／クローム(写真は90645-03A)



C サドルバッグラッチ&ヒンジキット／グロスブラック



C サドルバッグラッチ&ヒンジキット／グロスブラック



C サドルバッグラッチ&ヒンジキット／グロスブラック

TOURING & TRIKE 365

Saddlebag Accessories

D ビレット・サドルバッグラッチキット／ミッドナイトフレイム
輝くクロームに滑らかなブラックラバー・インサートがフレイムを描く美しいデザイン。標準装備ラッチカバーと交換してご使用ください。クローム・ハードウェア、サドルバッグマウントリフレクター付。左右ペア。

●90690-04A 32,900円(本体価格 30,463円)
'93～'13ツーリングモデルでハードサドルバッグ装着車に適合。装着にはリフレクター59289-92、59290-92(別売)が必要です。

E サドルバッグラッチプレート

愛車のカラーコーディネイトをお楽しみいただけるユニークなアクセサリ。既存のハードウェアを使用して簡単に取り付けできます。

'93～'13ツーリングモデルでカラーマッチ・ハードサドルバッグ装着車に適合。装着にはリフレクター59289-92、59290-92(別売)が必要です。

●90853-06DH ビビッドブラック／右 15,700円(本体価格 14,538円)

●90857-06DH ビビッドブラック／左 15,700円(本体価格 14,538円)



D ビレット・サドルバッグラッチキット／ミッドナイトフレイム

F サドルバッグリッドスベアトリムキット

サドルバッグリッドに精悍なイメージを演出するクローム仕上げのダイキャストトリム。ガスケット、ハードウェア、テンプレート付。左右ペア。

●53878-03 17,600円(本体価格 16,297円)
'93～'13ツーリングモデルでカラーマッチ・ハードサドルバッグ装着車に適合。サドルバッグリッドスピーカー、サドルバッグリッドレール、リッドブラケット57805-03、サドルバッグリッドオーガナイザー53548-02Aとは併用不可。

G サドルバッグ・エクステンションキット

サドルバッグに「テールドラッガー」スタイルを加えましょう。このエクステンションは、元々は'09CVOロードグライドに装備されていたもので、エキゾーストを覆ってサドルバッグを長く見せ、「ローライダー」スタイルを演出します。標準装備サドルバッグと同じ、耐久性に優れたABSプラスチック製。好きな色に塗ってサドルバッグボトムに取り付けてお使いください。ファイラーや標準装備バッグの塗り替えは必要ありません。最後に、カラーマッチサドルバッグファイラーストリップ(別売)で外観を仕上げましょう。プライム仕上げ。

●90999-09 109,000円(本体価格 100,926円)
'04～'13ツーリングモデルでカラーマッチ・ハードサドルバッグ装着車に適合。取り付ける際は、取扱説明書をご覧ください。



E サドルバッグラッチプレート



F サドルバッグリッドスベアトリムキット



G サドルバッグ・エクステンションキット

366 TOURING & TRIKE

Saddlebag Accessories

A ロードキングクラシック・サドルバッグキット

スタイルと機能の完全な融合。ロードキング・モデルに装着されているカラーマッチハードサドルバッグとそのまま交換できるトラディショナルなレザー風サドルバッグ。このバッグを取り付けるだけで、バイクのルックスが大きく変わります。バッグには、形状維持のためにビニール張りの複合素材が使用され、エンボス加工のレザーアクセント、ロードキングクラシックのメダリオンが施され、トラディショナルなレザーストラップとクロームバックルの裏に取外しの簡単なクイックリリースクリップが付いています。キットには左右のバッグとリフレクターが付属しています。

●90201079 164,000円(本体価格 151,852円)
'14以降ロードキングモデルに適合。

B ロードキング・サドルバッグロックセット

ロードキングクラシック・サドルバッグ用の盗難防止ロックセット。キー2個付。詳細についてはお近くのHDJ正規販売網にお問い合わせください。

●46316-04 87,300円(本体価格 80,834円)
'98以降ロードキングクラシックに適合。

●46287-04 21,800円(本体価格 20,186円)
'04~'07ロードキングカスタムに適合。

C ロードキングクラシック・サドルバッグトリム

サドルバッグリッドにアクセントをつけるクローム・トリム。FLHRCIのクラシック・サドルバッグにベストマッチ。他のカラーマッチ・ハードバッグにお使いいただいてもおしゃれなカスタムルックを提供します。アルミニウム製。トリム4個、ポリッシュ・ステンレススチール・ボタンヘッド・ハードウェアのセット。

●53767-98 27,900円(本体価格 25,834円)
'98以降ロードキングクラシック、'93~'13ツーリングモデルでカラーマッチ・ハードサドルバッグ装着車に適合。サドルバッグリッドスピーカーとは併用不可。

D トライク・サドルバッグ

すぐ手が届く場所に収納を追加しましょう。標準装備シートまたはアクセサリシートのどちらにも完璧にマッチするビニール製の硬質サイドバッグ。パッセンジャーの足に快適にフィットする曲線状のデザインになっています。握りやすいクロームプレート仕上げのバー&シールド付きグリップが特徴で、前方に開くバッグは強力なマグネットでしっかりと閉じることができます。内部には飲料缶または飲料ボトルを並べて2つ収納でき、日焼け止め、メガネ、携帯電話などを収納する場所としても最適です。容量:11.5リットル(左右合計)。

●84031-11 76,300円(本体価格 70,649円)
'14以降FLHTCUTGモデルに適合。



A ロードキングクラシック・サドルバッグキット



B ロードキング・サドルバッグロックセット



C ロードキングクラシック・サドルバッグトリム



D トライク・サドルバッグ



D



E ツアーバックラゲッジ&サドルバッグ・インテリアライトキット / '14以降モデル用



E ツアーバックラゲッジ&サドルバッグ・インテリアライトキット / '93~'13モデル用



E ツアーバック・インテリアライトキット / トライクライドモデル用



F トランク・インテリア・ライトキット



TOURING & TRIKE 367

Tour-Pak® Luggage

E ツアーバックラゲッジ&サドルバッグ・インテリアライトキット

ツアーバックラゲッジ内に装着する白銀色のLEDライトポッド(1個)はラゲッジ内を、ツアーバックラゲッジの底部に装着するLEDライトポッド(2個)はサドルバッグ内を照らすようになっています。それぞれLEDライトポッドは、作動させやすいソフトタッチマイクロスイッチとバッテリーの消耗を防ぐ5分間の自動消灯タイマー装備しています。

3ライト・ツアーバック&サドルバッグライトキット

●68000151 24,800円(本体価格 22,963円)
'14以降ツーリングモデルでリジッドもしくはデタッチャブルのキング・ツアーバック装着車に適合。

●54331-04A 24,800円(本体価格 22,963円)
'93~'13ツーリングモデルでリジッドもしくはデタッチャブルのキングまたはチョップ・ツアーバック装着車に適合。

1ライト・ツアーバックライトキット

●68000152 19,600円(本体価格 18,149円)
'14以降ツーリングモデルでリジッドもしくはデタッチャブルのキング・ツアーバック装着車に適合。

●54332-04B 19,600円(本体価格 18,149円)
'93~'13ツーリングモデルでリジッドもしくはデタッチャブルのキングまたはチョップ・ツアーバック装着車に適合。

2ライト・サドルバッグライト・エクステンションキット

●68000153 12,400円(本体価格 11,482円)
'14以降ツーリングモデルでキング・ツアーバックおよびツアーバックインテリアライトキット68000151装着車に適合。

1ライト・サドルバッグライト・エクステンションキット

●54333-04A 8,030円(本体価格 7,436円)
'93~'13ツーリングモデルでリジッドもしくはデタッチャブルのキングまたはチョップ・ツアーバックおよび1ライト・ツアーバックライトキット54332-04B装着車に適合。

F トランク・インテリア・ライトキット

トライクのトランクのフタを開けると自動的に点灯して内部を明るく照らす便利なランプキット。トランク内に装着する白銀色のLEDライトポッド(2個)はトランク内を照らし、付属のコンタクトスイッチはドアを開けると点灯し、閉めると消灯します。5分間の自動消灯タイマーによってバッテリーの消耗が防止されます。キットには、ワイヤーハーネスと取り付けハードウェアが付属しています。

●83946-11 17,600円(本体価格 16,297円)
'14以降FLHTCUTGモデルに適合。

368 TOURING & TRIKE

Luggage Accessories

A プレミアム・ツアーバック・フィットライニング

ツアーバックの内側にぴったりフィットするフェルト仕上げのソフトなライナー。収納物を保護し、ライディング中に荷物がたてる音を減少します。モールド・シェルが内部スペースを最大限に確保。着脱が簡単なワンピーススタイルでクリーニングやメンテナンスも楽にできます。

●53000323 18,600円(本体価格 17,223円)
キング・ツアーバック用。'14以降ツーリングおよびトライグライドモデルでキング・ツアーバックラゲッジ装着車に適合。

●53301-06 17,600円(本体価格 16,297円)
キングウルトラツアーバック用。'93～'13ツーリングモデルでラップアラウンド・テールライトキット装着のキング・ツアーバックラゲッジ装着車に適合。'10以降CVOツーリングモデル、FLHTK、ツアーバック・ボトムタブマウントアクセサリ装着車は不可。

●53302-07 17,600円(本体価格 16,297円)
キングクラシックツアーバック用。'93～'13ツーリングモデルでラップアラウンド・テールライトキットを装着しないキング・ツアーバックラゲッジ装着車に適合。ツアーバックボトムタブマウントアクセサリとは併用不可。

●53000322 16,500円(本体価格 15,278円)
チョップ・ツアーバック用。'14以降ツーリングおよびトライグライドモデルでチョップ・ツアーバックラゲッジ装着車に適合。ツアーバック・ボトムタブマウントアクセサリ装着車は不可。

●53285-06 16,500円(本体価格 15,278円)
チョップ・ツアーバック用。'13以前ツーリングモデルでチョップ・ツアーバックラゲッジ装着車に適合。ツアーバックボトムタブマウントアクセサリとは併用不可。

B プレミアム・フィット・サドルバッグライナーキット

モールド・シェルにやさしいフェルトを使用したハードサドルバッグ用ライナー。収納物を保護し、ライディング中に荷物がたてる音を減少します。バッグ内側にぴったりとフィットして広い収納スペースを確保。着脱は簡単でクリーニングやメンテナンスも楽にできます。

●90200918 39,200円(本体価格 36,297円)
'14以降ツーリングモデルでカラーマッチ・ハードサドルバッグ装着車に適合。ポリモデル・サドルバッグは不可。

●92189-06 30,900円(本体価格 28,612円)
'93～'13ツーリングモデルでカラーマッチ・ハードサドルバッグ装着車に適合。ポリモデル・サドルバッグは不可。



A プレミアム・ツアーバック・フィットライニング／キングウルトラ・ツアーバック用('93～'13モデル用)



A プレミアム・ツアーバック・フィットライニング／キング・ツアーバック用('14以降モデル用)



A プレミアム・ツアーバック・フィットライニング／チョップ・ツアーバック用('14以降モデル用)



A プレミアム・ツアーバック・フィットライニング／チョップ・ツアーバック用('13以前モデル)



B プレミアム・フィット・サドルバッグライナーキット(写真は'14以降モデル用)



B プレミアム・フィット・サドルバッグライナーキット(写真は'93～'13モデル用)



C ツアーバックリッドフィットライニングオーガナイザー／プレミアムブラック



D ツアーバックリッドフィットライニングオーガナイザー／グレイ



E ツアーバックリッドオーガナイザー／カラーマッチ・ツアーバック



E ツアーバックリッドオーガナイザー／レザー・ツアーバック



F サドルバッグリッドオーガナイザー／カラーマッチ・ハードサドルバッグ



F サドルバッグリッドオーガナイザー／レザー・サドルバッグ

TOURING & TRIKE 369

Luggage Accessories

C ツアーバックリッドフィットライニングオーガナイザー／プレミアムブラック

荷物を保護し、収納できるツアーバックリッド。プレミアムリッドライニングの特長は、中で音がしないよう配慮されたソフトタッチのブラックフェルト仕上げと、大切な荷物を簡単に出し入れできる便利な収納ポケットです。ふた付きのポーチ4か所、メッシュポーチ1か所、クリアポーチ1か所と収納箇所が多く、キー、携帯電話、メガネ、書類の収納に最適です。一体成型のライニングはマジックテープでツアーバックリッドに固定されており、簡単に取り外して清掃やメンテナンスを行うことができます。

●53000392 32,900円(本体価格 30,463円)
'14以降ツーリングモデルおよびトライグライドモデルでキングまたはチョップ・ツアーバックラゲッジ装着車に適合。

D ツアーバックリッドフィットライニングオーガナイザー／グレイ

ツアーバックラゲッジに実用的な収納部が加わります。便利な6つポケットを持つオーガナイザーで小物を便利に収納できるライニング。ツアーバックリッドの形状に合わせて成型されており、すっきりとした仕上がり感を実現します。オーガナイザーには、ふた付きのポーチ4か所、メッシュポーチ1か所、携帯デバイス用クリアポーチ1か所が付いています。ソフトグレイの仕上げは純正ツアーバックボトムライナーに完璧にマッチし、マジックテープ固定式なので、簡単に取り外して清掃できます。

●53000302 32,000円(本体価格 29,630円)
'14以降ツーリングモデルおよびトライグライドモデルでキングまたはチョップ・ツアーバックラゲッジ装着車に適合。

E ツアーバックリッドオーガナイザー

ツアーバックリッドを有効活用。リッドの裏側を便利な収納スペースに変えます。機能的なデザインのポケットやフラップが小物入れに活躍します。サイズの異なる5個のポケットはナイロンメッシュ製。

●53249-01B 19,600円(本体価格 18,149円)
'93～'13モデルでキング、ウルトラ、チョップまたはレーザーバック・ツアーバック装着車に適合。'08以降CVOウルトラモデルでパワーロック装着車、ツアーバックスポイラーキット53149シリーズ、ツアーバックライト54302-98A、ミニツアーバックリッドラック53100-96、コントウア・ツアーバックラゲッジラック79148-06A装着車は不可。

●54011-04 18,600円(本体価格 17,223円)
'93～'13ツーリングモデルでレザーまたは合成レザー・ツアーバックラゲッジ(79189-06を除く)装着車に適合。ツアーバックラゲッジラック、インテリアライトキット、ロックキットとは併用不可。

F サドルバッグリッドオーガナイザー

サドルバッグリッドの裏側に小物入れに便利な収納スペースを作ります。ツアーバックリッド・オーガナイザーにマッチするデザイン。装着は簡単です。H-Dロゴ入り。ペア。

●53548-02A 18,100円(本体価格 16,760円)
ハードサドルバッグ用。'93～'13ツーリングモデルでカラーマッチ・ハードサドルバッグ装着車に適合。ポリモデルに装着されたハードサドルバッグ、サドルバッグリッドレール、サドルバッグリッドトリムキットとは併用不可。

●54008-04 17,600円(本体価格 16,297円)
ツーリングモデルでFLHRCサドルバッグ装着車に適合。

370 TOURING & TRIKE

Luggage Accessories

A ツアーバック・ウォールオーガナイザー

キング・ツアーバックの内壁部に便利な収納システムを追加。キー、携帯電話、地図、グローブを簡単に出し入れできます。オーガナイザーの特長は、各種のメッシュポケットやふた付きポケットです。小物が取り出しやすいサイズとなっています。同梱のマジックテープで取り付けも簡単です。

●53000303 20,700円(本体価格 19,167円)
'14以降ツーリングモデルおよびトライグライドモデルでキング・ツアーバックラゲッジ装着車に適合。

●54014-05 17,600円(本体価格 16,297円)
'93~'13ツーリングモデルでウルトラまたはキング・ツアーバックラゲッジ装着車に適合。チョップまたはレーザーバック・ツアーバックとは併用不可。

B サドルバッグ・ウォールオーガナイザー

カラーマッチサドルバッグの内壁部に便利な収納システムを追加。キー、携帯電話、地図、グローブを簡単に出し入れできます。オーガナイザーの特長は、各種のメッシュポケットやふた付きポケットです。ポケットはゆとりのあるサイズで、小物が取り出しやすいサイズとなっています。サドルバッグの内壁部に簡単に取り付け可能です。左右のオーガナイザー付き。

●90200882 20,700円(本体価格 19,167円)
'14以降ツーリングモデルでハードサドルバッグ装着車に適合。

●88232-06 10,300円(本体価格 9,538円)
'93~'13ツーリングモデルでハードサドルバッグ装着車に適合。

C サドルバッグ・ツールテザー

工具やスパークプラグなどの小物入れに最適。マジックテープのフラップがしっかりと工具を固定します。サドルバッグチェックストラップと交換して装着。サドルバッグの中をきちんと整理するのに役立ちます。(工具は付属していません。)

●53579-01 7,210円(本体価格 6,676円)
'93~'13ツーリングモデルでカラーマッチ・ハードサドルバッグ装着車に適合。

D トランク・ドア・オーガナイザー

ライディング時の収納に便利な工夫に富んだオーガナイザー。トランクドアに小物を便利にまとめ、すぐに取り出すことができます。取り付けの簡単な両面テープ付きオーガナイザーには、マジックテープで固定するフラップの付いた大型ナイロンメッシュポケットが2つあり、鍵、携帯電話、メガネ、グローブ、地図などの収納に便利です。オーガナイザーには、ハーレーダビッドソンのテキストロゴがエンボス加工されています。ツアーバックラゲッジ内部には、ツアーバック・リッドオーガナイザー53249-01Bを合わせると、よりすっきりと整理できます。

●93300001 12,400円(本体価格 11,482円)
'14以降FLHTCUTGに適合。



A ツアーバック・ウォールオーガナイザー(写真は'14以降モデル用)



A ツアーバック・ウォールオーガナイザー(写真は'93~'13モデル用)



B サドルバッグ・ウォールオーガナイザー(写真は'14以降モデル用)



C サドルバッグ・ツールテザー



D トランク・ドア・オーガナイザー



E プレミアム・トラベルバック/キング・ツアーバック



E プレミアム・トラベルバック/チョップ・ツアーバック



F トラベルバック/キング・ツアーバック('93~'13モデル用)



F トラベルバック/レザー・ツアーバック



E プレミアム・トラベルバック/ハードサドルバッグ



F トラベルバック/ハードサドルバッグ('94~'13モデル用)



F トラベルバック/レザー・サドルバッグ

TOURING & TRIKE 371

Luggage Accessories

E プレミアム・トラベルバック

ツアーバックにぴったり入るように作られたラゲッジコレクションです。長距離ツーリングに最適なアイテムです。バッグは防水のバリスティックナイロン製で、プレミアム・ラゲッジ・コレクションとマッチします。外側には、キャリアハンドルやグローブをはめたまま開閉できる便利なヘビーデューティー・ジッパー、ジッパー付きポケット、オプションのキャリアストラップ用Dリング、3Mスコッチライト反射トリムも装備されています。パッド付きの内部には、便利な収納ポケットや蓋なしの収納部が各種備わっています。サドルバッグの右側バッグには、内部にパッド付きのラップトップポケットと多数の便利な収納スペースがあります。

●93300072 キング・ツアーバック 20,700円(本体価格 19,167円)

'93以降ツーリングモデルおよびトライグライドモデルでキング・ツアーバックラゲッジ装着車に適合。

●93300071 チョップ・ツアーバック 18,600円(本体価格 17,223円)

'93以降ツーリングモデルおよびトライグライドモデルでチョップ・ツアーバックラゲッジ装着車に適合。

●93300070 ハードサドルバッグ 26,900円(本体価格 24,908円)

'93以降ツーリングモデルでハードサドルバッグ装着車に適合。左右ペア。

F トラベルバック

ツーリングの PACKING を簡単に。ツーリングモデルのラゲッジシステムに完璧にフィットする、しっかりした造りの防水バッグ。ラゲッジの内部にぴったりとフィットするようにサイドはソフトに仕上げられており、スペースを無駄なく利用することができます。外側にはバー&シールドをあしらひ、頑丈なジッパーと便利なキャリアハンドルが装備されています。

●53605-97 キング・ツアーバック 11,500円(本体価格 10,649円)

'93以降ツーリングモデル、トライグライドモデルでキングおよびウルトラ・ツアーバックラゲッジに適合。

●91783-96 チョップ・ツアーバック 10,300円(本体価格 9,538円)

'97以降ツーリングモデルおよびトライグライドモデルでチョップ・ツアーバックラゲッジ装着車に適合。

●91885-97A ハードサドルバッグ 11,500円(本体価格 10,649円)

'93以降ツーリングモデルでカラーマッチ・ハードサドルバッグ装着車に適合。左右ペア。

●53621-98 レザー・ツアーバック 9,270円(本体価格 8,584円)

'96~'13ツーリングモデルでレザー・ツアーバックラゲッジ装着車に適合。

●93300001 レザー・サドルバッグ 11,500円(本体価格 10,649円)

'98以降FLHRCおよびFLHRSモデルに適合。左右ペア。

372 TOURING & TRIKE

Luggage Accessories

A トランク・トラベルバック

パステリックナイロン製バッグ。トライグライドモデルのトランクにジャストフィットします。反射素材のバー&シールドロゴがあらわれたバッグには、ファスナー付きアウターポーチとメッシュインナー収納ポケットがあり、パッキングに便利です。快適なキャリーストラップも付いており、持ち運びも簡単です。ペア。

●53000431 21,100円(本体価格 19,538円)
'14以降FLHTCUTGに適合。

B ライダーブリーフケース

スタイリッシュに通勤を。ライダーのニーズを考慮して生まれたレザー&ビニールブリーフケース。ツーリングモデルのハードサドルバッグにぴったりと収まるサイズです。オーバーサイズハンドルとノンスリップ・ショルダーストラップにより、持ち運びも容易で、グローブをはめたまま開閉できるジッパーが便利です。大きなメッセンジャータイプのフラップは、トラディショナルなストラップ&バックルの裏に隠れたクイックリリーススナップで固定されています。フラップを開けると、キーリングホルダー、安全な携帯電話ポケット、PDAアクセサリポケット、ペンホルダー、内部ジッパー付きポケット、カードホルダーが付いたジッパー付きのフロント収納ポーチが中にあります。メインコンパートメントには、パッド付きのノートパソコン&タブレット用ポケットと蓋なしのファイル&文書収納部があります。スナップクローズ式のサイドポートには、ヘッドフォンや充電ケーブルを入れることができます。サイズ: 420mm×292mm×130mm。380mm×254mm以下のノートパソコンに対応です(ほとんどの17インチディスプレイを収納可)。

●93300092 45,500円(本体価格 42,130円)
ツーリングモデルでカラーマッチ・ハードサドルバッグ装着車に適合。

C サドルバッグクーラー

暑い夏のライディングに、飲み物などを冷えたままサドルバッグの中で保存できる断熱材入りのバッグです。サドルバッグにもぴったりのサイズです。

●90200991 14,500円(本体価格 13,426円)
'93以降ツーリングモデルでカラーマッチ・ハードサドルバッグ装着車に適合。



A トランク・トラベルバック



A トランク・トラベルバック



A トランク・トラベルバック



B ライダーブリーフケース



C サドルバッグクーラー



D サドルバッグガードバッグ/バー&シールドロゴ(写真は'14以降モデル用)



D サドルバッグガードバッグ/バー&シールドロゴ(写真は'14以降モデル用)



D サドルバッグガードバッグ/バー&シールドロゴ(写真は'93~'13モデル用)



D サドルバッグガードバッグ/ロードキングクラシック・コンチョ(写真は'93~'13モデル用)

TOURING & TRIKE 373

Luggage Accessories

D サドルバッグガードバッグ

貴重品をしっかりと収納。バッグは丈夫な合成皮革製で、デュアルジッパー付きの開口部をマジックテープ付フラップが覆っており、物の出し入れが容易に行えます。内側ジッパー付きの独立したソフトポーチは、小物やサングラスの収納に最適です。サドルバッグガードにしっかりと固定されます。

バー&シールドロゴ

'93以降のツーリングモデルでサドルバッグガード装着車に適合。

●93300062 右 14,600円(本体価格 13,519円)

●93300063 左 14,600円(本体価格 13,519円)

ロードキングクラシック・コンチョ

●91219-98 15,500円(本体価格 14,352円)

左:'93~'13ツーリングモデルでサドルバッグガードレール装着車に適合。コンフォートプロファイル・ガードレールは不可。

●91220-98 15,500円(本体価格 14,352円)

右:'93~'13ツーリングモデルでサドルバッグガードレール装着車に適合。コンフォートプロファイル・ガードレールは不可。

374 TOURING & TRIKE

Paint Protection

トランスペアレントペイントガードキット

塗装を虫、ブーツによる傷、路上の異物から保護するための透明なシート。クリスタルクリアの素材がバイクの全体的な外観を変えることなく塗装を保護します。また、素材には軽微なこすれや傷であれば目立たないような視覚特性もあります。貼付方法はスモークウインドウフィルムと同様で、外観が劣化した場合は素材の取り外しや交換も可能です。塗装に傷が付いた場合の修理は高額になることがありますが、このフィルムであればヒートガンで少し加熱するだけで傷を取り除くことができます。

A サドルバッグ/リッド

●11100098 16,500円(本体価格 15,278円)
'14以降のツーリングモデルでカラーマッチ・ハードサドルバッグ装着車に適合。レザーカバーバッグまたはブームオーディオスピーカーリッド装着車は不可。デニムコート、アフターマーケットペイントへの使用は推奨しません。

●11100028A 16,500円(本体価格 15,278円)
'93~'13ツーリングモデルでカラーマッチ・ハードサドルバッグ装着車に適合。レザーカバーバッグ装着車は不可。デニムコート、アフターマーケットペイントへは使用しないでください。

B サドルバッグ/フロント

●11100097 10,300円(本体価格 9,538円)
'14以降のツーリングモデルでカラーマッチ・ハードサドルバッグ装着車に適合。レザーカバーバッグ装着車は不可。デニムコート、アフターマーケットペイントへの使用は推奨しません。

●11100082 10,300円(本体価格 9,538円)
'93~'13ツーリングモデルでカラーマッチ・ハードサドルバッグ装着車に適合。デニムコート、アフターマーケットペイントへの使用は推奨しません。

C ツーリングサイドカバー

●11100078 8,220円(本体価格 7,612円)
'97以降ツーリングモデルに適合。デニムコート、アフターマーケットペイントへの使用は推奨しません。

D フロントフェンダー

●11100080 8,220円(本体価格 7,612円)
ツーリングモデルに適合。デニムコート、アフターマーケットペイントへの使用は推奨しません。

E ローフェアリング

●11100086 10,300円(本体価格 9,538円)
'83~'13ツーリングモデル('98~'09FLTRを除く)でローフェアリング(ベントあり)に適合。デニムコート、アフターマーケットペイントへの使用は推奨しません。



A トランスペアレントペイントガードキット、サドルバッグリッド



A トランスペアレントペイントガードキット、サドルバッグリッド/'93~'13モデル用



A トランスペアレントペイントガードキット、サドルバッグリッド/'14以降モデル用

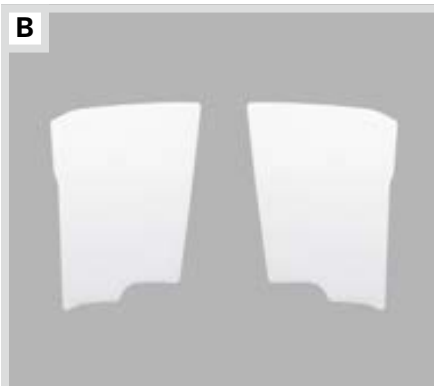

B トランスペアレントペイントガードキット、サドルバッグ/フロント



C トランスペアレントペイントガードキット/ツーリングサイドカバー

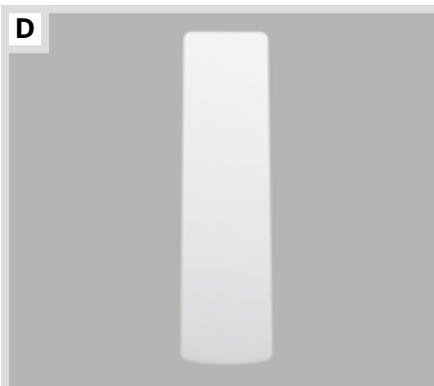

D トランスペアレントペイントガードキット/フロントフェンダー



E トランスペアレントペイントガードキット/ローフェアリング

TOURING & TRIKE 375

Paint Protection

F トランスペアレントペイントガードキット/トライグライドモデル

トライグライドモデルのボディ表面の各部をブーツによる傷や路上の異物から保護するための透明なシート。クリスタルクリアの素材がパッセンジャーフットボードの周囲を保護し、各シートはリアフェンダーの縁部と内面、タンクとサイドカバーの前面パネルにフィットするようにあらかじめカットされています。素材に付いた傷は、ヒートガンで少し加熱するだけで取り除くことができます。貼付方法はスモークウインドウフィルムと同様で、外観が劣化した場合は素材の取り外しや交換も可能です。

●83989-10A 27,900円(本体価格 25,834円)
'14以降のFLHTCUTGに適合。デニムコート、アフターマーケットペイントへの使用は推奨しません。

G フェアリングブラ/バットウイングフェアリング

スタイリングと機能性を兼ね備えたアクセサリ。カスタムタッチを提供し、すり傷からフェアリングを守ります。取付は簡単です。バー&シールドロゴ入り。フリース裏地付ビニール製。

●57000307 22,800円(本体価格 21,112円)
'14以降エレクトラグライドモデル、ストリートグライドモデル、トライグライドモデルに適合。

●57800-00 22,800円(本体価格 21,112円)
'96~'13エレクトラグライドモデル、ストリートグライドモデルに適合。



F トランスペアレントペイントガードキット



G フェアリングブラ/バットウイングフェアリング(写真は57000307)



G フェアリングブラ/エレクトラグライド用(写真は57800-00)

376 TOURING & TRIKE

Paint Protection

A サドルバッグリッドブラ

標準装備ハードサドルバッグカバーをすり傷や道路の小石などから守ります。マジックテープ・タブ付で装着は簡単です。バー&シールドロゴ入り。フリース裏地付ビニール製。左右ペア。

●90200992 20,000円(本体価格 18,519円)
'14以降ツーリングモデルでカラーマッチ・ハードサドルバッグ装着車に適合。サドルバッグリッドレール、サドルバッグリッドスポイラー、サドルバッグリッドスピーカーとは併用不可。

●57805-03A 20,000円(本体価格 18,519円)
'93~'13ツーリングモデルでカラーマッチ・ハードサドルバッグ装着車に適合。ポリスモデル・ハードサドルバッグ、サドルバッグリッドレール、サドルバッグリッドスポイラー、サドルバッグウイングチップとは併用不可。

B タンクブラ

滑らかなフリース裏地付ビニール製で、バー&シールド・ロゴの刺繍が施されたツーリングモデル用タンクブラ。ベルトバックルやキーなどによるタンクのすり傷や道路の異物による塗装落ちを防ぎます。タンクやシートを取り外さずに簡単に装着してカスタムフィットを実現できるようにデザインされています。

●62063-01 9,270円(本体価格 8,584円)
'97以降ツーリングモデル、トライグライドモデルに適合。

C トライク・リアフェンダーブラ

トライグライドモデルのリアフェンダーを、ブーツによるこすれや路面の異物から保護します。フェンダーブラのカラーはリッチブラック。摩擦のないフリースを裏打ちしたなめらかなビニール製で、取り付けも簡単です。バー&シールドロゴが大きくエンボス加工されており、フェアリングブラ57800-00とツアーバックリッドブラ57844-05とのコーディネートもできるデザインです。

●57892-11 20,700円(本体価格 19,167円)
'14以降FLHTCUTGに適合。クロームフェンダートリムキット83812-09装着車は不可。

D スカッフガード

トライグライドモデルのリアフェンダーとボディ端部を、靴のかかとや石はねなどによる損傷から保護します。ボディの形状に合わせた耐久性の高い成型ラバーパッドです。両面テープがあらかじめ貼付されており、取り付けも簡単です。リップ付きの表面パターンは純正フットボードインサートと同様で、フットボードとボディの間にスムーズで流れるようなクリーンなルックスを与えます。

'14以降FLHTCUTGに適合。

●83968-10 ボディスカッフガード
8,170円(本体価格 5,713円)

●83976-10 フェンダースカッフガード
8,220円(本体価格 7,612円)



A サドルバッグリッドブラ(写真は90200992)



A サドルバッグリッドブラ(写真は57805-03A)



B タンクブラ



C トライク・リアフェンダーブラ



D スカッフガード/ボディ&フェンダー



D スカッフガード/フェンダー



D スカッフガード/ボディ

TOURING & TRIKE 377

Electrical Accessories

E 54Aハイアウトプット・チャージングシステム

アイドリング時に標準システムに比べて30%高い電力を供給することができるハーレーダビッドソン高出力充電システム。4000rpmで54Aの電力が確保されるため、アクセサリを最大限の性能で動作させることができます。ライトの減光、オーディオ性能の低下、ヒーター付き電装品の出力低下などは起こりません。マルチアンプオーディオシステムを車両に取り付ける場合は、オーディオシステムの完全な性能を確保するために必ずこのシステムを取り付けることを推奨します。また、ヒートッドシートやヒーター付き電装品、その他出力の大きなアクセサリを装着する場合にもこのシステムが役立ちます。コンプリートキット(CVOツーリングモデルの一部に標準装備)には、高性能ローター、ステーター、電圧レギュレーター、取り付けに必要なすべてのガスケット/ハードウェアが同梱されています。

●29900028A 98,000円(本体価格 90,741円)
'11以降ツーリングモデル、'10以降CVOツーリングモデル、'14以降トライグライドモデルに適合。'14以降FLHTKSE、FLTRUSE、FLHXSEモデルに標準装備。

F 45Aチャージングシステム(エレクトラグライドモデル用)

H-Dツーリングスタイル・ポリスモーターサイクルに標準装備され、ライディングの必需品に十分な電力を供給する高出力充電システム。エレクトラグライドモデルの電装品(ライトなど)を追加することができます。

●29999-97B 84,100円(本体価格 77,871円)
'99~'05FLHMTモデルに適合。

G 32Aハイアウトプット・オルタネーターキット

'89以降のキャブレター方式1340モデル全車に標準装備。電流を50%増強しアクセサリを多数装着したバイクに対応。

●29985-87 51,500円(本体価格 47,686円)
'84~'88FLT、FLHT、FXR(湿式クラッチ)モデルに適合。('84~'88ソフテイルには不可)'89~'95全車および'96~'97エポリューション1340搭載モデルに標準装備。

H 補助パワースイッチキット - フェアリングマウント

標準装備フェアリングのダッシュパネルスイッチにマッチするようにデザインされています。追加フォグランプ、補助ライト、ヒーター付き電装品、または電装アクセサリを指1本で切り替えることのできる補助パワースイッチです。キットには補助スイッチ2個、ワイヤリングハーネス、取り付け用ハードウェアが同梱されています。

●71400106 16,500円(本体価格 15,278円)
'14以降のエレクトラグライド、ウルトラリミテッドモデルに適合。

●71400105 24,800円(本体価格 22,963円)
'14以降のロードグライド、ストリートグライド、トライグライドモデルに適合。ダッシュスイッチアセンブリマウント同梱。

I エレクトリカルコネクション・アップデートキット

アクセサリコネクターにプラグインして12V電源リードを引き出すためのハーネス。'14以降ツーリングモデルおよびトライグライドモデルのヒートッドグリップ、クーラーアンプ&スピーカーシステム、デジタル油圧ゲージ、ガレージドアオープナーキット、ヒートッドシート、装飾照明を取り付けるために必要です。

●69200722 4,940円(本体価格 4,575円)
'14以降ツーリングモデルおよびトライグライドモデルに適合。

J スイッチサーキットアダプターハーネス

車両に標準装備のスイッチ連動アクセサリ端子を2口にするアダプター。

●70264-94A 4,120円(本体価格 3,815円)
'94以降ツーリングモデルに適合。'14以降ツーリングモデルおよびトライグライドモデルはエレクトリカルコネクションキット69200722も別途必要。

エレクトリカルアクセサリアダプター

複数の電装アクセサリを使用可能にするハーネス。バッテリーに接続して使います。

●70270-04A 3,190円(本体価格 2,954円)
'04~'13ツーリングモデルに適合。



E 54Aハイアウトプット・チャージングシステム



F 45Aチャージングシステム(エレクトラグライドモデル用)



G 32Aハイアウトプット・オルタネーターキット



H 補助パワースイッチキット - フェアリングマウント(写真は71400105)



I エレクトリカルコネクション・アップデートキット(ツーリングモデル用)



J スイッチサーキットアダプターハーネスとエレクトリカルアクセサリアダプター

378 TOURING & TRIKE

Electrical Accessories

補助パワーポート

携帯電話、GPS、ポータブルオーディオプレーヤー、またはタイヤインフレーターに電力を供給する便利な12ボルトのパワーポート。従来型のパワーポートは大半の12V自動車用パワーアダプタープラグを接続可能で、使用しないときにはフリップカバーで開口部を保護できます。

A 補助パワーポート／ツアーバックマウント

ツアーバックラゲッジの壁に取り付ける使いやすいパワーポート。安全なロックされた場所で音楽プレーヤーや携帯電話を充電できます。

●69200826 8,220円(本体価格 7,612円)
'14以降FLHTCU、FLHTCUL、FLHTCUTG に適合。FLHTK、FLHTKLは標準装備。

●91671-10 10,300円(本体価格 9,538円)

'96～'13FLHTCU、'06～'13FLHTC、FLTRUに適合。'06～'13ツーリングモデルでアクセサリのキング・ツアーバックラゲッジ装着車、'98～'13ツーリングモデルでツアーバックマウントリアスピーカーポッド装着車にも適合。

B 補助パワーポート／サドルバッグマウント

サドルバッグ内に取り付ける便利なパワーポート。出先でも携帯電話や音楽プレーヤーの充電ができます。取り外し可能なサドルバッグと併用できる着脱しやすいプラグが特徴。

●69200091 8,220円(本体価格 7,612円)
'04以降モデルでハーレーダビッドソン・サドルバッグ(スローオーバースタイルまたはスイングアームバッグを除く)装着車に適合。バッテリーチャージングハーネス94624-97B(別売)が必要です。

C 補助パワーポート／サイドパネルマウント

ツーリングモデルのリムーバブルサイドカバーの前縁にフィットするデザイン。12Vプラグインアクセサリに簡単にアクセスできます。

●69201099 6,180円(本体価格 5,723円)
'14以降ツーリングモデルおよびトライグライドモデルに適合。
●91843-97 4,120円(本体価格 3,815円)
'94～'13以降ツーリングモデルに適合。

D 補助パワーポート／ホーンマウント

ホーンマウントブラケット付近のアクセスしやすい位置に配置できる便利なヒューズ保護付きパワーポート。

●69201136 16,000円(本体価格 14,815円)
サイドマウントホーンを装着したEFIモデルに適合。



A 補助パワーポート／ツアーバックマウント



B 補助パワーポート／サドルバッグマウント



C 補助パワーポート／サイドパネルマウント



D 補助パワーポート／ホーンマウント



E 補助パワーポート／ハンドルバーマウント、クローム



E 補助パワーポート／ハンドルバーマウント、ブラック



F シガレットライター&ソケットキット



G USBチャージングアダプター



E 補助パワーポート／ハンドルバーマウント、クローム



E 補助パワーポート／ハンドルバーマウント、ブラック



F シガレットライター&ソケットキット



G USBチャージングアダプター



E 補助パワーポート／ハンドルバーマウント、クローム



E 補助パワーポート／ハンドルバーマウント、ブラック



F シガレットライター&ソケットキット



G USBチャージングアダプター

TOURING & TRIKE 379

Electrical Accessories

E 補助パワーポート／ハンドルバーマウント

携帯電話、GPS、ポータブルオーディオプレーヤー、またはタイヤインフレーターに電力を供給する便利な12ボルトのパワーポート。エレガントなキャストハウジングには、ほとんどの自動車用12V電源アダプターのプラグに対応する標準電源出力と、使用しないときにポートを保護する引き上げ式カバーが付いています。

'14以降FLHRCで1インチまたは7/8インチハンドルバー装着車に適合。

●69200971 クローム 18,100円(本体価格 16,760円)
●69200970 ブラック 18,100円(本体価格 16,760円)

F シガレットライター&ソケットキット

フェアリングマウント12Vアクセサリパワーポートとそのまま交換できるコンプリートキット。キットには、フェアリングマウントの耐熱容器、ウェザーシールド・キャップ付きショートノブシガレットライター、配線コネクタが同梱されています。アクセサリパワーポートとして使用することは想定されていません。

●69200605 6,170円(本体価格 5,713円)
'14以降ツーリングモデルおよびトライグライドモデルでフェアリングマウント12Vアクセサリアウトブット装着車に適合。

G USBチャージングアダプター

携帯電話、MP3プレーヤー、その他の携帯機器を充電できます。12ボルトのパワーポートに差し込めば、USB電源ポートとして使用することができます。

●69200357 4,120円(本体価格 3,815円)
12V補助パワーポートで使用可能。

FINDING THE RIGHT FIT

シート、ハンドルバー、フットコントロールの関係は、ライディング時の快適性、コントロール感、安心感に大きく影響します。バイクを手に入れたら、自分の体格にマッチさせるためのオプションをお選びください。

SUSPENSION

サスペンションの高さで乗車高を調整することが、車両を身体にフィットさせるための第1歩です。停車時の足つき性がよければ、安心感が高まります。

ESTABLISH YOUR POSITION



HANDLEBARS

ハンドルバーと腕、手、手首との位置関係は、乗り心地に直接影響します。手にすっぽりと収まり、操作の際にシートから乗り出す必要がないハンドルバーをお選びください。



SEATS

シートの高さと形状は、ライダーの快適性、フィット感、安心感に影響します。シートとフットコントロール、ハンドコントロール、地面との位置関係は乗り心地を決める大きな要因となります。



FOOT CONTROLS

フットポジションを変更すると、筋肉の張りが和らぎ、尾骨にかかる圧力が減るため、ライダーの疲労が緩和されます。ライディングポジションが正しければ、普段のサドルで長時間、長距離走行しても快適性が持続します。

2016年モデル・ポジション調整パーツリスト

モデル名	サスペンション	シート	ハンドルバー	フットポジション
FLHR	プレミアム・ライドロー・フロントサスペンション プレミアム・ライドロー・リアサスペンション プロファイルロー・リアサスペンション	パッドランダーシート リーチシート トルボーイシート サンダウナーシート ハーレーハンモックシート シグネチュアシリーズシート ロードツェッペリンシート	12インチ & 16インチ・ファットエイブ・ハンドルバー ロードキング・ファット・ハンドルバー リーチ・ハンドルバー トルボーイ・ハンドルバー エクステンデッド・レングス・フットボード ヘリテイジスタイルバー	アジャスタブル・ハイウェイベグ エクステンデッド・シフトレバー エクステンデッド・リーチ・フットボード エクステンデッド・レングス・フットボード
FLHXS FLHTK FLHTKL	プレミアム・ライドロー・フロントサスペンション プレミアム・ライドロー・リアサスペンション プロファイルロー・リアサスペンション (ローサスペンションはFLHTKL標準装備)	パッドランダーシート リーチシート トルボーイシート サンダウナーシート ハーレーハンモックシート シグネチュアシリーズシート ロードツェッペリンシート	エレクトラグライド・ハンドルバー リーチ・ハンドルバー トルボーイ・ハンドルバー ミニエイブ・ハンドルバー	アジャスタブル・ハイウェイベグ エクステンデッド・シフトレバー エクステンデッド・リーチ・フットボード エクステンデッド・レングス・フットボード
FLTRXS	プレミアム・ライドロー・フロントサスペンション プレミアム・ライドロー・リアサスペンション (ローリアサスペンション標準装備)	パッドランダーシート リーチシート トルボーイシート サンダウナーシート ハーレーハンモックシート シグネチュアシリーズシート ロードツェッペリンシート	ロードグライド・ハンドルバー トルボーイ・ハンドルバー ファットエイブ・ハンドルバー	アジャスタブル・ハイウェイベグ エクステンデッド・シフトレバー エクステンデッド・リーチ・フットボード エクステンデッド・レングス・フットボード
FLTRU	プレミアム・ライドロー・フロントサスペンション プレミアム・ライドロー・リアサスペンション プロファイルロー・リアサスペンション	パッドランダーシート リーチシート トルボーイシート サンダウナーシート ハーレーハンモックシート シグネチュアシリーズシート ロードツェッペリンシート	トルボーイ・ハンドルバー ファットエイブ・ハンドルバー	アジャスタブル・ハイウェイベグ エクステンデッド・シフトレバー エクステンデッド・リーチ・フットボード エクステンデッド・レングス・フットボード
FLHTCUTG (トライグライド)	—	スーパーリーチシート リーチシート トルボーイシート	パットウイング・ミニエイブ・ハンドルバー リーチ・ハンドルバー トルボーイ・ハンドルバー	アジャスタブル・ハイウェイベグ エクステンデッド・シフトレバー エクステンデッド・リーチ・フットボード



A

A プレミアムライド・シングルカートリッジフォークキット
標準装備のフロントサスペンションを、優れた走行品質を実現する高性能サスペンションに変換するカートリッジフォークキット。このキットは優れた走行特性を実現するバランスの取れたサスペンションシステムを提供し、プレミアムライド・ハンドアジャスタブル・リアショック(ロープロファイルおよび標準の高さ)との相性が抜群です。そのため、ブレーキング時のノーズダイブを抑制し、コーナリング性能を向上させ、底突きを防止します。クロームまたはグロスブラック・ローワーフォークスライダー取り付け時の追加アクセサリとして最適です。フォークパイプ、カートリッジ、フォークボルト、メインスプリング、オイルシールのセット。スタンダード高とロープロファイルの2種をご用意。
●45500158 スタンダード高 72,100円(本体価格 66,760円)
'14以降ツアリングモデルに適合。
●45500157 ロープロファイル 72,100円(本体価格 66,760円)
'14以降ツアリングモデルに適合。トライグライドモデルは不可。'15以降FLHTKL、FLHTCULは標準装備。ローリアショック装着車にのみ適合。

B プレミアムライド・ダブルカートリッジフォークキット

ライディングの質を向上させる高性能のサスペンションキットです。ブレーキング時のノーズダイブを抑制し、コーナリング性能も向上します。プレミアムライド・ハンドアジャスタブル・リアショック(ロープロファイルおよびスタンダード高)と合わせてご使用ください。フォークパイプ、カートリッジ、フォークボルト、メインスプリング、オイルシールのセット。
●45500106 スタンダード高 78,100円(本体価格 72,315円)
'09~'13ツアリングモデルに適合。

C ツアリング・プロファイルロー・フロントローリングキット

ライダーポジションを25mm下げ、快適な足つき性を提供します。
●54564-09 29,100円(本体価格 26,945円)
'09~'13ツアリングモデル(FLHR、FLHRC、FLTR3-CVO、FLTRXSE/2、FLHRSE5、FLHXSE/2/3を除く)でプロファイルロー・ツアリングショック54635-09またはプレミアムライド・ロープロファイルショック54680-10装着車に適合。FLHX、FLTRXで標準装備のリアショック装着車も可。
●46875-09 29,100円(本体価格 26,945円)
'09~'13ロードキングモデルでプロファイルロー・ツアリングショック54635-09装着車に適合。
●54628-06 19,100円(本体価格 17,686円)
'06~'08ツアリングモデル(ロードキングモデル、ポリスモデルを除く)でプロファイルロー・ツアリングショック54631-02B装着車に適合。FLHXで標準装備のリアショック装着車も可。

A プレミアムライド・シングルカートリッジフォークキット



B

B プレミアムライド・ダブルカートリッジフォークキット



C

C ツアリング・プロファイルロー・フロントローリングキット
(写真は46875-09)

(注)掲載商品には、「分解整備」に該当する作業内容を整備記録簿へ記載する必要がある商品や、「構造等変更検査」の受検が必要な商品が含まれます。取付作業はHDJ正規販売網へお申し付けください。

警告 アクセサリのサスペンションパーツを装着するとコーナリング時に車体が地面に接触しやすくなったり、またスタンドの操作にも影響を及ぼす場合があります。これによりライダーがコントロールを失い、死亡事故や重大なケガを引き起こすおそれがあります。

警告 プロファイルロー・フロントスプリングキットは単独では使えません。必ず適切なプロファイルロー・リアサスペンションもしくはローワーリングキットと一緒にお使いください。アクセサリのサスペンションパーツを装着するとコーナリング時に車体が地面に接触しやすくなったり、またスタンドの操作にも影響を及ぼす場合があります。これによりライダーがコントロールを失い、死亡事故や重大なケガを引き起こすおそれがあります。

382 TOURING & TRIKE

Suspension

A プレミアム・ライド・ハンドアジャスタブル・ツーリングショック

極めて快適な乗り心地を提供するプレミアム・ローツーリングショック。窒素ガスを充填したシングルチューブを使用し、エアアジャスタブルタイプの標準装備ショックやプロファイルロー・ショックと比べて圧縮ダンピングと反発ダンピングの機能が向上しました。底打ちの回数が減少し、快適で安定したライディングをお楽しみいただけます。40mm径のピストンと14mmのロッドを備えた大きなチャンバーが衝撃にすばやく対応し、フレームから伝わる衝撃を最小限に抑え、タイヤコントロールを維持します。左サドルバッグの後ろのノブで油圧アジャスターにより簡単にスプリングを調整できます。スタンダード高とロープロフィールよりお選び下さい。ロープロフィールはシート高が19mm下がります。

●54000091 ロープロフィール 99,900円(本体価格 92,500円)
'09以降ツーリングモデルに適合。'09以降FLHX、FLTRX、FLTR3-CVOは車高が下がりません。FLHRSE5、FLHXSE/2/3、FLTRXSE/2、FLHXS、FLHTKL、FLHTCUL、FLTRXSは標準装備。トライグライドモデルは不可。

●54000008 スタンダード高 90,700円(本体価格 83,982円)
'09以降ツーリングモデル(トライグライドモデルおよびフロントローリングキット装着車を除く)に適合。

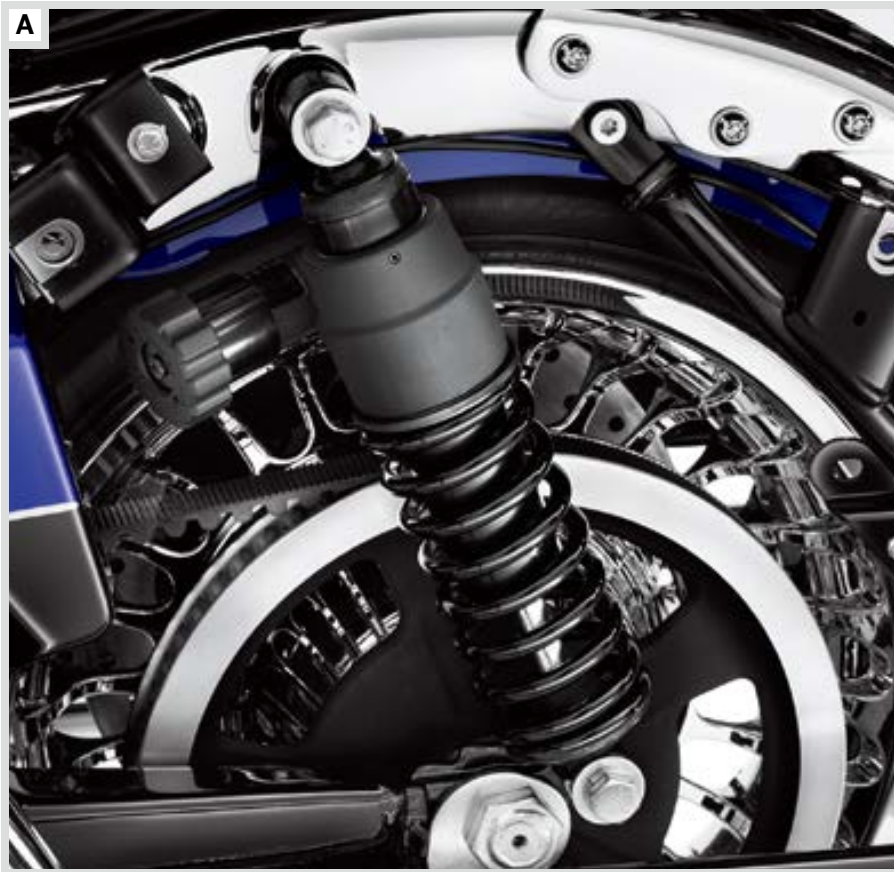

A プレミアムライド・ハンドアジャスタブル・ツーリングショック



A プレミアムライド・ハンドアジャスタブル・ツーリングショック

TOURING & TRIKE 383

Suspension

B プロファイルロー・ツーリングショック

快適な乗り心地を維持したまま19mmまでシート高を下げるができます。標準装備ショックと同様のエア調整機能付。

●54635-09 54,400円(本体価格 50,371円)
'09以降ツーリングモデルに適合。'09以降FLHX、FLHXS、FLTRX、FLTRXS、FLHTKL、FLHTCUL、FLHRSE5、FLHXSE/2/3、FLTRXSE/2、FLTR3-CVOは車高が下がりません。トライグライドモデルは不可。

●54631-02B 61,700円(本体価格 57,130円)
'97~'08ツーリングモデルに適合。FLHRS、FLHXは車高が下がりません。

ツーリング・サスペンションエアポンプ

ツーリングモデルのフロント、リアのエアサスペンションを簡単に調節できる手動ポンプです。操作が簡単なマイクロブリード・バルブ付。コネクターを外してもエアが抜けない構造。スイベルエアホースはバルブシステムへの接続も簡単です。

C アナログ・ツーリング・サスペンションエアポンプ

0~60psi対応の高品質ゲージで空気圧を測定可能。アルミニウム製のハウジングは軽量、コンパクトで持ち運びにも便利、耐久性にも優れています。

●54630-03A 10,300円(本体価格 9,538円)
ツーリングモデルのエアサスペンションに適合。

D デジタル・ツーリングサスペンション・エアポンプ

表示はPSIとKPaの切り替えが可能。ボタン型電池(CR2032)を使用。

●54000033 14,500円(本体価格 13,426円)
ツーリングモデルのエアサスペンションに適合。



B プロファイルロー・ツーリングショック



C アナログ・ツーリング・サスペンションエアポンプ



D デジタル・ツーリングサスペンション・エアポンプ



警告 アクセサリーのサスペンションパーツを装着するとコーナリング時に車体が地面に接触しやすくなったり、またスタンドの操作にも影響を及ぼす場合があります。これによりライダーがコントロールを失い、死亡事故や重大なケガを引き起こすおそれがあります。

警告 プロファイルロー・フロントスプリングキットは単独では使えません。必ず適切なプロファイルロー・リアサスペンションもしくはローリングキットと一緒にお使いください。アクセサリーのサスペンションパーツを装着するとコーナリング時に車体が地面に接触しやすくなったり、またスタンドの操作にも影響を及ぼす場合があります。これによりライダーがコントロールを失い、死亡事故や重大なケガを引き起こすおそれがあります。

384 TOURING & TRIKE

Foot Controls

A エクステンデッドリーチ・ライダーフットボードパン

ライダーフットボードを標準仕様フットボードより25mm前方に移動。ライディングポジションにゆとりを与えます。デザインはトラディショナルDシェイプとスウィプトウイングからお選びいただけます。標準装備ライダーフットボードインサートともアクセサリーのライダーフットボードインサートとも使用可。左右フットボードパンのセット。

'02以降ツーリングモデルおよびトライグライドモデルに適合 (FLHTKL、FLHTCULは除く)。「97〜'01ツーリングモデルでエクステンデッドリーチ・ピレットスタイル・プレーキレバー42638-03装着車にも適合。

●50409-04 トラディショナルシェイプ 16,500円(本体価格 15,278円)

●54145-10 スウィプトウイングシェイプ 16,500円(本体価格 15,278円)

B エクステンデッドレンス・ライダーランニングボード

ロングツーリングの際に、フットスペースにゆとりを与えることで筋肉の緊張を和らげることができるロングサイズのフットボードです。標準装備のライダーフットボードに比べて約100mm(前方に約25mm、後方に75mm)長く、幅は約13mm広がっています。エクステンデッドリーチのブレーキ&シフトレバーと組み合わせれば足の長いライダーにとって、フットポジションにゆとりが生まれ、ロングツーリングでの快適性が向上します。取付けも簡単です。キットには左右のフットボードパンと振動を抑制するラバーインサートが含まれています。ラバーインサートにはバー&シールドロゴが施され、クレストバー&シールドコレクションや他のクローム&ラバーコレクションとデザインコーディネートをお楽しみいただけます。

●50500158 クローム 41,300円(本体価格 38,241円)
'00以降ツーリングモデル (FLHTKL、FLHTCULは除く)に適合。ジフィースタンドエクステンションキット50233-00、50000023とは併用不可。



A エクステンデッドリーチ・ライダーフットボードパン／トラディショナルシェイプ



A エクステンデッドリーチ・ライダーフットボードパン／スウィプトウイングシェイプ



B エクステンデッドレンス・ライダーランニングボード



C ブラック・ライダーフットボードパン／トラディショナルシェイプ



D ストリームライナー・ライダーフットボードキット



E ジフィースタンド&マウントキット／グロスブラック



F ジフィースタンドエクステンション



G ライダーフットボード・ヒールガード



G ライダーフットボード・ヒールガード



G ライダーフットボード・ヒールガード

TOURING & TRIKE 385

Foot Controls

C ブラック・ライダーフットボードパン

迫力ある存在感をアピールするブラックのフットボードパン。標準装備クローム・フットボードパンと交換してお使いください。左右セット。カスタム・フットボードインサートは別売です。

'86以降ツーリングモデルおよびトライグライドモデルに適合 (FLHTKL、FLHTCULは除く)。

●51322-08 トラディショナルシェイプ 18,600円(本体価格 17,223円)

●51060-08 スウィプトウイングシェイプ 18,600円(本体価格 17,223円)

D ストリームライナー・ライダーフットボードキット

スマートなスタイリングを提供するフットボードキット。美しい輝きのクローム・パンと防振性に優れたブラック・フットボードパッドの組み合わせ。フットボードパッドに3本のクローム・バンドのアクセント入り。標準装備フットボードと簡単に交換できます。クローム仕上げ。

●50631-04 46,100円(本体価格 42,686円)
'86以降ツーリングモデルおよびトライグライドモデルに適合 (FLHTKL、FLHTCULは除く)。

E ジフィースタンド&マウントキット／グロスブラック

美しいグロスブラックに塗装されたジフィースタンドキットを装着することで、あなたのダークカスタム仕様の愛車はさらなる注目を集めます。標準装備品をベースに作られたため、高い品質と確実な装着感をもっています。装着時にスプリング等の一部純正品を使用します。

●50000122 45,100円(本体価格 41,760円)
'12以降ツーリングモデル (FLHTCULおよびFLHTKLを除く)に適合。

F ジフィースタンドエクステンション

ジフィースタンドの出し入れを簡単にできるよう、人間工学的に設計。ブーツでタブの位置決めがラクにでき、ジフィースタンドを定位置に戻すのも簡単です。自然に操作でき、狭い場所に駐車するとき安心感があります。標準装備のジフィースタンドに装着。マウンティングハードウェア付。

●50000023 8,220円(本体価格 7,612円)
'91以降ツーリングモデルに適合。

G ライダーフットボード・ヒールガード

走行中に高温になるエキゾーストシールドからブーツを保護すると同時に、熱で溶けたブーツ底がシールドに付着するのを防ぎます。このヒールガードは右側のフットボードに装着します。美しいカーブが特徴的なデザインでフットボード上での足の動きを妨げることなくブーツを保護します。キットにはバー&シールドロゴがカットアウトで施されたクロームのガードと取付けに必要なハードウェアが全て含まれています。

●50500225 14,100円(本体価格 13,056円)
'86以降ツーリングモデルおよび'14以降トライグライドモデルでトラディショナルおよびスウィプトウイングシェイプのフットボード装着車に適合。ハーブムーン、テーパード、バーストフットボード、およびエクステンデッドリーチ・ライダーフットボード50409-04、54145-10、ライダーランニングボード50500158装着車には不可。スクリーミンイーグル・エキゾーストシールドキットとは併用不可。

386 TOURING & TRIKE

Foot Controls

A ビレットスタイル・リアブレーキレバー／エクステンデッドリーチ

標準装備より25mm、ブレーキパッドの位置を延長するブレーキレバーです。膝の角度にゆとりを持たせることができるため、長時間のライディングで疲労を軽減します。またブーツサイズが大きい方にも、フットボード上の空間に余裕が生まれるので、操作性が向上します。ビレットスタイルの美しいミラークローム仕上げ。エクステンデッドリーチ・シフトレバーと合せてご使用ください。ブレーキペダルパッドは別売です。

●41600012 クローム 35,000円(本体価格 32,408円)
'08～'13ツーリングモデル (FLHTCU、FLHTK、FLTRU、ローフェアリング装着車を除く)に適合。
●42638-03 クローム 35,000円(本体価格 32,408円)
'97～'07ツーリングモデルに適合。

B ビレットスタイル・リアブレーキレバー

ビレットスタイル・ミラーステム、シフトレバーにマッチ。ビレットアルミニウム製。ブレーキペダルパッドは別売です。
'14以降ツーリングモデルおよびトライグライドモデルに適合。

●41600079 エッジカット 36,100円(本体価格 33,426円)
●41600082 クローム 36,100円(本体価格 33,426円)

'08～'13ツーリングモデルに適合。

●42638-08A クローム 35,000円(本体価格 32,408円)
●40091-10 エッジカット 35,000円(本体価格 32,408円)
●46883-09 サテンブラック 35,000円(本体価格 32,408円)

'97～'07ツーリングモデルに適合。

●42638-00A クローム 35,100円(本体価格 32,500円)

C エアフローコレクション・リアブレーキレバー

このビレットアルミニウム製ミラークロームブレーキレバーは独自のカスタム感を演出します。アームの全長にわたる深い溝とスウェプトシェイプのレバーがバイクのシルエットに強力なビジュアル要素を加えます。エアフローコレクションとマッチするようにデザインされており、モダンなスタイルもクラシックなスタイルも引き立てます。エアフローレバーの長さは標準装備のレバーと同じであるため、工場出荷時のライディングポジションが維持されます。ブレーキペダルパッドは別売です。

●41600146 35,000円(本体価格 32,408円)
'14以降ツーリングモデルおよびトライグライドモデルに適合。

D ビレットスタイルリアブレーキレバー／サテンブラック

ビレットスタイル・ミラーステムやシフトレバーとお揃いのデザイン。鍛造アルミニウム製で美しいカスタムルックに仕上げられています。レバー長は、純正品のブレーキレバーと同等になります。ブレーキペダルパッドは別売。

●41600208 35,000円(本体価格 32,408円)
'14以降ツーリングおよびトライグライドモデルに適合。



A エクステンデッドリーチと標準装備との比較



A ビレットスタイル・リアブレーキレバー／エクステンデッドリーチ



B ビレットスタイル・リアブレーキレバー／サテンブラック



B ビレットスタイル・リアブレーキレバー／エッジカット



C エアフローコレクション・リアブレーキレバー



D ビレットスタイルリアブレーキレバー／サテンブラック



E エクステンデッドリーチと標準装備との比較

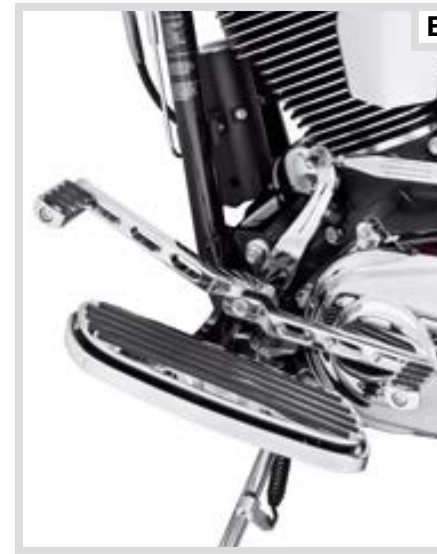

E ビレットスタイル・ヒール&トゥ・シフトレバー／エクステンデッドリーチ



F ビレットスタイル・ヒール&トゥ・シフトレバー／スタンダードレングスクローム

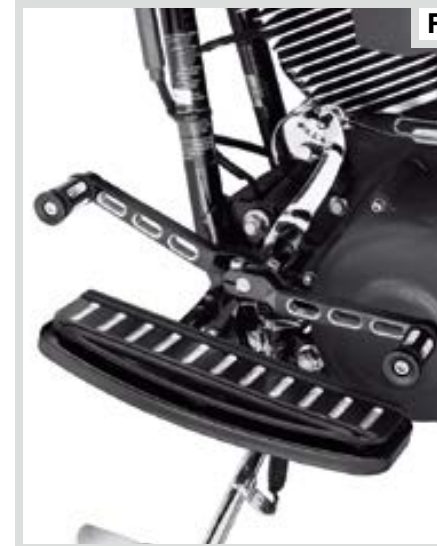

F ビレットスタイル・ヒール&トゥ・シフトレバー／スタンダードレングスエッジカット

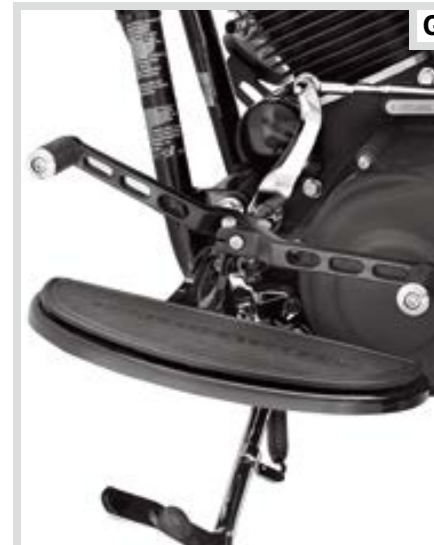

G ビレットスタイル・ヒール&トゥ・シフトレバー／サテンブラック

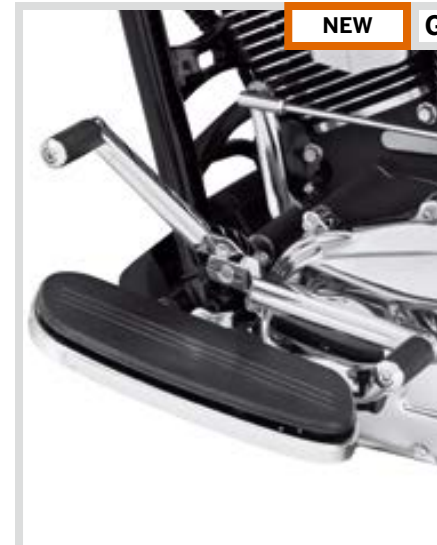

G エアフローコレクション・ヒール&トゥシフトレバー

TOURING & TRIKE 387

Foot Controls

E ビレットスタイル・ヒール&トゥ・シフトレバー／エクステンデッドリーチ

標準装備より25mm、シフターベグの位置を延長するシフトレバーです。膝の角度にゆとりを持たせることができるため、長時間のライディングで疲労を軽減します。またブーツサイズが大きい方にも、フットボード上の空間に余裕が生まれるので、操作性が向上します。ビレットスタイルの美しいミラークローム仕上げ。エクステンデッドリーチ・ブレーキレバーと合せてご使用ください。シフターベグは別売です。フロント&リアレバー、マウンティングハードウェア付。

●33600001 30,900円(本体価格 28,612円)
クローム。'88以降ツーリングモデルに適合。

F ビレットスタイル・ヒール&トゥ・シフトレバー／スタンダードレングス

ビレットスタイル・ミラーステムとお揃いのデザイン。ミラークローム、パウダーコーティング・サテンブラック、ブラック・エッジカットからお選びいただけます。鍛造アルミニウム製。クローム仕上げ。フロントレバー、リアレバー、ハードウェアのセット。

'88以降ツーリングモデルおよびトライグライドモデルに適合。
●34535-00B クローム 28,800円(本体価格 26,667円)
●34045-10 エッジカット 28,800円(本体価格 26,667円)
●34023-08 サテンブラック 28,800円(本体価格 26,667円)

G エアフローコレクション・ヒール&トゥシフトレバー

エアフロー・コレクションを引き立てるスタイルの鍛造アルミニウム製シフトレバー。バイクにカスタム感が加わります。このミラークロームレバーに施された深い溝は、光を反射して人目を惹きます。独立したフロントレバーとリアレバーは、シフト操作がしやすいように簡単に調節できます。延長リアレバーは、大きめのブーツのためのスペースを提供します。キットには、フロントレバー、リアレバー、および取り付け用ハードウェアが含まれています。標準装備またはアクセサリーのシフターベグと組み合わせてご使用いただけます。

●33600076 30,100円(本体価格 27,871円)
'88以降ツーリングモデルおよび'14以降トライグライドモデルに適合。

388 TOURING & TRIKE

Foot Controls

A フォールディング・ヒールシフター

左の足廻りを快適にするヒールシフター。装着は簡単です。クローム仕上げ。標準装備トゥ・シフトレバーにマッチ。標準装備またはアクセサリーのシフターベグとご使用いただけます。

●33876-07 15,500円(本体価格 14,352円)
'88以降ツーリングモデルおよびトライグライドモデルに適合。

B ヒール&トゥ・シフターシャフトカバー

ヒールシフトレバーを取り外したときにシフターシャフトエンドをカバーして美しい外観に保ちます。クローム仕上げピレットアルミニウム製。取付は簡単です。

●35471-05 3,500円(本体価格 3,241円)
'82以降ツーリングモデルおよびトライグライドモデルでヒール&トゥ・シフトレバー装着車に適合。ヒールシフトレバーを取り外す必要があります。

C クローム・リアマスターシリンダーカバー

標準装備のマスターシリンダーカバーを美しいクローム仕上げにグレードアップ。

●46463-08 12,400円(本体価格 11,482円)
'08以降ツーリングモデルに適合。トライグライドモデルには不可。
●46425-05A 8,220円(本体価格 7,612円)
'05~'07ツーリングモデルに適合。
●45149-99C 8,220円(本体価格 7,612円)
'99~'04ツーリングモデルに適合。

D クローム・リアマスターシリンダーキット

フットコントロールを輝くクロームでドレスアップ。マスターシリンダー、クローム・マスターシリンダーカバー、ポリッシュ・カバーハードウェアのセット。

●41777-05A 35,100円(本体価格 32,500円)
'05~'07ツーリングモデルに適合。
●41775-04B 35,100円(本体価格 32,500円)
'99~'04ツーリングモデルに適合。

(注)掲載商品には、「分解整備」に該当する作業内容を整備記録簿に記載する必要がある商品や、「構造等変更検査」の受検が必要な商品が含まれます。取付作業はHDJ正規販売網へお申し付けください。



A フォールディング・ヒールシフター



C クローム・リアマスターシリンダーカバー／
(写真は46463-08)



D クローム・リアマスターシリンダーキット



B ヒール&トゥ・シフターシャフトカバー



C クローム・リアマスターシリンダーカバー



D クローム・リアマスターシリンダーキット



E シフターシャフト&レバー／グロスブラック



F カスタム・ギアシフトリンケージ



G クローム・ギアシフトリンケージカバー

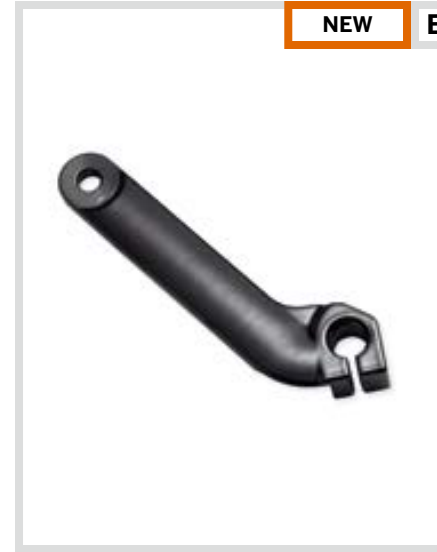

TOURING & TRIKE 389

Foot Controls

E シフターシャフト&レバー／グロスブラック

エンジンの全体のブラックアウト感をさらに引き立て、エッジカット・ヒール&トールレバー、シフトリンケージと完璧に調和します。標準装備品をベースに作られたため純正のクローム仕様の代替部品になります。

●33900186 7,990円(本体価格 7,399円)
'93以降ツーリングおよびトライグライドモデルに適合。

F カスタム・ギアシフトリンケージ

高品質カスタム・シフトリンケージのコレクション。愛車のスタイルにマッチするバラエティに富んだデザインが用意されています。高品質ロッドエンドが簡単な調節とスムーズな操作性を実現。アルミニウム製。トランスミッションレバーカバー、デコレイティブ・アコンナット、ボルト付。

'86以降ツーリングモデルおよびトライグライドモデルに適合。

①34018-08 スロット／ブラックアノダイズ 26,900円(本体価格 24,908円)
②34850-09 スカル 26,900円(本体価格 24,908円)
③33840-09 フレイム 30,900円(本体価格 28,612円)
④33801-09 H-Dロゴ 26,900円(本体価格 24,908円)
⑤33760-09 スロット・バー&シールドロゴ 26,900円(本体価格 24,908円)
⑥33814-98A ラウンド 18,600円(本体価格 17,223円)

G クローム・ギアシフトリンケージカバー

標準装備ギアシフトリンケージを美しく輝くクロームでカバー。手軽にカスタマイズをお楽しみいただけます。ハードウェア付。

'99以降ツーリングモデルおよびトライグライドモデルで標準装備のギアシフトリンケージ装着車に適合。

①46303-01 H-Dロゴ 9,390円(本体価格 8,695円)
②46305-01 イングレイブ・H-Dロゴ 9,390円(本体価格 8,695円)

390 TOURING & TRIKE

Passenger Footboards

A パッセンジャーミニフットボードマウントキット／ツーリング・モデル

標準装備のフットペグ付きパッセンジャーフットボードまたはミニフットボードと交換でき、パッセンジャーの足を後方内側に移動してライダーフットボードとパッセンジャーフットサポート間のスペースを広げます。この新しいポジションにより、ライダーが足を動かしやすくなり、バイクを折りたたむと、バイクからはみ出しがなくなり、パッセンジャーのフットサポートとふくらはぎが接触するのを防ぎます。このフットペグマウントキットは、FLHTCULおよびFLHTKLモデルの標準装備で、手足の短いライダーにとって最適なソリューションです。キットには左右のマウントと必要な取り付け用ハードウェアが含まれています。オス型マウントスタイルのフットペグまたはミニフットボードは別売です。

●50500403 20,000円(本体価格 18,519円)
'93以降ツーリングモデルに適合。トライグライドモデルは不可。

B パッセンジャーフットペグマウント／グロスブラック

標準装備品をベースに作られたため、確実な装着感と強度をもっています。標準装備品のクローム仕様の部品と代えることによりクリーンなカスタムルックを実現します。ブラックアウトされたアクセサリペグと組み合わせることで、よりシャープでシームレスな見た目になります。左右セットでの販売です。

●50500578 30,100円(本体価格 27,871円)
'04以降ツーリングモデルに適合。

C パッセンジャーフットペグマウントキット／クローム

パッセンジャーフットボードを各種オス型マウントスタイル・フットペグと交換可能にするキット。3段階の高さ調節が可能。ハードウェア付。

●50198-97B 26,900円(本体価格 24,908円)
'93以降ツーリングモデルに適合。トライグライドモデルは不可。

D アジャスタブル・パッセンジャーフットペグマウントキット

パッセンジャーに快適な乗り心地を。フットポジションを適切な位置に設定できますので、近すぎたり遠すぎたりという不都合を軽減します。パッセンジャーの背丈に合わせて、360°(車種によって異なります)の範囲で前後、上下に調節可能。左右アジャスタブル・サポートアセンブリー、マウンティングハードウェアのセット。フットペグは別売です。

●50763-09 30,900円(本体価格 28,612円)
H-Dオス型マウントスタイル・パッセンジャーフットペグサポート装着車に適合。ヒールライザー・フットペグキット50178-09とは併用不可。ライダーフットペグサポートは不可。

E パッセンジャーフットボード&マウントキット

ボルトオンで簡単に取付可能。フットボードは使用しないときには折りたたむことが可能です。標準装備スタイルのアルミニウム・フットボード、ラバーパッド、ハードウェア、パッセンジャーフットボードサポートのセット。

●50379-07B 30,100円(本体価格 27,871円)
'93以降ツーリングモデルおよびトライグライドモデルに適合。

F ストリームライナー・パッセンジャーフットボード&マウントキット

クロームアクセントに囲まれたストリームライナースタイルのラバーパッドが特徴です。滑らかなスウィフトウイング・フットボードバンは折りたたんだときにも輝くクロームがカスタムルックを損ねません。アルミニウム製クローム・フットボード、ラバーパッド、マウンティングハードウェアのセット。

●50378-07B 80,400円(本体価格 74,445円)
'93以降ツーリングモデルに適合。



A パッセンジャーミニフットボードマウントキット／ツーリング・モデル



B パッセンジャーフットペグマウント／グロスブラック



C パッセンジャーフットペグマウントキット／クローム



D アジャスタブル・パッセンジャーフットペグマウントキット



E パッセンジャーフットボード&マウントキット



F ストリームライナー・パッセンジャーフットボード&マウントキット



G パッセンジャー・フットボードサポート／ブラック



G パッセンジャー・フットボードサポート／クローム



H アジャスタブル・補助パッセンジャーフットペグマウント／フォワード&ミッド位置



H アジャスタブル・補助パッセンジャーフットペグマウント／リア位置



I アジャスタブル・パッセンジャーフットボードマウントキット



J リーチ・パッセンジャーフットボードマウントキット

TOURING & TRIKE 391

Passenger Footboards

G パッセンジャー・フットボードサポート／ブラック

トラディショナルDシェイプやスウィフトウイング、テーパード、オールドスタイルなどのパッセンジャーフットボード(それぞれ別売)を取付ける際に必要となります。お好みのフットボードと合わせてご使用ください。'93以降ツーリングモデルに適合。

●50500042 22,100円(本体価格 20,463円)

パッセンジャー・フットボードサポート／クローム

純正ブラック・パッセンジャー・フットボードサポートのクロームバージョン。ミラー仕上げにより、カスタムタッチを実現し、アクセサリーのフロアボードインサート&カバーに対応しています。キットには左右サポートが同梱されており、取り付け時には標準装備のハードウェアを再使用します。

●53070-00A 28,800円(本体価格 26,667円)
'93以降ツーリングモデルに適合。

H アジャスタブル・補助パッセンジャーフットペグマウント

3ポジションに調整可能なパッセンジャーフットペグマウント。パートナーに快適な長距離ライディングを提供します。パッセンジャーの状態に合わせてプッシュボタン式で脚の位置を調整できます。標準装備のフットボードと組み合わせると、小柄なパッセンジャーも大柄なパッセンジャーも快適なライディングポジションが得られます。駐車スペースの内外にモーターサイクルを押して歩く時にはペグは充分後方まで動かすことができるのでライダーの邪魔にもなりません。美しいクローム仕上げの左右アジャスタブルマウントとハードウェアのセット。フットペグ(別売)は愛車のカスタムスタイルに合わせてお好きなデザインをお選びください。

●54157-10 49,500円(本体価格 45,834円)
'10以降ツーリングモデルで標準装備のパッセンジャーフットボード装着車に適合(CVOモデル、アジャスタブル・パッセンジャーフットボードマウントキット50768-07A装着車は除く)。'93以降ツーリングモデルでパッセンジャーフットボードキット50378-07B、50379-07B、53070-00A装着車にも適合。トライグライドモデル、サイドカー装着車は不可。フットペグ49117-77TB、49110-98、91821-85、50643-82、50647-82、49500-92T、49234-98、50978-99、50976-99、50911-08、50113-10、50695-08、49128-82、50056-10、50039-10、49312-10、50451-09、50178-09とは併用不可。

I アジャスタブル・パッセンジャーフットボードマウントキット

パッセンジャーフットボードを5段階に設定できるアジャスタブル・マウントがパッセンジャーにあわせたポジションに調整できます。最も低い位置で標準位置から51mm前方に移動、最も高い位置では64mm高くなります。お手持ちのヘックスレンチで簡単に調整可能。左右アジャスタブル・サポートアセンブリー、マウンティングハードウェアのセット。フットボードバン、インサートは別売りです。

●50768-07A 78,300円(本体価格 72,500円)
'93以降ツーリングモデルに適合。トライグライドモデルは不可。

J リーチ・パッセンジャーフットボードマウントキット

パッセンジャーフットボードの位置を57mmまで高くすることができます。ペア。ハードウェア付。

●50789-99B 25,800円(本体価格 23,889円)
'93以降ツーリングモデルに適合。サドルバッグガードバッグとは併用不可。

392 TOURING & TRIKE

Passenger Footboards

A クローム・パッセンジャーフットボードパン

ブラック・パッセンジャーフットボードをクロームに変換するキット。左右トラディショナルDシェイプ・フットボードパンのセット。ハードウェアは標準装備品をお使いいただけます。フットボードインサートとフットボードサポートはそれぞれ別売です。

●50752-04 35,100円(本体価格 32,500円)
'86以降ツーリングモデルおよびトライグライドモデルでパッセンジャーフットボードサポート装着車に適合。

B スウィフトウイング・パッセンジャーフットボードパン

スウィフトウイング・ライダーフットボードとお揃いのデザイン。折りたたんだときに美しく輝くミラークロームのデザインはスムーズまたはボールミル・グループからお選びいただけます。車種によっては標準装備パッセンジャーフットペグをフットボードに交換することができます。フットボードインサートとフットボードサポートはそれぞれ別売です。

'86以降ツーリングモデルでパッセンジャーフットボードサポート装着車に適合。トライグライドモデルは不可。

●50716-04 スムーズ 30,900円(本体価格 28,612円)
●50357-04 グループ 35,100円(本体価格 32,500円)
●50500041 FLHXロゴ 35,100円(本体価格 32,500円)

C ハーフムーン・パッセンジャーフットボードパン&インサート

ハーフムーン・ライダーフットボードにマッチするクラシックなデザイン。ミラークロームとグロスブラックからお選びください。左右フットボードパン、防振インサートのセット。フットボードマウントは別売です。

'86以降ツーリングモデルでパッセンジャーフットボードサポート装着車に適合。トライグライドモデルは不可。

●50807-08 クローム 39,200円(本体価格 36,297円)
●50810-08 グロスブラック 37,000円(本体価格 34,260円)



A クローム・パッセンジャーフットボードパン



B スウィフトウイング・パッセンジャーフットボードパン/スムーズ



B スウィフトウイング・パッセンジャーフットボードパン/グループ

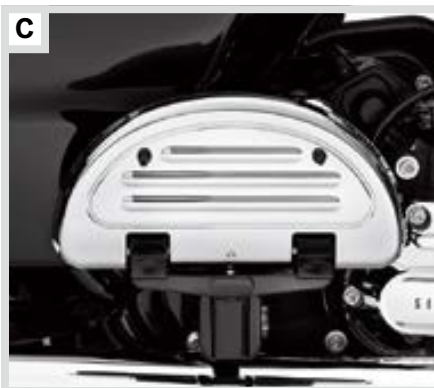

C ハーフムーン・パッセンジャーフットボードパン&インサート/クローム



B スウィフトウイング・パッセンジャーフットボードパン/FLHXロゴ

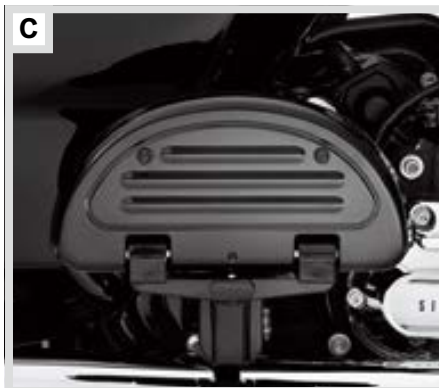

C ハーフムーン・パッセンジャーフットボードパン&インサート/グロスブラック



D ロードキングクラシック・パッセンジャーフットボードカバー



E Vロゴ・パッセンジャーフットボードカバー



G ウイリーG・スカル・パッセンジャーフットボードカバー



F コンチョ・パッセンジャーフットボードカバー



H H-Dスクリプト・パッセンジャーフットボードカバー

TOURING & TRIKE 393

Passenger Footboards

D ロードキングクラシック・パッセンジャーフットボードカバー
ロードキングクラシックをいっそう際立たせるアクセサリ。ロードキングクラシック・ダイキャスト・メダリオンがアクセント。スチール製。クローム仕上げ。ハードウェア付。ペア。

●50246-00 16,500円(本体価格 15,278円)
'87以降ツーリングモデルおよびトライグライドモデルでトラディショナルDシェイプ・アルミニウム・パッセンジャーフットボード装着車に適合。

E Vロゴ・パッセンジャーフットボードカバー

Vロゴが目目を惹くスタイリッシュなデザイン。ダイキャスト・アルミニウム製。クローム仕上げ。ハードウェア付。ペア。

●50194-96 14,100円(本体価格 13,056円)
'87以降ツーリングモデルおよびトライグライドモデルでトラディショナルDシェイプ・アルミニウム・パッセンジャーフットボード装着車に適合。

F コンチョ・パッセンジャーフットボードカバー

コンチョがアクセントのフットボードカバー。フットボードにユニークなカスタムルックを提供します。ペア。

●50193-96 16,500円(本体価格 15,278円)
'87以降ツーリングモデルおよびトライグライドモデルでトラディショナルDシェイプ・アルミニウム・パッセンジャーフットボード装着車に適合。

G ウイリーG・スカル・パッセンジャーフットボードカバー

クローム仕上げスチール製のフットボードカバー。標準装備パッセンジャーフットボードとご使用ください。立体的なH-Dスカルロゴのメダリオンが輝きます。装着は簡単。ハードウェア付。

●50836-07 16,500円(本体価格 15,278円)
'87以降ツーリングモデルおよびトライグライドモデルでトラディショナルDシェイプ・アルミニウム・パッセンジャーフットボード装着車に適合。

H H-Dスクリプト・パッセンジャーフットボードカバー

装着が簡単なフットボードカバー。クローム・ハードウェア付。ペア。

●50782-91 14,100円(本体価格 13,056円)
'87以降ツーリングモデルおよびトライグライドモデルでトラディショナルDシェイプ・アルミニウム・パッセンジャーフットボード装着車に適合。

394 TOURING & TRIKE

Engine Guards

A マスタッシュ・エンジンガード

クラシックなフォルムに機能性を付加したエンジンガード。美しいカーブを描くユニークな形状。ハイウェイベグとしても使用可能。ラバーパッドが足を滑りにくくし、快適なクッションにもなります。ハードウェア付き。

'09以降ツーリングモデル(ロードグライドモデルを除く)に適合。パワーフェアリング装着車は不可。

●49155-09A クローム 47,200円(本体価格 43,704円)

●49442-10 グロスブラック 47,200円(本体価格 43,704円)

'97~'08ツーリングモデル(ロードグライドモデルを除く)に適合。パワーフェアリング装着車は不可。

●49155-05B クローム 47,200円(本体価格 43,704円)

B エンジンガード/グロスブラック

路面からのクリアランスも、スタイルも損なうことなくモーターサイクルをしっかりガード。ワンピースエンジンガードはモーターサイクルのラインに合ったデザインで、ブラック仕上げにより、完璧な仕上がりが感を出すことができます。タフなブラックパウダーコート仕上げの下地に、電着コート塗装による追加保護層を加えたエンジンガードです。完璧な仕上がりが感を出すためには、エンジンガード・マウント・フットペグも同時に装着することをお勧めします。

●49050-09A 39,100円(本体価格 36,204円)

'09以降ツーリングモデルおよびトライグライドモデルに適合。

●46549-03 39,100円(本体価格 36,204円)

'97~'08ツーリングモデルに適合。



A マスタッシュ・エンジンガード/クローム



A マスタッシュ・エンジンガード/グロスブラック



B エンジンガード/グロスブラック



C センタースタンド(写真は取り付けイメージ)



C センタースタンド(写真は91573-09A)

TOURING & TRIKE 395

Engine Guards

C センタースタンド

洗車やメンテナンスに重宝します。サイドスタンドを使わず車両を垂直に持ち上げます。パーキングスペースも最小限ですむので、混み合ったガレージや狭いパーキングなどに便利です。スタンドは丈夫でフレームに直接取り付けるのでバンクアングルを狭めることもありません。全ての標準装備サスペンションおよびプロファイルローリングキットにお使いいただけます。脚部の長さは調整可能。標準装備およびアクセサリーのフットボードに対応。クローム・スタンド、ブラック・マウンティングブラケット、ハードウェアのセット。(後輪は上がりません。)

●91573-09A 68,000円(本体価格 62,963円)

'09以降ツーリングモデルで標準装備のサスペンションまたはプロファイルローサスペンション装着車に適合(FLHTCU3-CVO、FLHTCU4-CVO、FLHTCUSE5/6、FLHTKSE、FLTRUSEおよびアジャスタブル・パッセンジャー・フットボード・マウントキット50768-07A装着車は除く)。

警告 エンジンガードは停車時や超低速走行時での転倒などの状況下で足や車の塗装を護ることがありますが、他の車との接触事故やその他の衝突事故で乗員や車両を保護する目的では作られておりません。

警告 エンジンガードフットペグは発進、停止を繰り返す通常の走行時には使用しないでください。場合によっては死亡事故や重大なケガを引き起こす原因となります。

警告 ハイウェイベグは発進、停止を繰り返す通常の走行時には使用しないでください。場合によっては死亡事故や重大なケガを引き起こす原因となります。

396 TOURING & TRIKE

Chassis Trim – Front End

A ローフォークスライダー／クローム

最先端のスタイルを演出するクロームプレート・ローフォークスライダー。適合性と機能性を確保するために、スライダーは純正コンポーネントを使用して製造されています。プレミアムライドまたはプロファイルロー・フロントサスペンション・コンポーネント取り付け時の追加アクセサリとして最適なこのキットは、研磨仕上げ、トリプルクロームプレート、プレス加工の「ハーレーダビッドソン」ロゴが特長です。

●45500171 92,600円(本体価格 85,741円)
'14以降ツーリングモデルに適合。

●45500200 92,600円(本体価格 85,741円)
'14以降トライグライドモデルに適合。

●45500167 92,600円(本体価格 85,741円)
'00～'13ツーリングモデルに適合。

B ローフォークスライダー／グロスブラック

グロスブラックコーテッド・スライダーは、モーターサイクルの「ダークサイド」を拡張する究極のアクセサリです。また、ブラックアウトしたスタイルに完璧なカスタム感を提供します。純正仕様で製造された耐久性に優れたブラックコーティングは、他のH-Dブラックコンポーネントともよくマッチします。プレミアムライドまたはプロファイルロー・フロントサスペンション・コンポーネント取り付け時の追加アクセサリとして最適なこのキットには、左右スライダーが同梱されています。

●45500172A 92,800円(本体価格 85,926円)
'14以降ツーリングモデルに適合。(トライグライドモデルは不可。)

●46546-03 88,500円(本体価格 81,945円)
'00～'13ツーリングモデルに適合。



A ローフォークスライダー／クローム



B ローフォークスライダー／グロスブラック



C フロントエンドキット／クローム ('14以降モデル)



D フロントエンドキット／グロスブラック ('14以降モデル)



E フォークカバーメダリオン・バーストコレクション



F フォークアクスリリテーナーナットキット／クローム



C フロントエンドキット／クローム ('08～'13モデル)



D フロントエンドキット／グロスブラック ('08～'13モデル)



E フォークアクスリリテーナーナットキット／クローム



F フォークアクスリリテーナーナットキット／クローム

TOURING & TRIKE 397

Chassis Trim – Front End

C フロントエンドキット／クローム

フロントフォークをクロームにすることで愛車のイメージを大きく変えることのできる商品です。キットには、クローム・フォークスライダー、クローム・アッパーフォークスライダーカバー、クラシッククローム・フロントアクスルナットカバーが含まれています。

(注)パッケージの内容はモデルにより異なります。モデルによってはセットされていない部品もあります。

●45800037 119,000円(本体価格 110,186円)
'14以降ツーリングモデルに適合。(トライグライドモデルは不可。)

●45800034 119,000円(本体価格 110,186円)
'08～'13ツーリングモデルでABS搭載車に適合。

●45800036 119,000円(本体価格 110,186円)
'00～'07ツーリングモデルに適合。

D フロントエンドキット／グロスブラック

ダークカスタムスタイルに仕立てるパーツ。標準装備のサテン仕上げのフロントエンドをダークカスタムスタイルに変換するのに必要な主要パーツがセットされています。グロスブラック・フォークシリンダー、グロスブラック・アッパーフォークスライダーカバー、グロスブラック・フロントアクスルナットカバーキット、グロスブラック・アウターフェアリングスカートがセット。

●45800038A 124,000円(本体価格 114,815円)
'14以降エレクトラグライド、ストリートグライド、ウルトラリミテッドモデルに適合。(トライグライドモデルは不可。)

●45800022 123,000円(本体価格 113,889円)
'08～'13エレクトラグライド、ストリートグライドに適合。

E フォークカバーメダリオン・バーストコレクション

バー&シールドロゴと削り出し加工が施された美しいカーブのメダリオンはアッパーフォークスライダーカバーに力強いアクセントを加えます。長さ112mm。

●14100434 13,100円(本体価格 12,130円)
'49～'84FL、'80以降ツーリングモデルおよびトライグライドモデルに適合。

F フォークアクスリリテーナーナットキット／クローム

クローム・フォークスライダーをさらに美しく。ディテールにこだわったスタイリッシュなカスタムルックが実現します。標準装備ハードウェアと交換して使います。クローム・ナット、クローム・ロックワッシャーのセット。

●45813-03 1,640円(本体価格 1,519円)
'84以降ツーリングモデルおよびトライグライドモデルに適合。

クローム・フォークスライダードレインスクリューキット

ディテールへのこだわりを演出するクローム・ドレインスクリュー。標準装備ハードウェアと交換して使います。シール付。

●45848-03 820円(本体価格 760円)
'87～'13ツーリングモデルに適合。

(注)掲載商品には、「分解整備」に該当する作業内容を整備記録簿に記載する必要がある商品や、「構造等変更検査」の受検が必要な商品が含まれます。取付作業はHDJ正規販売網へお申し付けください。

398 TOURING & TRIKE

Chassis Trim – Front End

A アッパーフォークスライダーカバー／クローム

アッパーフォークを美しいクロームの輝きでドレスアップ。クローム・ローワーフォークスライダーとご使用になるとクロームで統一されたフロントエンドが実現します。

●45600022 18,600円(本体価格 17,223円)
'14以降ツーリングモデルおよびトライグライドモデルに適合。

●45963-97 16,500円(本体価格 15,278円)
'49～'84FL、'80～'13ツーリングモデルに適合。

B アッパーフォークスライダーカバー／グロスブラック

グロスブラックのフォークスライダーカバーです。ハーレーダビッドソン伝統のブラックカラーでフロントエンドをシックにカスタムしましょう。

●45600023 18,600円(本体価格 17,223円)
'14以降ツーリングモデルおよびトライグライドモデルに適合。

●45591-02 12,400円(本体価格 11,482円)
'49～'84FL、'80～'13ツーリングモデルに適合。

C アッパーフォークスライダーカバー／キャストクローム

ツーリングモデルのフロントフォークに真のカスタムルックが加わります。ワンピース鋳造／クロームプレート・アッパーフォークカバーは、トラディショナルおよびコンテンポラリーのカスタマイズスタイルのいずれにもマッチし、サテン仕上げ、クローム、グロスブラックのフォークスライダーとの相性も抜群です。

●45600032 37,000円(本体価格 34,260円)
'14以降ツーリングモデルおよびトライグライドモデルに適合。

D エッジカット・アッパーフォークスライダーカバー

先鋭的な外観を加えます。鋳造アルミニウム製。ワンピースのカバーは、上質なブラック仕上げで、アルミニウムの削り出し加工。対照的な表面は、伝統的なカスタムスタイルでも現代的なカスタムスタイルでも引き立えます。標準装備のサテン仕上げフロントエンドにもマッチし、カスタム仕様のクローム仕上げまたはブラック仕上げのスライダーにもマッチします。エッジカットスタイルのホイール、コントロール、グリップ、ミラー、サドルバッグラッチと統一すれば、完璧なカスタムルックになります。

●45600031 39,200円(本体価格 36,297円)
'14以降ツーリングモデルおよびトライグライドモデルに適合。

●45600006 37,000円(本体価格 34,260円)
'80～'13ツーリングモデルに適合。



A アッパーフォークスライダーカバー／クローム



B アッパーフォークスライダーカバー／グロスブラック



C アッパーフォークスライダーカバー／キャストクローム



D エッジカット・アッパーフォークスライダーカバー



E フレイム・アッパーフォークスライダーカバー



F フロントホイールスペーサー／グロスブラック



G フロントホイールスペーサー／クローム／ドーム



G フロントホイールスペーサー／クローム／ドーム



F フロントホイールスペーサー／クローム／ストレート



G フロントホイールスペーサー／クローム／ストレート

TOURING & TRIKE 399

Chassis Trim – Front End

E フレイム・アッパーフォークスライダーカバー

フォークスライダーカバーの鏡面仕上げクロームから、フレイムパターンが立体的に浮かびあがるデザインです。左右ペア。

●46165-03 18,600円(本体価格 17,223円)
'49～'84FL、'80～'13ツーリングモデルに適合。

F フロントホイールスペーサー／グロスブラック

細部まで丁寧に作り込まれています。ミラークロームまたはグロスブラック仕上げでフロントエンドを完成させましょう。標準装備品と同等の規格で製造されているため、正確なフィット感とカスタマイズされた輝きが得られます。

●42400016 ドーム 9,980円(本体価格 9,241円)
'08以降ツーリングモデルでABSブレーキ装着車に適合。

G フロントホイールスペーサー／クローム

ちょっと見逃しそうなところにも美しく磨き上げられたクロームの輝きを。標準装備品と同等の規格で作られ、フィッティング性に優れた高品質ホイールスペーサーキットです。

●41371-08 10,300円(本体価格 9,538円)
ドーム。'08以降ツーリングモデルでABSブレーキ装着車に適合。

●41610-02 8,220円(本体価格 7,612円)
ストレート。'00～'07ツーリングモデルに適合。

(注)掲載商品には、「分解整備」に該当する作業内容を整備記録簿に記載する必要がある商品や、「構造等変更検査」の受検が必要な商品が含まれます。取付作業はHDJ正規販売網へお申し付けください。

400 TOURING & TRIKE

Chassis Trim – Front End

フロントアクスルナットカバー

フロントアクスルハードウェアを美しくカバーしてスッキリしたカスタムルックに。スクリュー、アレンレンチ付。

A フロントアクスルナットカバー

'08以降ツーリングモデルおよびトライグライドモデルに適合。

- 44117-07A クローム／ダイキャスト 5,990円(本体価格 5,547円)
- 43000026 グロスブラック／ダイキャスト 5,990円(本体価格 5,547円)
- 44116-07A クローム／ピレット 8,840円(本体価格 8,186円)
- 43428-09 グロスブラック／ピレット 8,840円(本体価格 8,186円)

'00～'07ツーリングモデルに適合。

- 43062-04 クローム／ダイキャスト 5,990円(本体価格 5,547円)
- 43061-04 クローム／ピレット 8,840円(本体価格 8,186円)

'80～'99ツーリングモデルに適合。

- 43899-86A クローム／ダイキャスト 5,990円(本体価格 5,547円)

B H-D MOTOR CO.ロゴ・フロントアクスルナットカバー

- 44148-07A 6,390円(本体価格 5,917円)

'08以降ツーリングモデルに適合。

- 43063-04 5,990円(本体価格 5,547円)
- '00～'07ツーリングモデルに適合。
- 43864-96 6,390円(本体価格 5,917円)
- '80～'99ツーリングモデルに適合。

C ウィリーG・スカル・コレクション・フロントアクスルナットカバー

- 43163-08A 7,210円(本体価格 6,676円)

'99以降ツーリングモデルおよびトライグライドモデルに適合。

D アルミネーター・フロントアクスルナットカバー

- 44114-07 8,840円(本体価格 8,186円)

'08以降ツーリングモデルに適合。

E パースト・フロントアクスルナットカバー

ブラックアウトフォークをスタイリッシュに仕上げます。表面には、リッチブラックとレーストラックを思わせるブリズム風のマシニング加工によってコントラストが描かれています。また、内側のクモを模したデザインがパワフルな視覚効果を演出しています。キットにはマウント用ハードウェアが同梱されており、簡単に取り付けできます。

- 43000031 14,600円(本体価格 13,519円)

'08以降ツーリングモデルおよびトライグライドモデルに適合。



A フロントアクスルナットカバー／クローム



B H-D MOTOR CO.ロゴ・フロントアクスルナットカバー



D アルミネーター・フロントアクスルナットカバー



A フロントアクスルナットカバー／グロスブラック



C ウィリーG・スカル・コレクション・フロントアクスルナットカバー



E パースト・フロントアクスルナットカバー



F フロントブレーキ・キャリパーキット／レッド(写真は41300116)



F フロントブレーキ・キャリパーキット／レッド(写真は41300120)



G フロントブレーキ・キャリパーキット／クローム(写真は42012-06A)



G フロントブレーキ・キャリパーキット／クローム(写真は44392-00A)



TOURING & TRIKE 401

Chassis Trim – Brakes

F ブレーキ・キャリパーキット／レッド

最新のハイパフォーマンスルックでバイクをドレスアップ。プリリアントレッドのキャリパーがパワフルな視覚効果を演出、他のバイクとはひと味違うテイストを楽しめます。標準装備のコンポーネントを使用しているため性能は実証済み。標準仕様のバイクはスタイリッシュに、クロームまたはブラックアウトホイール、ローター、フォークスライダーを装着するコンプリートカスタムバイクには完璧な仕上げ感を与えてくれます。

- 41300116 フロント／デュアルディスク 103,000円(本体価格 95,371円)

'08以降のツーリングモデルに適合。トライグライドモデルは不可。ブレーキパッドは別売。

- 41300120 フロント／デュアルディスク 82,500円(本体価格 76,389円)

'00～'07ツーリングモデルでデュアルディスクフロントブレーキ装着車に適合。ブレーキパッドは別売。

G ブレーキ・キャリパーキット／クローム

フロントエンドに美しい輝きを添える高品質クローム・パーツ。標準仕様車にも、クローム・ホイール、ローター、クローム・フォークスライダー、スイングアームと組み合わせてもすばらしいカスタムルックを提供します。ブレーキパッド、パッドピンは付属していません。

- 42012-06A フロント／デュアルディスク 180,000円(本体価格 166,667円)

'08以降ツーリングモデルに適合。(トライグライドモデルは不可。)

- 44392-00A フロント／デュアルディスク 165,000円(本体価格 152,778円)

'00～'07ツーリングモデルに適合。

(注)掲載商品には、「分解整備」に該当する作業内容を整備記録簿に記載する必要がある商品や、「構造等変更検査」の受検が必要な商品が含まれます。取付作業はHDJ正規販売網へお申し付けください。

402 TOURING & TRIKE

Chassis Trim – Brakes

A キャリバースクリーン・インサート／クローム

ブレンボ・ブレーキキャリパーに標準装備のサテン仕上げスクリーンをクローム仕上げキャリパーインサートに交換。差し込むだけの簡単装着です。1個売り。

●42054-05	6,170円(本体価格 5,713円)
'08以降ツアリングモデルのフロントキャリパーに適合。	
●42053-05	6,170円(本体価格 5,713円)
'08以降ツアリングモデルのリアキャリパーに適合。	

B キャリバースクリーンインサート - グロスブラック

ブラックアウトカスタマイズの仕上げに最適です。ハーレーダビッドソン標準装備のブレンボブレーキに装着されているサテン仕上げスクリーンと交換できるグロスブラックインサート。リンクルブラックキャリパー仕上げにリッチな雰囲気加わります。取り付けもきわめて簡単です。1個売り。

●41300154	フロント	5,990円(本体価格 5,547円)
'08以降のツアリングモデルに適合。		

C ブレーキキャリパーインサート

フロント、リアのブレーキキャリパーにお使いいただけます。好きなデザインをお選びください。粘着式で装着は簡単です。

'00～'07ツアリングモデルのフロント&リアブレーキキャリパーに適合。

①44477-99	クラシッククローム	3,280円(本体価格 3,038円)
②44476-99	H-Dロゴ	3,280円(本体価格 3,038円)
③44474-99	フレイム	3,280円(本体価格 3,038円)

D ブレーキキャリパートリムディスク

35mm径と44mm径の2サイズ。'99年以前モデルのほとんどのフロントとリアのキャリパーにお使いいただけます。取付は簡単です。

①44095-96	35mm径／H-D MOTOR CO.ロゴ	3,280円(本体価格 3,038円)
①44093-96	44mm径／H-D MOTOR CO.ロゴ	3,280円(本体価格 3,038円)
②99661-92T	35mm径／ゴールド／LIVE TO RIDEロゴ	3,280円(本体価格 3,038円)
②99663-92T	44mm径／ゴールド／LIVE TO RIDEロゴ	3,280円(本体価格 3,038円)

E バンジョーボルトキット／クローム

標準装備ブレーキラインハードウェアを輝くクロームのバンジョーボルトに交換。

●41843-08	10,300円(本体価格 9,538円)
'08以降ツアリングモデルに適合。	



A キャリバースクリーン・インサート／クローム



B キャリバースクリーンインサート - グロスブラック



C ブレーキキャリパーインサート



E バンジョーボルトキット／クローム



D ブレーキキャリパートリムディスク



E バンジョーボルトキット(写真は41843-08)



F カスタム・キャリパーボルトカバーキット



G ブリーダースクリューカバー& バンジョーボルトカバー



I ブレーキローター・ハードウェアキット／クローム(写真は41500095)



I ブレーキローター・ハードウェアキット／クローム(写真は91800029)



H クローム・キャリパーハードウェアキット



I ブレーキローター・ハードウェアキット／クローム(写真は46646-05)

TOURING & TRIKE 403

Chassis Trim – Brakes

F カスタム・キャリパーボルトカバーキット

キャリパーの露出したボルトを美しいクロームでカバー。内蔵クリップで簡単に取り付けできます。キャリパー1個に必要な大小ボルトカバーのセット。

●40955-05	5,970円(本体価格 5,528円)
ラージ4個、スモール2個のセット。'00～'07ツアリングモデルのフロントブレーキキャリパーに適合。	
●43824-03	4,940円(本体価格 4,575円)
ラージ4個。'00～'07ツアリングモデルのフロントおよびリアブレーキキャリパーに適合。	
●40959-05	4,940円(本体価格 4,575円)
ラージ3個、スモール2個のセット。'00～'07ツアリングモデルのリアブレーキキャリパーに適合。	

G ブレーキブリーダースクリューカバー

①43834-98	4,940円(本体価格 4,575円)
'84以降ツアリングモデルで標準装備のキャリパーに適合。	

G バンジョーボルトカバー

②32715-98	4,530円(本体価格 4,195円)
'84～'07ツアリングモデルに適合。	

H クローム・キャリパーハードウェアキット

キャリパー1個分のキット。標準装備12ポイントのブラック・ボルトと交換して使います。

●44473-02A	9,270円(本体価格 8,584円)
'00～'07ツアリングモデルに適合。	

I ブレーキローター・ハードウェアキット／クローム

取り付ければ、愛車は目にとまる存在に。標準装備またはアクセサリーフローティング・ブレーキローターに、独自のクローム仕上げを加えます。

●41500095	ボタンヘッドフロント	8,220円(本体価格 7,612円)
-----------	------------	---------------------

'09以降ツアリングモデルでエンフォーサーまたはインペラーホイール装着車に適合。

●91800029	6,170円(本体価格 5,713円)
ショルダーボルト。フロント。'02以降モデルでオープンブレーキローター44343-01、44553-06A、41500012A、41500040、41500042装着車に適合。	

●46646-05	2,870円(本体価格 2,658円)
ボタンヘッド。フロント。'90以降モデルに適合。'14以降ツアリングモデル、トライグライドモデルでオープンブレーキローター44343-01、44553-06A、41500012A、41500040、41500042装着車は不可。	

●46647-05	2,870円(本体価格 2,658円)
ボタンヘッド。リア。'92以降モデルに適合。(トライグライドモデルには不可)	

(注)掲載商品には、「分解整備」に該当する作業内容を整備記録簿に記載する必要のある商品や、「構造等変更検査」の受検が必要な商品が含まれます。取付作業はHDJ正規販売網へお申し付けください。

TOURING

404 TOURING & TRIKE

Fender Trim

A フロントフェンダートリムキット／クローム

標準装備ステンレススチール・フェンダートリムをクロームにグレードアップ。左右ペア。

●59209-91T 6,170円(本体価格 5,713円)
'82～'13ツーリングモデル(ロードグライドモデル、ロードキングカスタムを除く)に適合。クリーン・フロントフェンダー装着車は不可。

B エアウイング・フロントフェンダーレール

エアフォルムのウイングチップとサポートレールで構成されるスタイリッシュなフェンダーレール。取付け部分は見えなくなっているため、すっきりとしたカスタムルックを提供。先端部分にはミラークロームにHARLEY-DAVIDSONの文字が刻印されています。

●59600022 20,700円(本体価格 19,167円)
'14以降FLHTCU、FLHTCUL、FLHTK、FLHTKLに適合。

●59600012 20,700円(本体価格 19,167円)
'80～'13FLHR、FLHRC、FLT、FLHT、FLHTC、FLHTCU、FLHTKおよび'80～'93FLHSに適合。クリーンフロントフェンダー装着車は不可。

C エレクトラグライドスポーツ&ロードキング・フロントバンパーアッセンブリー

スタイリングと機能性を兼ね備えたフロントバンパー。フロントフェンダーにカスタムルックを提供します。

●91085-83D 43,600円(本体価格 40,371円)
'87～'93FLHS、'94～'13FLHR、'96～'13FLHTに適合。クリーンフロントフェンダー装着車は不可。

D Vロゴ・フロントフェンダーレール

人気の高いハイドラグライド・デザインを再現したフロントフェンダーレール。ツインチューブスタイル。Vロゴ・リアフェンダーレール91100-94とご使用になるとリア、フロントのスタイルが統一されます。ハードウェア付。

●91099-94A 20,700円(本体価格 19,167円)
'80～'13FLT、FLHT、FLHTC、FLHTCU、FLHTK、FLHR、FLHRC、'80～'93FLHSに適合。クリーンフロントフェンダー装着車は不可。

E Vロゴ・リアフェンダーレール

Vロゴ・フロントフェンダーレール91099-94Aとお揃いのツインチューブデザイン。1953年ゴールデンアニバーサリー・メダリオンを思わせるクローム仕上げキャスト・Vロゴがアクセント。ツーリングモデルの標準装備リアフェンダーレール、ラバーバンパーと交換してご使用ください。ハードウェア付。

●91100-09 20,700円(本体価格 19,167円)
'09以降FLHR、FLHRC、FLHT、FLHTC、FLHTCU、FLHTCUL、FLHTK、FLHTKL、FLTR、FLTRUに適合。マッドフラップとは併用不可。

●91100-94 20,700円(本体価格 19,167円)
'80～'08FLT、FLHT、FLHR、FLHR、FLHRC、'98～'03FLTR、'80～'93FLHSに適合。マッドフラップとは併用不可。



A フロントフェンダートリムキット／クローム



B エアウイング・フロントフェンダーレール



B エアウイング・フロントフェンダーレール



C エレクトラグライドスポーツ&ロードキング・フロントバンパーアッセンブリー



D Vロゴ・フロントフェンダーレール



E Vロゴ・リアフェンダーレール



F フロントフェンダーレール&スタンションキット

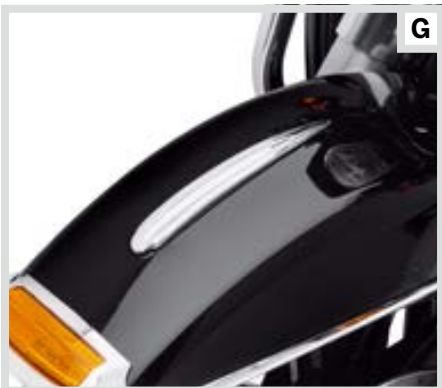

G フロントフェンダートリムキット



H バー&シールドロゴ・フロントフェンダースピア



I バー&シールド・フェンダーチップレンズキット／クローム



J フェンダーチップレンズキット／スカルロゴ



K LIVE TO RIDEロゴ・フェンダーチップ



L H-Dクラシック・フェンダーチップ

TOURING & TRIKE 405

Fender Trim

F フロントフェンダーレール&スタンションキット

1947年カタログからの復刻です。フロントフェンダーをクロームでドレスアップ。テンプレート付で取付は簡単です。

●91117-97 14,500円(本体価格 13,426円)
'84以降ツーリングモデルおよびトライグライドモデルに適合。

G フロントフェンダートリムキット

フロントフェンダーにクロームの強烈な印象が加わります。クロームプレート仕上げのテーパースピアは段付きのデザインになっており、流れるようなフェンダーラインを強調します。裏面は両面テープ付きで、取り付けも簡単です。

●14100618 9,270円(本体価格 8,584円)
ツーリングモデルおよびトライグライドモデルでフルフロントフェンダー装着車に適合。

H バー&シールドロゴ・フロントフェンダースピア

フロントフェンダーに美しいクロームのアクセントを。ブラックのバックグラウンドにバー&シールドロゴが輝いています。粘着式で取付は簡単です。

●91195-04 8,840円(本体価格 8,186円)
ツーリングモデルおよびトライグライドモデルに適合。

I バー&シールド・フェンダーチップレンズキット／クローム

クローム仕上げポリカーボネート製のフェンダーチップレンズキット。半透明のバー&シールド・レンズが光るデザイン。フロントはアンバー、リアはレッドレンズ。装着は簡単です。フロントとリアのセット。

●59081-96 6,170円(本体価格 5,713円)
フロント&リア。'80～'08FLHT、FLT、FLHS、FLHRに適合。FLHRS、FLTRIは不可。

J フェンダーチップレンズキット／スカルロゴ

半透明のスカルシルエットが光るフェンダーレンズ。フロントはアンバー、リアはレッドレンズ。取付は簡単です。フロントとリアのセット。

●59651-01 6,170円(本体価格 5,713円)
'80～'08エレクトラグライドモデル、ツァーグライドモデル、FLHS、ロードキングモデル(FLHRC、FLHRSを除く)に適合。

K LIVE TO RIDEロゴ・フェンダーチップ

耐久性に優れたABSプラスチック製。フェンダーライト・アッセンブリーと交換してご使用ください。ハードウェア付。

●59068-96 7,400円(本体価格 6,852円)
フロント。'80～'13FLT、FLHRに適合。フェンダーライト・アッセンブリーと交換。FLHRS、FLTRIは不可。

●59069-96 7,400円(本体価格 6,852円)
リア。'80～'08FLT、FLHRに適合。フェンダーライト・アッセンブリーと交換。FLHRS、ロードグライドモデルは不可。

L H-Dクラシック・フェンダーチップ

ロードキングクラシックに標準装備の人気アイテム。他のモデルにもよく似合います。フェンダーライトアッセンブリーと交換して使います。

●59002-98 9,960円(本体価格 9,223円)
フロント。'80～'13FL、FLHRに適合。

●59052-98 9,960円(本体価格 9,223円)
リア。'80～'08FL、FLHRに適合。FLTRIは不可。

406 TOURING & TRIKE

Fender Trim

A フロントフェンダースカート

標準装備のフェンダートリムと簡単に交換できる、成型スチール製フェンダースカート。リアを包み込む4つの浮き彫りのアクセントリブが深さとテクスチャーを加えます。このスカートは、ミラークローム仕上げとグロスブラック仕上げから選ぶことができ、どのようなスタイリングの方向性にもびったりです。フラットサイドパネルは、お好みの粘着式メダリオン(別売)を装着して個性的なルックスを演出するのに最適です。キットには取り付け用ハードウェアが付属しています。

'14以降のツーリングおよびトライグライドモデル(標準装備のフェンダースカート装着車)に適合。

●61400312	クローム	7,990円(本体価格 7,399円)
●61400311	グロスブラック	7,990円(本体価格 7,399円)

B フェンダースカートメダリオン

フェンダースカートなど、ほとんどの平らな表面を個性的に演出するメダリオン。この重量キャストの3次元メダリオンは、バイクに個性的なルックスを加え、その他のハーレーアクセサリコレクションを際立たせます。裏側粘着式でメダリオンをしっかり固定できます。メダリオンの直径は約38mmです。2個1組での販売です。

●14100747	バー&シールド	4,990円(本体価格 4,621円)
●14100748	クラシックH-D	4,990円(本体価格 4,621円)
●14100749	ウィリーGスカル	4,990円(本体価格 4,621円)

C ウィリーG・スカル・フェンダースカート

デコレイティブなクローム仕上げのフェンダースカート。ブラックのバックグラウンドに立体的なスカルのコンチョが特徴です。標準装備フェンダースカートと交換してご使用ください。ハードウェア付。

●59582-02A	12,400円(本体価格 11,482円)
------------	-----------------------

'80~'13ツーリングモデルで標準装備のフェンダースカート装着車に適合。

D フレイム・フェンダースカート

標準装備フェンダースカートと簡単に交換出来るようにデザインされています。クローム仕上げのスチールフェンダースカートには3-Dフレイムデザインがエンボス加工されています。ハードウェア付。

●60179-06	12,400円(本体価格 11,482円)
-----------	-----------------------

'80~'13ツーリングモデルで標準装備のフェンダースカート装着車に適合。

E バー&シールド・フェンダースカート

丈夫なスチール製のフェンダースカート。ユニークなリブパターンデザイン。両サイドにバー&シールドのアクセント。標準装備アルミニウムトリムと交換してご使用ください。

●59228-91	12,400円(本体価格 11,482円)
-----------	-----------------------

'80~'13ツーリングモデルで標準装備のフェンダースカート装着車に適合。

F ロードキングクラシック・フェンダースカート

ロードキングクラシックスタイルのアクセサリ。リブパターンとロードキングクラシック・ダイキャスト・メダリオンがアクセント。スチール製。クローム仕上げ。ハードウェア付。

●59005-98	12,400円(本体価格 11,482円)
-----------	-----------------------

'80~'13ツーリングモデルで標準装備のフェンダースカート装着車に適合。



A フロントフェンダースカート/クローム



A フロントフェンダースカート/グロスブラック



B フェンダースカートメダリオン



C ウィリーG・スカル・フェンダースカート



D フレイム・フェンダースカート



E バー&シールド・フェンダースカート



F ロードキングクラシック・フェンダースカート



G Vロゴ・フェンダースカート



H コンチョ・フェンダースカート



I ウォーターポンプカバー/クローム



J オイルクーラーカバーキット/クローム ('11以降ツーリングモデル用)



K ボルテージレギュレーター/クローム



L ボルテージレギュレーターカバー/クローム ('09~'13モデル用)



L ボルテージレギュレーターカバー/クローム ('97~'08モデル用)

TOURING & TRIKE 407

Chassis Trim

G Vロゴ・フェンダースカート

Vロゴが目目を惹くスタイリッシュなデザイン。ダイキャスト・アルミニウム製。クローム仕上げ。ハードウェア付。

●59146-96	12,400円(本体価格 11,482円)
-----------	-----------------------

'80~'13ツーリングモデルで標準装備のフェンダースカート装着車に適合。

H コンチョ・フェンダースカート

コンチョがアクセントの魅力的なデザイン。

●59147-96	12,400円(本体価格 11,482円)
-----------	-----------------------

'80~'13ツーリングモデルで標準装備のフェンダースカート装着車に適合。

I ウォーターポンプカバー/クローム

ツインクルドエンジン搭載のツーリングモデルのウォーターポンプカバーをスタイリッシュにドレスアップ。クローム・ウォーターポンプカバーは、ウォーターポンプの形状にぴったりと合うように設計されており、冷却管をカバーし、カスタムルックを実現します。標準装備のブラック・プラスチックカバーと交換するだけの簡単装着。

●61400225	15,500円(本体価格 14,352円)
-----------	-----------------------

'14以降FLHTCU、FLHTCUL、FLHTK、FLHTKL、FLHTKSE、FLTRUSE、FLHTCUTGでツインクルドエンジン搭載モデルに適合。

J オイルクーラーカバーキット/クローム

オイルクーラーをスタイリッシュにドレスアップ。クーラー全体をカバーするデザインです。ハードウェア付。

●63121-11A	12,400円(本体価格 11,482円)
●25700007	12,400円(本体価格 11,482円)

'11以降ツーリングモデル(ツインクルドエンジン搭載モデルは除く)に適合。
'09~'10ツーリングモデルに適合。

K ボルテージレギュレーター/クローム

美しいクローム仕上げのボルテージレギュレーター。手作業でのパフがけによる輝きが、愛車をいっそう際立たせます。

●74622-09	37,000円(本体価格 34,260円)
-----------	-----------------------

'09以降ツーリングモデルおよびトライグライドモデルに適合('14以降FLHTKSE、FLHRSEおよび'15以降FLTRUSE、FLHXSEは除く)。
●74622-06 37,000円(本体価格 34,260円)
'06~'08ツーリングモデルに適合。
●74622-04 37,000円(本体価格 34,260円)
'04~'05ツーリングモデルに適合。
●74537-93A 30,900円(本体価格 28,612円)
'96FLT、FLHT、FLHR(EFI仕様を除く)に適合。

L ボルテージレギュレーターカバー/クローム

大きな開口部でエアの取り入れに効果的なデザイン。装着は簡単です。クローム・ハードウェア付。

●74538-09	9,270円(本体価格 8,584円)
-----------	---------------------

'09~'13ツーリングモデル(オイルクーラー装着車を除く)に適合。サイドカー装着車は不可。
●74543-00 9,270円(本体価格 8,584円)
'97~'08エレクトラグライド、ロードグライド、ロードキング(オイルクーラー装着車を除く)に適合。'07以降サイドカー装着車は不可。

警告 フェンダーレールは裝飾用アクセサリです。レールに物を縛り付けないでください。荷重をかけるとフロントフェンダーが破損するばかりでなく、ハンドリングに悪影響を与え、コントロール不能となり、死亡事故や重大なケガを引き起こすおそれがあります。

408 TOURING & TRIKE

Fender Trim

A フロントフェンダーアダプターキット

ツーリングモデルにファットボーイ・フロントフェンダーを装着する際に必要です。鍛造アルミニウム製。ハードウェア付。フェンダーは別売です。

●58900085A 20,700円(本体価格 19,167円)
'14以降ツーリング(ローフェアリング装着車は除く)に適合。トライグライドモデルは不可。

●59013-02A 17,600円(本体価格 16,297円)
'00~'13FLHT、FLHX、FLHTC、FLHTCU、FLHTKに適合。

B FLツーリング・クリーン・フロントフェンダー

シンプルでクラシカルなフォルム。取付には穴あけ加工が必要です。既存のブラケットにボルトオンで装着できます。プライム仕上げ。

●59045-00B 93,600円(本体価格 86,667円)
'94~'13FLHR、'89~'13FLT、FLHTに適合。

C ストリートストーカー・フロントフェンダーキット

滑らかなカーブが魅力的なフロントフェンダー。フロントエンドにスッキリしたカスタムルックを提供します。ハードウェア付。

'00以降ツーリングモデル(ローフェアリング装着車を除く)に適合。フェンダーアダプターキット59013-02Aまたは58900085A(別売)が必要です。

●59397-98 プライム 27,900円(本体価格 25,834円)
●59397-03DH ビビッドブラック

41,300円(本体価格 38,241円)



A フロントフェンダーアダプターキット('14以降モデル用)



A フロントフェンダーアダプターキット('00~'13モデル用)



B FLツーリング・クリーン・フロントフェンダー



C ストリートストーカー・フロントフェンダーキット/
ビビッドブラック



D タイダウン・ブラケット/クローム



E アウターフェアリングスカート/グロスブラック



F ロードグライド・フェアリングサポートキット/
グロスブラック



D タイダウン・ブラケット('14以降モデル用)



E アウターフェアリングスカート
('87~'13モデル用)

TOURING & TRIKE 409

Fairing Trim

D タイダウン・ブラケット/クローム

トレーラーやモーターサイクルリフトに車両を固定する作業を簡単にします。クロームのタイダウン・ブラケットをフロントフォークカバーへ取付けることにより、ハンドルバーを保護すると同時に確実な取付けが可能になります。ハーレーダビッドソン・ラチェットストラップとソフトフックを合わせてご使用ください。

●93500011 12,400円(本体価格 11,482円)
'14以降ツーリングモデル(ロードグライド、ロードキングを除く)に適合。トライグライドモデルは不可。

●93500006 12,400円(本体価格 11,482円)
'95以降FLHRC、'95~'13FLHR、FLHT、FLHTC、FLHX、FLHXSE/2/3、'10~'13FLHTCU、FLHTK、FLHTCU4-CVO、FLHTCUSE5/6/7に適合。

E アウターフェアリングスカート/グロスブラック

バットウイング・フェアリングに落ち着いた雰囲気加わります。このクラシック・グロスブラック・スカートはヘッドランプ下の純正クロームまたは同色トリムの代わりに使用できます。ブラックスカートを装着するとフェアリングがスリムに見え、ブラックアウトモーターサイクルの仕上げ要素として最適です。純正コンポーネントを使用して製造されており、優れたフィット感と仕上げが実現できます。

●57100227 12,400円(本体価格 11,482円)
'14以降エレクトラグライド、ストリートグライド、ウルトラリミットに適合。

●46559-03 20,700円(本体価格 19,167円)
'87~'13ツーリングモデルに適合。

F ロードグライド・フェアリングサポートキット/グロスブラック

ロードグライドの方向性を変えるキット。標準装備のクローム仕様の代わりに、簡単に取り付けることのできるフェアリングマウント。ブラックエンジンガードとダークカラーフェアリングをシームレスにグロスブラックカラーで繋ぐデザイン。キットにはグロスブラックの左右フェアリングサポートとそれに合うエンジンガードクランプが同梱されています。

●47200278 35,200円(本体価格 32,593円)
'15以降のロードグライドモデルに適合。

G ロワートリプルツリーカバー/クローム

トリプルツリーの下部をドレスアップするクローム仕上げの美しいカバー。ブレーキスプリッターフィッティングを隠すスッキリしたカスタムルックに仕上げます。装着は簡単です。スチール製。ハードウェア付。

●66050-03 14,500円(本体価格 13,426円)
'87~'13ツーリングモデルに適合。プレイデッドブレーキライン45212-97Bとは併用不可。プレイデッドブレーキライン46231-02Aは可。



G ロワートリプルツリーカバー/クローム

410 TOURING & TRIKE

Fairing Trim

A クローム・ウインドシールドトリム

アウターフェアリングのアクセントとなる、クローム仕上げのビレットウインドシールドトリム。バイクをスタイリッシュにドレスアップします。溝の入ったデザインが人の注目を集め、ウインドシールドのベース部分に個性を持たせます。取り付けは簡単で、ステンレス製のマウント用ハードウェアが付属しています。

●61400224 30,900円(本体価格 28,612円)
'14以降エレクトラグライドモデル、ストリートグライドモデル、ウルトラリミテッド、トライグライドモデルに適合。

B エッジカット・ウインドシールドトリム

緊張感あふれる人生をあなたに。このカスタムウインドシールドトリムは、アルミニウムの美しさを際立たせるアノタイズド処理によるくっきりした仕上げとなっています。カットバックスタイルのコントラストは強い個性をアピールし、トラディショナルなカスタムスタイルにもモダンなカスタムスタイルにもマッチします。取り付けは簡単で、ステンレス製のマウント用ハードウェアが付属しています。

●61300358 35,100円(本体価格 32,500円)
'14以降エレクトラグライドモデル、ストリートグライドモデル、ウルトラリミテッド、トライグライドモデルに適合。

C バー&シールドロゴ・ウインドシールドトリム

美しい輝きのステンレススチールウインドシールドトリム。アウターフェアリングのカラーが透けて見える4本のスロットがアクセントになっています。このユニークなトリムピースの表面には、バー&シールドのロゴが機械加工で刻まれています。ステンレス製のマウント用ハードウェアが付属しています。

●61300275 20,700円(本体価格 19,167円)
'14以降エレクトラグライドモデル、ストリートグライドモデル、ウルトラリミテッド、トライグライドモデルに適合。

●59133-99 16,500円(本体価格 15,278円)
'96~'13エレクトラグライドモデル、ストリートグライドモデルに適合。



A クローム・ウインドシールドトリム



B エッジカット・ウインドシールドトリム



C バー&シールドロゴ・ウインドシールドトリム

TOURING & TRIKE 411

Fairing Trim

D クローム・ウインドシールドモールディング

エレクトラグライドモデルのアウターフェアリングにアクセントを与えるクロームウインドシールドモールディング。取り付けは簡単で、必要なハードウェアと説明書が付属しています。

●61300310 10,300円(本体価格 9,538円)
'14以降エレクトラグライドモデル、ストリートグライドモデル、ウルトラリミテッド、トライグライドモデルに適合。

●59213-96 9,270円(本体価格 8,584円)
'96~'13エレクトラグライドモデル、ストリートグライドモデルに適合。

E ウインドシールドトリム/グロスブラック

ブラックアウトルックの仕上げに最適です。このウインドシールドモールディングは、取り付けが簡単。バットウイングフェアリング装備モデルのアウターフェアリングにアクセントを与え、フェアリングとウインドシールドのベースを簡単に切り替えられるようにします。キットはワンピーストリムとマウント用ハードウェアで構成されます。

●61400325 グロスブラック 9,980円(本体価格 9,241円)
'14以降エレクトラグライド、ストリートグライド、ウルトラリミテッドおよびトライグライドモデルに適合。

F ウインドシールドトリムミラー取り付けキット

フロントとセンターを最高のルックスに。ウインドシールドのベースに最後のひと仕上げを加え、フェアリングのアッパーエッジにリアビューミラー(別売)を配置するウインドシールドトリムキット。ミラーシェルは、スウィーピングアームによって高い位置に取り付けられ、上下前後の広い範囲で調節できます。ハンドルバーとインナーフェアリングのスタイルがクリーンになり、リアビューが肩越しに見やすくなります。キットは3ピーストリムとマウント用ハードウェアで構成されます。ミラーは別売です。

●57400254 30,100円(本体価格 27,871円)
'14以降エレクトラグライド、ストリートグライド、ウルトラリミテッドおよびトライグライドモデルに適合。FLHX、FLHXSおよびFLHXSEモデルでフェアリングマウントミラー装着車はフェアリングブラグキット57300063(別売)が必要。

ウインドシールドトリムミラー/テーパー型

ウインドシールドトリムミラーマウンティングキット57400254に追加されたスタイリッシュなテーパー型ミラー。ミラーの反射面が大きいので背後がよく見え、ティアドロップ形状のシェルは目立たすぎないスタイルになっています。取り付けが簡単で調節範囲が広いデザイン。左右のハンドミラーヘッドが付属しています。

●56000091 30,100円(本体価格 27,871円)
ウインドシールドトリムミラーマウンティングキット57400254装着車に適合。



D クローム・ウインドシールドモールディング/エレクトラグライド用



E ウインドシールドトリム/グロスブラック



F ウインドシールドトリムミラー取り付けキット(テーパー・ミラーと)

412 TOURING & TRIKE

Fairing Trim

A スプリットストリームベントトリム／ バットウイングフェアリング

バットウイングフェアリングはツーリングバイクの重要な視覚的かつ機能的な要素。このスプリットストリームベントは人目を惹きやすいフロントとセンターに取り付けられます。このワンピースリジッドコンポーネントは、標準装備のサテンブラックソフトリムと交換可能な形状をしており、アウターフェアリングのスイープに溶け込み、ベントをスタイリッシュにドレスアップします。クローム仕上げとグロスブラック仕上げから選ぶことができ、利用可能なウインドシールドトリムキットに完璧にマッチします。

'14以降エレクトラグライド、ストリートグライド、ウルトラリミテッドおよびトライグライドモデルで、バットウイングフェアリング装備車に適合。

●61300505 クローム 15,100円(本体価格 13,982円)

●61300461DST アンバーウイスキー 20,000円(本体価格 18,519円)

●61300461DJO ビッグブルーパール 20,000円(本体価格 18,519円)

●61300461DZP ビレットシルバー 20,000円(本体価格 18,519円)

●61300461AV バーチホホワイト 20,000円(本体価格 18,519円)

●61300461BYM ブラックデニム 20,000円(本体価格 18,519円)

●61300461EAI ブラックゴールドフレック(HCC) 24,000円(本体価格 22,223円)

●61300461DWV ブラックマジック 24,000円(本体価格 22,223円)

●61300461DWE ブラックオーツ 20,000円(本体価格 18,519円)

●61300461DSZ ブラックエンドカイエンスングロ 20,000円(本体価格 18,519円)

●61300461BHT プリリアントシルバーパール 20,000円(本体価格 18,519円)

●61300461DPU キャンディオレンジ 20,000円(本体価格 18,519円)

●61300461DZN チャコールデニム 20,000円(本体価格 18,519円)

●61300461DTF チャコールパール 20,000円(本体価格 18,519円)

●61300461DUM チャコールサテン 20,000円(本体価格 18,519円)

●61300461DZZ コズミックブルーパール 24,000円(本体価格 22,223円)

●61300461DZS クラッシュアイスパール 20,000円(本体価格 18,519円)

●61300461DUA デイトナブルー 24,000円(本体価格 22,223円)

●61300461DWF ディーブジェイドパール 20,000円(本体価格 18,519円)

●61300461DWG ゴールドフレック(HCC) 24,000円(本体価格 22,223円)

●61300461DKJ ミッドナイトパール 20,000円(本体価格 18,519円)

●61300461DTC モロッコゴールドパール 20,000円(本体価格 18,519円)

●61300461DSW ミステリアスレッドサングロ 20,000円(本体価格 18,519円)

●61300461DZW オリーブゴールド 20,000円(本体価格 18,519円)

●61300461DZY パープルファイヤー 24,000円(本体価格 22,223円)

●61300461DWJ レディオアクティブグリーン 24,000円(本体価格 22,223円)

●61300461DSR サンドカモデニム 20,000円(本体価格 18,519円)

●61300461DUN サンドパール 24,000円(本体価格 22,223円)

●61300461DWC スーベリアブルー 20,000円(本体価格 18,519円)

●61300461DZT ベロシティレッドサングロ 20,000円(本体価格 18,519円)

●61300461DH ビビッドブラック 15,100円(本体価格 13,982円)

●61300461DJI ホワイトホットパール 20,000円(本体価格 18,519円)



A スプリットストリームベントトリム／バットウイングフェアリング／クローム



A スプリットストリームベントトリム／バットウイングフェアリング／ビビッドブラック



A スプリットストリームベントトリム



A スプリットストリームベントトリム



B ヘッドライトトリムリング／グロスブラック
※写真中のヘッドライトは日本では販売しておりません。



C ヘッドライトトリムリング／パーストコレクション



D エレクトラグロー・ライトリング(写真はエレクトラグロー・フェアリングエッジライトとの装着例)

TOURING & TRIKE 413

Fairing Trim

B ヘッドライトトリムリング／グロスブラック

ダークスタイルカスタムの仕上げに。標準装備のクローム・ヘッドライトトリムリングと交換して、ヘッドライト周りをグッと引き締めるアイテムです。

●46555-03B 7インチ・ヘッドライト用 7,210円(本体価格 6,676円)

'94～'13ツーリングモデル(ロードグライドを除く)に適合。
●67700117 4インチ・補助ライト用 9,680円(本体価格 8,963円)

'62以降のモデルで標準装備またはアクセサリーの補助ライトキット装着車に適合。左右ペア。

C ヘッドライトトリムリング／パーストコレクション

ブラックアノダイズド仕上げのトリムリングにマシニング加工を施し、アルミ地のハイライトを浮かび上がらせたデザイン。カットバックスタイルのコントラストは愛車に力強いルックスを与えます。

●61400319 7インチヘッドランプ 28,000円(本体価格 25,926円)

'14以降エレクトラグライド、ストリートグライド、ウルトラリミテッドおよびトライグライドモデルに適合。

●61400149 26,900円(本体価格 24,908円)

'96～'13エレクトラグライド、ストリートグライド(FLHTCUSE6/7/8、FLHXSE2を除く)に適合。フェアリングブラ57800-00とは併用不可。デーメーカーLEDヘッドライトの併用不可。

補助ランプトリムリング／パーストコレクション

リッチなブラックアノダイズド仕上げのトリムにマシニング加工を施し、アルミ地のハイライトを浮かび上がらせたデザインのランプトリムリング。取り付けも簡単です。

●61400255 補助ランプ 41,300円(本体価格 38,241円)

'62以降の標準装備またはアクセサリー補助ランプキット装着車に適合。ペア販売。

D エレクトラグロー・ライトリング

前方のあらゆる車両の注意を惹きつけます。バイクのフロントに劇的な視覚要素を加え、ヨーロッパの雰囲気を感じさせるエレクトラグロー・ライトリング。白色LEDランプの1つ1つが光り輝く弧を描くこのリングは、独自のルックスを醸し出し、ライダーのスタイルを演出します。このライトリングは各種モデルのヘッドランプと補助ランプに合うサイズとなっており、カスタマイズの方向性に合わせてクロームとブラック仕上げのいずれかを選択することができます。

'12以降FLD、'83以降ツーリング(ツアグライドおよびロードグライドを除く)、'09以降トライグライドモデルに適合。'14以降エレクトラグライド、ストリートグライド、トライグライドモデルは、ブームオーディオAM/FM/WBインナーアンテナ76000513、エレクトラグロー・フェアリングエッジライト装着の場合は、フェアリング・パワーエクステンション・ハーネス69200921(別売)が必要です。

●61400152A 7インチヘッドランプ／クローム 23,700円(本体価格 21,945円)

●61400153A 7インチヘッドランプ／グロスブラック 23,700円(本体価格 21,945円)

'94以降のFLS、FLST、FLSTC、FLSTF、FLSTFB、FLSTNモデルに適合。ヘッドライトナセル装着車には適合しません。

●61400154 7インチヘッドランプ／クローム 23,700円(本体価格 21,945円)

●61400155 7インチヘッドランプ／ブラック 23,700円(本体価格 21,945円)

'83以降ツーリングモデル(ツアグライドとロードグライドを除く)、'08以降トライグライドモデルに適合。'14以降エレクトラグライド、ストリートグライド、トライグライドモデルは、ブームオーディオAM/FM/WBインナーアンテナ76000513、エレクトラグロー・フェアリングエッジライト装着の場合は、フェアリング・パワーエクステンション・ハーネス69200921(別売)が必要です。ランプバイザーとの併用は不可。

●61400094 4インチ補助ランプ／クローム 36,100円(本体価格 33,426円)

●61400141 4インチ補助ランプ／ブラック 36,100円(本体価格 33,426円)

414 TOURING & TRIKE

Fairing Trim

A エレクトラグロー・フェアリングエッジ・ライトキット

ライディングを新たな次元に。バイクの前面に前向きホワイトLEDアクセントライトを追加します。バットウイング・フェアリングの輪郭に合わせたスリムなライト。エレクトラグライド・モデルの象徴的な形状に力強い印象を加えます。この衝撃的な外観が存在感を際立たせる一方で、スイッチをオフにするとスモーク仕上げのハウジングがライトを覆い、背景に溶け込みます。配線の切断や接合が不要な、シンプルな「プラグイン」接続。

●68000104 20,700円(本体価格 19,167円)
 '14以降エレクトラグライド、ストリートグライド、ウルトラリミテッド、トライグライドモデルに適合。ブームオーディオ・インナーアンテナ76000513、エレクトラグロー・ライトリング装着の場合は、フェアリング・パワーエクステンションハーネス69200921(別売)が必要です。
 ●68000035 20,700円(本体価格 19,167円)
 '96~'13エレクトラグライドモデル、ストリートグライドモデルに適合。

B ロードグライド・ウインドシールドトリム

ロードグライド・モデルのサメのようなフェアリングは、大胆で魅力的なスタイリング。その象徴的なルックスにマッチするビジュアル要素が必要です。このエレガントなウインドシールドトリムコンポーネントは、ウインドシールドのベースを覆い、中央のスリッパストリームベントの上を流れるようなデザイン。途切れることのない一貫した「カスタム感」を演出します。ビレットアルミニウム製で取り付けは簡単。さまざまな仕上げが用意されており、カスタマイズの方向性に合うものをお選びいただけます。ブラックまたはクロームのセンターピースとお好みのクローム、ブラック、またはブラック/マシニング加工のエッジカットサイドトリムを組み合わせて、独自のユニークなルックスを作り上げてください。サイドトリムキットには、左右のサイドトリムとマウンティングハードウェアが含まれています。

'15以降のロードグライドモデルに適合。装着にはサイドトリムキット1つとセンタートリムキットが1つ必要です。

●57400255 サイドトリム - クロームビレット 20,000円(本体価格 18,519円)
 ●57400256 サイドトリム - ブラックビレット 20,000円(本体価格 18,519円)
 ●57400296 サイドトリム - エッジカット 21,100円(本体価格 19,538円)
 ●57400295 センタートリム - クロームビレット 19,100円(本体価格 17,686円)
 ●57400294 センタートリム - ブラックビレット 19,100円(本体価格 17,686円)

C ロードグライド・スプリットウインドシールドトリム

この2ピーストリムキットは取り付けが簡単。ウインドシールドのベースにスピードストライプアクセントを加えます。前縁から後縁に向かって幅が広がるテーパー型の形状のガラスのように滑らかなトリムは、カウンターボア式の取り付け穴とフラッシュマウントハードウェアを装備。すっきりしたエレガントな外観を演出します。キットには、左右のトリムと取り付けハードウェアが付属しています。

●57400299 クローム 25,100円(本体価格 23,241円)
 '15以降ロードグライドモデルに適合。'15FLTRUSEモデルには標準装備。
 ●57400320 グロスブラック 37,800円(本体価格 35,000円)



A エレクトラグロー・フェアリングエッジ・ライトキット



B ロードグライド・ウインドシールドトリム / クロームビレット



B ロードグライド・ウインドシールドトリム / ブラックビレット



B ロードグライド・ウインドシールドトリム / エッジカット



C ロードグライド・スプリットウインドシールドトリム / クローム



C ロードグライド・スプリットウインドシールドトリム / グロスブラック

TOURING & TRIKE 415

Fairing Trim

D ロードグライド・ウインドシールドトリム

フェアリングはバイクの重要なビジュアル要素。だからこのエレガントな曲線状のウインドシールドトリムが必要です。このスレーピングトリムは、フェアリングの曲線を包み込み、ウインドシールドとウインドシールドガスケットのベースを覆ってすっきり仕上がったルックスを演出します。マルチピースデザインが採用されているため、取り付けが簡単です。マウンティングハードウェアと「ロードグライド」メダリオンが付属しています。

'04~'13ロードグライドモデル(FLTRXSE/2、FLTRUSEを除く)に適合。

●58519-07A クローム 30,000円(本体価格 27,778円)
 ●57400150 グロスブラック 26,400円(本体価格 24,445円)

E ロードグライド・コンパートメントライナー

所持品を保護し、走行時の異音と振動を抑えます。ソフトタッチ仕上げのフェルト製ライナーは、フェアリンググローブボックス内部に完璧にフィットするよう成型されています。ベース部分とサイド部分を成型加工することで内部空間を最大限に確保し、ワンピース構造のため掃除やメンテナンスも簡単です。

●76000539 8,240円(本体価格 7,630円)
 '15以降ロードグライドモデルに適合。右側ライナーには一体型携帯端末収納ネットがあります。

●58932-98 6,170円(本体価格 5,713円)
 '98~'13ロードグライドモデルに適合。ペア。



D ロードグライド・ウインドシールドトリム / クローム (写真はコントゥアウインドデフレクターとの装着例)



D ロードグライド・ウインドシールドトリム / グロスブラック (写真はウインドスプリッターウインドシールドとの装着例)



E ロードグライド・コンパートメントライナー (写真は76000539)



E ロードグライド・コンパートメントライナー (写真は58932-98)

416 TOURING & TRIKE

Fairing Trim

A バットウイング・カラーマッチインナーフェアリングキット
カラーマッチ・インナーフェアリングとフェアリングキャップを装着すれば、愛車にカスタム感を大きく加える事ができます。標準装備のマットブラック・インナーフェアリングと交換できます。純正色がゲージフェースやアクセサリーのクローム・ベゼルと素晴らしいコントラストを描きます。

’14以降エレクトラグライド、ストリートグライドでハンドルバーマウントミラー装着車に適合。キットにはインナーフェアリング、フェアリングキャップ、メディアドアを含みます。

●57000398 プライム 115,000円(本体価格 106,482円)
●57000387DH ビビッドブラック 135,000円(本体価格 125,000円)

’14以降ストリートグライドでハンドルバーマウントミラー装着車に適合。キットにはインナーフェアリング、フェアリングキャップ、メディアドアを含みます。

●57000400 プライム 115,000円(本体価格 106,482円)
●57000389DH ビビッドブラック 135,000円(本体価格 125,000円)

’08～’13エレクトラグライド、ストリートグライドに適合。キットにはインナーフェアリング、フェアリングキャップを含みます。

●58468-09DH ビビッドブラック 124,000円(本体価格 114,815円)

’04～’07エレクトラグライド、ストリートグライドに適合。キットにはインナーフェアリング、フェアリングキャップを含みます。

●58508-09DH ビビッドブラック 124,000円(本体価格 114,815円)

’14以降トライグライドモデルに適合。キットにはインナーフェアリング、フェアリングキャップ、メディアドアを含みます。

●57000399 プライム 120,000円(本体価格 111,112円)
●57000388DH ビビッドブラック 205,000円(本体価格 189,815円)

バットウイング・カラーマッチインナーフェアリングキットの品番と適合はP770-771をご覧ください。



A バットウイング・カラーマッチインナーフェアリングキット(’14以降モデル用)



A カラーマッチ・インナーフェアリング／バットウイング(’04～’13モデル用)



B ロードグライド・カラーマッチ・インナーフェアリングキット／’15以降モデル用(カラーマッチ・フェアリングエアダクトと)



B ロードグライド・カラーマッチ・インナーフェアリング(’06～’13モデル用)



C ゲージベゼルキット／グロスブラック(フォークロック&イグニッションスイッチ、ロードグライドイグニッションスイッチパネルトリム／グロスブラックと)

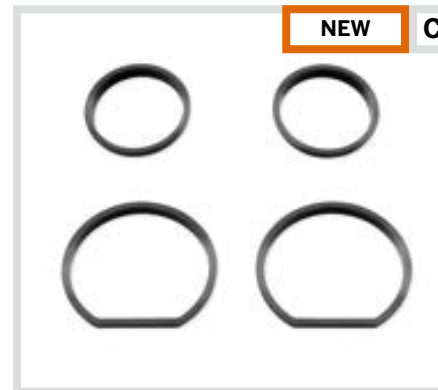

C ゲージベゼルキット／グロスブラック



E ロードグライドイグニッションスイッチパネルトリム／グロスブラック

ロードグライドモデルでインナーフェアリング、コンソール、ハンドルバー周辺をブラックで統一したら、唯一残っているのがクロームのスイッチパネルです。標準装備のクローム仕様から代えることにより、周辺のブラックアウト感が増し、シームレスな見た目となります。

●25700648 6,990円(本体価格 6,473円)
’15以降FLTRX、FLTRXSおよびFLTRUモデルに適合。

TOURING & TRIKE 417

Fairing Trim

B ロードグライド・カラーマッチ・インナーフェアリングキット
カラーマッチ・インナーフェアリングとフェアリングキャップを装着すれば、愛車にカスタム感を大きく加える事ができます。標準装備のマットブラック・インナーフェアリングと交換できます。純正色がゲージフェースやアクセサリーのクローム・ベゼルと素晴らしいコントラストを描きます。

’15以降ロードグライドに適合。キットにはカラーマッチ・インナーフェアリングエアダクト(別売)が含まれます。

●57000482BYM プライム 238,000円(本体価格 220,371円)
●57000482DH ビビッドブラック 238,000円(本体価格 220,371円)

’06～’13ロードグライドに適合。キットにはインナーフェアリング、インストルメントハウジング、グローブボックスドアを含みます。

●58722-09DH ビビッドブラック 228,000円(本体価格 211,112円)

ロードグライド・カラーマッチ・フェアリングエアダクト
カラーマッチ・インナーフェアリングダクトを装着すれば、愛車にカスタム感を大きく加える事ができます。標準装備のマットブラック・インナーフェアリングダクトと交換できます。純正色がゲージフェースやアクセサリーのクローム・ベゼルと素晴らしいコントラストを描きます。キットはエアダクトパッフルとアクチュエーターアセンブリを含みます。

’15以降ロードグライドに適合。カラーマッチ・インナーフェアリングは別売です。

●29200102BYM プライム 72,100円(本体価格 66,760円)
●29200102DH ビビッドブラック 72,100円(本体価格 66,760円)

ロードグライド・カラーマッチ・インナーフェアリングキット／ロードグライド・カラーマッチ・フェアリングエアダクトの品番と適合はP771をご覧ください。

C ゲージベゼルキット／グロスブラック
インナーフェアリングのカスタムルックの完成度を高めましょう。アルミ製のゲージベゼルは、グロスブラック塗装が明るい純正メーターベゼルを覆います。装着は簡単。スピードメーター、タコメーター、補助メーターベゼルのセットです。

●61400399 4ベゼルキット 40,000円(本体価格 37,038円)
’14以降エレクトラグライド、ストリートグライド、ウルトラリミテッド、ロードグライドおよびトライグライドモデルに適合。

D フォークロック&イグニッションスイッチ／グロスブラック
インナーフェアリング周辺をブラックで統一したら、唯一クロームが残っているのがフォークロックとイグニッションスイッチです。標準装備のクローム仕様から代えることにより、インナーフェアリング周辺のブラックアウト感が増し、シームレスな見た目となります。

●71400126 28,000円(本体価格 25,926円)
’14以降エレクトラグライド、ストリートグライド、ウルトラリミテッド、ロードグライド、およびトライグライドモデルに適合(CVOモデルを除く)。キットにマッチするには車両のキーコードが必要です。

E ロードグライドイグニッションスイッチパネルトリム／グロスブラック

ロードグライドモデルでインナーフェアリング、コンソール、ハンドルバー周辺をブラックで統一したら、唯一残っているのがクロームのスイッチパネルです。標準装備のクローム仕様から代えることにより、周辺のブラックアウト感が増し、シームレスな見た目となります。

●25700648 6,990円(本体価格 6,473円)
’15以降FLTRX、FLTRXSおよびFLTRUモデルに適合。

418 TOURING & TRIKE

Fairing Trim

A インナーフェアリングトリムキット

ダッシュパネルをスタイリッシュにグレードアップ。ラジオフェースプレート、ゲージをクロームでドレスアップします。バー&シールド・ラジオフェースプレート、4インチ・スピード&タコメーターベゼル2個、2インチ・ゲージベゼル4個、ラジオ&ゲージフェースプレートトリム、フロントスピーカートリムリング2個のセット。

●61400199 28,800円(本体価格 26,667円)
'14以降エレクトラグライド、ストリートグライド、ウルトラリミテッド、トライグライドモデルに適合。CVOモデルまたはオプションのブームオーディオフェアリングスピーカー装着車は不可。

B ゲージトリムキット

クロームによってまったく違う感覚が生まれます。クラシックなゲージベゼルは取り付けもわずか数分で完了。ダッシュをクロームの美しさで彩ります。トリムリングはゲージの形状に合わせて成形され、シールを剥がして使用する両面テープがあらかじめ裏面に添付されており、しっかりと取り付けることができます。キットにはクロームゲージトリムリングとグロスブラックマウントプレートが含まれます。

●61400200 18,600円(本体価格 17,223円)
'14以降エレクトラグライド、ストリートグライド、ウルトラリミテッド、トライグライドモデルに適合。

C ラジオトリムベゼル

インナーフェアリングの中央部分のアクセントとして、ラジオの存在感を高めるクロームフェースプレートトリム。トリムはラジオの形状に合わせて成形され、シールを剥がして使用する両面テープがあらかじめ裏面に添付されており、しっかりと取り付けることができます。

●61400201 5,750円(本体価格 5,325円)
'14以降エレクトラグライド、ストリートグライド、ウルトラリミテッド、トライグライドモデルに適合。



A インナーフェアリングトリムキット



A インナーフェアリングトリムキット



B ゲージトリムキット



C ラジオトリムベゼル



D インナーフェアリングトリム／グロスブラック



E インナーフェアリングトリム／カーボンファイバーデザイン



F インナーフェアリングトリム／エンジンターンデザイン



ゲージトリム

5ピーストリム

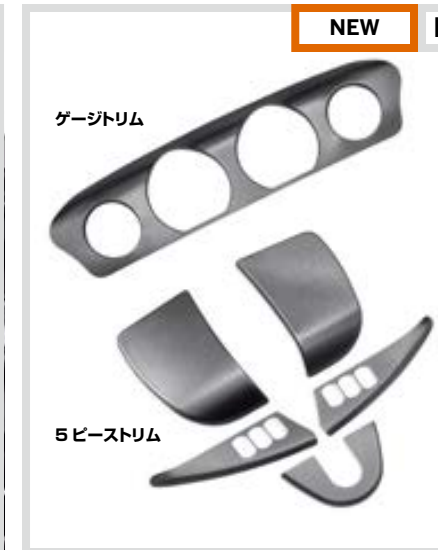

ゲージトリム

5ピーストリム



ゲージトリム

5ピーストリム

TOURING & TRIKE 419

Fairing Trim

インナーフェアリングトリム

インナーフェアリングのルックスを変える、取り付けの簡単なフェアリングトリムアクセント。この粘着式コンポーネントは、目の前のサテンブラック面またはカラーマッチ面にコントラストを加えます。5ピースキットには、メディア収納ドアトリム、左パネルトリム、および3ピーススイッチパネルトリムが同梱されています。インストルメントクラスターを囲むゲージトリムが深さと立体感を与えます。

D インナーフェアリングトリム／グロスブラック

'14以降のエレクトラグライド、ストリートグライド、ウルトラリミテッド、およびトライグライドモデルに適合。

●61400278 ゲージトリム 8,990円(本体価格 8,325円)
●61400251 5ピーストリム

23,100円(本体価格 21,389円)

E インナーフェアリングトリム／カーボンファイバーデザイン

'14以降のエレクトラグライド、ストリートグライド、ウルトラリミテッド、およびトライグライドモデルに適合。

●61400328 ゲージトリム 9,980円(本体価格 9,241円)
●61400334 5ピーストリム

25,100円(本体価格 23,241円)

F インナーフェアリングトリム／エンジンターンデザイン

'14以降のエレクトラグライド、ストリートグライド、ウルトラリミテッド、およびトライグライドモデルに適合。

●61400284 ゲージトリム 9,980円(本体価格 9,241円)
●61400283 5ピーストリム

25,100円(本体価格 23,241円)

420 TOURING & TRIKE

Fairing Trim

A クローム・インナーフェアリングトリムキット

ダッシュパネルをスタイリッシュにグレードアップ。ラジオフェイスプレート、ゲージをクロームでドレスアップします。バー&シールド・ラジオフェイスプレート、4インチ・スピード&タコメーターベゼル2個、2インチ・ゲージベゼル4個、ラジオ&ゲージフェイスプレートトリム、フロントスピーカートリムリング2個のセット。

●96396-09 24,800円(本体価格 22,963円)
'06~'13エレクトラグライドモデル、ストリートグライドモデルでアドバンス・オーディオシステムラジオ装着車に適合。

B クローム・インストルメントベゼルシリーズ

クロームの輝きが愛車のイメージを一変させます。

クローム・インストルメントゲージベゼルカバーキット

ダッシュボードに美しいクロームの輝きを添えるベゼルカバー。装着は簡単です。

①74541-00 3,500円(本体価格 3,241円)
4インチ。スピードメーター、タコメーター用。'00~'13エレクトラグライド、ストリートグライド、ロードグライドに適合。1個売り。

②74550-92T 3,910円(本体価格 3,621円)
2インチ。ボルトメーター、油圧計、エア温度計、フェルゲージ用。'86~'13エレクトラグライドモデル、ストリートグライドモデル、ロードグライドモデルに適合。ペア。

クローム・インジケータライトベゼルカバー

スチール製。クローム仕上げ。粘着式で装着は簡単です。

③74562-98 3,500円(本体価格 3,241円)
'96~'13エレクトラグライドモデル、ストリートグライドモデルに適合。

クローム・ラジオトリムベゼル

クローム・ゲージトリムベゼルとお揃いのデザイン。ラジオ用。

④74596-00 3,700円(本体価格 3,426円)
'98~'05FLHTC、FLHTCUに適合。FLHTでアクセサリーのラジオ装着車にも適合。



A クローム・インナーフェアリングトリムキット(フェアリングダッシュパッドと)



A クローム・インナーフェアリングトリムキット



B クローム・インストルメント・ベゼル(フェアリングダッシュパネルと)

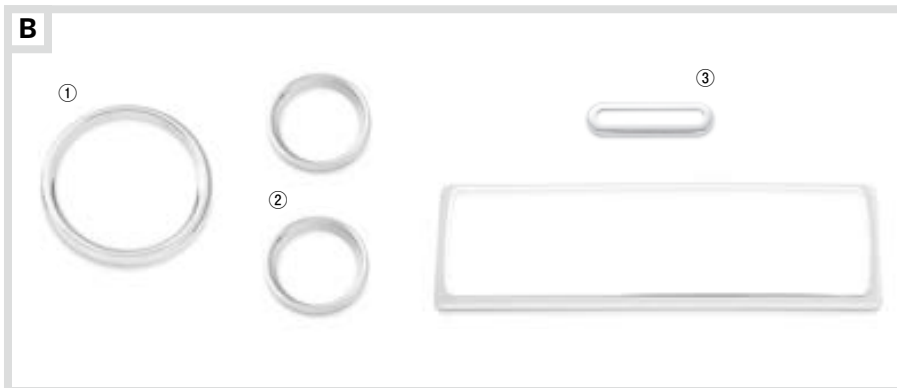

B クローム・インストルメント・ベゼル



C フェアリングダッシュパッド



D ラジオ&ゲージフェイスプレートトリム



E ウィリーG・スカル・ラジオフェイスプレートトリム

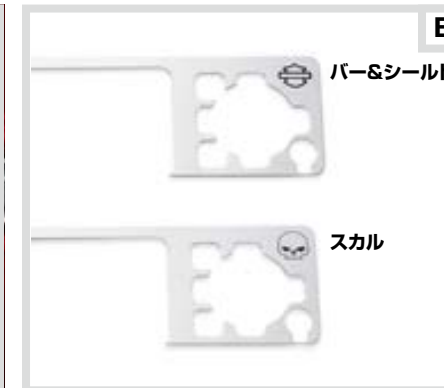

E スカル、バー&シールドロゴ・ラジオフェイスプレートトリム



F スイッチパネル・アクセント



G スペシャルエディション・メダリオン
ピースオフィサー&ファイヤーファイター

TOURING & TRIKE 421

Fairing Trim

C フェアリングダッシュパッド

コックピットに奥行きのあるカスタムルックを提供。トップステッチを施したスムーズレザーにクローム・ゲージアイブローがアクセント。

●58262-05 36,000円(本体価格 33,334円)
'97~'13エレクトラグライドモデル、ストリートグライドモデルに適合。

D ラジオ&ゲージフェイスプレートトリム

美しいクローム仕上げのトリム。インナーフェアリングの一段高くなったところにあるエア温度計ゲージ、油圧計ゲージ、インジケータライト、ラジオ部分に装着します。さらにカスタムするなら、クローム・インストルメントゲージ・ベゼル74550-92Tをどうぞ。

●74612-06 5,970円(本体価格 5,528円)
'96~'13エレクトラグライドモデル、ストリートグライドモデルに適合。

E ラジオフェイスプレートトリム

アルミニウム製のラジオフェイスプレート。アドバンス・オーディオラジオキット装備モデルに粘着式で簡単に取り付けられます。

●77142-06 スカル 3,500円(本体価格 3,241円)
'06~'13ツアリングモデルでアドバンス・オーディオシステムラジオ装着車に適合。

●77143-07 バー&シールド 3,500円(本体価格 3,241円)
'06~'13ツアリングモデルでアドバンス・オーディオシステムラジオ装着車に適合。

F スイッチパネル・アクセント

フェアリング内のスイッチパネルにクロームの輝きを与えるパネルキットです。粘着テープ式で簡単に取付けが可能。キットにはクロームのインサートカバーと、不使用のスイッチ用カバーが含まれています。ラジオトリム74612-06やクローム・インストルメントゲージベゼルと合わせて、パネル周りをクロームで統一してください。

●61400001 11,500円(本体価格 10,649円)
'96~'13エレクトラグライドモデル、ストリートグライドモデルに適合。

G スペシャルエディション・メダリオン

H-Dロゴ入り。粘着式で取付は簡単です。

'96~'13エレクトラグライドモデル・インナーフェアリング、その他の平面に適合。

●14813-03 ピースオフィサー/ニッケル 4,530円(本体価格 4,195円)

●14814-03 ファイヤーファイター/プラス 4,530円(本体価格 4,195円)

422 TOURING & TRIKE

Fairing Trim

A インナーフェアリングトリムキット - ロードグライド

高級感とスタイルをダッシュボードに。ゲージ、ラジオフェースプレート、フロントスピーカーをクロームで囲むことによってインナーフェアリングをドレスアップします。この粘着式ベゼルは装着が簡単で、マット仕上げまたはグロス仕上げのフェアリングに光沢を加えます。6ピースキットには、ゲージトリムキット、ラジオフェースプレートトリム、フロントスピーカーカートリムリングが付属しています。

●61400296 30,100円(本体価格 27,871円)
'15以降のロードグライドモデル(FLTRUSEモデルを除く)に適合。
ブームオーディオフェアリングスピーカー装着車は不可。

B ゲージトリムキット - ロードグライド

クロームのタッチがまったく違う感覚を生み出します。クラシックなゲージベゼルは取り付けがわずかに数分で完了。ダッシュボードをクロームの美しさで彩ります。トリムリングはゲージの形状に合わせて成形され、シールを剥がして使用する両面テープがあらかじめ裏面に添付されており、しっかりと取り付けができます。3ピースキットには、スピード/タコメータートリムと補助ゲージトリム2個が同梱されています。

●61400299 16,000円(本体価格 14,815円)
'15以降のロードグライドモデルに適合。

C ラジオトリムベゼル - ロードグライド

このクロームフェースプレートのトリムでインナーフェアリングの中央部分にアクセントが加わり、ラジオの存在感が高まります。ラジオの形状に合わせて成形され、シールを剥がして使用する両面テープがあらかじめ裏面に添付されており、簡単にしっかりと取り付けられます。

●61400298 7,990円(本体価格 7,399円)
'15以降のロードグライドモデルに適合。

D スピーカートリム - ロードグライド

スピーカーをそのサウンドに見合う美しいスタイルで彩るクロームプレートトリム。標準装備のスピーカーグリルの上からベゼルの直接取り付け、微細なクロームの雰囲気加わります。キットには左右スピーカートリムが同梱されており、簡単に取り付けできます。

●61400297 9,980円(本体価格 9,241円)
'15以降のロードグライドモデル(FLTRUSEモデルを除く)に適合。
ブームオーディオフェアリングスピーカー装着車は不可。



A インナーフェアリングトリムキット - ロードグライド

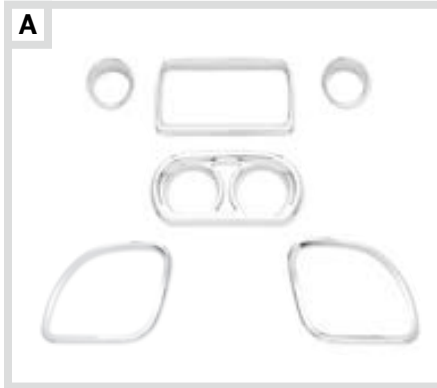

A インナーフェアリングトリムキット - ロードグライド



B ゲージトリムキット - ロードグライド



C ラジオトリムベゼル - ロードグライド

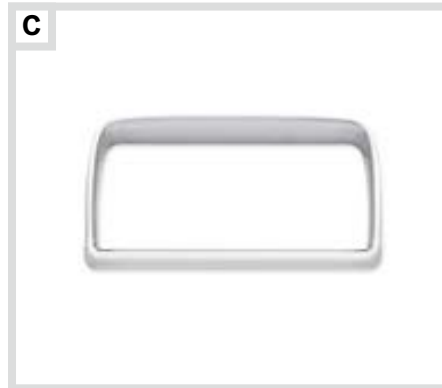

D スピーカートリム - ロードグライド

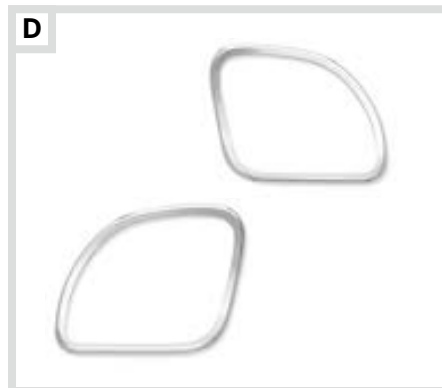

E ゲージベゼルキット/バーストコレクション(写真は61400317)



E ゲージベゼルキット/バーストコレクション(写真は61400260)



E ゲージベゼルキット/バーストコレクション(写真は61400317)



E ゲージベゼルキット/バーストコレクション(写真は61400260)



F スピーカートリム/バーストコレクション(フェアリングスピーカー)



F スピーカートリム/バーストコレクション(ツアーバックスピーカー)

TOURING & TRIKE 423

Fairing Trim

E ゲージベゼルキット/バーストコレクション

インナーフェアリングのカスタムルックを完成させます。グロスブラックとすべての方向に光を反射するマシニング加工が施された立体的な表面がコントラストを織りなすバーストコレクション・ゲージベゼル。バーストスピーカートリムに完璧にマッチするゲージベゼルキットはスピードメーター/タコメーターベゼル、補助ゲージベゼルで構成。取り付けも簡単です。

●61400317 4ベゼルキット 48,000円(本体価格 44,445円)
'14以降エレクトラグライド、ストリートグライド、ウルトラリミテッド、ロードグライドおよびトライグライドモデルに適合。
●61400260 46,800円(本体価格 43,334円)
'96~'13エレクトラグライドモデル、ストリートグライドモデル、ロードグライドモデルに適合。

F スピーカートリム/バーストコレクション

立体的なマシニング加工により、映り込みが全方向に広がります。アルミニウムの美しさを際立たせるマシニング加工が施された、高級感のあるブラックアノダイズ仕上げ。カットバックスパイダーのコントラストは強い個性をアピールし、トラディショナルなカスタムスタイルにもモダンなカスタムスタイルにもマッチします。標準装備とブームオーディオスピーカーの両方に適合します。キットにはマウンティングハードウェアが付属しています。2個1組での販売です。

●76000623 パットウイングフェアリング 38,100円(本体価格 35,278円)
'14以降エレクトラグライド、ストリートグライド、ウルトラリミテッドおよびトライグライドモデルで標準装備のブームオーディオ・ステージIフェアリングマウントスピーカー装着車に適合。ブームオーディオ・ステージIIスピーカーを装着したFLHXSEモデルは不可。

●76000307 フェアリングスピーカー 26,900円(本体価格 24,908円)
'96~'13エレクトラグライドモデル、ストリートグライドモデルで標準装備またはブームオーディオフェアリングマウントスピーカー装着車に適合。'11~'12 FLHXSEは不可。ツアーバックまたはローワーフェアリングスピーカーには適合しません。

●76000621 ツアーバックスピーカー 46,100円(本体価格 42,686円)
'14以降エレクトラグライド、ストリートグライド、ウルトラリミテッド、ロードグライドおよびトライグライドモデルで、標準装備またはブームオーディオ・ステージIIツアーバックスピーカー装着車に適合。

●76000522 ツアーバックスピーカー 45,800円(本体価格 42,408円)
'96~'13エレクトラグライドモデル、ロードグライドモデルで標準装備またはブームオーディオツアーバックマウントスピーカー装着車に適合。

424 TOURING & TRIKE

Fairing Trim

A スピーカートリム/クローム

スピーカーをそのサウンドに見合う美しいスタイルで彩るクロームプレートトリム。標準装備のスピーカーグリルの上からベゼルを直接取り付け、微細なクロームの雰囲気加わります。キットには左右スピーカートリムが同梱されており、簡単に取り付けできます。

●61400197 フロント 8,220円(本体価格 7,612円)
'14以降エレクトラグライド、ストリートグライド、ウルトラリミテッド、トライグライドで標準装備スピーカー装着車に適合。FLHTKSEまたはブームオーディオハイパフォーマンススピーカー装着車は不可。

●61400194 リア 8,220円(本体価格 7,612円)
'14以降FLHTCU、FLHTCUL、FLHTK、FLHTKL、FLHTCUTGで標準装備のツアーバックスピーカー装着車に適合。FLHTKSE、FLTRUSEおよびブームオーディオハイパフォーマンススピーカー装着車は不可。

●74604-99 フロント 6,790円(本体価格 6,288円)
'96～'13エレクトラグライド、ストリートグライドで標準装備のスピーカーグリル装着車に適合。'11～'13FLHXSE、'12～'13FLHTCUSE、ブームオーディオハイパフォーマンススピーカー装着車は不可。

●74584-99 リア 7,400円(本体価格 6,852円)
'98～'13FLHTCU、FLHTKに適合。'12～'13FLHTCUSE、ブームオーディオハイパフォーマンススピーカー装着車は不可。

B ブームオーディオ・ステージII・スピーカートリム

ブームオーディオ・スピーカーにクロームの輝きを加えます。クロームトリムリングは、スピーカーの輪郭に沿って取り付けられ、高級感のあるブラックスピーカーグリルにアクセントを加えます。取り付けは簡単。クロームのフェアリングトリムを引き立てるデザイン。2個1組での販売です。

●61400193 フロント 9,270円(本体価格 8,584円)
'14以降エレクトラグライド、ストリートグライド、ウルトラリミテッド、トライグライドでブームオーディオフェアリングマウントスピーカー装着車に適合。このトリムは「ブームオーディオハイパフォーマンススピーカー/6.5インチ」に適合です。標準装備のノーマルスピーカーとブームオーディオ ステージII バットウイングフェアリングスピーカー76000524には適合致しません。

●61400210 リア 9,270円(本体価格 8,584円)
'14以降エレクトラグライド、ストリートグライド、ウルトラリミテッド、トライグライドでリアスピーカーポッドおよびブームオーディオツアーバックリアスピーカー装着車に適合。このトリムは「ブームオーディオハイパフォーマンススピーカー/6.5インチ」に適合です。標準装備のノーマルスピーカーとブームオーディオ ステージII ツアーバックスピーカーキット76000526には適合致しません。

●76000156 フロント 8,220円(本体価格 7,612円)
'98～'13エレクトラグライド、ストリートグライドでブームオーディオフェアリングマウントスピーカー装着車に適合。

●76000157 リア 8,220円(本体価格 7,612円)
'98～'13ツアリングモデルでリアスピーカーポッド、ブームオーディオツアーバックリアスピーカー装着車に適合。



A スピーカートリム/フロント ('14以降モデル用)



A スピーカートリム/フロント ('96～'13モデル用)



B ブームオーディオ・スピーカートリム/フロント ('14以降モデル用)

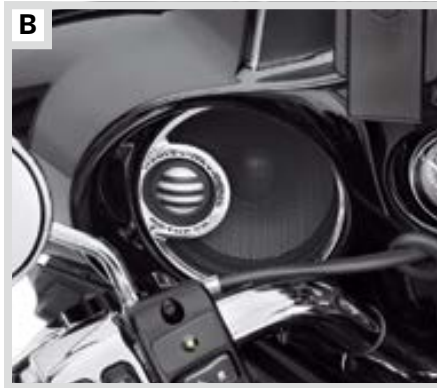

B ブームオーディオ・スピーカートリム/フロント ('98～'13モデル用)



A スピーカートリム/リア ('14以降モデル用)



A スピーカートリム/リア ('98～'13モデル用)



B ブームオーディオ・スピーカートリム/リア ('14以降モデル用)



B ブームオーディオ・スピーカートリム/リア ('98～'13モデル用)



C テーパー型フェアリングマウントミラー/クローム



C テーパー型フェアリングマウントミラー/エッジカット



D フェアリングマウントミラー/ブラック



F フェアリングマウントミラーカバー/クローム



C テーパー型フェアリングマウントミラー/クローム



C テーパー型フェアリングマウントミラー/エッジカット



E フェアリングマウントミラー/クローム

TOURING & TRIKE 425

Fairing Trim

C テーパー型フェアリングマウントミラー

自分のスタイルに仕上げましょう。バットウイングフェアリングの輪郭にコンパウトに収まるスリムな鋳造アルミニウム製フェアリングマウントミラー。すっきりしたカスタムルックを実現します。シングルストークマウントによって広範囲の調整が可能で、曲面設計のため可視範囲が広がります。ストリートグライドモデルの標準装備のミラーと交換できるデザイン。他のバットウイングフェアリング装備モデルでハンドルバー装着式ミラーの代わりに取り付けられます。ポリッシュクローム仕上げとグロスブラックエッジカット仕上げからスタイリングの方向性に合わせてお選びいただけます。

'14以降エレクトラグライド、ストリートグライド、ウルトラリミテッドおよびトライグライドモデルに適合。

●56000098 クローム 46,100円(本体価格 42,686円)
●56000099 エッジカット 46,100円(本体価格 42,686円)

D フェアリングマウントミラー/ブラック

スマートなルックスとワイドな視野を提供するミラー。インナーフェアリングの内側に取り付けます。プラスチック製ミラーハウジングはバットウイングフェアリングにマッチするデザイン。レンズにはバー&シールドロゴがエッチングされています。テンプレート付で装着は簡単です。ハードウェア付。ペア。仕上げにはクローム・ミラーカバー91924-09の美しいクロームの輝きをどうぞ。

●56000076 18,600円(本体価格 17,223円)
'14以降エレクトラグライド、ウルトラリミテッド、トライグライドに適合。ストリートグライドに標準装備。

●91945-98B 18,600円(本体価格 17,223円)
'96～'13エレクトラグライドに適合。ストリートグライドに標準装備。

E フェアリングマウントミラー/クローム

バットウイング・インナーフェアリングにアクセントとなるクロームの輝きを加えます。標準装備のミラーと取り替え、ボルトで留める簡単装着。ハードウェア付。

●56000077 27,900円(本体価格 25,834円)
'14以降エレクトラグライド、ストリートグライド、ウルトラリミテッド、トライグライドに適合。

●56000029 27,900円(本体価格 25,834円)
'96～'13エレクトラグライド、ストリートグライドに適合。

F フェアリングマウントミラーカバー/クローム

インナーフェアリングにクロームの輝きを添えるミラーハウジング。フェアリングマウントミラーの後部とサイドを覆い、クリーンですっきりした外観を提供します。

●91924-09 15,500円(本体価格 14,352円)
'06～'13FLHX、FLHXSEに適合。エレクトラグライドモデルでフェアリングマウントミラー91945-98B装着車にも適合。スプリットビジョンフェアリングマウントミラー92085-10とは併用不可。

426 TOURING & TRIKE

Console Trim

A グロスブラック・コンソールキット

ダークサイドスタイルへの変更。クロームコンソールをダークカスタムルックに変更するために必要な主要コンポーネントが含まれるブラックアウトコンソールキットです。標準装備のコンポーネントを使用して製造されており、優れたフィット感と仕上げが実現できます。キットにはブラックコンソール、ガスケット、ハードウェアが同梱されています。7ピンDINヘッドセットコネクター装着車または非装着車のいずれにも使用できます。フェルデア(別売)を加えれば、他のバイクとの差別化を図ることができます。

'08以降のエレクトラグライドモデル、ストリートグライドモデル、ウルトラリミテッド、ロードグライドモデル、トライグライドモデルに適合。

●70900463 CB通信ポートなし

61,800円(本体価格 57,223円)

●70900501 CB通信ポートあり

61,800円(本体価格 57,223円)

B フェエルタンクコンソールドア／バーストコレクション

リッチブラックの表面とプリズム風のマニシング加工が施されたアルミがバーストコレクションフェエルデアの特徴です。レーストラックを思わせる模様と内側のクモを模したデザインがパワフルな視覚効果を生み出し、オプションのグロスブラックコンソールとスムーズプッシュボタンアクセサリに完璧にマッチします。キットにはマウント用ハードウェアが同梱されています。

●70900474A 28,000円(本体価格 25,926円)

'08以降のエレクトラグライドモデル、ストリートグライドモデル、ウルトラリミテッド、ロードグライドモデル、トライグライドモデルに適合。

C フェエルデア／グロスブラック

グロスブラックコンソールキットに完璧にマッチするグロスブラックのフェエルデアです。標準装備のマウント用ハードウェアを再使用しての簡単取り付けです。

●70900465A 11,100円(本体価格 10,278円)

'08以降のエレクトラグライド、ストリートグライド、ウルトラリミテッド、ロードグライド、トライグライドモデルに適合。

D ウィリーG・スカル・コレクション・フェエルタンクコンソールドア

クロームベースにブラックアイ・スカルが映えるデザイン。まわりを取り囲むH-Dスク립トロゴがインパクトのあるカスタムルックをいっそう強調しています。

●61308-09A 7,390円(本体価格 6,843円)

'08以降のエレクトラグライドモデル、ストリートグライドモデル、ウルトラリミテッド、ロードグライドモデル、トライグライドモデルに適合。

●61374-04 7,990円(本体価格 7,399円)

'92～'07エレクトラグライドモデル、ツァーグライドモデル、ロードグライドモデルに適合。

E ナンバーワンスカル・コレクション・フェエルタンクコンソールドア

夜の街に似合う#1スカルロゴ。ダイキャストアルミニウム製。磨きあげられたクロームの輝きとスカルロゴのブラックのコントラストが印象的なコレクションです。

●62378-10A 7,990円(本体価格 7,399円)

'08以降のエレクトラグライドモデル、ストリートグライドモデル、ウルトラリミテッド、ロードグライドモデル、トライグライドモデルに適合。



A グロスブラック・コンソールキット (写真は70900463) (バーストフェエルデアと)



B フェエルタンクコンソールドア／バーストコレクション



D ウィリーG・スカル・コレクション・フェエルタンクコンソールドア



A グロスブラック・コンソールキット (写真は70900501) (ブラックフェエルデアと)



C フェエルタンクコンソールドア／グロスブラック



E ナンバーワンスカル・コレクション・フェエルタンクコンソールドア



F LIVE TO RIDEロゴ・コレクション・フェエルタンクコンソールドア／ゴールド



G フレイム・コレクション・フェエルタンクコンソールドア／ゴールド



H スムーズ・プッシュボタン・フェエルタンクコンソールドアリリース



I プッシュボタン・フェエルタンクコンソールドアリリース



F LIVE TO RIDEロゴ・コレクション・フェエルタンクコンソールドア／クローム



G フレイム・コレクション・フェエルタンクコンソールドア／クローム



H スムーズ・プッシュボタン・フェエルタンクコンソールドアリリース／グロスブラック



TOURING & TRIKE 427

Console Trim

F LIVE TO RIDEロゴ・コレクション・フェエルタンクコンソールドア

Live To Ride, Ride to Live.がH-Dライダーのモットーとなって以来、ライダーと一緒に何百万マイルも旅してきたコレクション。Live To Rideコレクションはライフスタイルへの贈り物です。

'08以降のエレクトラグライドモデル、ストリートグライドモデル、ウルトラリミテッド、ロードグライドモデル、トライグライドモデルに適合。

●61335-09A ゴールド 7,990円(本体価格 7,399円)

●61300049A クローム 7,990円(本体価格 7,399円)

'92～'07エレクトラグライドモデル、ツァーグライドモデル、ロードグライドモデルに適合。

●61286-92T ゴールド 8,220円(本体価格 7,612円)

G フレイム・コレクション・フェエルタンクコンソールドア

数10年間前に初めてフェエルタンクの上に現れて以来、フレイムは今もカスタムルックのシンボルです。H-Dの伝統をお楽しみください。

'08以降のエレクトラグライドモデル、ストリートグライドモデル、ウルトラリミテッド、ロードグライドモデル、トライグライドモデルに適合。

●61319-09A ゴールド 7,990円(本体価格 7,399円)

●61300050A クローム 7,990円(本体価格 7,399円)

'92～'07エレクトラグライドモデル、ツァーグライドモデル、ロードグライドモデルに適合。

●61359-98 ゴールド 8,220円(本体価格 7,612円)

H スムーズ・プッシュボタン・フェエルタンクコンソールドアリリース

プッシュボタンでフェエルデアをロック解除。簡単に便利なロックシステムです。スムーズクローム仕上げの美しいボタンはグローブ着用時でも扱いやすい大きめのサイズです。

●53919-04A クローム 6,170円(本体価格 5,713円)

'92以降のエレクトラグライドモデル、ストリートグライドモデル、ツァーグライドモデル、ロードグライドモデル、トライグライドモデルに適合。

●90300096 グロスブラック 6,180円(本体価格 5,723円)

'92以降のエレクトラグライドモデル、ストリートグライドモデル、ウルトラリミテッド、ツァーグライドモデル、ロードグライドモデル、トライグライドモデルに適合。

I プッシュボタン・フェエルタンクコンソールドアリリース

給油時にボタン操作でフェエルデアをオープンできる便利なロック。キーを使わずに、ロックのセンターボタンを押して開けます。標準装備フェエルタンクコンソールドア・ロックと交換して使います。バレルキーと併用されるとより安心です。

●53842-00C 6,170円(本体価格 5,713円)

'92以降のエレクトラグライドモデル、ストリートグライドモデル、ウルトラリミテッド、ツァーグライドモデル、ロードグライドモデル、トライグライドモデルに適合。

428 TOURING & TRIKE

Console Trim

A フォークロックカバー

アルミニウム・ダイキャスト製のクローム仕上げカバーがロードキングのフォークロックを隠し、ハンドル周りを美しく仕上げます。ハードウェア付。

●71790-05 10,300円(本体価格 9,538円)
'94以降ロードキングモデルに適合。

B ブルズアイ・コンソールナット

標準装備アコン・ナットをブルズアイデザインに。ブラックリングが印象的です。クローム仕上げ。

●94755-99 1,640円(本体価格 1,519円)
'94~'07ロードキングモデルに適合。

C ブルズアイ・コンソールワッシャー

ユニークなブルズアイスタイルのピレット・コンソールワッシャー。バー&シールドロゴ入りのブラック・インサートとブラック・リングが印象的。付属のステンレススチール・スクリューは装着後には見えないデザイン。標準装備ワッシャーと交換してご使用ください。クローム仕上げ。

●94753-99 4,120円(本体価格 3,815円)
'94~'07ロードキングモデル(FLHRSを除く)に適合。

D パーソナルアクセント・コンソールインサート・コレクション

ライダー自身が一番よく目にするのはおそらくダッシュやタンクコンソールでしょう。パーソナルアクセントインサートを使用すれば、モーターサイクルの中でもカスタマイズが一番簡単な部分でもあります。ライダーの好みに合わせて選べるスタイリッシュな仕上げのコンソールインサートを多数用意しています。

'08~'13FLHR、FLHRCに適合。

●71973-08 ビビッドブラック 9,970円(本体価格 9,232円)

'89~'07FLHS、FLTR、FLH、FLHT、FLHTC、FLTCに適合。

●71370-05 レイズ・スカル 9,070円(本体価格 8,399円)

'08~'13FLHXに適合。

●71902-08 レイズ・スカル 5,440円(本体価格 5,038円)



A フォークロックカバー／クローズ時



A フォークロックカバー／オープン時



B ブルズアイ・コンソールナット



C ブルズアイ・コンソールワッシャー



D パーソナルアクセント・コンソールインサート・コレクション／レイズ・スカル

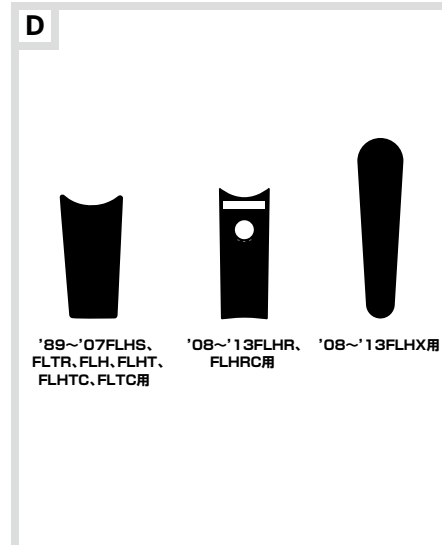

D パーソナルアクセント・コンソールインサート・コレクション／ツーリングモデル



E ゲージバイザーリング



F フュエルタンクマウンティング
ハードウェアキット／クローム



G ローベルトガードカバー／クローム



H ライダー・カップホルダー

TOURING & TRIKE 429

Chassis Trim - Rear End

E ゲージバイザーリング

フロントをさりげないクロームの輝きでカスタマイズ。日中のゲージフェースの反射を抑えるトリムリング。粘着式で簡単に取り付けできます。

●74661-04 5インチ 5,750円(本体価格 5,325円)
'99~'07ロードキングモデルに適合。

●74662-04 4インチ 5,350円(本体価格 4,954円)
'98~'13ロードグライドモデルに適合。

F フュエルタンクマウンティング

ハードウェアキット／クローム

ディテールの美しさが人目を惹くクロームメッキのフューエルタンクマウンティングハードウェアキット。フューエルタンクのカスタマイズを完成させます。特定のモデルに必要な「プレットチップ」のカスタムボルトと機械加工されたワッシャーが付属しています。ハードウェアデザインは、クロームプレットチップフットベグボルトキット94133-01とその他のアクセサリにマッチします。

●62920-00A 8,220円(本体価格 7,612円)
'98以降ツーリングモデルおよびトライクグライドモデルに適合。

G ローベルトガードカバー／クローム

磨き上げられたクロームの輝き美しいローベルトガードカバー。標準装備ベルトガードにぴったりとフィット。装着は簡単です。

●60408-09 16,500円(本体価格 15,278円)
'09以降ツーリングモデルに適合。

H ライダー・カップホルダー

愛車の形状に調和するユニークなカップホルダー。手の届きやすい場所にすっきりと収まりハンドルバーの邪魔になりません。クローム・マウントはフレームのダウンチューブに装着します。マウントは後方にのびてカップホルダーをしっかりと支えます。ホルダーにはソフトタッチの断熱材を使用していて飲料の形状にフレキシブルに適應します。底には穴があいているので雨水もたまりません。車種適合のクランプ、サポートロッド、カップホルダー、ハードウェアのセット。安全のため走行中のご利用はお控え下さい。

●50700001 11,500円(本体価格 10,649円)
'09~'13ツーリングモデルモデルに適合。

430 TOURING & TRIKE

Chassis Trim – Rear End

A フェンダーサポートキット／グロスブラック

標準装備のコンポーネントを使用しているため優れたフィット感と仕上げが得られます。標準装備のキャスト&クロームフェンダーサポートシステムの代わりに装着するグロスブラックフェンダーサポートキットは左右サドルバッグの間と裏のダークなルックスを途切れなく演出します。ブラックアウトされたツーリングモデルを完成させる理想的なカバーです。オプションのグロスブラックパッセンジャーシーシーバー、ラゲッジラック、ツアーバックマウントラック、ドッキングハードウェアキットにぴったりです。キットにはグロスブラックの左右サポートと、ドッキングハードウェアスロットフィルターが同梱されています。

●90201206 61,800円(本体価格 57,223円)
'14以降のツーリングモデルに適合。



A フェンダーサポートキット／グロスブラック



A フェンダーサポートキット／グロスブラック



A フェンダーサポートキット／グロスブラック



B フェンダーストラットカバー／グロスブラック



TOURING & TRIKE 431

Chassis Trim – Rear End

B フェンダーストラットカバー／グロスブラック

キャスト・フェンダーストラットをカバーして愛車のブラックアウト・カスタムルックに貢献します。グロスブラック・パッセンジャーシーシーバー、ステルス・ラゲッジラック、ドッキングハードウェアキットとご一緒にどうぞ。

●47498-09 22,800円(本体価格 21,112円)
'09~'13ツーリングモデル(リジッドマウント・ツアーバックラゲッジ装着車を除く)に適合。

C CVOスタイル・リアフェンダーシステム

リアフェンダーとサドルバッグとの隙間にスマートに納まるLEDランプキット。究極のメーカーカスタムを追及したCVOから生まれたアイテムです。ランプ設置部分はサドルバッグサポートを隠す役割も果たすため、リアエンドのイメージがより一層スマートに。

'14以降ツーリングモデル(FLHRCおよびCVOモデルを除く)に適合。サドルバッグガードレール90200561(別売)は不可。

●59500245 プライム 207,000円(本体価格 191,667円)

'09~'13ツーリングモデル(FLHRCを除く)に適合。FLHTCおよびFLHTCUはサドルバッグサポートキット90881-09(別売)が必要。

●59500122BEO プライム 207,000円(本体価格 191,667円)



C CVOスタイル・リアフェンダーシステム ('14以降モデル用)



C CVOスタイル・リアフェンダーシステム ('09~'13モデル用)

432 TOURING & TRIKE

Chassis Trim – Rear End

A フェンダートリムキット／クローム

ホイールウェルの開口部をドレスアップし、バイクのリアにエレガントな雰囲気を加えるクロームフェンダートリムキット。フェンダーの形状をさらに際立たせ、軽微な石はねからリアフェンダーの塗装を保護します。裏側粘着式で装着が簡単。

●83812-09 21,700円(本体価格 20,093円)
'14以降FLHTCUTGに適合。

B エキゾーストトリム

エキゾーストのトランク後面の開口部に取り付ける、クロームプレート仕上げのアクセントピース。リアに輝きをプラス。簡単に装着できます。成型スチール製トリムは、耐熱性粘着両面テープがあらかじめ貼付されており、クリーンですっきりとした外観になっています。

●83843-09 8,640円(本体価格 8,000円)
'14以降FLHTCUTGに適合。

C ホイールセンターカバーキット

トライクのリアホイールにスタイル性と深みを与えるクロームプレート仕上げのハブキャップ。はめ込むだけで装着でき、表面に見えるファスナーがないため、クリーンなカスタムルックが実現します。

●83841-09 8,640円(本体価格 8,000円)
'14以降トライグライドモデルに適合。標準装備ホイールへの取り付けには、ホイールの取り外しとメーカー製センターメダリオンが必要です。

D トライク・マッドフラップ (トライグライドロゴ入り)

トライグライドモデルのトランクボックスの各面に、水しぶきや路面の異物が当たらないように保護するためのマッドフラップ。塗装面を汚れない状態に保ち、泥やタールが付着して堆積しないようにします。専用成型により完璧にフィットし、立体的な「トライグライド」のロゴがマットブラックのフラップに映えます。キットには左右マッドフラップ、補強用ブラケット、マウント用ハードウェアが同梱されています。

●59600018 12,400円(本体価格 11,482円)
'14以降FLHTCUTGに適合。



A フェンダートリムキット／クローム



B エキゾーストトリム



C ホイールセンターカバーキット



D トライク・マッドフラップ(トライグライドロゴ入り)

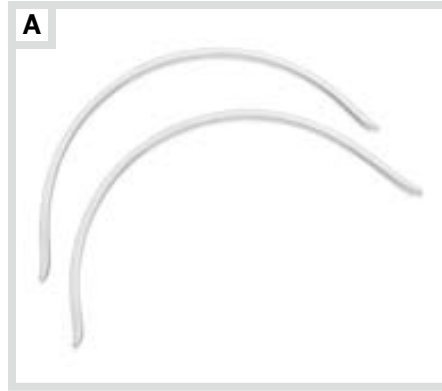

D トライク・マッドフラップ(トライグライドロゴ入り)



E トランクガード／トライグライド

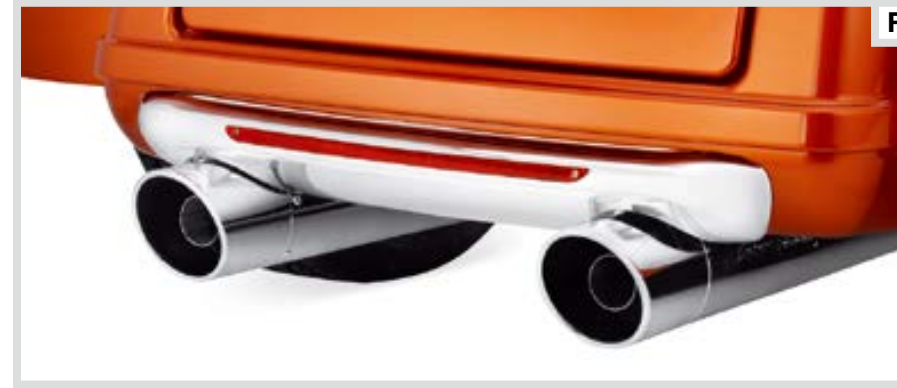

F 照明付きフェイスアクセントトリム／レッドレンズ



F 照明付きフェイスアクセントトリム／レッドレンズ



F 照明付きフェイスアクセントトリム／スモークレンズ

TOURING & TRIKE 433

Chassis Trim – Rear End

E トランクガード

車体をなぞるようにフィットするユニークなリアガード。塗装が傷つかないように保護します。ハンドポリッシュとクロームメッキによって光り輝く仕上げが施された鋼管製の製品です。軽量のスチールチューブには高品質溶接ジョイントを採用し、手仕上げ研磨とクロームプレート仕上げにより、輝くような仕上げを実現しました。キットには必要な取り付け用ハードウェア一式が同梱されており、ボルトオンで取り付けが可能です。

●83825-09B 51,500円(本体価格 47,686円)
'14以降FLHTCUTGに適合。

(注)トランクガードの装着により、車検証に記載されている寸法より全長が3.5cm長くなりますので、構造変更検査を受ける必要があります。

F 照明付きフェイスアクセントトリム

スモーキングクロームトリムは、トランクフェイスアをドレスアップし、個性と機能性を両立したスタイルを演出します。LEDライトバーは、イグニッションがオンのときにはテールランプとして強く光り、ブレーキが踏まれたときには補助的なレッドランプとして機能します。スモークLEDレンズとレッドLEDレンズがあり、カスタマイズの方向性に合うものをお選びいただけます。トランクガード装備モデルに装着できます。

'14以降トライグライドモデルに適合。エキゾーストトリム83843-09と併用不可。

●68000128 スモークレンズ 51,500円(本体価格 47,686円)
●68000129 レッドレンズ 51,500円(本体価格 47,686円)