



KIKUTANI MUSIC
PRODUCTS CATALOG

CONTENTS



STRINGS 弦楽器
1~50



AUDIO 音響製品
51~62



BAG & CASE バッグ&ケース
63~72



STANDS スタンド
73~80



PERCUSSION 打楽器
81~94



WIND 管楽器
95~98

BRAND



JOYO



DeArmond™



Córdoba
GUITARS



Parksons



DR



gemini®



Danelectro



SHUBB

ortofon

TRIBAL BEAT



AUGUSTINE



Masterwork



bags



KGarage



HUMICASE™

Neptune

Antique Noel

MUSICNOMAD

Belcat®



Valencia

SNARK™

Shredown
Engineering



INDEX

品番 ページ

# #73	30	ABM-600-RC-EVO IV	55	AQ-STG 16U	39	C7	13	Concorde Elektro	62
1 100C HEAVY	48	ACE-30	47	AQ-TLG/S 72U	39	C9 Parlor	12	Concorde NightClub MK II	62
107NT HEAVY	48	AD-12	78	AQ-TR 10U	39	CB-0807	92	Concorde Pro	62
12 Natural	14	AD-25	80	AQ-TRW 13U	39	CB-1007	92	Concorde Pro S	62
15590-000-55-1	34,76	AD-511	64	AS-830	99	CB-1412	92	Concorde Q.BERT	62
15CM	15	AD61D61	64	ASG70N	48	CB-1610	92	Concorde Scratch	62
15CM-E	15	AD62D62	64	ASHDOWN SEAT	56	CB-1810	92	Concorde SERATO S-120	62
15SM	15	AD62DRJ	64	AST-BLM	29	CB-200	36,76	Concorde T win Digitrack	62
15TM	15	AD-63	78	AS-Tweed	99	CB-2012	92	Concorde T win DJ S	62
16020-000-55	78	AD63DRJ	64	AST-WHM	29	CB380	71	Concorde T win Elektro	62
16090-000-55	78	AD-64M	64	ATB-560	31	CBS-002	92	Concorde T win NightClub MK II	62
17550-000-35	75	AD-66	64	ATB-560 FL	31	CBS-2	92	Concorde T win PRO	62
2 20CM	15	ADW	93	ATB-580	31	CBS-CJ	92	Concorde T win PRO S	62
20SM	15	ADWC-BAG-2	93	ATB-580 FL	31	CC-49	96	Concorde T win Q.BERT	62
20TM-CE	15	ADWC-BAG-4	93	AUGUSTINE 弦	39	CD-05	64	Concorde T win Scratch	62
21020-306-02	77	ADWC-BAG-4WS	93	AV-S9S	79	CD-06	64	Concorde Twin SERATO S-120	62
21020-306-55	77	ADWC-PACK	93	AV-SPS	61	CD-07	64	CS-002	92
22C	16	ADWC-SP	93	AX WAX	48	CD-08	64	CS-2	92
22S	16	ADWC-WA	93	B BA-1565	64	CD-13	64	CT-02	72
22T	16	ADWC-X/NS	93	BB-1	93	CD-14	64	CT-02R	72
23C	16	AGA1065	64	BB380	71	CD-17	64	CYBC-285F	93
23S	16	AGS SET	49	BD-786B	91	CD-18	64	CYC-360	93
23T	16	AGW-2L	96	BD-L	76	CD-22	64	D D-1	54
24C	16	AGXAQ 145U	39	BD-S	76	CD-23	64	D-120	6
24S	16	AIP I-3	64	BG-1	94	CDC-400/90	74	D-120CE	6
24T	16	AIP I-5	64	BG-2	94	CDJ-300	61	D-1212E	6
25C	16	AJB-BLM	31	BGB1280	71	CDM-4000	61	D-140	5
25S	16	AJB-WHM	31	BGB-1680	71	CE-100D CAPRI	10	D-140CE	5
4 45MR	11	AKB-668	80	BGS-1	94	CGB1280	71	D-150	4
5 50C THIN	48	Alpha	58	BGS-2	94	CGB-1680	71	D-150 CE	4
55FCE	11	Alpha plus	58	BL12000	94	CH-04	92	D-2	54
55FCE Negra	11	AM-0	27	BL12002	94	CH-91	96	D-20 NAT	2
56 SINGLE CUTAWAY GUITAR	23	AMCS55N	48	BL12100	94	Chanela	83	D-20 VSB	2
56 SINGLEC CUTAWAY BASS	23	AMDS75N	48	BL12102	94	CHST-01	60	D-20E NAT	2
"59""O""	23	amp one	58	BL12200	94	Cigano	83	D-20E VSB	2
59 12STRING	23	AOM-1	27	BL12202	94	CJB-1	84	D-240E	7
"59""M"" N.O.S+"	24	APW-7	54	BLC-8C	95	CJB-1DLX	84	D-3	54
59DC LONG SCALE BASS	24	AQC-CLW 149U	39	BLUESBIRD BLK	10	CJB-2	84	D-4	54
6 64 BASS	24	AQC-CR 142U	39	BLUESBIRD ITB	10	CJB-2DLX	84	D-40 ATB	3
64NT THIN	48	AQ-CLG/S 71U	39	BL-XMAS	96	CK-01	96	D-40 NAT	3
6S-2	48	AQ-CLW 8U	39	BRAVO	83	CL-40	97	D-40E ATB	3
7 70C MEDIUM	48	AQ-CR 7U	39	BRAVO MEDIUM	83	CL-50	97	D-40E NAT	3
78NT MEDIUM	48	AQC-SLW 148U	39	BS450F	64	CL-59	96	D-5	54
8 '84	24	AQC-SR 141U	39	BS450M	64	Compact Classic Pro	58	D-55 ATB	1
A A-150B SAVOY	10	AQC-TR 143U	39	C C1 1/2	15	Compact mobile 2	57	D-55 NAT	1
A1-OSJ	54	AQR-CLW 86U	39	C1 1/4	15	Compact XL	58	D-7	54
AAA-120-15T	56	AQR-CR 85U	39	C1 3/4	15	Compact60/3	57	D-8	54
AAA-300-210T	56	AQR-SLW 84U	39	C3	13	Compact60/3		DAMN 10	53
AAA-30-8	56	AQR-SR 83U	39	C4-CE	13	Tommy Emmanuel signature	57	DARKLIGHT	53
AAA-60-10T	56	AQ-SCG 9U	39	C5	13	Compact60/Slope	57	DB-1/E	53
ABM-115H CompactEVO IV	55	AQ-SLG/S 70U	39	C5 SB	13	Compass Black	84	DB-1465AX	93
ABM-210H CompactEVO IV	55	AQ-SLW 5U	39	C5-CE	13	Compass Burgundy	84	DB380	71
ABM-410H EVO IV	55	AQ-SR 4U	39	C5-CE SB	13	Concorde Digitrack	62	DB-C01	93
ABM-600-EVO IV	55	AQ-SSG 6U	39	C5-CET	13	Concorde DJ	62	DB-P01	93

DB-S01	93	DSR-1SPRING KING	54	F-2512E	7	GC-LPS	68	GM-35G	50
DB-S02	93	DT-002	92	F-55 ATB	1	GC-CLUB-CONTROL25	66	GM-35GG	50
DC-2	64	DT-2/H	92	F-55 Maple ATB	1	GC-CLUB-CONTROL27BP	66	GM-35S	50
DC-25	64	DVD/MAHALO	34	F-55 Maple BLD	1	GC-CLUB-HEADPHONE	66	GM-35SG	50
DC-3	64	E EA-CH107-BK	94	F-55 NAT	1	GC-SG	68	GM-35SN	50
DC-5	64	EA-CH107-BL	94	F7	13	GC-TENOR SAX	69	GM-4	66
DC-50	64	EA-CH107-RD	94	F7 Paco	13	GC-TRUMPET	69	GM-5W	66
DC-75	64	EA-CM107-BL	94	FAV	25	G-CUB-DJ BAG	66	GM-6-PE	66
DC-MINI	64	EA-CM107-GRN	94	FAVBK	25	GF-1B	49	GM-F	50
DC-USA	64	EA-CM107-YLW	94	FAVCA	25	GF1BAKBK	66	GM-FP	50
DG-27	27	EA-E107-BK	94	FAVMG	25	GF-2	49	GM-GP	50
DGB1280	71	EA-E107-BL	94	FCWE	11	GF-3	49	G-MIX-17 × 18	65
DGB-1680	71	EA-E107-RD	94	FDNMG	25	GF-7	49	G-MIX-20 × 25	65
DH-2	53	EB380	71	FDS	25	GH-125	76	G-MIX-20 × 30	65
DHB-1	93	EBS SET	49	FGC-3	64	GH-240	76	G-MIXL 16 × 22	66
DHB-2	93	EC2TRM	70	FGC-5	64	GH-240S	76	GM-JB1	50
DJ10000	94	EC-E107-BK	94	FH-50L	98	GH-525	76	GM-SP	50
DJ10100	94	EC-E107-RD	94	FINGER-EASE	48	GH-P	76	GM-ST2	50
DJ10200	94	EC-H107	94	FJB75	31	GH-P2	76	GM-ST3	50
DJ10202	94	ECHOBANDIT GOLD	53	FKNE	25	GIG-B	71	GM-WC1	50
DJ10300	94	ECHOBANDIT SILVER	53	FKV	25	GIG-E	71	GM-WC2	50
DJ10302	94	EDSTORTION	53	FS-0601	82	GIG-W	71	GM-WG1	50
DJ10500	94	EF2CL	70	FS-1	56	G-IN EAR SYSTEM	66	GM-WG3	50
DJ10502	94	EF4TR	70	FS-2	56	GK PRO	12	GM-WN3	50
DJ10600	94	EFAS	70	FS-201QZJ	79	GK PRO Negra	12	GN-33	78
DJ10602	94	EFBE	70	FS-4	56	GK Studio	12	GP-1009	69
DJ10700	94	EFBS	70	FS-G	82	GK Studio limited	12	GP-109	48
DJ10702	94	EFDFH	70	FS-JA	82	GK Studio Negra	12	GP-12	69
DJ-13	54	EFSS	70	FVHG	25	GK-2110	68	GP-1210	69
DJ-14	54	EFTR	70	G G-112A	67	GK-49	68	GP-1311	69
DJ-5	54	EFTS	70	G-212A	67	GK-61	68	GP-1414	69
DJB-100	74	EFTT/24	70	G7th CAPO	49	GK-76	68	GP-1616	69
DJB-65	74	EGB1280	71	G-901	67	GK-88	68	GP-2018BD	69
DJ-CD	61	EGB-1680	71	GA-10	65	GK-88SLIM	68	GP-22	68
DJ-CDL	61	EGB-1680/EX	71	GA-100	65	GKC-1540	68	GP-2218BD	69
DJS-15	94	EGB-1680/FBD	71	GA-1065	64	GKC-1648	68	GP-40	69
DJ-SPS	61,79	EGB-1680/FV	71	GA-20	65	GL-ALTO SAX-MPC	69	GP-66	69
DK128	94	EGB-1680/MBD	71	GA-250	76	GL-BAND STRAP-A	69	G-PA TRANSPORT-SM	65
DK-23C	92	EGB-1680/RH	71	Garbi	84	GL-BASS	67	GPA-SPKSTDBG-50	67
DMH-98	92	EGB-1680/WL	71	GBE-AC-BASS	68	GL-CLARINET-A	69	GPA-SPKSTDBG-58DLX	67
DMH-99	92	EGS SET	49	GBE-EXTREME-1	68	GL-CLASSIC	67	GP-CONGA-W	69
DP-002	92	EGT-101	53	GBE-MINI-ACOU	68	GL-DREAD-12	67	GP-CYMLAK-24	69
DP-2	92	EGT-202	53	GBE-MINI-ELEC	68	GL-ELEC	67	GP-HDWE-1350	69
DP-366C	48	EL CAJON FLAMENCO	84	GC-10	49	GL-FLUTE-A	69	GP-HDWE-1436	69
DP-8	92	EPC-120/BLK	74	GC-500BC	49	GL-FRENCHHORN-A	69	GP-HDWE-1436W	69
DP-9	92	EPC-200/BLK	74	GC-500BF	49	GL-LPS	67	GPR-1404SD	68
DPB-1	93	EPC-70/BLK	74	GC-ALTO SAX	69	GL-OBOE-A	69	GPR-1405.5SD	68
DPB-2	93	ESV-380	35	GC-BASS	68	GL-SG	67	GPR-STD-SET	68
DR Strings	37~38	EUK-200	33	GC-BASS-LED	68	GL-TENOR SAX-A	69	GP-SNR KIT BAG	69
DS-1	94	F F10	12	GC-CLASSIC	68	GL-TROMBONE-F	69	GP-STANDARD-100	69
DS-101	78	F-150	4	GC-DREAD	68	GL-TRUMPET-A	69	GR-2L	65
DS-16	78	F-150 CE	4	GC-ELECTRIC-A	68	GM-12B	66	GR-2S	65
DS-20	78	F-1512	4	GC-ELECTRIC-LED	68	GM-35DG	50	GR-3S	65
DS-28	78	F-1512E	4	GC-ELECTRIC-T	68	GM-35EX	50	GR-4200	96

GR-4L	65	GVB-20C	72	JF-303	51	KA-CEMG	22	KBB1600/61T	73
GR-4S	65	GVB-20E	72	JF-304	51	KA-CEMM	22	KBB1600/76	73
GR-6L	65	GVB-20W	72	JF-305	51	KA-EBY-C	20	KBB600/88	73
GR-6S	65	GVB-50B	71	JF-306	51	KA-EBY-S	20	KBB-88	73
GR-8L	65	GVB-50C	71	JF-307	51	KA-EBY-T	20	KBB-L	73
GRA1K	32	GVB-50E	71	JF-308	51	KA-EBY-TE	20	KBB-LL	73
GR-B	96	GVB-50SA	71	JF-309	51	KA-FMCG	20	KBB-M	73
GRB1K	32	GVB-50W	71	JF-310	51	KA-FMSG	20	KBB-S	73
GRB-2U	65	GVB-6C	71	JF-311	51	KA-JTE/2TS	21	KBMB	49
GRB-3U	65	GVB-6W	71	JF-312	51	KA-KCG	19	KBP-A	80
GRB-4U	65	GW-BASS	67	JF-313	51	KA-KCGE-C	19	KBP-AS	80
GRC-10 × 12PU	65	GWC-16	47	JF-314	51	KA-KSLNG	19	KF-150	27
GRE1K	32	GW-CLASSIC	67	JF-315	51	KA-KTG	19	KG12B	49
GRR-10L	65	GW-DREAD	67	JF-316	51	KA-KTGE-C	19	KG6	49
GRR-4L	65	GW-ELEC	67	JF-317	51	KA-MCG	20	KGA-10	64
GRR-6L	65	GW-ELEC-VIN	67	JF-318	51	KA-MSG	20	K-GARAGE COATED 弦	39
GRR-8L	65	GW-EXTREME	67	JF-319	51	KA-P	21	K-GARAGE 弦	39
GR-RACKBAG-2UW	65	GW-JAG	67	JF-320	51	KA-RES-BRS	21	KGCB	49
GR-RACKBAG-3UW	65	GW-JM BASS	67	JF-321	52	KA-S	21	KGCG	49
GS-02	75	GW-JM DREAD	67	JF-322	52	KA-SCG	20	KGCS	49
GS-100	75	GW-JM ELEC	67	JF-323	52	KA-SEM	22	KGCW	49
GS-101B	75	GW-JM LPS	67	JF-324	52	KA-SEMB	22	KGDB	49
GS-102B	75	GW-JM UKE-CON	67	JF-325	52	KA-SEMBK	22	KGEB	49
GS-103B	75	GW-JM UKE-SOP	67	JF-327	52	KA-SEMG	22	Kiyo	84
GS-105B	75	GW-JM UKE-TEN	67	JF-328	52	KA-SEMM	22	KJB-200	31
GS-107B	75	GW-LP-BROWN	67	JF-329	52	KA-SLNG	21	KJB-220	31
GS-109B/1	75	GW-LPS	67	JF-330	52	KA-SMHC	19	KJB-300/ASH	31
GS-109B/2	75	GW-SG-BROWN	67	JF-331	52	KA-SMHCE-C	19	KLL-15	64
GS-109B/3	75	GX-33	66	JF-332	52	KA-SMHS	19	KLP-320	30
GS-2000	48	H HALL CRYSTAL	100	JM-62	47	KA-SMHT	19	KLP-360	30
GS-250	75	HAR-4/8	100	JMS-3	82	KA-SMHTE-C	19	KM-200	64
GS-250V	76	HB-10	95	JMS-6	82	KA-SRT-CTG-CE	19	KMS-3	81
GS-600/3	75	HD1 HA	33	JT-06	47	KA-SSG	20	KMS-3B	81
GS-600/4	75	HD1 HB	33	JT-11	47	KA-SSTU	21	KMS-4	81
GS-600/6	75	HH-10	100	JT-12B	47	KA-SSTU/C	21	KMS-4B	81
GS-800	48	HHT-S	92	JT-306	47	KA-SSTU/CE	21	KMS-5B	81
GSR-2U	65	HL-L	96	JUMBO JUNIOR BASS	7	KA-SSTU/T	21	KMS-6	81
GT-ACOUSTIC	67	HL-S	96	JUMBO JUNIOR E	7	KA-SSTU/TE	21	KMS-7B	81
GT-BASS	67	HM-100	100	K KA-15S	21	KA-STG	20	KMS-8B	81
GT-ELECTRIC	67	HM-20	100	KA-15S-H1	21	KA-STGE-C	20	KO-C	34
G TSA-GTRBASS	67	HS-002	92	KA-ASAC-C	19	KA-SWB	22	KO-S	34
G TSA-GTRDREAD	67	HS-2	92	KA-ASAC-S	19	KA-SWF	22	KO-T	34
G TSA-GTRELEC	67	HSS-0	80	KA-ASAC-T	19	KA-SWG	22	KPA	49
G TSA-GTRLPS	67	HSS-1	80	KA-ASAC-TE	19	KA-SWT	22	KPA-100	64
G TSA-GTRSG	67	HSS-2	80	KA-B	21	KA-T	21	KPA-100A	64
G TSA-KEY61	68	HWB-B	96	KA-BASS4 U-BASS	18	KA-TE	21	KPA-100S	64
G TSA-KEY76	68	HWB-DX	96	KA-BNJ-BK-C	21	KA-TEME	22	KPAC	49
G TSA-KEY88	68	HWB-L	96	KA-BNJ-BK-S	21	KA-ZCT-C	20	KPB-200	31
G TSA-KEY88SL	68	HWB-S	96	KA-C	21	KA-ZCT-S	20	KPS-80	64
G TSA-MIC15	66	HZ-1	47	KA-CE	21	KB-60	79	KS-101	80
G TSA-MIX12PU	65	I I-PLUG	52	KA-CEM	22	KB-66	79	KS-101/DJ	79
Guilele 96C	14 · 39	J JC-01L	47	KA-CEMB	22	KBA-10	64	KS-101+AD-25	80
Guilele CE	14	JF-301	51	KA-CEMBK	22	KBB1600/49	73	KS-203	80
GVB-20B	72	JF-302	51	KA-CEME	22	KBB1600/61	73	KS-29	80

品番ページ

KS-29W	80	METRO II CLASICAL	72	MN210	45	OM SERATO S-120	62	PSL-700B	48
KS-3S	80	MG-CT5	91	MN220	46	OM SERATO S-120 W/H	62	PSL-700BN	48
KSL1	64	MH2	33	MN221	46	OM-140	5	PSL-700C	48
KSL-30	64	MH-2	78	MN225	46	OM-140CE	5	PSL-700G	48
KSL-50	64	MH2 CE	33	MN227	46	OM-150	4	PSL-700N	48
KST-150	29	MH-3	78	MN300	46	OM-150CE	4	PSL-700SC	48
KST-200/ASH	29	MH-5	78・99	MN700	46・99	OM-170	26	PSP-5	64
KT-5302	49	MH-6	78	MN701	46・99	OM-170CE	26	PUNQMONK	53
KTL-160	29	MH-A1	78	MN703	46・99	OM-240CE	7	PW-1	92
KTL-170	29	MH-A2	78	MN704	46・99	OM-240E	7	PW-2	95
KTL-210/SH	29	MIC-2	73	MN730	46・99	OMS-01	82	PW-2H	95
KTL-300	29	MIC-4	73	MN731	36・46	OMS-03	82	PXL-8	52
KWS-899H/H	59	mini Cajon	84	MO-SPS	61.79	ORIGINAL VALVE PRE-DI	56	R R-20U	80
KWS-899P/GT	59	Mini M	14	MO-SPS-Z	79	P P-100	64	R-8U	80
KWS-899P/HM-38	59	Mini O	14	MP-2	64	P-15	64	RA-29	64
KWS-899P/LM-60	59	Mini O CE	14	MP-K	97	P-30	64	RC-23	48
KZC-01	96	Mini R	14	MR1	33	P-300	64	RC-30M	64
L LG2	30	Mini SM-CE	14	MR1 TBR-PK	33	P-50	64	RHYTHM CHIEF 1000	9
LONGHORN BASS	23	Mini 弦 A TUNING	14	MS-100EYW	77	PB-01	92	RHYTHM CHIEF 1100	9
LONGHORN GUITAR	23	Mini 弦 E TUNING	14	MS-150	77	PC-1	52.73	RightOn Straps	41 ~ 44
LORION	53	MJ1	33	MS-150B	77	PC-40	97	RM-112T-EVO	55
LPC-310/BLK	74	MK1	33	MS-170B	77	PCC-10	96	RM-115T-EVO	55
LT-100B	79	MK1 PW	33	MS-200	77	PC-LK	47	RM-210T-EVO	55
LT-200B	79	MK-SD	22	MS-200B	77	PC-P	47	RM-410T-EVO	55
LT-500	79	MK-ST	76	MS-200W	77	PDC-450B	74	RM-414T-EVO	55
LT-P	79	MM1	61	MS-203	77	PDC-5000	74	RM-500-EVO	55
M M.B-58	78	MM-1001	95	MS-203B	77	PDC-500B	74	RM-610T-EVO	55
M-120	6	MM-14H	95	MS-205B	77	PDC-6000	74	RM-800-EVO	55
M-120E	6	MM-32	100	MS-206B	78	PDC-600B	74	RM-C112T-500-EVO	55
M-140	5	MM-6H	95	MS-207	78	PDC-7000	74	RM-C115T-500-EVO	55
M-140E	5	MM-801	95	MS-30	81	PDC-700B	74	RM-C210T-500-EVO	55
M-20 NAT	2	MM-P1	100	MS-B1	81	PDC-8000	74	RMS-10	64
M-20 VSB	2	MM-P1N	100	MSK-15C	64	PDC-9000	74	ROBOTHOLIC	53
M-20E NAT	2	MN100	45	M-T	73	PF-1	52	ROHEMA PERCUSSION 88 ~ 90	
M-20E VSB	2	MN101	45	MT-10S	95	PF-8L	100	RT-3	64
M-240E	7	MN102	45	MT-10W	95	PH-1.5	64	RT-5	64
M-240E TROUBADOUR	7	MN103	45	MT-40M	64	PH-3	64	RT-68B	94
M-40 ATB	3	MN104	45	MT-50	64	PHAZEVIBE	53	RT-BASS4 U-BASS	18
M-40 NAT	3	MN105	45	MTS-1	81	PK-04	95	S S-100 POLARA	9
M-40E ATB	3	MN106	45	MTS-3040	76	PL-5	64	SA1-SK	32
M-40E NAT	3	MN109	45	MX-116	91	PLL-15	64	SAS-A	99
M-75 ARISTOCRAT ATB	10	MN110	45	MX-116CST	91	PLL-30	64	SAS-T	99
MA1 HA BK	33	MN111	45	MX-116DX	91	PLUS E-BOW	53	SB-001	93
MA-4100	95	MN117	45	MX-5	95	PMA3	54	SB-110L 3/4	36
MA-4300	95	MN120	45	MX-50	91	PO-5L	78	SB-130 3/4	36
MA-4500	95	MN124	46	MX-568A	91	PO-5S	78	SB-80	35
MAESTRAL	83	MN130	36・46	N N-10	53	PO-6	78	SBC-100	72
MARCO FADDA CAJON POWER	84	MN131	36・46	NIKAOS	53	POP	47	SC-650	36
MATTERIX	53	MN140	45	NP-200	99	POPULAR	84	SCC-100	72
MC-10	96	MN200	46	O OCA-01	96	PP-1.5	64	SD1	26
MD-170	26	MN201	46	OM Elektro	62	PP-3	64	SD2	26
MD180	27	MN202	46	OM Pro	62	PP-G6	47	SD202 1/2	27
MEB	77	MN205	46	OM Pro S	62	PP-U4	34	SD204	26
MEB3	77	MN206	46	OM Q.BERT	62	PP-V4	36	SD204CE	26
MEMPHISYS 66-OSJ	54	MN208	46	OM Scratch	62	PRS-200	93	SD2-CE	26

SDPCY-20.....	92	Stylus PRO	62	TC-3.....	64	Triple LED.....	82	UKH-240S	34 · 76
SDPCY-22.....	92	Stylus PRO S	62	TC-36	96	TRONICAL TUNE	40	UK-LTD2	33
SE-7DB	54	Stylus Q.BERT	62	TC-5.....	64	TR-Tweed	99	UMH100G GD/BK.....	34
SE-ADL	54	Stylus S-120	62	TC-7.....	64	T-S	96	UPC10N.....	34
SE-BEQ	54	Stylus Scratch	62	TCB-200	93,96	TT-104L.....	98	UPC-12N	34
SEC-100.....	72	SV-120	35	TC-E104.....	94	TT-105L.....	98	US-02.....	34,76
SEC-330	72	SV-180	35	TC-E104-RD.....	94	TUNABLE	94	US-03.....	34,76
SE-EQ8	54	SV-320	35	TC-H104	94	TUNABLE W/JINGLE	94	U-SMILE.....	33
SE-GEQ	54	SVA-240	35	TC-P	64	TWB-1	93	U-SMILE VT YW.....	33
SE-OE3	54	SW-02.....	96	TC-ST	96	U U400	33	USP1	34
SE-PEQ	54	SWB1/5/BLK	31	TD-1.....	92	U400C	33	V VC151 1/4.....	28
SE-SWB	54	SWB1/5/NA	31	TD-5CST	91	UB1/57	34	VC152 1/2	28
SFC-100.....	72	SWB1/BLK	31	TD-5DX	91	UB1/65	34	VC153 3/4	28
SFV-180.....	30	SWB1/NA	31	TD-5SPE	91	UB1/70	34	VC203 3/4	28
SH-4	62	SWC-330	72	TD-P	91	UB-200	34	VC204	28
SH-60.....	92	SY-01	48	TDP-2	92	UB-300/2.....	34	VC204H.....	28
SHUBB CAPO.....	49	SYNTHFONIA	53	TF-40N	97	UBASS-EM-FL.....	18	VC404	28
Siroco.....	83	SZ FUNK FACE	56	TF-40S	97	UBASS-EM-FS.....	18	VGM-35G	28
SLC-330	72	T T-15	96	TF-44S	97	UBASS-EM-FS RW.....	18	VGM-35GG	28
SLP-180.....	30	T-18	96	TF-A.....	47	UBASS-RMBL-FL	18	VINTAGE 12S	24
SMM-1.5.....	64	T-200 T-Bird.....	9	TFC-6003.....	92	UBASS-RMBL-FS	18	VIS-25.....	36
SN-1X	47	T-21	96	TF-40S	97	UBASS-SMHG-FL	17	VRS-200	36
SN-5X	47	T-24	96	TF-44S	97	UBASS-SMHG-FS	17	VS-100	34,35,99
SN-8	47	T-43L	95	TF-A.....	47	UBASS-SSMHG-C-HH-FS	18	VSR-200	36
SO204	26	T-43S	95	TFC-6003.....	92	UBASS-SSMHG-FL	17	W WBSH	99
SO204CE	26	T-45B	95	TF-40S	97	UBASS-SSMHG-FS	17	WJS-6.....	96
Soundbrenner.....	60	T-46L	95	TF-44S	97	UC-10	34	WNH	99
SPB-04	74	T-49L	95	TF-A.....	47	UC-12	34	WOODSMAN-CLASSIC	56
SPP-10	64	T-49S	95	TFC-6003.....	92	UFiP Bell Tree.....	87	WOODSMAN-PARLOUR	56
SPP-20	64	T-50 SLIM	10	TF-40S	97	UFiP Bionic series	87	WOODSMAN-PEDAL	56
SS-002	92	TA-CH104-BL	94	TF-44S	97	UFiP Class Brilliant series	85	WSH12-MP-OSJ.....	54
SS-2.....	92	TA-CH104-GRN	94	TF-A.....	47	UFiP Class series	85	WSH12-WN-OSJ.....	54
SSP-10	64	TA-CH104-RD	94	TFC-6003.....	92	UFiP Experiense Tiger series	86	WS-L	78
SSP-20	64	TA-E104-BL	94	TF-40S	97	UFiP Hand Cymbal ES-14HC	87	X Xtra Flex	82
ST-2	47	TA-E104-BRW	94	TF-44S	97	UFiP Hand Cymbal ES-16HC	87	Xtra Flex Duet2	82
ST-701	53	TA-E104-PRL	94	TF-A.....	47	UFiP Hand Cymbal ES-18HC	87	Y Yaqui	83
STARFIRE II ST	9	TA-H104	94	TFC-6003.....	92	UFiP Hand Cymbal ES-20HC	87	YMP-02	64
STARFIRE III	9	TA-P104.....	94	TF-40S	97	UFiP HATCL.....	87	YMS-DX	82
STARFIRE IV	8	TA-R104.....	94	TF-44S	97	UFiP Ice Bell 7	87	YPO-03	64
STARFIRE IV ST GRN	8	T-B	96	TF-A.....	47	UFiP Ice Bell 8	87	YPO-05	64
STARFIRE IV ST NAT	8	TB-10.5	96	TFC-6003.....	92	UFiP Natural series	86	YPP-06	64
STARFIRE VI	8	TB-12	96	TF-40S	97	UFiP PESN-L	87	YUREI.....	53
STARFIRE BASS II	10	TB-13.5	96	TF-44S	97	UFiP PESN-M	87	Z ZAS-30	98
STARFIRE V	8	TB-15	96	TF-A.....	47	UFiP PESN-S	87	ZCL-30	98
STOMP BOX II	53	TB-16.5	96	TFC-6003.....	92	UFiP PIN-WC41	87	ZCL-65	98
STRINGLIFE.....	37 · 48	TB-3/PIPE	97	TF-40S	97	UFiP PNI-WC25	87	ZFL-30	98
Stylus Arkiv.....	62	TB-3L	97	TF-44S	97	UFiP Six Tree	87	ZPT-01	98
Stylus Digitrack	62	TB-3L/MP.....	97	TF-A.....	47	UFiP SNCL	87		
Stylus DJ E	62	TB-3L/PIPE	97	TFC-6003.....	92	UFiP Three Bell	87		
Stylus DJ S	62	TB-80/L.....	97	TF-40S	97	UFiP Three Disc	87		
Stylus Elektro.....	62	TB-9	96	TF-44S	97	UFiP Tiger series	86		
Stylus Gold	62	TB-B	96	TF-A.....	47	UFiP Vibra series	87		
Stylus NightClub E	62	T-Bird ST	9	TFC-6003.....	92	UFiP XB-GP.....	87		
Stylus NightClub MK II	62	TC-1.....	64	TF-40S	97	UFiP XB-P	87		
Stylus NightClub S	62	TC-24	96	TF-44S	97	UH-425	34 · 76		
				TREMELON	53				



1953年来、ギルドはそのオリジナリティあるギターを作り続けている世界の歴史的なギターメーカーの一つです。1950年代のニューヨークのジャズシーンから、ウッドストックでのリッチー・ヘブンスの伝説となったパフォーマンス、シアトルでのサウンドガーデンのキム・テイルに至るまで、ギルドギターは歴史の中でもっとも偉大な音楽界の一部を担って来ました。古き良き時代から受け継がれて来た職人技、品質、価値に基づく製作の伝統と共に、ギルドはプレイヤーの演奏を第一に考え生産されています。



USA SERIES  Made in U.S.A.



D-55 NAT ¥600,000 [税抜]
D-55 ATB ¥620,000 [税抜]

トップ:ソリッドシトカスプルース/サイド&バック:ソリッドローズウッド/レイジング:スキャロップド レッドスプルース/ネック:マホガニー/ウォルナット/マホガニー 3ピース/フィンガーボード、ブリッジ:エボニー/マシンヘッド:ゴトーオープンバック-ゴールド/スケール:650mm/フィニッシュ:グロス ニトロセルローズラッカー:ナチュラル (NAT)、アンティークバースト (ATB) /ケース:デラックス ハードシェル



F-55 NAT ¥590,000 [税抜]
F-55 ATB ¥595,000 [税抜]

トップ:ソリッドシトカスプルース/サイド&バック:ソリッドインディアンローズウッド/レイジング:スキャロップド レッドスプルース/ネック:マホガニー/ウォルナット/マホガニー 3ピース/フィンガーボード、ブリッジ:エボニー/マシンヘッド:ゴトーオープンバック-ゴールド/スケール:650mm/フィニッシュ:グロス ニトロセルローズラッカー:ナチュラル (NAT) /ケース:デラックス ハードシェル



F-55 Maple BLD ¥580,000 [税抜]
F-55 Maple ATB ¥585,000 [税抜]

トップ:ソリッドシトカスプルース/サイド:ソリッドフィギュアドメイプル/バック:アーチドフィギュアドメイプル/レイジング:スキャロップド レッドスプルース/ネック:マホガニー/ウォルナット/マホガニー 3ピース/フィンガーボード、ブリッジ:エボニー/マシンヘッド:ゴトーオープンバック-ゴールド/スケール:650mm/フィニッシュ:グロス ニトロセルローズラッカー:ブロード (BLD)、アンティークバースト (ATB) /ケース:デラックス ハードシェル



New
D-20 NAT ¥250,000 [税抜]
D-20 VSB ¥270,000 [税抜]

トップ:ソリッドマホガニー/サイド&バック:ソリッドマホガニー/ブレイシング:シトカスプルース/ネック:マホガニー/フィンガーボード:インディアンローズウッド/ブリッジ:インディアンローズウッド/マシンヘッド:ギルドウィンテージスタイルオープンギア20:1/スケール:650mm:L1060×W403mm/フィニッシュ:サテンワニス:ナチュラル(NAT)、ウインテージサンバースト(VSB)/ケース:ギルドデラックスヒュミディファイドウッドケース



New
D-20E NAT ¥290,000 [税抜]
D-20E VSB ¥310,000 [税抜]

トップ:ソリッドマホガニー/サイド&バック:ソリッドマホガニー/ブレイシング:シトカスプルース/ネック:マホガニー/フィンガーボード:インディアンローズウッド/ブリッジ:インディアンローズウッド/マシンヘッド:ギルドウィンテージスタイルオープンギア20:1/スケール:650mm:L1060×W403mm/フィニッシュ:サテンワニス:ナチュラル(NAT)、ウインテージサンバースト(VSB)/ピックアップシステム:L.R. Baggs Element with Volume and Tone/ケース:ギルドデラックスヒュミディファイドウッドケース



New
M-20 NAT ¥250,000 [税抜]
M-20 VSB ¥270,000 [税抜]

トップ:ソリッドマホガニー/サイド&バック:ソリッドマホガニー/ブレイシング:シトカスプルース/ネック:マホガニー/フィンガーボード:インディアンローズウッド/ブリッジ:インディアンローズウッド/マシンヘッド:ギルドウィンテージスタイルオープンギア20:1/スケール:628mm:L984×W350 mm/フィニッシュ:サテンワニス:ナチュラル(NAT)、ウインテージサンバースト(VSB)/ケース:ギルドデラックスヒュミディファイドウッドケース



New
M-20E NAT ¥290,000 [税抜]
M-20E VSB ¥310,000 [税抜]

トップ:ソリッドマホガニー/サイド&バック:ソリッドマホガニー/ブレイシング:シトカスプルース/ネック:マホガニー/フィンガーボード:インディアンローズウッド/ブリッジ:インディアンローズウッド/マシンヘッド:ギルドウィンテージスタイルオープンギア20:1/スケール:628mm:L984×W350 mm/フィニッシュ:サテンワニス:ナチュラル(NAT)、ウインテージサンバースト(VSB)/ピックアップシステム:L.R. Baggs Element with Volume and Tone/ケース:ギルドデラックスヒュミディファイドウッドケース



USA SERIES

3

STRINGS

Acoustic Guitar

GUILD



NAT

ATB

New

D-40 NAT ¥300,000 [税抜]

D-40 ATB ¥320,000 [税抜]

トップ:ソリッドシトカスブルース/サイド&バック:ソリッドマホガニー/ブレイシング:シトカスブルース/ネック:マホガニー/フィンガーボード:インディアンローズウッド/ブリッジ:インディアンローズウッド/マシンヘッド:ギルドウィンテージスタイルオープンギア20:1/スケール:650mm:L1060×W403mm/フィニッシュ:サテンワニス:ナチュラル(NAT)、アンティークバースト(ATB)/ケース:ギルドデラックスヒュミディファイドウッドケース



NAT

ATB

New

D-40E NAT ¥340,000 [税抜]

D-40E ATB ¥360,000 [税抜]

トップ:ソリッドシトカスブルース/サイド&バック:ソリッドマホガニー/ブレイシング:シトカスブルース/ネック:マホガニー/フィンガーボード:インディアンローズウッド/ブリッジ:インディアンローズウッド/マシンヘッド:ギルドウィンテージスタイルオープンギア20:1/スケール:650mm:L1060×W403mm/フィニッシュ:サテンワニス:ナチュラル(NAT)、アンティークバースト(ATB)/ピックアップシステム:L.R. Baggs Element with Volume and Tone/ケース:ギルドデラックスヒュミディファイドウッドケース



NAT

ATB

New

M-40 NAT ¥300,000 [税抜]

M-40 ATB ¥320,000 [税抜]

トップ:ソリッドシトカスブルース/サイド&バック:ソリッドマホガニー/ブレイシング:シトカスブルース/ネック:マホガニー/フィンガーボード:インディアンローズウッド/ブリッジ:インディアンローズウッド/マシンヘッド:ギルドウィンテージスタイルオープンギア20:1/スケール:628mm:L984×W350mm/フィニッシュ:サテンワニス:ナチュラル(NAT)、アンティークバースト(ATB)/ケース:ギルドデラックスヒュミディファイドウッドケース



NAT

ATB

New

M-40E NAT ¥340,000 [税抜]

M-40E ATB ¥360,000 [税抜]

M-40E/NAT M-40E/ATB/トップ:ソリッドシトカスブルース/サイド&バック:ソリッドマホガニー/ブレイシング:シトカスブルース/ネック:マホガニー/フィンガーボード:インディアンローズウッド/ブリッジ:インディアンローズウッド/マシンヘッド:ギルドウィンテージスタイルオープンギア20:1/スケール:628mm:L984×W350mm/フィニッシュ:サテンワニス:ナチュラル(NAT)、アンティークバースト(ATB)/ピックアップシステム:L.R. Baggs Element with Volume and Tone/ケース:ギルドデラックスヒュミディファイドウッドケース



D-150
¥150,000 [税抜]



D-150CE
¥174,000 [税抜]



F-150
¥150,000 [税抜]



F-150CE
¥174,000 [税抜]



F-1512
¥160,000 [税抜]



F-1512E
¥176,000 [税抜]



OM-150
¥150,000 [税抜]



OM-150CE
¥174,000 [税抜]

THE 150S 共通スペック/トップ:ソリッドシトカスプルース/バック&サイド:ソリッドインディアンローズウッド/ネック:マホガニー/フィンガーボード:インディアンローズウッド/マシンヘッド:ギルド タイキャストニッケル (D.F)、ギルド
ヴィンテージスタイルオープンギア (OM) /スケール:648mm/ナット幅:43mm (6弦)、48mm (12弦) /フィニッシュ:ナチュラル (NAT) クロス ポリウレタン/ピックアップシステム:Fishman Sonitone 1V.1T. (E.CEのみ) /サイズ
D:L1067 (12弦-L1092) ×W400×D96-122mm. F:L1088 (12弦-L1113) ×W422×D96-122mm. OM:L1031×W391×D85-105mm/ケース:ギルドポリフォームケース



WESTERLY COLLECTION : THE 140S

5

STRINGS

Acoustic Guitar

GUILD



D-140
¥126,000 [税抜]



D-140CE
¥150,000 [税抜]



OM-140
¥126,000 [税抜]



OM-140CE
¥150,000 [税抜]



M-140
¥126,000 [税抜]



M-140E
¥142,000 [税抜]

THE 140S 共通スペック/トップ:ソリッドシトカスブルース/バック&サイド:ソリッドアフリカンマホガニー/ネック:マホガニー/フィンガーボード:インディアンローズウッド/マシンヘッド:ギルド ダイキャストニッケル (D)、ギルド ヴィンテージスタイルオープンギア (OM,M) /スケール:648mm (D,OM) 628mm (M) /ナット幅:43mm/フィニッシュ:ナチュラル (NAT)、サンバースト (SB) /クロス ポリウレタン/ピックアップシステム:Fishman Sonitone 1V.1T. (E, CEのみ) /サイズD:L1067×W400×D96-122mm /OM:L1031×W391×D85-105mm/M:L985×W348×D85-105mm/ケース:ギルドポリフォームケース



NAT

D-120
¥110,000 [税抜]



NAT

CHR

D-120CE
¥134,000 [税抜]



D-1212E
¥142,000 [税抜]



NAT

M-120
¥110,000 [税抜]



CHR

M-120E
¥126,000 [税抜]



NAT

THE 120S 共通スペック/トップ:ソリッドアフリカンマホガニー/バック&サイド:ソリッドアフリカンマホガニー/ネック:マホガニー/フィンガーボード:インディアンローズウッド/マシンヘッド:ギルド ダイキャストニッケル (D)、ギルド ヴィンテージスタイルオープンギア (M) /スケール:648mm (D)、628mm (M) /ナット幅:43mm (6弦)、48mm (12弦) /フィニッシュ:ナチュラル (NAT)、チェリーレッド (CHR)、グロスポリウレタン/ピックアップシステム: Fishman Sonitone 1V.1T. (E.CEのみ) /サイズD:L1067 (12弦-L1092) ×W400×D96-122mm、M:L985×W348×D85-105mm/ケース:ギルドポリフォームケース



WESTERLY COLLECTION —ARCHBACKS—

7

STRINGS

Acoustic Guitar

GUILD



New

D-240E ¥65,000 [税抜]



New

M-240E ¥65,000 [税抜]



SB

New

M-240E TROUBADOUR ¥74,000 [税抜]



New

F-2512E ¥80,000 [税抜]



New

OM-240E ¥65,000 [税抜]



New

OM-240CE ¥72,000 [税抜]



MH

MP

New

JUMBO JUNIOR E ¥65,000 [税抜]



New

JUMBO JUNIOR BASS ¥80,000 [税抜]

ARCHBACKS 共通スペック/トップ:ソリッドシトカスプルース/サイド&バック:マホガニー(F & Jumbo Jr.Maple/Jumbo Jr.Bass:メイプル)/フィンガーボード:ローズウッド/マシンヘッド:ギルドオリジナルウィンテージオープンギア クロム/スケール:648 mm (Jumbo Jr.:603mm) /ナット幅:43mm(F:48mm/Jumbo Jr.Bass:41mm)/フィニッシュ:マットボリウレタン、ナチュラル (NAT) /ピックアップシステム:Guild AP-1 Active Acoustic Piezo Pickup (トルバドール:DeArmond ToneBoss) /ケース:ギルドデラックスギグバッグ/サイズ D:L1067×W400、OM:L1031×W391、M:L985×W348、F:L1113×W422、Jumbo Jr.:L940×W368



New

STARFIRE VI
¥210,000 [税抜]

BLD

トップ&バック:アーチトラミネーテッドフレイムメイプル/サイド:ラミネーテッドフレイムメイプル/ブレイシング:センターブロック/ネック:3ピース:メイプル/ウォルナット/メイプル/フィンガーボード:インディアンローズウッド/マシンヘッド:グローバー-Sta-Tite™ タイキャスト/ピックアップLB-1x2コントロール:2ボリューム、2トーン、マスターボリューム1トグルスイッチ/トレモロ:ギルドヴィブラートテイルピース/ハードウェア:ゴールド/スケール:628mm:L1055XW416/フィニッシュ:グロスポリウレタン:ブロード(BLD)/ケース:デラックスハードシェル



CH

STARFIRE V W/Guild Vibrato Tailpiece
¥190,000 [税抜]

トップ&バック:アーチトラミネーテッドマホガニー/サイド:ラミネーテッドマホガニー/ブレイシング:センターブロック/ネック:マホガニー/メイプル/マホガニー 3ピース/フィンガーボード:ローズウッド/マシンヘッド:グローバータイキャスト/ピックアップ:LB-1x2/コントロール:2ボリューム、2トーン、1トグルスイッチ、1マスターボリューム/トレモロ:ギルドヴィブラートテイルピース/ハードウェア:ニッケル/スケール:628mm/フィニッシュ:グロスポリウレタン:チェリーレッド(CH)、ホホワイト(SCW)、ブラック(BLK)/ケース:デラックスハードシェル



SCW(WHT)
New



BLK
New

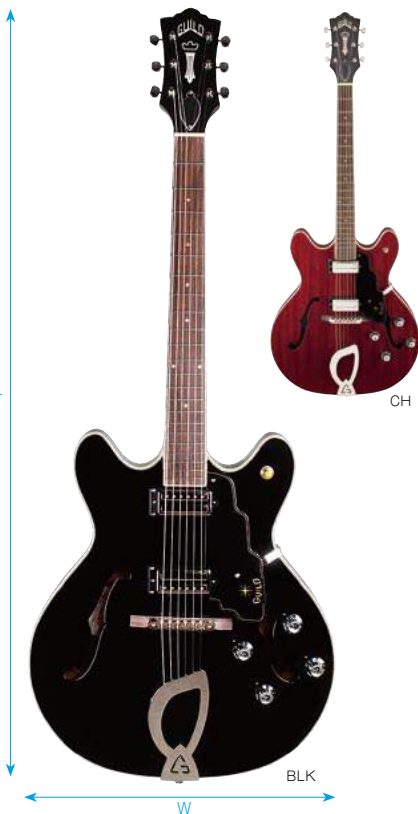

CH

BLK

STARFIRE IV
¥175,000 [税抜]

トップ&バック:アーチトラミネーテッドマホガニー/サイド:ラミネーテッドマホガニー/ブレイシング:センターブロック/ネック:マホガニー/メイプル/マホガニー 3ピース/フィンガーボード:ローズウッド/マシンヘッド:グローバータイキャスト/ピックアップ:LB-1x2/コントロール:2ボリューム、2トーン、1トグルスイッチ/ハードウェア:ニッケル/スケール:628mm/フィニッシュ:グロスポリウレタン:チェリーレッド(CH)、ブラック(BLK)/ケース:デラックスハードシェル



NAT

STARFIRE IV ST FLAMED MAPLE NAT
¥190,000 [税抜]

トップ&バック:アーチトラミネーテッドフレイムメイプル/サイド:ラミネーテッドメイプル/ブレイシング:センターブロック/ネック:メイプル/ウォルナット/メイプル 3ピース/フィンガーボード:ローズウッド/マシンヘッド:グローバー タイキャスト/ピックアップ:LB-1x2/コントロール:2ボリューム、2トーン、1トグルスイッチ/ハードウェア:ニッケル/スケール:628mm/ナット幅:43mm/ケース:デラックスハードシェル



GRN

STARFIRE IV ST GRN
¥175,000 [税抜]

トップ&バック:アーチトラミネーテッドメイプル/サイド:ラミネーテッドメイプル/ブレイシング:センターブロック/ネック:マホガニー/メイプル/マホガニー 3ピース/フィンガーボード:ローズウッド/マシンヘッド:グローバータイキャスト/ピックアップ:LB-1x2/コントロール:2ボリューム、2トーン、1トグルスイッチ/ハードウェア:ニッケル/スケール:628mm/ナット幅:43mm/ケース:デラックスハードシェル



BLK

CH

STARFIRE III W/Guild Vibrato Tailpiece
¥180,000 [税抜]

トップ&バック:アーチラミネイテッドマホガニー/サイド:ラミネイテッドマホガニー/プレイング:パラレルトーンバー/ネック:マホガニー/フィンガーボード:ローズウッド/マシンヘッド:グローバーダイキャスト/ピックアップ:LB-1×2/コントロール:2-ボリューム、2-トーン、1-トグルスイッチ/トレモロ:ギルドワイヴラートテイルピース/ハードウェア:ニッケル/スケール:628mm/フィニッシュ:グロスポリウレタン:チェリーレッド(CH)、ブラック(BLK)/ケース:デラックスハードシェル

New



STARFIRE II ST ¥150,000 [税抜]

トップ&バック:アーチラミネイテッドマホガニー/サイド:ラミネイテッドマホガニー/プレイング:ブリッジブロック/ネック:マホガニー/フィンガーボード:インディアンローズウッド/マシンヘッド:ギルドウィンテージスタイルオープンギア/ピックアップ:LB-1×2/コントロール:2-ボリューム、2-トーン、1-トグルスイッチ/ハードウェア:クロム/スケール:628mm:L1.041×W416/フィニッシュ:グロスポリウレタン:ナチュラルブラウン/ケース:ギルドオリジナルギグバッグ



WHT

CH

S-100 POLARA ¥110,000 [税抜]

ボディ:ソリッドマホガニー/ネック:マホガニー/フィンガーボード:ローズウッド/マシンヘッド:グローバーダイキャスト/ピックアップ:HB-1×2/コントロール:2-ボリューム、2-トーン、1-トグルスイッチ/ハードウェア:ニッケル/スケール:628mm/フィニッシュ:グロスポリウレタン:ホワイト(WHT)、チェリーレッド(CH)/ケース:デラックスハードシェル



BLK

ATB

New

S-200 T-Bird ¥120,000 [税抜]

ボディ:ソリッドマホガニー/ネック:マホガニー/フィンガーボード:ローズウッド/マシンヘッド:グローバーオープンギア/ピックアップ:LB-1×2/ピックアップスイッチ:モードセレクトスイッチ/ローカットスイッチ/ネックピックアップスイッチ/ブリッジピックアップスイッチ/コントロール:MODE1ボリューム/トーン MODE2ボリューム/トーン/トレモロ:ハグストロムウィンテージトレマ/ハードウェア:ニッケル/スケール:628mm:L1.016×W323/フィニッシュ:グロスポリウレタン:アンティークバースト(ATB)、ブラック(BLK)/ケース:ギルドデラックスエレックトリックギグバッグ



CH

VWH

BLU

New

T-Bird ST ¥120,000 [税抜]

ボディ:ソリッドマホガニー/ネック:マホガニー/フィンガーボード:ローズウッド/マシンヘッド:グローバーSta-Tite™ ダイキャスト/ピックアップ:Frantz P-90×2(BLU)、LB-1×2(VWH、CH)/コントロール:マスターボリューム、マスタートーン、トグルスイッチ/ハードウェア:ニッケル/スケール:628mm:L1.016×W323/フィニッシュ:グロスポリウレタン:ブルー(BLU)、ウィンテージホワイト(VWH)、チェリーレッド(CH)/ケース:ギルドデラックスエレックトリックギグバッグ

DeArmond™ PICK UP



New

TONE BOSS ¥10,000 [税抜]

タイプ:マグネティックハムバック/取り付け可能サウンドホール径:直径92mm~110mm/出力端子:φ3.5mmミニジャック(ピックアップ本体側)、標準1/4"フォーンエンドピンジャック(要加工)/ピックアップサイズ:99.7×22×30mm/ピックアップ重量:83g/パッケージサイズ:127×178×76mm/3色のカラープレート付属(BLK、WHT、BRO)



1000 GOLD

1000 NICKEL

New

RHYTHM CHIEF 1000 ¥16,000 [税抜]

タイプ:フローティングシングルコイル/マグネット:アルニコ5/抵抗値:15.40KΩ/ピックアップサイズ:85×25×9mm



1100 GOLD

New

RHYTHM CHIEF 1100 ¥22,000 [税抜]

タイプ:フローティングシングルコイル/マグネット:ラバーマグネット/抵抗値:6.60KΩ/ピックアップサイズ:85×25×11mm



ATB

M-75 ARISTOCRAT ATB ¥170,000 [税抜]

トップ:アーチトラミネテッドスプルース/サイド:ラミネテッドマホガニー/バック:ソリッドマホガニー/プレイング:パラレルトーンバー/ネック:マホガニー/メイプル/マホガニー 3ピース/フィンガーボード:ローズウッド/マシンヘッド:グローバーダイキャスト/ピックアップ:SF-1F×2/コントロール:2-ボリューム、2-トーン、1-トグルスイッチ/ハードウェア:ゴールド(ATB)、ニッケル(GLD)/スケール:628mm/フィニッシュ:グロスポリウレタン:アンティークバースト(ATB)、ゴールド(GLD)/ケース:デラックスハードシェル



ATB

CE-100D CAPRI W/Guild Vibrato Tailpiece ¥190,000 [税抜]

トップ&バック:アーチトラミネテッドメイプル/サイド:ラミネテッドメイプル/プレイング:パラレルトーンバー/ネック:マホガニー/メイプル/マホガニー 3ピース/フィンガーボード:ローズウッド/マシンヘッド:グローバーダイキャスト/ピックアップ:LB-1×2/コントロール:2-ボリューム、2-トーン、1-トグルスイッチ/トレモロ:ギルドヴィブラートテイルピース/ハードウェア:ニッケル/スケール:628mm/フィニッシュ:グロスポリウレタン:アンティークバースト(ATB)/ケース:デラックスハードシェル



BLD

A-150B SAVOY ¥190,000 [税抜]

トップ:アーチトラミネテッドスプルース/サイド:ラミネテッドフレムメイプル/バック:アーチトラミネテッドフレムメイプル/ネック:マホガニー/メイプル/マホガニー 3ピース/フィンガーボード:ローズウッド/マシンヘッド:グローバーダイキャスト/ピックアップ:デアルモンド1000*リズムチーフ×1/コントロール:1-ボリューム/ハードウェア:ニッケル/スケール:628mm/フィニッシュ:グロスポリウレタン:フロント(BLD)/ケース:デラックスハードシェル



VS

T-50 SLIM ¥160,000 [税抜]

トップ&バック:アーチトラミネテッドメイプル/ネック:マホガニー/サイド:ラミネテッドメイプル/フィンガーボード:インディアンローズウッド/マシンヘッド:グローバー Sta-Tite ダイキャスト/ピックアップ:Franz P-90 Dog Ear/コントロール:1-ボリューム、1-トーン/ハードウェア:ニッケル/スケール:628mm:L1041×W330/フィニッシュ:グロスポリウレタン:ヴィンテージバースト(VSB)/ケース:デラックスハードシェル



BLK

ITB

BLUESBIRD ITB ¥150,000 [税抜]
BLUESBIRD BLK ¥140,000 [税抜]

トップ:メイプル/ボディ:チャンバードマホガニー/ネック:マホガニー/フィンガーボード:ローズウッド/マシンヘッド:グローバー Sta-Tite 18:1/フロントピックアップ:Seymour Duncan USA 59 Neck SH-1 with nickel cover/リアピックアップ:Seymour Duncan USA JB SH-4 with nickel cover/コントロール:2-ボリューム、2-トーン、トグルスイッチ/ハードウェア:ニッケル/スケール:628mm:L1,003×W349/フィニッシュ:グロスポリウレタン:アイスティーバースト(ITB) ブラック(BLK)/ケース:ギルドデラックスエレックトリックギグバッグ



NAT

STARFIRE BASS II ¥200,000 [税抜]

トップ&バック:アーチトラミネテッドマホガニー/サイド:ラミネテッドマホガニー/フィンガーボード:インディアンローズウッド/マシンヘッド:グローバー ヴィンテージ142シリーズ/ピックアップシステム:Guild® BS-1 BiSonic Bass×2/コントロール:マスターボリューム、2-ボリューム 2-トーン、トグルスイッチ/ハードウェア:ニッケル/スケール:780mm:L1,165×W418/フィニッシュ:グロスポリウレタン:ナチュラル(NAT)/ケース:デラックスハードシェル

New

New

New



11

STRINGS

Classic Guitar

Cordoba



Cordoba GUITARS

ESPANA Made in Spain

ジプシーキングス使用モデル



FCWE

¥300,000 [税抜]

トップ:ソリッドジャーマンスプルース/サイド&バック:ソリッドスパニッシュサイプレス/ネック:スパニッシュギター/フィンガーボード:エボニー/ピックアップシステム:Fishman Pro Blend/フィニッシュ:ハイグロス/アクセサリー:HumiCase (ハードケース) /ナット幅:50mm/スケール:650mm/サイズ:H992×W370mm/サイド厚:65-70mm ※シンボディ

1997年に設立されたコルドバは、近代的な開発と、かつてのマスターシアーの伝統技術をブレンドし、ナイロン弦ギターの進化を導くことを目指しています。すべてのコルドバは軽量で応答性に優れ、スペインの伝統を受け継ぎ、アコースティック楽器の有機的な美しさと誠実さを感じることができます。コルドバは、その遺産の真正性を犠牲にすることなく、アコースティックギターの定義に挑戦し続けています。

ジプシーキングス使用モデル



55FCE Negra
¥240,000 [税抜]
サイド&バック:ジリコテ

55FCE共通スペック/トップ:ソリッドヨーロッパアンズ/ネック:スパニッシュギター/ブリッジ:インディアンローズ/フィンガーボード:エボニー/フィニッシュ:ハイグロス/ピックアップシステム:Fishman Pro Blend/アクセサリー:HumiCase (ハードケース) /ナット幅:50mm/スケール:650mm/サイズ:H992×W370mm/サイド厚:65-70mm ※シンボディ



Humi Case
湿度調整機能付

55FCE
¥220,000 [税抜]
サイド&バック:フレイムメイプル



45MR
¥180,000 [税抜]

トップ:ソリッドヨーロッパアンズ/サイド&バック:マダガスカルローズウッド/ネック:スパニッシュギター/フィンガーボード:エボニー/フィニッシュ:ハイグロス/ケース:HumiCase (ハードケース) /ナット幅:52mm/スケール:650mm/サイズ:H991×W373mm



GK PRO Negra
¥215,000 [税抜]

トップ:ソリッドヨーロッパスプルース/サイド&バック:ソリッドイン
ディアンローズウッド/ネック:マホガニー/フィンガーボード:エボニー
/ピックアップシステム:Fishman Pro Blend/フィニッシュ:ハイグロ
ス/ケース:Humi Case (ハードケース)/ナット幅:50mm/スケール:
650mm/サイズ:L986×W371mm



Humi Case
湿度調整機能付



GK PRO
¥210,000 [税抜]

トップ:ソリッドヨーロッパスプルース/サイド&バック:ソリッドパ
ニッシュサイプレス/ネック:マホガニー/フィンガーボード:エボニー/
ピックアップシステム:Fishman Pro Blend/フィニッシュ:ハイグロス
/ケース:Humi Case (ハードケース)/ナット幅:50mm/スケール:
650mm/サイズ:L986×W371mm



F10
¥150,000 [税抜]

トップ:ソリッドヨーロッパスプルース/サイド&バック:ソリッドサイ
プレス/ネック:マホガニー/フィンガーボード:エボニー/フィニッシュ:ハイ
グロス/ケース:ポリフォームセミハードケース/ナット幅:52mm/スケ
ール:650mm/サイズ:L994×W374mm



C9 Parlor
¥110,000 [税抜]

トップ:ソリッドカナディアンシダー/サイド&バック:
ソリッドマホガニー/ネック:マホガニー/フィンガー
ボード:ローズウッド/ピックアップシステム:Fishman
Presys Blend with tuner/フィニッシュ:ハイグロ
ス/ケース:ギグバッグ/ナット幅:50mm/スケール:
630mm/サイズ:L963×W365mm



GK Studio limited
¥98,000 [税抜]

トップ:ソリッドイングルマンスプルース/サイド&
バック:ジリゴテ/ネック:マホガニー/フィンガーボ
ード:ローズウッド/ピックアップシステム:Fishman
Presys Blend with tuner/フィニッシュ:ハイグロ
ス/ケース:ギグバッグ/ナット幅:50mm/スケール:
650mm/サイズ:L986×W371mm



ギグバッグ



GK Studio Negra
¥90,000 [税抜]

トップ:ソリッドヨーロッパスプルース/サイド&バ
ック:インディアンローズウッド/ネック:マホガニー/
フィンガーボード:ローズウッド/ピックアップシステ
ム:Fishman Presys Blend with tuner/フィニッシュ:
ハイグロス/ケース:ギグバッグ/ナット幅:50mm/ス
ケール:650mm/サイズ:L986×W371mm



GK Studio
¥86,000 [税抜]

トップ:ソリッドヨーロッパスプルース/サイド&バ
ック:サイプレス/ネック:マホガニー/フィンガーボ
ード:ローズウッド/ピックアップシステム:Fishman
Presys Blend with tuner/フィニッシュ:ハイグロ
ス/ケース:ギグバッグ/ナット幅:50mm/スケール:
650mm/サイズ:L985×W371mm



F7 Paco
¥75,000 [税抜]

トップ:ソリッドイングルマンスブルース/サイド&バック:インディアンローズウッド/ネック:マホガニー/フィンガーボード:ローズウッド/フィニッシュ:ハイグロス/ケース:ギグバッグ/ナット幅:52mm/スケール:650mm/サイズ:L984×W373mm



F7
¥70,000 [税抜]

トップ:ソリッドヨーロッパビアンズブルース/サイド&バック:サイプレス/ネック:マホガニー/フィンガーボード:ローズウッド/フィニッシュ:ハイグロス/ケース:ギグバッグ/ナット幅:52mm/スケール:650mm/サイズ:L984×W373mm



C7
¥70,000 [税抜]

トップ:ソリッドカナディアンシダー/サイド&バック:インディアンローズウッド/ネック:マホガニー/フィンガーボード:ローズウッド/フィニッシュ:ハイグロス/ケース:ギグバッグ/ナット幅:52mm/スケール:650mm/サイズ:L986×W373mm



New

C4-CE
¥50,000 [税抜]

トップ:ソリッドマホガニー/バック&サイド:マホガニー/ネック:マホガニー/フィンガーボード:パオフェロ/ナット幅:50mm/スケール:650mm/サイズ:990mm×372mm/フィニッシュ:サテンポリウレタン/ケース:ギグバッグ/アジャスタブルロッド仕様/ピックアップシステム:Fishman Sonitone Classical



C5 ¥45,000 [税抜]
C5 SB ¥48,000 [税抜]

トップ:ソリッドカナディアンシダー (C5) /ソリッドシトカスブルース (C5SB) /バック&サイド:マホガニー/ネック:アフリカンマホガニー/フィンガーボード:ローズウッド/ナット幅:52mm/スケール:650mm/サイズ:990×372mm/フィニッシュ:ハイグロスポリウレタン/ケース:コルドバ オリジナル ギグバッグ/アジャスタブルロッド仕様



C5-CE ¥58,000 [税抜] シブシーキングス使用モデル
C5-CE SB ¥60,000 [税抜]
C5-CET ¥58,000 [税抜] サイド厚:65-70mm ※シンボディ

トップ:ソリッドカナディアンシダー (C5-CE) /ソリッドシトカスブルース (C5-CE SB)/バック&サイド:マホガニー/ネック:アフリカンマホガニー/フィンガーボード:ローズウッド/ナット幅:50mm/スケール:650mm/サイズ:990×372mm/フィニッシュ:ハイグロスポリウレタン/ケース:コルドバ オリジナル ギグバッグ/アジャスタブルロッド仕様 /ピックアップシステム:Fishman Isys+ pickup with onboard tuner



C3
¥33,000 [税抜]

トップ:ソリッドカナディアンシダー/サイド&バック:マホガニー/ネック:ナトー/フィンガーボード:ローズウッド/フィニッシュ:ハイグロス/ケース:ギグバッグ/ナット幅:52mm/スケール:650mm/サイズ:L990×W372mm

FUSION



12 Natural
¥75,000 [税抜]

トップ:ソリッドカナディアンシダー/サイド&バック:マホガニー/ネック:マホガニー/フィンガーボード:ローズウッド/ピックアップシステム:Fishman Presys Blend with tuner/フィニッシュ:ハイグロス/ケース:ギグバッグ/ナット幅:48mm/スケール:650mm/サイズ:L990×W369mm

MINI



Mini O
¥40,000 [税抜]

トップ:ソリッドオヴァンコール/サイド&バック:オヴァンコール

MINIシリーズ共通スペック:ネック:マホガニー/フィンガーボード:ローズウッド/マシンヘッド:オープンバック・ニッケル/フィニッシュ:サテンポリウレタン/ケース:ギグバッグ/スケール:510mm/ナット幅:50mm/サイズ:L777×W257mm



Mini R
¥36,000 [税抜]

トップ:ソリッドスプルース/サイド&バック:インディアンローズウッド



Mini M
¥30,000 [税抜]

トップ:ソリッドスプルース/サイド&バック:マホガニー

TRAVEL



Guilele CE
¥42,000 [税抜]

トップ:ソリッドスプルース/バック&サイド:マホガニー/ネック:マホガニー/フィンガーボード、ブリッジ:ローズウッド/ピックアップシステム:コルドバ2バンドピエゾ/フィニッシュ:マット/ケース:ギグバッグ/ナット幅:46mm/スケール:438mm

New

Mini O CE
¥45,000 [税抜]

トップ:ソリッドオヴァンコール/サイド&バック:オヴァンコール/ピックアップシステム:Cordoba 2Band

New

MINI SM-CE
¥46,000 [税抜]

トップ:ソリッドシダー/バック&サイド:スボルテッドメイプル/ピックアップシステム:Cordoba 2Band



14

STRINGS

Classic Guitar

Cordoba



STRINGS



Mini弦 E TUNING
¥2,000 [税抜]



Mini弦 A TUNING
¥2,000 [税抜]



Guilele弦 96C
¥2,000 [税抜]



C1 3/4
¥26,000 [税抜]

トップ:スプルース/サイド&バック:マホガニー/
ネック:マホガニー/フィンガーボード:ローズウッド
/フィニッシュ:ハイグロス/ケース:ギグバッグ/ナット
幅:48mm/スケール:615mm/サイズ:L946×
W340mm



C1 1/2
¥25,000 [税抜]

トップ:スプルース/サイド&バック:マホガニー/
ネック:マホガニー/フィンガーボード:ローズウッド
/フィニッシュ:ハイグロス/ケース:ギグバッグ/ナット
幅:48mm/スケール:580mm/サイズ:L893×
W338mm

Protegeは、教育市場で高まる需要に伴い開発されました。お子様が手にする最初のギターとして、更にステップアップのギターとして弾きやすさ、クオリティともにご満足いただけるでしょう。4歳頃のお子様からお使いいただけるように3サイズをラインナップしました。

サイズ	年齢	身長
1/4	4~6	100~115
1/2	6~9	115~135
3/4	9~12	135~150



C1 1/4
¥24,000 [税抜]

トップ:スプルース/サイド&バック:マホガニー/
ネック:マホガニー/フィンガーボード:ローズウッド
/フィニッシュ:ハイグロス/ケース:ギグバッグ/ナット
幅:45mm/スケール:480mm/サイズ:L802×
W297mm



ギグバッグ

UKULELE



15SM

15CM

15CM-E

15TM

New

New

- 15SM ソプラノ ¥16,000 [税抜]
- 15CM コンサート ¥18,000 [税抜]
- 15CM-E コンサート ¥23,000 [税抜]
- 15TM テナー ¥20,000 [税抜]

トップ:マホガニー/サイド:マホガニー/バック:マホガニー/フィンガーボード、ブリッジ:ローズウッド/ロゼッタ:アバロン/フィニッシュ:マット/ケース:ギグバッグ/サイズ:15SMソプラノ、15CMコンサート



20SM

20CM

20TM-CE

ギグバッグ

- 20SM ソプラノ ¥24,000 [税抜]
- 20CM コンサート ¥26,000 [税抜]

トップ:ソリッドマホガニー/サイド:マホガニー/バック:マホガニー/フィンガーボード、ブリッジ:ローズウッド/ロゼッタ:ウッド/フィニッシュ:マット/ケース:ギグバッグ/サイズ:20SMソプラノ、20CMコンサート

- 20TM-CE テナー ¥33,000 [税抜]

トップ:ソリッドマホガニー/サイド:マホガニー/バック:マホガニー/フィンガーボード、ブリッジ:ローズウッド/ピックアップシステム:コルドバ2バンド/ロゼッタ:ウッド/フィニッシュ:マット/ケース:ギグバッグ/サイズ:テナー

スケール表
 ソプラノ: 347mm コンサート: 378mm
 テナー: 432mm バリトン: 512mm



22S

22C

22T

New



23S

23C

23T

New

- 22S ソプラノ ¥28,000 [税抜]
- 22C コンサート ¥30,000 [税抜]
- 22T テナー ¥32,000 [税抜]

トップ:ソリッドスプルース/サイド&バック:インディアンローズウッド/ネック:マホガニー/フィンガーボード、ブリッジ:ローズウッド/フィニッシュ:グロス/ケース:ギグバッグ/サイズ:22Sソプラノ、22Cコンサート、23Tテナー

- 23S ソプラノ ¥32,000 [税抜]
- 23C コンサート ¥34,000 [税抜]
- 23T テナー ¥36,000 [税抜]

トップ:ソリッドオバンコール/サイド&バック:オバンコール/ネック:マホガニー/フィンガーボード:ローズウッド/ブリッジ:ローズウッド/フィニッシュ:マット/ケース:ギグバッグ/サイズ:23Sソプラノ、23Cコンサート、23Tテナー



24S

24C

24T

New

- 24S ソプラノ ¥34,000 [税抜]
- 24C コンサート ¥36,000 [税抜]
- 24T テナー ¥38,000 [税抜]

トップ:ソリッドシダー/バック&サイド:スボルテッドメイプル/ネック:マホガニー/フィンガーボード:ローズウッド/ブリッジ:ローズウッド/フィニッシュ:マット/ケース:ギグバッグ/サイズ:24Sソプラノ、24Cコンサート、24Tテナー



25S

25C

- 25S ソプラノ ¥34,000 [税抜]
- 25C コンサート ¥36,000 [税抜]

トップ:ソリッドアカシア/バック&サイド:アカシア/ネック:マホガニー/フィンガーボード:ローズウッド/ブリッジ:ローズウッド/フィニッシュ:マット/ケース:ギグバッグ/サイズ:25Sソプラノ、25Cコンサート



KALA 設立までの歩み

創始者であるMike Upton(マイク=アプトン)は、彼の父の奏でるウクレレと家族、隣人、教会などで歌われるオールドスタンダードチューンと共に育ちました。やんちゃな子どもだった彼にとって甘くなだめるようなそのサウンドは非常に心地よく、幼くしてウクレレの魅力は十二分に知ることとなります。そして大きくなった彼はベースの魅力にとりつかれ、ウクレレと同じ四弦、そしてパワフルな低音に魅了されました。そんな彼がウクレレと再開したのは妻と1991年にラニカイビーチに住みはじめた頃。当時ホーナー社のハワイ営業担当者だった彼は数多くの楽器店をみてまわる中で、お手頃価格で高品質なウクレレが市場にあまりにも少ない事に気づきます。もっと多くの人にウクレレを楽しんでもらいたいとの思いから、ウクレレ愛好家や初心者のための手頃な価格かつ、可能な限り高品質なウクレレを市場に放つべく独立を決意し2005年にKALAを設立しました。

KALAその名前の由来

Kalaという言葉にはハワイ語で様々な意味があります。ユニコーン フィッシュの名前、お金のスラングなどという意味のほか、歴史的な要素も含んでいます。それは、島々の部族の争いが停戦した時をKalaと名付け、お互いを許し合い平和へと向かったことに由来しています。そんな多様性に富んだKalaという言葉が気に入りブランド名に採用しました。

UBASSの誕生

Mike Uptonは著名なウクレレ作家であるOwen Holt (オーウェンホルト)と出会い、そこでBig Bufo BASSを初めて目にします。まだ完成とはいえないこの楽器をみて、若いころベースの魅力に取り憑かれていたMikeは特別な輝きを感じ、共同開発を打診しました。Owenはそれを快諾し、数々の試作と開発の末、2007年魅惑の低音を持ったウクレレベース[U-BASS]が誕生します。その後も数千の試作品の開発、設計の改善、数え切れないほどの時間とリソースを費やし数々のトッププレイヤーに使用されるまでに成長しました。

U-BASS

21インチスケールで小振りベースですが、独特の太さを持った素晴らしい低音を生み出します。



UBASS-SMHG-FS

¥80,000 [税抜]

ボディ: オールソリッドマホガニー/マシンヘッド: ヒップショット/ピックアップシステム: Shadowチューナー付プリアンプ/ハードフォームケース付属



UBASS-SMHG-FLフレットレス

¥80,000 [税抜]



UBASS-SSMHG-FS

¥65,000 [税抜]

トップ: ソリッドスプルース/サイド&バック: マホガニー/マシンヘッド: ダイキャスト/ピックアップシステム: Shadowチューナー付プリアンプ/ギグバッグ付属



UBASS-SSMHG-FLフレットレス

¥65,000 [税抜]



UBASS-SSMHG-C-HH-FS
James*Hutch*Hutchinson Model
¥70,000 [税抜]

トップ:ソリッドスプルース/サイド&バック:マホガニー/マシヘッド:
ヒップショット/ピックアップシステム:Shadowチューナー付プリアンプ
/ギグバッグ付属



UBASS-EM-FS
¥60,000 [税抜]

ボディ:エキゾチックマホガニー/マシヘッド:ダイキャスト/ピックアップシステム:Shadowチューナー付プリアンプ/ギグバッグ付属

UBASS-EM-FLフレットレス
¥60,000 [税抜]

New

UBASS-EM-FS RW
¥60,000 [税抜]

※ワウンド弦仕様



UBASS-RMBL-FS
¥58,000 [税抜]

ボディ:マホガニー/マシヘッド:ダイキャスト/ピックアップシステム:
Shadowチューナー付プリアンプ/ギグバッグ付属



UBASS-RMBL-FL フレットレス
¥58,000 [税抜]

ボディ:マホガニー/マシヘッド:ダイキャスト/ピックアップシステム:
Shadowチューナー付プリアンプ/ギグバッグ付属

STRINGS



U-BASS用ポリウレタン弦セット
RT-BASS4 U-BASS
¥5,500 [税抜]

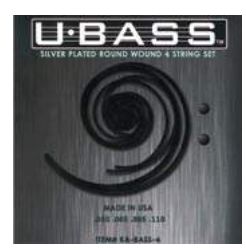

New
U-BASS用ワウンド弦セット
KA-BASS4 U-BASS
¥6,500 [税抜]

スケール表	
ソプラノ:347mm	コンサート:378mm
テナー:432mm	バリトン:512mm



19

STRINGS

Ukulele

KALA

COMFORT BEVELED EDGE UKULELE

品のあるサウンドと快適な演奏性を実現したウクレレです。

*New*

KA-SRT-CTG-CE テナー
¥68,000 [税抜]

トップ:ソリッドシダー /サイド&バック:ソリッドローズウッド/バインディング:パドゥーク/
ネック:マホガニー/フィンガーボード/ブリッジ:ローズウッド/フィニッシュ:グロス/ペグ:
オープンバック(ゴールド)/ピックアップシステム:KALAチューナー付きプリアンプ

SOLID ACACIA UKULELE

弾けるようなサウンドが特徴です。



KA-ASAC-S ソプラノ
¥47,000 [税抜]
ペグ:フリクションタイプ

共通スベック/ボディ:オールソリッドアカシア/バインディング:ローズウッド/ヘリンボーン/
ネック:マホガニー/フィンガーボード/ブリッジ:ローズウッド/フィニッシュ:サテン/ギ
グバッグ付属



KA-ASAC-C コンサート
¥50,000 [税抜]
マシンヘッド:ダイキャスト



KA-ASAC-T テナー
¥53,000 [税抜]

KA-ASAC-TE テナー
¥60,000 [税抜]

マシンヘッド:グローバーウィンテージ
タイプ/ピックアップシステム:Shadowプ
リアンプ

HAWAIIAN KOA UKULELE

厳選されたハワイ原産のコア材を使用したシリーズです。コア材特有の見た目の美しさもさるものながら、まさにウクレレといった魅力的な音も特徴です。



KA-KSLNG
ソプラノロングネック
¥37,000 [税抜]
スケール:378(377.825)mm

共通スベック/ボディ:ハワイアンコア/バインディング:メイプル/ネック:マホガニー/フィンガーボード/ブリッジ:ローズウッド/フィニッシュ:グロス/ギグバッグ付属/ペグ:グローバー(ゴールド)



KA-KCG
コンサート
¥37,000 [税抜]



KA-KCGE-C
コンサート カッタウェイ
¥45,000 [税抜]
ピックアップ:KALAチューナー付プリアンプ



KA-KTG
テナー
¥40,000 [税抜]



KA-KTGE-C
テナー カッタウェイ
¥48,000 [税抜]
ピックアップ:KALAチューナー付プリアンプ

SOLID MAHOGANY UKULELE

もう一つのトラディショナルな材を使用した、甘い音色のウクレレです。



KA-SMHS ソプラノ
¥31,000 [税抜]
ペグ:フリクションタイプ



KA-SMHC コンサート
¥34,000 [税抜]
マシンヘッド:ダイキャスト



KA-SMHCE-C コンサート カッタウェイ
¥47,000 [税抜]
マシンヘッド:ダイキャスト/ピックアップ
システム:Shadowプリアンプ



KA-SMHT テナー
¥37,000 [税抜]
マシンヘッド:グローバーウィンテージ
タイプ



KA-SMHTC テナー カッタウェイ
¥50,000 [税抜]
マシンヘッド:グローバーウィンテージ
タイプ/ピックアップシステム:Shadowプリアンプ

共通スベック/ボディ:オールソリッドマホガニー/バインディング:ベッコ甲柄/ネック:マホガニー/フィンガーボード/ブリッジ:ローズウッド/フィニッシュ:サテン/ギグバッグ付属

EBONY UKULELE

他の木材より油分を多く含むエボニーボディが艶やかなサウンドを響かせます。



KA-EBY-S ソプラノ
¥22,000 [税抜]

KA-EBY-C コンサート
¥25,000 [税抜]

KA-EBY-T テナー
¥28,000 [税抜]

KA-EBY-TE テナー
¥35,000 [税抜]
KALAチューナー付プリアンプ

共通スペック/ボディ: ストライプエボニー/ネック: マホガニー/フィンガーボード/ブリッジ: ローズウッド/フィニッシュ: サテン/マシンヘッド: ダイキャスト/ギグバッグ付属

FLAME MAPLE UKULELE

ソリッドスプルーストップにユニークな模様のスポルテッドメイプルをバック&サイドに使用。クリアで明るいサウンドのウクレレです。



KA-FMSG ソプラノ
¥33,000 [税抜]

KA-FMCG コンサート
¥36,000 [税抜]

共通スペック/トップ: ソリッドスプルース/サイド&バック: スポルテッドメイプル/ネック: メイプル/フィンガーボード/ブリッジ: ローズウッド/バインディング: マホガニー/フィニッシュ: グロス/マシンヘッド: ダイキャスト/ギグバッグ付属

MANGO UKULELE

ふくよかで滑舌のよい落ち着いた響きが特徴で、ソロからバックまで幅広くご使用いただけます。



KA-MSG ソプラノ
¥35,000 [税抜]

KA-MCG コンサート
¥38,000 [税抜]

共通スペック/ボディ: マンゴー/ネック: マホガニー/フィンガーボード/ブリッジ: ローズウッド/フィニッシュ: グロス/マシンヘッド: ダイキャスト/ギグバッグ付属

SOLID SPRUCE TOP UKULELE

リッチで温かいサウンドが特徴のソリッドスプルーストップ、マホガニーバック&サイドのウクレレです。



KA-SSG ソプラノ
¥20,000 [税抜]

KA-SCG コンサート
¥23,000 [税抜]

KA-STG テナー
¥25,000 [税抜]

KA-STGE-C テナー カッタウェイ
¥38,000 [税抜]
ピックアップシステム: Shadowプリアンプ

共通スペック/トップ: ソリッドスプルース/サイド&バック: マホガニー アーチドバック/ネック: マホガニー/フィンガーボード/ブリッジ: ローズウッド/マシンヘッド: ダイキャスト/フィニッシュ: グロス/ギグバッグ付属

スケール表
ソプラノ: 347mm
テナー: 432mm
コンサート: 378mm
バリトン: 512mm



20

ZIRICOTE UKULELE

重く硬質でありながら適度な弾性を持つジリコテは、深くどっしりとしたサウンドをもたらします。



New
KA-ZCT-S ソプラノ
¥27,000 [税抜]



New
KA-ZCT-C コンサート
¥30,000 [税抜]

共通スペック/ボディ: ジリコテ/ネック: マホガニー/フィンガーボード/ブリッジ: ローズウッド/フィニッシュ: ボディ: グロス/ネック: サテン/マシンヘッド: ダイキャスト

STRINGS

Ukulele

KALA



THINLINE TRAVEL UKULELE

バックパックやスーツケースにも入る、ウルトラシンボディのウクレレです。



KA-SSTU ソプラノ
¥25,000 [税抜]



KA-SSTU/C コンサート
¥28,000 [税抜]

KA-SSTU/CE コンサート
¥35,000 [税抜]

ピックアップシステム: B.BANDプリアンプ



KA-SSTU/T テナー
¥31,000 [税抜]



KA-SSTU/TE テナー
¥38,000 [税抜]

ピックアップシステム: B.BANDプリアンプ

LASER ETCHED UKULELE

レーザーエッチングで施した模様が、より南国を身近に感じさせてくれます。



KA-15S-H1 ソプラノ
¥11,000 [税抜]

ボディ: マホガニー/ネック: マホガニー/フィンガーボード/ブリッジ: ローズウッド/マシンヘッド: ダイキャスト/フィニッシュ: サテン/ギグバッグ付属

MAHOGANY SERIES

KALAのラインナップでベーシックなシリーズです。



New
KA-15S ソプラノ
¥10,000 [税抜]
マシンヘッド: ギア式/
フィニッシュ: サテン



KA-S ソプラノ
¥12,000 [税抜]
マシンヘッド: ギア式/
フィニッシュ: サテン



KA-P ソプラノ バイナッブル
¥12,000 [税抜]
マシンヘッド: ギア式/
フィニッシュ: サテン



KA-SLNG ソプラノ/ロングネック
¥15,000 [税抜]
マシンヘッド: ギア式/
スケール: 378mm/
フィニッシュ: グロス



KA-CE コンサート
¥22,000 [税抜]
マシンヘッド: ダイキャスト/ピックアップシステム: KALAチューナー付プリアンプ/フィニッシュ: サテン



KA-T テナー
¥17,000 [税抜]
マシンヘッド: ダイキャスト/フィニッシュ: サテン



KA-B バリトン
¥19,000 [税抜]
マシンヘッド: ダイキャスト/
フィニッシュ: サテン

MAHOGANY SERIES 共通スベック/ボディ: マホガニー/ネック: マホガニー/フィンガーボード/ブリッジ: ローズウッド/ギグバッグ付属

ARCHTOP UKULELE

温かくメロウなサウンドを鳴らします。



New
KA-JTE/2TS テナー
¥44,000 [税抜]

トップ: ソリッドスプルース/サイド&バック: マホガニー/ネック: マホガニー/フィンガーボード/ブリッジ: ローズウッド/マシンヘッド: ダイキャスト/ピックアップシステム: Shadowプリアンプ/ギグバッグ付属/カラー: 2-トーン サンバースト

RESONATOR UKULELE

斬新な音色を奏でます。



KA-RES-BRS テナー
¥42,000 [税抜]

ボディ: マホガニー/フィンガーボード: ローズウッド/アルミ製コーン/ビスケット: ローズウッド/フィニッシュ: マホガニーサンバースト サテン/リゾネーターカバー: プラス/ギグバッグ付属

BANJO UKULELE

独特なトーンは、ソロ、アンサンブルのどちらでも最適。



KA-BNJ-BK-S ソプラノ
¥35,000 [税抜]

ヘッド: REMO 6インチ/フィニッシュ: サテンブラック/ハードウェア: クローム/スケール: 347mm/ギグバッグ付属



KA-BNJ-BK-C コンサート
¥48,000 [税抜]

ヘッド: REMO 8インチ/フィニッシュ: サテンブラック/ハードウェア: アンティークブラス/スケール: 394mm/ギグバッグ付属

EXOTIC MAHOGANY UKULELE

美しいフィギュアドマホガニーにシースルーカラーをあしらった個性的なウクレレです。



KA-SEM ソプラノ ¥15,000 [税抜] マシンヘッド:ギア式



KA-CEM コンサート ¥18,000 [税抜] マシンヘッド:ダイキャスト



New

KA-CEME
コンサートエレクトリック
¥25,000 [税抜]

New

KA-TEME
テナーエレクトリック
¥27,000 [税抜]

共通スペック/ボディ:エキゾチック マホガニー/ネック:マホガニー/フィンガーボード/ブリッジ:ローズウッド/フィニッシュ:サテン/ギグバッグ付属

MAKALA DOLPHIN

カラフルな"マカラ"。サイド&バックに樹脂を特用し、より手軽なウクレレです。



MK-SD Burst ソプラノ
¥6,500 [税抜]

トップ:アガチス/サイド&バック:樹脂成形/ネック:マホガニー/フィンガーボード/ブリッジ:ローズウッド/マシンヘッド:ギア式/フィニッシュ:グロス/簡易バッグ付属

WATER MAN

ビーチで、川岸で、または湖、そして山…
どこでも持って行くことができるプラスチックウクレレです。

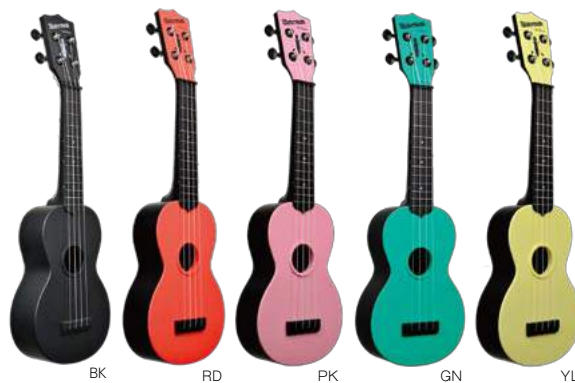

New

KA-SWB
¥5,500 [税抜]

WATER MAN 共通スペック/オールプラスチック/マシンヘッド:ギア式/スケール:347mm/ストレートバッグ付属



New

KA-SWF
¥5,500 [税抜]



New

KA-SWG
¥5,500 [税抜]



New

KA-SWT
¥5,500 [税抜]





Danelectro ELECTRIC GUITAR

1947年創業以来トップミュージックシーンで度々登場しているダンエレクトロ。一貫して個性的なデザインとリーズナブルな価格をコンセプトに製品を提供し続けています。

23

STRINGS

ELECTRIC GUITAR

Danelectro



New
THE '66
¥135,000 [税抜]

ボディ:アルダー(セミ・ホロウ) / ピックアップ:フロント・ビンテージスタイルシングルコイル / リア・ハムバックキングリップスティック / コントロール: 1ボリウム、1トーン (プッシュプルコイルタップ)、3WAYスイッチ / ブリッジ: パダスタイプ / スケール: 623mm



BLK

59 "O" (ORIGINAL FACTORY SPEC)
¥68,000 [税抜]

ピックアップ: 2-リップスティック / コントロール: 2-ボリウム、2-トーン、3WAYスイッチ / ブリッジ: ローズウッドサドル



RED

BLK

59 12 STRING
¥74,000 [税抜]

ピックアップ: 2-リップスティック / コントロール: 1-ボリウム、1-トーン、3WAYスイッチ / ブリッジ: メタルサドル



AQUA

56 SINGLE CUTAWAY GUITAR
¥68,000 [税抜]

ピックアップ: 2-リップスティック / コントロール: 2-ボリウム、2-トーン、3WAYスイッチ / ブリッジ: ローズウッドサドル



COB

New
LONGHORN GUITAR
¥74,000 [税抜]

ピックアップ: 2-リップスティック / コントロール: 2-ボリウム、2-トーン、3WAYスイッチ / ブリッジ: メタルサドル



AQUA

56 SINGLE CUTAWAY BASS
¥78,000 [税抜]

ピックアップ: 2-リップスティック / コントロール: 2-ボリウム、1-トーン / ブリッジ: ローズウッドサドル



BLK

COB

New
LONGHORN BASS
¥75,000 [税抜]

ピックアップ: 2-リップスティック / コントロール: 2-ボリウム、2-トーン / ブリッジ: ローズウッドサドル

Danelectro 共通スペック (各モデル欄に記載のない場合) / ボディ: メゾナイト (セミ・ホロウ) / ネック:メイプル / フィンガーボード: ローズウッド / マシンヘッド: ダンエレクトロ・オリジナルチューナー / ハードウェア: クロム / ギタースケール: 636mm / ベーススケール: 756mm / ケース: オリジナルバッグ / フィニッシュ: ブラック (BLK)、レッド (RED)、アクア (AQUA)、カッパーバースト (COB)、スリートーンサンバースト (3TS)、トランスレッド (TRED)、トランスオレンジ (TORG)、アウトサイトホワイト (OUTA-SIGHT WHITE)、オレングリアデリック (ORANGE ADELIC)、ライトオンレッド (RIGHT ON RED)、ベイビーカムバックブルー (BABY COME BACK BLUE)、ブラックパール (BKP)、ホワイトパール (WHP)、ダークアクア (DQUA)、ヴィンテージホワイト (VWHT)

ELECTRIC GUITAR



OS WHT

AQU

BLK

ORG-ADELIC

RO RED

BCB BLU

New

59" M" N.O.S+

¥70,000 [税抜]

ピックアップ: 2-ニューオールドストックリップスティック/コントロール: 2-ボリューム、2-トーン、3WAYスイッチ/ブリッジ: ハダスタイプ



24

STRINGS

ELECTRIC GUITAR

Danelectro



D.AQU

BLK

VWHT

New

VINTAGE 12S

¥76,000 [税抜]

ピックアップ: リップスティック/コントロール: 1-ボリューム、1-トーン、3WAYスイッチ/ブリッジ: メタルサドル

BASS GUITAR



WHT

3TS

BLK

New

'84

¥105,000 [税抜]

ボディ: アルダー/スケール: 648mm/ピックアップ: 3-リップスティック/コントロール: ボリューム、1-トーン、5WAYスイッチ



BLK

COB

New

'59DC LONG SCALE BASS

¥84,000 [税抜]

ピックアップ: 2-リップスティック/コントロール: 2ボリューム、2トーン、3WAYスイッチ/スケール長: 864mm



BKP

WHP

3TS

New

'64 BASS

¥140,000 [税抜]

ボディ: アルダー/スケール: 863.6mm/ピックアップ: フロント: ピンテージスタイルシングルコイル/リア: ハムバッキングリップスティック/コントロール: 1-ボリューム、1-トーン(プッシュプルコイルタップ)、3wayスイッチ/ブリッジ: チューンオーマチック



ルシアー、Patrick James Eggleの設計・監修のもとギター創りの伝統を守り、木を正しく扱い、精度ある加工を施し、ミュージシャンの感情・欲望を表現することを第一に考えたギター。

25

STRINGS

ACOUSTIC GUITAR

Faith

HI-GLOSS SERIES



Faithデラックスハードケース

FVHG Venus ¥130,000 [税抜]

トップ:ソリッドイングルマンブルース/サイド&バック:ソリッドローズウッド/ネック:マホガニー/フィンガーボード/ブリッジ:マカサエボニー/糸巻き:グローバールエボニーボタン/ナット幅:43mm/ケース:Faithデラックスハードケース/スケール:645mm/サイズ:L1,010mm×W385mm×D(95-112)mm/フィニッシュ:ハイグロス ポリウレタン/ピックアップシステム:Fishman ink3

NAKED SERIES



FKV naked venus ¥78,000 [税抜]

スケール:650mm/ピックアップシステム:Fishman Isys-T/Preamp:Shadow Nanoflex Pickup 1.3/バッグ付属

共通スペック/トップ:ソリッドシトカスプルース/バック&サイド:ソリッドインドネシアンマホガニー/ネック:マホガニー/フィンガーボード/ブリッジ:インドネシアンローズウッド/糸巻き:フェイスプレジジョン(クロム)/ナット幅:43mm/フィニッシュ:サテン



FKNE naked neptune electro ¥82,000 [税抜]

スケール:650mm/ピックアップシステム:Fishman Isys-T/Preamp:Shadow Nanoflex Pickup 1.3/バッグ付属

APOLLO

バレーコードやストロークの際に豊かな鳴りに焦点を当てて設計しました。

より多くの人に音楽を、作曲を楽しんでもらいたいとの思いから、従来のモデルよりもRの小さい指板を採用したシリーズです。



New

FAV Apollo venus ¥52,000 [税抜]

トップ:ソリッドスプルース/サイド&バック:サペリ/ネック:マホガニー/フィニッシュ:グロス

FAVBK Apollo venus black ¥55,000 [税抜]

トップ:ソリッドスプルース/サイド&バック:サペリ/ネック:マホガニー/フィニッシュ:グロスブラック

FAVCA Apollo venus cedar alhama ¥60,000 [税抜]

トップ:ソリッドシダー/サイド&バック:エキゾチックアラマ/ネック:マホガニー

FAVMG Apollo venus mahogany ¥55,000 [税抜]

トップ:ソリッドマホガニー/サイド&バック:マホガニー/ネック:マホガニー/糸巻き:フェイスプレジジョン(ブラック)

APOLLO共通スペック/フィンガーボード:インドネシアンローズウッド/糸巻き:フェイスプレジジョン(クロム)/ピックアップシステム:CnR-3/ナット幅:43mm/スケール:648mm/L1,010×W385/ケース:オリジナルギグバッグ

NOMAD

ギターと共に各地へ赴くアクティブで、音質を妥協したくないプレーヤー向けに設計されたスケール長590mmのコンパクトなエレアコギターです。



New

FDS nomad mini-saturn electro ¥65,000 [税抜]

トップ:ソリッドスプルース/サイズL905×W344mm

FDNMG nomad mini-neptune electro ¥65,000 [税抜]

トップ:ソリッドマホガニー/サイズL907×W355mm

NOMAD共通スペック/スケール:590mm/サイド&バック:ソリッドマホガニー/ネック:マホガニー/フィンガーボード材:インドネシアンエボニー/糸巻き:フェイスプレジジョン(クロム)/ナット幅:43mm/フィニッシュ:サテン/ケース:オリジナルギグバッグ



SD1 (MD-170) ※在庫販売終了次第、品番・価格変更します。
¥15,000 [税抜]

スケール: 650mm/サイズ: L1,032×W395mm

SD1・SD2シリーズ共通スペック/トップ: スプルース/サイド&バック: バスウッド/ネック: ナトー/フィンガーボード、ブリッジ: ローズウッドまたは代替材/マシンヘッド: ロトマチック/アクセサリ: キャリングバッグ



SD2 (OM-170) ※在庫販売終了次第、品番・価格変更します。
¥15,000 [税抜]

スケール: 630mm/サイズ: L995×W380mm



SD2-CE (OM-170CE) ※在庫販売終了次第、品番・価格変更します。
¥21,000 [税抜]

プリアンプ: EQ400T/スケール: 630mm/サイズ: L995×W380mm



New
SD204
¥14,000 [税抜]
サイズ: L1,032×W395

New
SD204CE
¥20,000 [税抜]
ピックアップシステム: G04/サイズ: L1,032×W395



New
SO204
¥14,000 [税抜]
サイズ: L995×W380

New
SO204CE
¥20,000 [税抜]
ピックアップシステム: G04 /サイズ: L995×W380

SD204・SO204シリーズ共通スペック/トップ: スプルース/サイド&バック: アガチス/ネック: オクメ/フィンガーボード&ブリッジ: ローズウッドまたは代替材/マシンヘッド: ロトマチック/スケール: 648mm/アクセサリ: キャリングバッグ



New

MD180
¥18,000 [税抜]

トップ:スプルース/サイド&バック:マホガニー/ネック:ナトー/フィン
ガーボード&ブリッジ:ローズウッドまたは代替材/マシンヘッド:ロトマ
チック/アクセサリ:キャリングバッグ/スケール:648mm/サイズ:
L1,032×W395



New

SD202 1/2
¥12,000 [税抜]

トップ:スプルース/サイド&バック:アガチス/ネック:オクメ/フィン
ガーボード&ブリッジ:ローズウッドまたは代替材/マシンヘッド:ロトマチック
/アクセサリ:キャリングバッグ/スケール:530mm/ナット幅:42mm
/サイズ:L855×W310



3TS BUS RDS

DG-27
¥14,000 [税抜]

トップ:バスウッド/サイド&バック:バスウッド/ネック:ナトー/フィン
ガーボード:ローズウッドまたは代替材/マシンヘッド:カバードタイ
プ/アクセサリ:キャリングバッグ/スケール:486/サイズ:L850×
W330mm

KGarage

糸巻きはダイキャスト製。
指板、ブリッジともにローズ材。



VS BLK BUS

NAT

KF-150
¥18,000 [税抜]

トップ:バスウッド/サイド&バック:バスウッド/ネック:ナトー/フィン
ガーボード:ローズウッドまたは代替材/マシンヘッド:ロトマチック/ア
クセサリ:キャリングバッグ/スケール:625/サイズ:L1,013×W394mm

Antique Noel



AOM-1
¥16,000 [税抜]

トップ:サペリ/サイド&バック:サペリ/ネック:マホガニー/フィン
ガーボード:ローズウッドまたは代替材/マシンヘッド:ロトマチック/ア
クセサリ:ギグバッグ/スケール:648mm/サイズ:L1,000×W396mm



NAT SB BLK

MAHO
New

AM-0
¥13,000 [税抜]

トップ:スプルース/サイド&バック:サペリ/ネック:マホガニー/フィン
ガーボード:ローズウッドまたは代替材/マシンヘッド:ロトマチック/フ
ィニッシュ:サテン/アクセサリ:ギグバッグ/スケール:568mm/サイズ:
L860×W315mm



New
VC204
 ¥10,000 [税抜]
 ネック:ジャポーン/ナット幅:52mm/スケール:650mm
VC204・VC203 3/4共通スペック/トップ:シトカスプルス/サイド&バック:ナト/フィンガーボード:エボナイズドマホガニー/ブリッジ:エボナイズドマホガニー/フィニッシュ:サテン/カラー:アンティークナチュラル/アクセサリ:キャリングバック



New
VC204H
 ¥10,000 [税抜]
 ネック:ジャポーン、ローズウッド/ナット幅:45mm/スケール:650mm
VC204・VC203 3/4共通スペック/トップ:シトカスプルス/サイド&バック:ナト/フィンガーボード:エボナイズドマホガニー/ブリッジ:エボナイズドマホガニー/フィニッシュ:サテン/カラー:アンティークナチュラル/アクセサリ:キャリングバック



New
VC203 3/4
 ¥10,000 [税抜]
 ネック:ジャポーン/ナット幅:48mm/スケール:580mm
VC204・VC203 3/4共通スペック/トップ:シトカスプルス/サイド&バック:ナト/フィンガーボード:エボナイズドマホガニー/ブリッジ:エボナイズドマホガニー/フィニッシュ:サテン/カラー:アンティークナチュラル/アクセサリ:キャリングバック



New
VC404
 ¥14,000 [税抜]
 トップ:シトカスプルス/サイド&バック:ナト/ネック:マホガニー/フィンガーボード:ローズウッド/ブリッジ:ローズウッド/スケール:650mm/ナット幅:52mm/フィニッシュ:サテン/カラー:ワインテージナチュラル/アクセサリ:キャリングバック



New
VC151 1/4
 ¥9,000 [税抜]
 サイズ1/4/スケール:480mm/ナット幅:42mm
共通スペック/トップ:バスウッド/サイド&バック:バスウッド/ネック:ナト/フィンガーボード:エボナイズドメイプル/フィニッシュ:グロス/アクセサリ:キャリングバック



New
VC152 1/2
 ¥10,000 [税抜]
 サイズ1/2/スケール:530mm/ナット幅:42mm
共通スペック/トップ:バスウッド/サイド&バック:バスウッド/ネック:ナト/フィンガーボード:エボナイズドメイプル/フィニッシュ:グロス/アクセサリ:キャリングバック



New
VC153 3/4
 ¥11,000 [税抜]
 サイズ3/4/スケール:580mm/ナット幅:48mm
共通スペック/トップ:バスウッド/サイド&バック:バスウッド/ネック:ナト/フィンガーボード:エボナイズドメイプル/フィニッシュ:グロス/アクセサリ:キャリングバック

GUITAR MACHINE HEAD

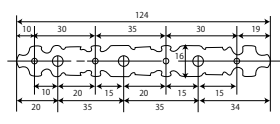

VGM-35GG
 ¥1,000 [税抜]
 バレンシア、クラシック用糸巻 (35mm用)、カラー:ゴールド、左右1セット、取付ビス付



VGM-35G
 ¥800 [税抜]
 バレンシア、クラシック用糸巻 (35mm用)、カラー:ニッケル、左右1セット、取付ビス付



KST-150

¥16,000 [税抜]

ボディ：バスウッド/ネック：メイプル/フィンガーボード：ローズウッドまたは代替材/マシンヘッド：ロトマチック/ピックアップ：3-シングルコイル/コントロール：1-ボリューム、2-トーン、5WAYスイッチ/ハードウェア：クローム/アクセサリ：キャリングバッグ/スケール：648/サイズ：L998×W328

アッシュボディ。



KST-200/ASH

¥21,000 [税抜]

ボディ：アッシュ/ネック：メイプル/フィンガーボード：メイプル/マシンヘッド：ロトマチック/ピックアップ：3-シングルコイル/コントロール：1-ボリューム、2-トーン、5WAYスイッチ/ハードウェア：クローム/フィニッシュ：MAT仕上げ/アクセサリ：キャリングバッグ/スケール：648/サイズ：L998×W328

Antique Noel



AST-BLM

AST-WHM

¥35,000 [税抜]

ボディ：アッシュ/ネック：カナディアンメイプル/フィンガーボード：ローズウッドまたは代替材/フィニッシュ：マット/ハードウェア：クローム/アクセサリ：キャリングバッグ/マシンヘッド：ロトマチック/ピックアップ：Wilkinson 3-シングルコイル/コントロール：1-ボリューム、2-トーン、5WAYスイッチ/スケール：648mm/サイズ：L992×W323mm



KTL-160

¥17,000 [税抜]

ボディ：バスウッド/ネック：メイプル/フィンガーボード：メイプル(BSB)、ローズウッドまたは代替材(3TS、BLK、WHT)/マシンヘッド：ロトマチック/ピックアップ：2-シングルコイル/コントロール：1-ボリューム、1-トーン、3WAYスイッチ/ハードウェア：クローム/アクセサリ：キャリングバッグ/スケール：648/サイズ：L996×W328



KTL-170

¥18,000 [税抜]

ボディ：バスウッド/ネック：メイプル/フィンガーボード：メイプル/マシンヘッド：ロトマチック/ピックアップ：2-シングルコイル/コントロール：1-ボリューム、1-トーン、3WAYスイッチ/ハードウェア：クローム/アクセサリ：キャリングバッグ/スケール：648/サイズ：L996×W328

アッシュボディ。



KTL-210/ASH

¥22,000 [税抜]

ボディ：アッシュ/ネック：メイプル/フィンガーボード：メイプル/マシンヘッド：ロトマチック/ピックアップ：2-シングルコイル/コントロール：1-ボリューム、1-トーン、3WAYスイッチ/ハードウェア：クローム/フィニッシュ：MAT仕上げ/アクセサリ：キャリングバッグ/スケール：648/サイズ：L996×W328



セミホロウボディ。



KTL-300

¥33,000 [税抜]

ボディ：アッシュセミホロウ/ネック：メイプル/フィンガーボード：メイプル/マシンヘッド：ロトマチック/ピックアップ：2-シングルコイル/コントロール：1-ボリューム、1-トーン、3WAYスイッチ/ハードウェア：クローム/スケール：648/サイズ：L993×W327

フィニッシュ：ブラック (BLK)、3-トーンサンバースト (3TS)、ピンク (PIK)、ホワイト (WHT)、ソニックブルー (SBL)、レイクブラッドブルー (LPB)、キャンディーアップルレッド (CAR)、サーフグリーン (SFG)、パーガンディーミスト (BGM)、ナチュラル (NAT)、バタースコッチブロード (BSB)、ブルーマット (BLM)、ホワイトマット (WHM)

トラモク、セットネック。



KLP-320

¥32,000 [税抜]

ボディ：バスウッド/ネック：メイプル/フィンガーボード：ローズウッドまたは代替材/マシンヘッド：ウィンテージタイプ/ピックアップ：2-ハムバッキング/コントロール：2-ボリューム、2-トーン、トグルスイッチ/ハードウェア：クローム/アクセサリ：キャリングバッグ/スケール：628/サイズ：L995×W332

セットネック。



KLP-360

¥36,000 [税抜]

ボディ：バスウッド/ネック：メイプル/フィンガーボード：ローズウッドまたは代替材/マシンヘッド：ロトマチック/ピックアップ：2-ハムバッキング/コントロール：2-ボリューム、2-トーン、トグルスイッチ/ハードウェア：ゴールド/インレイ：白蝶貝/アクセサリ：キャリングバッグ/スケール：628/サイズ：L1,002×W332

二胡



二胡

#73

¥OPEN

様：紅木/胴：紅木/表皮：ニシキヘビ/糸巻：真鍮ギア式/付属品：セミハードケース、弓/重量：本体900g、セット2,000g

MINI GUITAR WITH SPEAKER

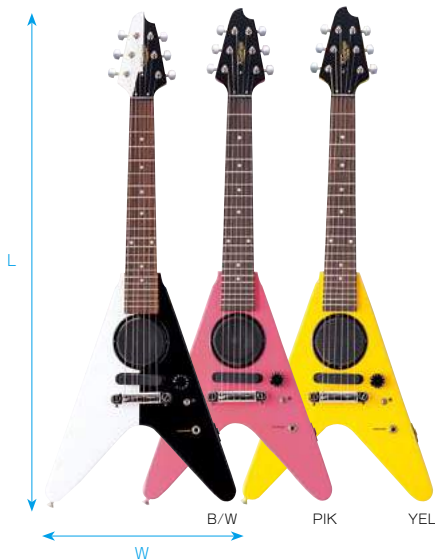

ミニFVスピーカー付

SFV-180

¥19,000 [税抜]

スピーカー：7.5cm/ピックアップ：1-シングル/コントロール：1-ボリューム/電源スイッチ、ラインアウト ジャック、ヘッドホン ジャック/アクセサリ：キャリングバッグ/フィニッシュ：ブラック/ホワイト (B/W)、ピンク (PIK)、イエロー (YEL)、ブラック (BLK)/スケール：486/サイズ：L830×W370



ミニLPスピーカー付

SLP-180

¥19,000 [税抜]

スピーカー：7.5cm/ピックアップ：1-シングル/コントロール：1-ボリューム/電源スイッチ、ラインアウト ジャック、ヘッドホン ジャック/アクセサリ：キャリングバッグ/フィニッシュ：ブラック/ホワイト (B/W)、ピンク (PIK)、イエロー (YEL)、ブラック (BLK)/スケール：608/サイズ：L915×W285

LAP STEEL GUITAR



LG2

¥26,000 [税抜]

ネックスルーボディ：アメリカンスワンプアッシュ/フィンガーボード：ローズウッドまたは代替材 (3TS) メイプル (NAT) 36F (セルロイドライン)/マシンヘッド：ロトマチック/ピックアップ：ソーパータイプ×1/コントロール：1-ボリューム、1-トーン/ハードウェア：クローム/アクセサリ：ギグバッグ/スケール：578/サイズ：L850×W208

フィニッシュ：チェリーサンバースト (CS)、ハニーバースト (HB)、ウィンテージサンバースト (VS)、エボニー (EB)、アルペンホワイト (AW)、チェリー (CH)、ナチュラル (NAT)、3トーンサンバースト (3TS)



30

STRINGS

Electric Guitar / 二胡 / Lap steel Guitar

K-Garage / SX



BASS GUITAR

基本に戻り、
ボディ材にこだわりました！

31

STRINGS

Electric Guitar

K-Garage / Antique Noel / SX



TBU TBK



NAT

FJB75
¥38,000 [税抜]

ボディ：アメリカンスワンプアッシュ/ネック：メイプル/フィンガーボード：メイプル/マシンヘッド：ウィンテージタイプ/ピックアップ：2-J.BASSタイプ/コントロール：2-ボリューム、1-トーン/ハードウェア：クローム/アクセサリ：キャリングバッグ/スケール：864/サイズ：L1.185×W350



NA

5/BLK

New

SWB1/NA
¥48,000 [税抜]
SWB1/5/NA
¥60,000 [税抜]

SWB1/BLK
¥46,000 [税抜]
SWB1/5/BLK
¥48,000 [税抜]

共通スペック/ボディ：マホガニー/ネック：マホガニー(ヒールレス) /フィンガーボード：ローズウッドまたは代替材/ピックアップ：J.H.タイプ/コントロール：1-ボリューム1-トーン、1-バランサー (アクティブ) /スケール：864mm/ハードウェア：NAT/ゴールド、BLK/クローム/フィニッシュ：ナチュラル(NAT)マット、ブラック(BLK)クロス/アクセサリ：キャリングバッグ

Antique Noel

アクティブ回路、24フレット。



ATB-580FL

ATB-560

ATB-580
¥60,000 [税抜]
5弦仕様/サイズ：L1.118×W335
ATB-580 FL
¥60,000 [税抜]
フレットレス仕様

ATB-560
¥58,000 [税抜]
4弦仕様/サイズ：L1.118×W330
ATB-560FL
¥58,000 [税抜]
フレットレス仕様

共通スペック/ボディ：オバンコール/バスウッド-マホガニー/ネック：メイプル/フィンガーボード：ローズウッドまたは代替材/マシンヘッド：ロトマチック/ピックアップ：2-シングルコイル/コントロール：ボリューム、トーン、トーン/ハードウェア：ゴールド/フィニッシュ：ナチュラル (NAT) マット仕上げ/アクセサリ：キャリングバッグ/スケール：864



BLM



WHM

AJB-BLM ¥42,000 [税抜]
AJB-WHM ¥42,000 [税抜]

ボディ：アッシュ/ネック：カナディアンメイプル/フィンガーボード：ローズウッドまたは代替材/フィニッシュ：マット/ハードウェア：クローム/アクセサリ：キャリングバッグ/マシンヘッド：ウィンテージタイプ/ピックアップ：2-J.BASSタイプ/コントロール：2-ボリューム、1-トーン/スケール：864mm/サイズ：L1.192×W350mm

K-Garage

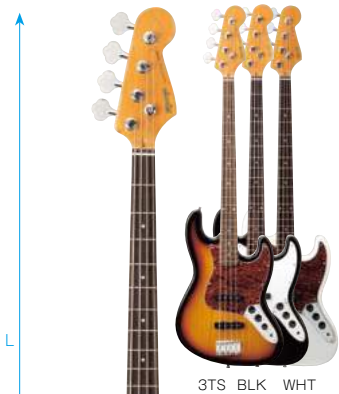

3TS BLK WHT



MBLU/MH



PIK



CAR/MH

KJB-200
¥22,000 [税抜]

共通スペック/ボディ：バスウッド/ネック：メイプル/フィンガーボード：ローズウッドまたは代替材/マシンヘッド：ウィンテージタイプ/ピックアップ：2-J.BASSタイプ/コントロール：2-ボリューム、1-トーン/ハードウェア：クローム/アクセサリ：キャリングバッグ/スケール：864/サイズ：L1.192×W353

フィニッシュ：ナチュラル (NAT)、ブラック (BLK)、3-トーンサンバースト (3TS)、ピンク (PIK)、ホワイト (WHT)、キャンディーアップルレッド (CAR)、メタリックブルー (MBLU)、トランスパーレントブルー (TBU)、トランスパーレントブラック (TBK)、ブルーマット (BLM)、ホワイトマット (WHM)

アッシュボディ。



NAT

KJB-300/ASH
¥30,000 [税抜]

ボディ：アッシュ/ネック：メイプル/フィンガーボード：メイプル/マシンヘッド：ウィンテージタイプ、ピックアップ：2-J.BASSタイプ/コントロール：2-ボリューム、1-トーン、ハードウェア：クローム/フィニッシュ：マット仕上げ/アクセサリ：キャリングバッグ/スケール：864/サイズ：L1.192×W353



3TS WHT



BLK

KPB-200
¥22,000 [税抜]

ボディ：バスウッド/ネック：メイプル/フィンガーボード：ローズウッドまたは代替材/マシンヘッド：ウィンテージタイプ、ピックアップ：P.BASSタイプ/コントロール：1-ボリューム、1-トーン/ハードウェア：クローム/アクセサリ：キャリングバッグ/スケール：864/サイズ：L1.187×W334



ACOUSTIC GUITAR SET



アコースティックギターセット

SA1-SK
¥OPEN

トップ:スプルース/サイド&バック:バスウッド/ネック:ナトー/フィンガーボード/ブリッジ:ローズウッドまたは代替材/マシンヘッド:ロトマチック/スケール:648mm/サイズ:L1038×W396mm
セット内容:キャリングバッグ、ストラップ、クリップオンチューナー、ピック×6



ELECTRIC GUITAR SET



New

エレキギターセット

GRE1K
¥OPEN

ボディ:バスウッド/ネック:メイプル/フィンガーボード:ローズウッドまたは代替材/コントロール:1-ボリューム2-トーン、5WAYスイッチ/マシンヘッド:クロムタイキャスト/スケール:625mm
※セット内容(共通):ギター本体、ストラップ、キャリングバッグ、教則DVD、ステッカー

BASS GUITAR SET



New

ベースギターセット

GRB1K
¥OPEN

ボディ:バスウッド/ネック:メイプル/フィンガーボード:ローズウッドまたは代替材/コントロール:2ボリューム、1トーン/マシンヘッド:ウィンテージタイプ/スケール:814mm

※セット内容(共通):ギター本体、ストラップ、キャリングバッグ、教則DVD、ステッカー

フィニッシュ:ナチュラル(NAT)、ブラック(BLK)、ウィンテージサンバースト(VS)、3-トーンサンバースト(3TS)、キャンディアップルレッド(CAR)、ピンクパールバースト(PPB)、キャラメルバースト(CMB)

ACOUSTIC GUITAR SET



アコースティックギターセット

GRA1K
¥OPEN

※セット内容(共通):ギター本体、ストラップ、キャリングバッグ、教則DVD、ステッカー





MAHALO UKULELE



U400 ソプラノ
¥13,000 [税抜]
スケール: 346mm

ボディ: アカンア/ネック: ナトー/フィンガーボード: ローズウッドまたは代替材/糸巻き: ギアベグ/アクセサリー: キャリングバッグ



U400C コンサート
¥15,000 [税抜]
スケール: 375mm



UK-LTD 2 ソプラノ
¥13,000 [税抜]

ソプラノタイプ/トップ: ソリッドマホガニー/サイド&バック: カーリーマラボカ/フィンガーボード: ローズウッドまたは代替材/口輪: アパロン/バインディング: コア/糸巻き: ギアベグ/アクセサリー: ギグバッグ (UB1/57)

UKULELE HAWAII



BUB GNB ORB

MD1 HA ソプラノ *New*
¥OPEN

ボディ: センゴン/ネック: ジャパン/フィンガーボード: マホガニー/ブリッジ: マホガニー/サドル: Graptech NUBONE XB/キャリングバッグ付属

UKULELE HIBISCUS



BUB ORB RDB

MD1 HB ソプラノ *New*
¥OPEN

ボディ: センゴン/ネック: ジャパン/フィンガーボード: マホガニー/ブリッジ: マホガニー/サドル: Graptech NUBONE XB/キャリングバッグ付属

ART UKULELE



LBU PK RD WT YW BU GN OR PP TBS TBR TBU TPP TRD

New

U-SMILE ソプラノ
¥OPEN

ボディ: 合板/アクセサリー: キャリングバッグ

*New*

U-SMILE VT YW ソプラノ
¥OPEN

ボディ材: 合板/ピックアップシステム: MAHALO MVT-1 (チューナー付き)/コントロール: 1-ボリューム、1-トーン

KAHIKO UKULELE



TBR TBS TBU TRD

MK1 ソプラノ
¥OPEN

ボディ&ネック: センゴン/ブリッジ&フィンガーボード: マホガニー/糸巻き: ギアベグ/スケール: 346mm

KAHIKO UKULELE PLUS



TBK TBR

MK1-PW ソプラノ ¥OPEN

ボディ&ネック: センゴン/フィンガーボード/ブリッジ: マホガニー/フィニッシュ: セミグロス/糸巻き: ギアベグ/アクセサリー: キャリングバッグ/ナット幅: 40mm

HANO UKULELE



TBK TBU TWR VNA

MH2 コンサート
¥OPEN

ボディ: センゴン (アーチドバック)/ネック: センゴン/フィンガーボード: マホガニー/ブリッジ: ローズウッドまたは代替材/糸巻き: ギアベグ/サドル: Graptech NUBONE XB/キャリングバッグ付属

HANO ELITE UKULELE



VNA

MH2 CE コンサート
¥OPEN

ピックアップシステム: B-BAND U1.7T

JAVA UKULELE



3TS TBR

MJ1 ソプラノ
¥OPEN

ボディ: ニヤトー/ネック: マホガニー/ブリッジ&フィンガーボード: インドネシアンローズウッド/糸巻き: ギアベグ/サドル: Nubone XB/スケール: 346mm

RAINBOW UKULELE



WT BK RD BU LBU PP

YW GN PK OR TBR

MR1 ソプラノ
¥OPEN

ボディ&ネック、フィンガーボード: センゴン/ブリッジ: マホガニー/サドル: Nubone XB/糸巻き: ギアベグ/スケール: 346mm

教則ビデオ

ダウンロードカード付パック。

*New*

MR1 TBR-PK ソプラノ
¥OPEN



HEBK

New

MA1HE BK ソプラノ
¥OPEN

サイズ: ソプラノ/ボディ: センゴン/ネック: ジャパン/フィンガーボード: マホガニー/ブリッジ: マホガニー/サドル: Graptech NUBONE XB/糸巻き: ギアベグ/キャリングバッグ付属

SOLID BODY



EUK-200
¥28,000 [税抜]

コンサートサイズ/ボディ: ソリッドマホガニー/ネック: マホガニー (ポルトオンジョイント)/糸巻き: ギアベグ/フィニッシュ: マット仕上/アクティブアンプ搭載/ヘッドフォンジャック付/アクセサリー: キャリングバッグ

ACCESSORIES



ウクレレピッチパイプ
PP-U4
¥OPEN



ウクレレ教則DVD
DVD/MAHALO
¥OPEN



ウクレレ糸巻き
UMH100G GD/BK
¥1,000 [税抜]



New
ウクレレスタンド
US-02
¥1,600 [税抜]



New
ウクレレスタンド
US-03
¥OPEN



ウクレレ、バイオリン兼用スタンド
VS-100 ¥2,000 [税抜]



ウクレレホルダー
15590-000-55-1 ¥OPEN
直径7~30mmのパイプに取付可能、重量0.14kg



ウクレレハンガー
UH-425
¥800 [税抜]
取付スクリュー付

ウクレレハンガー
UKH-240S
¥1,000 [税抜]



ウクレレストラップ
USP1 ¥1,000 [税抜]

UKULELE GIG BAG



GIG BAG
KO-S (ソプラノ用)
¥5,500 [税抜] 全7色



GIG BAG
KO-C (コンサート用)
¥6,000 [税抜] 全7色



GIG BAG
KO-T (テナー用)
¥6,800 [税抜] 全3色 (BLK, NVY, OLV)



GIG BAG
UB1/57 (ソプラノ用) ¥2,800 [税抜]
UB1/65 (コンサート用) ¥3,000 [税抜]
UB1/70 (テナー用) ¥3,500 [税抜]



GIG BAG
UB-200 (ソプラノ用)
¥2,500 [税抜]

UKULELE HARD CASE



HARDCASE
UC-10
(ソプラノ・バイナッブル型兼用)
¥6,500 [税抜]



HARDCASE
UC-12 (コンサート用)
¥7,200 [税抜]

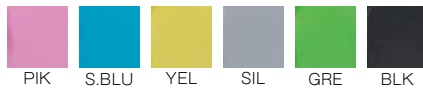

HARDCASE
UPC-10N (ソプラノ用)
¥8,000 [税抜] 全6色、リュックストラップ付



HARDCASE
UPC-12N (コンサート用)
¥9,000 [税抜] 全6色、リュックストラップ付

UKULELE CARRYING CASE



CARRYING BAG
UB-300/2 (ソプラノ用)
¥800 [税抜]



VIOLIN 本国イギリスにおいては、絶大な信頼を得ているSTENTOR MUSIC。豊かな音色に心安らぎます。

35

STRINGS

Violin / Viola

STENTOR

バイオリンサイズと、身長に対応表です。下記の表を目安に、バイオリンのサイズをお選びください。

サイズ	対応身長
4/4	145cm以上
3/4	130cm~145cm
1/2	125cm~130cm
1/4	115cm~125cm
1/8	110cm~115cm
1/10	105cm~110cm
1/16	105cm以下



Violin Outfit

SV-180 (4/4~1/16)

¥21,000 [税抜]

トップ:ソリッドスプルース/サイド&バック:ソリッドメイプル/ネック:メイプル/フィンガーボード:エボニー/ペグ:エボニー/チンレスト:エボニー/アクセサリー:ライトハードケース、弓、松脂

Violin Outfit

SV-120 (4/4~1/16)

¥15,000 [税抜]

トップ:ソリッドスプルース/サイド&バック:ソリッドメイプル/ネック:メイプル/フィンガーボード:ブラックハードウッド/ペグ:ブラックハードウッド/チンレスト:ブラックハードウッド/アクセサリー:ライトハードケース、弓、松脂

分数サイズ始めました。

VIOLA



Violin Outfit

SV-320 (4/4~1/16)

¥38,000 [税抜]

トップ:ソリッドスプルース/サイド&バック:ソリッドフィギュアメイプル/ネック:メイプル/フィンガーボード:エボニー/ペグ:エボニー/チンレスト:エボニー/アクセサリー:デラックス ハードケース、弓、松脂、湿度計付ハードケース

Viola Outfit

SVA-240

¥25,000 [税抜]

トップ:ソリッドスプルース/サイド&バック:ソリッドメイプル/ネック:ソリッドメイプル/フィンガーボード:エボニー、ペグ:エボニー/チンレスト:エボニー/スケール:360mm/ボディ全長:395mm/アクセサリー:ハードケース、弓、松脂

ELECTRIC VIOLIN

ACCESSORIES



ESV-380

¥36,000 [税抜]

セット内容:本体、バイオリン弓、肩当て、ヘッドホン、松脂、ケーブル、ハードケース、ケース用ストラップ/本体仕様:ピエゾピックアップ、ON/OFFスイッチ、1-ボリューム、1-トーン、ヘッドホンジャック、マイク入力ジャック/ラインアウトジャック、9V-006P×1/フィニッシュ:ブラウン (BRO)、ホワイト (WHT)、ブラック (BLK)

バイオリン弓

SB-80

¥6,500 [税抜]

八角スティック、エボニーフロッグ

ウクレレ、バイオリン兼用スタンド

VS-100

¥2,000 [税抜]

※受け部分に弓が立てられます。

CELLO

CONTRA BASS

STAND

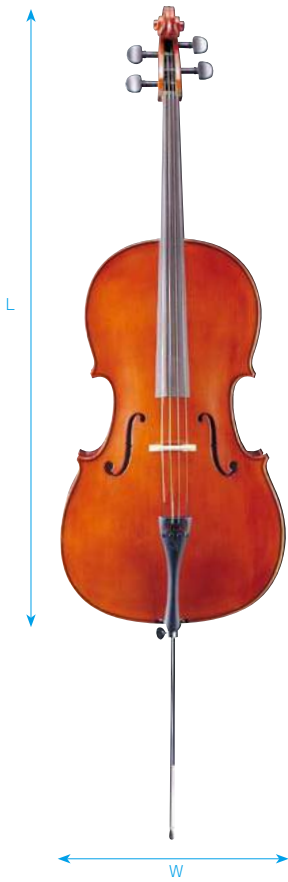

Cello Outfit

SC-650
¥75,000 [税抜]

サイズ: 4/4 / トップ: ソリッドスプルース / バック & サイド: ソリッドメイプル / ネック: メイプル / フィンガーボード: エボニー / ベグ: エボニー / アクセサリー: キャリングバッグ、弓、松脂 / サイズ: L1.200×W430



Contra Bass Outfit

SB-110L 3/4
¥130,000 [税抜]

サイズ: 3/4 / トップ: スプルース / バック & サイド: メイプル / ネック: メイプル / フィンガーボード: ブラックハードウッド / マシンヘッド: プラス / アクセサリー: キャリングバッグ、弓、松脂 / サイズ: L1.760×W637 / フィニッシュ: ホワイト



Contra Bass Outfit

SB-130 3/4
¥160,000 [税抜]

サイズ: 3/4 / トップ: ソリッドスプルース / バック & サイド: メイプル / ネック: メイプル / フィンガーボード: ブラックハードウッド / マシンヘッド: プラス / アクセサリー: キャリングバッグ、弓、松脂 / サイズ: L1.760×W637



スタビライザーキャップ装備 (脚部のみ) により、ガタツキの微調整が可能です。

New

コントラバススタンド

CB-200
¥11,500 [税抜]



バイオリン用肩当て

VSR-200 4/4
VSR-200 1/2 (1/2-1/4用)
VSR-200 1/8 各サイズ ¥1,100 [税抜]



バイオリン替弦

VIS-25
¥900 [税抜]



バイオリン松脂

VRS-200
¥800 [税抜]



バイオリンピッチパイプ

PP-V4
¥OPEN

MUSICNOMAD

STRING INSTRUMENT
POLISHING CLOTH

MN731
¥900 [税抜]

ミュージックノマドの弦楽器用のクロスは、その優れたデザインと品質を通じてあなたの大切な楽器をショールームにある楽器のように新鮮に保ってくれます。バイオリン、ピオラ、チェロ、コントラバスなどに最適です。1平方インチに対し90,000マイクロファイバーを含む画期的な素材です。非常に柔らかく糸くずが少なくさらには緑藻がされていない為、あなたの大事な楽器を傷つける心配がありません。300×300



PIANO ONE

MN130
¥1,400 [税抜]

これ1本で汚れを取り除き、艶を出し、ワックス効果でピアノ表面を保護します。ワンステップで完璧な輝きが得られ、素早い生物分解性能も持ち合わせます。ブラジル産ホワイトカルナバワックスにより透明で耐久性のある保護膜を張り、高い光沢を与えます。UVカットと静電気防止剤配合。艶出し塗装仕上げにご使用下さい。120ml



KEY ONE

MN131
¥1,300 [税抜]

キーボード、ピアノの鍵盤、半艶塗装から艶消し塗装のピアノなど全ての面に安心してご使用いただけます。たった1噴きで簡単に指紋やホコリ、汚れを取ることが出来ます。線やカスは残らず、美しくきれいな表面に仕上げます。静電気防止剤配合で表面にホコリを寄せ付けません。サイズは小さいですが効果は絶大です! 120ml





DR ACOUSTIC GUITAR STRINGS

37

STRINGS

Strings

DR



RARE
HEXAGONAL CORE/
PHOSPHOR BRONZE
WOUND

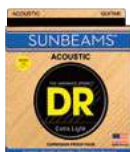

SUNBEAM
ROUND CORE/PHOSPHOR
BRONZE WOUND

New

VERITAS
ACT™ HEXAGONAL CORE/
PHOSPHOR BRONZE
WOUND



DRAGON SKIN
ROUND CORE/PHOSPHOR
BRONZE WOUND



ZEBRA
ROUND CORE/PHOSPHOR
BRONZE&NICKEL PLATE
WOUND



NEON MULTI COLOR
HEXAGONAL CORE/
PHOSPHOR BRONZE WOUND/
K3 NEON MULTI COLOR
COATED

ELECTRIC GUITAR STRINGS



TITE FIT
ROUND CORE/NICKEL
PLATE WOUND



PURE BLUES
ROUND CORE/PURE
NICKEL WOUND

New

VERITAS
ACT™ ROUND CORE /
QUANTUM NICKEL WOUND



HI-BEAM
HEXAGONAL CORE/
NICKEL PLATE WOUND



DDT
HEXAGONAL CORE/
NICKEL PLATE WOUND



DRAGON SKIN
ROUND CORE/NICKEL
PLATE WOUND/K3 CLEAR
COATED



BLACK BEAUTIES
HEXAGONAL CORE/BLACK
COATED NICKEL PLATE
WOUND



SILVERSTARS
HEXAGONAL CORE/SILVER
COATED NICKEL PLATE
WOUND



**DIMEBAG DARRELL
SIGNATURE STRINGS**
HEXAGONAL CORE/
LONG LIFE NICKEL PLATE
WOUND



**ALEXI LAIHO
SIGNATURE STRINGS**
ROUND CORE/LONG LIFE
NICKEL PLATE WOUND



NEON MULTI COLOR
HEXAGONAL CORE/
NICKEL PLATE WOUND/
K3 NEON MULTI COLOR
COATED



**NEON Hi-Def Red/
Pink/Blue/White/
Yellow/Orange/Green**
HEXAGONAL CORE/
NICKEL PLATE WOUND/K3
NEON COLOR COATED

BASS GUITAR STRINGS



HI-BEAM
ROUND CORE/STEINLESS
STEEL WOUND



PURE BLUES
ROUND CORE/QUANTUM-
NICKEL WOUND



LEGEND
ROUND CORE/STEINLESS
STEEL FLAT WOUND



LO-RIDER
HEXAGONAL CORE/
STEINLESS STEEL WOUND

New

NICKEL LO-RIDER
HEXAGONAL CORE/
NICKEL PLATE WOUND



SUNBEAMS
ROUND CORE/NICKEL
PLATE WOUND



LONG NECKS
ROUND CORE/STEINLESS
STEEL WOUND



DDT
HEXAGONAL CORE/
STEINLESS STEEL WOUND



FAT-BEAMS
ROUND CORE/STEINLESS
STEEL WOUND



BOOTZILLAS
HEXAGONAL CORE/
STEINLESS STEEL WOUND/
K3 CLEAR COLOR COATED

New

JONAS HELLBERG
ROUND CORE / NICKEL
SINGLE WOUND

ノンシリコンのストリングケア
リキッドです。



Stringlife
¥2,400 [税抜] p.48参照



DRAGON SKIN
ROUND CORE/STEINLESS
STEEL WOUND/K3 CLEAR
COATED



BLACK BEAUTIES
ROUND CORE/STEINLESS
STEEL WOUND/K3 BLACK
COLOR COATED



SILVER STARS
ROUND CORE/STEINLESS
STEEL WOUND/K3 SILVER
COLOR COATED

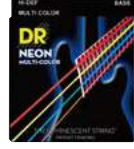

**NEON MULTI
COLOR**
ROUND CORE/NICKEL
PLATE WOUND/K3 NEON
MULTI COLOR COATED



**NEON Hi-Def Red/
Pink/Blue/White/
Yellow/Orange/Green**
ROUND CORE/NICKEL
PLATE WOUND/K3 NEON
COLOR COATED





ACOUSTIC GUITAR アコースティックギター

スタイル	品番	ゲージ	標準価格 [税抜]
RARE			
LITE	RPL-10	10-14-22-30-38-48	¥1,800
MEDIUM LITE	RPML-11	11-15-22-30-40-50	¥1,800
MEDIUM	RPM-12	12-16-24-32-42-54	¥1,800
SUN BEAM			
LITE	RCA-10	10-14-22-30-38-48	¥1,800
MEDIUM LITE	RCA-11	11-15-22-30-40-50	¥1,800
MEDIUM	RCA-12	12-16-24-32-42-54	¥1,800
VERITAS			
EXTRA LITE	VTA-10	10-14-22-30-38-48	¥1,800
CUSTOM LITE	VTA-11	11-15-22-30-40-50	¥1,800
LITE	VTA-12	12-16-24-32-42-54	¥1,800
MEDIUM	VTA-13	13-17-26-34-45-56	¥1,800
DRAGON SKIN			
COATED			
LITE	DSA-2/10	10-14-22-30-38-48	¥2,500
MEDIUM LITE	DSA-2/11	11-15-22-30-40-50	¥2,500
MEDIUM	DSA-2/12	12-16-24-32-42-54	¥2,500
ZEBRA			
LITE	ZAE-10	10-14-22-30-38-48	¥1,900
MEDIUM-LITE	ZAE-11	11-15-22-30-40-50	¥1,900
MEDIUM	ZAE-12	12-16-24-32-42-54	¥1,900
NEON MULTI COLOR			
COATED			
MEDIUM LITE	NMCA-2/11	11-15-22-30-40-50	¥2,100

ELECTRIC GUITAR エレキギター

TITE FIT			
LITE	LT-9	09-11-16-24-32-42	¥1,500
LITE&HEAVY	LH-9	09-11-16-26-36-46	¥1,500
MEDIUM	MT-10	10-13-17-26-36-46	¥1,500
BIG&HEAVY	BT-10	10-13-17-30-44-52	¥1,500
MEDIUM HEAVY	MH-10	10-13-17-28-38-50	¥1,500
EXTRA HEAVY	EH-11	11-14-18-28-38-50	¥1,500
7STRING LITE	LT7-9	09-11-16-24-32-42-52	¥1,600
7STRING MEDIUM	MT7-10	10-13-17-26-36-46-56	¥1,600
PURE BLUES			
LITE	PHR-9	09-11-16-24-32-42	¥1,700
LITE & HEAVY	PHR-9/46	09-11-16-26-36-46	¥1,700
MEDIUM	PHR-10	10-13-17-26-36-46	¥1,700
HEAVY	PHR-11	11-14-18-28-38-50	¥1,700
VERITAS			
LIGHT	VTE-9	09-11-16-24-32-42	¥1,600
LIGHT HEAVY	VTE-9/46	09-11-16-26-36-46	¥1,600
MEDIUM	VTE-10	10-13-17-26-36-46	¥1,600
BIG&HEAVY	VTE-10/52	10-13-17-30-44-52	¥1,600
HEAVY	VTE-11	11-14-18-28-38-50	¥1,600
HI BEAM			
LITE	LTR-9	09-11-16-24-32-42	¥1,500
LITE & HEAVY	LHR-9	09-11-16-26-36-46	¥1,500
MEDIUM	MTR-10	10-13-17-26-36-46	¥1,500
DDT			
MEDIUM	DDT-10	10-13-17-26-36-46	¥1,600
EXTRA HEAVY	DDT-11/54	11-15-19-32-42-54	¥1,600
XX-HEAVY	DDT-12	12-16-20-38-52-60	¥1,600
MEGA HEAVY	DDT-13	13-17-22-42-56-65	¥1,600
7STRING MEDIUM	DDT7-10	10-13-17-26-36-46-56	¥1,800
7STRING MED-HEAVY	DDT7-11	11-15-19-32-42-54-65	¥1,800
DRAGON SKIN			
COATED			
LITE	DSE-9	09-11-16-24-32-42	¥2,400
MEDIUM	DSE-10	10-13-17-26-36-46	¥2,400
BLACK BEAUTIES			
COATED			
LITE	BKE-9	09-11-16-24-32-42	¥3,000
LITE&HEAVY	BKE-9/46	09-11-16-26-36-46	¥3,000
MEDIUM	BKE-10	10-13-17-26-36-46	¥3,000
SILVER STARS			
COATED			
LITE	SIE-9	09-11-16-24-32-42	¥3,000
LITE&HEAVY	SIE-9/46	09-11-16-26-36-46	¥3,000
MEDIUM	SIE-10	10-13-17-26-36-46	¥3,000
DIMEBAG DARRELL Signature Set			
LITE	DBG-9	09-11-16-24-32-42	¥1,800
MEDIUM	DBG-10	10-13-17-26-36-46	¥1,800
MEDIUM HEAVY	DBG-10/52	10-13-17-30-44-52	¥1,800
EXTRA HEAVY	DBG-11	11-14-18-28-38-50	¥1,800
ALEXI LAIHO			
LITE 9-42	AL-9	09-11-16-24-32-42	¥1,700
MEDIUM 10-46	AL-10	10-13-17-26-36-46	¥1,700
EXTRA HEAVY 11-50	AL-11	11-14-18-28-38-50	¥1,700
SIGNATURE10-56	SAL-10	10-14-18-32-44-56	¥1,700
NEON MULTI COLOR			
COATED			
LITE	NMCE-2/9	09-11-16-24-32-42	¥2,100
MEDIUM	NMCE-2/10	10-13-17-26-36-46	¥2,100
NEON HI DEF GREEN			
COATED			
LITE	NGE-9	09-11-16-24-32-42	¥3,000
MEDIUM	NGE-10	10-13-17-26-36-46	¥3,000
NEON HI DEF ORANGE			
COATED			
LITE	NOE-9	09-11-16-24-32-42	¥3,000
MEDIUM	NOE-10	10-13-17-26-36-46	¥3,000

NEON HI DEF YELLOW			
COATED			
LITE	NYE-9	09-11-16-24-32-42	¥3,000
MEDIUM	NYE-10	10-13-17-26-36-46	¥3,000
NEON HI DEF WHITE			
COATED			
LITE	NWE-9	09-11-16-24-32-42	¥2,600
MEDIUM	NWE-10	10-13-17-26-36-46	¥2,600
NEON HI DEF BLUE			
COATED			
LITE	NBE-9	09-11-16-24-32-42	¥2,600
MEDIUM	NBE-10	10-13-17-26-36-46	¥2,600
NEON HI DEF RED			
COATED			
LITE	NRE-9	09-11-16-24-32-42	¥2,600
MEDIUM	NRE-10	10-13-17-26-36-46	¥2,600
NEON HI DEF PINK			
COATED			
LITE	NPE-9	09-11-16-24-32-42	¥3,000
MEDIUM	NPE-10	10-13-17-26-36-46	¥3,000

ELECTRIC BASS エレキベース

HI BEAM			
MEDIUM-LITE	MLR-45	45-65-80-100	¥6,200
MEDIUM	MR-45	45-65-85-105	¥6,200
MEDIUM XL-SCALE	LMR-45	45-65-85-105	¥6,200
HEAVY	ER-50	50-70-90-110	¥6,200
MEDIUM 5STRING	MR5-45	45-65-85-105-125	¥8,300
MEDIUM XL 5STRINGS	LMR5-45	45-65-85-105-125	¥8,600
MEDIUM 6STRING	MR6-30	30-45-65-85-105-125	¥8,600
PURE BLUES			
VICTOR WOOTEN	PBVW-40	40-55-75-95	¥6,200
MEDIUM	PB-45	45-65-85-105	¥6,200
MEDIUM 5STRINGS	PB5-45	45-65-85-105-125	¥8,300
LEGEND			
MEDIUM	FL-45	45-65-85-105	¥9,200
LO-RIDERS			
LITE	LH-40	40-60-80-100	¥6,200
MEDIUM-LITE	MLH-45	45-65-80-100	¥6,200
MEDIUM	MH-45	45-65-85-105	¥6,200
HEAVY	EH-50	50-70-90-110	¥6,200
5 STRING MEDIUM	MH5-45	45-65-85-105-125	¥8,300
6STRING MEDIUM	MH6-30	30-45-65-85-105-125	¥8,600
NICKEL LO-RIDERS			
LITE	NLH-40	40-60-80-100	¥6,200
MEDIUM-LITE	NMLH-45	45-65-80-100	¥6,200
MEDIUM	NMH-45	45-65-85-105	¥6,200
SUN BEAM			
LITE	NLR-40	40-60-80-100	¥6,200
MEDIUM	NMR-45	45-65-85-105	¥6,200
5 STRING MEDIUM	NMR5-45	45-65-85-105-125	¥8,300
6STRING MEDIUM	NMR6-30	30-45-65-85-105-125	¥8,600
LONG NECK			
MEDIUM	TMH-45	45-65-85-105	¥6,500
MEDIUM 5STRINGS	TMH5-45	45-65-85-105-125	¥8,600
DDT			
MEDIUM	DDT-45	45-65-85-105	¥6,800
HEAVY	DDT-50	50-70-90-110	¥6,800
EXTRA HEAVY	DDT-65	65-85-105-125	¥6,800
5 STRING MEDIUM	DDT5-45	45-65-85-105-125	¥8,600
FAT BEAM			
MEDIUM	FB-45	45-65-85-105	¥6,800
5STRING MEDIUM	FB5-45	45-65-85-105-125	¥8,500
MEDIUM 6STRINGS	FB6-30	30-45-65-85-105-125	¥8,600
BOOTZILLAS			
COATED			
MEDIUM	BZ-45	45-65-85-105	¥7,000
JONAS HELLBORG			
LITE	JH-40	40-60-80-100	¥8,000
DRAGON SKIN			
COATED			
MEDIUM	DSB-45	45-65-85-105	¥7,200
BLACK BEAUTIES			
COATED			
MEDIUM	BKB-45	45-65-85-105	¥7,500
5 STRING MEDIUM	BKB5-45	45-65-85-105-125	¥9,500
SILVER STARS			
COATED			
MEDIUM	SIB-45	45-65-85-105	¥7,500
5STRINGS MED	SIB5-45	45-65-85-105-125	¥9,500
NEON MULTI COLOR			
COATED			
MEDIUM	NMCB-45	45-65-85-105	¥6,600
HI-DEF GREEN			
COATED			
MEDIUM	NGB-45	45-65-85-105	¥7,500
HI-DEF ORANGE			
COATED			
MEDIUM	NOB-45	45-65-85-105	¥7,500
HI-DEF YELLOW			
COATED			
MEDIUM	NYB-45	45-65-85-105	¥7,500
HI-DEF WHITE			
COATED			
MEDIUM	NWB-45	45-65-85-105	¥7,200
HI-DEF BLUE			
COATED			
MEDIUM	NBB-45	45-65-85-105	¥7,200
HI-DEF PINK			
COATED			
MEDIUM	NPB-45	45-65-85-105	¥7,500
HI-DEF RED			
COATED			
MEDIUM	NRB-45	45-65-85-105	¥7,200



UKULELE STRINGS

Made in Italy

世界中で愛用されているウクレレ弦



AQ-S.C.T

ナイルガット ウクレレ弦



AQ-S.C.TL.G/S

レッド アンワウンド ウクレレ弦

- AQ-SL.G/S 70U ¥600 [税抜] ソプラノ/Low G (gauge: 1.00mm)単品
- AQ-CL.G/S 71U ¥600 [税抜] コンサートLow G (gauge: 1.00mm)単品
- AQ-TL.G/S 72U ¥600 [税抜] テナー-Low G (gauge: 1.00mm)単品



AQR

Redシリーズ ウクレレ弦

- AQR-SR 83U ¥1,800 [税抜] ソプラノセット
- AQR-SLW 84U ¥1,900 [税抜] ソプラノ/Low Gセット
- AQR-CR 85U ¥1,900 [税抜] コンサートセット
- AQR-CLW 86U ¥2,000 [税抜] コンサートLow Gセット



New

GUILELE弦

GUILELE 96C ¥2,000 [税抜]



New

Aldrine Guerrero Signature Strings

AGXAQ 145U ¥2,200 [税抜] テナーセット



New

CARBONBLACK SERIES

- AQC-SR 141U ¥1,800 [税抜] ソプラノセット
- AQC-CR 142U ¥1,900 [税抜] コンサートセット
- AQC-TR 143U ¥2,000 [税抜] テナーセット
- AQC-SLW 148U ¥1,900 [税抜] ソプラノ/Low Gセット
- AQC-CLW 149U ¥2,000 [税抜] コンサート/Low Gセット

KGarage ELECTRIC & ACOUSTIC GUITAR STRINGS

ハイコストパフォーマンス弦の決定版。



045-105



009-042



010-046



010-047



012-053

Coated Strings: 大好評のK-Garage弦からコーティング弦登場!



009-042 HQC



010-046 HQC



010-047 HQC



012-053 HQC

Bass ミディアムライトゲージ
045-105
¥OPEN
1st045 3rd085
2nd065 4th105

Electric ライトゲージ
009-042/009-042 HQC
¥OPEN
1st009 4th024
2nd012 5th032
3rd016 6th042

Electric レギュラーゲージ
010-046/010-046 HQC
¥OPEN
1st010 4th026
2nd013 5th036
3rd017 6th046

Acoustic エクストラライトゲージ
010-047/010-047 HQC
¥OPEN
1st010 4th030
2nd014 5th039
3rd023 6th047

Acoustic ライトゲージ
012-053/012-053 HQC
¥OPEN
1st012 4th032
2nd016 5th042
3rd024 6th053

AUGUSTINE CLASSIC GUITAR STRINGS

Made in U.S.A.

輝かしい音色と耐久性を誇るナイロン弦を世界で初めて開発、またたくまにギター弦の標準となり、ギタリストの間で絶大な人気を誇るブランド、それが「オーガスチン」です。裏ラベルのセゴビアの肖像は、オーガスチン弦に対する賞賛の証でもあるのです。*セット弦のパッケージが順次変更となります。



BLACK

BLACK (セット弦)
¥1,250 [税抜]
オーガスチンの原点でもあり、世界のナイロン弦の標準でもある、オリジナルナイロン弦。
1弦: ¥150 2弦: ¥160 3弦: ¥170
4弦: ¥230 5弦: ¥260 6弦: ¥280
※すべて税抜価格です。



RED

RED (セット弦)
¥1,440 [税抜]
明るく伸びやかな響きはBLUEとはまた違った魅力をもち、こちらを愛用するギタリストも多い。
1弦: ¥150 2弦: ¥160 3弦: ¥170
4弦: ¥280 5弦: ¥320 6弦: ¥360



BLUE

BLUE (セット弦)
¥1,630 [税抜]
張りのある荘厳な響きを生み出すコンサート用の弦として、ギタリストにとって最もスタンダードな存在。
1弦: ¥150 2弦: ¥160 3弦: ¥170
4弦: ¥310 5弦: ¥390 6弦: ¥450



REGAL

REGAL (セット弦)
BLUE ¥1,820 [税抜]
RED ¥1,630 [税抜]
BLACK ¥1,440 [税抜]
音色、ピッチの安定度、耐久性、音量とあらゆる面で最高のクオリティを目指して作られた究極の高音弦がリーガルです。
1弦: ¥190 2弦: ¥210 3弦: ¥270

ドイツ、トロニカル社が開発したオートマチックチューニングマシンです。
 スタンダード・E♭・オープンチューニングなど24のファクトリープリセット。他に12のユーザープリセット機能がついています。
 多くのギターに対応する豊富な種類がございます。
 詳細は弊社ホームページに掲載されておりますのでご確認ください。
www.kikutani.co.jp/tronicaltune_index.html/



Type B-TP



Type C-SC



Type V-TB

- Type A レスポールタイプ用
- Type B ギブソン J-45など少し細めのヘッド用
- Type B1 ギブソン 59レスポールヴィンテージ用
- Type E ギブソン レスポールカスタム用
- Type H テイラー用
- Type J エピフォン レスポール用
- Type M ギルド アコースティック用
- Type P アイバニーズ セミアコ・フルアコ用

- Type C フェンダータイプ用
- Type C1 ヴィンテージタイプフェンダー/フェンダージャパン用
- Type C2 ギブソン・エピフォン エクスプローラー用

- Type V ギブソン フライングV用



充電器 ¥5,500 [税抜]

バッテリー ¥4,500 [税抜]

TITANIUM PINS SET SILVER ¥8,500 [税抜]
 GOLD ¥9,800 [税抜]

■ロボヘッドのツマミ形状と色表記

※形状とカラーによって価格が変わります。

■品番の見方

Type A-TP

種類

カラー
 P=プラスチック
 C=クローム
 G=ゴールド
 B=ブラック
 N=ニッケル

ツマミ形状
 T=チューリップタイプ
 S=スモールタイプ

- | | | | |
|---|------------------|---|------------------|
|  | TPC ¥35,000 [税抜] |  | TPN ¥35,000 [税抜] |
|  | SC ¥35,000 [税抜] |  | TC ¥38,000 [税抜] |
|  | SB ¥38,000 [税抜] |  | TB ¥38,000 [税抜] |
|  | SG ¥42,000 [税抜] |  | TG ¥42,000 [税抜] |
|  | SBC ¥38,000 [税抜] | | |

※Type選び及び取り付けは自己責任の元で行ってください。
 販売店にご相談いただくことをお勧めします。



Made in Spain

41

STRINGS

Guitar Straps

Right On!

スペインで2012年に生まれました。厳選されたベジタブルタンニンレザー、イタリア製織物、ネオプレン、ラテックスなどの素材に、伝統的な技術を合わせ、ユニークで実用的なアイデアも盛り込んだ革新的なストラップ。手にとっていただければ納得するデザインとクオリティを持っています。

LEATHER CRAFT



BLACK

New

BLACKGUARD

¥10,500 [税抜]

表素材：ハイクオリティレザー（ハンドペイント）／裏地：マイクロファイバー／エンドタブ：ハイクオリティレザー（ハンドペイント）／パッド：高密度ラテックス／幅：6cm／長さ：95~150cm



New

GRANADA

¥11,000 [税抜]

表素材：ハイクオリティレザー（ハンドペイント）／裏地：マイクロファイバー／エンドタブ：ハイクオリティレザー（ハンドペイント）／パッド：高密度ラテックス／幅：6cm／長さ：95~150cm



BROWN



BLACK

New

VINTAGE

¥11,000 [税抜]

表素材：ハイクオリティレザー（ハンドペイント）／裏地：マイクロファイバー／エンドタブ：ハイクオリティレザー（ハンドペイント）／パッド：高密度ラテックス／幅：6cm／長さ：95~150cm

BASSMAN

8cmのワイド幅設定により肩への負担を軽減。



BLACK



UNIQUE

New

CHEROKEE

¥13,500 [税抜]

表素材：合皮／裏地：マイクロファイバー／エンドタブ：合皮・レザー／パッド：高密度ラテックス／幅：8cm／長さ：98~153cm



BROWN



BLACK

New

SMOOTH

¥10,500 [税抜]

表素材：ハイクオリティレザー／裏地：マイクロファイバー／エンドタブ：ハイクオリティレザー／パッド：高密度ラテックス／幅：8cm／長さ：98~153cm



BEIGE



BLACK

ALHAMBRA

¥9,500 [税抜]

表素材：合皮／裏地：マイクロファイバー／エンドタブ：合皮・レザー／パッド：高密度ラテックス／幅：8cm／長さ：98-153cm



WHT

STEVIE

¥9,000 [税抜]

表素材：合皮／裏地：マイクロファイバー／エンドタブ：合皮・レザー／パッド：高密度ラテックス／幅：8cm／長さ：98-153cm



WOODY



BLACK

New

B-SANDOKAN

¥6,500 [税抜]

表素材：布／裏地：マイクロファイバー／エンドタブ：合皮／パッド：高密度ラテックス／幅：8cm／長さ：98~153cm



BROWN



BLACK

New

B-CHARM

¥6,000 [税抜]

表素材：合皮／裏地：マイクロファイバー／エンドタブ：合皮／パッド：高密度ラテックス／幅：8cm／長さ：98~153cm

WILD

セレクトされた最上級のレザーが持つ野性味溢れる質感とデザイン。



UNIC

JAGUAR

¥11,000 [税抜]

表素材：ハイクオリティレザー毛付き／裏地、エンドタブ：ハイクオリティレザー／幅：6cm／長さ：95-143cm



BROWN



BLACK

PURE

¥10,000 [税抜]

素材：ハイクオリティレザー／幅：6cm／長さ：95-143cm



BLACK

SNAKE

¥9,500 [税抜]

素材：ハイクオリティレザー／幅：6cm／長さ：95-143cm

MAGIC

セレクトされたレザーに装飾を施した技術の結晶。



BLACK

LUXURY

¥12,000 [税抜]

素材：ハイクオリティレザー／幅：6cm／長さ：95-143cm



BLACK

CHESS

¥9,000 [税抜]

素材：ハイクオリティレザー／幅：6cm／長さ：95-143cm



FUNKY

素材の個性を追求したデザイン。



BLACK



BROWN



SPECIAL

BUBBLES

¥8,500 [税抜]

表素材: 布 (プリント) / 裏地: マイクロファイバー / エンドタブ: 合皮・レザー / パッド: 高密度ラテックス / 幅: 6cm / 長さ: 95-150cm



BLACK

New

HAUNTS

¥7,500 [税抜]

表素材: ハイクオリティレザー / 裏地: レザー / 幅: 4cm / 長さ: 96~144cm



BLACK

New

HEADBANGER

¥8,500 [税抜]

表素材: ハイクオリティレザー / 裏地: レザー / 幅: 4cm / 長さ: 96~144cm



BLACK



BEIGE



RED

New

VALENTINO

¥8,000 [税抜]

表素材: 布 (プリント) / 裏地: マイクロファイバー / エンドタブ: 合皮・レザー / パッド: 高密度ラテックス / 幅: 6cm / 長さ: 95~150cm



TEAL



ORANGE

New

MAUI

¥8,000 [税抜]

表素材: 布 / 裏地: マイクロファイバー / エンドタブ: 合皮・レザー / パッド: 高密度ラテックス / 幅: 6cm / 長さ: 95~150cm



BROWN



BLACK

New

LIMA

¥7,500 [税抜]

表素材: 布 / 裏地: マイクロファイバー / エンドタブ: 合皮・レザー / パッド: 高密度ラテックス / 幅: 6cm / 長さ: 95~150cm

JAZZ



GREEN



TAUPE



CANYON



BLUE



PURPLE

CASHMERE

¥9,000 [税抜]

表素材: ベルベット / 裏地: マイクロファイバー / エンドタブ: ハイクオリティレザー / パッド: 高密度ラテックス / 幅: 7cm / 長さ: 95-150cm



WHITE

New

GRAHAM

¥8,000 [税抜]

表素材: レザー / 裏地: マイクロファイバー / エンドタブ: ハイクオリティレザー / パッド: 高密度ラテックス / 幅: 7cm / 長さ: 95~150cm



BLACK



RED

New

SUEDE

¥7,500 [税抜]

表素材: レザー / 裏地: マイクロファイバー / エンドタブ: ハイクオリティレザー / パッド: 高密度ラテックス / 幅: 7cm / 長さ: 95~150cm

MOJO

高級な質感と革新的アイデアを融合させたスタンダードシリーズ。



UNIC

AZTECA

¥6,000 [税抜]

表素材: 布 / 裏地: マイクロファイバー / エンドタブ: 合皮 / パッド: 高密度ラテックス / 幅: 6cm / 長さ: 95-150cm



BLACK



BROWN

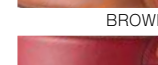

RED



BEIGE



BLACK



BLUE

PAISLEY

¥6,500 [税抜]

表素材: 布 / 裏地: マイクロファイバー / エンドタブ: 合皮 / パッド: 高密度ラテックス / 幅: 6cm / 長さ: 95-150cm



BLK/WHT

New

RACE

¥6,000 [税抜]

表素材: 合皮 / 裏地: マイクロファイバー / エンドタブ: 合皮 / パッド: 高密度ラテックス / 幅: 6cm / 長さ: 95-150cm



BLACK



BROWN



YELLOW



BLUE



WHITE



RED



HD



UNIC

MARACAIBO

¥6,000 [税抜]

表素材: 布 / 裏地: マイクロファイバー / エンドタブ: 合皮 / パッド: 高密度ラテックス / 幅: 6cm / 長さ: 95-150cm



MOJO

43

STRINGS

Guitar Straps

Right On!



UNIC

SUNBURST
¥6,500 [税抜]

表素材：合皮／裏地：マイクロファイバー／エンドタブ：合皮／パッド：高密度ラテックス／幅6cm／長さ：95-150cm



UNIC

VENEZIA
¥6,500 [税抜]

表素材：布／裏地：マイクロファイバー／エンドタブ：合皮／パッド：高密度ラテックス／幅6cm／長さ：95-150cm



TEAL

VIPER
¥6,000 [税抜]

表素材：布／裏地：マイクロファイバー／エンドタブ：合皮／パッド：高密度ラテックス／幅6cm／長さ：95-150cm



OLD BRASS



SILVER

New

RUSTY
¥6,500 [税抜]

表素材：合皮／裏地：マイクロファイバー／パッド：高密度ラテックス／エンドタブ：合皮／幅：6cm／長さ：95～150cm



BROWN

New

CORK
¥6,000 [税抜]

表素材：ナチュラルコルク／裏地：マイクロファイバー／パッド：高密度ラテックス／エンドタブ：ナチュラルコルク／合皮／幅：6cm／長さ：95～150cm



BEIGE



WOODY

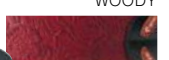

RED



BLACK

New

SANDOKAN
¥6,000 [税抜]

表素材：布／裏地：マイクロファイバー／エンドタブ：合皮／パッド：高密度ラテックス／幅6cm／長さ：95-150cm



TEAL



BLUE

New

BOXEO
¥6,000 [税抜]

表素材：布／裏地：マイクロファイバー／パッド：高密度ラテックス／エンドタブ：合皮／幅：6cm／長さ：95～150cm



BLACK

New

CARBON
¥6,000 [税抜]

表素材：合皮／裏地：マイクロファイバー／パッド：高密度ラテックス／エンドタブ：合皮／幅：6cm／長さ：95～150cm



UNIC

New

NEW ORLEANS
¥6,500 [税抜]

表素材：刺繍布／裏地：マイクロファイバー／パッド：高密度ラテックス／エンドタブ：合皮／幅：6cm／長さ：95～150cm



COPPER



TITANIUM



SILVER

New

REVOLVER
¥6,500 [税抜]

表素材：合皮／裏地：マイクロファイバー／パッド：高密度ラテックス／エンドタブ：合皮／幅：6cm／長さ：95～150cm

STANDARD PLUS



BLACK



BROWN

PLAIN
¥4,000 [税抜]

表素材：布／裏地：マイクロファイバー／パッド：低密度ラテックス／エンドタブ：レザー／幅：5cm／長さ：86～150cm



PURPLE

New

MONT9REY
¥6,000 [税抜]

表素材：布／裏地：マイクロファイバー／パッド：低密度ラテックス／エンドタブ：レザー／幅：5cm／長さ：86～150cm



BLUE



BEIGE

New

CROSSROADS
¥6,000 [税抜]

表素材：布／裏地：マイクロファイバー／パッド：低密度ラテックス／エンドタブ：レザー／幅：5cm／長さ：86～150cm



UNIC

New

ETNIC
¥5,000 [税抜]

表素材：刺繍布／裏地：マイクロファイバー／パッド：低密度ラテックス／エンドタブ：レザー／幅：5cm／長さ：86～150cm



WOODY

New

WOODSTOCK
¥5,000 [税抜]

表素材：刺繍布／裏地：マイクロファイバー／パッド：低密度ラテックス／エンドタブ：レザー／幅 5cm／長さ 86～150cm



ORANGE

BEIGE

New

HOTROD
¥5,500 [税抜]

表素材:合皮/裏地:合皮 /エンドタブ:レザー/幅:5cm/長さ:86~150cm



BLUE

BLACK

BROWN

TEAL

RED

YELLOW

ROADRUNNER

New

WIND ¥4,500 [税抜]

表素材:刺繍布/裏地:布/エンドタブ:レザー/幅:4cm/長さ:88~155cm



UNIC



BLACK

BLUE

RED

GREEN

New

ESTORIL
¥3,000 [税抜]

表素材:布/裏地:布/エンドタブ:レザー/幅:4cm/長さ:88~155cm



BLACK

BLUE

RED

BROWN

New

SPRIT
¥3,000 [税抜]

表素材:布/裏地:布/エンドタブ:レザー/幅:4cm/長さ:88~155cm



BROWN

RED

BLACK

New

BRIGHTON
¥3,000 [税抜]

表素材:布/裏地:布/エンドタブ:レザー/幅:4cm/長さ:88~155cm

UKE-MANDOLIN & CLASSICAL



BLACK

BROWN

WOODY

New

ウクレレ/マンドリン用ストラップ

PLAIT ¥5,000 [税抜]

素材:ハイクオリティレザー/幅:1.5cm/長さ:75-135cm



PINEAPPLE

PINWHEEL

BROWN

LEI

New

ウクレレ用ストラップ

UKE-HOOK
¥3,200 [税抜] BROWN

¥3,500 [税抜] LEI, PINEAPPLE, PINWHEEL

素材:布/エンドタブ:布 (内部スチール) /幅:2.5cm/長さ:54-63cm



LEI

PINEAPPLE

BROWN

PINWHEEL

New

ウクレレ用ストラップ

UKE-DUAL-HOOK

¥3,500 [税抜] BROWN

¥4,500 [税抜] LEI, PINEAPPLE, PINWHEEL

素材:布/エンドタブ:布 (内部スチール) /幅:2.5cm/長さ:103-136cm



BLACK

クラシックギター用ストラップ

CLASSICAL-DUAL-HOOK

¥4,500 [税抜]

表素材:布/裏地:マイクロファイバー/エンドタブ:布 (内部スチール) /幅:2.5cm/長さ:108-163cm

WIND



BLUE

GREY

RED

TEAL

YEL

New

オカリナ

OCARINA STRAP

¥1,800 [税抜]

素材:ポリエステル/エンドタブ:レザー/長さ:51cm

ACCESSORIES



WOODY

BROWN

BLACK



CANYON

アコースティックギター用ストラップボタン

STRAP LINK ¥1,500 [税抜]

素材:レザー



BLACK

BROWN

New

ENDPIN JACK STRAP LINK

¥1,500 [税抜]

素材:レザー



BLACK

New

ワイヤレストランスミッター用ホルダー

WIRELESS POCKET 2

¥3,000 [税抜]

素材:レザー



装着例

New

スクリューカバー

SCREW COVER

¥400 [税抜]

素材:レザー

BLACK



BLACK

BROWN

New

ピックガード

PICKGUARD-A

¥4,500 [税抜]

素材:レザー



現在、MUSIC NOMAD製品は様々な賞や賞賛を得るまでに発展し、全世界30カ国以上、1,500以上のディーラーで販売されています。またMUSICNOMAD製品の収益の一部は、様々な地域で音楽を学びたくても学べない子供たちへ楽器や教育を提供する非営利団体や、MUSIC NOMAD.COMを利用するミュージシャンのサポート等に提供されています。これからもMUSIC NOMADは音楽に対する情熱を継続し、様々な製品開発に取り組んでいます。



GUITAR DETAILER MN100

¥1,300 [税抜]
120ml
ポリッシュ効果のある洗浄力の高いクリーナー。この1本にギター塗装面に必要なメンテナンスが全て入っています。本製品のひと吹きで指紋、ホコリ、汚れが良く落ちます。



GUITAR POLISH MN101

¥1,400 [税抜]
120ml
最高に輝く艶、拭きムラ無し。本製品を使用する事で光沢を失くした表面が復活したかの様になります。さらに特殊な配合が施された本製品は酸化を防ぎ、素晴らしい光沢を保ちます。



GUITAR WAX MN102

¥1,500 [税抜]
120ml
ホコリには研磨作用がある為、ギターに付着したホコリを軽く拭うだけでも紙やすりを使ったような傷が付く事があります。ミュージックノマドのブラジル産高級ホワイトカルナバワックスなら透明で耐久性のある保護膜を張り、高い光沢を与え、楽器を湿気、塩分(汗)、ホコリから守ります。小さなキズを埋め、光沢を復活させ、ギター本体の仕上がりに深みと鮮やかさを与えます。



GUITAR ONE MN103

¥1,600 [税抜]
120ml
これ1本でクリーナー、艶出し、ワックス効果。ワンステップで簡単に完璧な輝きを得られます。非常に滑らかで、べたつき感も無く、高い光沢を保持します。本製品はブラジル産カルナバワックスにより透明で耐久性のある保護膜を張り、楽器の塗装面を守ってくれます。ラッカーに影響を与えない成分構成。



PREMIUM GUITAR CARE KIT MN140

¥2,500 [税抜]
MUSIC NOMAD の人気商品が1pac になったお手入れセットです。(MN103, MN105, MN201)



New
FRINE FRET POLISH MN104

¥1,000 [税抜]
30ml
FRINE Fret Polishには酸化汚れおよび油分を安全かつ迅速に除去する微細な研磨剤が含まれています。演奏性と弦の寿命を向上。石油不使用。すべての金属製のフレットワイヤーで安全に利用可能。



F-ONE OIL MN105

¥1,200 [税抜]
60ml
フレットボードの保護とコンディションを保つために精製されたオイルです。レモンオイル、ワックス、石油、洗剤、水は使用しておりません。フレットボードを新しく見せ、スムーズな演奏感を与えます。ベタベタした感じはしません。自然から作り出されたものを使うことによって、F-ONEは木の生命を蘇らせます。



New

TUNE-IT MN106

¥1,400 [税抜]
10ml
TUNE-ITはあなたのギターのチューニングを安定させ、弦の寿命を延ばすことができます。かつて無い強度の生分解性製剤は、PTFEで強化された耐摩耗性、酸化防止剤および耐腐食性添加剤を含み、無臭、無染色&シリコンフリーで、弦交換の際にナット、ブリッジ、サドル、ストリングガイドに適量塗布するだけ。最大の特徴は、弦の音やサステインには影響しない点です。チューニング変更の多い方やトレモロユニットなどの可動部品に最適です。



STRING FUEL MN109

¥1,500 [税抜]
15cm×15cm
ハイクオリティなミネラルオイルが弦をきれいにします。弦の寿命を延ばしフィンガリングノイズを軽減させ、その効果を長続きさせます。他の弦用潤滑剤とは違いシリコンを使用していません。天然成分で構成されていますので、ポリ・ラッカー塗装、無塗装など、どんなフィンガーボード材でも、安全にご使用頂けます。2.5インチ幅のケースが全ての弦を1回でカバーします。マイクロファイバークロスが本体に収納されています。



New
STRING FUEL REFILL MN120 (MN109用補充液)

¥800 [税抜]
15ml (約2回充填可能)
MN109をご利用頂く方に、ご利用いただけるリフィルボトル(補充液)です。



DRUM DETAILER MN110

¥2,000 [税抜]
240ml
シンバル、ハードウェア&シェルに。本製品はひと吹きで指紋、ホコリ、汚れが良く落ちます。シリコンフリーで生分解可能配合されている本製品は艶出し&UVカット効果も含んでおり、ドラムの光沢を長く、美しく保ちます。サイズは小さいながらも効果は大きく、持ち運びに便利です。



CYMBAL CLEANER MN111

¥2,200 [税抜]
240ml
無酸性のクリーナー、艶出し剤、保護剤。酸化してしまった層を素早く取り除き、素晴らしい磨かれた輝きを取り戻します。更には、目に見えない保護膜を張り、酸化を防ぎます。本製品は強い化学薬品を一切使用しておりません。超微細研磨粉配合。



New

DRUM & CYMBAL COMBO MN117

¥1,700 [税抜]
シンバル、ドラム用クリーナーキット
《セット内容》
・MN110-DRUM DETAILER 60ml
・MN111-CYMBAL CLEANER 60ml



DRUM TOWEL MN210

¥1,500 [税抜]
30cm×40cm ※黄色とグレーの2枚で1セットです。
シンバル、ハードウェア、シェルのお手入れといった汚れ仕事はミュージックノマドが特別に開発したこのタオルに任せて下さい。本製品は、1平方インチに対し、90,000マイクロファイバーを含む画期的な素材です。この繊維が汚れやススを表面から取り除きます。非常に柔らかく糸が少なく、お手入れに最適です。2枚セットで色分けされているので1枚をドラム本体に、1枚をシンバルに使い分けられます。



New

**FRINE ERET POLISH KIT
MN124**
¥2,500 [税抜]

フレットポリッシュのパーフェクトセット
《セット内容》
・MN104-FRINE Fret Polish/30ml
・MN225-GRIP Guards/3サイズ各1本
・マイクロファイバースエードクロス/1枚
203x152mm



**FLANNEL CLOTH
MN200**
¥500 [税抜]

28cm×38cm
ミュージックノマド ケミカル製品、全てにご使用頂けるクロスです。100%フランネルを使用し特別に開発された本製品はどんな表面にも安心してご使用頂けます。更には、緑縫いがされており、あなたの大事な楽器を傷つけない心配もありません。



**SUEDE CLOTH
MN201**
¥900 [税抜]

30cm×40cm
ミュージックノマド製マイクロファイバースエード調のクロスです。本製品は、1平方インチに対し、90,000のマイクロファイバーを含む画期的な素材です。この繊維が汚れやアスを表面から取り除きます。非常に柔らかく糸くずが少なく、お手入れに最適です。



**GUITAR TOWEL
MN202**
¥900 [税抜]

30cm×40cm
本製品は、1平方インチに対し、90,000のマイクロファイバーを含む画期的な素材です。この繊維が汚れやアスを表面から取り除きます。非常に柔らかく糸くずが少なく、お手入れに最適です。



**THE NOMAD TOOL
MN205**
¥1,500 [税抜]

マイクロファイバーのパッドを指板と弦の間に挟んでスライドさせることによってフレット、指板、弦を磨きます。反対側のファイバー製の刷毛はヘッド周り、ブリッジ周りなど、手の届きにくい所に有効です。

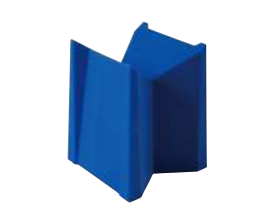

**CRADLE CUBE
MN206**
¥3,600 [税抜]

5イン1クレドキュブネックサポートはネック表面を傷つけない材質で出来ており、ギターネック部分を優しく包み込んで支えます。5通りの高さはアコースティックギター、エレキギター、ウクレレ、バイオリン、バンジョー、マンドリン等の弦楽器、また、トランペット、サクソなどの管楽器にも適用出来ます。弦の張り替えをより早く行うことももちろん、修理やメンテナンスをする際にも安全にお使い頂けます。裏返せばツール立てとしても使用出来る優れたものです!



New

**PREMIUM INSTRUMENT WORK MAT
MN208**
¥3,000 [税抜]

91cm x 43cm
楽器のメンテナンス用に特別に設計された大判で高性能なTPF素材のワークマットです。クローズドセル構造により、液体が染み込みにくく、薬品での変質、細菌の増殖を防ぎクリーンな作業環境を保ちます。柔らかくクッション性を持つ素材で楽器を傷つけない。静電気防止加工され、滑り止め凹凸加工された表面はチリやホコリの摩擦による傷を防ぐ効果もあり、快適な作業環境を提供します。



New

**GRIP BIT
MN220**
¥1,400 [税抜]

あらゆる工夫が詰まったワインダービット特許出願中のGRIP Bit Peg Winderは、電動ドリルやビット対応のドライバーに取り付け可能です。画期的なGRIPテクノロジーは、従来のプラスチックペグワインダーと比べ、ペグを傷つけることなく弦巻をスムーズかつ静かに行うことができます。コンパクトなデザインは、あらゆるチューニングペグに対応します。エレキリック&アコースティックギター、クラシックギター、ベース、バンジョー、マンドリン、ウクレレ等に最適です。カーボンスチールシャフトを含む最高品質の原材料を使用しています。



New

**GRIP WINDER
MN221**
¥1,500 [税抜]

かつて無くスムーズな操作性のストリングワインダー特許出願中のGRIP Winderにはデュアルベアリングが組み込まれているため、ハンドルを簡単に、静かに、素早く回転させることができます。人間工学に基づいたハンドルは、快適な操作をもたらします。革新的なこの製品は、従来のプラスチックペグワインダーと比較して、ペグを傷つけることなく弦巻をスムーズかつ静かに行うことができます。コンパクトなデザインは、あらゆるチューニングペグに対応します。エレキリック&アコースティックギター、クラシックギター、ベース、バンジョー、マンドリン、ウクレレ等に最適です。カーボンスチールシャフトを含む最高品質の原材料を使用しています。



New

**GRIP GUARDS
MN225**
¥1,500 [税抜]

特許出願中のグリップガードMN225は、フレット磨きなどのフレット作業を遙かに楽にします。MN225は、非磁性、耐腐食性、耐熱性を備えた高品質のステンレススチールを使用し、非常に滑らかに仕上げられています。精密に計算し、設計されたカーブは、すべてのフレットボードのRにフィットします。人間工学に基づいたハンドルは、握りやすく、フレットの作業をより簡単かつ迅速に行える高い操作性を実現します。スモール、ミディアム、ジャンボフレットの3種セットで、ギターだけでなく、ベース、ウクレレにも使用可能です。



New

**THE OCTOPUS
MN227**
¥1,800 [税抜]

8in1超万能ツール。MN227 The Octopusさえあれば、たくさんのドライパーやレンチの束を持ち歩く必要はありません!MN227の特許出願中の革新的なデザインは人間工学に基づいたハンドルを備えたコンパクトな全長156mmのボディの中に、10mm、12mm、14mm、1/2" (底面ソケット部)、7/16"サイズの六角レンチとプラス&マイナスのリバーシブルドライパーの8つの機能を持っています。



**GUITAR HUMIDIFIER
MN300**
¥1,600 [税抜]

内部のスポンジは非常に吸水性に優れており、通常のスポンジの10倍の水を吸い込むことができ長期にわたり水分を保ちます。サウンドホールに差し込んで利用できることで、ギター内部から効率的に加湿します。



**PIANO ONE
MN130**
¥1,400 [税抜]

これ1本で汚れを取り除き、艶を出し、ワックス効果でピアノ表面を保護します。ワンステップで完璧な輝きが得られ、素早い生物分解性能も持ち合わせます。ブラジル産ホワイトカルナバワックスにより透明で耐久性のある保護膜を張り、高い光沢を与えます。UVカットと静電気防止剤配合、艶出し塗装仕上げにご使用下さい。120ml



**KEY ONE
MN131**
¥1,300 [税抜]

キーボード、ピアノの鍵盤、半艶塗装から艶消し塗装のピアノに必要なメンテナンスがこれ1本に全て入っています。ピアノの鍵盤はもちろん、半艶塗装から艶消し塗装のピアノなど全ての面に安心してご使用いただけます。たった1噴きで簡単に指紋やホコリ、汚れを取り除くことが出来ます。線やカスは残らず、美しくきれいな表面に仕上げます。UVカットと静電気防止剤配合で表面にホコリを寄せ付けません。サイズは小さいですが効果は絶大です!120ml



**LACQUER POLISH FOR BRASS AND WOODWINDS
MN700**
¥1,400 [税抜]

金管楽器及び木管楽器のラッカー仕上げ用ポリッシュです。スプレーして拭き取るだけで簡単に汚れを取り除き、表面を保護します。高度に成分配合された本製品はあなたの音楽スキルにも同様に洗練された結果をもたらします。艶出し成分とUVカットを配合することにより、輝きを長く保ちます。石油・ワックスは使用していません。また、静電気防止剤静電気防止剤配合で表面にホコリを寄せ付けません。120ml



**SILVER POLISH
MN701**
¥1,400 [税抜]

ウルトラファインシルバーポリッシュを使用することにより、酸化・変色した表面をポリアントに、新品同様の輝きを取り戻します。このシルバーポリッシュでシルバー、シルバープレート、ニッケルプレート、アンラッカー仕上げのもの金属の輝きを保ち、同時に目に見えない保護コーティングで表面の変色を防ぎます。120ml



**VALVE OIL
MN703**
¥1,200 [税抜]

他にはない革新的でプレミアムな一品。素早いバルブアクションが長く持続されるよう科学的に考案されています。本製品はサビや腐食を防ぎ、増大させません。本製品の合成成分は生分解可能で毒性もなく、無臭で石油を使用していません。60ml



**T-SLIDE
MN704**
¥1,300 [税抜]

ミュージックノマドのT-スライドは独自に配合された水と合成オイルの混合乳液です。サビや腐食を防ぎ、無臭で石油は使用していません。T-スライドさえあればもう他に何も必要ありません。超スムーズで素晴らしいスライドの動きが持続されます!さあ、あなたのトロンボーンにもT-スライドを! ※水を加える必要はありませんが、お好みに応じてウォーターズプレーで調整することも可能です。60ml

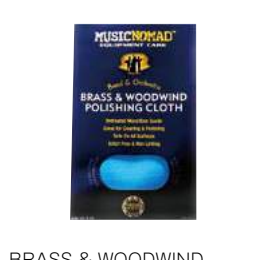

**BRASS & WOODWIND POLISHING CLOTH
MN730**
¥900 [税抜]

ミュージックノマドの金管・木管楽器用のクロスは、その優れたデザインと品質を通じてあなたの大切な楽器をショールームにある楽器のように新鮮に保ってくれます。本製品は1平方インチに対し90,000マイクロファイバーを含む画期的な素材です。非常に柔らかく糸くずが少なくさらには緑縫いがされていない為、あなたの大事な楽器を傷つける心配もありません。30cm×30cm



**STRING INSTRUMENT POLISHING CLOTH
MN731**
¥900 [税抜]

ミュージックノマドの弦楽器用のクロスは、その優れたデザインと品質を通じてあなたの大切な楽器をショールームにある楽器のように新鮮に保ってくれます。バイオリン、ピオラ、チェロ、コントラバスなどに最適です。1平方インチに対し90,000マイクロファイバーを含む画期的な素材です。非常に柔らかく糸くずが少なくさらには緑縫いがされていない為、あなたの大事な楽器を傷つける心配もありません。300×300



SNARK TUNER

明るい野外、暗いステージでも視認性バツグンのフルカラーディスプレイ。すばやい反応でストレスフリー！

47

STRINGS

Guitar Accessories

SNARK / JOYO



New

クロマチックチューナー

SN-1X

¥2,000 [税抜]

PITCH (415-466Hz)/フルカラーディスプレイ/フェイス部 360°回転、ボールクランプで角度調整容易(ヘッドの表裏どちらにも装着可)/タップテンポ サイレントメトロノーム機能付/トランスポーズ機能(b~bb b) /ギター&ベース等弦楽器専用/電池CR-2032×1個付属(動作確認用)/重量:36g



New

クロマチックチューナー

ST-2

¥2,100 [税抜]

PITCH (415-466Hz)/フルカラーディスプレイ/フェイス部 360°回転、ボールクランプで角度調整容易(ヘッドの表裏どちらにも装着可)/タップテンポ サイレントメトロノーム機能付/トランスポーズ機能(b~bb b) /MIC/VIBの切り替え付でギター&ベースのみならず管楽器等すべての楽器で使用できます。/電池CR-2032×1個付属(動作確認用)/重量:36g/外部マイク付



New

クロマチックチューナー

SN-5X

¥1,800 [税抜]

PITCH (440Hz)/フルカラーディスプレイ/フェイス部 360°回転、ボールクランプで角度調整容易(ヘッドの表裏どちらにも装着可)/パワーセーブ機能/ギター&ベース&ウクレレ等弦楽器専用/電池CR-2032×1個付属(動作確認用)/重量:33g



クロマチックチューナー

SN-8

¥2,200 [税抜]

PITCH(415~466Hz)/フルカラーディスプレイ/フェイス部360°回転、ボールクランプで角度調整容易(ヘッドの表裏どちらにも装着可)/タップテンポサイレントメトロノーム機能付/トランスポーズ機能(b~bb b)/パワーセーブ機能/ギター、ベース、ウクレレ等弦楽器専用/電池 CR-2032×1個付属(動作確認用)/重量:36g



New

クロマチックチューナー

HZ-1

¥2,400 [税抜]

Pitch: 通常チューニング440Hz (固定)の他、Hzチューニングモードでは全基準可能です。フルカラーディスプレイ/フェイス360°回転。ボールクランプで角度調整容易(ヘッドの表裏どちらにも装着可)/パワーセーブ機能/ギター、ベース専用/電池CR-2032×1個付属(動作確認用)/重量:26g

JOYO



クリップ式クロマチックチューナー

JT-12B

¥2,200 [税抜]

小さなボディながらクロマチック、ギター、ベース、バイオリン、ウクレレモードを搭載しております。チューニング方法:クリップ式/A4周波数:430~450/サイズ:50×36×13(本体のみ)/重量:27g(電池含む)



クリップ式クロマチックチューナー

JT-11

¥1,400 [税抜]

クロマチックのミニクリップチューナーです。楽器の振動を拾い上げるので周囲に影響されずに正確なチューニングができます。チューニングが合うとディスプレイの色がオレンジから緑に変わります。/チューニング方法:クリップ式/A4周波数:440Hz/サイズ:65×29×36/重量:35g



クリップ式クロマチックチューナー

JT-306

¥1,400 [税抜]

A4周波数:410Hz-450Hz/チューニングアイテム:クロマチック(ギター、ベース、ウクレレなど)/チューニングレンジ:0A(27.5Hz)-8C(4186.01Hz)/サイズ:28×41×45mm/重量:18g/クリップ部取付幅:11~18mm



New

クリップ式クロマチックチューナー

JT-06

¥OPEN

A4周波数:440Hz(固定)/チューニングモード:クロマチック、ギター、ベース、バイオリン、ウクレレCモード(4G 3C 2E 1A)、ウクレレDモード(4A 3D 2F# 1B)/チューニングレンジ:0A(27.5Hz)-8C(4186.01Hz)/サイズ:50×26×76mm/重量:19g



クリップ式メトロノーム

JM-62

¥2,000 [税抜]

通常の音の出るメトロノーム機能のほかタイマー機能が付いています。時間を10~90分に設定でき、時間が来るとアラームが鳴ります。メトロノームのクリップ音がマイブにすることも出来ます。仕様:ビート:0.1.2.3.4.5.6.7.8.9/テンポ:30.250回/分/ボリューム:ミュート・大・中・小/メトロノームモード:スピーカー+LEDもしくはパイプ/タイマー設定時間域:10-90分/サイズ:48×43×63mm/重量:30g/カラー:BLK

簡単に素早くギター、ベースの弦をクリーニング。



ストリングスクラバー

ACE-30

¥1,000 [税抜]



クリップマイク

JC-01L

¥1,000 [税抜]

チューニング用のクリップ型コンタクトマイクです。周囲の音に影響されることがありません。ギター・ウクレレ・管楽器など幅広い用途に使えます。



ギターピッチパイプ6連

PP-G6

¥600 [税抜]



ストリングワインダー

GWC-16

¥300 (1個) [税抜]

¥7,500 (セット) [税抜]

1ケース25個入り(ケース単位での販売となります。)



音叉

TF-A

¥900 [税抜]



ギターポップピック

POP

¥100 (1個) [税抜]

¥1,200 (1DOZ) [税抜]

(ダース単位での販売となります。)



ピックケース

PC-P

¥300 [税抜]



レーザーピックケース

PC-LK

¥300 (1個) [税抜]

¥10,800 (セット) [税抜]

1ケース36個入り、BLK(ケース単位での販売となります。)



GUITAR STRAPS

エアアクションで肩にかけた時の負担を軽減します。



ASG70N

¥3,800 [税抜]

幅7.5cm (ハット部)、長さ104~126cm



AMCS55N

¥2,800 [税抜]

幅5.5cm (ハット部)、長さ85~113cm



AMDS75N

¥4,800 [税抜]

幅6.8cm (ハット部最大幅)、
長さ73~88cm (ストラップ部のみ)



GS-2000

¥3,000 [税抜] COLOR: BLK, BRO / 幅6.5cm、長さ90~128cm



GS-800

¥OPEN COLOR: BLK, RED, BLU, GRE / 幅5cm、長さ88~150cm

SNARK



New

CELLULOID PICK

50C THIN ¥1,200 [税抜]

70C MEDIUM ¥1,200 [税抜]

100C HEAVY ¥1,200 [税抜]

1バック12枚入



New

TORTOISE PICK

64NT THIN ¥1,200 [税抜]

78NT MEDIUM ¥1,200 [税抜]

107NT HEAVY ¥1,200 [税抜]

1バック12枚入

Parksons

演奏中にストラップが簡単に外れないようにします。



(C) クローム



(N) ニッケル

(B) ブラック

(G) ゴールド

(SC) サテンクローム

(BN) ブラックニッケル

パークソンス ストラップロック

PSL-700N ¥1,300 [税抜]

PSL-700C ¥1,300 [税抜]

PSL-700B ¥1,500 [税抜]

PSL-700G ¥1,700 [税抜]

PSL-700SC ¥1,700 [税抜]

PSL-700BN ¥1,500 [税抜]



カッティングプライヤー

RC-23

¥700 [税抜]

六角レンチ

SY-01

¥500 [税抜]

1.5mm~6mm 8本セット



ハンダ小手スタンド

6S-2

¥700 [税抜]



デソルダーリングポンプ
(ハンダ吸い取りポンプ)

DP-366C

¥800 [税抜]



ギターピロー

GP-109

¥1,000 [税抜]

DR

ノンシリコンのストリングケアリキッドです。弦を工場出荷時のポリマーコーティングされた状態に保ち、錆び汚れなどによる劣化を防ぎ長持ちさせることができます。



Stringlife

¥2,400 [税抜]

「フィンガーイーズ」は弦のサビを防ぎ、弦を長持ちさせると同時に、指と弦と起こる摩擦を低減させます。使い方は一度布などにスプレーしてから、弦及びフレットを軽く拭いてください。



Tone
Finger-ease
¥900 [税抜]

Dr.DUCK'S

天然素材でできた、アメリカ生まれのWAXです。これ一本でギターだけでなく、あらゆる楽器のあらゆる箇所の保護、つや出しができます。ギター本体にはその材質の保護、つや出し、フィンガーボードにはフレット及び木製部のコンディショナーとして、また、金属部分のサビ止め、潤滑剤としてご利用になります。クリップトップの蓋でそのままお使いいただけます。わずか一滴でみずみずしい光沢になり、その効果を実感することができます。



AX WAX & STRING LUBE
120ml made in USA
¥1,500 [税抜]





CAPOTASTO

49

STRINGS

Guitar Accessories

G7th / SHUBB / Kyser



ギターカポ
GC-500BC&BF
¥700 [税抜]
C: クラシック用、F: ウェスタン用

New

ギターカポ
GC-10
¥900 [税抜]



G7thパフォーマンス2カポ
BLK, SIL, クラシック ¥5,700 [税抜]
GLD ¥7,600 [税抜]



G7thナッシュビルカポ
¥3,500 [税抜]
SIL, BLK



G7thニューポートカポ
¥3,800 [税抜]
ウェスタン6弦用、12弦用、クラシック用、ウクレレ・
バンジョー用の他バーシャルタイプもあります。



New
G7th Ultra Light カポ
¥1,500 [税抜]
BLK, BLU, RED

SHUBB made in USA

Shubb Capo Deluxe
各¥4,500 [税抜]
S1: アコースティックギター用
S2: クラシックギター用
S3: 12弦用
S4: エレキギター用

Shubb Capo Lite
各¥3,900 [税抜]
L1: アコースティックギター用
L2: クラシックギター用
L3: 12弦用
L4: エレキギター用

Shubb Capo
各¥3,700 [税抜]
C1: アコースティックギター用
C1B: アコースティックギター用(プラス)
C2: クラシックギター用
C3: 12弦用
C4: エレキギター用

Shubb Ukulele Capo L9
¥3,900 [税抜]



CHAIR



※ギターはイメージです。
ギタースタンド付き弾き語り用椅子
TFLC-006
¥10,000 [税抜]



弾き語り用椅子
KT-5302
¥16,000 [税抜]

FOOT STOOL



ギター足台、ブラック仕上げ
GF-1B
¥1,500 [税抜]



New
ギター足台
GF-3
¥OPEN



ギター足台、木製
GF-2
¥4,000 [税抜]
(バッグ付)



ギター足台アルミ製
GF-7
¥1,800 [税抜]
重量: 240g (バッグ付)

KGarage



ギター小物セット
AGS SET アコースティックギター用
¥OPEN
EGS SET エレキギター用
¥OPEN
EBS SET エレキベース用
¥OPEN

※弦(アコースティックギター、エレキギター、エレキベース)、ストラップ、ワインダー、クロス、ピック3枚、ピックケース
※ご希望に応じてアクセサリーが追加できます。



手ごろな価格と、安定した機能で
プロ、アマ問わず支持を受けています。



PRO / AM CAPO
KPA
¥900 [税抜] フォーク用



New
KG6RW
Rosewood

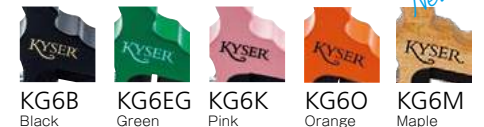

Black Green Pink Orange Maple

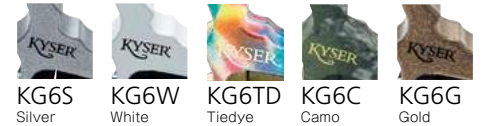

Silver White Tiedye Camo Gold



Lavender Red Blue Yellow

QUICK-CHANGE CAPO

KG6 KG12B 12弦用
KGCB クラシック用 KGDB ドロップD用
KGCW KGBE エレキ用
KCGG KBMB マンドリン・バンジョー用
KGCS
各¥2,800 [税抜]

GUITAR PEG

※35は35mm用です。※Sはスチール用、Gはガット用です。※各々1セット、取付けビス付き。

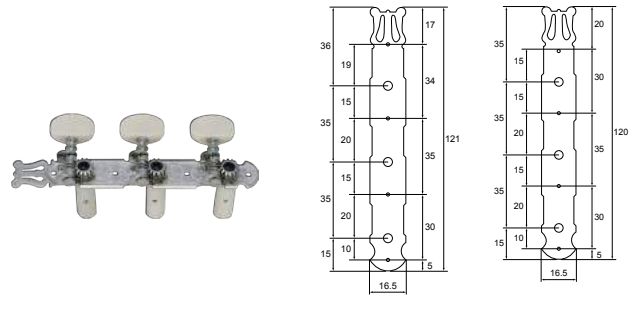

GM-35G
¥1,000 [税抜]
左右1セット ※現行品の販売終了次第、新規仕様品(¥1,500)の販売に切り替わります。

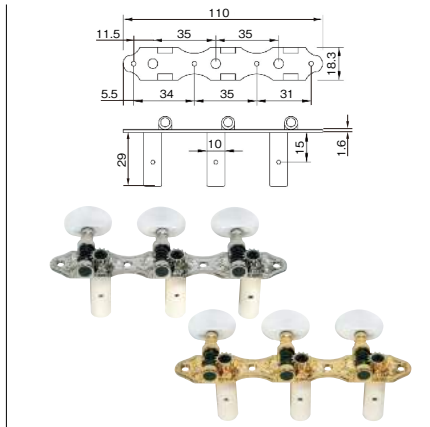

GM-35SN
¥3,000 [税抜]
左右1セット

GM-35SG
¥3,500 [税抜]
左右1セット

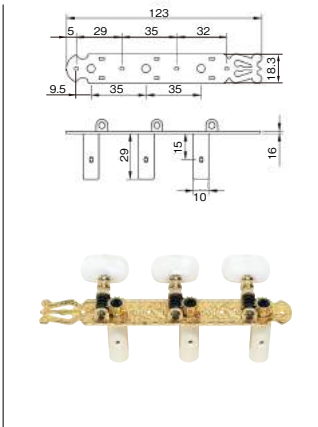

GM-35EX
¥6,000 [税抜]
左右1セット

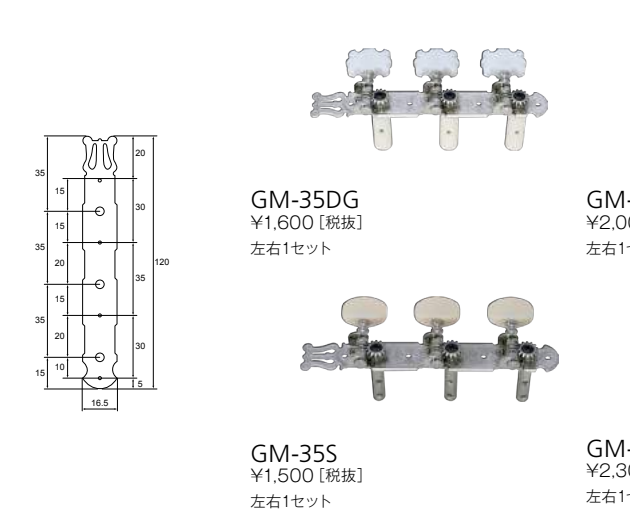

GM-35DG
¥1,600 [税抜]
左右1セット

GM-35S
¥1,500 [税抜]
左右1セット



GM-F
¥2,000 [税抜]
左右1セット

GM-35GG
¥2,300 [税抜]
左右1セット

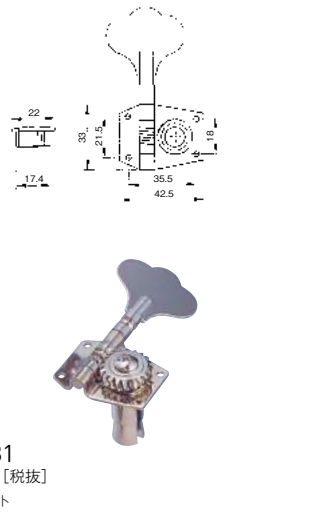

GM-JB1
¥4,500 [税抜]
直4/1セット

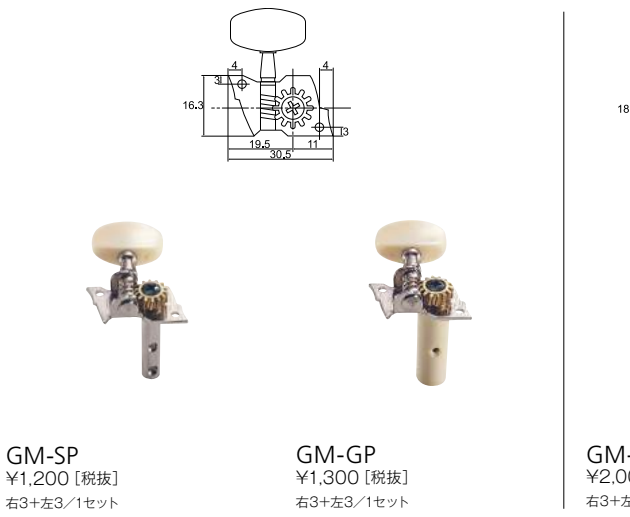

GM-SP
¥1,200 [税抜]
右3+左3/1セット

GM-GP
¥1,300 [税抜]
右3+左3/1セット

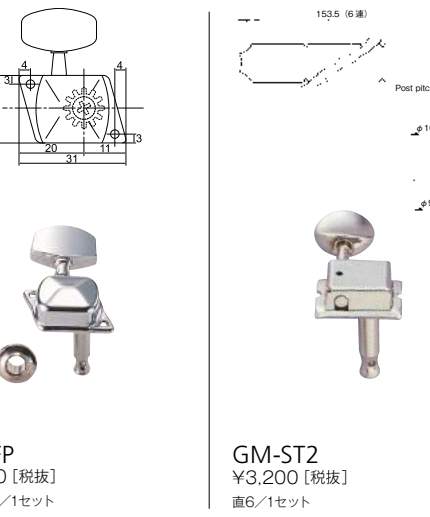

GM-FP
¥2,000 [税抜]
右3+左3/1セット

GM-ST2
¥3,200 [税抜]
直6/1セット

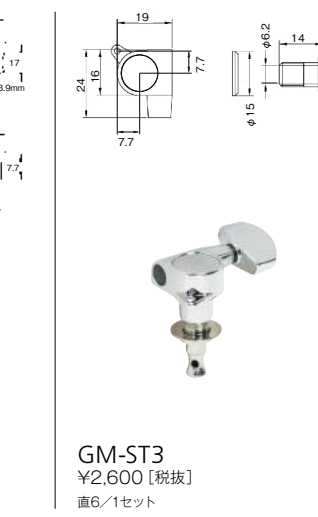

GM-ST3
¥2,600 [税抜]
直6/1セット



GM-WC1
¥2,800 [税抜]
右3+左3/1セット

GM-WG1
¥4,500 [税抜]
右3+左3/1セット



GM-WC2
¥3,300 [税抜]
右3+左3/1セット



GM-WN3
¥3,500 [税抜]
右3+左3/1セット

GM-WG3
¥5,000 [税抜]
右3+左3/1セット

JOYO

IRON MAN SERIES

マイクロサイズの使いにくさを克服。スイッチを踏んだ時にノブを守る仮面付き。

ビュアなクリーンブーストサウンドを追加できます。小さな筐体に ±12dbアクティブ・ロー/ハイEQ・ドライブ・マスターボリュームを備え、多彩なサウンドメイキングが可能です。

ホットなサウンドからドライブを最大値に上げればファズの様なサウンドも得られるワイルドなオーバードライブペダルです。

ダーティな歪みを奏でながらも明瞭さを失わないベース用ディストーションです。

BBD回路のアナログディレイをシミュレートした、デジタル・ディレイです。

51

AUDIO

Effector

JOYO



Rated Boost
JF-301
¥10,000 [税抜]
クリーン〜クランチブースター



Wild Boost
JF-302
¥10,000 [税抜]
歪むブースター



Little Blaster
JF-303
¥10,000 [税抜]
ベースディストーション



Time Magic
JF-304
¥10,000 [税抜]
超コンパクトディレイ

クリーミーかつブルージーなオーバードライブです。ドライブを上げていくと適度にコンプレッションがかり倍音が際立ちます。



AT Drive
JF-305
¥10,000 [税抜]
オーバードライブ

リバブル・クラシカル・アンプサウンドをお届けします。



Rushing Train
JF-306
¥9,000 [税抜]
プリティッシュコンボの歪み

カリフォルニア・ビンテージアンプのクリアなトーンからドライブサウンドまで様々なサウンドメイキングが可能です。



Clean Glass
JF-307
¥9,000 [税抜]
アメリカンコンボの歪み

王道のプリティッシュ・アンプサウンドをお楽しみ頂けます。スピーカーシミュレータを備えている為、ミキシングコンソール、オーディオインターフェイスに直接プラグインできます。



Golden Face
JF-308
¥9,000 [税抜]
プリティッシュスタックの歪み

アンプ・シミュレーターはモダンロック&メタルサウンドのリーディングカンパニーを思わせるファットでビッグなサウンドです。



Boogie Master
JF-309
¥9,000 [税抜]
カリフォルニアアンプの歪み

ジューシーなプリティッシュ・アンプ・シミュレーターです。パンク、クラシックロック、ファットなリードギターと様々なサウンドメイキングが可能です。



Orange Juice
JF-310
¥9,000 [税抜]
グラムロックの歪み

過度なコンプレッションの掛からない非常にウォームでスムーズなオーバードライブトーンを提供します。



Blue Rain
JF-311
¥10,000 [税抜]
オーバードライブ

ギター用コンプレッサーです。ファットなリードサウンド、ロングサステイン、クリーンなカッティングなどPipe Bombで柔軟にコントロールが可能です。



Pipe Bomb
JF-312
¥10,000 [税抜]
原音をブレンドできるコンプ

その名の通りクラシカルなロックサウンドを奏でます。トランジスタに2N3904を使用し幅広いゲイン設定を備えます。



Old School
JF-313
¥10,000 [税抜]
オーバードライブ

パワーアンプで創るオーバードライブの様なレンジの広いサウンドが得られ、HIGH&LOWノブでさらに柔軟なサウンドメイキングが可能です。



Husky Drive
JF-314
¥10,000 [税抜]
オーバードライブ

ファットで叫ぶようなゲインサウンドを特徴としEQはMID&HIGHのコントロールのみのシンプル設計。



Metal Head
JF-315
¥10,000 [税抜]
ディストーション

繊細なコーラスから深いコーラスを付加するアナログコーラスです。



Future Chorus
JF-316
¥10,000 [税抜]
コーラス

4つのクラシック・リバプサウンド、ROOM・HALL・CHURCH・PLATEを楽しんで頂けます。



Space Verb
JF-317
¥11,000 [税抜]
リバプ

COPY / ANALOG / MODULATION / FILTERED の 4 モードを備えたディレイペダルです。



Quattro
JF-318
¥11,000 [税抜]
ディレイ

小さな筐体にクラシックTS回路を詰め込んだナチュラルなオーバードライブです。



Green Legend
JF-319
¥10,000 [税抜]
オーバードライブ

トライオード・トランジスタを使用し、ウォームなファズサウンドからディストーションサウンドまで幅広く調整可能です。



Purple Storm
JF-320
¥10,000 [税抜]
ファズ

全てのメタルギタリストに最適なディストーションです。



Bullet Metal
JF-321
¥10,000 [税抜]
メタルディストーション

レンジの広いオート・ワウです。4つのコントロールSENS・BIAS・RESO・DECAYを調整して個性的なWahサウンドを演出してください。



Wow Wah
JF-322
¥10,000 [税抜]
オートワウ

自然なアコースティックシミュレーションを目指したエフェクターです。ファットで音痩せの少ないサウンドが特徴です。



Wooden Sound
JF-323
¥10,000 [税抜]
アコースティックシミュレーター

VCAノイズゲートです。つまみはシンプルにTHRESHOLDのみ。速いフレーズにも素早いレスポンスに対応。



Gate of Kahn
JF-324
¥10,000 [税抜]
ノイズゲート

ヴィンテージ・チューブ・アンプ・トレモロを彷彿とさせるトレモロです。シンプルな3つのコントロールRATE・DEPTH・WAVEでサウンドメイキングが可能です。



Molo-trem
JF-325
¥10,000 [税抜]
トレモロ

クラシックBBD素子を基にデザインされた深くリッチなフランジャーです。



Raptor Flanger
JF-327
¥10,000 [税抜]
フランジャー

クラシカルなアナログ・フェーザーです。コントロールにはSPEED,WIDTH,FEED BACKを備え幅広いサウンドメイキングが可能です。



Nebulous
JF-328
¥10,000 [税抜]
フェーザー

デジタルフレーズルーバーは、非常に直感的なユーザーインターフェイスを提供します。



Iron Loop
JF-329
¥12,000 [税抜]
ルーバー

1オクターブ下、更には2オクターブ下のサウンドミックスが可能なオクターバーです。



Ocho
JF-330
¥11,000 [税抜]
オクターバー

恐らく市場で最も小さいBASS DI Boxです。EQセクションでフレキシブルにトーンをコントロール。



F.O.H Bass DI
JF-331
¥11,000 [税抜]
ベースDI

このオーバードライブペダルはJAZZ、BLUESなど様々なスタイルのサウンドの為に特別にベース用に設計されています。



Moonbass O.D
JF-332
¥9,000 [税抜]
ベースオーバードライブ

SWITCHER



スリム プログラマブル スイッチャー
PXL-8
¥32,000 [税抜]
・スリムボディなのでレイアウトに有利
・TAKAMISAWAリレー使用
・トゥルーバイパス
・DC9V (センターマイナス)
4チャンネルX8バンク=32メモリ/電源を落としてもメモリは保持されます。/8エフェクトループ/サイズ:443X67X35mm (スイッチ含まず)/スイッチ間隔:60mm

PEDAL CARPET 世界初のソフトペダルボード。



New
ソフトペダルカーペット&バッグ
PC-1
¥13,000 [税抜]
ペダルカーペットサイズ:660×150×(5+5)mm、重量:520g
ペダルバッグサイズ:内寸320×240×150mm、重量:700g



PEDAL BOARD

5個のIRONMANミニペダルまたは4個のペダルを設置可能です。



New
ペダルボード&バッグ
PF-1
¥7,500 [税抜]
ペダルボードサイズ:L400×W120×H55mm、885g
バッグサイズ:L450×W140×H130mm、343g

HEADPHONE GUITAR AMPLIFIERS

ヘッドホンアウトプットとオーバードライブサウンドエフェクターを搭載したヘッドホンギターアンプ、オーディオインターフェイスです。



ギターアンプシミュレーター
I-PLUG
¥3,500 [税抜]

iOS/Android/Windowsなどのスマートデバイスに接続し、アプリストアなどから入手したアプリケーションのオーディオインターフェイスとして使用可能です。対応ソフト:Jamup、Bias、Ampil Tube、Garage Band、AmpKit、モノラルジャック(6.35mm)/4-pin3.5ジャック/3.5mmステレオアウトプット搭載/コントロール:GAIN、TONE、VOLUME/単4電池2本付属

MeloAudio

TONESHIFTER 3はフットスイッチによるMIDI、APPコントローラーを備えた世界初のオーディオ・インタフェースです。通常のオーディオインターフェイスとしての機能はもちろんのこと、iPhone、iPad、MacやWindows PCに接続し、ペダルエフェクターのような感覚であらゆるアプリ、ソフトウェアをコントロールできます。

(※iPhone iPadでの御使用には「Lightning・USBカメラアダプタ」が別途必要になります。)

Smart Sound Interface

TONESHIFTER 3 BLK *New*
¥OPEN

サイズ:220×114×35 (mm) / 重量:0.75kg/カラー:ブラック/付属品:USBケーブル TypeA⇄TypeB×1、MIDIケーブル(オス/オス)×1、X電源ケーブル(2.1mm オス/2.5mm オス) センターマイナス×1、MINIステレオ toステレオフォン変換ジャック×1/電源:2.1/2.5 ユニバーサルパワーサプライ(7~18V 100mA) センターマイナスorセンタープラス (最低動作電源:5V 60mA) /MIDIメッセージ:Program Change、Control Change/対応アプリ:JamUp、BAIS FX、AmpKit、Tonestack Go、Guitar Rig、Amplitube、ReValver、Overloud TH、WAVE GTR、POD Farm 2.5、Nuendo、Sonar、Cubase他…



F-PEDALS EFFECTOR

YUREIはゴースト・ブースターという驚くほど便利なバッファード/クリーンブースターです。ギター、ベースに多くのペダルが接続され失われたシグナルの復旧に非常に役立ちます。

New

バッファード
クリーンブースター
YUREI ¥OPEN



LORIONはアンプから最高のトーンを引き出してくれるシンプルなセミ・ドライブ・ブースターです。クリーン・ブーストからゲインを最大限に活かしたブルースサウンドを演出します。

New

バッファード
クリーンブースター
LORION ¥OPEN



MATTERIXは最高のトーンをアンプから演出するヘヴィー・ドライブ・ブースターです。他のディストーションペダルと組み合わせてローゲインで使用、または最大にドライブしてバワフルなサウンドや攻撃的なディストーションサウンドを作成します。

New

オーバードライブ
MATTERIX ¥OPEN



NIKAOSはGrowl (Volume)とBite(Tone)のみのコントロールでシンプルかつ使いやすく、ギター側のボリュームノブにもリアに反応するダイナミックなドライブペダルです。

New

ディストーション
NIKAOS ¥OPEN



DAMN10はこのペダルに備わる3つのコントロール・Level (ボリューム)、Roar (ディストーション)、Bite(トーン)、遠がるまであなたの手足のように望みのサウンドキャラクターを創り出すアシストを決めてくれます。

New

ディストーション
DAMN10 ¥OPEN



DARKLIGHTはTONE、DARK、LIGHTのツマミを操作することでクランチサウンドから激しいディストーションサウンドまで音作りが可能。BOOSTを上げることで更にパンチの効いたラウドな歪みまで幅広くサウンドメイクが可能です。

New

ディストーション
DARKLIGHT ¥OPEN



EDSTORTIONは3種類 (ダイオード、LED、ゲルマニウム) の異なる歪み機能を搭載しダイナミックな歪みから緻密な歪み音まで幅広くサウンドメイクが可能なモデルです。

New

ディストーション
EDSTORTION ¥OPEN



SYNTHFONIAはクラシック・ビンテージ・ファズと、オート・レトロ・シンセサイザー・エンベロープ・フィルターの機能を備えたペダルです。

New

ファズ
SYNTHFONIA ¥OPEN



PUNQMONKは2つの周波数レンジモード (OM-HUM) を搭載し、ギター・ベース共に使用可能です。LED内蔵のポテンショメーターで、フィルター・レスポンスのダイナミクスを調整、オン/オフの状態を確認する事が出来ます。

New

エンベロープフィルター
PUNQMONK ¥OPEN



TREMELONは2つの独立したクラシックサウンドのトレモロ回路を搭載した、デュアル・トレモロ・ペダルです。コントロールパネルは、"TURBO" と "SLOWMO" の、異なるテンポ・レンジを持つ2つのセクションに分かれています。

New

トレモロ
TREMELON ¥OPEN



PHAZEVIBEはスイッチの切り替えで軽めのフェイズサウンド、クールなレスリーサウンド、フェイズとヴィブラートの中間の独特な波形のサウンドまでサウンドメイクが可能です。

New

フェイザー
PHAZEVIBE ¥OPEN



ROBOTHOLICはクリーンブースター、クランチ・ドライブ、ヘヴィなディストーション、アナログリグモードなどの機能が多彩な表現が可能。

New

モジュレーション
ブーストドライブ
ROBOTHOLIC ¥OPEN



ECHOBANDIT GOLDはTIME-MIX-FEEDBACK機能を搭載したエコーペダルです。これら機能によってエコーサウンドをまるで「操縦」するかのよう多彩な表現が可能です。ウィンテージ・サウンドからモダン・サウンドまで幅広くサウンドメイク出来ます。

New

ディレイ
ECHOBANDIT GOLD ¥OPEN



ECHOBANDIT SILVERはTIME-MIX-FEEDBACK機能を搭載したエコーペダルです。ECHOBANDIT GOLDに比べ、よりダーク、よりウィンテージな雰囲気と驚くほどウォームなサウンドを奏でます。

New

ディレイ
ECHOBANDIT SILVER ¥OPEN



Danelectro MINI AMPLIFIERS



ミニアンプ Hodad II

DH-2 ¥5,600 [税抜]

定格出力: 1w/入力: 1/4フォーン×1/コントロール: トーン・ゲイン・ボリューム(オン/オフ)/スピーカー: 2インチ×2/外部出力: ヘッドフォンアウト×1/006P 9V/バッテリー使用(付属)×1/DC端子付き/本体サイズ: 134×120×63mm



ミニアンプ HONEY TONE

N-10 ¥5,200 [税抜]

定格出力: 1w/入力: 1/4フォーン×1/コントロール: トーン・ゲイン・ボリューム(オン/オフ)/スピーカー: 3インチ×1/外部出力: ヘッドフォンアウト×1/006P 9V/バッテリー使用(付属)×1/DC端子付き/本体サイズ: 137×133×64mm

006P 9V マンガン乾電池

DB-1/E ¥200 [税抜]

使用アーティスト: 谷本 光氏



ストンプボックス
STOMP BOX II
¥4,500 [税抜]

ハムバックピッキングアップにアクティブ回路を搭載することによりバワフルなサウンドと低ノイズを両立しました。(9V電池 006P 付属)

MADE IN U.S.A.



PLUS E-BOW
¥18,000 [税抜]

振動電流の作用により弦振動を起こし、ロングサスティーンを生み出すアタッチメント。PLUS E-BOWは、従来モデルに比べ、HARMONIC MODEを搭載しました。/重量: 53g

PICK UP



サウンドホールピックアップ

ST-701 ¥4,000 [税抜]

スチール弦アコースティックギター用
シングルコイルピックアップならではの素直な音色を表現します。サウンドホール取付有効径φ95~φ105、ケーブル長: 約20cm

Belcat®



ギターピックアップシングル

EGT-101 ¥2,000 [税抜]

比較的小さな弦楽器 (ウクレレ等) にご利用ください。

ギターピックアップダブル

EGT-202 ¥2,800 [税抜]

ギターをはじめコントラバス等大きな弦楽器に最適です。
※付属ケーブル: 共に2.5m

Danelectro FAB SERIES

1947年創業以来トップミュージックシーンで度々登場。
一貫して個性的なデザインとリーズナブルな価格をコンセプトに製品を提供し続けています。



- | | | | | | | |
|--------------------------------|--------------------------------|-----------------------------------|---------------------------|----------------------------|---------------------------|----------------------------|
| ディストーション
D-1
¥3,400 [税抜] | オーバードライブ
D-2
¥3,400 [税抜] | メタルディストーション
D-3
¥3,800 [税抜] | エコー
D-4
¥3,400 [税抜] | コーラス
D-5
¥3,800 [税抜] | ファズ
D-7
¥3,800 [税抜] | ディレイ
D-8
¥5,000 [税抜] |
|--------------------------------|--------------------------------|-----------------------------------|---------------------------|----------------------------|---------------------------|----------------------------|

MINI SERIES



- | | | |
|---------------------------------------|--|---|
| トレモロ
DJ-5 TUNA MELT
¥6,000 [税抜] | オクターブディストーション
DJ-13 FRENCH TOAST
¥7,000 [税抜] | 7バンドイコライザー
DJ-14 FISH & CHIPS
¥7,000 [税抜] |
|---------------------------------------|--|---|

RETRO SERIES



スプリングリバーブ
DSR-1 SPRING KING
¥18,000 [税抜]
この大きめボディは、スプリングリバーブを内蔵しているためです。

54
AUDIO
Effector / Monitor Speaker / Pick Up
DANELECTRO / ARTEC



- | | | | | |
|---|---|---|---|---|
| 8バンドイコライザー
SE-EQ8
¥6,900 [税抜]
恐ろしくローノイズな8バンドイコライザーです。エレキギターを含めた多種多様な楽器に使うことができます。中域をより密にすることににより、ユニークなサウンド作りが可能です。 | チューナー付イコライザー
SE-GEQ
¥8,200 [税抜]
クロマチックチューナーの付いた8バンドイコライザーです。チューナースイッチをONにすれば、チューナーとしてお使い頂けます。ツツスイッチでハイパスを選択します。チューニング時はノイズを完全にブロックします。チューナースイッチをOFFにすれば、イコライザーへと早変わりします。 | チューナー付ベースイコライザー
SE-BEQ
¥8,400 [税抜]
クロマチックチューナーの付いた8バンドベースイコライザーです。チューナースイッチをONにすれば、チューナーとしてお使い頂けます。ツツスイッチでハイパスを選択します。チューニング時はノイズを完全にブロックします。チューナースイッチをOFFにすれば、イコライザーへと早変わりします。 | パラメトリックイコライザー
SE-PEQ
¥7,000 [税抜]
プロフェッショナルプレーヤーの為に作られたパラメトリックイコライザーです。グラフィックイコライザーとは違って、パラメトリックイコライザーは変化の度合いをより正確にコントロールできます。WIDTHをコントロールすれば更にメージに近づけることも可能です。まさにプロミュージシャンが使いたくなるイコライザーです。 | 3バンドイコライザー
SE-OE3
¥7,100 [税抜]
ベース、ミッド、トレブルを備えた3バンドイコライザーです。これは多様な目的の為に作られたイコライザーです。初めはエレキギターアッププーザーの為に作られたものでしたが、幅広いレンジと高いレベルゲインにより、多くの幅広い楽器に使えるようになりました。少ないノイズと高出力により小さな入力レベルから大きな入力レベルまで対応します。 |
|---|---|---|---|---|



- | | |
|--|--|
| スイッチボックス
SE-SWB
¥3,700 [税抜]
このバッシブ A/Bボックスは、入力/出力の方向に制限の無い対面式です。よって、様々な用途に使用できます。又、特筆すべき点としてハイボルテージメカニカルスイッチを採用している為、小さな音量レベルからスピーカーケーブルまで対応します。能。電池はLEDインジケータの為にだけ使用しておりますので、電池が無くても作動します。 | ワウペダル
APW-7
¥8,900 [税抜]
トラディショナルなミッドレンジエンハストレンジスターワウペダルです。ほとんどのワウペダルに発生するガリノイズ、そして必要とされるポットの交換のわずらわしさから、マグネティックフィールドセンシングシステムにより、開放されました。レンジノブにより、トーンレンジをコントロール可能。ベーススイッチによりベースアウにソフトダウンします。さらにHIGH SHIFTにより、エモーションな「ノイズレス」サウンドを加えることができます。 |
|--|--|

POWER MONITOR SPEAKER

自宅からステージまで多様なシーンで使える3chパワードスピーカー。



- | | |
|---|--|
| 3chパワードモニター
PMA3 ¥28,000 [税抜]
スピーカー: LFB"ウーハー、HF1"ツイーター
定格出力: 25W/スタンド用穴径: φ35mm
サイズ: H200×W360×D310mm、重量: 6.0kg/RMS25W | ラインアウト ch1-Hi-Z ch2 -マイク -Low-Z
メインボリューム
LINE OUT 1 2
3
LINE INPUT 1 2 3
GAIN TREBLE BASS LEVEL
ACTIVE POWER |
|---|--|



New
サウンドホールピックアップ
MEMPHISYS 66-OSJ
¥7,000 [税抜]
セラミックマグネットを採用し広いレンジをカバーし素直な弦振動を拾うシングルコイルにノイズキャンセリングコイルをセットアップしたことで、対ノイズ性能を高めた繊細なサウンドを実現。1 ボリューム、1 トーンのバッシブタイプですので、電源不要です。



サウンドホールピックアップ
WSH12-MP-OSJ (メイプル)
WSH12-WN-OSJ (ウォールナット)
各¥5,600 [税抜]
スチール弦アコースティックギター用
サウンドホール取付有効径φ95×φ110mm、マグネティックピックアップにありがちな特定周波数のピークを抑えたナチュラルなアコースティックサウンド、ハムバック構造のため少ないノイズ、アジャスタブルポールピースにより各弦のバランス調整可能、エンドピンにジャックを取り付けるタイプのため加工不要。



OSJ(アウトサイドジャック)
ピエゾピックアップ
A1-OSJ
¥3,200 [税抜]
ナイロン弦・スチール弦アコースティックギター用
アコースティックギターにとって大切な低音を効率良く拾う大径ピエゾ(φ18mm)を採用、着脱可能な粘着剤が付属しますので音を出しながら設置調整が出来ます。エンドピンにジャックを取り付けるタイプのため加工不要。



Ashdown Engineering

ABM SERIES

一目でわかる“VUメーター搭載アンプ”のASHDOWN ABMシリーズのベースアンプ。600Wのパワーセクション&9バンドEQを搭載し、そのバリエابل・バルブ・ドライブ・プリアンプセクションは以前のモデルと比べて大幅にアップグレードされています。12AX7ブリ管をドライブさせる事で得られる、クリーン〜ファットなサウンドや、高次倍音を多く含んだオーバードライブサウンドまで幅広いサウンドメイクが可能です。

55

AUDIO

Amplifiers

ASHDOWN



New

アンプヘッド

ABM-600-EVO
¥OPEN

サイズ:H150×W510×D320mm/重量12.5kg

パワー出力600W RMS/スピーカー出力端子コンボ端子×2(Speakon, 1/4"Phone)/スピーカー出力インピーダンス4Ω(Minimum)/周波数特性-3dB@17Hz to 22kHz/入力インピーダンス(Hi)3.9MΩ(150mV・20V p-p)/入力インピーダンス(Low)10kΩ(300mV・40V p-p)/DI出力インピーダンス600Ω(-20dBu with Ground Lift)/プリアンプ真空管12A×7×1/消費電力700W



New

アンプヘッド

ABM-600RC-EVO
¥OPEN

サイズ:H88×W482×D300mm/重量12kg



New

アンプキャビネット

ABM-410H EVO IV
¥OPEN

最大許容入力650W RMS/インピーダンス8Ω/周波数特性30-20kHz/SPL103dB 1w@1m/スピーカー10インチ×4/スピーカー入力端子コンボ端子×2(Speakon, 1/4"Phone)/サイズH660×W610×D420mm/重量33kg



New

アンプキャビネット

ABM-210H-Compact EVO IV
¥OPEN

最大許容入力500W RMS/インピーダンス8Ω/周波数特性37-20kHz/SPL98dB 1w@1m/スピーカー10インチ×2/スピーカー入力端子コンボ端子×2(Speakon, 1/4"Phone)/サイズH500×W625×D420mm/重量26kg



New

アンプキャビネット

ABM-115H-Compact-EVO IV
¥OPEN

最大許容入力500W RMS/インピーダンス8Ω/周波数特性37-20kHz/SPL98dB 1w@1m/スピーカー15インチ×1/スピーカー入力端子コンボ端子×2(Speakon, 1/4"Phone)/サイズH500×W625×D420mm/重量25kg

ROOTMASTER SERIES

ROOTMASTERアンプ・シリーズはディープな低域、明瞭な中域、過渡特性に優れた高域を再生するベース・アンプです。小型で軽量、しかもパワフルなアンプを探すベジストには最適なアンプです。RMシリーズ・アンプは、それぞれ入力インピーダンスの異なる2系統のインプット(アクティブ・ピックアップ、パッシブピックアップ用)を備えます。特徴的なVUメーターでレベルを確認しながらシェイプコントロール、5バンドEQ、コンプレッサー、チューブアンプのドライブ・サウンドをエミュレートしたドライブコントロール、オクターブ下のサウンドを追加するサブハーモニックコントロールを駆使してリッチでファットなサウンドをお楽しみ下さい。RMシリーズ・アンプにはミュート機能も搭載。



New

アンプヘッド

RM-800 EVO IV
¥OPEN

パワー出力800W/サイズH86×W315×D235mm/重量5kg/消費電力1400W MAX



New

アンプヘッド

RM-500 EVO IV
¥OPEN

パワー出力500W/サイズH86×W315×D235mm/重量4kg/消費電力1100W MAX



New

コンボアンプ

RM-C210T-500-EVO
¥OPEN

パワー出力:500W RMS/サイズ:H605×W470×D340mm/重量:17.5kg



New

コンボアンプ

RM-C115T-500-EVO
¥OPEN

パワー出力:500W RMS/サイズ:H605×W470×D340mm/重量:17kg



New

コンボアンプ

RM-C112T-500-EVO
¥OPEN

パワー出力:500W RMS/サイズ:H500×W470×D340mm/重量:16.5kg

スピーカー出力端子コンボ端子×2(Speakon, 1/4"Phone)/周波数特性-3dB @ 17Hz to 30kHz/入力インピーダンス(Hi)3.9MΩ(150mV・20V p-p)/入力インピーダンス(Low)10kΩ(300mV・40V p-p)/DI出力インピーダンス600Ω(-20dBu with Ground Lift)/インピーダンス4Ω(Minimum)/EQBass +/-15dB@100Hz/Lo Mid +/-15dB@240Hz/Middle +/-15dB@660Hz/Hi Mid +/-15dB@1.5kHz/Treble +/-15dB@7kHz(shelvingDeep+)



New

アンプキャビネット

RM-610T EVO
¥OPEN

最大許容入力900W RMS/インピーダンス4Ω/スピーカー10インチ×6、HFユニット×1/スピーカー入力端子コンボ端子×2(Speakon, 1/4"Phone)/サイズH882×W610×D420mm/重量49kg



New

アンプキャビネット

RM-414T EVO
¥OPEN

最大許容入力500W RMS/インピーダンス4Ω/スピーカー10インチ×4、HFユニット×1/スピーカー入力端子コンボ端子×2(Speakon, 1/4"Phone)/HFコントロールHIGH-OFF-LOW/サイズH600×W610×D340mm/重量22kg



New

アンプキャビネット

RM-410T EVO
¥OPEN

最大許容入力500W RMS/インピーダンス8Ω/スピーカー10インチ×4、HFユニット×1/スピーカー入力端子コンボ端子×2(Speakon, 1/4"Phone)/HFコントロールHIGH-OFF-LOW/サイズH610×W600×D340mm/重量22kg



New

アンプキャビネット

RM-210T-EVO
¥OPEN

最大許容入力350W RMS/インピーダンス8Ω/スピーカー10インチ×2、HFユニット×1/スピーカー入力端子コンボ端子×2(Speakon, 1/4"Phone)/HFコントロールHIGH-OFF-LOW/サイズH490×W470×D335mm/重量14kg



New

アンプキャビネット

RM-115T-EVO
¥OPEN

最大許容入力250W RMS/インピーダンス8Ω/スピーカー15インチ×1、HFユニット×1/スピーカー入力端子コンボ端子×1 (Speakon, 1/4"Phone)/HFコントロールHIGH-OFF-LOW/サイズH490×W470×D335mm/重量14kg



New

アンプキャビネット

RM-112T-EVO
¥OPEN

最大許容入力250W RMS/インピーダンス8Ω/スピーカー12インチ×1、HFユニット×1/スピーカー入力端子コンボ端子×1 (Speakon, 1/4"Phone)/サイズH465×W380×D335mm/重量14kg

AAA SERIES



New

コンポアンプ

AAA-300-210T
¥OPEN

パワー出力300W RMS/スピーカー10インチ×2.ツイーター×1/インピーダンス8Ω/スピーカー出力端子フォン端子/周波数特性22-25kHz @-3dB/DI出力端子XLR/サイズW520×H465×D375mm/重量17kg/消費電力645W



New

コンポアンプ

AAA-120-15T
¥OPEN

パワー出力120W RMS/スピーカー15インチ×1.ツイーター×1/インピーダンス8Ω/スピーカー出力端子フォン端子/周波数特性22-25kHz @-3dB/DI出力端子XLR/サイズW520×H465×D375mm/重量17kg/消費電力150W



New

コンポアンプ

AAA-60-10T
¥OPEN

パワー出力60W RMS/スピーカー10インチ×1/スピーカーインピーダンス8Ω/スピーカー出力端子フォン端子/周波数特性22-25kHz @-3dB/DI出力端子XLR/サイズW418×H421×D325mm/重量12kg/消費電力75W



New

コンポアンプ

AAA-30-8
¥OPEN

パワー出力30W RMS/スピーカー8インチ×1/入力インピーダンス1MΩ/入力シグナルレンジ100mV to 10V/サイズW370×H390×D310mm/重量10kg/消費電力30W

TOURBUS SERIES



New

コンポアンプ

TOURBUS-15
¥OPEN

パワー出力15W RMS/スピーカー8インチ(8Ω)/コントロールVolume, Bass, Treble/出力端子ヘッドフォンアウト(TRS)/入力端子1/4"Phone入力×1, MP3IN(ミニステレオ)×1/サイズH348mm×W276mm×D365mm/重量7.35kg/消費電力25W



New

コンポアンプ

TOURBUS-10
¥OPEN

パワー出力10W RMS/スピーカー6.5インチ(8Ω)/コントロールVolume, Bass, Treble/出力端子ヘッドフォンアウト(TRS)/入力端子1/4"Phone入力×1, MP3IN(ミニステレオ)×1/サイズH235×W275×D190mm/重量4.25kg/消費電力22W

WOODSMAN SERIES



New

アコースティック・ギターアンプ

Woodsman-Classic
¥OPEN

パワー出力40W RMS/スピーカー8インチ×1/周波数特性: -3dB @ 28Hz & 28kHz/EQ: +15dB @ 100Hz & 10kHz/SENDインピーダンス: 10 kΩ Level 0dBu/サイズ: W326 x H350 x D225mm/重量: 7.3kg/消費電力: 80W



New

アコースティック・ギターアンプ

Woodsman-Parlour
¥OPEN

パワー出力: 25W RMS/スピーカー: 8インチ/周波数特性: -3dB @ 28Hz & 28kHz/EQ: Bass +/-15dB@45Hz, Middle +/-15dB@660Hz, Treble +/-15dB@7kHz(ShelvingDeep+)/サイズ: H254 x W302 x D175mm/重量: 4.25kg/消費電力: 80W



New

アコースティック楽器用プリアンプ

Woodsman-Pedal
¥OPEN

入力インピーダンス: 4MΩ/出力インピーダンス: (1/4"Phone)1KΩ(1.0V p-p)/出力インピーダンス(XLR)600Ω(200mV)/EQ: LOW-EQ ±15dB@150Hz, HI-EQ ±15dB@5kHz/NOTCH: -18dB@60-300Hz可変/電源: 9Vバッテリー(006P) or DC9Vアダプタ(センターマイナス)サイズ: W104×H70×D127mm(突起物含む)/重量: 700g

真空管搭載タイプのベース・プリアンプ・ペダル。



New

ヴァルブ・ドライブ・プリアンプ

ORIGINAL VALVE PRE-DI
¥OPEN

電源: 15-18V センターマイナス(電源アダプタ別売)
EQ: 5-band EQ: bass, low-mid, middle, hi-mid, treble.
真空管: 12AX7
サイズ: W183×H62×D118mm
重量: 1.4kg

Stuart Zender シグネチャーモデル



New

ヴァルブ・ドライブ・アード・オートワウ・ペダル

SZ FUNK FACE
¥OPEN

電源: 18V/300mA(センターマイナス)(電源は別売)
真空管: 12AX7
サイズ: W113×H36×D120mm
重量: 1.5kg

VSベースキャビネットのデザインを基にした椅子です。座面を上げると小物入れになります。



New

シート

Ashdown Seat
¥OPEN

サイズ: W490×H560×D340mm
収納部サイズ: W360×H425×D245mm
重量: 約17kg

FOOT SWITCH



New

フットスイッチ

FS-4
¥OPEN

FS-4はABMシリーズに対応した4WAYラッチタイプのフットスイッチです。対応機種(背面)パネル、ライブON/OFF用フットスイッチFS-4 接続端子 [FOOTSWITCH] に接続することで、VALVE、EQ、COMPRESSION、SUB HARMONICSの各コントロールスイッチのON/OFFが足元で可能になります。
※本製品を御使用の際にはアンプ本体側の各機能スイッチを必ずOFFの状態にしておいて下さい。(ONのままですと機能しません)
タイプTS・ダブルラッチタイプ/端子1/4"標準モノラルフォン/対応機種: ABMシリーズ/ケーブル長: 2.5m/電源不要(アンプ本体より供給)/サイズ: H105mm×W270×D50mm/重量: 1.5kg



New

フットスイッチ

FS-2
¥OPEN

FS-2はROOTMASTERシリーズに対応したダブルラッチタイプのフットスイッチです。対応機種(背面)パネル、ライブON/OFF用フットスイッチFS-2 接続端子 [FS-2 OUT] に接続することで、ドライブコントロールスイッチ、サブハーモニックコントロールスイッチのON/OFFが足元で可能になります。
※DRIVEを本製品でコントロールする際にはアンプ本体側のスイッチを必ずONの状態にしておいて下さい。(OFFのままですと機能しません)
タイプTRS・ダブルラッチタイプ/端子1/4"標準ステレオフォン (DRIVE-Tip/SUB HARMONICS-Ring)/対応機種: ROOTMASTERシリーズ/電源不要/ケーブル長: 3m(10ft)/サイズ: H105mm×W140×D45mm/重量: 670g



New

フットスイッチ

FS-1
¥OPEN

FS-1はAAA-120-15T及びAAA-300-210Tに対応したシングルラッチタイプのフットスイッチです。対応機種(背面)パネル、ライブON/OFF用フットスイッチFS-1 接続端子 [FS-1DRIVE] に接続することで、ドライブコントロールスイッチのON/OFFが足元で可能になります。
タイプTS・シングルラッチタイプ/端子1/4"標準モノラルフォン/対応機種: AAA-120-15T(DRIVE)AAA-300-210T(DRIVE)/ケーブル長: 3m(10ft)/電源不要/サイズ: H70×W110×D45mm/重量: 400g



56

AUDIO

Amplifiers

ASHDOWN



Twin-channel compact acoustic system
Compact 60/3

¥150,000 [税抜]

入力: input1: 1/4インチフォン, アンバランス, 2.2MΩ
high/lowアッテネーション10dBV

input2: XLR/ 1/4インチフォン コンビネーション
line = アンバランス, 1MΩ
mic = バランス, 600Ω

チューナーアウト, ラインアウト, ダイレクトアウト, センド, リターン, フットスイッチ, ヘッドフォン
EQ: Ch1: ベース = ±8dB/100Hz, ミドル = ±6dB/800Hz, トレブル = ±8dB/10kHz
Ch2: ベース = ±8dB/100Hz, トレブル = ±11dB/10kHz

エフェクト: ショート・リバーブ, ロング・リバーブ, デレイ, コーラス
パワーアンプ: 消費電力 120W(100V 50/60Hz) 出力 60W/4Ω

F特性: 60Hz-18kHz
スピーカー: 8インチ・ツイン・コーン・スピーカー・システム

キャビネット: パーチ材 プライウッド(12mm)
スタンド用ネジサイズ: 3/8インチ

寸法: 260mm(H)×325mm(W)×235mm(D)
重量: 6.5kg

付属品: キャリングバッグ

AER Compact60 (Bingo) 用
前面スポンジ

¥3,000 [税抜]

AER Compact60 (Bingo) 用
キャリングバッグ

¥13,000 [税抜]

今回のシグネチャーアンプは彼が使ったことのない機能をプラスすることは行わず、彼を成す二つのイメージとTommy使用のエフェクトに変更することで、もっともTommyらしいアンプを製作することにしました。
まず最初に二つのモチーフを刻印。アポリジニの伝統的なモチーフをキャビネットの側面に入れました。反対側にはChet Atkins公認ギタリストの荣誉をたたえた、T.Eのイニシャル、そしてC.G.Pのモチーフを入れました。
この二つのモチーフに加え、Alesis Midiverb IIにオンボードエフェクトを変更。DIアウトにエフェクトがかかるように設計しました。

通常版Compact 60/3との違い

- ・オンボードエフェクトのNo.3をTommy EmmanuelがInitiationで使用している「Alesis Midiverb II」のデレイ+リバーブのセッティングに変更。
- ・DIアウトからはエフェクトがかかっている状態での出力が可能。
- ・アポリジニの伝統的なモチーフとT.EのイニシャルとC.G.Pの文字をキャビネットサイドにデザイン。



Compact60/3
Tommy Emmanuel's Signature Amplifier

¥170,000 [税抜]

入力INPUT1: 1/4インチフォン, アンバランス, 2.2MΩ
high/lowアッテネーション10dBV

INPUT2: XLR/ 1/4インチフォン コンビネーション
line = アンバランス, 1MΩ
mic = バランス, 600Ω

チューナーアウト, ラインアウト, ダイレクトアウト, センド, リターン
EQ: Ch1: ベース = ±8dB/100Hz, ミドル = ±6dB/800Hz, トレブル = ±8dB/10kHz
Ch2: ベース = ±8dB/100Hz, トレブル = ±11dB/10kHz

エフェクト: No1. ショート・リバーブ, No2. ロング・リバーブ
No3.Tommy's Initiation effect setting, No.4コーラス

パワーアンプ: 消費電力 120W(100V 50/60Hz) 出力 60W/4Ω

F特性: 60Hz-18kHz
スピーカー: 8インチ・ツイン・コーン・スピーカー・システム

キャビネット: パーチ材 プライウッド(12mm)
スタンド用ネジサイズ: 3/8インチ

寸法: 260mm(H)×325mm(W)×235mm(D)
重量: 6.5kg

付属品: ショルダーバッグ(サイン刺繍ストラップ付き)



Twin-channel battery-powered acoustic system
Compact mobile 2

¥210,000 [税抜]

入力: input1: 1/4インチフォン, アンバランス, 2.2MΩ
high/lowアッテネーション10dB

input2: XLR/ 1/4インチフォン コンビネーション
line = アンバランス, 1MΩ
mic = バランス, 600Ω

aux in, チューナーアウト, ラインアウト, ダイレクトアウト, センド, リターン, フットスイッチ, ヘッドフォン
EQ: Ch1: ベース = ±8dB/100Hz, ミドル = ±3dB/550Hz, トレブル = ±11dB/10kHz
Ch2: ベース = ±8dB/100Hz, トレブル = ±11dB/10kHz

エフェクト: ウォーム・ホール・リバーブ, プライム・ホール・リバーブ, コーラス・リバーブ, フランジャー
パワーアンプ: 消費電力 180W(100V 50/60Hz) 出力 60W/4Ω

バッテリータイプ: ハイパワー・シールド・バッテリー
バッテリー使用可能時間: 最大6時間
バッテリー充電時間: 最長12時間

F特性: 60Hz-18kHz
スピーカー: 8インチ・ツイン・コーン・スピーカー・システム

キャビネット: パーチ材 プライウッド(15mm)
寸法: 325mm(H)×335mm(W)×285mm(D)

重量: 14kg
付属品: キャリングバッグ

付属品: キャリングバッグ



Twin-channel compact acoustic system
Compact 60/Slope

¥155,000 [税抜]

入力: input1: 1/4インチフォン, アンバランス, 2.2MΩ
high/lowアッテネーション10dBV

input2: XLR/ 1/4インチフォン コンビネーション
line = アンバランス, 1MΩ
mic = バランス, 600Ω

チューナーアウト, ラインアウト, ダイレクトアウト, センド, リターン, フットスイッチ, ヘッドフォン
EQ: Ch1: ベース = ±8dB/100Hz, ミドル = ±6dB/800Hz, トレブル = ±8dB/10kHz
Ch2: ベース = ±8dB/100Hz, トレブル = ±11dB/10kHz

エフェクト: ショート・リバーブ, ロング・リバーブ, デレイ, コーラス
F特性: 60Hz-18kHz

スピーカー: 8インチ・ツイン・コーン・スピーカー・システム
パワーアンプ: 消費電力 120W(100V 50/60Hz) 出力 60W/4Ω

キャビネット: パーチ材 プライウッド(12mm) スタンド用ネジサイズ: 3/8インチ

寸法: 260mm(H)×330mm(W)×325mm(D)
重量: 7.2kg

付属品: カバー

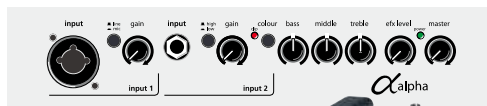

New

Single channel, two inputs, acoustic mini system
Alpha Plus

¥135,000 [税抜]

入力: input1:XLR/ 1/4インチ(6.3mm)フォン コンビネーション
line = アンバランス, 1MΩ
mic = バランス, 600Ω, ボイス・フィルター300Hz
input2:1/4インチ(6.3mm)フォン
line = アンバランス, 2.2MΩ
pad = -10dBV

エフェクト・リターン = -10dBV/10K
出力ライン = 0dBV
ダイレクトアウト = -20dBV
センド = -10dBV
フットスイッチチップ = 内部エフェクト
リング = 外部エフェクト
スリープ = グラウンド

EQ: ベース = ±8dB/100Hz
ミドル = ±3dB/550Hz
トレブル = ±11dB/10kHz

アナログ・シグナル・プロセッサリミッター, サブソニックフィルター, エンハンサー

エフェクト: デジタル・リバーブ

パワーアンプ: 消費電力 100W(100V 50/60Hz) 出力 50W/4Ω

スピーカー: 8インチ・ツイン・コンスピーカー・システム

キャビネット: パーチ材 プライウッド(12mm)

スタンド用ネジサイズ: 3/8インチ

重量: 7.2kg

付属品: ショルダーバッグ付属

Single channel, two inputs, acoustic mini system
Alpha

¥125,000 [税抜]

入力: input1:XLR/ 1/4インチフォン コンビネーション
line = アンバランス, 1MΩ
mic = バランス, 600Ω, ボイス・フィルター300Hz
input2: 1/4インチフォン
line = アンバランス, 2.2MΩ
pad = -10dBV

ラインアウト, ダイレクトアウト, センド, リターン, フットスイッチ, チューナーアウト, ヘッドフォン

EQ: ベース = ±8dB/100Hz
ミドル = ±3dB/550Hz
トレブル = ±11dB/10kHz

エフェクト: デジタル・リバーブ

パワーアンプ: 消費電力 100W(100V 50/60Hz)

出力 40W/4Ω

F特性: 60Hz-18kHz

スピーカー: 8インチ・ツイン・コンスピーカー・システム

キャビネット: パーチ材 プライウッド(12mm)

スタンド用ネジサイズ: 3/8インチ

寸法: 260mm(H)×265mm(W)×235mm(D)

重量: 6.5kg

付属品: キャリングバッグ



New

Single channel, two input,
classical instrument amplifier
Compact Classic Pro

¥220,000 [税抜]

入力 input1: XLR/ 1/4インチTRSフォン コンビネーション
line:アンバランス, 56mV, 2.2MΩ
mic:バランス, 1.5mV, 1200Ω, アンバランス, ボイス・フィルター300Hz (48Vファンタム電源供給)
piezo/アンバランス, 14mV, 2.2MΩ (Ring = 9Vファンタム電源供給, 最大40mA)
piezo/mic ブレンド・モード
input2: 1/4インチフォン
line:アンバランス, 30mV, 90kΩ, piezo:アンバランス, 15mV, 2.2MΩ (1/4インチTRSフォン/Tip, XLR/2番)
マイク:アンバランス, 3mV, 680Ω (5Vファンタム電源供給, 1/4インチTRSフォン/Ring, XLR/3番)

クリップインジケータ, aux in, チューナー, ラインアウト, レフト/ライアウト, センド, ダイレクトアウト, インサート, ヘッドフォン
フットスイッチ: fs effect, fs mute (1/4インチTRSフォン)
EQ: ベース = ±14dB/60Hz-400Hz ナロー/ワイド切り替え ミドル = ±6dB/800Hz
トレブル = ±10dB/10kHz
エフェクト: 32ビット AERエフェクトプロセッサ(16バターのプリセット)
パワーアンプ: 消費電力 140W(100V 50/60Hz) 出力 60W/4Ω
スピーカー: クロスオーバー・内蔵2WAYタイプ 8インチ・ツイン・コンフルレンジ・スピーカー(96dB 1w/1m)
with 1インチ・ドーム・ツイーター
キャビネット: パーチ材 プライウッド(15mm)
スタンド用ネジサイズ: 3/8インチ
寸法: 265mm(H)×330mm(W)×235mm(D)
重量: 7.5kg
付属品: ショルダーバッグ

Twin-channel compact acoustic system
Compact XL

¥230,000 [税抜]

入力: input1: 1/4インチ・フォン, アンバランス, 2.2MΩ, 38mV, -28dBV
high/low アッテネーション10dB
input2: XLR / 1/4インチTRSフォン コンビネーション
line=アンバランス, 1MΩ
mic=バランス, 5.4mV, 1200Ω

aux in, チューナーアウト, ラインアウト, ダイレクトアウト, センド, リターン, フットスイッチ, ヘッドフォン

EQ: Ch1: ベース=±8dB/100Hz, ミドル=±2dB/600Hz, トレブル=±8dB/10kHz

Ch2: ベース=±8dB/100Hz, トレブル=±11dB/10kHz

エフェクト: ショート・リバーブ, ロング・リバーブ, ディレイ, コーラス

パワーアンプ: 消費電力 350W (100V 50/60Hz) 出力 200W/8Ω

スピーカー: 8インチ・ローミッドレンジ・ウーハー+1インチ・ネオジウムマグネット・ツイーター

キャビネット: パーチ材, プライウッド12mm

寸法: 320mm(H)×326mm(W)×282mm(D)

重量: 10kg

付属品: キャリングバッグ



New

Single input, class D bass integrated amplifier
amp one

¥180,000 [税抜]

入力: メイン入力: 1/4インチモノラルフォン high/low アッテネーション10dB, 10dB
aux in, チューナーアウト, ラインアウト, ダイレクトアウト, センド, リターン,
サブベース(出力), インサート, フットスイッチ, ヘッドフォン
EQ: ベース = ±10dB/80Hz
ミドル = ±10dB/350Hz to 1.1kHz
トレブル = ±13dB/10kHz
colour = -3dB/700Hz, +10dB/7.5kHz
トーンバランス: 最大値 +9dB/40Hz, +6.5dB/10kHz
コンプレッサー: スレッシュホールド = -40dB to 0dB, レシオ = 1:1 to 20:1
パワーアンプ: 消費電力 550W(100V 50/60Hz), 出力 200W/8Ω
F特性: 30Hz-20kHz
スピーカー: 10インチウーハー(ネオジウム・マグネット)
キャビネット: パーチ材 プライウッド(15mm)
寸法: 325mm(H)×375mm(W)×295mm(D)
重量: 13.5kg
付属品: カバー



本製品は KWS-899 シリーズ以外の製品と組み合わせることでお使いいただくことはできません。

4波以上同時に使用する場合、諸条件により電波の混信が発生し、お使いになれない場合がございます。
本製品をアンプ、スピーカーなど強力な磁気を発生する物の上に置かれますと破損する恐れがございますので充分ご注意ください。

ワイヤレスの複数台使用時の注意点

- ・送信機同士は50cm以上離す。
- ・送信機と受信機を3m以上離す。

不意のノイズを避けるための基本操作手順

- ①送信機側POWERスイッチをオンにする。
- ②受信機側POWERスイッチをオンにする。(その際本体左のボリュームは必ず0にしておく。)
- ③受信機側ボリュームをゆっくりと上げていき、出力レベル設定を行ってください。尚その際受信機の先の信号入力機器のレベルも合わせてご確認ください。
- ④ご使用後はこの逆手順にて操作を行ってください。

KWS-899 シリーズ共通仕様

タイプ:トウルー・ダイバーシティ・PLL SYNTHESIZED/動作範囲:300' (90m) 可視範囲/周波数特性:50Hz-15kHz/S/N比:>100 Db/トーン信号周波数:32.768kHz/変調方式:FM(F3E)

KWS-899R 受信機仕様

アンバランスオーディオ出力レベル(最大):+10dBu/バランスオーディオ出力レベル(最大):±0dBu/感度:-100dBm/30dB sinad/イメージ周波数抑圧比:>50dB/必要供給電力:15V DC200mA/寸法:220mm×125mm×45mm/重量:560g

KWS-899チャンネルプラン

KWS-899シリーズを複数台同時使用するには下表の縦列でチャンネル設定してください。

例) 最大台数使用の場合、01~06で6台、07~12で6台、13~18で6台、19~24で6台のいずれかでのご使用となります。01と07と13のような横列は使用できません。

KWS-899シリーズと他社ワイヤレスを複数台同時使用するには下表のチャンネル (B00) を参考に縦列でチャンネル設定してください。

例) 本機ディスプレイ表示01 (B11) と他社製品B21、他社製品B31は同時には使用できません。

日本国内向け806~809MHz

グループ1		グループ2		グループ3		グループ4		グループ5		グループ6	
ディスプレイ表示	チャンネル周波数 (MHz)	ディスプレイ表示	チャンネル周波数 (MHz)	ディスプレイ表示	チャンネル周波数 (MHz)	ディスプレイ表示	チャンネル周波数 (MHz)	ディスプレイ表示	チャンネル周波数 (MHz)	ディスプレイ表示	チャンネル周波数 (MHz)
01	B11 806.125	07	B21 806.250	13	B31 806.625	19	B41 806.750	25	B51 807.625	30	B61 807.250
02	B12 806.375	08	B22 806.500	14	B32 806.875	20	B42 807.500	26	B52 808.125		
03	B13 807.125	09	B23 807.000	15	B33 807.375	21	B43 808.000	27	B53 808.375		
04	B14 807.750	10	B24 807.875	16	B34 808.250	22	B44 809.125	28	B54 808.750		
05	B15 809.000	11	B25 808.500	17	B35 808.625	23	B45 809.375	29	B55 809.625		
06	B16 809.500	12	B26 808.875	18	B36 809.250	24	B46 809.750				



ハンドヘルド・マイク・タイプ
ワイヤレスシステム

KWS-899 H/HM-38
¥OPEN

セット内容

- ・KWS-899R 受信機
- ・電源アダプター
- ・1/4インチ・フォン ケーブル(1.5m)
- ・ラックマウントイヤー
- ・日本語取扱説明書 / 製品保証書
- ・KWS-899H ハンドヘルド・マイク型送信機



KWS-899Hハンドヘルド・マイク型送信機仕様

RFパワー:10 mW EIRP/必要電源:単3アルカリ電池(LR6)x 2/バッテリー寿命:連続使用時間 約3時間/寸法:(全長)240mm x (直径)50mm/重量:200 g



ヘッドセット・マイク・タイプ
ワイヤレスシステム

KWS-899 P/HM-38
¥OPEN

セット内容

- ・KWS-899R 受信機
- ・電源アダプター
- ・1/4インチ・フォン ケーブル(1.5m)
- ・ラックマウントイヤー
- ・日本語取扱説明書 / 製品保証書
- ・KWS-899P ヘルムパック送信機
- ・mini-XLRコネクター搭載HM-38ヘッドセット・マイク



KWS-899P ヘルムパック送信機仕様

入力コネクター:1Mini-XLR (4B)/入力インピーダンス:1MΩ/RFパワー:10 mW EIRP/必要電源:単3アルカリ電池(LR6)x 2/バッテリー寿命:連続使用時間 約3時間/寸法:65mm x 85mm x 25mm/重量:82 g

HM-38 ヘッドセット・マイク仕様

周波数特性:80-12KHz/入力感度:-68dB±3dB at 1kHz/重量:55g



ラベリアコンデンサ・マイク・タイプ
ワイヤレスシステム

KWS-899 P/LM-60
¥OPEN

セット内容

- ・KWS-899R 受信機
- ・電源アダプター
- ・1/4インチ・フォン ケーブル(1.5m)
- ・ラックマウントイヤー
- ・日本語取扱説明書 / 製品保証書
- ・KWS-899P ヘルムパック送信機
- ・mini-XLRコネクター搭載LM-60ラベリアコンデンサ・マイク
- ・マイク装着用クリップ

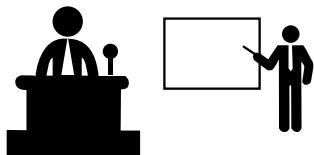

KWS-899P ヘルムパック送信機仕様

入力コネクター:1Mini-XLR (4B)/入力インピーダンス:1MΩ/RFパワー:10 mW EIRP/必要電源:単3アルカリ電池(LR6)x 2/バッテリー寿命:連続使用時間 約3時間/寸法:65mm x 85mm x 25mm/重量:82g

LM-60ラベリアコンデンサ・マイク仕様

周波数特性:50-16KHz/入力感度:-65dB±3dB at 1kHz/重量:25g



ギター/ベースギター・タイプ
ワイヤレスシステム

KWS-899 P/GT
¥OPEN

セット内容

- ・KWS-899R 受信機
- ・電源アダプター
- ・1/4インチ・フォン ケーブル(1.5m)
- ・ラックマウントイヤー
- ・日本語取扱説明書 / 製品保証書
- ・KWS-899P ヘルムパック送信機
- ・mini-XLRコネクター搭載LM-66GT ギター用ケーブル



KWS-899P ヘルムパック送信機仕様

入力コネクター:1Mini-XLR (4B)/入力インピーダンス:1MΩ/RFパワー:10 mW EIRP/必要電源:単3アルカリ電池(LR6)x 2/バッテリー寿命:連続使用時間 約3時間/寸法:65mm x 85mm x 25mm/重量:82 g

LM-66GT ギター用ケーブル仕様

Mini-XLR - 1/4インチ・フォン/全長:90cm

KWS-899用受信機
KWS-R ¥OPEN

KWS-899受信機用電源アダプター
KWS-AD ¥OPEN

KWS-899用ハンドヘルド・マイク型送信機
KWS-WM ¥OPEN

KWS-899用ヘルムパック送信機
KWS-TR ¥OPEN

ヘッドセット・マイク用単体
HM-38 ¥OPEN

ラベリアコンデンサ・マイク用単体
LM-60 ¥OPEN

ギター・ベースギター用ケーブル
LM-66GT ¥OPEN



New

バイブレーションメトロノーム

Soundbrenner Pulse

¥OPEN

サイズ: 直径4.5cm

バンド: シリコンストラップ (2種類の長さ)

モーター: 高品質ERMバイブレーション・モーター、加速度7G

連続使用時間: 約6時間

充電時間: 約3時間

バッテリー: リチウムポリマーバッテリー

付属品: Soundbrenner Puls×1、バンド (Short: 180~250mm) ×1、

バンド (long: 260~410mm) ×1 (装着可能サイズ)、充電器×1

Soundbrenner の主な機能

・バイブレーション・メトロノーム

スマートフォンのバイブレーションの7倍以上の力強い振動。

・リズムのカスタマイズが可能

テンポや拍子、アクセントの設定が柔軟に設定可能です。

・シンク (同期) 機能

最大5 台までシンク。1 つのスマートフォン又はタブレットから、ビートをコントロールする事が可能です。

・DAW 対応※現在はMAC のみ

The Soundbrenner Pulse はMIDI 経由でDAWのテンポを受信する事が出来ます。

ほぼ全てのメジャーなDAW アプリに対応します。

・サイレント・メトロノーム

サイレント・モード搭載。アプリでスマートフォンからのクリック音のOn/Off 設定が可能です。

・LED メトロノーム

バイブレーションに合わせてLED リングが光ります。

アプリでLED のON/OFF、発光カラーの変更が可能です。

・リズム&セットリスト・ライブラリ

セルフでカスタマイズしたリズムパターンの保存が可能です。

・TAP 機能

Soundbrenner Pulse をタップして、テンポを設定する事が可能です。



- ・振動をより強く正確に感じるポジションを自由に探せます。
- ・特許取得済みのイーザーテープファスナーにより簡単に取り付けられます。
- ・耐久性と軽さを両立させたアスレチックウェビング素材製
- ・楽器に関係なく全てのミュージシャンにおすすめです。
- ・あらゆる体型にフィットします。
- ・服の上からでも、服の下にも装着可能です。

ボディストラップ

Soundbrenner Body Strap CHST-01

¥OPEN

重量: 46g

長さ (一周巻きつけの場合): 640mm~1010mm

長さ (二周巻きつけの場合): 320mm~505mm

バックル材: 亜鉛製

素材: シリコンを使用した黒の伸縮性のあるナイロンウェビング/ 特許取得済みイーザーテープファスナー





テーブルトップCD/MP3 プレイヤー

CDJ-300

¥38,000 [税抜]

USBメモリ使用可能/3HOTキュー機能/マスターテンボ機能/SEAMLESS LOOP/RELOOP機能/ピッチコントロール ±4、8、16% /オートキュー・モード/F.R.A.M.Eサーチ機能/サイズ:W220×H110×D290mm/重量 2.2kg



MP3/CD DJワークステーション

CDM-4000

¥48,000 [税抜]

入力:LINE (RCA PIN)×2/MIC フロント(1/4"PHONE)×1、リア(1/4"PHONE)×1/出力:MASTER(RCA PIN)×1、(XLR L、R)×1/RECORD(RCA PIN)×1/EQ:2BAND ロータリーEQ(HIGH、LOW) /サーチ/ピッチバンド/スクラッチ機能を備えたジョグ・タイアル搭載/ピッチコントロール±12%/シングルオートキュー機能/サイズ:W482×H140×D260mm/重量:5.2kg



New

2チャンネル・ミニミキサー

MM1

¥10,000 [税抜]

入力可能チャンネル:2chステレオ/入力:RCA PIN ライン入力×2 /1/4" モノラル標準フォンマイク入力×1/コントロール:2バンドEQ&ゲインコントロール、マスターボリューム、ヘッドフォンボリューム (Aチャンネル:L、Bチャンネル:R)、クロスフェーダー/電源(アダプタ同梱):DC12V 500mA/出力:1/4"ステレオ ヘッドフォンアウト×1、RCA PIN マスターアウト L、R×1、RCA PIN レコードアウト L、R×1/サイズ:100×35×155mm/重量:770g

STAND



モニタースピーカースタンド

DJ-SPS

¥OPEN

天板:195×155mm/底板:150×120mm
高さ:245mm/重量:一台につき2.1kg/耐荷重:5kg
制振補強用ラバーインシュレーター16個付
p.79参照



モニタースピーカースタンド

MO-SPS

¥OPEN

天板:240×210mm 厚さ:2.3mm/底板:240×210mm 厚さ:2.8mm
高さ:206mm/重量:一台につき2.2kg/耐荷重:12kg
制振補強用ラバーインシュレーター16個付
p.79参照



New

モニタースピーカースタンド

MO-SPS-Z

¥OPEN

サイズ:162×110×40mm/重量:1台につき520g/耐荷重:約30kg/
対応角度:10°、15°/制振補強用ラバーインシュレーター8個付
p.79参照



CDプレイヤースタンド

DJ-CD

¥OPEN

天板:300mm×250mm
底板:250mm×200mm
高さ:最大値360mm/重量:3.41kg/耐荷重 6kg
制振補強用ラバーインシュレーター4個付



CDプレイヤースタンド

DJ-CDL

¥OPEN

天板:355mm×320mm
底板:250mm×200mm
高さ:最大値415mm/重量:4.48kg/耐荷重 10kg
制振補強用ラバーインシュレーター4個付



New

スピーカースタンド

AV-SPS

¥OPEN

重量:2.74kg (1本あたり)
耐荷重:約7.5kg
p.79参照



Concorde Elektro



Concorde Elektro

¥OPEN
出力電圧：7.5mV、チャンネルセパレーション(1kHz)：25dB、周波数特性：20~22,000Hz、適正負荷インピーダンス：47kΩ、スタイラス：円錐、適正針圧：4g、自重：18.5g

Concorde DJ S

¥OPEN
出力電圧：6mV、チャンネルセパレーション(1kHz)：23dB、周波数特性：20~20,000Hz、適正負荷インピーダンス：47kΩ、スタイラス：円錐、適正針圧：3g、自重：18.5g

Concorde Scratch

¥OPEN
出力電圧：7mV、チャンネルセパレーション(1kHz)：25dB、周波数特性：20~20,000Hz、適正負荷インピーダンス：47kΩ、スタイラス：円錐、適正針圧：4g、自重：18.5g

Concorde Pro

¥OPEN
出力電圧：5mV、チャンネルセパレーション(1kHz)：20dB、周波数特性：20~18,000Hz、適正負荷インピーダンス：47kΩ、スタイラス：円錐、適正針圧：4g、自重：18.5g

Concorde Pro S

¥OPEN
出力電圧：5mV、チャンネルセパレーション(1kHz)：20dB、周波数特性：20~18,000Hz、適正負荷インピーダンス：47kΩ、スタイラス：円錐、適正針圧：4g、自重：18.5g

Concorde Q.BERT

¥OPEN
出力電圧：11mV、チャンネルセパレーション(1kHz)：22dB、周波数特性：20~20,000Hz、適正負荷インピーダンス：47kΩ、スタイラス：円錐、適正針圧：3g、自重：18.5g

Concorde Digitrack

¥OPEN
出力電圧：8mV、チャンネルセパレーション(1kHz)：22dB、周波数特性：20~20,000Hz、適正負荷インピーダンス：47kΩ、スタイラス：円錐、適正針圧：4g、自重：18.5g

Concorde NightClub MKII

¥OPEN
出力電圧：8mV、チャンネルセパレーション(1kHz)：23dB、周波数特性：20~22,000Hz、適正負荷インピーダンス：47kΩ、スタイラス：楕円、適正針圧：3g、自重：18.5g

カートリッジ2個パック

品番	標準価格 [税込価格]
Concorde Twin Elektro	¥OPEN
Concorde Twin DJ S	¥OPEN
Concorde Twin Scratch	¥OPEN
Concorde Twin PRO	¥OPEN
Concorde Twin PRO S	¥OPEN
Concorde Twin Q.BERT	¥OPEN
Concorde Twin Digitrack	¥OPEN
Concorde Twin NightClub MKII	¥OPEN

STYLUS

交換針

品番	標準価格 [税込価格]
Stylus Gold	¥OPEN
Stylus Night Club E	¥OPEN
Stylus Night Club S	¥OPEN
Stylus DJ E	¥OPEN
Stylus DJ S	¥OPEN
Stylus Scratch	¥OPEN
Stylus Elektro	¥OPEN
Stylus PRO	¥OPEN
Stylus PRO S	¥OPEN
Stylus Q.BERT	¥OPEN
Stylus Digitrack	¥OPEN
Stylus NightClub MKII	¥OPEN
Stylus Arkiv	¥OPEN

OM SERIES

OM Elektro

¥OPEN
出力電圧：7.5mV、チャンネルセパレーション(1kHz)：25dB、周波数特性：20~22,000Hz、適正負荷インピーダンス：47kΩ、スタイラス：円錐、適正針圧：4g、自重：5g

OM Scratch

¥OPEN
出力電圧：7mV、チャンネルセパレーション(1kHz)：25dB、周波数特性：20~20,000Hz、適正負荷インピーダンス：47kΩ、スタイラス：円錐、適正針圧：4g、自重：5g

OM Pro

¥OPEN
出力電圧：5mV、チャンネルセパレーション(1kHz)：20dB、周波数特性：20~18,000Hz、適正負荷インピーダンス：47kΩ、スタイラス：円錐、適正針圧：4g、自重：5g

OM Pro S

¥OPEN
出力電圧：5mV、チャンネルセパレーション(1kHz)：20dB、周波数特性：20~18,000Hz、適正負荷インピーダンス：47kΩ、スタイラス：楕円/円錐、適正針圧：4g、自重：5g

OM Q.BERT

¥OPEN
出力電圧：11mV、チャンネルセパレーション(1kHz)：22dB、周波数特性：20~20,000Hz、適正負荷インピーダンス：47kΩ、スタイラス：円錐、適正針圧：3g、自重：5g



SERATO SERIES



SERATO シリーズ

Concorde SERATO S-120

¥OPEN
Concorde Twin SERATO S-120 (カートリッジ×2個パック)

OM SERATO S-120 (カートリッジのみ)

OM SERATO S-120 W/H (ヘッドシェル付)

Stylus S-120 (交換針)

¥OPEN
出力電圧：10mV、チャンネルセパレーション(1kHz)：20dB、周波数特性：20~18,000Hz、適正負荷インピーダンス：47kΩ、スタイラス：円錐、適正針圧：4g、自重：Concorde=18.5g/OM=5g (カートリッジのみ)

CARTRIDGE SHELL



カートリッジシェル

SH-4

¥3,200 [税抜]
自重：9.3g (取付ネジ除く) / カラー：BLK, BLU, PIK, SIL



MINI MIXER & MULTIPLE JACK

63

AUDIO

Effector / Mini Amp / Plug & Cables

Tech / K-Garage / SX



4ch MICRO MIXER

TM-4
¥5,500 [税抜]
入力: 4CH (1/4 インチモノラルフォン)
/ 出力: 1CH (1/4 インチモノラルフォン)
/ 電源: 006Pバッテリー、又はAC/DCアダプター-9V使用可 (別売) ※電源スイッチはマスターボリューム兼用タイプで、LEDは電源投入時一旦点灯後直ぐに消えるタイプになります。



8ch MICRO MIXER

TM-8
¥8,500 [税抜]
入力: 4CH (1/4 インチモノラルフォン)
×2系統 / 出力: 2CH (1/4 インチモノラルフォン) / 電源: 006Pバッテリー、又はAC/DCアダプター-9V使用可 (別売)



MULTIPLE JACK

TJ-5
¥2,500 [税抜]
入力: 1/4 インチモノラルフォン×1 / 出力: 1/4 インチモノラルフォン×4 / 電源不使用のパスシブ・バラレル・アウト・タイプ

K-Garage MINI AMPLIFIERS



ギターアンプKGA-10

¥OPEN
出力: 10W (PEAK) / コントロール: クリーン/オーバードライブ切り替えスイッチ、ボリューム、トレブル、ベース/スピーカー: 5インチ、4Ω / 外部出力: ヘッドフォンアウト×1 / サイズ: W235×H270×D155mm



ベースアンプKBA-10

¥OPEN
出力: 10W (PEAK) / ボリューム、トレブル、ベース/スピーカー: 5インチ、4Ω / 外部出力: ヘッドフォンアウト×1 / サイズ: W250×H290×D155mm



ダイナミックマイク

KM-200
¥2,000 [税抜]
周波数特性: 80Hz~15kHz
感度: -54dB/Pa
サイズ: 160mm×50mm (全長×最大径)
重量: 250g (1本)
アクセサリ: マイクケーブル (XLR-1/4"PHONE3m)



アコースティックアンプ

AGA1065
¥OPEN
定格出力: 10W (RMS) / コントロール: マスター、ハイ・ミッド・ロー/スピーカー: 6.5インチ、8Ω / 外部出力: ヘッドホンアウト×1 / サイズ: W278×H298×D154



ギターアンプ

GA1065
¥OPEN
定格出力: 10W (RMS) / コントロール: ボリューム、ドライブ、オン/オフスイッチ、ハイ・ミッド・ロー/スピーカー: 6.5インチ、8Ω / 外部出力: ヘッドホンアウト×1 / サイズ: W278×H284×D169



ベースアンプ

BA1565
¥OPEN
定格出力: 15W (RMS) / コントロール: ボリューム、ハイ・ミッド・ハイ・ミッド・ロー/スピーカー: 6.5インチ、8Ω / 外部出力: ヘッドホンアウト×1 / サイズ: W321×H315×D185



ベースアンプ

RMS-10
¥3,000 [税抜]
定格出力: 1W (RMS) / コントロール: ボリューム、トーン、オーバードライブ/スピーカー: 3インチ / 外部出力: ヘッドホンアウト×1 / 006Pバッテリー使用 (別売) / DC端子付 / サイズ: W125×H125×D60

PA SET

PAセット

KPA-100 ¥48,000 [税抜]

ミキサーアンプ部
定格出力: 100W (トータルインピーダンス4Ω) / 入力端子: MIC IN (XLR)、LINE IN (1/4"フォン) ×4CH、CD/TAPE IN (RCAピン) L,R / マスターコントロール: MASTER VOL、CD/TAPE VOL、DELAY VOL、DELAY DEPTH、DELAY TIME / 各チャンネル部コントロール: DELAY、TREBLE、BASS、VOL / エフェクトループ端子: SEND、RETURN (1/4"フォン) / 外部出力: LINE OUT (RCA ピン) L,R / 付属スピーカーケーブル長5.4m × 2pcs.
スピーカー部
ウーハー: 10"ドライバー/ツイーター: 1"ドライバー、2" × 6"フレアホーン/インピーダンス: 8Ω (2本つなぐと 4Ω になります) / 許容入力: 80W (定格)、160W (ピーク) / F特性: 70Hz~20kHz
寸法、重量: ミキサーアンプ部 W485×H145×D255 8.0kg / スピーカー部 W375×H535×D285 9.6kg (1本当たり)



PAヘッド
KPA-100A ¥23,000 [税抜]
スピーカーセット (2本/1セット)
KPA-100S ¥27,000 [税抜]

SPEAKER STAND

※6段階の高さ調節。
折りたたみ時990mmとコンパクト。



スピーカースタンド
KPS-80 (スチール製)
¥10,000 [税抜]
2本1組/バッグ付/耐荷重: 約35kg / スピーカー取付部径35mmφ/1本重量: 3.22kg

高さ調節 (6段階)
1.770
1.650
1.530
1.410
1.290
1.171

CABLES

エレアコに特化した特殊製法により、従来品と比べて静電容量を大幅に抑える事が可能になりました。 (静電容量: 120pf/m) 細めのしなやかなケーブルのため取り回しがしやすく、低域が絶妙に抑えられていることでハウリングが起きにくい製品です。 ※プラグ部には贅沢に24Kメッキを使用しています。



- A- OFC芯線: 0.08×50 AWG22
- B- PE絶縁体: 2.00
- C- 伝導性PVC
- D- 銅網線: 0.12×8×16
- E- PVCジャケット: 5.0



S=スピコン P=フォン
スピーカーケーブル
SSP/SPP

2chケーブル
PP- (PIN - PIN)
PH- (PIN - PHONE)

PSP- (2ch Phone
×2/Stereo Phone)



SMM-1.5

MP-2

ギターコード
RT-



CD-05 ¥650 [税抜]
XLR [メス] ↔ 1/4" Phone [オス]

CD-06 ¥650 [税抜]
XLR [オス] ↔ 1/4" Phone [オス]

CD-07 ¥650 [税抜]
XLR [メス] ↔ 1/4" StereoPhone [オス]

CD-08 ¥650 [税抜]
XLR [オス] ↔ 1/4" StereoPhone [オス]



CD-13 ¥650 [税抜]
XLR [メス] ↔ RCA [オス]

CD-14 ¥650 [税抜]
XLR [オス] ↔ RCA [オス]

CD-17 ¥650 [税抜]
XLR [メス] ↔ RCA [メス]

CD-18 ¥650 [税抜]
XLR [オス] ↔ RCA [メス]



CD-22 ¥650 [税抜]
XLR用変換プラグ [オス] ↔ [オス]

CD-23 ¥650 [税抜]
XLR用変換プラグ [メス] ↔ [メス]

AD61D61 ¥500 [税抜]
標準Mono×2 ↔ 標準Mono×1

AD62D62 ¥500 [税抜]
標準Stereo×2 ↔ 標準Stereo×1



RA-29 ¥350 [税抜]
Phone ↔ Phone

AD-64M ¥400 [税抜]
Phone ↔ Phone



MT-50 ¥1,800 [税抜]
MIC TRANSFORMER
LOWインピーダンスXLRメス→HIGHインピーダンス1/4" PHONE

PL-5
¥450 [税抜]



AD-66 ¥300 [税抜]
Phone ↔ RCA Pin

AD-511 ¥250 [税抜]
オス 1/4" Stereo Phone ↔ メス Mini Stereo



RC-30M ¥300 [税抜]
RCA Pin ↔ Phone

TC-P ¥400 [税抜]



AD62DRJ ¥500 [税抜]
RCA Pin×2 ↔ 標準Stereo×1

AD63DRJ ¥500 [税抜]
RCA Pin×2 ↔ Mini Stereo×1



YMP-02 ¥600 [税抜]
オスMini Stereo×1
↔ →メス標準 Mono×2

YPO-03 ¥600 [税抜]
オス標準 Stereo×1
↔ →メス標準 Mono×2



YPO-05 ¥600 [税抜]
オス標準 Stereo×1
↔ →メスRCA Pin×2

YPP-06 ¥600 [税抜]
メス標準 Stereo×1
↔ →オス標準 Mono×2



MT-40M ¥1,500 [税抜]
1/4" PHONEメス
↔ →XLRオス



MSK-15C ¥2,500 [税抜]
AMP / SPEAKER ADAPTOR
スピコン↔1/4" PHONEメス
ソケット



バッテリースナップケーブル
BS450M ¥450 [税抜]
ケーブル長: 110mm
極性: センターマイナス
006P→DCオス

バッテリースナップケーブル
BS450F ¥450 [税抜]
006P→DCメス

ケーブル価格表

品番	規格	カラーバリエーション ブラック レッド ブルー	標準価格 [税抜]
AIP I-3	エレ・アコ用ギターコード 3m	p.59参照	¥1,800
AIP I-5	エレ・アコ用ギターコード 5m		¥2,200
FGC-3	ギターコード 3m		¥1,300
FGC-5	ギターコード 5m		¥1,700
KLL-15	K-GARAGE L-Lコード15cm 6.5mmφ		●
KSL-30	K-GARAGE 直-Lコード30cm 6.5mmφ	●	¥1,300
KSL-50	K-GARAGE 直-Lコード50cm 6.5mmφ	●	¥1,400
KSL-1	K-GARAGE 直-Lコード1m 6.5mmφ	●	¥1,500
PLL-15	パッチコード 15cm、7mmφ	●	¥550
PLL-30	パッチコード 30cm、7mmφ	●	¥600
P-15	パッチコード 15cm、5mmφ	● ● ●	¥280
P-30	パッチコード 30cm、5mmφ	●	¥300
P-50	パッチコード 50cm、5mmφ	●	¥350
P-100	パッチコード 1m、5mmφ	●	¥400
P-300	パッチコード 3m、5mmφ	●	¥500
DC-2	DCパワーサプライコード	●	¥600
DC-3	DCパワーサプライコード	●	¥700
DC-5	DCパワーサプライコード	●	¥900
DC-25	DC-DCコード 25cm	●	¥350
DC-50	DC-DCコード 50cm	●	¥400
DC-75	DC-DCコード 75cm	●	¥450
DC-MINI	輸入エフェクター用 50cm	●	¥350
DC-USA	輸入エフェクターDCサプライ用	●	¥350
TC-1	Techギターコード 1m、6mmφ	●	¥850
TC-3	Techギターコード 3m、6mmφ	● ● ●	¥1,100
TC-5	Techギターコード 5m、6mmφ	● ● ●	¥1,350
TC-7	Techギターコード 7m、6mmφ	●	¥1,600

品番	規格	カラーバリエーション ブラック レッド ブルー	標準価格 [税抜]
TL-3	Tech直・Lコード 3m、6mmφ	●	¥1,200
TL-5	Tech直・Lコード 5m、6mmφ	●	¥1,500
TM-50	Techミディーコード 50cm	●	¥550
TM-100	Techミディーコード 1m	●	¥600
TM-150	Techミディーコード 1.5m	●	¥650
TM-300	Techミディーコード 3m	●	¥850
TM-500	Techミディーコード 5m	●	¥1,100
TMCC-3	TechマイクコードXLR/XLR 3m	● ● ●	¥2,000
TMCC-5	TechマイクコードXLR/XLR 5m	● ● ●	¥2,200
TMCC-7	TechマイクコードXLR/XLR 7m	●	¥2,500
TMC-3	TechマイクコードXLR/PHONE 3m	●	¥1,800
TMC-5	TechマイクコードXLR/PHONE 5m	●	¥2,000
TMC-7	TechマイクコードXLR/PHONE 7m	●	¥2,300
SPP-10	スピーカーケーブル、PHONE×PHONE10m	●	¥5,500
SPP-20	スピーカーケーブル、PHONE×PHONE20m	●	¥9,500
SSP-10	スピーカーケーブル、スピコン×PHONE10m	●	¥6,000
SSP-20	スピーカーケーブル、スピコン×PHONE20m	●	¥10,000
PP-1.5	2chケーブル、PIN/PIN、1.5m	●	¥700
PP-3	2chケーブル、PIN/PIN、3m	●	¥900
PH-1.5	2chケーブル、PIN/Phone、1.5m	●	¥700
PH-3	2chケーブル、PIN/Phone、3m	●	¥900
PSP-5	2ch Phone X2/Stereo Phone	●	¥1,250
SMM-1.5	MINI STEREO 1.5m+AD-511	●	¥800
MP-2	MINI STEREO/PIN×2	●	¥700
RT-3	ギターコード、3m、5.5mmφ	●	¥OPEN
RT-5	ギターコード、5m、5.5mmφ	●	¥OPEN



MIXER CASE

65

BAG & CASE

Bag & Case

GATOR

ミキサーラックは操作しやすい角度に調節可能。



10Uポップアップ
トップラック
12U・キャスター付
GRC-10×12PU
¥68,000 [税抜]

サイズ:トップ10U フロント/リア12U ※機材は商品に含まれません。

SHALLOW RACK

エフェクター・イコライザー・奥行き浅いアンプに最適。



19"ショートラック 2U
GR-2S
¥18,000 [税抜]
19"ショートラック 3U
GR-3S
¥20,000 [税抜]
19"ショートラック 4U
GR-4S
¥22,000 [税抜]
19"ショートラック 6U
GR-6S
¥24,000 [税抜]

奥行内寸:本体307mm、リア・フロントカバー55mm、奥行外寸368mm

RACK ACCESSORIES



ラック用ボルト&ナットセット (10セット)

GA-10 ¥1,200 [税抜]

ラックレール用スクリュー&ワッシャーセット (10セット)

GA-20 ¥450 [税抜]

PA SYSTEM CASE



※仕切りは取り外し可能です。

簡易PAシステム用ケース

G-PA TRANSPORT-SM
¥28,000 [税抜]

サイズ (内寸): 330×615×559mm/重量: 9.53kg

ROLLER RACK

ハンドル付きなので持ち運びが容易、
積重ねても安定しています。

キャスターラック 4U

GRR-4L
¥28,000 [税抜]

キャスターラック 6U

GRR-6L
¥34,000 [税抜]

キャスターラック 8U

GRR-8L
¥38,000 [税抜]

キャスターラック 10U

GRR-10L
¥42,000 [税抜]

奥行内寸: 本体415mm、リア・フロントカバー60mm



LIGHTWEIGHT RACK BAG



ラックバッグ 2U

GR-RACKBAG-2UW
¥24,000 [税抜]

サイズ (内寸): 317×482×133mm/重量: 4.62kg/キャスターホイール付

ラックバッグ 3U

GR-RACKBAG-3UW
¥25,000 [税抜]

サイズ (内寸): 317×482×177mm/重量: 4.88kg/キャスターホイール付

ROCKIN' RACK BAG

木製キャビネットをパッドで包み、ナイロン生地で仕上げました。ラックレール装備、ジッパー開閉式。



ラックバッグ 2U

GRB-2U ¥13,500 [税抜]

ラックバッグ 3U

GRB-3U ¥14,500 [税抜]

ラックバッグ 4U

GRB-4U ¥15,500 [税抜]

ショルダーストラップ付き。

POP-UP MIXER CASE

ミキサー専用、ラックは好きな角度に調節可能です。



TSAロック

12Uポップアップミキサーケース

G TSA-MIX12PU
¥46,000 [税抜]

※機材は商品に含まれません。

DELUXE RACK CASE

フロント・リアカバーともにロックできます。

19" デラックスラック 2U

GR-2L
¥20,000 [税抜]

19" デラックスラック 4U

GR-4L
¥22,000 [税抜]

19" デラックスラック 6U

GR-6L
¥28,000 [税抜]

19" デラックスラック 8U

GR-8L
¥30,000 [税抜]

奥行内寸: 本体417mm、リア・フロントカバー55mm



CASTER BOARD

ストラップで簡単に取付けられるGATORラックケース
専用キャスターボードです。



スタンダードラック用キャスターボード

GRR-、GR-用 (ショートラックは除く)

GA-100

¥12,000 [税抜]

サイズ: 外寸510×400×165mm、板厚20mm

耐荷重量: 181kg ボード厚: 2cm、キャスター直径: 10cm

STUDIO-2-GO

上部は2Uラックスペース、下部には小型の周辺機材の
スペースを設けました。前後がジッパーで開くので、簡
単に接続操作できます。外側のポケットはケーブルや小
物入れに最適です。



ラップトップラックバッグ 2U

GSR-2U

¥17,000 [税抜]

ATA MIXER CASE

仕切板を移動させて、ミキサーをしっかりと固定できます。
留め金はロック付ですので、安心して使用できます。



G-MIX-

ミキサーフライトケース17"×18"

G-MIX-17×18 ¥22,000 [税抜] サイズ: 内寸455×430×165mm

ミキサーフライトケース20"×25"

G-MIX-20×25 ¥36,000 [税抜] サイズ: 内寸635×510×200mm

ミキサーフライトケース20"×30"

G-MIX-20×30 ¥35,000 [税抜] サイズ: 内寸765×510×155mm

LIGHT WEIGHT MIXER CASE



軽量ミキサーケース16"×22"
G-MIXL 16×22
 ¥14,000 [税抜]
 サイズ:内寸555×425×60 /140mm スラントしているため
 ショルダーストラップ付。 ※機材は商品に含まれません。

DJ CONTROLLER BAG



PCDJコントローラー用バッグ
G-CLUB-CONTROL25
 ¥15,000 [税抜]
 サイズ (内寸) : 641×356×102mm/重量:1.35kg

DJ CONTROLLER BACKPACK



New
 PCDJコントローラー用バッグ
G-CLUB-CONTROL-27BP
 ¥28,000 [税抜]
 サイズ (内寸) : 745×375×105mm/重量:3.28kg



66

BAG & CASE

Bag & Case

GATOR

DJ BAG



New
 LP35枚用バッグ
G-CLUB-DJ BAG
 ¥12,000 [税抜]
 サイズ (内寸) : 320×290×140mm/重量:1.38kg
 DJ BAG
 HEADPHONE
 ヘッドホン用バッグ
G-CLUB-HEADPHONE
 ¥6,000 [税抜]
 サイズ (内寸) : 220×220×90mm/重量:0.4kg
 ※機材は商品に含まれません。

MICROPHONE CASE

マイク4本とアクセサリースペース、ケーブルポケット付。



ワイヤードマイクケース
GM-4
 ¥5,500 [税抜]
 サイズ (内寸) : 305×152×114mm/アクセサリースペース:高さ178mm
 /重量:0.91kg

平置きタイプ6本用。



ワイヤードマイクケース・6本平置きタイプ
GM-6-PE
 ¥7,500 [税抜]
 サイズ (外寸) : 330×203×127mm/重量:1.81kg
 ケーブルスペースはありません。ロック付。 ※機材は商品に含まれません。

マイク5本とケーブル用スペースを確保。



New
 ワイヤレスマイクケース
GM-5W
 ¥7,500 [税抜]
 サイズ (外寸) : 400×150×280mm/アクセサリースペース:175×100
 ×210mm/重量:0.88kg

マイク15本とケーブル用スペースを確保。



マイク&ケーブルケース・15本ドロップタイプ
GTSA-MIC15
 ¥20,000 [税抜]
 サイズ (内寸) : 419×286×197mm/重量:2.76kg
 ※機材は商品に含まれません。

ハンドヘルドマイクを12本収納可能。



New
 12本入れマイクバッグ
GM-12B
 ¥7,500 [税抜]
 サイズ (外寸) : 406×191×203mm/重量:0.88kg

IN EAR SYSTEM BAG



New
 インイヤーモニターシステムバッグ
G-IN EAR SYSTEM
 ¥7,500 [税抜]
 サイズ (内寸) : 222×203×43mm/重量:0.61kg
 ※機材は商品に含まれません。

MIC STAND BAG

マイク5本とマイクスタンド3本収納、アクセサリポケット付き。



マイク&スタンド用バッグ
GX-33
 ¥7,500 [税抜]
 サイズ:内寸180 (直径)×1140 (本体)×230 (小物入部分) mm

PEDAL BOARD W/BAG



New
 キャリングバッグ付軽量アルミニウムペダルボード
GF1BAKBK
 ¥20,000 [税抜]
 サイズ (内寸) : 603×271×76mm/重量:4.08kg



SPEAKERSTAND BAG

67

BAG & CASE

Bag & Case

GATOR



GPA-SPKSTDBG-50

New

スピーカースタンドバッグ

GPA-SPKSTDBG-58DLX

¥5,000 [税抜]

サイズ: 内寸1460×290(145×145)×145mm

GPA-SPKSTDBG-50

¥3,000 [税抜]

サイズ: 内寸1270×254×127mm

※機材は商品に含まれません。

AMP TRANSPORTER

シングル12"、ツイン12"、ギターアンプ用です。
キャスター/ハンドル付。



G-112A

シングル12"コンポアンプトランスポート

G-112A ¥34,000 [税抜]

天板耐荷重70kg/サイズ: 内寸635×305×505mm

ツイン12"コンポアンプトランスポート

G-212A ¥39,000 [税抜]

天板耐荷重45kg/サイズ: 内寸756×300×610mm

※機材は商品に含まれません。

セミハードケース。

Marshallのほとんどのアンプヘッドに対応します。



キャスター付アンプヘッドケース

G-901 ¥30,000 [税抜]

サイズ: 内寸270×760×320mm

(小物入れ上: 90×305×320mm, 下90×440×320mm)

※機材は商品に含まれません。

GUITAR CASE

従来の木製ケースの半分の軽さでありながら、1.3tの耐圧テストでもこわれにくい頑丈なケースです。TSAロック付。



New

ギターフライトケース

G TSA-GTREC

¥27,000 [税抜] エレキ用

GTRBASS

G TSA-GTRDREAD

¥28,000 [税抜] レッドノート用

G TSA-GTRBASS

¥28,000 [税抜] ベース用

G TSA-GTRSG

¥27,000 [税抜] SG用

G TSA-GTRLPS

¥27,000 [税抜] LP用



GTRDREAD

※機材は商品に含まれません。

LIGHTWEIGHT GUITAR CASE

セミハードケース、ショルダーストラップ付です。

軽量ギターケース

GL-CLASSIC

¥19,000 [税抜] クラシック用

GL-ELEC

¥18,000 [税抜] エレキ用

GL-BASS

¥20,000 [税抜] ベース用

GL-LPS

¥19,000 [税抜] LP用

GL-SG

¥18,000 [税抜] SG用

GL-DREAD-12

¥19,000 [税抜] ドレッドノート用(6弦、12弦兼用)

DREAD-12



WOODEN GUITAR CASE

木製ギターケース

GW-ELEC

¥20,000 [税抜] エレキ用(黒)

GW-BASS

¥23,000 [税抜] ベース用(黒)

GW-LPS

¥20,000 [税抜] LP用(黒)

GW-DREAD

¥20,000 [税抜] ドレッドノート用(黒)

GW-CLASSIC

¥20,000 [税抜] クラシック用(黒)

GW-EXTREME

¥30,000 [税抜] 変形ギター対応

対応モデル: FLYING V, EXPLORER, WARLOCK, MOCKINGBIRD, KELLY, R.RHOADS, GALNERYUS SYU シングネイチャー CRYING STAR

※パッドの形状は変わることがあります。

GW-JAG

¥22,000 [税抜] JAGMASTER用(黒)

対応モデル: JAGUAR, JAGMASTER, JAZZMASTER



GW-DREAD



GW-EXTREME



GW-ELEC-VIN

木製ギターケース エレキ用(ヴァンテージ)

GW-ELEC-VIN

¥23,000 [税抜]

ヴァンテージブラウン外装の木製ケースです。



GW-LP-BROWN

木製ギターケース

GW-SG-BROWN

¥21,000 [税抜] SG用

GW-LP-BROWN

¥21,000 [税抜] LP用

ジャーニーマンシリーズ

石目織の麻布にエスプレッソ色のトリムを纏った外装。アンティークブラスのハードウェアはエレガントで古典的な印象を与えます。内装のロイヤルブルーベルベットが優しく楽器を包みます。内部にはアクセサリー類が収納できる小物入れがっています。



BASS

木製ギターケース

GW-JM ELEC ¥24,000 [税抜] エレキ用

GW-JM BASS ¥26,000 [税抜] ベース用

GW-JM LPS ¥24,000 [税抜] LP用

GW-JM DREAD ¥24,500 [税抜] ドレッドノート用

木製ウクレレケース

GW-JM UKE-SOP ¥13,000 [税抜] ソプラノ用

GW-JM UKE-CON ¥14,000 [税抜] コンサート用

GW-JM UKE-TEN ¥15,000 [税抜] テナー用



DREAD

※機材は商品に含まれません。

TRANSIT SERIES

ELECTRIC -BLK

New

エレキギターバッグ

GT-ELECTRIC

¥20,000 [税抜] エレキ用

GT-ACOUSTIC

¥22,000 [税抜] アコースティックギター用

GT-BASS

¥21,000 [税抜] ベース用

各全3色 (BLK, TAN, GRY)



ACOUSTIC -TAN

BASS -GRY

EPSフォーム材と本体をボルトでしっかり固定し、ずれをふせぎました。
留め金部分は金属板で補強されているため長期間の使用でも壊れる心配がありません。
新たにケース内部を照らすLED照明付も出しました。

- デラックスケース
GC-CLASSIC
¥22,000 [税抜] クラシック用
- GC-DREAD
¥22,000 [税抜] ドレッドノート用
- GC-ELECTRIC-A
¥22,000 [税抜] エレキ用
- GC-ELECTRIC-T
¥22,000 [税抜] ST用
- GC-BASS
¥24,000 [税抜] ベース用
- GC-LPS
¥22,000 [税抜] LP用
- GC-SG
¥22,000 [税抜] SG用

New



- GC-ELECTRIC-LED
¥21,000 [税抜] エレキ用、LEDライト付
- GC-BASS-LED
¥24,000 [税抜] ベース用、LEDライト付

※機材は商品に含まれません。

GUITAR BAG



68

BAG & CASE

Bag & Case

GATOR



ギターバッグ 変形ギター対応

GBE-EXTREME-1
¥5,000 [税抜]

サイズ: 内寸H1,170×W455 (最大値) mm



ギターバッグ

GBE-MINI-ACOUC
¥4,500 [税抜] ミニアコギ用

GBE-MINI-ELEC
¥4,000 [税抜] ミニエレキギター用

GBE-AC-BASS
¥5,500 [税抜] エリアコベース用

KEYBOARD CASE

面ファスナー付きのパッドにて、あらゆる機種に対応できます。(サイズをご確認ください。)
キャスター/ハンドル内蔵です。

New

- キーボードフライトケース
G TSA-KEY61
¥50,000 [税抜] 61鍵用
サイズ: 内寸1,185×441×152mm/重量: 10.89kg
- G TSA-KEY76
¥54,000 [税抜] 76鍵用
サイズ: 内寸1,308×457×140mm/重量: 12.7kg
- G TSA-KEY88
¥60,000 [税抜] 88鍵用
サイズ: 内寸1,499×483×168mm/重量: 15.88kg
- G TSA-KEY88SL
¥55,000 [税抜] 88鍵用
サイズ: 内寸1,372×381×152mm/重量: 13.15kg



KEY88



- 軽量キーボードケース
GK-49 ¥28,000 [税抜] 49鍵用
サイズ: 内寸950×375×137mm/重量: 7kg
- GK-61 ¥30,000 [税抜] 61鍵用
サイズ: 内寸1,092×450×152mm/重量: 8kg
- GK-76 ¥32,000 [税抜] 76鍵用
サイズ: 内寸1,300×457×152mm/重量: 9.5kg
- GK-88 ¥34,000 [税抜] 88鍵用
サイズ: 内寸1,460×457×152mm/重量: 11kg
- GK-88SLIM ¥33,000 [税抜] 88鍵用
サイズ: 内寸1,356×381×152mm/重量: 9.98kg

KORGのマイクロキーボードなどの小さいキーボードや
シンセサイザー、各社のマルチエフェクターを持ち運ぶ
のに最適です。



マイクロキーボードバッグ/マルチエフェクターバッグ

- GK-2110 ¥6,000 [税抜]
サイズ: 内寸555×270×80mm

STRETCHY KEYBOARD COVER

伸縮素材とショックコードでぴったりフィットします。



キーボードカバー

GKC-1540
¥3,000 [税抜] 61-76鍵用
サイズ: 内寸1,050×390×125mm

GKC-1648
¥3,500 [税抜] 88鍵用
サイズ: 内寸1,170×410×125mm
※伸縮エラストック素材のため+20%まで伸びます。

HARD DRUM CASE

成型ドラムケース5点セット、ストラップで締めるタイプです。

ドラムハードケースセット (5P)

GPR-STD-SET
¥80,000 [税抜]

セット内容:	A	B	C	D	E
22"×18" BASS	625	650	680	570	95
12"×10" TOM	365	375	405	305	85
13"×11" TOM	375	390	415	340	90
16"×16" FLOOR TOM	465	475	510	455	90
14"×5.5" SNARE	415	425	460	195	80

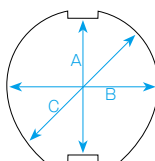

スネアドラムケース

GPR-1404SD
¥13,500 [税抜]

3"~5"×14"スネア A415 B425 C460 D165 E65

GPR-1405.5SD
¥14,000 [税抜]

5"~6.5"×14"スネア A415 B425 C460 D195 E80

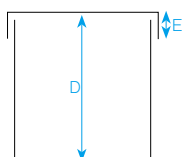

CYMBAL CASE

22"までのシンバルを7枚収納できます。
キャスター/出し入れ可能なハンドル付。



シンバルハードケース

GP-22 ¥20,000 [税抜]



GATOR DRUM BAG

10mm厚パッド入りドラムバッグ、ショルダーストラップ付。

ドラムバッグセット(5P)

GP-STANDARD-100
¥25,000 [税抜]

セット内容: 22"×18"BASS
12"×10"TOM
13"×11"TOM
16"×16"FLOOR TOM
14"×5.5"SNARE

ドラムバッグ

GP-1009	10"×9"TOM	¥4,500 [税抜]
GP-1210	12"×10"TOM	¥4,800 [税抜]
GP-1311	13"×11"TOM	¥5,000 [税抜]
GP-1414	14"×14"FLOOR TOM	¥6,000 [税抜]
GP-1616	16"×16"FLOOR TOM	¥6,500 [税抜]
GP-2018BD	20"×18"BASS	¥8,500 [税抜]
GP-2218BD	22"×18"BASS	¥9,000 [税抜]



1210

STANDARD-100

SNARE BAG



キャスター付スネアバッグ

GP-SNR KIT BAG
¥15,000 [税抜]

※機材は商品に含まれません。

69

BAG & CASE

Bag & Case

GATOR

CYMBAL BAG

22"までのシンバルを8枚収納できます。
ショルダーストラップ付。



デラックスシンバルキャリングバッグ

GP-12 ¥12,000 [税抜]

バックパックタイプのシンバルバッグ。
最大24"のシンバルまで対応。



New

シンバルバックパック

GP-CYBAK-24 ¥19,000 [税抜]

※機材は商品に含まれません。

PERCUSSION BAG

20mm厚のフォームと内側のファーで機材を保護します。



パーカッション、ライティング用バッグ

GP-40
¥8,000 [税抜]

サイズ: 内寸483×318×318mm
外側ポケット内寸400×230×25mm
ショルダーストラップ付属
カホン適合機種: De Gregorio/chanela, Cigano, Compass, BRAVO
MEDIUM, KLANGINTIATIVE/Popular

DRUM HARDWARE BAG

ドラムのハードウェアをまとめて収納できます。
ショルダーストラップ付。



ドラムハードウェアバッグ

GP-HDWE-1350
¥7,500 [税抜] 13"×50"
サイズ: 325 (直径) × 1,270mm

GP-HDWE-1436
¥6,500 [税抜] 14"×36"
サイズ: 350 (直径) × 920mm

GP-HDWE-1436W
¥16,000 [税抜] 14"×36"
サイズ: 350 (直径) × 920mm / キャスター付

1436

1436W

DOUBLE BASS DRUM PEDAL BAG

25×45cmまでのツインペダル用バッグです。ボンゴバッグ
としても使用できます。ショルダーストラップ付。



ツインペダルバッグ

GP-66
¥5,500 [税抜]

サイズ: 内寸450×250×200mm

CONGA BAG

12 1/2"のコンガまで入ります。小さなサイズのコンガは
ベルトで固定できます。



コンガバッグ キャスター付

GP-CONGA-W
¥13,000 [税抜]

LIGHTWEIGHT BAND CASE

高密度のEPSフォームを
ナイロン外装で覆ったセミハードケース。
ショルダーストラップ付。

CLARINET-A



軽量ケース

GL-ALTO SAX-MPC ¥16,000 [税抜] アルトサククス用

GL-TENOR SAX-A ¥16,000 [税抜] テナーサククス用

GL-TRUMPET-A ¥12,000 [税抜] トランペット用マウスピースポーチ付

GL-FLUTE-A ¥6,000 [税抜] フルート用

GL-CLARINET-A ¥8,000 [税抜] クラリネット用

GL-FRENCH HORN-A ¥17,000 [税抜] フレンチホルン用

GL-OBOE-A ¥8,000 [税抜] オーボエ用

GL-TROMBONE-F ¥27,000 [税抜] トロンボーン用

GL-BAND STRAP-A ¥1,300 [税抜] セミハードケース用ストラップ

※1本買えばGL-SAXシリーズをリュックタイプにできます。



TENOR SAX-A

ABS BAND CASE

耐久性に優れたABSを外
装に使用したハードケース。
ショルダーストラップ付。



TENOR SAX

ABSケース

GC-ALTO SAX 14,000 [税抜] アルトサククス用

GC-TENOR SAX ¥18,000 [税抜] テナーサククス用

GC-TRUMPET ¥10,000 [税抜] トランペット用



アルトサクソケース
EFAS
 ¥35,000 [税抜]
 サイズ: 620×310×110mm / 重量: 2.15kg



テナーサクソケース
EFTS
 ¥45,000 [税抜]
 サイズ: 850×340×140mm / 重量: 3.2kg



バリトンサクソケース
EFBS
 ¥72,000 [税抜]
 サイズ: 1,100×410×260mm / 重量: 6.1kg



トランペットケース
EFTR
 ¥35,000 [税抜]
 サイズ: 550×300×130mm / 重量: 1.8kg



ソプラノサクソケース
EFSS BLK
 ¥35,000 [税抜]
 サイズ: 745×260×170mm / 重量: 2.5kg



トランペットケース4本入り用
EF4TR
 ¥52,000 [税抜]
 サイズ: 590×380×210mm / 重量: 4.7kg



トランペットケース2本入り用
EC2TRM
 ¥48,000 [税抜]
 サイズ: 610×290×210mm / 重量: 3.8kg



ベルカットフレンチホルンケース
EFDFH
 ¥45,000 [税抜]
 サイズ: 490×430×280mm / 重量: 3.3kg



トロンボーンケース
EFTT/24
 ¥50,000 [税抜]
 サイズ: 960×320×270mm / 重量: 4.92kg



クラリネットケース2本入り用
EF2CL M-GREY
 ¥52,000 [税抜]
 サイズ: 490×290×170mm / 重量: 2.62kg



ユーフォニアムケース
EFBE BLK
 ¥55,000 [税抜]
 サイズ: 780×480×340mm / 重量: 4.8kg



GUITAR STANDARD BAG

71

BAG & CASE

Guitar Bag



GIG-B

GIG-W

GVB-50B

GVB-50E

GVB-6W

EB380

DB380

BB380

CB380

1680、1280シリーズはすべてリュックタイプです。

CNB



EGB-1680

DGB-1680

BGB-1680

CGB-1680

EGB1280

CGB1280

DGB1280

BGB1280



EGB-1680/FV



EGB-1680/WL



EGB-1680/FBD



EGB-1680/RH



EGB-1680/EX



EGB-1680/MBD

品番	規格・仕様	標準価格 [税抜]
GIG-E	エレキギター用ナイロンバッグ、リュック式ストラップ付	¥4,000
GIG-B	ベースギター用ナイロンバッグ、リュック式ストラップ付	¥4,200
GIG-W	ウエスタン用ナイロンバッグ、リュック式ストラップ付	¥4,500
GVB-50E	エレキギター用ナイロンギグバッグ、リュック式ストラップ付	¥9,000
GVB-50B	ベースギター用ナイロンギグバッグ、リュック式ストラップ付	¥9,000
GVB-50W	ウエスタン用ナイロンギグバッグ、リュック式ストラップ付	¥9,000
GVB-50C	クラシック用ナイロンギグバッグ、リュック式ストラップ付	¥9,000
GVB-50SA	セミアコ用ナイロンギグバッグ、リュック式ストラップ付	¥9,000
EGB-1680	エレキギター用ナイロンギグバッグ、ストラップ付	¥6,800
DGB-1680	ウエスタンギター用ナイロンギグバッグ、ストラップ付	¥7,000
BGB-1680	ベースギター用ナイロンギグバッグ、ストラップ付	¥7,000
CGB-1680	クラシックギター用ナイロンギグバッグ、ストラップ付	¥6,800
EGB-1680/FV	FLYING V用ナイロンギグバッグ、ストラップ付	¥7,800
EGB-1680/WL	WARLOCK用ナイロンギグバッグ、ストラップ付	¥7,800

EGB-1680/FBD	F. BIRD用ナイロンギグバッグ、ストラップ付	¥7,800
EGB-1680/RH	R. RHOADS用ナイロンギグバッグ、ストラップ付	¥7,800
EGB-1680/EX	EXPLORER用ナイロンギグバッグ、ストラップ付	¥7,800
EGB-1680/MBD	MOCKING BIRD用ナイロンギグバッグ、ストラップ付	¥7,800
EGB1280	エレキギター用ナイロンギグバッグ、ストラップ付	¥4,600
DGB1280	ウエスタンギター用ナイロンギグバッグ、ストラップ付	¥4,800
BGB1280	ベースギター用ナイロンギグバッグ、ストラップ付	¥4,800
CGB1280	クラシックギター用ナイロンギグバッグ、ストラップ付	¥4,600
EB380	エレキギター用ナイロンギグバッグ、ストラップ付	¥OPEN
DB380	ウエスタンギター用ナイロンギグバッグ、ストラップ付	¥OPEN
BB380	ベースギター用ナイロンギグバッグ、ストラップ付	¥OPEN
CB380	クラシックギター用ナイロンギグバッグ、ストラップ付	¥OPEN
GVB-6W	ウエスタン用ナイロンバッグ、ストラップ付	¥1,800
GVB-6C	クラシック用ナイロンバッグ、ストラップ付	¥1,800

HUMICASE™

リュックスタイルで持ち運べる湿度調節機能と湿度計を装備した、クラシックギター用ファイバークース。



BLK

RED

BLU

New

クラシック用ファイバークース
METRO II CLASICAL
各¥40,000 [税抜]

※ギターはイメージです。



内装に設置された湿度調節機能



ヘッド収納部にある湿度計



SEMI-HARD CASE

イギリスでは、すでに名の知れたSTENTOR MUSIC。ギターケースも最高の出来映えです。



72

BAG & CASE

Guitar Case

CNB / Colddoba / STENTOR



SFC-100

SEC-100

SBC-100

SCC-100

セミハードケース

- SFC-100 ¥11,000 [税抜] ウェスタン用
- SCC-100 ¥11,000 [税抜] クラシック用
- SEC-100 ¥11,000 [税抜] エレキ用
- SBC-100 ¥11,000 [税抜] ベース用

GUITAR GIG BAG

低価格でありながら、肉厚なパッドで大切なギターをしっかりと保護します。



GVB-20E

全てリュック式ストラップ付です。

品番	規格・仕様	標準価格 [税抜]
GVB-20E	エレキギター用 ナイロンギグバッグ	¥5,200
GVB-20B	エレキベース用 ナイロンギグバッグ	¥5,400
GVB-20W	ウェスタン用 ナイロンギグバッグ	¥5,400
GVB-20C	クラシックギター用 ナイロンギグバッグ	¥5,200

GUITAR SHOW CASE

透明アクリル板を使用し、店頭ディスプレイやコレクター用に必要な吊り下げ金具付き。



SWC-330

SLC-330

品番	規格・仕様	標準価格 [税抜]
SEC-330	フラットタイプ、エレキギター用	¥25,000
SWC-330	ウェスタンギター用	¥30,000
SLC-330	LPタイプギター用	¥28,000

CARRY CART



キャリーカート

CT-02
¥3,500 [税抜]
耐荷重: 50Kg / 銀色塗装

※ケースはイメージです。

キャリーカート用ロープ
CT-02R
¥500 [税抜]
長さ: 1100mm





KEYBOARD BAG

厚めのクッションを採用して機材を保護します。3つある大型のポケットには、周辺機器や譜面を入れることができます。KBB1600シリーズはリュックタイプストラップが付属しています。

73

BAG & CASE

Keyboard Bag / Micstand Bag

CNB / JOYO



KBB-1600



KBB-1600-61T



KBB-M

品番	規格・仕様(内寸)	標準価格[税抜]
KBB-S	ミディ鍵盤バッグ 865×255×120mm	¥6,000
KBB-M	61鍵用キーボードバッグ 1070×400×135mm	¥6,000
KBB-L	61鍵用キーボードバッグ 1170×410×150mm	¥6,500
KBB-LL	76鍵用キーボードバッグ 1315×420×170mm	¥7,000
KBB-88	88鍵用キーボードバッグ 1450×470×175mm	¥7,500
KBB1600/49	49鍵用キーボードバッグ 900×300×120mm	¥8,500
KBB1600/61	61鍵用キーボードバッグ 1070×420×140mm	¥10,000
KBB1600/61T	61鍵用キーボードバッグ 1030×315×115mm	¥9,500
KBB1600/76	76鍵用キーボードバッグ 1315×420×160mm	¥11,500
KBB1600/88	88鍵用キーボードバッグ 1500×420×175mm	¥13,000

MICROPHONE STAND BAG

持ち運びに便利なマイクスタンドバッグ。内部仕切りを設けることによりスタンド同士のキズから守ります。



マイクスタンドバッグ
MIC-2

¥3,800 [税抜]

マイクスタンドバッグ2本入り、黒、980×200×100mm

※機材は商品に含まれません。



マイクスタンドバッグ
MIC-4

¥4,800 [税抜]

マイクスタンドバッグ4本入り、黒、980×200×200mm

※機材は商品に含まれません。

JOYO PEDAL CARPET

世界初のソフトペダルボード。



New

ソフトペダルカーペット&バッグ

PC-1

¥13,000 [税抜]

ペダルカーペットサイズ: 660×150×(5+5)mm、重量: 520g
ペダルバッグサイズ: 内寸320×240×150mm、重量: 700g



ACCESSORY

ペダルボードにエフェクターを設置する時に利用してください。



New

エフェクター用テープ

M-T

¥600 [税抜]

長さ600mm、幅50mm、裏面粘着テープ付面ファスナー

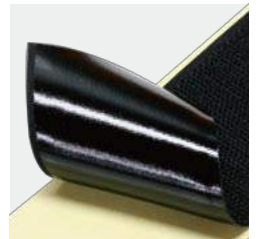

EFFECTOR CASE

コーナーはすべてアルミサッシでプロテクトされたコンパクトエフェクター、マルチエフェクター用ケースです。



品番	規格・仕様(内寸)	標準価格 [税抜]
PDC-450B	PVC+アルミボード、黒 320×220×(20+40) mm	¥4,500
PDC-500B	PVC+アルミボード、黒 360×260×(20+50) mm	¥5,000
PDC-600B	PVC+アルミボード、黒 450×300×(20+50) mm	¥6,000
PDC-700B	PVC+アルミボード、黒 560×320×(20+65) mm	¥7,000

洗練されたデザイン。

ケースの角を丸くすることによって、ヴィジュアル面、安全面も向上しています。今使っているギターストラップが、そのままケースのストラップに使えます。



※ストラップは含まれておりません。

品番	規格・仕様(内寸)	標準価格 [税抜]
PDC-5000	アルミボード、黒 320×220×(25+35) mm	¥5,000
PDC-6000	アルミボード、黒 360×260×(25+45) mm	¥6,000
PDC-7000	アルミボード、黒 450×300×(25+45) mm	¥7,000
PDC-8000	アルミボード、黒 560×320×(25+60) mm	¥8,000
PDC-9000	アルミボード、黒 700×300×(25+65) mm	¥9,000

LP HARD CASE

大切なLP盤を守ります。



LP50枚用ケース
LPC-310/BLK
¥7,500 [税抜]
サイズ：高さ300×幅325×奥行225mm

CD HARD CASE

大切なCDをガッチリ守ります。外側にお気に入りのステッカーも貼れます。



CD90枚用ケース
CDC-400/90
¥9,000 [税抜]
サイズ：高さ115×幅404×奥行310mm/重量：3.3Kg

EP HARD CASE

7インチのEP盤を守ります。



EP 7インチレコードケース

EPC-70/BLK ¥4,000 [税抜] (右)
COLOR: BLK
サイズ(有効内寸)：本体高さ129×幅192×奥行196mm、蓋の深さ54mm
※収納枚数70枚

EPC-120/BLK ¥6,000 [税抜] (左)
サイズ(有効内寸)：本体高さ129×幅385×奥行148mm、蓋の深さ54mm
※収納枚数120枚

EPC-200/BLK ¥7,500 [税抜] (中)
サイズ(有効内寸)：本体高さ129×幅385×奥行300mm、蓋の深さ54mm
※収納枚数200枚

DJ BAG

上下左右に肉厚なパッドを使用して大切なレコードをやさしく守ります。



LP90枚用DJバッグ
DJB-100
¥10,000 [税抜]



DJバッグ
DJB-65
¥6,500 [税抜]
リュック式に背負うベルトが裏面に収納されています。
※収納枚数50枚(レコード盤のみの場合)

※機材、レコードは含まれておりません。



サンプラーバッグ
SPB-04
¥3,000 [税抜]
サンプラー部有効内寸：
高さ180×幅260×奥行80mm、ポケット部奥行60mm

※機材は含まれておりません。





GUITAR STAND

複数本のギターを立て掛けられる折りたたみ式のギタースタンドです。従来品とは異なりネック受け部分がネジで固定でき安定感が抜群です。また、ラバー部分はラッカー塗装対応(注1)です。

75

STANDS

Guitar Stand

マルチギタースタンド

GS-600/3
¥6,800 [税抜]

ウエスタン、エレキ、ベース対応

GS-600/4
¥7,800 [税抜]

ウエスタン、エレキ、ベース対応

GS-600/6
¥8,000 [税抜]

ウエスタン、エレキ、ベース対応



材質にアルミとABSを採用し、軽量化を実現しながら、低重心設計なので安定感があります。



New

GS-100
¥2,500 [税抜]

重量: 420G/キャリングバッグ付



New

GS-101B
¥OPEN



GS-102B
¥OPEN



GS-103B
¥1,800 [税抜]
ラッカー塗装対応(注1)

ギターの転倒防止、盗難防止に最適なロック機能付。



GS-107B
¥2,000 [税抜]

コンパクトギタースタンド。



GS-105B
¥OPEN
アコースティック、エレキ兼用

せまいスペースに複数本のギターを立て掛けたい時に最適なスタンドです。GS-109Bシリーズはすべてラッカー塗装対応(注1)です。



GS-109B/1
¥2,600 [税抜]



GS-109B/2
¥3,600 [税抜]



GS-109B/3
¥4,500 [税抜]

変形モデルギター、ベースギターから三味線まで幅広い弦楽器に対応。



GS-250
¥3,000 [税抜]



New

ギタースタンド
GS-02
¥2,500 [税抜]



コンパクトアルミギタースタンド
17550 (17550-000-35)
¥OPENアコギ、エレキ兼用



注1: ラッカー塗装対応製品をお使いの場合でも、長時間の放置・温度変化など諸条件により、塗装表面が変質する場合がございます。この場合、塗装変質が現れても当社では責任を負いかねます。ご使用には充分ご注意ください。



New
コントラバススタンド
CB-200
¥11,500 [税抜]
p.36参照



New
ウクレレスタンド
US-02
¥1,600 [税抜]



New
ウクレレスタンド
US-03
¥OPEN



New
マルチテールスタンド
MTS-3040
¥13,000 [税抜]

高さ調節部分はダブルロックです。



76

STANDS

Guitar Stand

K&M

コードレスクリーナー用のスタンド登場。



New
バキュームクリーナースタンド
GS-250V
¥3,000 [税抜]

タイプの違うコードレスクリーナー用。



New
バキュームクリーナースタンド
MK-ST
¥OPEN

GUITAR HANGER

ギターの収納をクローゼットに出来る。
また店頭のディスプレイに天井から吊り
下げることが出来ます。



ザ・ギターハンガー
GA-250 ¥3,200 [税抜]



ギターハンガー
GH-525
¥1,000 [税抜]
取付スクルー付き

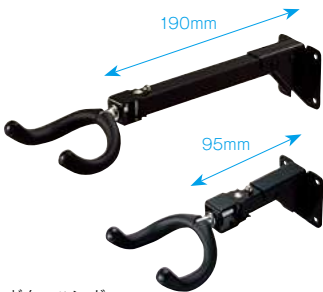

ギターハンガー
GH-240
¥1,000 [税抜] 取付スクルー付き

ショート・ネックギターハンガー

GH-240S
¥1,000 [税抜] 取付スクルー付き

※GH-240, GH-240Sは首の部分が左右2段階ずつ角度が変えられます。すべてラッカー塗装対応(注1)です。

シャフト部分もクッション材で保護。



New
ギターハンガー
GH-125
¥OPEN

GUITAR HANGER PLATE

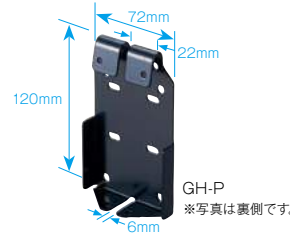

ギターハンガープレート
GH-P ¥1,000 [税抜]
※GH-525, GH-240, GH-240S, UH-425, UKH-240, UKH-240Sをハンガーネットボードに取付けるバックプレートです。取付スクルー付。

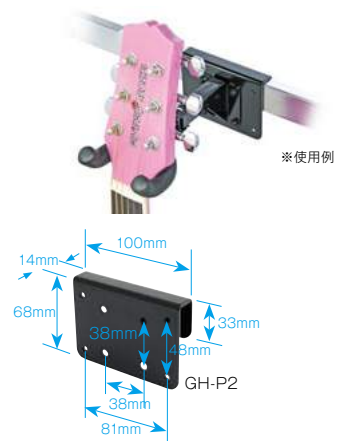

GH-P2 ¥1,000 [税抜]
奥行14mmのレールディスプレイ用プレート

BODY GUARD

ラッカー塗装のギターには必需品です。
※長時間の使用はラッカー塗装の変質が起こる
場合がありますので、ご注意ください。



ギタースタンド用4本セット
BD-L ¥550 [税抜]
ギターハンガー用2本セット
BD-S ¥300 [税抜]

UKULELE HANGER

三線、三味線にも最適です。



ウクレレハンガー
UKH-240S
¥1,000 [税抜]
取付スクルー付き



ウクレレハンガー
UH-425
¥800 [税抜]
取付スクルー付き



ウクレレホルダー
15590-000-55-1
¥OPEN
直径7~30mmのパイプに取り付可能、重量0.14kg



MICROPHONE STAND

77

STANDS

Mic Stand

K&M

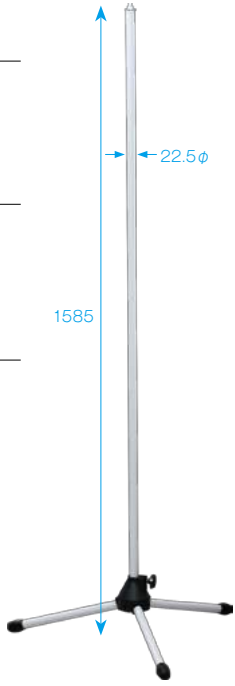

New

MS-100EYW

¥6,900 [税抜]

マイクホルダー取付部ネジ径 5/8"→3/8"



New

マイクホルダー付マイクスタンド

MS-170B

¥3,000 [税抜]

マイクホルダー取付部ネジ径5/8"→3/8" ストレートで使用の場合も同じです。 付属品:マイクホルダー、ケーブルタイ、 キャリングバッグ

ブームをはずせば、ストレートマイクスタンドとして使えます。



MS-200

¥OPEN

マイクホルダー取付部ネジ径5/8"→3/8" ストレートで使用の場合も同じです。

MS-200W

¥OPEN

MS-200B

¥OPEN



ストレートマイクスタンド

MS-150

MS-150B

¥4,800 [税抜]

総重量:2.94kg/ベースのみ2.2kg
マイクホルダー取付部ネジ径5/8"→3/8"

ブームをはずせば、ストレートマイクスタンドとして使えます。



クロームメッキ仕上げ

MS-203

¥6,000 [税抜]

マイクホルダー取付部ネジ径5/8"→3/8"

ブラック仕上げ

MS-203B

¥6,000 [税抜]



ワンタッチ
ストレートマイクスタンド

ブラック仕上げ

MS-205B

¥6,000 [税抜]

マイクホルダー取付部ネジ径 5/8"→3/8"



ヨーロッパで最もポピュラーなスタンドメーカーであり、世界中のミュージシャンから絶賛の声を頂いております。



ブームマイクスタンド

210/2BLK ブラック (21020-306-55)

210/2CRO クローム (21020-306-02)

¥OPEN

重量3.2kg/マイクホルダー取付部径3/8"

MUSIC STAND

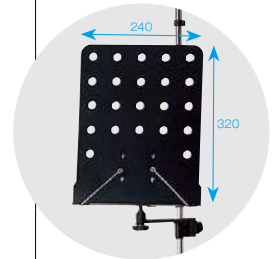

マイクスタンド用譜面台

MEB

¥2,200 [税抜]

ブラックつや消し塗装
重量1.22kg
コンパクトミキサーの台としても使えます。

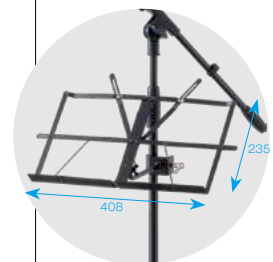

New

マイクスタンド用兼

卓上譜面台

MEB3

¥2,500 [税抜]

30mm径までのパイプに取付可
重量560g

MINI MICROPHONE STANDS

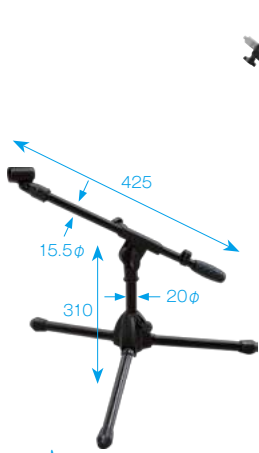

New

ショートブームマイクスタンド

MS-206B

¥3,000 [税抜]

マイクホルダー取付部ネジ径5/8"→3/8"

付属品: マイクホルダー、ケーブルタイ、
キャリングバッグ



ショートブームマイクスタンド

クロームメッキ仕上げ

MS-207

¥6,000 [税抜]

マイクホルダー取付部ネジ径5/8"→3/8"



卓上マイクスタンド

ブームスタンド

AD-63

¥5,800 [税抜]

マイクホルダー取付部ネジ径5/8"→3/8"



ミニマイクスタンド

AD-12

¥2,800 [税抜]

マイクホルダー付き



ミニマイクスタンド

MH-5

¥1,500 [税抜]

マイクホルダー取付部ネジ径5/8"
ホルダー部分を取り外せばクラリネット
スタンドとしても使えます。



78

STANDS

Mic Stand

K&M



デスクマイクスタンド

DS-101

¥1,000 [税抜]

マイクホルダー取付部

ネジ径5/8"→3/8"



ミニマイクスタンド

DS-28

¥3,000 [税抜]

マイクホルダー取付部ネジ径5/8"

フレキシブルパイプ長: 330mm

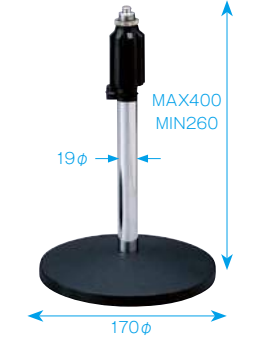

ミニマイクスタンド

DS-20

¥2,500 [税抜]

マイクホルダー取付部ネジ径5/8"→3/8"

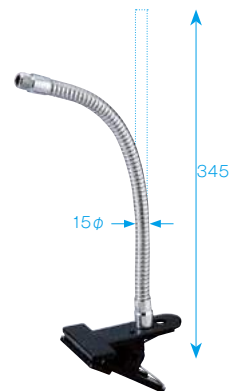

ミニマイクスタンド

DS-16

¥1,800 [税抜]

マイクホルダー取付部ネジ径5/8"

フレキシブルパイプ長: 330mm



グースネック

GN-33

¥1,300 [税抜]

マイクホルダー取付部ネジ径5/8"

フレキシブルパイプ長: 330mm



HOLDER

DJテーブルや棚板に限らず
スタンド類のポールにも
設置できます。



K&Mドリンクホルダー

16020 (16020-000-55)

¥OPEN

MICROPHONE ACCESSORIES



万能タイプ マイクホルダー

MH-2

¥600 [税抜]

5/8"→3/8"変換アダプター付



シユアタイプマイクホルダー

MH-3

¥600 [税抜]

5/8"→3/8"変換アダプター付



ワイヤレス用マイクホルダー

MH-6

¥1,000 [税抜]

5/8"→3/8"変換アダプター付



5/8"→5/16"変換アダプター

MH-A1

¥250 [税抜]

5/8"→3/8"変換アダプター

MH-A2

¥250 [税抜]



ヘッドフォンホルダー

16090 (16090-000-55)

¥OPEN

サイズ: ホルダー部W120×H65
×D60、クランプ部W110×H32
×D73、重量: 260kg
※クランプ可動範囲最大幅
53mmまで



ポップブロッカー

PO-5L

¥3,000 [税抜]

ネット径 15cm



ポップブロッカー

PO-5S

¥2,500 [税抜]

ネット径 10cm



グースネックタイプ

ポップブロッカー

PO-6

¥3,500 [税抜]

ネット径 15cm



SM-58用ボールグリル

M.B-58

¥2,000 [税抜]



ウィンドスクリーン

WS-L

各¥250 [税抜]

黒・赤・青



LAP TOP STAND

DJソフトなどを使用してPCでDJをされる方に!卓上での使用はもちろんのこと、付属のアタッチメント使用によって厚さ45mmまでのテーブルなどに固定可能です。(LT-200Bの場合)

79

STANDS

Other Stand / Chair



LT-100B

ラップトップスタンド
(ベーシックタイプ)
LT-100B
¥3,000 [税抜]
オプション延長バーなし



LT-200B

ラップトップスタンド
(アタッチメント付属タイプ)
LT-200B
¥4,000 [税抜]
延長バー4個付属



※使用例
ツマミは左の商品画像
(LT-200B)の仕様となります。

延長バー
LT-P
¥OPEN
サイズ:長さ25mm



ラップトップスタンド
LT-500
¥10,000 [税抜]

MONITOR SPEAKER STAND

省スペースに最適なDJ用モニタースピーカースタンド。設置場所の狭いブースや、お部屋にあるモニタースピーカーをこれに置いて少し高さを稼ぐだけで、聞きやすさが格段に向上します。

制作環境をすっきりとさせ、スペースの有効活用にも役立ちます。これに置いて少し高さを稼ぐだけで音抜けが向上し、低音域もよりダイレクトに体感できます。

スピーカーとほぼ同じ面積の省スペースなモニタースピーカースタンドです。本体を表裏反転させる事で、10°と15°のどちらでも使用可能です。



モニタースピーカースタンド
DJ-SPS
¥OPEN
天板: 195×155mm / 底板: 150×120mm / 高さ: 245mm / 重量: 一台につき2.1kg / 耐荷重: 5kg
制振補強用ラバーインシュレーター16個付



モニタースピーカースタンド
MO-SPS
¥OPEN
天板: 240×210mm 厚さ: 2.3mm
底板: 240×210mm 厚さ: 2.8mm
高さ: 206mm / 重量: 一台につき2.2kg / 耐荷重: 12kg
制振補強用ラバーインシュレーター16個付



New
モニタースピーカースタンド
MO-SPS-Z
¥OPEN
サイズ: 162×110×40mm / 重量: 一台につき520g / 耐荷重: 約30kg
制振補強用ラバーインシュレーター8個付



New
スピーカースタンド
AV-SPS
¥OPEN
重量: 2.74kg (1本あたり)
耐荷重: 約7.5kg

DJ TABLE



DJテーブル
KS-101/DJ
¥25,000 [税抜]
寸法: 幅1,400×奥行500×高さ1,090~635mm
簡単に組み立てられます。テーブルは裏面からネジで固定します。
テーブル部は2つ折りになります。また脚部も内側に収まりコンパクトに収納できます。

CHAIR



ピアノ用イス
FS-201QZJ
BLK ¥12,500 [税抜]
BRO, WHT ¥13,000 [税抜]
※高さ調節可能

スタビライザーキャップ装備(脚部のみ)により、ガタツキの微調整が可能です。



折りたたみ式
キーボード用イス
KB-66
¥5,000 [税抜]
シート厚: 40mm / 重量: 3.7kg



New
折りたたみ式
キーボード用イス
KB-60
¥4,000 [税抜]
シート厚: 40mm / 重量: 3.32kg

AMP BENCH



アンプベンチ
HSS-0
¥4,000 [税抜]
耐荷重: 25kg



アンプベンチ
HSS-1
¥4,800 [税抜]
耐荷重: 30kg



アンプベンチ
HSS-2
¥8,800 [税抜]
耐荷重: 35kg

※耐荷重は条件が整ったときの最大重量です。実際のご使用の場合、耐荷重に余裕を持ち、落下・転倒に注意してください。

RACK STAND



19"ラックマウントスタンド、20U
R-20U
¥16,000 [税抜]

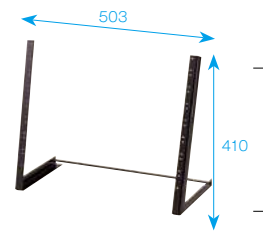

19"ラックマウントスタンド、8U
R-8U
¥3,000 [税抜]



80

STANDS

Other Stand

KEYBOARD STAND

バーの位置はこの高さの中で自由に動かせます。

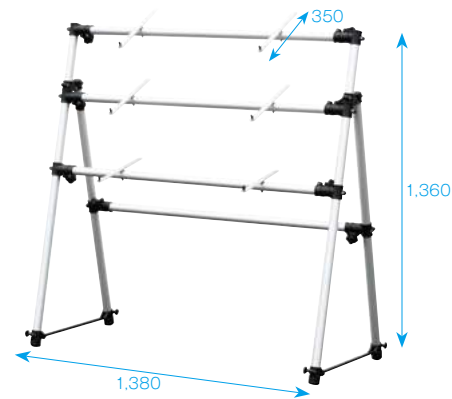

アルミ製キーボードスタンド3段
KS-3S
¥28,000 [税抜]
耐荷重: 40kg
KS-3B用 サポートアーム
(クランプ付き)
KBP-A(BLK)
¥1,500 [税抜]

K-3S用 サポートアーム
KBP-AS(SIL)
¥1,500 [税抜]



テーブル型万能キーボードスタンド

KS-101
¥12,500 [税抜]
耐荷重: 50kg

KS-101用オプションアダプター
AD-25
¥3,500 [税抜]
耐荷重: 20kg

キーボードスタンドとアダプターのセットです。
KS-101+AD-25
¥15,000 [税抜]



スチール製キーボードスタンド3段

AKB-668
¥24,000 [税抜]
耐荷重: 各段20kg

脚部及び機材受け部にスタビライザーキャップを装備し、それぞれのガタツキの微調整が可能です。

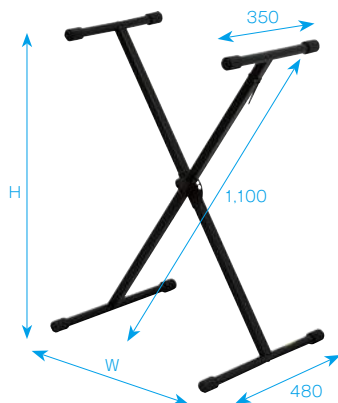

New
スチール製X型キーボードスタンド
KS-29
¥3,000 [税抜]
耐荷重: 25kg

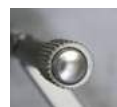

機材受け部キャップ



脚部キャップ

H	W
985	300
925	440
850	580
755	700
645	800

5段階調節
高さがMAXの時、幅がMINとなります。

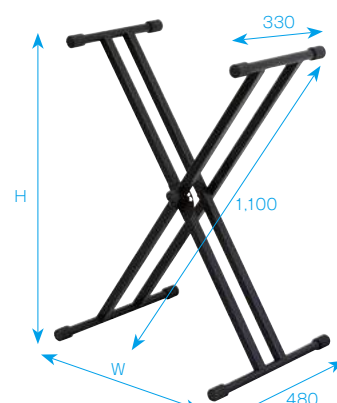

New
スチール製XX型キーボードスタンド
KS-29W
¥4,500 [税抜]
耐荷重: 35kg

ミニキーボード、小型シンセサイザーに最適なスタンドです。シャフトとテーブルの結合部は2つの支点で揺れにくくなっています。テーブルの角度調節も可能です。



New
ミニキーボードスタンド
KS-203
¥7,000 [税抜]
天板サイズ: 253×478mm / 本体重量: 2.92kg

※使用例



CARRYING MUSIC STAND

携帯用譜面台

81

STANDS

Music Stand

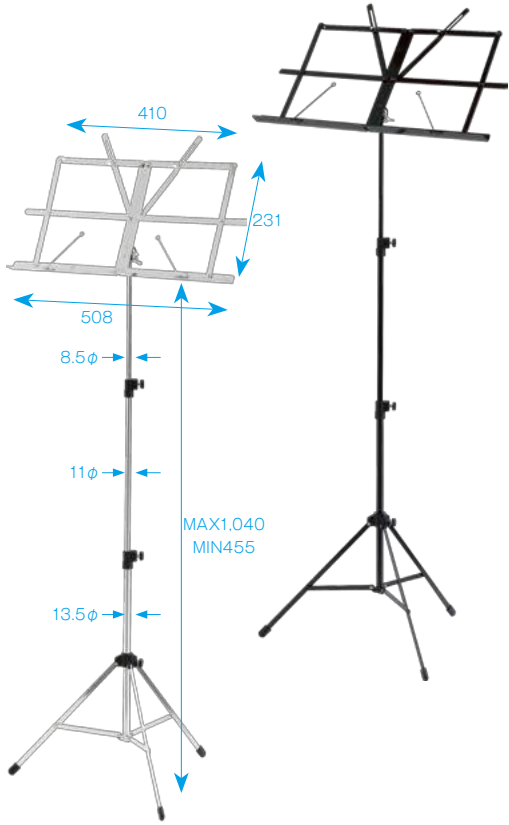

KMS-3

¥2,500 [税抜]

クロームメッキ/携帯用バッグ付/重量:1.05kg



KMS-3B

¥2,500 [税抜]

黒色焼付塗装/携帯用バッグ付/重量:1.05kg

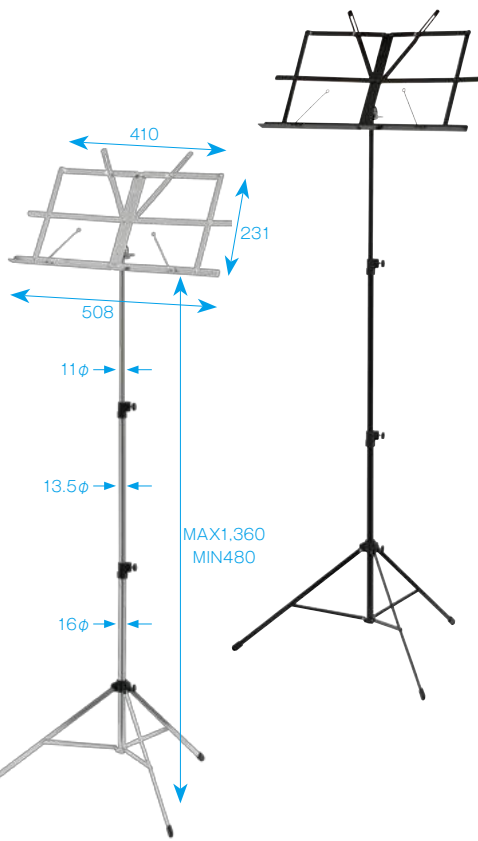

KMS-4

¥3,000 [税抜]

クロームメッキ/携帯用バッグ付/重量:1.25kg

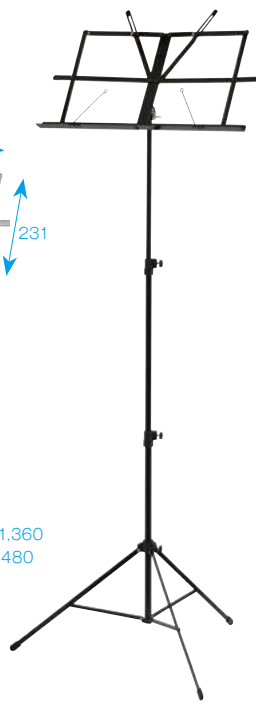

KMS-4B

¥3,000 [税抜]

黒色焼付塗装/携帯用バッグ付/重量:1.25kg

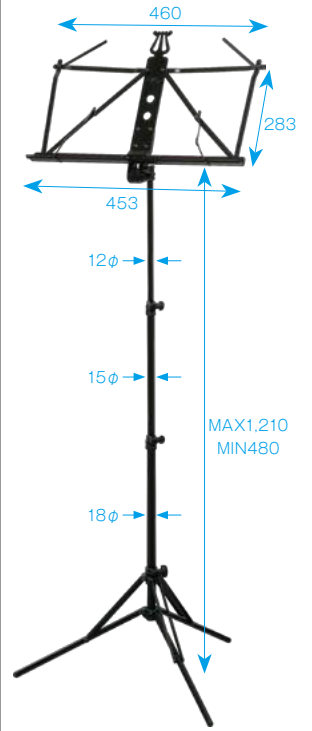

KMS-5B

¥3,000 [税抜]

アルミニウム譜面台/黒色焼付塗装/携帯用バッグ付/重量:約660kg

New

折り畳み時42cm!

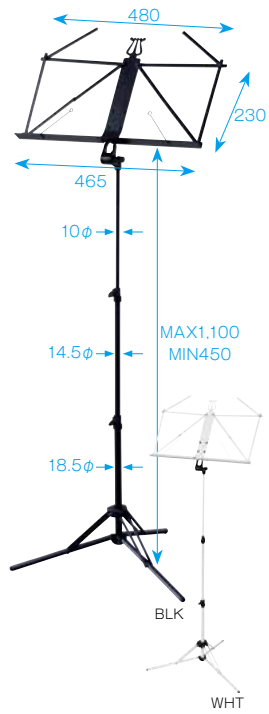

最小、最速、最軽量!

・抜け落ち防止連結パイプにより、組み立て折り畳みがスピーディ!
・最軽量600g

KMS-6

¥3,500 [税抜]

アルミニウム譜面台/焼付塗装/携帯用バッグ付/重量:600g

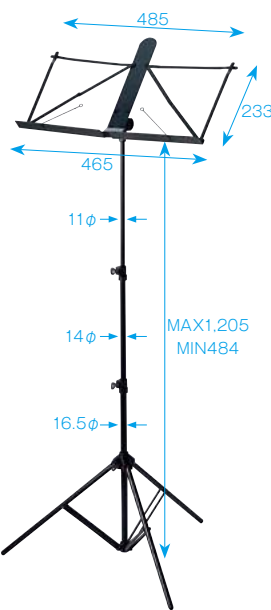

超軽量アルミ製譜面台
ワンタッチ角度調節機構。

KMS-7B

¥3,500 [税抜]

アルミニウム譜面台/黒色焼付塗装/携帯用バッグ付/重量:700g



KMS-8B

¥5,000 [税抜]

アルミニウム譜面台/黒色焼付塗装/携帯用バッグ付/重量:810g

専用キャリングバッグ
MS-B1付属。

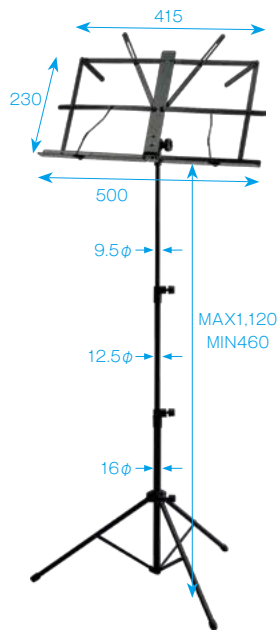

New

MS-30

¥OPEN

黒色焼付塗装/携帯用バッグ付/重量:890g

卓上譜面台

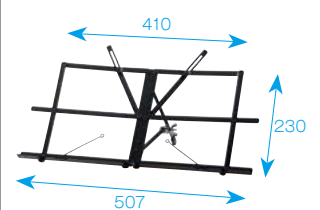

MTS-1

¥1,600 [税抜]

黒色焼付塗装/携帯用バッグ付/重量:550g

携帯用譜面台専用バッグ
※座奏用譜面台も入ります。



New

ミュージックスタンド用バッグ

MS-B1 ¥400 [税抜]

内寸:長さ560×直径65mm/重量:130g

WOODEN MUSIC STAND



FS-G
¥15,000 [税抜]
譜面部：木製 / 脚部：木製 / 重量：3.5kg

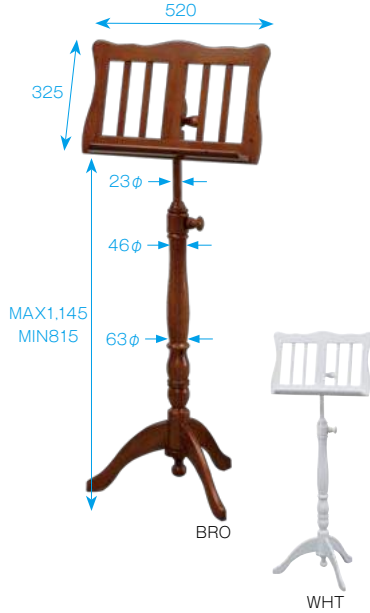

FS-0601
¥16,000 [税抜]
譜面部：木製 / 脚部：木製 / 重量：3.1kg



FS-JA
¥19,000 [税抜]
譜面部：木製 / 脚部：木製 / 重量：2.6kg



ORCHESTRA

オーケストラ用譜面台

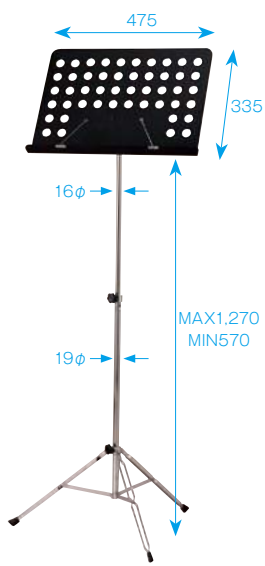

YMS-DX
¥6,000 [税抜]
譜面部：黒色焼付塗装 / 脚部：クロームメッキ、ダブル / 重量：2.5kg



New
OMS-01
¥4,000 [税抜]
譜面部・脚部：黒色焼付塗装 / 重量：2.62kg

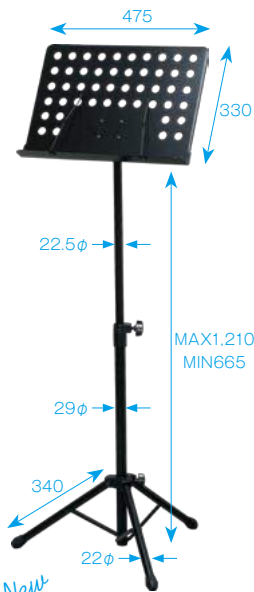

New
OMS-03
¥5,000 [税抜]
譜面部・脚部：黒色焼付塗装 / 重量：2.96kg

座奏用譜面台

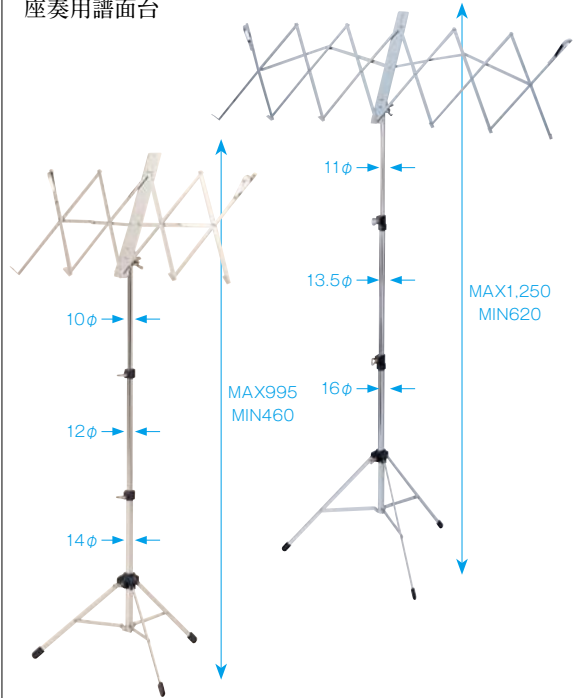

JMS-3
¥2,700 [税抜]

JMS-6
¥3,500 [税抜]



Triple LED
¥3,000 [税抜]

LEDライトを3個装備することで強力な照度を実現。3段テレスコープアームでターゲットスポットまでの間隔を自在にアジャストできます。
本体色：シルバー
単4電池3本使用 (付属品)
収納ポーチ付



Xtra Flex
¥2,000 [税抜]

LEDライト使用で譜面ライト、DJライトとして充分な明るさを確保。フレキシブルグースネックでどんな角度にも対応。
本体色：ブラック
単4電池3本使用 (付属品)



Xtra Flex Duet 2
¥4,000 [税抜]

ご好評いただいています XtraFlexにグースネックを1本追加した譜面ライトです。フレキシブルなグースネックと個別についていたスイッチでお好みの場所を照らすとともにライトもダブルで合計4個のLEDで明るさも調節できます。
本体色：ブラック
単4電池3本使用 (付属品)



DE GREGORIO®

CAJON

83

PERCUSSION

Cajon

De Gregorio

スペインのJ.Leive社とDe Gregorio社のコラボレーションで実現したSiroco。持ち運びの煩わしさを解消した組み立て式カホンです。折りたたみ時には飛行機内に持ち込むこともできます。もちろん音質はDGならではの最高水準な音です。
※各国にてパテント取得済



Siroco
¥73,000 [税抜]

- ・材質：打面：2mm 4PLYバーチ+化粧板、側面：9mm 7PLYバーチ、フレーム：バイン単板、裏面：6mm+3mm 補強加工
- ・組立時サイズ H480×D300×W290mm／収納時サイズ：H300×D500×W120mm
- ※キャリーバッグ、打面張り替え用工具、MARCO FADDA CAJON POWER 付属

カホンプレーヤーの不安を解消する画期的アイデア (PATENTED)。万が一、打面が割れてしまっても、数分で容易に交換。気分や曲の雰囲気に合わせて打面のデザインも交換できます。



IRIS

MAKASSAR

MAESTRAL
¥42,000 [税抜]

- ・材質：打面：2mm 3PLYバーチ、側面：9mm 7PLYバーチ、裏板：6mm 5PLYバーチ
- ・付属交換板：サテンブラック 2.5mm 3PLYバーチ
- ・サイズ：H490×D290×W290mm
- ・カラー：MAKASSAR, IRIS
- ・鈴なし、MARCO FADDA CAJON POWER 付属

ダブルスネアタイプ。



Chanela
¥40,000 [税抜]

- ・ダブルスネア（響線4×2本=8本）の採用により高音のカリカリとした音と低音のドスンとした音が一体となって発せられます。
- ・材質：打面：2.5mm 5PLYバーチ、側面：9mm 7PLYバーチ、裏面：6mm 5PLYバーチ
- ・サイズ H480×D299×W290mm
- ・鈴なし、MARCO FADDA CAJON POWER 付属

低音から高音まで力強いモダンなサウンドを演出します。



ROSEWOOD

IRIS

MAKASSAR

Yaqui
¥40,000 [税抜]

- ・材質：打面：2.5mm 5PLYバーチ、側面：9mm 7PLYバーチ、裏面：6mm 5PLYバーチ
- ・サイズ H490×D290×W290mm
- ・鈴付、MARCO FADDA CAJON POWER 付属

Ciganoとはポルトガル語でGypsyの意味です。ブラジル人の有名アーティスト Djavan (ジャヴァン)の曲名にもなりました。打面にプリントされた太陽のように陽気なフラメンコサウンドを演出します。



Cigano
¥34,000 [税抜]

- ・材質：打面 3mm 3PLYバーチ、側面 9mm 7PLYバーチ、裏面 6mm 5PLYバーチ
- ・サイズ：H480×D295×W290mm
- ・鈴なし、MARCO FADDA CAJON POWER 付属

木材本来の鳴りを引き出すため、すべての力木を外しました。シンプルな構造から発するサウンドに魅了されることでしょう。



BRAVO
¥30,000 [税抜]

- ・材質：打面：2mm 3PLYバーチ、側面：9mm 7PLYバーチ、裏板：6mm 5PLYバーチ
- ・サイズ：H490×D290×W290mm
- ・カラー：RED MAKASSAR
- ・鈴なし、MARCO FADDA CAJON POWER 付属

BRAVO を女性などに扱いやすく高さを5cm下げました。またコンガなどの組み合わせにも絶妙な高さに設計されています。

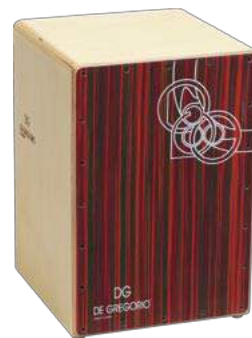

BRAVO MEDIUM
¥29,000 [税抜]

- ・材質：打面：2mm 3PLYバーチ、側面：9mm 7PLYバーチ、裏板：6mm 5PLYバーチ
- ・サイズ：H440×D290×W290mm
- ・カラー：RED MAKASSAR
- ・鈴なし、MARCO FADDA CAJON POWER 付属

入門モデル、響線付き。



Kiyo
¥24,000 [税抜]

・材質：打面 3mm 3PLYバーチ、側面 9mm 7PLYバーチ、裏面 4mm 3PLYバーチ
・サイズ：H490×D290×W290mm
・鈴なし、MARCO FADDA CAJON POWER 付属

”仲間と演奏する”意味のスラッグ「Tocayo」を元に名付けられた「TOKAYO」。よりパワフルに、よりパッションナブルに、よりアグレッシブにと、リクエストするフラメンコ・プレーヤーに対してDe Gregorioは打面をフェノール樹脂接着の合板に変更したり、サイズを大きくするなど試行錯誤を繰り返し完成させました。



TOKAYO
¥35,000 [税抜]

・材質：打面3.5mm 3PLYフェノール樹脂接着 バーチ、側面9mm 7PLYバーチ、裏面3mm 3PLYバーチ
・サイズ：H500×D300×W300mm
・鈴なし、MARCO FADDA CAJON POWER 付属

CAJON BAG



CJB-1 ¥OPEN

サイズ：H300×D310×W500mm

適合機種：DG DrumBox、Paquito González、Maestral.Chanela.Yaqui.Cigano.Bravo.Bravo Medium.Kiyo.TOKAYO、Compass.KLANGINITIATIVE POPULAR

CJB-2 ¥OPEN

サイズ：H300×D370×W510mm

適合機種：DG Kanyero、Chanela Deluxe、Yaqui Deluxe、Manu Masaedo、KLANGINITIATIVE Profession

DGカホンから新しいエントリーモデルが登場。

Compassの名の通り カホンプレーヤーという船出をサポートします。ボディ材にMDFを採用することにより、スペイン製ながら素晴らしいコストパフォーマンスを実現しました。バーチ 2.5mm 3プライの打面とMDFボディの組み合わせは絶妙です。経験者も認めるサウンドに仕上げました。



Compass Black ¥23,000 [税抜]
Compass Burgundy ¥25,000 [税抜]

・材質：打面 2.5mm 3PLYバーチ、ボディ MDF
・サイズ：H480×D300×W290mm
・鈴なし、MARCO FADDA CAJON POWER 付属

お土産用やミニチュアとしてリリースされてきたミニカホンが簡単なセッションの際にボンゴカホンとして使用されているのを目にし、より音楽的に有用なミニカホンをとの思いから、設計し開発したモデルです。長い年月をかけ、De Gregorioの独自の哲学と技術によって完成されたこのミニカホンはただのお土産やミニチュアではなく「ソプラノカホン」として成立させた他にはない音楽的でコンパクトなカホンに仕上がりました。



mini Cajon
¥8,500 [税抜]

・材質：打面2.5mm バーチプライウッド、側面9mm バーチプライウッド、背面3mm バーチプライウッド
・サイズ：H180×D85×W145 ・重量：420g
・左右2本（計4本）スパイラルワイヤー

リュック式ショルダーストラップ付



CAJON BAG
CJB-1DLX ¥OPEN

サイズ：H500×D310×W300。適合機種はCJB-1に準じます。

CJB-2DLX ¥OPEN

サイズ：H510×D310×W370。適合機種はCJB-2に準じます。

キッズカホン。Pre Tuned TAPA®という新しいスナッピー機構を採用。スナッピーの調整、交換は不要です。



Garbi
¥19,000 [税抜]

・材質：打面 3mm 3PLYバーチ、ボディ バーチ
・サイズ：H360×D217×W225mm・重量：1.8kg
・鈴なし

DVD



EL CAJON FLAMENCO Paquito González
¥3,800 [税抜]

日本語字幕一部有/収録時間 2時間54分 (教則リズム譜29ページ、菊倍判)
A面PAL B面NTSC方式 DVD 2枚組

MARCO FADDA CAJON POWER
¥3,800 [税抜]

日本語吹替/収録時間 3時間50分 (教則リズム譜41ページ、菊倍判)
A面PAL B面NTSC方式 DVD 2枚組

KLANGINITIATIVE PERCUSSION®

made in Germany

ドイツ ザクセンアンハルト州 ハレ市に本社、工場、物流拠点を構え、100%ドイツ製をスローガンに掲げております。ヨーロッパ産の材料しか使用せず、合法的に森林伐採し、森林再生プロジェクトにも積極的に参加、貢献しております。



POPULAR (ポピュラー)
¥36,000 [税抜]

Klanginitiative Percussionのエントリーモデル。前後2面の打面を持ち、サイドのサウンドホールは、他社のエントリーモデルには無い多彩なサウンドを演出します。きっと満足していただけることでしょう。(推奨対応年齢 8才以上)

特長：スナッピー効果あり、なしの2打面を装備/プレミアムワックスを使用したナチュラル仕上げのボディ/ウォール材のフェルト脚を採用
製品寸法：H420×D300×W300



濃いブロンズ色のルックスがNaturalシリーズの特徴です。それは、シンバルの表面のテンションを小さくする為に、シンバル本体を特別に硬く作る製法によって濃いブロンズ色になる為です。この独特の色は、他には永年の使用によってのみ醸し出される色です。際立ってダークなトーン、しかし輝きとパワーを失っていない独特の暖かくメロウなサウンドは、Naturalシリーズが製造過程で素材を二度に亘って強化されている事によるものであり、このシリーズだけの為に考え出された複雑なハンドハンマー仕上げ工程がその暖かみと特徴を高めています。



Splash

当たりがマイルドでキレの良いスプラッシュです。ピッチ感も高めでも鋭すぎないサウンドが持ち味です。



HiHat

キレ良くマイルドなサウンドが心地よい、スタンダードなモデルです。ジャズ、フュージョンに最適です。* HiHatは、2つのピッチ (Medium, Low) より、お選びいただけます。標準仕様: Mediumはボトムシンバルに2個のホール、Lowのボトムシンバルは両面磨き仕様。



Crash

マイルドなアタックと豊かな倍音。タールで存在感のあるサウンドをお求めの方に最適です。



Fast China

深みのある低域。薄手に仕上げられているため、素早いレスポンスも兼ね備えております。



Ride

ドライでマイルドなサウンドと繊細さを兼ね備え、柔らかくて心地良いレガートサウンドが秀逸なモデルです。* Rideは、2つのピッチ (Medium, Low) より最適なモデルをお選びいただけます。

* **太字** は通常取り扱い商品になります。その他は受注生産品のため、納期がかかる場合がございます。ご了承ください。表示価格はすべて税抜きです。

	Pitch	6"	7"	8"	9"	10"	11"	12"	13"	14"	15"	16"	17"	18"	19"	20"	21"	22"	
Natural Series																			
Splash				NS-08 ¥14,000		NS-10 ¥15,000		NS-12 ¥17,000											
Crash									NS-14 ¥22,000	NS-15 ¥24,000	NS-16 ¥28,000	NS-17 ¥31,000	NS-18 ¥33,000	NS-19 ¥35,000	NS-20 ¥38,000				
Crash Ride																NS-20CR ¥38,000	NS-21CR ¥40,000	NS-22CR ¥42,000	
Ride	Medium															NS-20MR ¥38,000	NS-21MR ¥40,000	NS-22MR ¥42,000	
	Low															NS-20LR ¥38,000	NS-21LR ¥40,000	NS-22LR ¥42,000	
Ride / Sizzle																NS-20RV ¥39,000		NS-22RV ¥43,000	
Fast China									NS-14FCH ¥25,000		NS-16FCH ¥31,000		NS-18FCH ¥37,000			NS-20FCH ¥43,000			
Hi Hat	Medium							NS-12MH ¥34,000	NS-13MH ¥40,000	NS-14MH ¥43,000	NS-15MH ¥47,000								
	Low							NS-12LH ¥34,000	NS-13LH ¥40,000	NS-14LH ¥43,000	NS-15LH ¥47,000								

Tiger series / Experience Tiger Series

Tigerシリーズは、我々の高品質製品 Professional Rotocastシリーズの工程と同等レベルの品質検査、職人による鍛造技法が駆使されたプレスシンバルです。Tigerシリーズは特殊な表面処理を施しており、強烈な外観、爆発的な音、パワフルで素早いレスポンスは、Rock, Metal, Punkなどのパフォーマンスに理想的です。



Splash

十分なアタックと十分な音量が得られ、大音量のバンドでも、ヌケるサウンドが得られるモデルです。

Hi-Hat

硬質でワイルドなツブ立ちと倍音が得られる、パワフルなハイハットです。

Crash

硬質な当りの強さとサステーション。パワフルなクラッシュとして、ヌケの良い小さなライドとしてもご使用いただけます。その硬質部分を活かし、小さいサイズのツブ立ちの抜けの良いライドシンバルとしても、ご使用可能です。

China

硬質で強烈なアタック。ヌケも良く音量も十分に得られる、爆音系のサウンドにご使用いただけるモデルです。

Ride

特に強烈なベルサウンドが魅力。ボウ部分のショットでもツブ立ちが優先され、非常に抜けの良いサウンドです。

Experience Tiger

Tiger Chinaより大小複雑なハンマリングを施すことにより、低音に深みを増しています。エッジは下曲げなので、ベルからボウまで思いのまま表現できます。

バッグ付のセットもございます。
SET A ¥58,000 [税抜] 14 ハイハット、16 クラッシュ、20 ライドの3点
SET B ¥54,000 [税抜] 13 ハイハット、16 クラッシュ、18 クラッシュ/ライドの3点

* **太字** は通常取り扱い商品になります。その他は受注生産品のため、納期がかかる場合がございます。ご了承ください。表示価格はすべて税抜きです。

	Pitch	6"	7"	8"	9"	10"	11"	12"	13"	14"	15"	16"	17"	18"	19"	20"	21"	22"	
Tiger Series プレスシンバル																			
Splash						TS-10 ¥8,500		TS-12 ¥10,000											
Crash										TS-14 ¥12,500		TS-16 ¥16,000	TS-17 ¥18,000	TS-18 ¥21,000		TS-20 ¥23,500			
Ride																TS-20R ¥23,500			
Hi Hat								TS-13HH ¥20,000		TS-14HH ¥24,000									
China												TS-16CH ¥18,000		TS-18CH ¥23,000		TS-20CH ¥28,000			
SET A	バッグ付	¥58,000								● TS-14HH		● TS-16				● TS-20R			
SET B	バッグ付	¥54,000						● TS-13HH				● TS-16		● TS-18					
Experience Tiger Series キャストシンバル																			
China																ES-18RCB8 ¥38,000	ES-20RCB8 ¥43,000		



待望のNew Vibraシリーズ登場。UFiPのエンドーサーの一人Adriano Molinari (Zucchero) の協力によって開発されたシンバルです。Blast Crash (ブラスト・クラッシュ) の、「穴あきシンバルに求められる、アタックがありながらも、ダークでトラッシーなサウンドを、穴を開けずに作り出す」ことを基本コンセプトに、UFiPの伝統である、芯がありスケが良く、よりモダンにユニークなサウンドを追求しました。ビブラはBlastシリーズより現代的なユニークなサウンドに進化しつつも、UFiPが定評のある伝統的な本物のシンバルトーンです。



	Pitch	6"	7"	8"	9"	10"	11"	12"	13"	14"	15"	16"	17"	18"	19"	20"	21"	22"	
Vibra Series																			
Splash						VB-10 ¥17,000		VB-12 ¥20,000											
Crash												VB-16 ¥31,000	VB-17 ¥35,000	VB-18 ¥37,000	VB-19 ¥40,000	VB-20 ¥43,000	VB-21 ¥45,000		
Ride																VB-20R ¥43,000			VB-22R ¥46,000
HiHat									VB-14HH ¥48,000	VB-15HH ¥53,000									

Bionic Series

BIONICはドラマーの興奮を更に高め、様々なジャンルに幅広く対応できるシンバルに進化しました。今現在活躍しているロック、メタルドラマーはより多彩な表現ができるシンバルを必要としています、このシリーズはそのドラマーの要望に応え、現代の音楽とマッチしたNEW BIONICとして新しくなりました。旧モデルのパワー感、音圧の高さ、キレのあるサウンドを継承し、さらに音の反応が早く、よりダイナミックなサウンドを演出するNEW BIONICとして生まれ変わりました。NEW BIONICは深く広くハンマリング加工をした後、光沢のある金色の仕上げに研磨するという新しい製造に工程に設定しました。これによりシンバルに暖かさ、豊かさ、調性が加わり、あらゆる音楽環境において優れたサウンドを演出します。



	Pitch	6"	7"	8"	9"	10"	11"	12"	13"	14"	15"	16"	17"	18"	19"	20"	21"	22"	
Bionic Series																			
Splash						BI-10 ¥16,000	BI-11 ¥18,000	BI-12 ¥19,000											
Crash												BI-16 ¥29,000	BI-17 ¥33,000	BI-18 ¥35,000	BI-19 ¥38,000	BI-20 ¥41,000			
Ride	Medium																BI-20MR ¥41,000	BI-21MR ¥43,000	BI-22MR ¥45,000
	High																BI-20HR ¥41,000	BI-21HR ¥43,000	BI-22HR ¥45,000
HiHat								BI-13HH ¥42,000	BI-14HH ¥45,000	BI-15HH ¥51,000									
China														BI-18CH ¥40,000	BI-19CH ¥43,000	BI-20CH ¥46,000			

Percussion series

ジングル径 43mm
XB-GP 180mm
XB-P 130mm

Ximbau (Piccolo & Medio)
XB-P ¥13,000 [税抜]
XB-GP ¥18,000 [税抜]

Icebell-8
Icebell-7

Ice Bell
Ice Bell 7" ¥13,000 [税抜]
Ice Bell 8" ¥18,000 [税抜]

ES-xxHC

Hand Cymbal
14" ES-14HC ¥27,000 [税抜]
16" ES-16HC ¥33,000 [税抜]
18" ES-18HC ¥39,000 [税抜]
20" ES-20HC ¥44,000 [税抜]

100mm
660mm
48mm

Bell Tree
¥41,000 [税抜]

460mm (WC25は420mm)
WC41

Wind Chimes
PNI-WC25 ¥24,000 [税抜] パイプ径 10mm
PNI-WC41 ¥28,000 [税抜] パイプ径 6mm

58mm
73mm
82mm
すべて 57mm

Three Disc
3-Disc ¥9,000 [税抜]

Six Tree
SixTree ¥13,000 [税抜]

46mm
60mm
80mm

Three Bell
3-Bell ¥9,000 [税抜]

UFiP スネアプレート
UFiP PESN-
S W190 x D40 ¥11,000 [税抜]
M W220 x D48 ¥14,000 [税抜]
L W240 x D55 ¥16,000 [税抜]

ハイハットクラング
HATCL (リング径 172 φ)
¥11,000 [税抜]

スネアクラング
SNCL (14" スネアドラム用 347 φ)
¥15,000 [税抜]

最高級品種のヒッコリー材を使用。スタンダードなラッカー仕上げ。



Classic Series - Hickory

品番	規格・仕様	標準価格 (ペア) [税抜]
61325/2	7A Φ13.8×395	¥1,300
61323/2	5A Φ14.3×405	¥1,300
61326/2	5AB Φ14.8×410	¥1,300
61324/2	5B Φ15.2×405	¥1,300
Jun-ichi	佐藤潤一シグネチャー Φ14.0×413	¥1,500
共通仕様 ヒッコリー/ラッカーフィニッシュ		

ラッカー塗装を施さず、サンディングのみのナチュラル仕上げ。吸湿性に優れ、演奏時のグリップ力を高めます。

Natural Series - Hickory

品番	規格・仕様	標準価格 (ペア) [税抜]
61325/2U	7A Φ13.8×395	¥1,300
61323/2U	5A Φ14.3×405	¥1,300
61321/2U	Light Rock 5A Φ14.8×410	¥1,300
61324/2U	5B Φ15.2×405	¥1,300
共通仕様 ヒッコリー/ナチュラルフィニッシュ		

Hornwoodとはラミネート合板です。ビーチ材を使用しております。重みがあり、リバウンドを最小限に抑えることにより、きらびやかなシンバルサウンドを演出します。



Hornwood Series

品番	規格・仕様	標準価格 (ペア) [税抜]
61325/3	7A-H Φ13.8×395	¥1,500
61323/3	5A-H Φ14.3×405	¥1,500
61324/3	5B-H Φ15.6×405	¥1,500
61337/3	12H Φ13.0×415	¥1,500
61339/3	8H Φ13.0×415	¥1,500
共通仕様 ビーチラミネート合板/ラッカーフィニッシュ		

Hornbeam (和名: 西洋しで) は広葉樹材の白っぽい木材で重硬な木材の一つです。ラッカー塗装をしていないので滑りにくく、スティックコントロールがしやすいモデルです。



Hornbeam Series

品番	規格・仕様	標準価格 (ペア) [税抜]
61323/1	5A Φ14.3×405	¥900
61324/1	5B Φ15.2×405	¥900
61325/1	7A Φ13.8×395	¥900
61321/1	LightRock 5A Φ14.8×410	¥900
61320/1	Rock 5B Φ16.0×415	¥900
共通仕様 ホーンビーム/ナチュラルフィニッシュ		

クリアなシンバルサウンドを演出。角度による音の影響が無いため、全てのドラマーにお薦めします。



Rounded Tip Series - Hickory

品番	規格・仕様	標準価格 (ペア) [税抜]
61305/2	STEP 707 Φ13.8×410	¥1,300
61327/2	SD4-H Φ13.8×405	¥1,300
共通仕様 ヒッコリー/ラウンドチップ/ラッカーフィニッシュ		



佐藤潤一

コンビスティックは名の通り、ドラムスティックの反対側がマレットやロッズになっております。スティックを替える必要なく、素早く音色の変化を演出できます。



Kombisticks

品番	規格・仕様	標準価格 (ペア) [税抜]
61361/2FK	Φ14.8×410 15mmフェルトボール	¥2,400
61332/2FK	Φ14.5×415 25mmフェルトボール	¥2,400
61332/2FS	Φ14.5×415 30mmフェルトディスク	¥2,400
61309	Φ14.8×415 ロッド材ホーンビーム15mm (3mm×19本)	¥3,300
共通仕様 ヒッコリー/ラッカーフィニッシュ		

スティックより音量やアタックを抑えたい時、アンブラグドバンドでの演奏に最適です。ロッド材はバンブー、メイプル、ホーンビームより選択できます。お好みの1本を見つけてください。



Rods

品番	規格・仕様	標準価格 (ペア) [税抜]
61365/4	Professional Rods メイプル Φ15.0×415 (3mm×19本)ラバーグリップ	¥2,700
61365/9	Professional Rods バンブー Φ15.0×415 (3mm×19本)ラバーグリップ	¥2,700
61368/9	Tape Rods バンブー Φ15.0×415 (3mm×19本)テープ巻き	¥2,600
61372/1	Silent Rods ホーンビーム Φ14.5×415 (2.9mm×19本)ラバーグリップ	¥2,600
61366	バンブー材 Φ15.0×385 ラバーグリップ	¥2,700
61369	ポリマー Φ15.0×400 ラバーグリップ	¥2,700

ナイロン (固定 or 振り出し)、ワイヤー (固定 or 押し出し) から選べます。ワイヤー固定 61394 はシンバルをひっかくプレーに対応するよう鉄が打たれてます。



Brushes - Besen

品番	規格・仕様	標準価格 (ペア) [税抜]
61394	ワイヤーブラシ ヒッコリー/スティックエンド鉄付き Φ14.5×350	¥3,600
61395	押し出し ワイヤーブラシ ラバーハンドル Φ14.5×310	¥3,800
61396	ナイロンブラシ ヒッコリー Φ15.5×380	¥3,600
61397	振り出し ナイロンブラシ プラスチックハンドル Φ15.2×350	¥3,600
61294	Smooth Poly Brush (ポリマー) ラバーハンドル Φ15.0×365	¥2,800
61295	Poly Brush (ポリマー) ラバーハンドル Φ22.0×365	¥3,500
61296	Poly Brush XL (ポリマー) ラバーハンドル Φ26.0×385	¥3,800

MALLETS timpani

トンキンバンパーを柄にしております。木製より軽量で、微妙なニュアンスにも忠実に反応します。耐久性も優れております。



ティンパニマレット TONKINシリーズ

品番	規格・仕様	標準価格 (ペア) [税抜]
61436	Φ10×385 40mmフェルトボール 硬さハード	¥2,600
61437	Φ10×380 35mmフェルトボール 硬さハード	¥2,500
共通仕様 柄バンパー		



ROHEMA® MALLETS timpani PERCUSSION

エコシリーズはリーズナブルな価格のマレットです。教育現場での備品、消耗の激しいドラマーに最適です。



ティンパニマレット ECOシリーズ

品番	規格・仕様	標準価格 (ペア) [税抜]
61423	Φ10×390 42mmフェルトボール 硬さミディアム	¥2,400
61427	Φ12×390 50mm ラムスキン 硬さソフト	¥3,400
61433	Φ10×395 40mmフェルトボール 硬さハード	¥2,100
61434	Φ10×390 35mmフェルトボール 硬さハード	¥1,900

共通仕様 柄ピーチ

MALLETS bassdrum, marching & gong



バスドラム、マーチング、ゴング

品番	規格・仕様	標準価格 (1本) [税抜]
61443	バスドラム・ゴングマレット フェルトΦ60×40	¥3,300
61209	バスドラム・ゴングマレット フェルトΦ50×40	¥2,800

共通仕様 柄アルミ Φ16×345 ラバーグリップ

MALLETS percussion



パーカッションマレット

品番	規格・仕様	標準価格 (1本) [税抜]
61466	パーカッションマレット 柄プラスチック Φ6×200 Φ25ウッド	¥400
61469	パーカッションマレット 柄プラスチック Φ6×195 Φ20ウッド	¥350

MALLETS tambourine



タンブリンマレット

品番	規格・仕様	標準価格 (1本) [税抜]
61449	ミディアムハード、35mm ラッカーウッド Φ10.0×390	¥950
61449k	ミディアムハード、35mm ナチュラルウッド Φ8.0×270	¥950
61810	ミディアムハード、35mm ナチュラルウッド Φ10.0×200	¥950
61456	ミディアムハード、35mm プラスチック&コルク Φ8.0×340	¥1,400

共通仕様 フェルトボール

STUDIO SHAKER

胴に良質のジャーマンガラスを使用し、きらびやかな心地良いプラスサンドのシェーカーです。

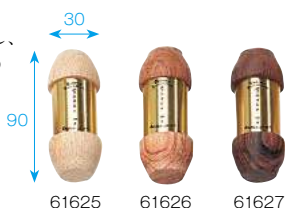

スタジオシェーカー

品番	規格・仕様	標準価格 [税抜]
61625	ピーチ/プラス ハイビッチ	¥1,100
61626	ジャットハ/プラス ミディアムビッチ	¥1,100
61627	ウォルナット/プラス ロービッチ	¥1,100

WOODEN SHAKER

ROHEMAの木工技術の高さが感じられるシェーカーです。お好みのビッチからお選びください。



ウッドシェーカー

品番	規格・仕様	標準価格 [税抜]
61620	ツインシェーカー ステレオサウンドを演出 アカシア/ピーチ ハイビッチ	¥1,100
61621	ツインシェーカー ステレオサウンドを演出 ジャットハ/ピーチ ミディアムビッチ	¥1,100
61622	ツインシェーカー ステレオサウンドを演出 ウォルナット/ピーチ ロービッチ	¥1,100
61562/1	アカシア ミディアムビッチ	¥700
61562/2	ピーチ ハイビッチ	¥700
61562/3	ウォルナット ロービッチ	¥700

KIDS SHAKER

すべてのハンドパーカッションにはドイツのGSマーク (製品安全法) により安全性を承認されており、EUで厳しい玩具安全規制 EN71をパスしております。安心して幼児の音楽教育から音楽療法など幅広い分野でご使用いただけます。ドイツの木のぬくもりを感じられる仕上げです。ビッチの見分けが容易。リトミックなどの教育現場にもどうぞ。

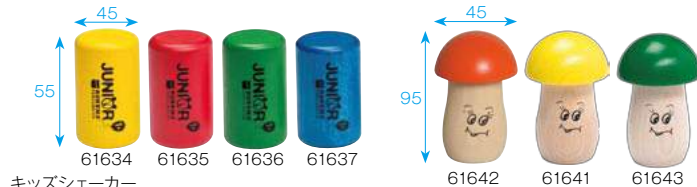

キッズシェーカー

品番	規格・仕様	標準価格 [税抜]
61634	ピーチ ハイビッチ/黄	¥900
61635	ピーチ ミディアムビッチ/赤	¥900
61636	ピーチ ロービッチ/緑	¥900
61637	ピーチ エクストラロービッチ/青	¥900
61641	ピーチ ハイビッチ かわいいきのこ型シェーカー/黄	¥1,200
61642	ピーチ ミディアムビッチ かわいいきのこ型シェーカー/赤	¥1,200
61643	ピーチ ロービッチ かわいいきのこ型シェーカー/緑	¥1,200

TONE BLOCKS



2トーンブロック
61410
¥1,300 [税抜]
ピーチ パチ1本付属 Φ36×180

RAKATAKS



ラカタク
61702
¥1,300 [税抜]
ピーチ ミディアムビッチ Φ35×185

GUIRO



ウッドギロ
61541
¥3,300 [税抜]
ピーチ パチ1本付属 Φ54×310

BELL STICK



ベルスティック
61870 ¥1,300 [税抜]
ピーチ/ハイビッチ 7ベル Φ22×175
61871 ¥1,300 [税抜]
ピーチ/ミディアムビッチ 6ベル Φ22×145

HAND BELL



ハンドベル

品番	規格・仕様	標準価格 [税抜]
61571	ミディアムビッチ 5ベル	¥1,700
61572	ハイビッチ 5ベル	¥1,700
61900	ハイビッチ 4+1オープンラージベル	¥2,500

共通仕様 ピーチハンドル 本革ベルト

WOODEN TOMS



ウッドタムセット

品番	規格・仕様 (mm)	標準価格 [税抜]
61598	ウッドタム4個セット ピーチ ハチ4本付属	¥15,000
61698	ウッドタム4個セット ピーチ ハチ2本付属	¥16,000

ANKLE BELL

足首に着ける鈴です。ダンスなど動き回る使用に向いています。これもカホンやギター演奏時に使用すると面白いです。



アンクルベル

品番	規格・仕様	標準価格 [税抜]
61581	ミディアムピッチ ナチュラルウッド/7ベル	¥1,200
61582	ハイピッチ ナチュラルウッド/7ベル	¥1,200

WRIST BELL

手首に着ける鈴です。カホンを叩きながら、ギターを弾きながらっていうのもありますね。

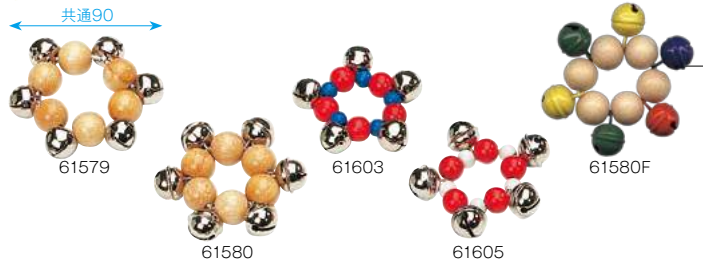

リストベル

※カラーは写真と異なる場合がございます。

品番	規格・仕様	標準価格 [税抜]
61579	ミディアムピッチ ナチュラルウッド/6ベル	¥1,100
61580	ハイピッチ ナチュラルウッド/6ベル	¥1,100
61603	ミディアムピッチ カラーウッド/5ベル	¥1,100
61605	ハイピッチ カラーウッド/5ベル	¥1,100
61580F	ハイピッチ ナチュラルウッド/6カラーベル	¥1,200

BELL STRAP

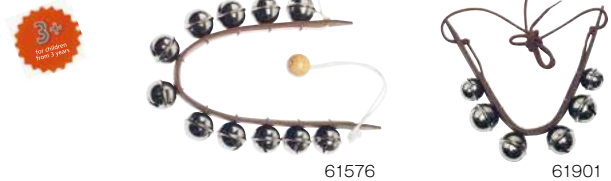

ベルストラップ (ウエストベル)

品番	規格・仕様	標準価格 [税抜]
61576	本革ストラップ360mm ゴムベルト ミディアムピッチ/11ベル	¥2,600
61901	本革ストラップ260mm 紐ベルト ミディアムピッチ/2+4ベル	¥1,700

Guthschmidt FOOTPERCUSSION

ドイツの手工打楽器職人でピアニストでもある Reiko氏が作るユニークな小物です。自身の演奏経験から生み出したフットパーカッションはピアニストはもちろんカホンプレーヤーやアコースティックギタリストなど、アイデア次第で様々なシーンでご使用いただけます。

※天然木を使用のため、入荷時期により製品の色が変わる場合があります。



CLASSIC CLIP 1

各¥2,400 [税抜]

金具で靴のヒール部に固定します。シェーカー、ジングル、ウッドスライスからお好みのサウンドを見つけてください。



CLASSIC CLIP 2

各¥6,800 [税抜]

金具で靴の甲の部分などに固定します。ジングル、シェーカー、ウッドスライスからお好みのサウンドを見つけてください。

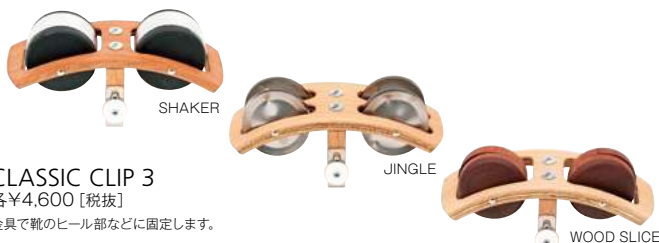

CLASSIC CLIP 3

各¥4,600 [税抜]

金具で靴のヒール部に固定します。



DOUBLE CLIP

各¥3,200 [税抜]

金具で靴のヒール部に固定します。



FOOT-TAMBOURINE

¥14,000 [税抜]

取り外せばタンブリンとしてもご使用いただけます。

※靴はイメージです。



MX-116WHT

MX-116BLK

¥65,000 [税抜]

COLOR: WHITE, JET BLACK

【セット内容】22"×14" BASS DRUM (1)、12"×11" TOM TOM (1)、13"×12" TOM TOM (1)、16"×16" FLOOR TOM (1)、14"×6-1/2" SNARE DRUM (1)、TOM HOLDER (2)、HI-HAT STAND (1)、SNARE STAND (1)、CYMBAL STRAIGHT STAND (1)、DRUM PEDAL (1)、DRUM THRONE (1)、14" HI-HAT CYMBAL (1PR.)、16" CYMBAL (1)、STICK (1PR.)



MX-116DX

¥70,000 [税抜]

COLOR: JET BLACK

【セット内容】22"×14" BASS DRUM (1)、12"×11" TOM TOM (1)、13"×12" TOM TOM (1)、16"×16" FLOOR TOM (1)、14"×6-1/2" SNARE DRUM (1)、TOM HOLDER (2)、HI-HAT STAND (1)、SNARE STAND (1)、CYMBAL STRAIGHT STAND (1)、CYMBAL BOOM STAND (1)、DRUM PEDAL (1)、DRUM THRONE (1)、14" HI-HAT CYMBAL (1PR.)、16" CYMBAL (1)、18" CYMBAL (1)、STICK (1PR.)



MX-116CST

¥80,000 [税抜]

COLOR: JET BLACK

【セット内容】22"×14" BASS DRUM (1)、12"×11" TOM TOM (1)、13"×12" TOM TOM (1)、10"×8" TOM TOM (1)、16"×16" FLOOR TOM (1)、14"×6-1/2" SNARE DRUM (1)、TOM HOLDER (3)、MULTI CLAMP (2)、HI-HAT STAND (1)、SNARE STAND (1)、CYMBAL STRAIGHT STAND (1)、CYMBAL BOOM STAND (1)、CYMBAL BOOM HOLDER (1)、DRUM PEDAL (1)、DRUM THRONE (1)、14" HI-HAT CYMBAL (1PR.)、16" CYMBAL (1)、18" CYMBAL (1)、20" CYMBAL (1)、STICK (1PR.)

JUNIOR DRUM SET

●カラーチャート

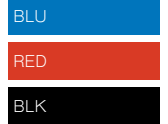

MX-50

¥OPEN

COLOR: BLK, BLU, RED

【セット内容】8"×6" TOM TOM (1)、10"×4" SNARE DRUM (1)、14"×9" BASS DRUM (1)、10" CYMBAL (1)、BASS DRUM PEDAL (1)、DRUM THRONE (1)、DRUM STICK (1PR.)

DRUM MAT

New

ドラム消音マット



MG-CT5 ¥OPEN 大1,810×1,420、中600×300、小450×200、丸φ50、厚さ4mm

TRAINING DRUM

イス、ABSシンバル付きのフルセット、トレーニングドラム。



TD-5DX ¥30,000 [税抜]

2シンバルのパーフェクトトレーニングドラム。



TD-5CST ¥34,000 [税抜]

イス、ABSシンバル付きのラックタイプ、トレーニングドラム。



MX-568A ¥35,000 [税抜]

すべてのパッドの角度を自在に調整でき、多様なセッティングが可能。



TD-5SPE

¥35,000 [税抜]



TD-5シリーズ用 2BASS KIT

TD-P ¥6,000 [税抜]



MX-568A用 2BASS KIT

BD-786B ¥4,500 [税抜]



消音パッド8点セット
DP-8 ¥8,500 [税抜]
 【セット内容】バスドラム用パッド(1)、12"タム用パッド(1)、13"タム用パッド(1)、14"スネア用パッド(1)、16"タム用パッド(1)、ハイハット用パッド【TOP】(1)、【BOTTOM】(1)、16"シンバル用パッド(1)
 ※DP-8に10"タムパッドをプラスしたDP-9 ¥9,000 [税抜] もご用意しております。



SDPCY-20
 ¥800 [税抜]
 18"-20"シンバル用パッド単品



SDPCY-22
 ¥2,200 [税抜]
 バスドラ用パッド単品



New
 練習用ドラムパッド
TD-1 ¥4,000 [税抜] バッグ付



練習用ドラムパッド
TNP-1 ¥2,000 [税抜]



ハイハットタンプリングル
HHT-S ¥1,800 [税抜]



ドラムセットタン布林
PW-1 ¥2,800 [税抜]



ドラムマイクホルダー
DMH-98 (左) ¥1,000 [税抜]
DMH-99 ¥1,200 [税抜]
 ※マイク、ドラムは含まれておりません。



スティックホルダー
SH-60 ¥1,200 [税抜]



New
DK-23C ¥12,000 [税抜]
 各色5個入り、1ケース20個入り、ケース単位の販売となります。

CYMBAL

14"ハイハットシンバル (2枚1組)
CB-1412 ¥9,500 [税抜]
 16"クラッシュシンバル
CB-1610 ¥6,000 [税抜]
 18"クラッシュ・ライドシンバル
CB-1810 ¥7,500 [税抜]

20"ライドシンバル
CB-2012 ¥9,500 [税抜]
 8"スプラッシュシンバル
CB-0807 ¥1,500 [税抜]
 10"スプラッシュシンバル
CB-1007 ¥1,800 [税抜]



パーカッションブラケット
PB-01 ¥4,500 [税抜]
 (アダプター付属)



シンバルホルダー
CH-04 ¥7,200 [税抜]
 (アダプター付属)

HIGH CLASS

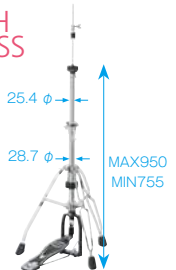

ハイハットシンバルスタンド
HS-2 ¥12,000 [税抜]

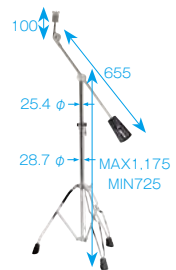

シンバルブームスタンド
CBS-2 ¥12,000 [税抜]

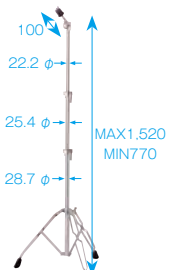

シンバルスタンド
CS-2 ¥10,500 [税抜]



スネアスタンド
SS-2 ¥9,500 [税抜]



バスドラムペダル (2WAY ピーター)
DP-2 ¥9,000 [税抜]



ドラムスローン
DT-2/H ¥11,500 [税抜]



ハイハットシンバルスタンド
HS-002 ¥7,500 [税抜]

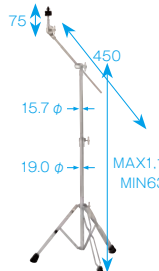

シンバルブームスタンド
CBS-002 ¥6,000 [税抜]

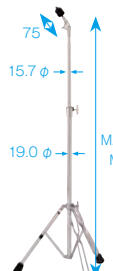

シンバルスタンド
CS-002 ¥5,200 [税抜]

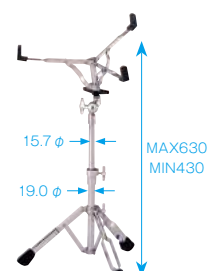

スネアスタンド
SS-002 ¥5,500 [税抜]



ドラムスローン
DT-002 ¥10,000 [税抜]



バスドラムペダル (2WAY ピーター)
DP-002 ¥5,000 [税抜]



New
 ドラムスローン
TFC-6003
 ¥6,000 [税抜]



ツインペダル (2WAY ピーター)
TDP-2
 ¥17,400 [税抜]

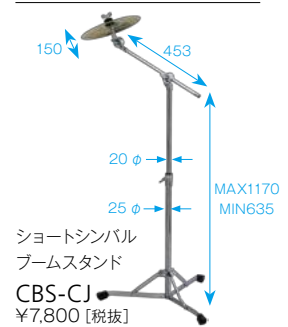

ショートシンバルブームスタンド
CBS-CJ
 ¥7,800 [税抜]
 ※シンバルはイメージです。



DRUM BAG etc.

93

PERCUSSION

Drum Bag / Stick & Rods

MAXTONE



ペダルバッグ
DB-P01
¥1,200 [税抜]



シングルペダルバッグ
DPB-1
¥4,000 [税抜]



New
ツインペダルバッグ
DPB-2
¥4,800 [税抜]



ツインペダルバッグ
TWB-1
¥4,800 [税抜]



スネアバッグ14"×6 1/2用
リュックタイプ
DB-1465AX
¥4,500 [税抜]



S01
S02
スネアバッグ14"×6 1/2用
DB-S01 ¥1,400 [税抜]
スネアバッグ14"×6 1/2用
DB-S02 ¥3,200 [税抜]

バッグの内張にボアを採用して、大切なスネアを守ります。



スネアバッグ
SB-001
¥7,000 [税抜]

かさばるドラムのハードウェア類をまとめて運ぶことができます。



ハードウェアバッグ
DHB-1 ¥5,600 [税抜]
内寸:690×275×175mm
DHB-2 ¥7,000 [税抜]
内寸:780×390×150mm※スローンカバー付



シンバルバッグ
DB-C01
¥1,400 [税抜]
22"まで入ります。



シンバルバッグ(リュックタイプ)
CYBC-285F
¥8,000 [税抜]
22"まで入ります。



シンバルハードケース
CYC-360
¥19,000 [税抜]
22"まで入ります。



ボンゴバッグ
BB-1
¥4,500 [税抜] ※ボンゴはイメージです。



New
ツリーチャイムバッグ
TCB-200
¥6,000 [税抜]
内寸:310×650×70mm ※機材はイメージです。

STICK BAG

練習用パッドを組み込んだスティックバッグです。



パッド付きスティックバッグ
PRS-200 ¥4,200 [税抜]

スティックバッグとスティック6セットのバッグです。



スティックバッグ
ADWC-PACK
¥2,200 [税抜]

ショルダーストラップを追加しました。



スティックバッグ
ADWC-BAG-4
¥900 [税抜]

New
スティックバッグ
ADWC-BAG-4WS
¥OPEN



スティックバッグ
ADWC-BAG-2
¥1,700 [税抜]

MAXTONE STICK & RODS



ドラムスティック
ADW(5A)
¥300 [税抜] (1ペア)
仕様:5A 406×14mmΦ 約40g(1本)



ドラムスティック(ラバー巻き)
ADWC-X/NS
¥500 [税抜] (1ペア)
仕様:5A 403×15mmΦ 約52g(1本)



バンブーロズ
ADWC-WA
¥1,000 [税抜] (1ペア)
仕様:410mm 約52g(1本)



スポンジロズ
ADWC-SP
¥1,800 [税抜] (1ペア)
仕様:400mm 約46g(1本)



TRIBAL BEAT DJEMBE

ジャンベはすべて最高級ビグミーゴートスキンを使用しております。

- DJ 10000 ¥9,800 [税抜] 打面サイズφ6"
- DJ 10100 ¥14,000 [税抜] 打面サイズφ8"
- DJ 10200 ¥19,000 [税抜] 打面サイズφ9"
- DJ 10202 ¥19,000 [税抜] 打面サイズφ9"
- DJ 10300 ¥24,000 [税抜] 打面サイズφ10"
- DJ 10302 ¥24,000 [税抜] 打面サイズφ10"
- DJ 10500 ¥31,000 [税抜] 打面サイズφ12"
- DJ 10502 ¥31,000 [税抜] 打面サイズφ12"
- DJ 10600 ¥33,000 [税抜] 打面サイズφ13"
- DJ 10602 ¥33,000 [税抜] 打面サイズφ13"
- DJ 10700 ¥36,000 [税抜] 打面サイズφ14"
- DJ 10702 ¥36,000 [税抜] 打面サイズφ14"



DJシリーズ 02タイプ: スキンコーティング



BLシリーズ 00タイプ: ノーマルヘッド

- BL 12000 ¥16,500 [税抜] 打面サイズφ9"
- BL 12002 ¥16,500 [税抜] 打面サイズφ9"
- BL 12100 ¥27,000 [税抜] 打面サイズφ12"
- BL 12102 ¥27,000 [税抜] 打面サイズφ12"
- BL 12200 ¥29,000 [税抜] 打面サイズφ14"
- BL 12202 ¥29,000 [税抜] 打面サイズφ14"

DJEMBE KESSING

ジャンベケッシン
DK128 (1本)
¥2,500 [税抜]



DJEMBE STRAP

肩からジャンベを下げて演奏する時に使います。



ジャンベストラップ
DJS-15
¥2,000 [税抜]

DJEMBE STAND



ジャンベスタンド
DS-1
¥13,000 [税抜]
※ジャンベ本体は撮影用です。

BONGO



ボンゴ
BG-1 ¥12,000 [税抜]
ボンゴスタンド
BGS-1 ¥5,000 [税抜]



ボンゴ
BG-2 ¥18,000 [税抜]
ボンゴスタンド
BGS-2 ¥8,500 [税抜]

SPACE TAM



スペースタム
RT-68B
¥22,000 [税抜]
6" 8" 10" タム仕様

Masterwork

DARBUKA

Masterworkはイスタンブールで2002年に設立されドラブッカ職人のCetin LIMONCUを筆頭として、古典的な製法で本場トルコで職人がハンドメイドにて生産を行っているメーカーです。トルコやアラビア音楽で広く使用される打楽器、ドラブッカ。片腕で抱え、素手で叩いて音を出します。その起源はモロッコだと 言われていますが、オスマン帝国の発展と共に中東全土に広がり元オスマン帝国領でライフスタイルの一部として深く愛されている楽器です。



New

- | DARBUKA TURKISH | ボディ材/カラー |
|-----------------|-------------------------------|
| TC-E104-RD | ¥21,000 [税抜] Copper/RED |
| TC-E104 | ¥21,000 [税抜] Copper/BLACK |
| TC-H104 | ¥20,000 [税抜] Copper/COPPER |
| TA-CH104-RD | ¥11,000 [税抜] Aluminium/RED |
| TA-CH104-BL | ¥11,000 [税抜] Aluminium/BLUE |
| TA-CH104-GRN | ¥11,000 [税抜] Aluminium/GREEN |
| TA-E104-BRW | ¥10,000 [税抜] Aluminium/BROWN |
| TA-E104-PRL | ¥10,000 [税抜] Aluminium/PURPLE |
| TA-E104-BL | ¥10,000 [税抜] Aluminium/BLUE |
| TA-R104 | ¥11,000 [税抜] Aluminium/SILVER |
| TA-H104 | ¥10,000 [税抜] Aluminium/SILVER |
| TA-P104 | ¥9,000 [税抜] Aluminium/SILVER |

New

- | DARBUKA EGYPT | ボディ材/カラー |
|---------------|-------------------------------|
| EC-E107-RD | ¥32,000 [税抜] Copper/RED |
| EC-E107-BK | ¥32,000 [税抜] Copper/BLACK |
| EC-H107 | ¥32,000 [税抜] Copper/COPPER |
| EA-CM107-BL | ¥17,000 [税抜] Aluminium/BLUE |
| EA-CM107-YLW | ¥17,000 [税抜] Aluminium/YELLOW |
| EA-CM107-GRN | ¥17,000 [税抜] Aluminium/GREEN |
| EA-CH107-RD | ¥17,000 [税抜] Aluminium/RED |
| EA-CH107-BK | ¥17,000 [税抜] Aluminium/BLACK |
| EA-CH107-BL | ¥17,000 [税抜] Aluminium/BLUE |
| EA-E107-BL | ¥17,000 [税抜] Aluminium/BLUE |
| EA-E107-BK | ¥17,000 [税抜] Aluminium/BLACK |
| EA-E107-RD | ¥17,000 [税抜] Aluminium/RED |

New

- | FRAME DRUM | 材質 |
|------------------|--------------------|
| TUNABLE | ¥19,000 [税抜] Beech |
| TUNABLE W/JINGLE | ¥22,000 [税抜] Beech |



TUNABLE

TUNABLE W/JINGLE



MARACAS

95

PERCUSSION

Maracas / Tambourines

MAXTONE



*T-43、T-49シリーズはプラスチック製です。

品番	サイズ	形状	カラー	標準価格 [税抜]
MA-4100	全長266mm 直径 84mm	丸型	赤、青、緑、三色	¥4,100
MA-4300	全長268mm 直径 86mm	卵型	赤、青、緑、三色	¥4,300
MA-4500	全長315mm 直径 95mm	丸型	赤、青、緑、三色、ピンク、白、黄	¥4,500
T-43S	全長150mm 直径 58mm	丸型	黒	¥500
T-43L	全長210mm 直径 80mm	丸型	黒	¥600
T-49S	全長150mm 直径 58mm	丸型	赤、青、緑	¥650
T-49L	全長210mm 直径 80mm	丸型	赤、青、緑	¥1,000
T-45B	全長270mm 直径 80mm		黒	¥1,200
T-46L	全長280mm 直径 70mm		皮	¥3,800

TAMBOURINES

良質な表牛皮を使用しました。



タンブリン

- TMB-15 (サイズ15cm) ¥2,400 [税抜]
- TMB-18 (サイズ18cm) ¥2,600 [税抜]
- TMB-21 (サイズ21cm) ¥2,800 [税抜]
- TMB-24 (サイズ24cm) ¥3,200 [税抜]

センサーがリズムを感じし、イルミネーションが点滅します。



ライティングタンブリン
MM-1001
¥4,500 [税抜]
(バッテリー付)



ミニライティングタンブリン
MM-801
¥4,000 [税抜]
(バッテリー付)



PW-2タンブリン
PW-2
¥2,500 [税抜]



PW-2 タンブリン用ホルダー
PW-2H
¥800 [税抜]



アルミモンキー 8"
MM-6H
¥1,600 [税抜]



アルミモンキー 10"
MM-14H
¥2,800 [税抜]



木胴モンキータンブリン10" (シングル)
MT-10S
¥2,200 [税抜]
木胴モンキータンブリン10" (ダブル)
MT-10W
¥2,500 [税抜]



MX-5 タンブリン
MX-5
¥1,600 [税抜]



ハンドベル
HB-10
¥500 [税抜]



カラー鉄琴
BLC-8C
¥2,800 [税抜]
最大幅は30cmです。配色は写真と異なる場合があります。



パーカッションセット
PK-04
¥2,200 [税抜]
タンブリン×1、ハンドベル×1、カスタネット×2、リコーダ×1、マラカ/ギロ×1

THE OTHER PERCUSSIONS

品番	規格・仕様	標準価格 [税抜]
CC-49	やしの実カバサ、メキシコ製	¥10,000
MC-10	メタルカバサ	¥6,000
GR-4200	ウッドギロ、魚型 全長410mm 直径74mmφ パチ付	¥4,200
GR-B	ギロパチ	¥200
AGW-2L	アゴゴウッドブロック、木製、パチ付	¥1,500
HL-S	ハンドベル (小)、25鈴	¥2,500
HL-L	ハンドベル (大)、25鈴	¥5,000
BL-XMAS	ベルツリー	¥2,000
WJS-6	木製ジングルスティック	¥1,200
PCC-10	ピンチャイム	¥3,500
HWB-S	ハンドウッドブロック (小)、パチ付	¥1,200
HWB-L	ハンドウッドブロック (大)、パチ付	¥1,800
HWB-DX	ハンドウッドブロック デラックス、パチ付	¥3,200
HWB-B	ハンドウッドブロック用パチ	¥300
CH-91	パフフラッパ	¥1,000
CL-59	クラベス パルサモ、丸型、2本1組、メキシコ製	¥2,500



96
PERCUSSION
Other Percussion



※日本製
MADE IN JAPANの安心感。

品番	規格・仕様	標準価格 [税抜]
T-15	トライアングル 15cm、打棒・吊り皮付	¥1,200
T-18	トライアングル 18cm、打棒・吊り皮付	¥1,300
T-21	トライアングル 21cm、打棒・吊り皮付	¥1,400
T-24	トライアングル 24cm、打棒・吊り皮付	¥1,500
T-B	トライアングル打棒	¥180
T-S	トライアングル吊り皮	¥60
TB-9	木魚 9cm (3寸)、ナチュラル仕上げ	¥4,500
TB-10.5	木魚 10.5cm (3.5寸)、ナチュラル仕上げ	¥5,000
TB-12	木魚 12cm (4寸)、ナチュラル仕上げ	¥6,000
TB-13.5	木魚 13.5cm (4.5寸)、ナチュラル仕上げ	¥8,000
TB-15	木魚 15cm (5寸)、ナチュラル仕上げ	¥9,000
TB-16.5	木魚 16.5cm (5.5寸)、ナチュラル仕上げ	¥10,000
TB-B	木魚 パチ	¥1,500



プラスチック製オカリナ
OCA-01
¥600 [税抜]
運指表付

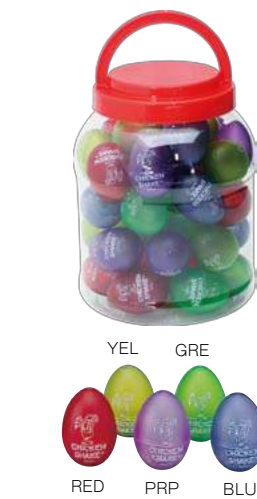

タマゴマラカス
CK-01
¥200 (1個) [税抜]
¥8,000 (セット) [税抜]
各色8個入り、1ケース40個入
ケース単位の販売となります。



ツリーチャイム36音
TC-36 ¥10,000 [税抜]
ツリーチャイム24音
TC-24 ¥8,000 [税抜]
ツリーチャイムスタンド
TC-ST ¥3,000 [税抜]
ツリーチャイムバッグ
TCB-200 ¥6,000 [税抜] p.93参照



プラスチック製ソプラノリコーダー
TR-302T
¥500 [税抜]
クリーニングロッド、運指表付、ジャーマン式



カスタネット
CN-1
¥320 [税抜]



カズー
KZC-01
¥200 (1個) [税抜]
¥4,800 (セット) [税抜]
各色4個入り、1ケース24個入
ケース単位の販売となります。

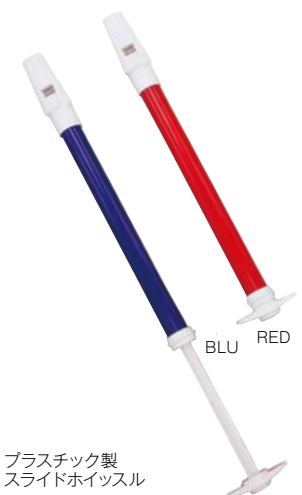

プラスチック製
スライドホイッスル
SW-02
¥400 [税抜]

MAXTONE



Maxtone®

CLARINET



クラリネット

CL-40
¥23,000 [税抜]

Bb、ベーム式/管体:ABS樹脂/
キー:ニッケルメッキ仕上げ/
ハードケース付

木製クラリネット



クラリネット

CL-50
¥75,000 [税抜]

Bb、ベーム式/管体:エボニー/
キー:銀メッキ仕上げ/
ハードケース付

FLUTE



フルート

TF-40N
¥25,000 [税抜]

ニッケルメッキ仕上げ/セミハードケース付



フルート

TF-40S
¥30,000 [税抜]

銀メッキ仕上げ/セミハードケース付



フルート

TF-44S
¥55,000 [税抜]

銀メッキ仕上げ/ハードケース付

PICCOLO



ピッコロ

PC-40
¥30,000 [税抜]

管体:ABS樹脂/キー:銀メッキ仕上げ/Eメカニズム付
/全長:311mm/ハードケース付

SAXOPHONE



バリトンサクソ

TB-80/L
¥380,000 [税抜]

Eb/ゴールドラッカー仕上げ/
Low Aキー、High F#キー付/
キャスター付セミハードケース付

※着脱式の脚を装備。
演奏時に首への負担を軽減す
るとともに低音をより響かせる
ことが可能になりました。

TRUMPET



ポケットトランペット

TM-100L ゴールドラッカー仕上げ
TM-100N ニッケルメッキ仕上げ
各¥32,000 [税抜]

Bb/ハードケース付



信号ラッパ

TB-3L
¥23,000 [税抜]

3つ巻/ゴールドラッカー仕上げ/キャリングバッグ付

TB-3L用 中継管 *New*

TB-3L/PIPE
¥1,200 [税抜]

TB-3L用 マウスピース *New*

TB-3L/MP
¥3,000 [税抜]

TB-3用 中継管

TB-3/PIPE
¥750 [税抜]

TB-3用 マウスピース

MP-K
¥OPEN



※マックストーン管楽器は出荷時に完全調整され品質保証付です。

97

WIND

Clarinet / Flute / Piccolo / Saxophone / Trumpet

Maxtone

TRUMPET



TT-104L

New

トランペット

TT-104L

¥25,000 [税抜]

Bb/ゴールドラッカー仕上げ/セミハードケース付

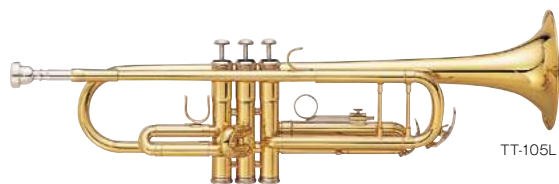

TT-105L

トランペット

TT-105L

¥38,000 [税抜]

Bb/ゴールドラッカー仕上げ/ピストン: モネルメタル/ハードケース付

FLUGELHORN



フリューゲルホルン

FH-50L

¥55,000 [税抜]

Bb/ゴールドラッカー仕上げ/セミハードケース付



98

WIND

Trumpet / Flugelhorn / Trombone / Flute / Clarinet / Saxophone

Maxitone / Zeff

TROMBONE



トロンボーン

TRB-30

¥42,000 [税抜]

Bb/ゴールドラッカー仕上げ/細管/8インチベル/ハードケース付



TRUMPET

New

トランペット

ZPT-01

¥24,000 [税抜]

Bb/管体: ABS樹脂/ステンレスピストン/ギグバッグ付属



PIK/BLK



RED/BLK



BLU/BLK

SAXOPHONE



New

アルトサクソ

ZAS-30

¥57,000 [税抜]

Eb/ゴールドラッカー仕上げ/HighF#キー付/セミハードケース付

FLUTE

Eメカ付フルート



フルート

ZFL-30

¥23,000 [税抜]

ニッケルメッキ仕上げ/Eメカニズム付/ハードケース付

CLARINET

クラリネット

ZCL-30

¥23,000 [税抜]

Bb、ベーム式/管体: ベークライト樹脂/キー: ニッケルメッキ仕上げ/セミハードケース付



木製クラリネット

New

クラリネット

ZCL-65

¥75,000 [税抜]

Bb/管体: エボニー/キー: 銀メッキ仕上げ/セミハードケース付



※Zeff管楽器は出荷時に完全調整され品質保証付です。



Neptune

CASE

99

WIND

Case / Stand / Strap / Equipment care

Neptune / WHIMONY / MUSICNOMAD



アルトサクソフ用セミハードケース
AS-830
 ¥18,000 [税抜]
 BLK、BRO、BEI/重量:1.9kg/リュックストラップ、ショルダーストラップ付
 ※ビッグベルモデルは収納できません。



アルトサクソフ用セミハードケース
AS-Tweed
 ¥18,000 [税抜]
 GRY/リュックストラップ付属



トランペット用セミハードケース
TR-Tweed
 ¥15,000 [税抜]
 GRY、BLK/ロータリートランペット・コルネットにも対応/リュックストラップ付属



バックショルダーサクソフストラップ
WBSH
 ¥12,000 [税抜]
 BLACK/ソプラノ~バリトンサクソフ対応/重量:200g



サクソフストラップ
WNH
 ¥8,000 [税抜]
 BROWN+BLACK/ソプラノ~バリトンサクソフ対応/重量:77g

STAND

アルトサクソフ用スタンド
SAS-A ¥2,400 [税抜]
 テナーサクソフ用スタンド
SAS-T ¥2,400 [税抜]
 カープソプラノサクソフ用スタンド
VS-100 ¥2,000 [税抜]

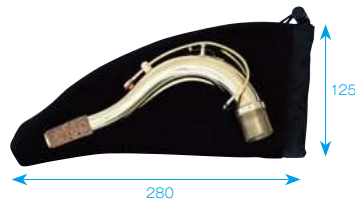

サクソフ用ネックポーチ (アルト・テナー兼用)
NP-200
 ¥OPEN

※ネックはイメージです。



クラリネット用スタンド (マイクホルダー付き)
MH-5 ¥1,500 [税抜]

MUSICNOMAD EQUIPMENT CARE



made in U.S.A.



LACQUER POLISH FOR BRASS AND WOODWINDS
MN700
 ¥1,400 [税抜]

金管楽器及び木管楽器のラッカー仕上げ用ポリッシュです。スプレーして拭き取るだけで簡単に汚れを取り除き、表面を保護します。高度に成分配合された本製品はあなたの音楽スキルにも同様に洗練された結果をもたらします。艶出し成分とUVカットを配合することにより、輝きを長く保ちます。石油・ワックスは使用していません。また、静電気防止剤・静電気防止剤配合で表面にホコリを寄せ付けません。120ml



SILVER POLISH
MN701
 ¥1,400 [税抜]

ウルトラファインシルバーポリッシュを使用することにより、酸化・変色した表面をブリリアントに、新品同様の輝きを取り戻します。このシルバーポリッシュでシルバー、シルバープレート、ニッケルプレート、アンラッカー仕上げのもの金属の輝きを保ち、同時に目に見えない保護コーティングで表面の変色を防ぎます。120ml



VALVE OIL
MN703
 ¥1,200 [税抜]

他にはない革新的でプレミアムな一品。素早いバルブアクションが長く持続されるよう科学的に考案されています。本製品はサビや腐食を防ぎ、増大させません。本製品の合成成分は生分解可能で毒性もなく、無臭で石油を使用していません。60ml



T-SLIDE TROMBONE LUBRICANT
MN704
 ¥1,300 [税抜]

ミュージックノマドのT-スライドは独自に配合された水と合成オイルの混合乳液です。サビや腐食を防ぎ、無臭で石油は使用していません。T-スライドさえあればもう他に何も必要ありません。超スムーズで素晴らしいスライドの動きが持続されます! さあ、あなたのトロンボーンにもT-スライドを! ※水を加える必要はありませんが、お好みに応じてウォータースプレーで調整することも可能です。60ml



BRASS & WOODWIND POLISHING CLOTH
MN730
 ¥900 [税抜]

ミュージックノマドの金管・木管楽器用のクロスは、その優れたデザインと品質を通じてあなたの大切な楽器をショールームにある楽器のように新鮮に保ってくれます。本製品は1平方インチに対し90,000マイクロファイバーを含む画期的な素材です。非常に柔らかくて糸くずが少なくさらには縁取りがされていない為、あなたの大切な楽器を傷つける心配もありません。30cmx30cm

RECORDER



木製ソプラノリコーダー
TRC-25M ¥4,800 [税抜]
メイプル材、ジャーマン式、ハードケース付

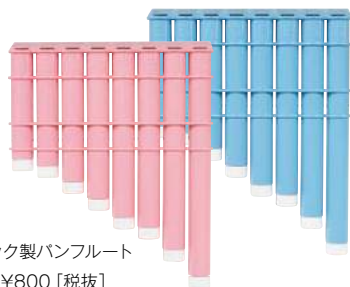

プラスチック製バンフルート
PF-8L ¥800 [税抜]
COLOR: BLUE, PINK



ブチハーモニカ
HAR-4/8
¥300 (1個) [税抜]
¥10,800 (セット) [税抜]
1ケース36個入
ケース単位の販売となります。

100
WIND
Recorder / Harmonica / Crystal Flute & Piccolo
HALL

HARMONICA



複音ハーモニカ
HM-20
¥1,800 [税抜]



ハーモニカ
HM-100 ¥700 [税抜]
調子: A, B, Bb, C, D, E, F, G



ハーモニカホルダー
HH-10
¥1,700 [税抜]



鍵盤ハーモニカ32鍵
MM-32
¥3,500 [税抜]
COLOR: BLUE, PINK, GREEN
アルト32鍵、音域=f~c²、中空二重ブローケース付、
立奏用唄口、卓奏用パイプ付



鍵盤ハーモニカ用
立奏用唄口・卓奏用パイプセット
MM-P1N (現行MM-32とMM-32Nに対応)
¥500 [税抜]



鍵盤ハーモニカ用
立奏用唄口・卓奏用パイプセット
MM-P1 (2016年4月以前のMM-32に対応)
¥500 [税抜]

HALL CRYSTAL FLUTES & PICCOLO



硬度が高く、熱変動に強いボロシリケートガラスを使用したフルートとピッコロです。
見た目も鮮やかで、澄み切った音色を奏でます。プロも絶賛のフルート&ピッコロを是非どうぞ。

FLUTE D



CAROLINA



DRAGON

FLUTE G



IVY

PICCOLO C



DELFT



ROSE

PICCOLO D



TAJ



LILY



FLUTE D offset
¥15,600 [税抜] 全長:553mm
LILY/CAROLINA/IVY/TAJ/
ROSE/BLUE DAISY/DRAGON

FLUTE G offset
¥12,600 [税抜] 全長:421mm
LILY/CAROLINA/IVY/TAJ/
ROSE/BLUE DAISY/DRAGON

PICCOLO C
¥9,800 [税抜] 全長:317mm
LILY/CAROLINA/IVY/TAJ/
ROSE/BLUE DAISY/DRAGON

PICCOLO D
¥9,800 [税抜] 全長:281mm
LILY/CAROLINA/IVY/TAJ/
ROSE/BLUE DAISY/DRAGON



ALPINE® EAR PLUG
HEARING PROTECTION

101

ALPINE® HEARING PROTECTION



ALPINE HEARING PROTECTION The No.1 Earplugs

ALPINE HEARING PROTECTIONは耳の保護における専門家であり、ミュージシャンの耳の保護、安眠、または飛行機内での騒音レベルを下げる為の画期的でユニークなイヤープラグの開発から生産まで総てをオランダで行うNo1イヤープラグメーカーです。



New WHT
イヤープラグ for ミュージシャン
Music Safe Pro
¥OPEN

カラーラインナップ:ホホワイト (WHT) /ブラック(BLK)

ALPINE HEARING PROTECTION最上位モデル「MUSICSAFE-PRO」は、ライブハウスやコンサートなど大音量の会場でパフォーマンスをするミュージシャンの耳を守る為に開発されました。抑えたい音量に合わせた周波数特性の違うフィルターを3種類備え、ALPINE HEARING PROTECTIONイヤープラグの中で最も豪華なエディションです。



New BLK
イヤープラグ for ミュージック
Party Plug
¥OPEN

カラーラインナップ:トランスベアレント (TPR) /ブラック(BLK)

「PARTYPLUG」は過度のボリュームに対して耳を保護したい音楽愛好家の為に開発されました。楽しい夜の終わりには、刺激性の耳鳴りが発生します。大音量の音楽は、あなたの耳に過負荷を与え聴覚に永久的な損傷を与える危険があります。PartyPlugは、あなたの耳をしっかりと保護します。

ALPINE HEARING PROTECTION



New
イヤープラグ for スリープ
Sleep Soft
¥OPEN

爽やかにスタートする新しい一日に勝るものはありません。しかし残念ながら人口の約30%は交通騒音、隣人のノイズ、愛するパートナーのいびきを起因とした、睡眠障害を持っています。睡眠不足はバナーアウトのリスクと深刻な疲労を引き起こす可能性があります。ALPINEは安眠のための理想的なイヤープラグ「SLEEPSTOFT」を開発しました。



New
イヤープラグ for フライト
FlyFit
¥OPEN

聴覚を保護する事により長時間のフライトが快適になります。Alpine FlyFitは機内の騒音を緩和させ、離着陸の気圧変化による耳の痛みを防ぎます。また、イヤープラグを装着していても、会話は普段通り行うことが出来る様に設計されています。FlyFitは、柔らかい素材を使用しており、耳道にフィットする様に作られています。イヤープラグと共に、平穏で快適なフライトをお楽しみください。



New
イヤープラグ for スイミング
SwimSafe
¥OPEN

人々と水は切っても切り離せない組み合わせです。しかし、水に関して難点を上げるとするならば、耳に水が入り込む事です。それに加え、プールでの大きな騒音も子供達の耳にはあまり良くありません。水泳選手を始め、その他のウォータースポーツの愛好家達は、イヤープラグを使用し、耳を水や塩素から保護しています。SwimSafeイヤープラグは水泳、入浴、シャワーに最適なイヤープラグです。



New
ノイズキャンセリングイヤープラグ
Plug & Go
¥OPEN

ラウドなサウンドは永久にあなたの聴覚を損傷する可能性があります。ALPINE HEARING PROTECTIONは快適にフィットする低圧発泡イヤープラグ「Plug&Go」を開発しました。非常に柔らかい素材で作られているPlug&Goは優れたノイズリダクション、ハイレベルな快適さを与え、簡単に装着し使用頂ける製品です。



New
ノイズキャンセリングイヤープラグ
Plug IT
1ケース100個入り
ケース単位の販売となります。
¥OPEN

あまりにも大きな周囲の騒音は非常に不快であり聴覚を永久に損傷する可能性があります。イヤープラグの専門家として、ALPINEは非常に柔らかく快適なイヤープラグを開発しました。ラウンドトップの形状、低刺激性コーティングを施し、装着も簡単。勉強中、睡眠中、職場、家庭でのDIY中、外部のノイズを抑え集中することが可能です。

EAR MUFF



New
イヤーマフ for キッズ
Muffy Smile
¥OPEN

平均10%の子供は他事に簡単に気が取られる集中問題を抱えています。MUFFY Smileは、この問題、及び児童の聴覚保護に開発されています。MUFFY Smileを使用することで、子供達がより良いパフォーマンスを発揮し、また大音量による難聴の可能性を防ぎます。

総発売元

キクタン・ミュージック株式会社

[本社]

〒488-0054 尾張旭市稲葉町二丁目120-1
TEL: 0561-53-3007 FAX: 0561-53-1741

[東京支店]

〒101-0021 東京都千代田区外神田2-3-7 アーバンファーストビル5階
TEL: 03-6206-9803 FAX: 03-6206-9804

E-mail : general@kikutani.co.jp
<http://www.kikutani.co.jp>

DECEMBER 2017

- * 表示価格は税抜きです。別途消費税が課税されます。
- * カタログ掲載商品を安全にお使いいただくために、設置・運用には十分な安全対策を行ってください。
- * このカタログに記載されている商品名、会社名等は、各社の登録商標または商標です。
- * カタログ掲載商品の仕様、価格ならびに付属品等は予告なく変更することがあります。
- * カタログ掲載商品は印刷などにより、色合いが実物と多少異なる場合がありますのでご了承ください。