

ScanSnap
S1100

かんたんガイド (Windows 編)

目次

本書の読み方.....	4
安全に正しくお使いいただくために.....	5
マニュアルの種類.....	6
商標および登録商標.....	9
開発・販売元.....	10
本書で使用している記号.....	11
連続する操作の表記.....	12
本書に掲載している画面.....	13
本書での略記.....	14
ScanSnap でできること.....	16
原稿を読み取る.....	18
お使いになる前に.....	23
各部の名称と働き.....	24
動作環境.....	26
ScanSnap に関連するソフトウェアの概要.....	28
ソフトウェアをインストールするには.....	29
ScanSnap Manager のアイコン.....	31
右クリックメニュー.....	32
ScanSnap 設定画面.....	34
電源の ON / OFF.....	35
電源を ON にする.....	36
電源を OFF にする.....	38
スリープ状態.....	39
読み取れる原稿.....	40
ScanSnap に直接セットできる原稿.....	41
A3 キャリアシートを使用する原稿.....	43
関連ソフトウェアでできること.....	45
ScanSnap Organizer でできること.....	46
ScanSnap Organizer の基本的な操作手順.....	47
ファイルを管理する.....	49
ファイルを活用する.....	51
CardMinder でできること.....	52
名刺ファイリングOCRをお使いのお客様へ.....	54
CardMinder の基本的な操作手順.....	55
名刺データをほかのアプリケーションと連携する.....	58
名刺データを簡易検索ツールバーで検索する.....	59
名刺データを CardMinder Viewer で検索する.....	60
名刺データにファイルを添付する.....	61
便利な使い方.....	62
紙文書をコンピュータでフォルダ一別に管理する.....	63
名刺の情報をコンピュータに保存する.....	66
A4 サイズより大きい原稿を読み取る.....	69
写真や切り抜きなどの原稿を読み取る.....	74
e-文書法に対応した読み取り条件で原稿を読み取る.....	78

e-文書法に対応するには	79
e-文書モードで原稿を読み取る	81
困ったときには	84
トラブル発生と対処までの流れ	85
初めてのインストールで失敗した場合	86
過去にインストールしたことがある場合	87
ソフトウェアをアンインストールする	88
インストール情報を削除する	89
ソフトウェアを「ScanSnap Setup」画面からインストールする	94
ソフトウェアを1つずつインストールする	95
インストールを完了したが ScanSnap Manager のアイコンが表示されない場合	96
ScanSnap Manager のアイコンを表示する	97
インストールを完了したが ScanSnap Manager が正常に動作しない場合	98
通知領域の不要なアイコンを削除する	99
コンピュータと ScanSnap が正しく接続されているか確認する	100
ScanSnap Manager が正常に動作するか確認する	101
ScanSnap の接続情報を削除する	104
アンインストールできない場合	105
お手入れ	106
清掃用品の仕様	107
ScanSnap 外部の清掃	108
ScanSnap 内部の清掃	109
A3 キャリアシートの清掃	112
付録	113
ソフトウェアのアップデート	114
ソフトウェアのアンインストール	115
A3 キャリアシートの仕様	117
ScanSnap の仕様	118
修理・お問い合わせ	119
ScanSnap ホームページ	120
お問い合わせの前に	121
各種サービス	122
お問い合わせ窓口	123
サプライ / オプションの購入先	125

本書の読み方

- 「安全に正しくお使いいただくために」(5 ページ)
- 「マニュアルの種類」(6 ページ)
- 「商標および登録商標」(9 ページ)
- 「開発・販売元」(10 ページ)
- 「本書で使用している記号」(11 ページ)
- 「連続する操作の表記」(12 ページ)
- 「本書に掲載している画面」(13 ページ)
- 「本書での略記」(14 ページ)



安全に正しくお使いいただくために

添付の安全上のご注意には、ScanSnap を安全に正しくお使いいただくための重要な情報が記載されています。ScanSnap をお使いになる前に安全上のご注意を必ずお読みになり、理解されたうえで ScanSnap をお使いください。

マニュアルの種類

ScanSnap をお使いになるシーンに合わせて、以下のマニュアルをお読みください。

ScanSnap をお使いになる前に



マニュアル	内容と参照方法
安全上のご注意	<p>ScanSnap を安全に正しくお使いいただくための重要な情報を記載しています。ScanSnap をお使いになる前に、必ずお読みください。</p> <p>マニュアルは、梱包箱に入っています。</p> <p>また、ソフトウェアをインストールしている場合は、以下の方法で参照できます。</p> <ul style="list-style-type: none"> ● Windows 10 の場合 「スタート」メニュー→「ScanSnap マニュアル」→「S1100 安全上のご注意」を選択します。 ● Windows 8.1 の場合 スタート画面左下にあるをクリックし、すべてのアプリ画面で「ScanSnap マニュアル」の「S1100 安全上のご注意」を選択します。 ● Windows 7 の場合 「スタート」メニュー→「すべてのプログラム」→「ScanSnap マニュアル」→「S1100 安全上のご注意」を選択します。
ScanSnap S1100 はじめにお読みください	<p>開梱から動作確認までの手順、およびお問い合わせ先の情報を記載しています。マニュアルは、梱包箱に入っています。</p> <p>また、ソフトウェアをインストールしている場合は、以下の方法で参照できます。</p> <ul style="list-style-type: none"> ● Windows 10 の場合 「スタート」メニュー→「ScanSnap マニュアル」→「S1100 はじめにお読みください」を選択します。 ● Windows 8.1 の場合 スタート画面左下にあるをクリックし、すべてのアプリ画面で「ScanSnap マニュアル」の「S1100 はじめにお読みください」を選択します。 ● Windows 7 の場合 「スタート」メニュー→「すべてのプログラム」→「ScanSnap マニュアル」→「S1100 はじめにお読みください」を選択します。

ScanSnap のセットアップで困ったときに



マニュアル	内容と参照方法
ScanSnap S1100 セットアップガイド	<p>ソフトウェアのインストール、アンインストール方法、およびインストールするときのトラブルと対処方法を記載しています。</p> <p>以下の方法で参照できます。</p> <p>Setup DVD-ROM を DVD-ROM ドライブにセットすると表示される画面から、[取扱説明書] ボタン→ [セットアップガイド] ボタンをクリックします。</p>

ScanSnap をお使いになるときに

マニュアル	内容と参照方法
ScanSnap S1100 かんたんガイド (本書)	ScanSnap の基本的な操作方法やお手入れ方法を記載しています。

マニュアル	内容と参照方法
ScanSnap 活用ガイド	<p>ScanSnap のいろいろな読み取り方法や便利な使い方などの、操作方法全般を記載しています。</p> <p>以下から参照できます。</p> <p>http://www.pfu.fujitsu.com/imaging/downloads/manual/advanced/v62/jp/common/index.html</p>
ScanSnap Manager ヘルプ	<p>ScanSnap Manager の画面説明、操作中のトラブルと対処方法、およびメッセージについて記載しています。</p> <p>以下のどれかの方法で参照できます。</p> <ul style="list-style-type: none"> ● 画面右下の通知領域にある ScanSnap Manager のアイコン  を右クリックし、「右クリックメニュー」(32 ページ)から「ヘルプ」→「ヘルプの表示」を選択します。 ● ScanSnap Manager のヘルプボタン () をクリックします。 ● 画面表示中にキーボードの「F1」キーを押します。 ● 各画面の [ヘルプ] ボタンをクリックします。



モバイル機器にイメージデータを保存するときに

マニュアル	内容と参照方法
ScanSnap かんたんガイド (モバイル接続編 iOS)	<p>iOS に対応しているモバイル機器にイメージデータを保存するときの、モバイル機器側の操作方法について記載しています。</p> <p>以下の方法で参照できます。</p> <ol style="list-style-type: none"> 1. モバイル機器の ScanSnap Connect Application を起動します。 ⇒ 「ファイル一覧」画面が表示されます。 2.  をタップします。 ⇒ 「情報」画面が表示されます。 3. [使用方法] ボタンをタップします。
ScanSnap かんたんガイド (モバイル接続編 Android)	<p>Android に対応しているモバイル機器にイメージデータを保存するときの、モバイル機器側の操作方法について記載しています。</p> <p>以下の方法で参照できます。</p> <ol style="list-style-type: none"> 1. モバイル機器の ScanSnap Connect Application を起動します。 ⇒ 「ファイル一覧」画面が表示されます。 2.  をタップします。 ⇒ メニューが表示されます。 3. 「使用方法」をタップします。
モバイルに保存ヘルプ	<p>モバイルに保存のすべての操作方法、画面説明、およびメッセージについて記載しています。</p> <p>以下のどれかの方法で参照できます。</p> <ul style="list-style-type: none"> ● 画面右下の通知領域にある  をクリックして表示されるメニューに、「モバイルに保存」のアイコンが表示されます。「モバイルに保存」のアイコンを右クリックして表示されるメニューから、「ヘルプ」を選択します。 ● 画面表示中にキーボードの「F1」キーを押します。 ● 各画面の [ヘルプ] ボタンをクリックします。

ソフトウェアをアップデートするときに

マニュアル	内容と参照方法
ScanSnap オンラインアップデートヘルプ	<p>ScanSnap オンラインアップデートの操作方法、画面説明、およびメッセージについて記載しています。</p> <p>以下のどちらかの方法で参照できます。</p> <ul style="list-style-type: none"> ● 画面表示中にキーボードの「F1」キーを押します。 ● 各画面のヘルプボタンをクリックします。

関連アプリケーションをお使いになるときに

マニュアル	内容と参照方法
ScanSnap Organizer ヘルプ	<p>ScanSnap Organizer の操作方法、画面説明、およびメッセージについて記載しています。</p> <p>以下のどれかの方法で参照できます。</p> <ul style="list-style-type: none"> ● ScanSnap Organizer のヘルプボタン () をクリックします。 ● 画面表示中にキーボードの「F1」キーを押します。 ● 各画面の [ヘルプ] ボタンをクリックします。
CardMinder ヘルプ	<p>CardMinder の操作方法、画面説明、およびメッセージについて記載しています。</p> <p>以下のどれかの方法で参照できます。</p> <ul style="list-style-type: none"> ● 簡易検索ツールバーの隣にあるヘルプボタン () をクリックします。 ● 画面表示中にキーボードの「F1」キーを押します。 ● 各画面の [ヘルプ] ボタンをクリックします。
ABBYY FineReader for ScanSnap のユーザズガイド	<p>ABBYY FineReader for ScanSnap の概要および操作方法について記載しています。</p> <p>以下のどちらかの方法で参照できます。</p> <ul style="list-style-type: none"> ● 画面表示中にキーボードの「F1」キーを押します。 ● 各画面の [ヘルプ] ボタンをクリックします。

商標および登録商標

Microsoft、Windows、Windows Vista、Excel、PowerPoint、Outlook、SharePoint、Windows Live、Internet Explorer、および OneDrive は、米国 Microsoft Corporation の米国およびその他の国における登録商標または商標です。

Word は、米国 Microsoft Corporation の製品です。

Adobe、Acrobat、および Reader は、Adobe Systems Incorporated（アドビ システムズ社）の米国ならびに他の国における商標または登録商標です。

Intel および Intel Core は、米国およびその他の国における Intel Corporation の登録商標または商標です。

ABBYY™ FineReader™ Engine © ABBYY. OCR by ABBYY

ABBYY および FineReader は、いくつかの法域で登録されている場合がある ABBYY Software Ltd. の商標です。

Evernote は、Evernote Corporation の登録商標または商標です。

Google、Android、Google Play、および Google ドライブは、Google Inc. の登録商標または商標です。これらの登録商標または商標の使用には Google 使用許諾が適用されます。

Salesforce、Salesforce ロゴ、および Salesforce CRM は米国その他の国における米セールスフォース・ドットコム（salesforce.com, inc.）の登録商標または商標です。

Wi-Fi、Wi-Fi Protected Setup、および Wi-Fi Protected Setup ロゴは、Wi-Fi Alliance の商標です。

ScanSnap、ScanSnap ロゴ、ScanSnap Manager、ScanSnap Organizer、CardMinder、および楽²ライブラリは、株式会社 PFU の日本における登録商標または商標です。

その他の社名、製品名は、一般に各社の商標または登録商標です。

開発・販売元

株式会社 PFU

〒 220-8567 神奈川県横浜市西区みなとみらい 4-4-5 横浜アイマークプレイス

© PFU Limited 2014-2017

本書で正在している記号

本書では、使用者および周囲の方の身体や財産に損害を与えないために、警告表示を正在しています。警告表示は、警告レベルの記号と警告文で構成しています。以下に、警告レベルの記号とその意味について説明します。

警告表示	説明
	この表示は、取り扱いを誤った場合、軽傷を負う可能性または物的損害が発生する可能性が想定される内容です。

連続する操作の表記

本文中の操作手順で、連続する操作手順を「→」でつなげて記載しています。

例：「スタート」メニュー→「コンピューター」を選択します。



本書に掲載している画面



Microsoft Corporation のガイドラインに従って画面写真を使用しています。

本書では、Windows 7 の画面を例として説明します。

オペレーティングシステムによって、表示される画面および操作が異なる場合があります。

通知領域のアイコン

ScanSnap Manager のアイコン  は、画面右下の通知領域にある  をクリックして表示されるメニューに表示されます。

通知領域に ScanSnap Manager のアイコン  を常に表示させるには、ScanSnap Manager のアイコン  を通知領域にドラッグ&ドロップしてください。

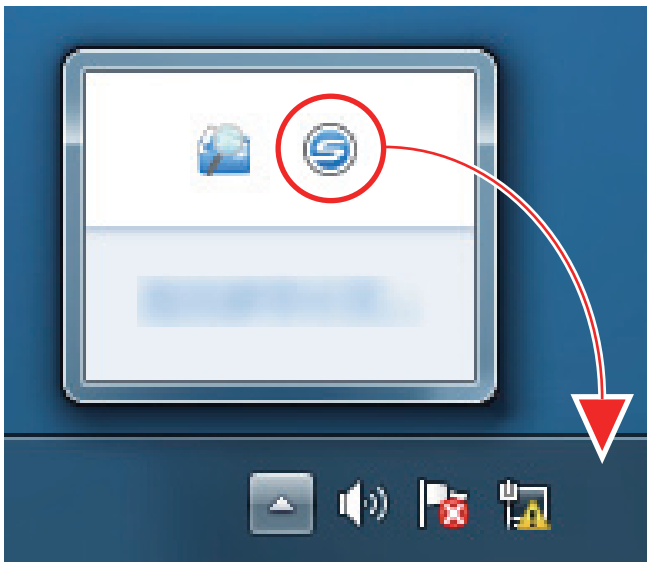

本書では、通知領域に ScanSnap Manager のアイコン  を常に表示させた場合を例に説明します。

本書での略記

本書では、以下の名称について省略して記載しています。

本文中の表記	名称
Windows 10	Windows [®] 10 Home operating system 日本語版 Windows [®] 10 Pro operating system 日本語版 Windows [®] 10 Enterprise operating system 日本語版 Windows [®] 10 Education operating system 日本語版
Windows 8.1	Windows [®] 8.1 operating system 日本語版 Windows [®] 8.1 Pro operating system 日本語版 Windows [®] 8.1 Enterprise operating system 日本語版
Windows 7	Windows [®] 7 Starter operating system 日本語版 Windows [®] 7 Home Premium operating system 日本語版 Windows [®] 7 Professional operating system 日本語版 Windows [®] 7 Enterprise operating system 日本語版 Windows [®] 7 Ultimate operating system 日本語版
Windows	Windows 10、Windows 8.1、および Windows 7
Microsoft Office	Microsoft [®] Office
Word	Microsoft [®] Word Microsoft [®] Office Word
Excel	Microsoft [®] Excel [®] Microsoft [®] Office Excel [®]
PowerPoint	Microsoft [®] PowerPoint [®] Microsoft [®] Office PowerPoint [®]
SharePoint	Microsoft [®] SharePoint [®] Server Microsoft [®] SharePoint [®] Foundation Microsoft [®] SharePoint [®] Online
Internet Explorer	Windows [®] Internet Explorer [®] Microsoft [®] Internet Explorer [®]
Microsoft Edge	Microsoft [®] Edge
Outlook	Microsoft [®] Outlook [®] Microsoft [®] Office Outlook [®]
.NET Framework	Microsoft [®] .NET Framework
Adobe Acrobat	Adobe [®] Acrobat [®]
ABBYY FineReader for ScanSnap	ABBYY FineReader for ScanSnap™ 本書では、ScanSnap に添付されている ABBYY FineReader for ScanSnap の使用を前提にして説明しております。特に指定がない場合は、ScanSnap に添付されている ABBYY FineReader for ScanSnap のことを指します。 また、予告なくバージョンを変更する可能性があります。あらかじめご了承ください。本書の説明が実際の画面と異なる場合は、ABBYY FineReader for ScanSnap のユーザーズガイドを参照してください。
Google ドライブ	Google ドライブ™
Android	Android [®]
ScanSnap	カラー イメージ スキャナ ScanSnap S1100

本文中の表記	名称
A3 キャリアシート	ScanSnap A3 キャリアシート

ScanSnap でできること

複数枚の原稿を継続して読み取る

ScanSnap で原稿を読み取るには、原稿を 1 枚ずつ ScanSnap にセットします。

原稿の読み取りが完了するごとに、続けて ScanSnap に原稿をセットすると、自動的に読み取りが開始され継続して読み取れます。

詳細は、「原稿を読み取る」(18 ページ)を参照してください。

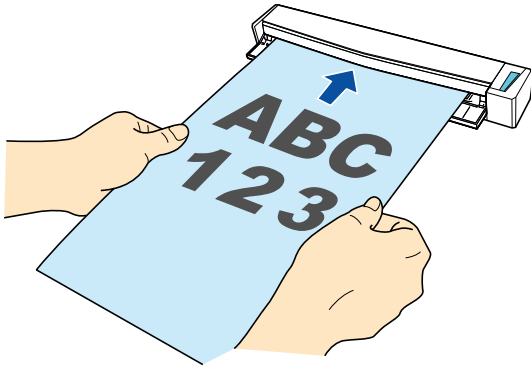

ScanSnap に直接セットできない原稿を読み取る

オプションの A3 キャリアシートを使用すると、以下のような原稿を読み取れます。

- A4 サイズよりも大きい最大 A3 サイズまでの原稿

詳細は、「A4 サイズより大きい原稿を読み取る」(69 ページ)を参照してください。

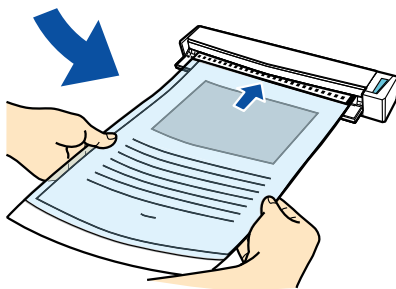
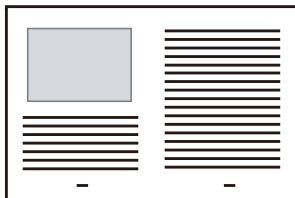

- 傷付けたくない写真、および資料の切り抜きのような非定型サイズの原稿

詳細は、「写真や切り抜きなどの原稿を読み取る」(74 ページ)を参照してください。

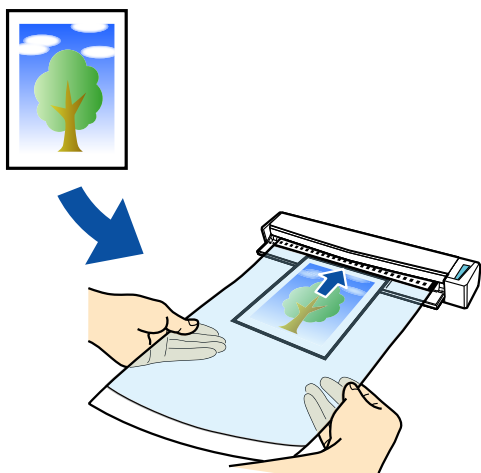

原稿を読み取る

ScanSnap に原稿を 1 枚ずつセットして読み取る方法は、以下のとおりです。
読み取れる原稿については、「読み取れる原稿」(40 ページ)を参照してください。

1. ScanSnap の給紙カバー（原稿台）を開けます。

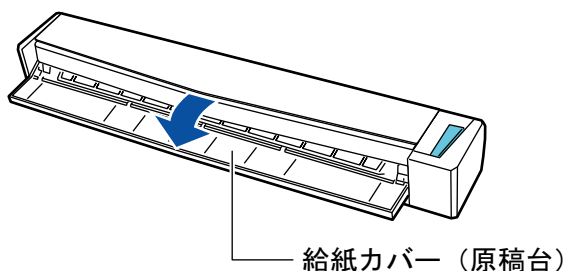

ヒント

- 原稿を ScanSnap の前面側に排出する場合や、ScanSnap の排出側に十分なスペースがない場合は、排出ガイドを開けてください。

排出ガイドを開けた状態で読み取りできる原稿については、「読み取れる原稿」(40 ページ)を参照してください。

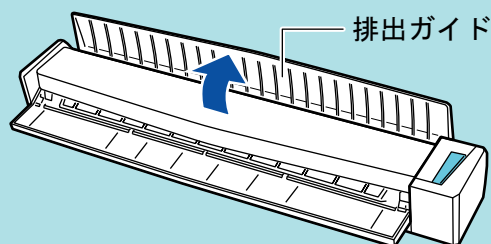



- 排出ガイドの開閉による、原稿の排出方法の違いは、以下のとおりです。
 - 排出ガイドを閉じた場合の原稿の流れ

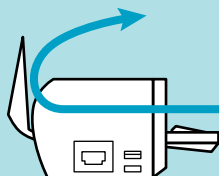

- 排出ガイドを開けた場合の原稿の流れ



⇒ [Scan / Stop] ボタンが青色で点滅します。原稿の読み取りが可能になると点灯に切り替わります。

また、画面右下の通知領域にある ScanSnap Manager のアイコンが、 から  に切り替わります。

2. 原稿の読み取る面を上向きにして、ScanSnap の給紙部にまっすぐ差し込みます。

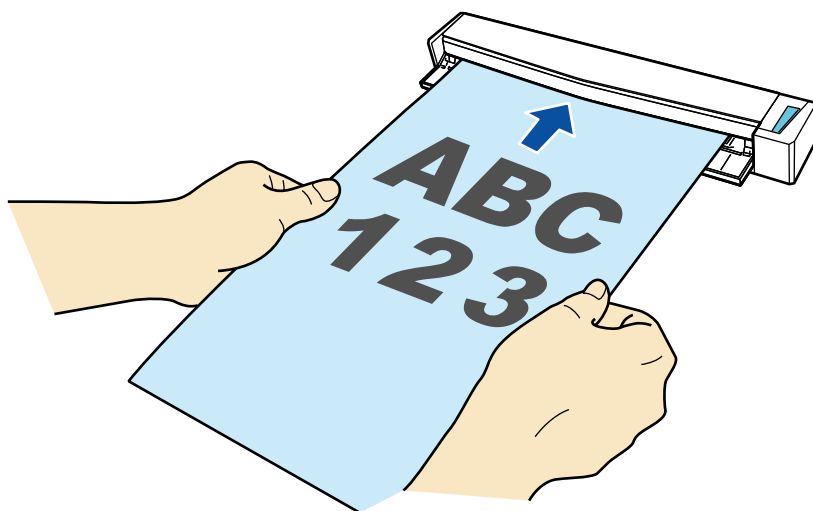

⇒ 原稿が ScanSnap に固定されるまで引き込まれます。

重要

- 原稿の読み取り条件に、「サイズ自動検出」(デフォルト) 以外の定型サイズを設定した場合は、原稿を給紙部の左端に突き当てながら差し込んでください。

原稿の読み取り条件は、「ScanSnap 設定画面」(34 ページ)で設定できます。

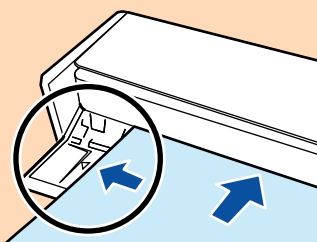

- 排出ガイドを閉じた状態で原稿を読み取る場合は、ScanSnap の背面側に、読み取った原稿を排出するための十分なスペースを確保してください。また、長尺原稿の場合は、読み取りが完了した原稿が ScanSnap を設置した台から落ちないように、排出される原稿を手で受け取ってください。

ScanSnap から排出された原稿が物に当たると、原稿づまりの原因となります。

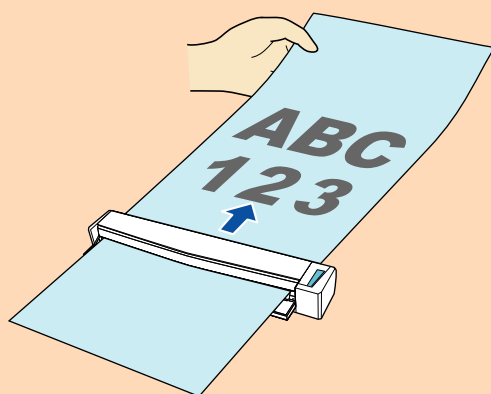

- ScanSnap の排出ガイドを開けた状態で以下のような原稿を読み取ると、原稿づまりが発生して、原稿が傷付くことがあります。排出ガイドを閉じた状態で読み取ってください。
 - 厚紙 (80g/m² (70kg/連) よりも厚い原稿)
 - はがき
 - 名刺
 - プラスチックカード
 - A3 キャリアシート



3. ScanSnap の [Scan / Stop] ボタンを押して、原稿の読み取りを開始します。

重要

- 長尺原稿を読み取るときは、ScanSnap の [Scan / Stop] ボタンが青色点滅するまで（3 秒以上）押してください。
- 読み取り中は、以下の操作をしないでください。読み取りが中止されます。
 - ScanSnap およびほかの USB 機器を抜き差しする
 - 給紙カバー（原稿台）を閉じる
 - ユーザーを切り替える
 - コンピュータをスリープ状態にする

⇒ 原稿の読み取り中は、ScanSnap の [Scan / Stop] ボタンが青色に点滅します。

コンピュータには、「ScanSnap Manager - イメージ読み取りとファイル保存」画面が表示されます。

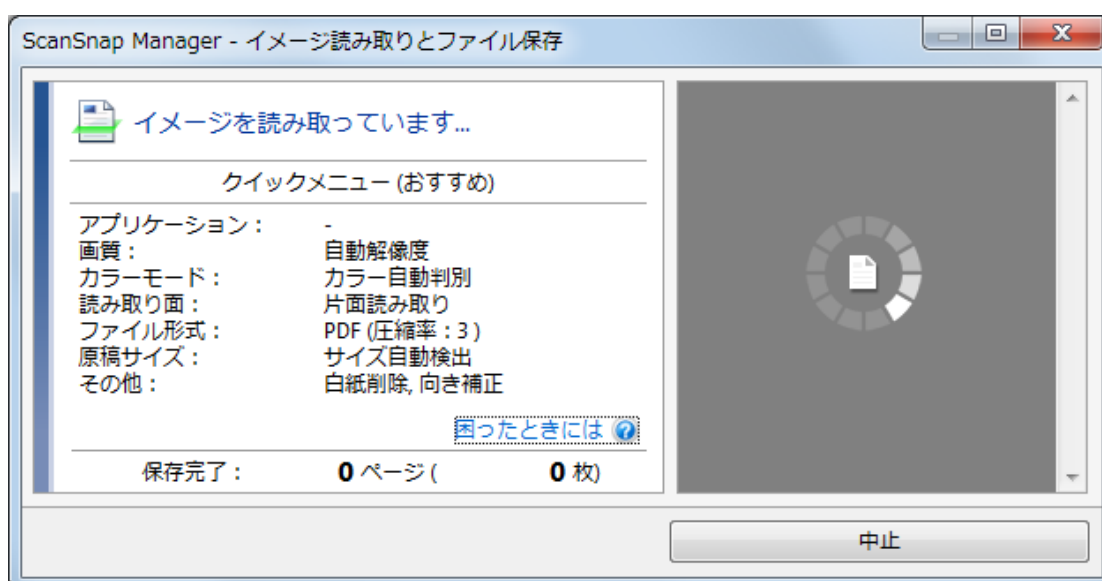

⇒ 原稿の読み取りが完了すると、「ScanSnap Manager - イメージ読み取りとファイル保存」画面が、原稿読み取り待機中の表示に切り替わります。

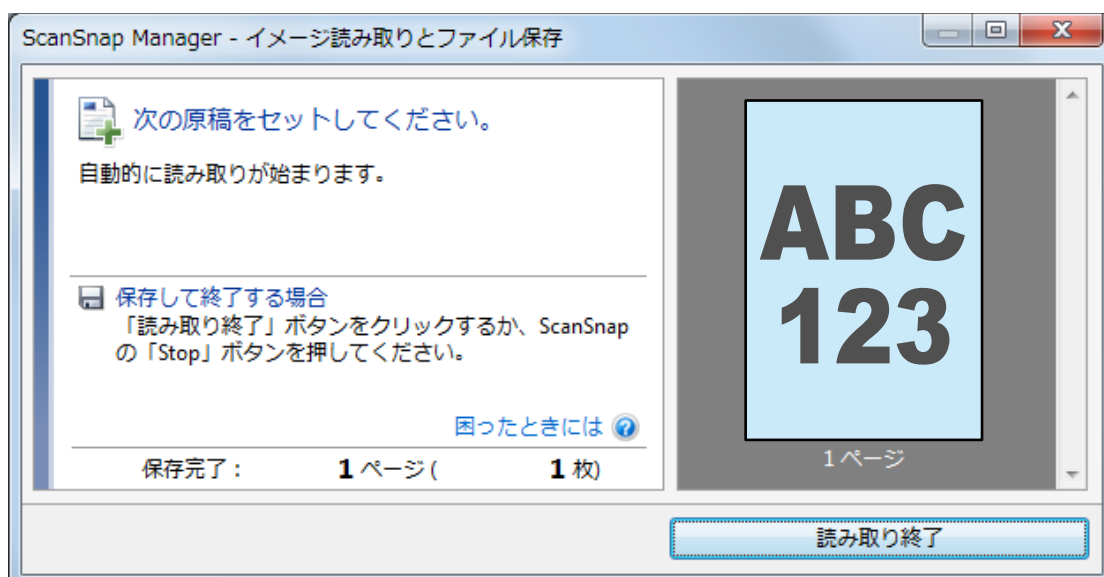

ヒント

継続して原稿を読み取る場合は、次に読み取る原稿をセットしてください。原稿をセットすると、自動的に読み取りが開始されます。

4. ScanSnap の [Scan / Stop] ボタンを押して、原稿の読み取りを終了します。

⇒ クイックメニューが表示されます。

5. クイックメニューから、連携したいアプリケーションのアイコンをクリックします。

以下のアプリケーションに連携する場合の操作方法は、「便利な使い方」(62 ページ)を参照してください。

- このコンピュータに保存
- CardMinder



⇒ 選択したアプリケーションに連携されます。詳細は、活用ガイドを参照してください。

重要

- クイックメニュー表示中は、ScanSnap で原稿の読み取りを開始できません。クイックメニューのアイコンを選択して処理を完了するか、クイックメニューを閉じてから、次の原稿の読み取りを開始してください。
- クイックメニュー表示中は、別のアプリケーションを使用して、イメージデータの移動、削除、および名前の変更などの操作をしないでください。

ヒント

- クイックメニューの  をクリックすると、各アプリケーションの説明が表示されます。アプリケーションのアイコンにマウスを位置づけると、表示内容が切り替わります。
- 自動連携できるアプリケーションがアクティブ状態のときに原稿を読み取ると、そのアプリケーションと自動的に連携されます。
詳細は、活用ガイドを参照してください。

お使いになる前に

ScanSnap をお使いになる前に知っていただきたいことについて説明します。

- 「各部の名称と働き」(24 ページ)
- 「動作環境」(26 ページ)
- 「ScanSnap に関連するソフトウェアの概要」(28 ページ)
- 「ソフトウェアをインストールするには」(29 ページ)
- 「ScanSnap Manager のアイコン」(31 ページ)
- 「右クリックメニュー」(32 ページ)
- 「ScanSnap 設定画面」(34 ページ)
- 「電源の ON / OFF」(35 ページ)
- 「読み取れる原稿」(40 ページ)

各部の名称と働き

ScanSnap の各部の名称と働きについて説明します。

前面

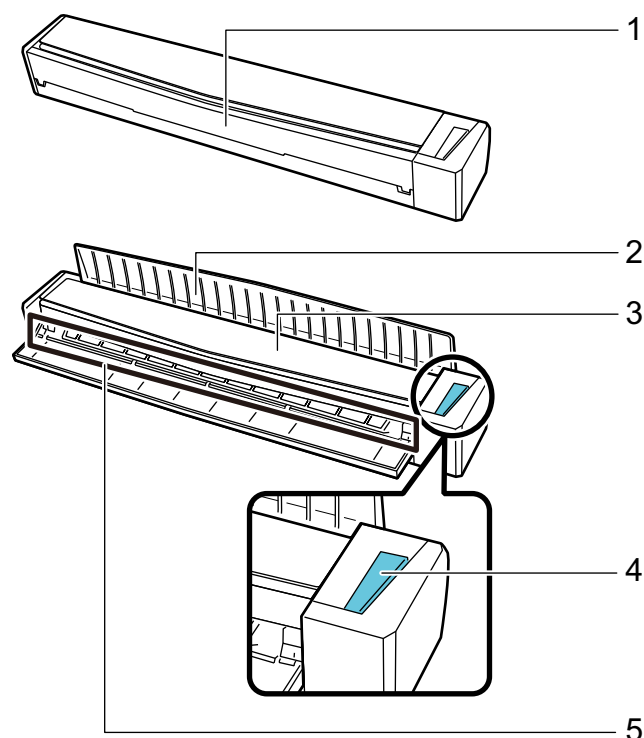

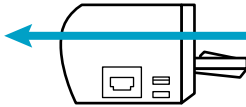
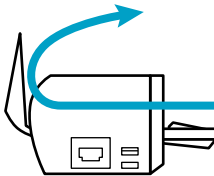
番号	名称	説明
1	給紙カバー（原稿台）	ScanSnap を使用するときには開けます。 開けると電源が ON になり、原稿を載せる台になります。
2	排出ガイド	ScanSnap の前面側に原稿を排出するときには開けます。 原稿の排出方法は、読み取る原稿の種類に合わせて選択してください。 ScanSnap で読み取れる原稿については、「 読み取れる原稿 」(40 ページ)を参照してください。 <ul style="list-style-type: none"> ● 排出ガイドを閉じた場合の原稿の流れ  ● 排出ガイドを開けた場合の原稿の流れ 
3	トップカバー	原稿づまりの処理および ScanSnap の内部を清掃するときには開けます。 ScanSnap 内部の清掃方法については、「 ScanSnap 内部の清掃 」(109 ページ)を参照してください。

番号	名称	説明
4	[Scan / Stop] ボタン	原稿の読み取りを開始および終了します。 ScanSnap の状態を示します。 青色点灯：正常 青色点滅：読み取り中 オレンジ色点滅：エラー
5	給紙部	原稿をセットするときに、原稿を差し込みます。

側面

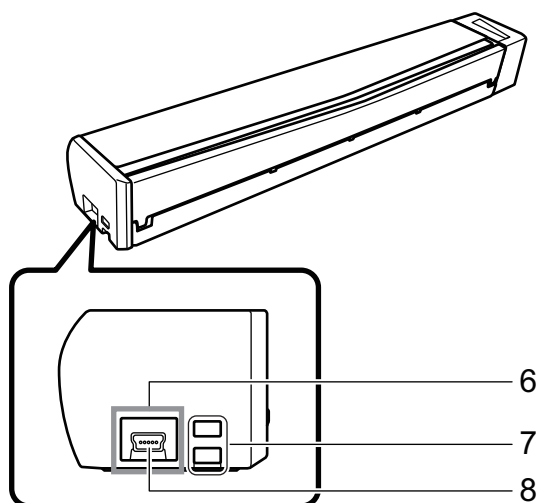

番号	名称	説明
6	シール	ソフトウェアのインストール後に、シールをはがしてください。
7	ストラップホール	ストラップを取り付けられます。
8	USB コネクター	USB ケーブルを接続します。

動作環境

ScanSnap は、以下のシステム条件で動作します。

最新情報は、ScanSnap ホームページをご確認ください。

<http://scansnap.fujitsu.com/jp/>

オペレーティングシステム (*1)	Windows 10 (32bit / 64bit) (*2) Windows 8.1 (32bit / 64bit) (*3) Windows 7 (32bit / 64bit)
CPU	Intel® Core™ i5 2.5GHz 以上
メモリ容量	4GB 以上
ディスプレイ解像度 (*4)	Windows 10 / Windows 8.1 : 1024 × 768 ピクセル以上 Windows 7 : 800 × 600 ピクセル以上
ディスク容量	ScanSnap に関連するソフトウェアをインストールするのに必要な空き容量は、以下のとおりです。(*5) <ul style="list-style-type: none"> ● ScanSnap Manager : 700MB ● ScanSnap Organizer : 290MB ● CardMinder : 730MB ● ABBYY FineReader for ScanSnap : 710MB ● ScanSnap オンラインアップデート : 50MB ● Scan to Microsoft SharePoint : 40MB ● OCR パック (*6) ● ScanSnap S1100 かんたんガイド : 10MB
USB ポート	USB3.0 (*7) / USB2.0 / USB1.1

*1 : 日本語版のオペレーティングシステムを使用してください。

*2 : デスクトップモードで動作します。

*3 : デスクトップアプリケーションとして動作します。

*4 : フォント サイズが大きい場合、一部の画面が正常に表示されないことがあります。
この場合は、フォント サイズを小さくして使用してください。

*5 : 読み取った原稿のイメージデータを保存するためには、さらに空き容量が必要です。
イメージデータのファイルサイズの目安は、ScanSnap Manager のヘルプを参照してください。

*6 : OCR パックをインストールすることで、テキスト認識する言語を追加できます。
OCR パックをインストールするのに必要な空き容量は、以下を参照してください。

<http://scansnap.fujitsu.com/jp/downloads/software/ocrpack.html>

*7 : ScanSnap を USB3.0 対応の USB ポートに接続した場合、USB2.0 として動作します。

重要

- 上記の動作環境を満たしていないと、ScanSnap が動作しない場合があります。
- キーボードやモニタの USB ポートを使用すると、ScanSnap が動作しない場合があります。
- 市販の USB ハブを使用する場合は、電源 (AC アダプター) 付きのタイプを使用してください。
- 以下の場合は、原稿の読み取り速度が低下します。
 - CPU およびメモリ容量が推奨値を満たしていない場合
 - USB ポートまたは USB ハブのタイプが USB1.1 の場合
- Windows システムのディスク管理によって、ソフトウェアのインストール後に増加するディスクの使用容量と、インストールに必要なディスク容量が異なる場合があります。

- 原稿を読み取るときには、保存されるファイルサイズの約 3 倍のディスク容量が必要です。
- 以下の機能の使用時に、文字が正しく表示されない場合、Microsoft Office 2007 以降のセットアップディスクから、ユニバーサルフォント（Arial Unicode MS）をインストールしてください。
 - CardMinder
 - モバイルに保存
 - Salesforce Chatter に投稿
 - Dropbox に保存

ヒント

- Windows 7 の場合、以下のソフトウェアをインストールするときに、.NET Framework 4、またはそのインプレース更新版（最大 2GB のディスク容量が必要）がインストールされることがあります。
 - ScanSnap Manager
 - ScanSnap Organizerなお、.NET Framework をインストール後は、Windows Update で更新プログラムを適用してください。
- Windows 10 および Windows 8.1 の場合、以下のソフトウェアをインストールするときに、.NET Framework 3.5 SP1（最大 500MB のディスク容量が必要）が同時にインストールされることがあります。
 - ScanSnap Manager
 - ScanSnap Organizer
 - CardMinder

ScanSnap に関連するソフトウェアの概要

各ソフトウェアの概要や機能について説明します。これらのソフトウェアを使用して、イメージデータの編集、管理、および整理ができます。

ScanSnap Manager

ScanSnap で原稿を読み取るために必要なスキャナドライバです。読み取った原稿のイメージデータを、PDF ファイルまたは JPEG ファイルとしてコンピュータに保存できます。

モバイル機器に PDF ファイルおよび JPEG ファイルを保存する場合は、モバイル機器に ScanSnap Connect Application をインストールする必要があります。

モバイル機器用の ScanSnap Connect Application は、アプリケーションマーケットからダウンロードできます。

ScanSnap Organizer

イメージデータ（PDF ファイルおよび JPEG ファイル）を開かずに閲覧したり、目的別にフォルダーを作成してファイルを整理したりできます。

CardMinder

大量の名刺を効率よくデータ化できます。

また、名刺の文字を認識してデータベースを作成するため、名刺データの管理や検索が簡単にできます。データベースのデータは、印刷したり、様々なアプリケーションに連携したりできます。

ABBYY FineReader for ScanSnap

イメージデータをテキスト認識（Optical Character Recognition：光学式文字認識）して、編集可能な Word 文書、Excel 文書、および PowerPoint 文書に変換できます。

ScanSnap オンラインアップデート

ソフトウェアの最新のアップデートプログラムおよび利用可能なソフトウェアが公開されているかどうかを、サーバに接続して確認します。該当するプログラムが公開されている場合は、自動で更新したり、ダウンロードしてインストールしたりできます。

Scan to Microsoft SharePoint

ScanSnap を使用して、簡単な操作で SharePoint にファイルを保存できます。

Evernote for Windows

ScanSnap を使用して、簡単な操作で Evernote にファイルを保存できます。

Dropbox for Windows

ScanSnap を使用して、簡単な操作で Dropbox フォルダーにファイルを保存できます。

ソフトウェアをインストールするには

ソフトウェアは、Setup DVD-ROM をコンピュータの DVD-ROM ドライブにセットすると表示される「ScanSnap Setup」画面からインストールします。

重要

- ソフトウェアをインストールする前に、コンピュータに ScanSnap を接続しないでください。ScanSnap がコンピュータに認識されない場合があります。その場合は、ソフトウェアをインストールしてから、再度 ScanSnap をコンピュータに接続してください。
- ScanSnap Manager および ScanSnap Organizer 以外のソフトウェアをインストールするには、インターネットに接続できる環境が必要です。
- 以下のホームページからソフトウェアのインストーラをダウンロードして、インストールすることもできます。

<http://scansnap.fujitsu.com/jp/downloads/>



「ScanSnap Setup」画面の各ボタンの機能は、以下のとおりです。



ボタン名	機能
お読みください	「Readme」画面が表示されます。ソフトウェアの Readme を参照できます。
インストール	「Install Products」画面が表示されます。ソフトウェアのインストールを開始できます。
取扱説明書	「Manuals」画面が表示されます。安全上のご注意、はじめにお読みください、セットアップガイド、かんたんガイド（本書）、およびソフトウェアのマニュアルを参照できます。
DVD の内容を見る	Setup DVD-ROM に格納されているファイルが、エクスプローラで表示されます。

ボタン名	機能
サポート	お問い合わせ窓口の情報が表示されます。
ユーザー登録	ScanSnap の「ユーザー登録」のホームページ (http://scansnap.fujitsu.com/jp/user-registration/) が表示されます。

ScanSnap Manager のアイコン

ScanSnap Manager のアイコンは、ScanSnap Manager が起動している場合に、画面右下の通知領域に表示されます。

ScanSnap Manager のアイコンは、ScanSnap Manager と ScanSnap が正常に通信しているかどうかを示しています。通信状態によって表示されるアイコンは、以下のとおりです。

通信状態	ScanSnap Manager のアイコン
通信している	
通信していない	

ヒント

ScanSnap の電源を ON にすると、ScanSnap Manager と ScanSnap が通信を開始します。ScanSnap の電源を ON にする方法については、「[電源を ON にする](#)」(36 ページ)を参照してください。

ScanSnap Manager のアイコンからは、原稿の読み取りや ScanSnap Manager の設定に関するメニューを表示できます。

- 右クリックした場合
「[右クリックメニュー](#)」(32 ページ)が表示されます。
- 左クリックした場合
左クリックメニューが表示されます。
詳細は、[活用ガイド](#)を参照してください。

右クリックメニュー

画面右下の通知領域にある ScanSnap Manager のアイコン  を右クリックすると表示されるメニューです。

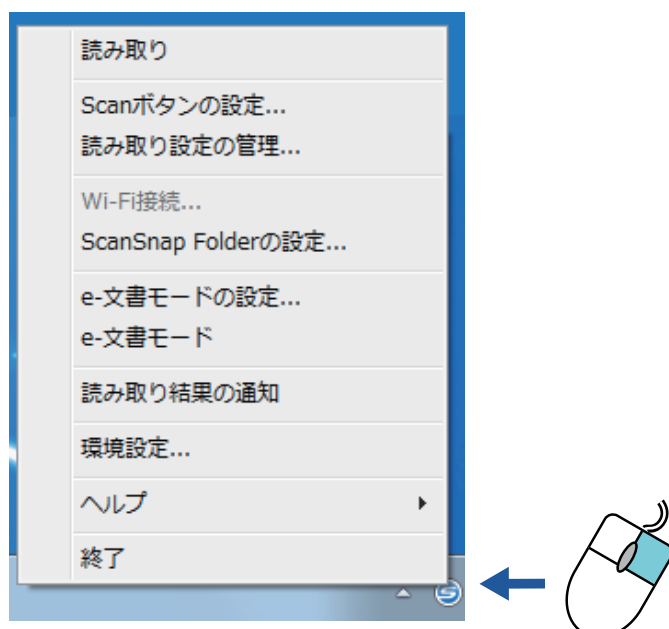

項目名	機能
読み取り	ScanSnap にセットした原稿が読み取られます。読み取り条件は、「Scan ボタンの設定」に従います。
Scan ボタンの設定	「ScanSnap 設定画面」(34 ページ)が表示されます。原稿を読み取るときの、読み取り条件を設定できます。
読み取り設定の管理	「ScanSnap Manager - 読み取り設定の管理」画面が表示されます。 ScanSnap 設定画面の「クイックメニューを使用する」チェックボックスにチェックが付いている場合は選択できません。 詳細は、活用ガイドを参照してください。
Wi-Fi 接続	「ScanSnap Manager - Wi-Fi 接続」画面が表示されます。 iX500 および iX100 で使用できます。
ScanSnap Folder の設定	ScanSnap 設定画面が表示されます。ScanSnap Folder を使用して原稿を読み取るための、読み取り条件を設定できます。 詳細は、活用ガイドを参照してください。
e-文書モードの設定	e-文書モードの ScanSnap 設定画面が表示されます。 e-文書モードで原稿を読み取るための、読み取り条件を設定できます。 詳細は、「e-文書法に対応した読み取り条件で原稿を読み取る」(78 ページ)を参照してください。
e-文書モード	通常の読み取りと、e-文書モードでの読み取りを切り替えられます。

項目名	機能
読み取り結果の通知	<p>原稿を読み取ったあとに、原稿の向きが回転されたかどうかの通知画面が表示されます。</p> 
環境設定	「ScanSnap Manager - 環境設定」画面が表示されます。
ヘルプ	<p>以下のメニューが表示されます。</p> <ul style="list-style-type: none"> ● ヘルプの表示 ScanSnap Manager のヘルプが表示されます。 ● 困ったときには ScanSnap Manager のヘルプの「困ったときには」が表示されます。 ● ScanSnap サポートホームページ サポート & サービスのホームページ (http://scansnap.fujitsu.com/jp/support/) が表示されます。 ● ScanSnap Manager について 「ScanSnap Manager - バージョン情報」画面が表示されます。 ● ScanSnap 情報 「ScanSnap Manager - 詳細情報」画面が表示されます。ScanSnap とコンピュータが接続されている場合に表示されます。 ● オンラインアップデート ScanSnap オンラインアップデートが起動されます。 詳細は、「ソフトウェアのアップデート」(114 ページ)を参照してください。
接続状態にならない場合	ScanSnap Manager と ScanSnap が正常に通信していない場合に表示されます。
終了	ScanSnap Manager が終了されます。

ScanSnap 設定画面

画面右下の通知領域にある ScanSnap Manager のアイコン  を右クリックし、「右クリックメニュー」(32 ページ)から「Scan ボタンの設定」を選択すると、以下の ScanSnap 設定画面が表示されます。

ScanSnap 設定画面では、「クイックメニューを使用する」チェックボックスでクイックメニューを使用するかどうかを切り替えたり、読み取り設定ボタンや詳細設定タブで、目的に合わせた読み取り条件を設定したりできます。

詳細は、ScanSnap Manager のヘルプを参照してください。

読み取り設定ボタン

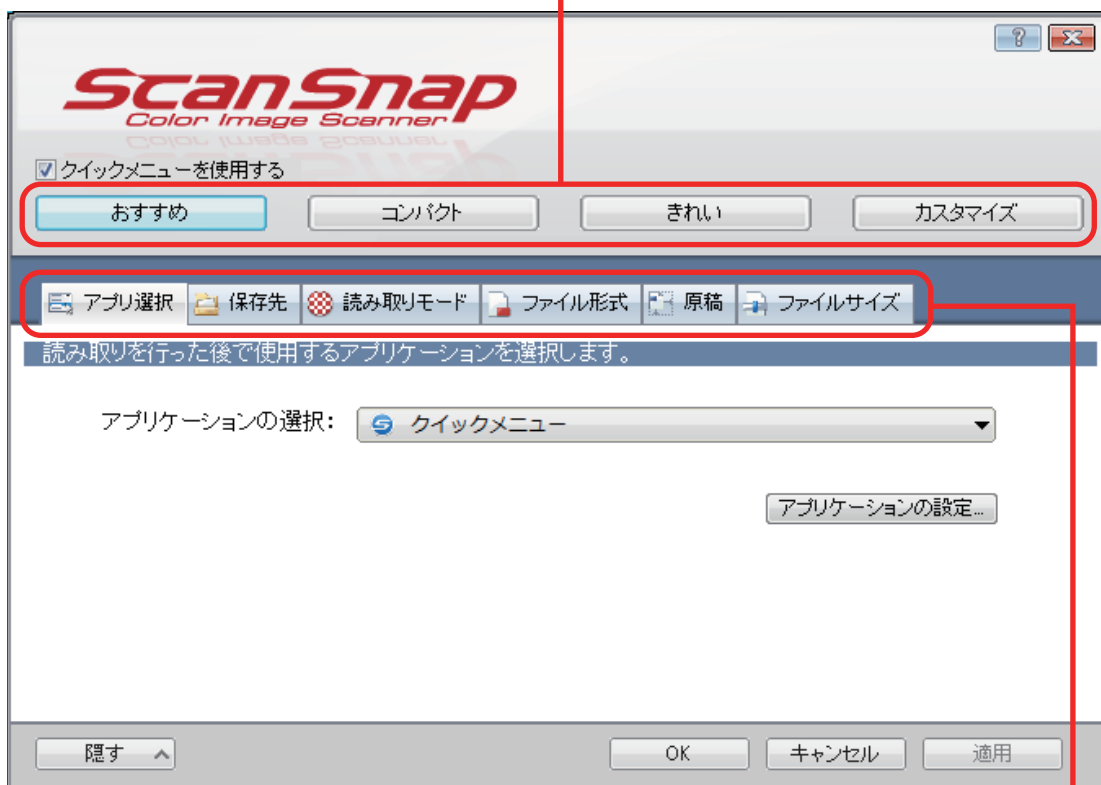

詳細設定タブ

電源の ON / OFF

ScanSnap の電源の ON および OFF について説明します。

- 「電源を ON にする」(36 ページ)
- 「電源を OFF にする」(38 ページ)
- 「スリープ状態」(39 ページ)

電源を ON にする

1. コンピュータの電源を ON にします。

⇒ コンピュータが起動され、画面右下の通知領域に ScanSnap Manager のアイコン  が表示されます。



ヒント

● 通知領域に ScanSnap Manager のアイコン  が表示されない場合は、ScanSnap Manager を起動してください。ScanSnap Manager の起動方法は、以下のとおりです。

- Windows 10 の場合
「スタート」メニュー→「ScanSnap Manager」→「ScanSnap Manager」を選択します。
- Windows 8.1 の場合

スタート画面左下にある  をクリックし、すべてのアプリ画面で「ScanSnap Manager」の「ScanSnap Manager」を選択します。

- Windows 7 の場合
「スタート」メニュー→「すべてのプログラム」→「ScanSnap Manager」→「ScanSnap Manager」を選択します。

● コンピュータにログオンするときに、自動で ScanSnap Manager が起動されない場合は、以下の手順で設定を変更してください。

1. 通知領域にある ScanSnap Manager のアイコン  を右クリックし、「右クリックメニュー」(32 ページ)から「環境設定」を選択します。



⇒ 「ScanSnap Manager - 環境設定」画面が表示されます。

2. 「自動起動」リストの「コンピュータへのログオン時に ScanSnap Manager を起動します」チェックボックスにチェックを付けます。

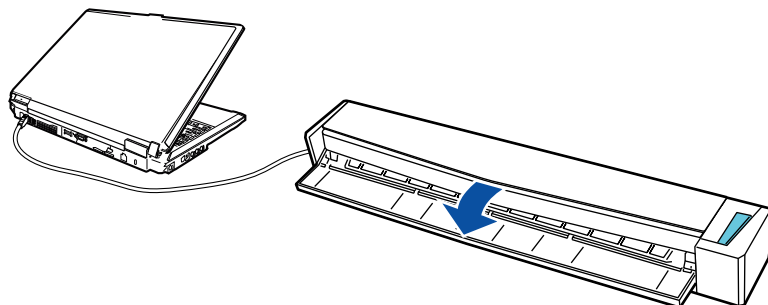
2. ScanSnap の給紙カバー（原稿台）を開けて、電源を ON にします。





⇒ [Scan / Stop] ボタンが青色で点滅します。原稿の読み取りが可能になると点灯に切り替わります。

また、通知領域にある ScanSnap Manager のアイコンが、 から  に切り替わります。

重要

使用しているコンピュータによっては、コンピュータの起動処理中に、ScanSnap の初期化動作が数回行われる場合があります。

ヒント



- コンピュータの性能、環境、および多数のソフトウェアが動作しているときなどのコンピュータへの負荷によって、通知領域にある ScanSnap Manager のアイコンが  に切り替わるまでに時間がかかる場合があります。
- ScanSnap の電源が ON になると、ScanSnap の通信状態が通知されます。
ScanSnap の通信状態の通知が不要な場合は、以下の手順で設定を変更してください。
 1. 通知領域にある ScanSnap Manager のアイコン  を右クリックし、「右クリックメニュー」(32 ページ)から「環境設定」を選択します。
⇒ 「ScanSnap Manager - 環境設定」画面が表示されます。
 2. 「表示」リストの「通信状態を通知します」チェックボックスのチェックを外します。

電源を OFF にする

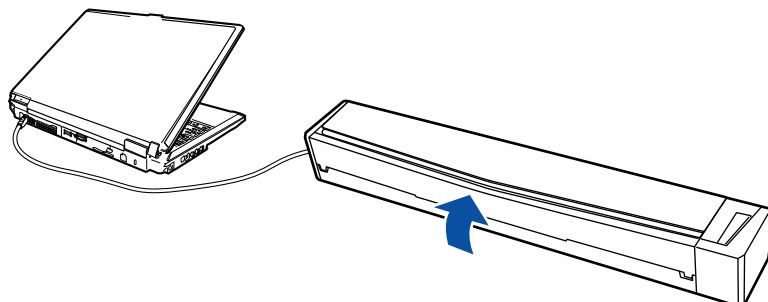
1. 給紙カバー（原稿台）を閉じます。



⇒ [Scan / Stop] ボタンが消灯します。

また、通知領域にある ScanSnap Manager のアイコンが、 から  に切り替わります。

重要

ScanSnap を移動する場合は、電源を OFF にしてからケーブル類をすべて抜いてください。

ヒント

- ScanSnap の電源は、接続しているコンピュータの電源と連動します。コンピュータに接続したままにしておけば、ScanSnap の電源の ON / OFF を意識する必要はありません。
- 使用しているコンピュータによっては、コンピュータの電源を OFF にしてから、ScanSnap の Scan ボタンが消灯するまでに、2～3 分かかる場合があります。
- ScanSnap の電源が OFF になると、ScanSnap の通信状態が通知されます。
ScanSnap の通信状態の通知が不要な場合は、以下の手順で設定を変更してください。

1. 通知領域にある ScanSnap Manager のアイコン  を右クリックし、「右クリックメニュー」(32 ページ)から「環境設定」を選択します。
⇒ 「ScanSnap Manager - 環境設定」画面が表示されます。
2. 「表示」リストの「通信状態を通知します」チェックボックスのチェックを外します。

スリープ状態

ScanSnap の電源を ON にしたまま、ScanSnap を使用せずに 1 分が経過すると、スリープ状態（節電状態）になります。

読み取れる原稿

ScanSnap に直接セットして読み取れる原稿の条件と、A3 キャリアシートを使用する場合の原稿の条件について説明します。

- 「ScanSnap に直接セットできる原稿」(41 ページ)
- 「A3 キャリアシートを使用する原稿」(43 ページ)

ScanSnap に直接セットできる原稿

ScanSnap に直接セットして読み取れる原稿の条件は、以下のとおりです。

排出方法 (*1)	排出ガイドを閉じた状態で原稿を読み取る場合	排出ガイドを開けた状態で原稿を読み取る場合
原稿の種類	オフィス用紙、はがき、名刺、 ISO7810 ID-1 タイプに準拠したプラスチック カード (54 × 86mm)	オフィス用紙
原稿の紙厚	52.3 ~ 209.3g/m ² (45 ~ 180kg/連) プラスチックカード 0.76mm 以下 (エンボス有カード可)	52.3 ~ 80g/m ² (45 ~ 70kg/連)
原稿のサイズ	幅 25.4 ~ 216mm (1 ~ 8.5 インチ) 長さ 25.4 ~ 360mm (1 ~ 14.17 インチ) 長尺原稿 (*2) の場合、863mm (34 インチ) まで	

*1： 排出方法については、「各部の名称と働き」(24 ページ)を参照してください。

*2： ScanSnap の [Scan / Stop] ボタンを 3 秒以上押すと、読み取りが開始されます。

重要

- 以下のような原稿は、読み取らないでください。
 - クリップ、ステープラーの針などの ScanSnap 内部を傷付ける金属物が付属しているもの
金属物を外してから読み取ってください。
 - インクが乾いていないもの
十分乾かしてから読み取ってください。
 - 幅 216mm、長さ 863mm より大きいもの
 - 布地、金属シート、OHP シートなどの紙以外のもの
 - 写真付きはがきを読み取ると、写真面を傷付ける場合があります。写真付きはがきは、お客様の責任で読み取ってください。
 - プラスチックカードを読み取る時は、以下に注意してください。
 - 曲がっているプラスチックカードは、うまく搬送されない場合があります。
 - プラスチックカードの表面が手の脂などの油でよごれている場合は、よごれをふき取ってから読み取ってください。
 - プラスチックカードは、ScanSnap の給紙部にまっすぐ差し込んでください。プラスチックカードを傾けて ScanSnap の給紙部に差し込むと、うまく搬送されない場合があります。
 - 光沢の強いプラスチックカードを読み取ると、イメージデータの一部の色が明るくなったり、暗くなったりする場合があります。
- 例： ゴールドのクレジットカード
- エンボス有カードを読み取る場合、以下の向きで ScanSnap にセットしてください。

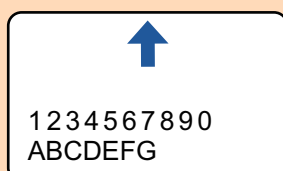

- エンボスに銀や金の印刷がされていない状態で、カード印刷背景とエンボス文字の色が近い場合は、文字が識別されにくいことがあります。
その場合は、以下の操作をすると改善されることがあります。
 1. 「ScanSnap 設定画面」(34 ページ)で「読み取りモード」タブの [オプション] ボタンをクリックします。
⇒ 「読み取りモードオプション」画面が表示されます。
 2. 「文字をくっきりします」チェックボックスにチェックを付けます。

A3 キャリアシートを使用する原稿

オプションの A3 キャリアシートは、原稿搬送用シートです。

A3 キャリアシートを使用すると、A4 サイズより大きい原稿、または写真や切り抜きなどの原稿を読み取れます。

A3 キャリアシートを使用して読み取る原稿の条件は、以下のとおりです。

- | | |
|---|--|
|  注意 | <ul style="list-style-type: none"> ● 破損した A3 キャリアシートは使用しないでください。ScanSnap が破損または故障する可能性があります。 ● A3 キャリアシートを取り扱うときは、A3 キャリアシートの縁で手を切るなどのけがをしないように注意してください。 |
|---|--|

排出方法	排出ガイドを閉じた状態で原稿の読み取りが可能
原稿の種類	ScanSnap に直接セットして読み取りできない原稿
原稿の紙厚	52.3 ~ 104.7g/m ² (45 ~ 90kg/連) まで 2 つ折りにして読み取る場合 64g/m ² (55kg/連) まで
原稿のサイズ	A3 キャリアシートサイズ (216 × 297mm) A3 (297 × 420mm) (*1) A4 (210 × 297mm) A5 (148 × 210mm) A6 (105 × 148mm) B4 (257 × 364mm) (*1) B5 (182 × 257mm) B6 (128 × 182mm) はがき (100 × 148mm) 名刺 (90 × 55mm、55 × 90mm) レター (8.5 × 11 インチ (216 × 279.4mm)) 11 × 17 インチ (279.4 × 431.8mm) (*1) 写真 E 版 (83 × 117mm、117 × 83mm) 写真 L 版 (89 × 127mm、127 × 89mm) 写真 LL 版 (127 × 178mm、178 × 127mm) カスタムサイズ 幅 : 25.4 ~ 216mm (1 ~ 8.5 インチ) 長さ : 25.4 ~ 297mm (1 ~ 11.69 インチ)

*1 : 2 つ折りにして読み取ります。

A3 キャリアシートを使用して読み取ることを推奨する原稿

以下に該当する原稿は、A3 キャリアシートを使用して読み取ることを推奨します。

- 鉛筆書きの原稿

原稿に黒い跡が転写される可能性があるため、A3 キャリアシートにセットして読み取ることを推奨します。

A3 キャリアシートにセットせずに直接読み取ると、ローラー類がよごれて原稿送り不良の原因となります。適時ローラー類を清掃してください。

清掃方法は、「ScanSnap 内部の清掃」(109 ページ)を参照してください。

- ノーカーボン紙

ScanSnap 内部のローラー類を傷付けるような化学物質を含んでいる可能性があるため、A3 キャリアシートにセットして読み取ることを推奨します。

A3 キャリアシートにセットせずに直接読み取るときは、ScanSnap の性能を維持するために、適時ローラー類を清掃してください。清掃方法は、「ScanSnap 内部の清掃」(109 ページ)を参照してください。

なお、ノーカーボン紙の種類によっては、オフィス用紙を読み取った場合に比べて、装置寿命が短くなる場合があります。

- 直接 ScanSnap にセットして読み取ると、原稿を傷付けたり、正常に読み取れなかったりする可能性がある原稿
 - 幅 25.4mm、長さ 25.4mm より小さいもの
 - 52.3g/m² (45kg/連) より薄いもの
 - 原稿の紙厚が不均一なもの (封筒や切り貼りされた用紙)
 - シワやカールの大きなもの
 - 折れ、破れのあるもの
 - トレーシング紙
 - コーティングが施されているもの
 - 写真 (印画紙)
 - ミシン目加工がされているもの
 - 長方形または正方形以外のもの
 - 裏カーボン紙、感熱紙
 - メモ用紙や付箋が貼り付けられたもの

重要

- A3 キャリアシートの取り扱い

A3 キャリアシートを使用する場合は、以下に注意してください。

- A3 キャリアシートの先端にある白黒のパターン部分をよごしたり、切り取ったりしないでください。A3 キャリアシートを正しく認識できなくなります。
- A3 キャリアシートの上下を逆向きにして、ScanSnap にセットしないでください。原稿づまりが発生して、A3 キャリアシートを破損するおそれがあります。
- A3 キャリアシートを折り曲げたり、無理に引っ張ったりしないでください。
- A3 キャリアシートに、写真やはがきなどの小さいサイズ原稿を複数枚並べて読み取ると、原稿づまりが発生する可能性があります。A3 キャリアシートには、1 枚ずつ原稿をセットして読み取ることを推奨します。

- A3 キャリアシートの保管

A3 キャリアシートを保管する場合は、以下に注意してください。

- 原稿を、A3 キャリアシートにセットしたまま長期間放置しないでください。原稿の印刷インキが A3 キャリアシートに転写する場合があります。
- A3 キャリアシートを、直射日光の当たる場所や暖房機の近くなどの高温になる場所に長時間放置しないでください。また、高温な場所で A3 キャリアシートを使用しないでください。A3 キャリアシートが変形するおそれがあります。
- A3 キャリアシートは、変形を避けるため、できるだけ水平な場所で、重量のかからない状態で保管してください。

関連ソフトウェアでできること

ScanSnap の関連ソフトウェアの基本的な操作手順、および機能の概要について説明します。

- 「ScanSnap Organizer でできること」(46 ページ)
- 「CardMinder でできること」(52 ページ)

ScanSnap Organizer できること

ScanSnap Organizer は、ScanSnap で読み取った原稿のイメージデータ（PDF ファイルおよび JPEG ファイル）を一覧表示して、整理および管理するためのアプリケーションです。

ファイルを開かずに閲覧したり、目的別にフォルダーを作成して、ファイルを整理したりできます。

また、複数ページの PDF ファイルは、サムネイル上で、ページをめくってイメージデータを確認できます。

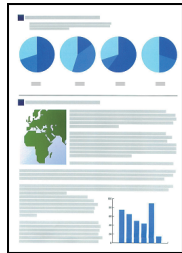

ScanSnapで原稿を読み取る

メイン画面

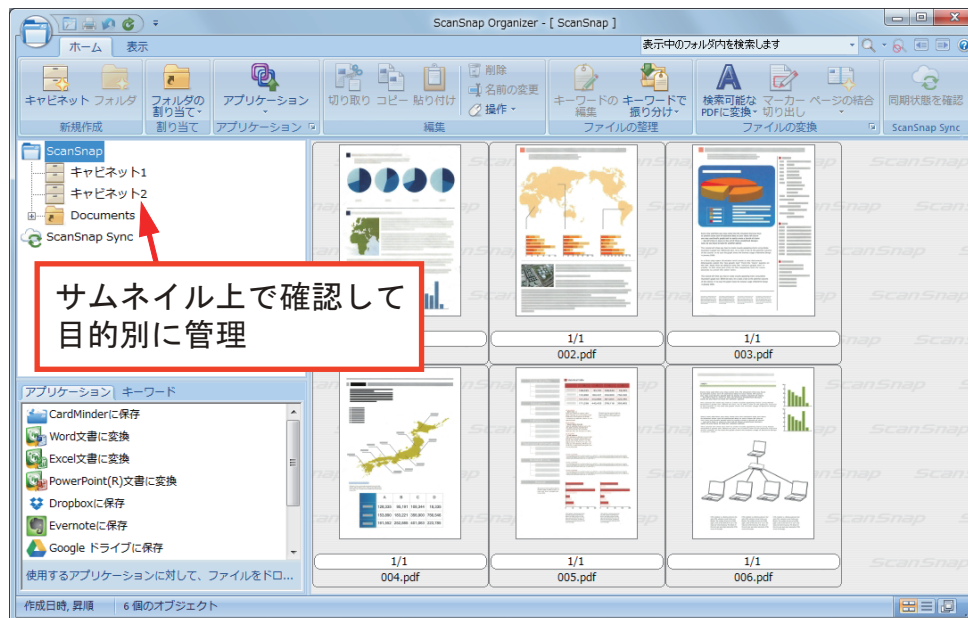

- 「ScanSnap Organizer の基本的な操作手順」 (47 ページ)
- 「ファイルを管理する」 (49 ページ)
- 「ファイルを活用する」 (51 ページ)

ScanSnap Organizer の基本的な操作手順

ScanSnap Organizer の基本的な操作の流れを説明します。

1. ScanSnap Organizer を起動します。

デスクトップにある「ScanSnap Organizer」アイコンをダブルクリックすると、ScanSnap Organizer が起動されます。

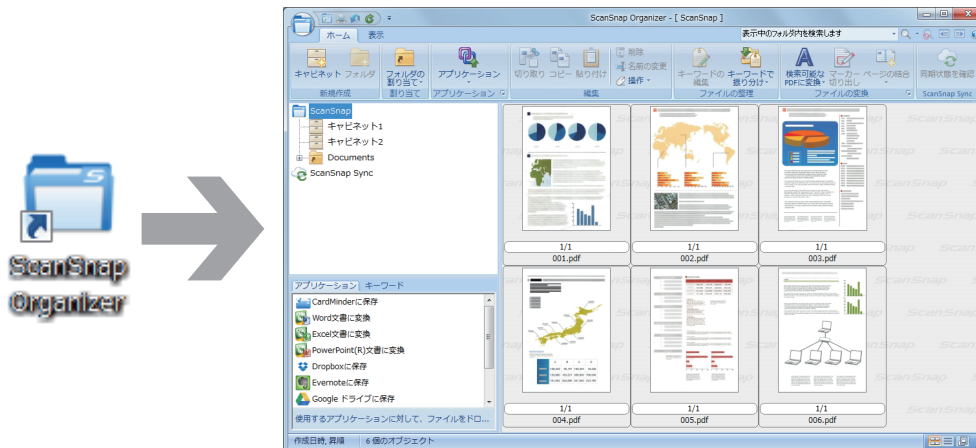

2. ScanSnap で原稿を読み取ります。

⇒ ScanSnap Organizer に、読み取ったイメージデータが一覧表示されます。

3. ScanSnap Organizer ビューアを起動します。

イメージデータをダブルクリックすると、イメージデータを表示および編集できるビューア画面が起動されます。

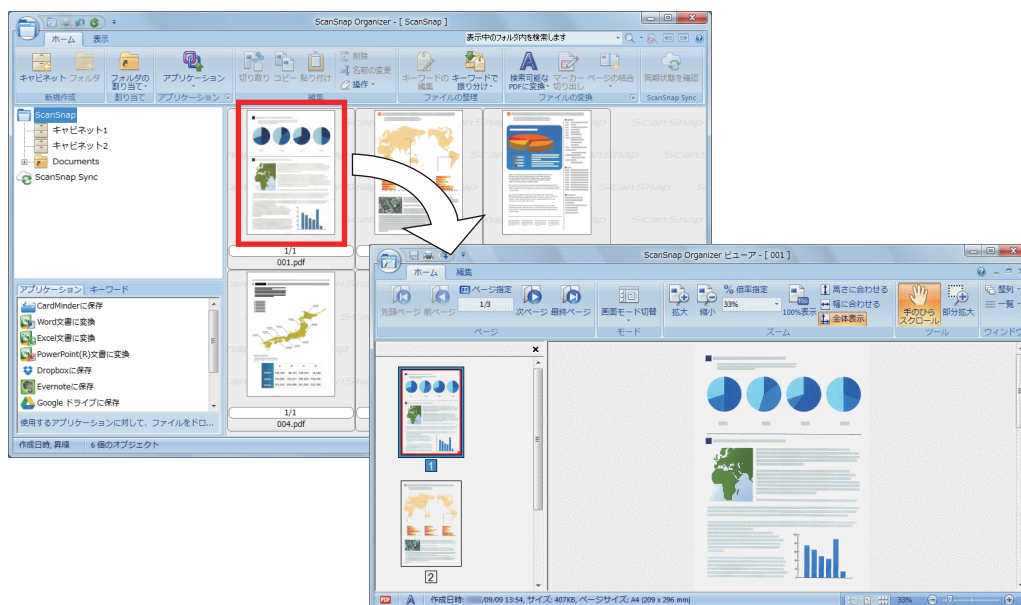

4. ビューア画面で、読み取ったイメージデータの向きや、不要なページがないかを確認します。

イメージデータの向きが違う場合は、回転させてください。また、不要なページがある場合は削除してください。

そのほか、必要に応じてページの挿入などの編集をしてください。

5. ScanSnap Organizer ビューアを終了します。

アプリケーションボタンをクリックして表示されるメニューの [アプリケーションの終了] ボタンをクリックして、ScanSnap Organizer ビューアを終了します。

ファイルを管理する

操作手順の詳細は、ScanSnap Organizer のヘルプを参照してください。

ファイルにキーワードを設定する

ファイルを開かなくても内容がわかるように、内容を表現した文字列（キーワード）を、PDF ファイルに設定できます。

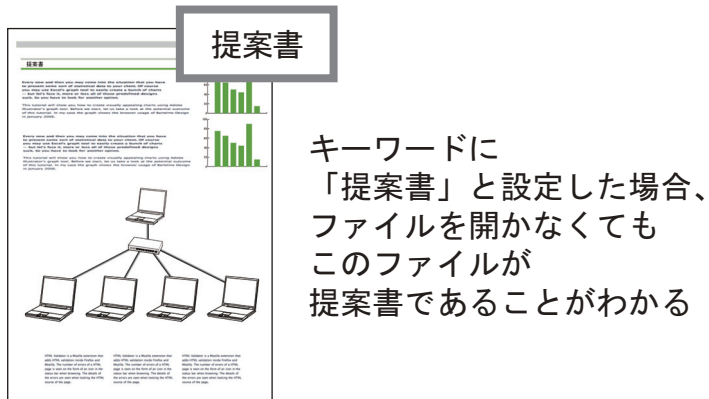

マーカーが引かれている部分の文字列をキーワードとして設定する

キーワード設定機能を使用すると、PDF ファイルにキーワードを設定できます。

キーワードは、PDF ファイルの検索に利用できます。

マーカーを引いた白黒原稿を ScanSnap で読み取ると、マーカー部分の文字列が PDF ファイルのキーワードに設定されます。

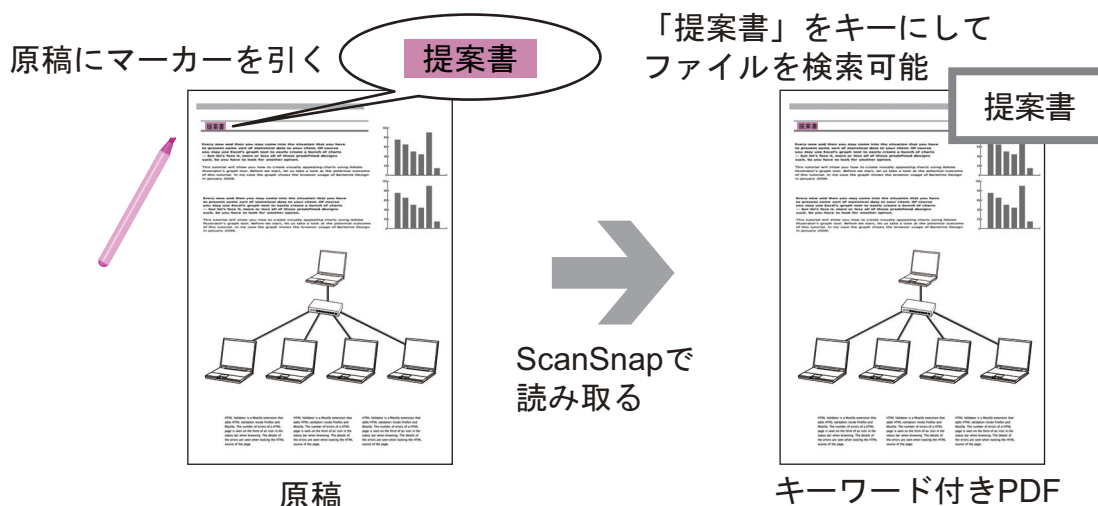

そのほかのキーワード設定方法については、ScanSnap Organizer のヘルプを参照してください。

ページ内の文字列を認識して埋め込む

ScanSnap で読み取った PDF ファイルに文字認識（OCR 処理）をかけて、文字列をページに埋め込むと、その文字列で PDF ファイルを検索できます。

OCR処理をして、
「提案書」を文字情報
として認識させる

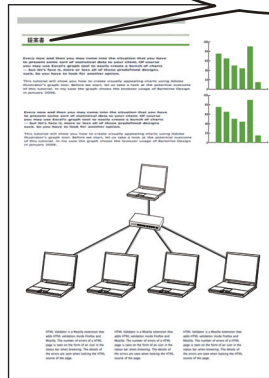

PDFファイル

「提案書」をキーにして
ファイルを検索可能

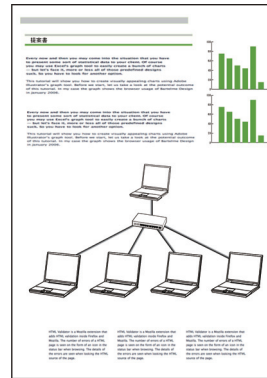

ファイルを検索する

ScanSnap Organizer で管理しているファイルを検索できます。

検索方法には、Adobe Acrobat 検索と Windows デスクトップサーチがあります。

ファイルを設定した条件に従って自動で振り分ける

キーワードの振り分け機能を使用すると、設定したキーワードをキーにして、PDF ファイルをキャビネットやフォルダーに自動で振り分けられます。



キーワード付きPDF

メイン画面

ファイルを活用する

操作手順の詳細は、ScanSnap Organizer のヘルプを参照してください。

ファイルをほかのアプリケーションと連携する

ファイルをいろいろなアプリケーションで利用できます。

利用できるアプリケーションは、メイン画面左下のアプリケーション一覧に表示されます。

ファイルをメールに添付する

ファイルをメールに添付して送信できます。

大事な記事を切り出す

マーカー切り出し機能を使用すると、大事な記事のスクラップを作成できます。

必要な部分をマーカーで囲んだ白黒原稿を ScanSnap で読み取ると、PDF ファイル内のマーカーで囲まれている範囲を切り出して、PDF ファイルまたは JPEG ファイルを作成します。

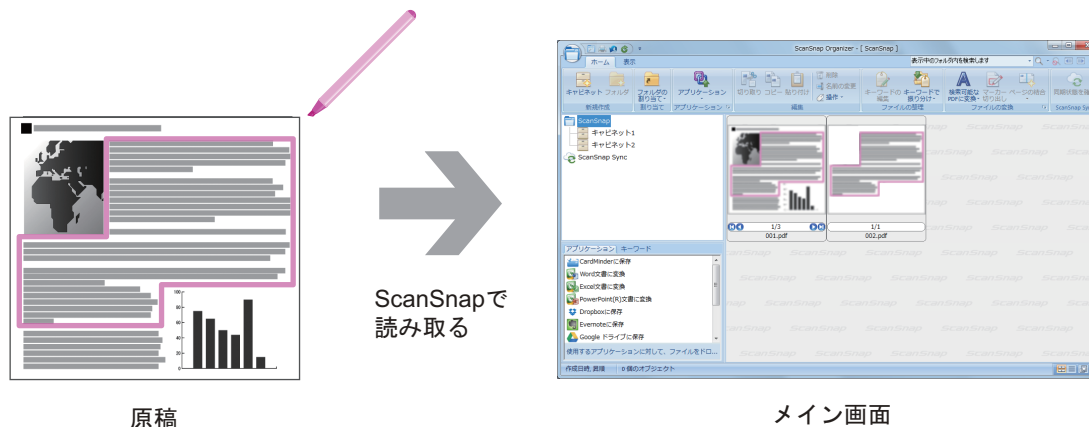

モバイル機器とファイルを同期して活用する

ScanSnap Sync 機能を使用すると、クラウドサービスを利用して、ScanSnap でイメージデータ化したファイルをモバイル機器と自動的に同期し、いつでもどこでも簡単に活用できます。

ファイルは、ScanSnap Organizer の「ScanSnap Sync」フォルダーで整理 / 管理します。

まとめて保存したデータ（「JPEG（まとめて保存）」ファイル）を同期する

ScanSnap Sync 機能を使用すると、「JPEG（まとめて保存）」ファイルをモバイル機器と ScanSnap Organizer で同期できます。

「JPEG（まとめて保存）」ファイルは、ScanSnap Connect Application で読み取った原稿のイメージデータを、1 つにまとめたファイルです。

CardMinder できること

CardMinder は、スキャナで読み取った名刺のイメージデータを表示して、整理および管理するためのアプリケーションです。

大量の名刺を効率よく電子化し、名刺データの検索や名刺から顧客情報のデータベースを効率よく作成できます。OCR（Optical Character Recognition：光学式文字認識）を利用して名刺の文字を認識し、その認識データを PIM（Personal Information Manager：個人情報管理アプリケーション）と共有できます。

また、ほかのアプリケーションから、素早く名刺データを検索できる「CardMinder Viewer」や、CardMinder がインストールされていないコンピュータでも名刺データを確認できる「CardMinder Mobile Viewer」が用意されています。

名刺



スキャナで読み取る

CardMinder の画面

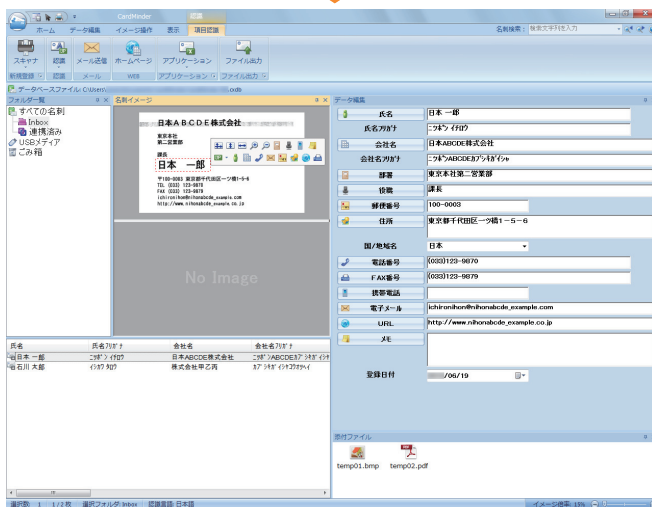

認識されたデータ

認識されたデータを PIM と共有
(例：Outlook)

- 「名刺ファイリング OCR をお使いのお客様へ」(54 ページ)
- 「CardMinder の基本的な操作手順」(55 ページ)
- 「名刺データをほかのアプリケーションと連携する」(58 ページ)

- 「名刺データを簡易検索ツールバーで検索する」(59 ページ)
- 「名刺データを CardMinder Viewer で検索する」(60 ページ)
- 「名刺データにファイルを添付する」(61 ページ)

名刺ファイリングOCRをお使いのお客様へ

CardMinder では、名刺ファイリングOCRの名刺データベースを移行して使用できます。

ここでは、初めて CardMinder を使用する場合を例に説明します。

名刺ファイリングOCRを使用しているコンピュータに CardMinder をインストールした場合、CardMinder を初めて起動したときに、以下の確認メッセージが表示されます。

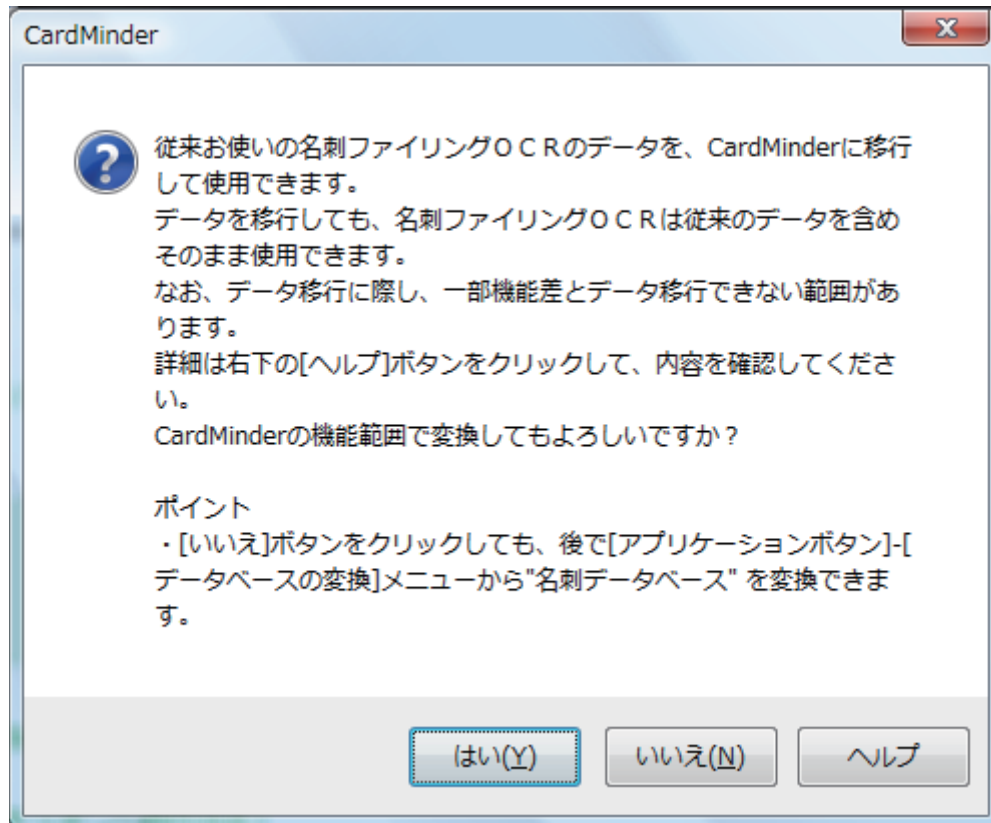

[はい] ボタンをクリックすると、名刺ファイリングOCRで最後に使用していた名刺データベースが CardMinder データベースに変換され、CardMinder に表示されます。

名刺データベースを移行しない場合は、[いいえ] ボタンをクリックしてください。

名刺データベース移行の詳細は、CardMinder のヘルプを参照してください。

CardMinder の基本的な操作手順

CardMinder の基本的な操作の流れを説明します。

1. CardMinder を起動します。

デスクトップにある「CardMinder」アイコンをダブルクリックすると、CardMinder が起動されます。

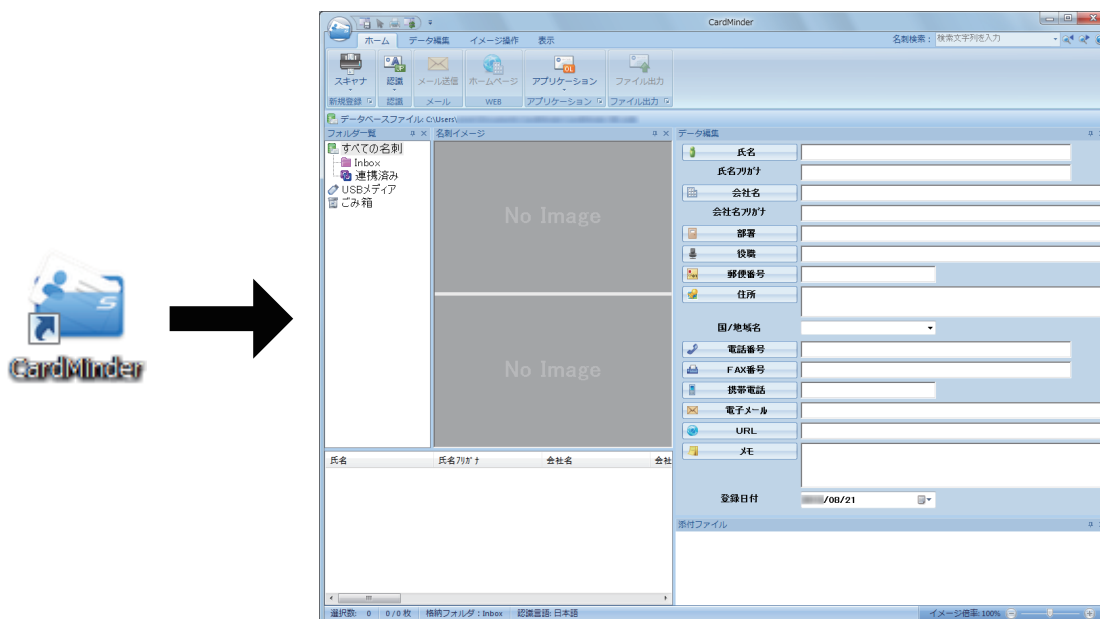

2. 名刺をスキャナで読み取ります。

「ホーム」タブの [スキャナ] ボタンをクリックすると、名刺の読み取りが開始されます。



読み取りが終わると、名刺に印刷されている氏名、会社名、住所などの文字情報が自動的に文字として認識され、データ編集ウィンドウに表示されます。

読み取った名刺のイメージデータが名刺イメージウィンドウに表示されます。

重要

以下の言語で認識する場合は、お使いのコンピュータに ScanSnap Manager がインストールされている必要があります。

- 中国語（簡体字）
- 中国語（繁体字）
- 韓国語

3. 名刺データを確認します。

名刺イメージの表裏が間違っていないかや、名刺イメージ上の文字がデータ編集ウィンドウに正しく入力されているかどうかを確認します。

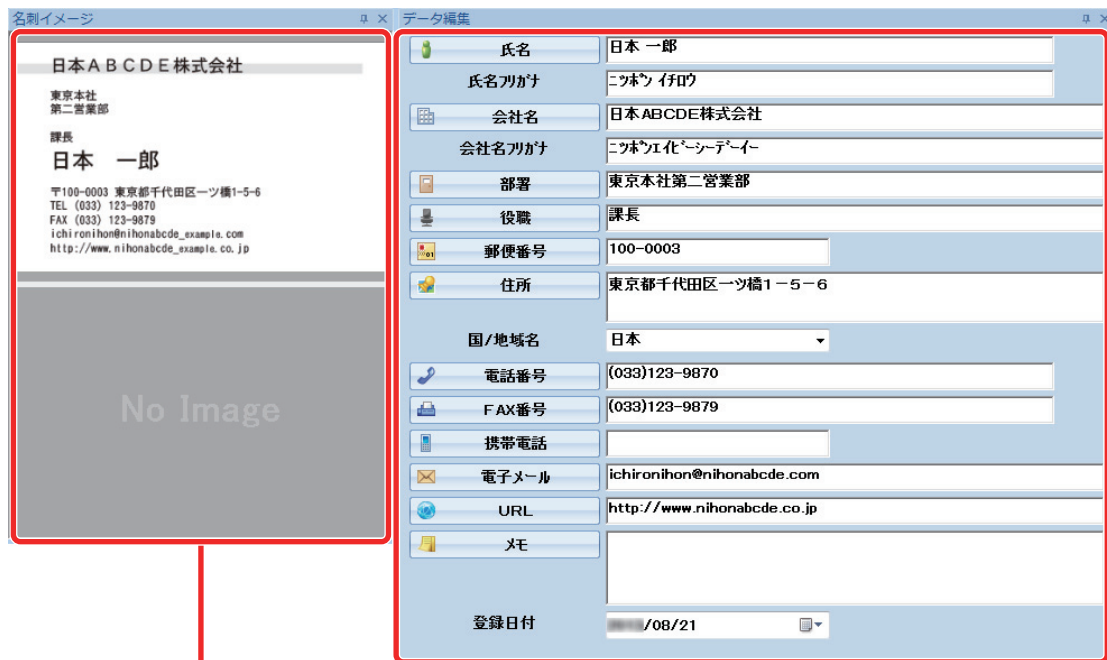

名刺イメージウィンドウ

データ編集ウィンドウ

4. 認識する言語が異なった場合、以下の手順で再認識します。



1. 「ホーム」タブの  をクリックします。
⇒ 認識言語が表示されます。
2. 認識する文字列の言語を選択します。
⇒ [認識] ボタンのアイコンが選択した言語に変わります。
3. [認識] ボタンのアイコンをクリックします。



例：英語で認識する場合、 をクリックします。
⇒ 認識処理を実行する確認メッセージが表示されます。

4. [はい] ボタンをクリックします。
⇒ 選択した言語で名刺データの文字列が認識されます。

5. 必要に応じて、名刺データを修正します。

以下のような修正ができます。詳細は、CardMinder のヘルプを参照してください。

- 範囲選択した文字列の再認識
- データ編集ウィンドウでの直接入力
- 名刺イメージの向き修正や表裏面の入れ替え

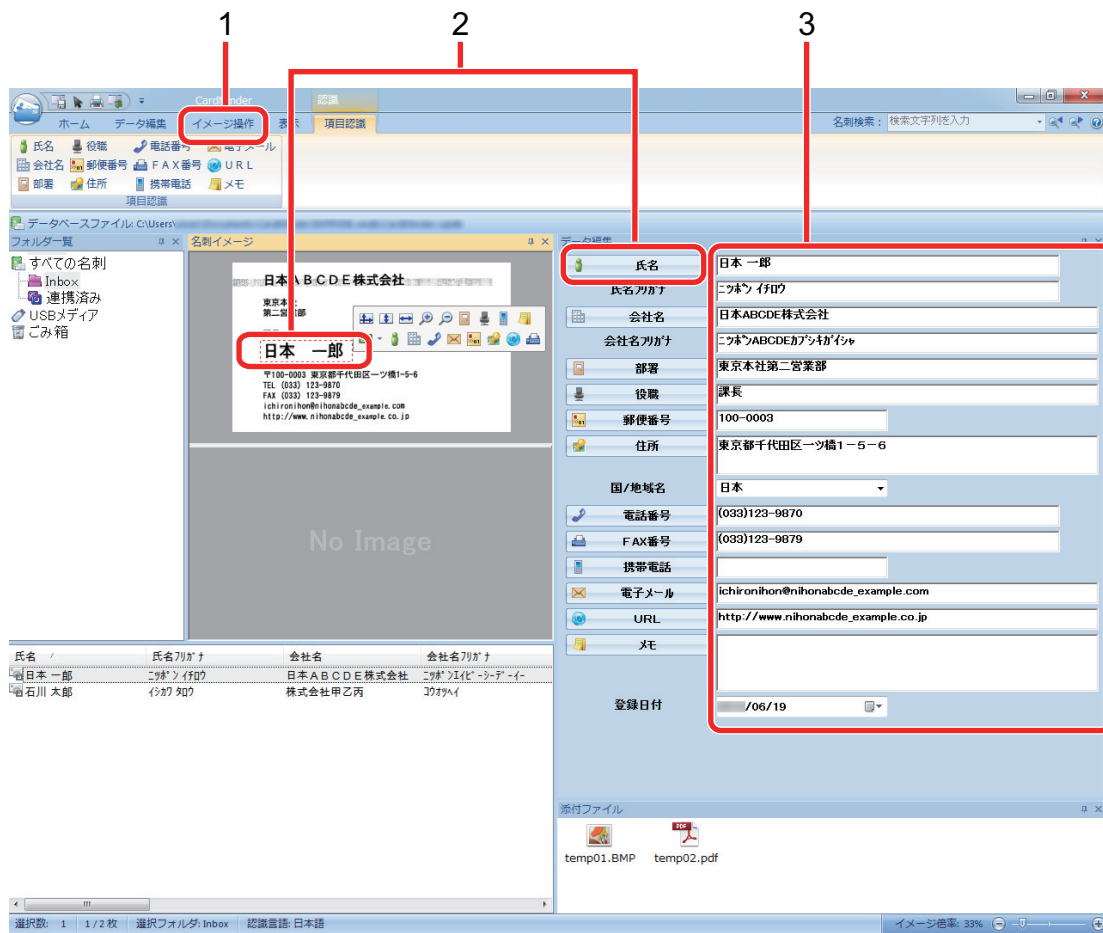

番号	説明
1	「イメージ操作」タブから、名刺イメージの回転や表裏面の入れ替えなどの編集ができます。
2	名刺イメージの文字列を範囲選択して、データ編集ウィンドウで該当する項目のボタンをクリックすると、範囲選択した文字列が再認識できます。
3	データ編集ウィンドウの各入力欄で直接修正できます。

6. CardMinder を終了します。

アプリケーションボタンをクリックして表示されるメニューの [終了] ボタンをクリックして、CardMinder を終了します。

名刺データをほかのアプリケーションと連携する

「ホーム」タブの以下のボタンをクリックすることで、名刺データをいろいろなアプリケーションで利用できます。

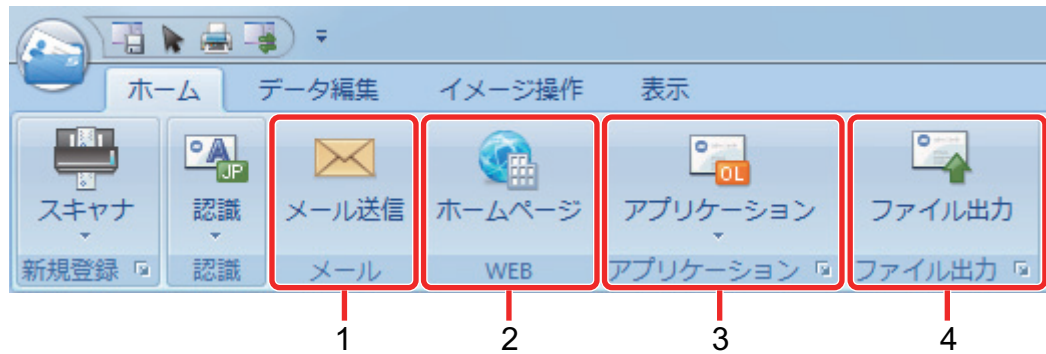

番号	項目	説明
1	メールを送信する	名刺データの「電子メール」のメールアドレスを宛先に設定して、メールソフトを起動します。
2	WEB で検索する	名刺データの「URL」を、Web ブラウザで検索します。
3	ほかのアプリケーションと連携する	Outlook、筆まめ、Salesforce CRM などのアプリケーションと連携して名刺データをほかのアプリケーションで利用できます。
4	名刺データをほかの形式で出力する	名刺データを、vCard、CSV、テキスト、ContactXML 形式で出力できます。

詳細な操作手順は、CardMinder のヘルプを参照してください。

名刺データを簡易検索ツールバーで検索する

名刺データを CardMinder の簡易検索ツールバーで検索する方法を説明します。

名刺検索 (簡易検索ツールバー)

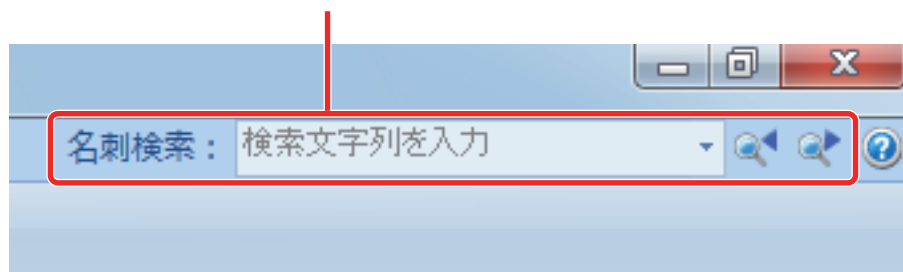

簡易検索ツールバーに「氏名」、「氏名フリガナ」、「会社名」、または「会社名フリガナ」の検索文字列を入力して、名刺データを検索します。

検索結果は、メインウィンドウに表示されます。

検索条件に一致した名刺データが複数ある場合、 をクリックすると、次の検索条件に一致した名刺データがメインウィンドウに表示されます。

名刺データを CardMinder Viewer で検索する

名刺データを CardMinder Viewer で検索する方法を説明します。

CardMinder を起動していない状態でも、ほかのアプリケーション（Microsoft メモ帳など）上の文字列を選択して、名刺データを検索できます。

1. 検索したい任意の文字列をマウスでドラッグして選択します。

2. キーボードで「Alt+F3」を同時に押します。

⇒ CardMinder Viewer が起動し、氏名、氏名フリガナ、会社名、または会社名フリガナから検索した名刺データが画面に表示されます。

検索条件に一致した名刺データが複数ある場合、 をクリックすると、次の検索条件に一致した名刺データが CardMinder Viewer 画面に表示されます。

ヒント

- 名刺ファイリングOCR をインストールしている場合は、以下のどちらかを対応してください。
 - 名刺ファイリングOCR Viewer が起動している場合は、終了してください。
 - 名刺ファイリングOCR Viewer または CardMinder Viewer で設定されているショートカットキー（「Alt」キー+「F3」キー）を変更してください。
- CardMinder Viewer 画面に表示された名刺データの詳細を CardMinder 画面で表示したい場合は、 をクリックすると、選択している名刺データが CardMinder 画面に表示されます。

名刺データにファイルを添付する

名刺データに関連のあるファイルをドラッグ&ドロップで簡単に添付できます。

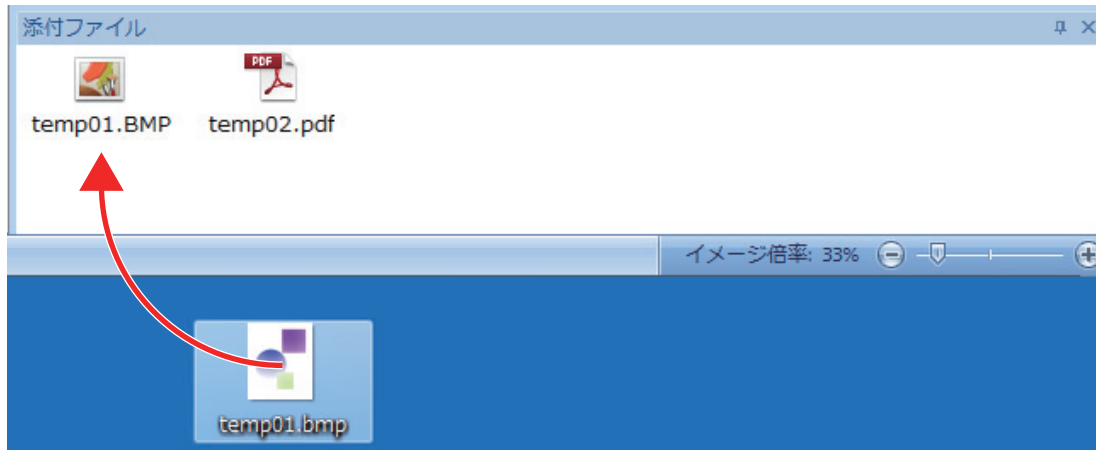

便利な使い方

ScanSnap で原稿を読み取ったあとに関連ソフトウェアと連携する方法、およびデフォルトの設定以外で原稿を読み取る方法について説明します。

- 「紙文書をコンピュータでフォルダー別に管理する」(63 ページ)
- 「名刺の情報をコンピュータに保存する」(66 ページ)
- 「A4 サイズより大きい原稿を読み取る」(69 ページ)
- 「写真や切り抜きなどの原稿を読み取る」(74 ページ)
- 「e-文書法に対応した読み取り条件で原稿を読み取る」(78 ページ)

紙文書をコンピュータでフォルダ別に管理する

紙文書を電子化して、ScanSnap Organizer でフォルダ別に管理する方法について説明します。

1. ScanSnap で紙文書を読み取ります。

読み取り方法の詳細は、「[原稿を読み取る](#)」(18 ページ)を参照してください。

⇒ クイックメニューが表示されます。



2. クイックメニューから、「このコンピュータに保存」アイコンをクリックします。

⇒ 「ScanSnap Organizer」画面が表示されます。

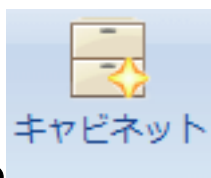
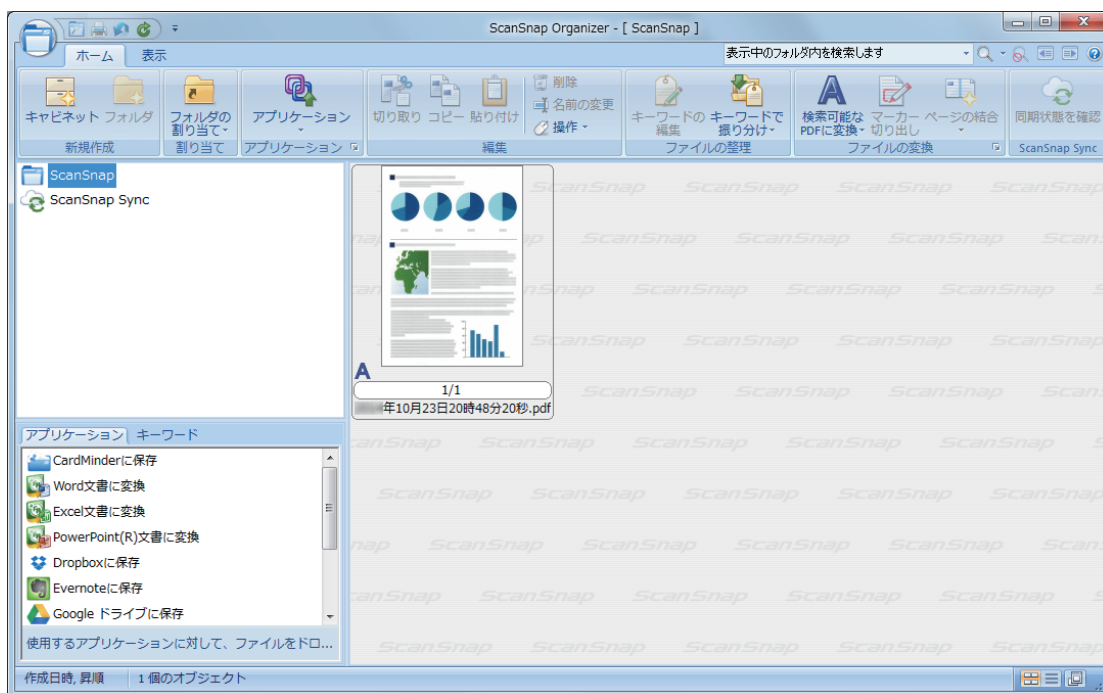

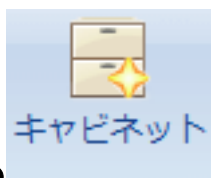
3. 「ホーム」タブの  をクリックします。
⇒ フォルダー一覧に、新しいキャビネットが作成されます。
4. 作成したキャビネットの名前を変更します。

ヒント

複数のキャビネットを作成する場合は、手順 3. ~ 4. の操作を繰り返してください。

5. ファイル一覧からイメージデータを選択して、キャビネットにドラッグ&ドロップします。

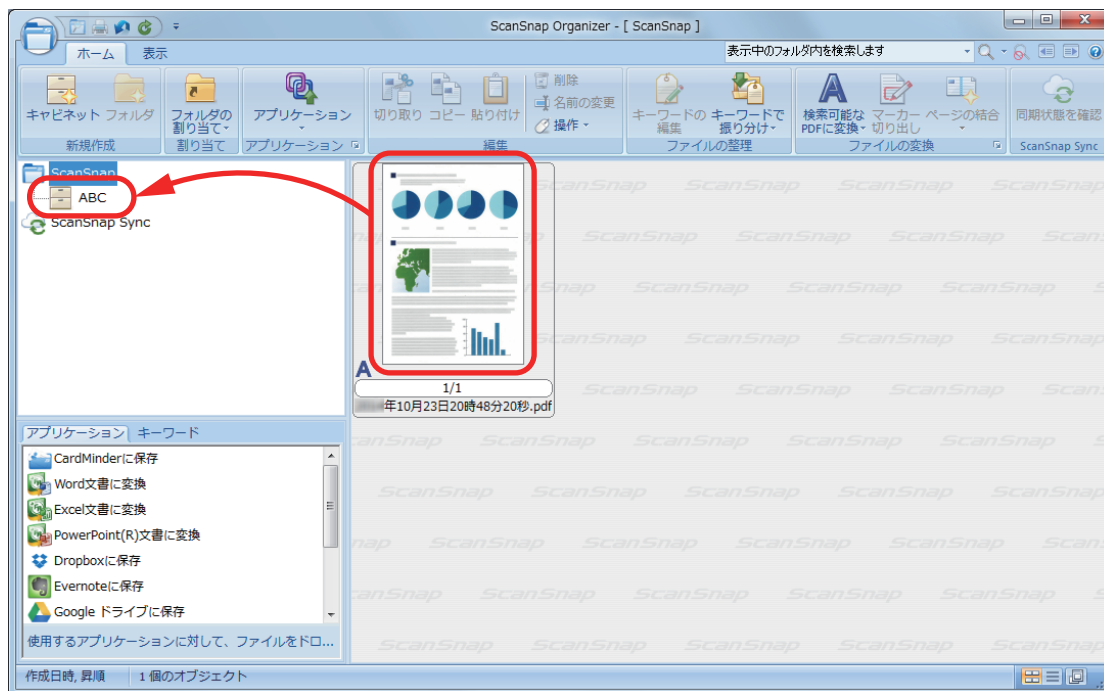

⇒ イメージデータがキャビネットに移動されます。

ヒント

ScanSnap Organizer には、保存したファイルを活用する機能がたくさんあります。
詳細は、ScanSnap Organizer のヘルプを参照してください。

名刺の情報をコンピュータに保存する

名刺を電子化して、CardMinder に名刺データを保存する方法について説明します。

重要

コンピュータの管理者権限を持つユーザーでログオンしていない場合、ほかのアプリケーションと正常に連携できないことがあります。

1. ScanSnap で名刺を読み取ります。

読み取り方法の詳細は、「[原稿を読み取る](#)」(18 ページ)を参照してください。

⇒ クイックメニューが表示されます。



2. クイックメニューから、「CardMinder」アイコン をクリックします。

⇒ 「CardMinder」画面が表示されます。

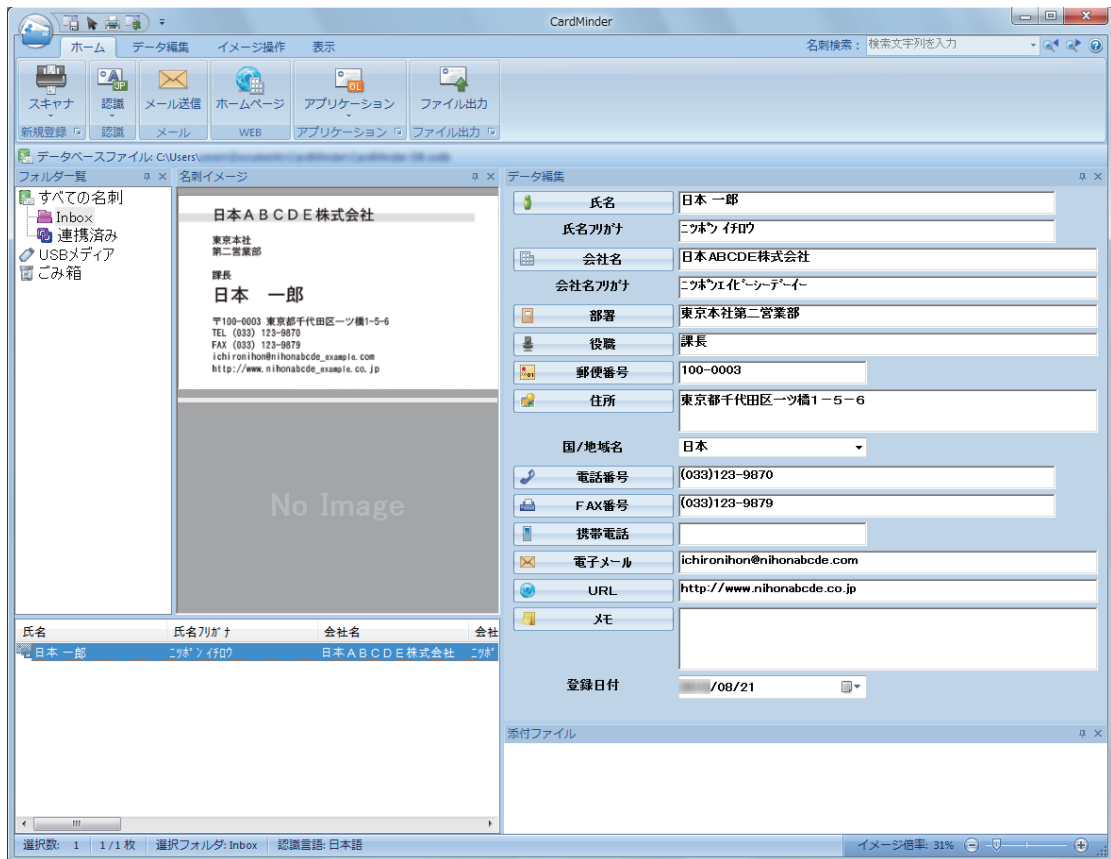

3. 名刺データを確認します。

名刺イメージ上の文字が、データ編集ウィンドウに正しく入力されているかどうかを確認します。

名刺データを修正する必要がある場合は、修正する文字列をクリックしてから直接入力してください。

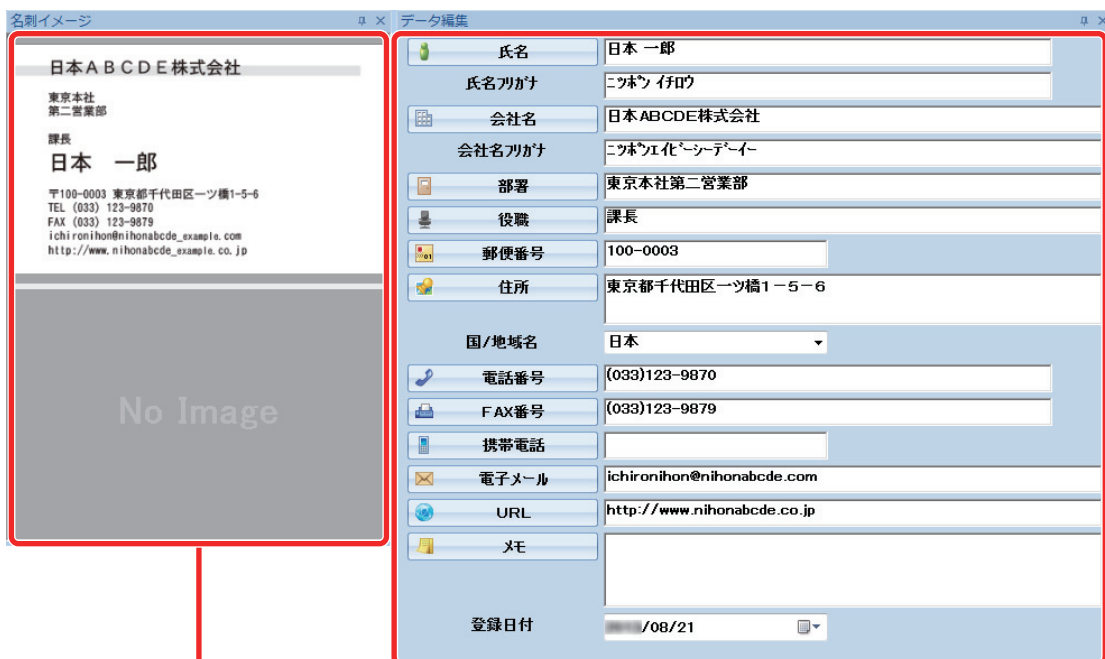

名刺イメージウィンドウ

データ編集ウィンドウ

ヒント

両面の名刺を読み取る場合は、片面ずつ読み取ったあとに CardMinder で名刺データを編集する必要があります。

詳細は、CardMinder のヘルプを参照してください。

A4 サイズより大きい原稿を読み取る

オプションの A3 キャリアシートを使用すると、A3 や B4 のような A4 サイズより大きい原稿を読み取れます。原稿を 2 つ 折りにして両面を片面ずつ読み取り、1 つのイメージデータにつなぎ合わせて保存します。

セットできる原稿の条件は、「A3 キャリアシートを使用する原稿」(43 ページ)を参照してください。

重要

「読み取りモードオプション」画面の、「文字列の傾きを自動的に補正します」チェックボックスは無効になります。

「読み取りモードオプション」画面は、「ScanSnap 設定画面」(34 ページ)の「読み取りモード」タブにある [オプション] ボタンをクリックすると表示されます。

ヒント

両面印刷された A4 サイズ以下の原稿を読み取って、両面を 1 つのイメージデータにつなぎ合わせることもできます。

1. 画面右下の通知領域にある ScanSnap Manager のアイコン  を右クリックし、「右クリックメニュー」(32 ページ)から「Scan ボタンの設定」を選択します。
⇒ ScanSnap 設定画面が表示されます。
2. 「原稿」タブの「原稿サイズの選択」で「サイズ自動検出」を選択してから、「A3 キャリアシート設定」ボタンをクリックします。

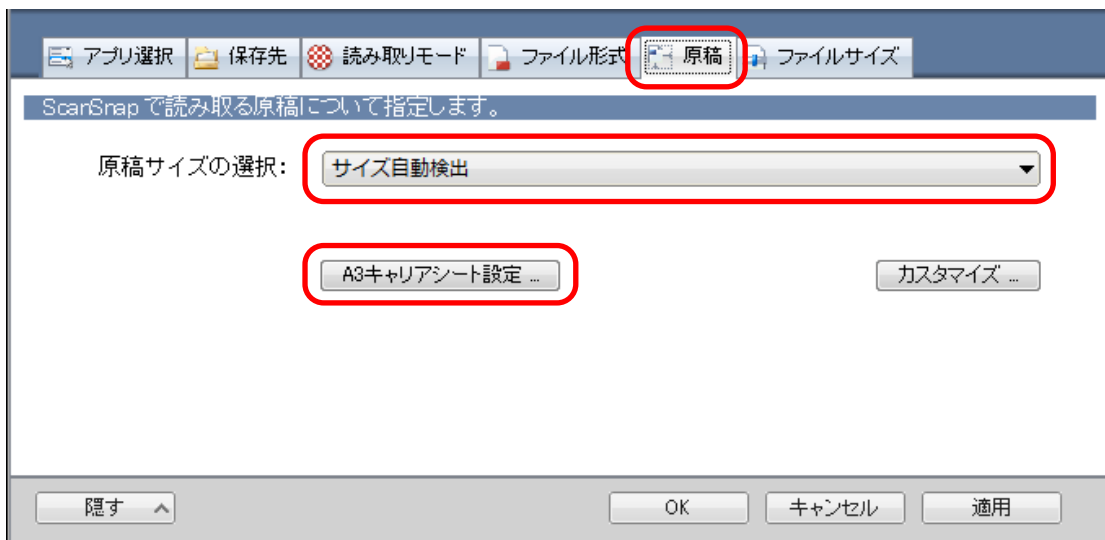

⇒ 「A3 キャリアシート設定」画面が表示されます。

3. 「イメージの保存方法」で「表裏のイメージを見開きにして保存します」を選択し、[OK] ボタンをクリックします。

詳細は、ScanSnap Manager のヘルプを参照してください。

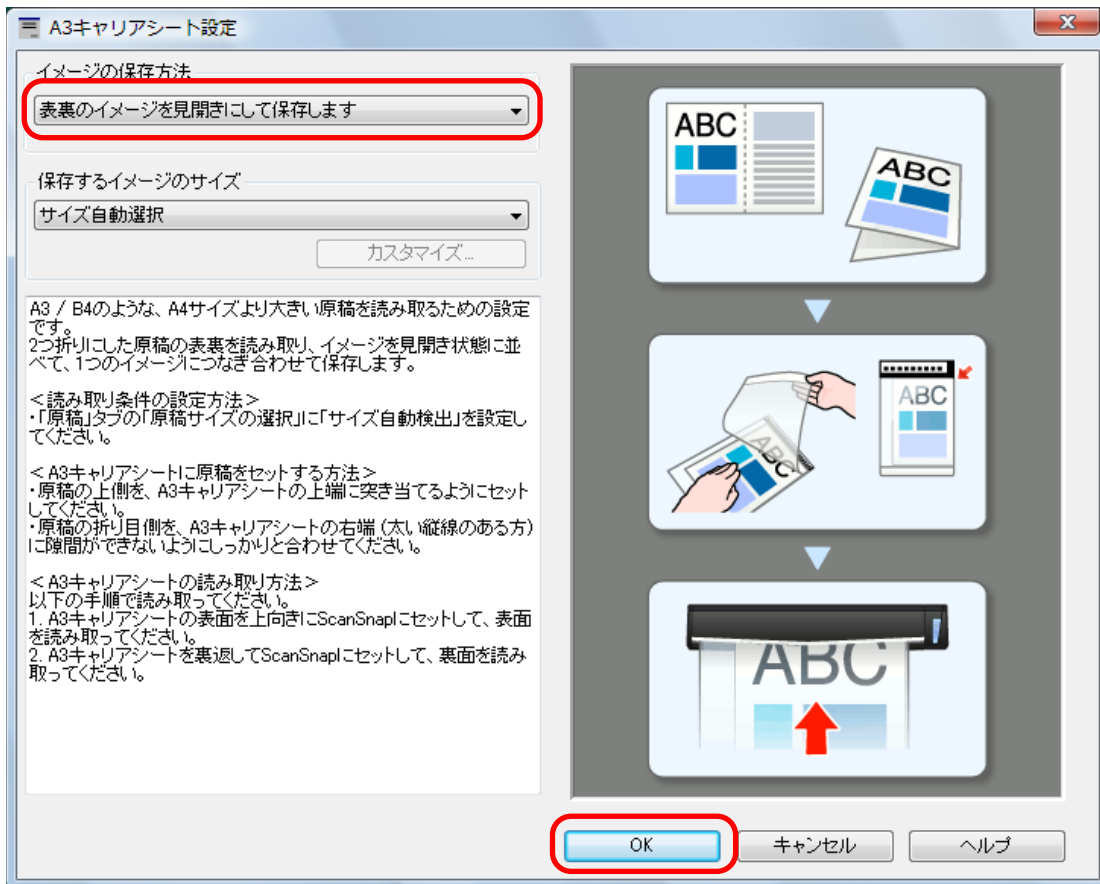

ヒント

e-文書モードで読み取る場合は、「保存するイメージのサイズ」で「サイズ自動選択」は選択できません。

4. [OK] ボタンをクリックし、ScanSnap 設定画面を閉じます。

5. A3 キャリアシートに原稿をセットします。

1. 読み取り面を外側にして、原稿を中央から2つに折り曲げます。
原稿の折り曲げ部分がふくらまない程度まで、しっかりと折り曲げてください。

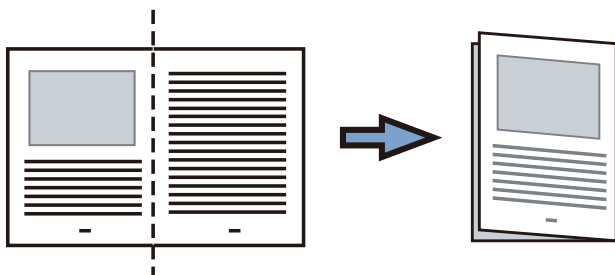

2. A3 キャリアシートの表面を開いて、原稿をはさみます。

原稿の上側を A3 キャリアシートの上端、折り目側を右端に、隙間のできないようにしっかりと合わせます。

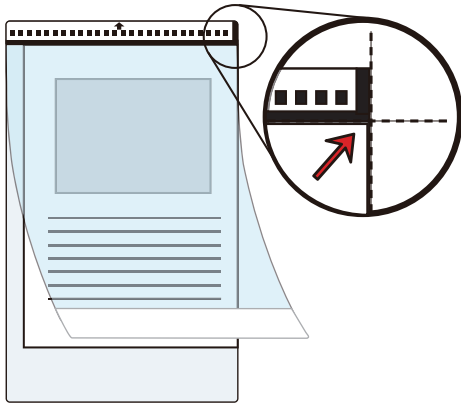

ヒント

A3 キャリアシートの白黒のパターンが印刷された部分を上にしたときに、右端に縦線のある面が、A3 キャリアシートの表面です。

- 6.** A3 キャリアシートの表面を上向きにして、白黒のパターンが印刷された部分を、ScanSnap 給紙部にまっすぐ差し込みます。

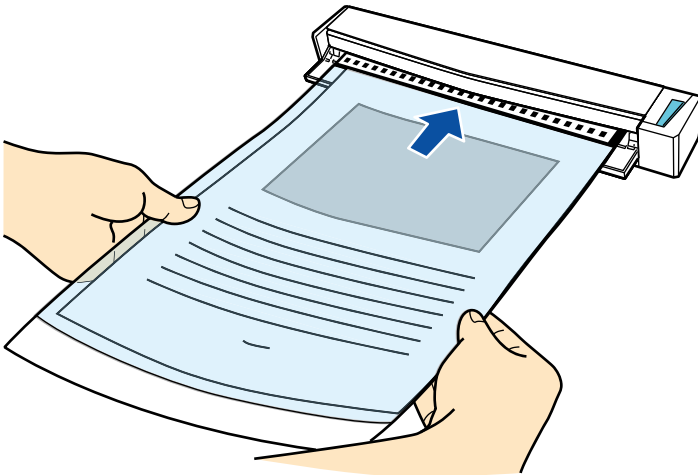

⇒ A3 キャリアシートが ScanSnap に固定されるまで引き込まれます。

ヒント

ScanSnap の排出ガイドを開けた状態で A3 キャリアシートを読み取ると、原稿づまりが発生します。A3 キャリアシートは、排出ガイドを閉じた状態で読み取ってください。

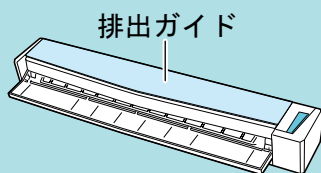

- 7.** ScanSnap の [Scan / Stop] ボタンを押して、原稿の読み取りを開始します。

⇒ 読み取りが開始され、「ScanSnap Manager - イメージ読み取りとファイル保存」画面が表示されます。A3 キャリアシートの表面の読み取りが完了すると、表面のイメージデータがプレビューに表示されます。

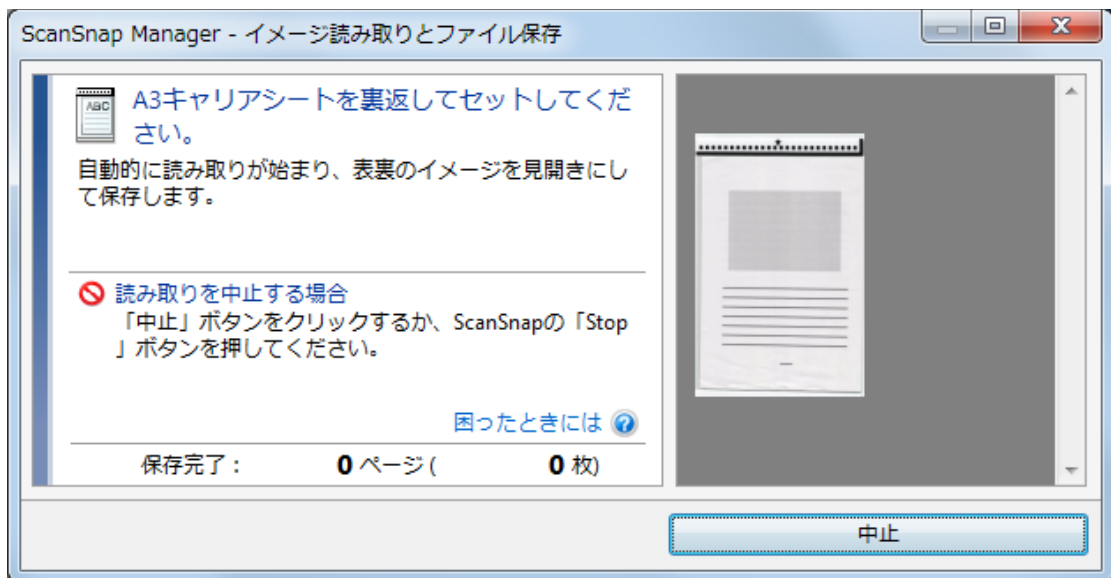

8. A3 キャリアシートを裏返して、手順 6. と同様に ScanSnap にセットします。

重要

A3 キャリアシートの表面と裏面は、必ず連続して読み取ってください。

- ⇒ 自動的に A3 キャリアシートの読み取りが開始され、「ScanSnap Manager - イメージ読み取りとファイル保存」画面が表示されます。A3 キャリアシートの読み取りが完了すると、A3 キャリアシートにセットした原稿の表面と裏面のイメージデータが、見開きの状態でプレビューに表示されます。

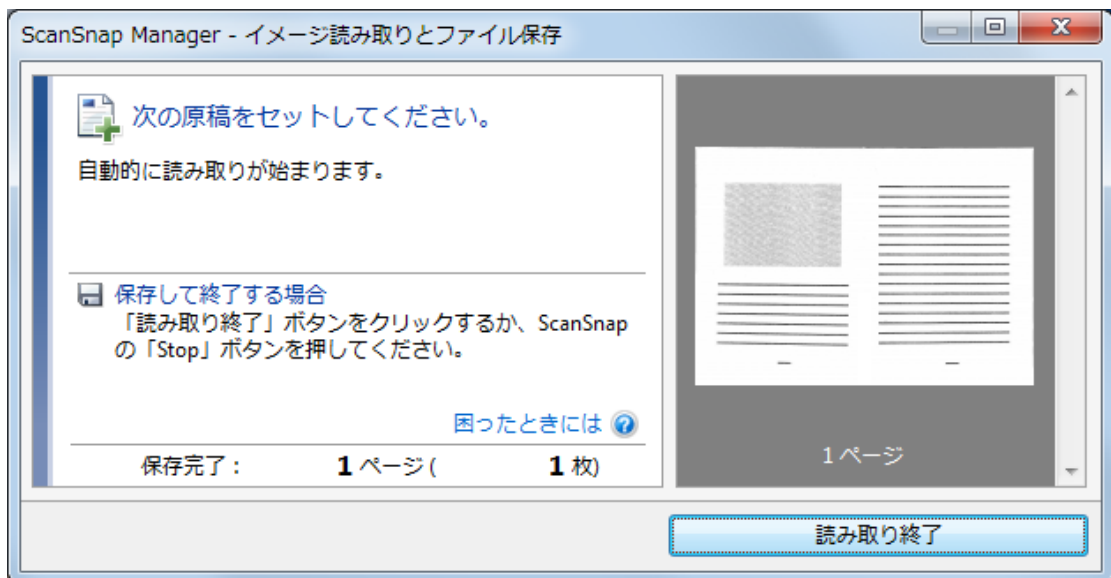

ヒント

A4 サイズより大きい原稿を続けて読み取る場合は、手順 5. ～ 8. を繰り返します。ScanSnap に直接セットできる原稿も、続けて読み取れます。

読み取り方法の詳細は、「原稿を読み取る」(18 ページ)を参照してください。

9. ScanSnap の [Scan / Stop] ボタンを押して、原稿の読み取りを終了します。

- ⇒ 表面および裏面のイメージデータが見開きの状態で保存されます。

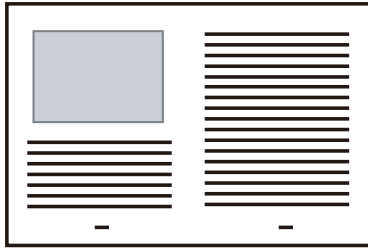

重要

- イメージデータの見開きの継ぎ目部分に、隙間ができたり、線が入ったりする場合があります。また、A3 キャリアシートに厚みのある原稿をセットして読み取ると、見開きの継ぎ目部分を中心に、イメージデータがハの字に傾く傾向があります。

これらの現象は、以下のように原稿を A3 キャリアシートにはさむと改善される場合があります。

- 原稿をしっかりと折り曲げる
- 原稿の端を A3 キャリアシートの端にしっかりと合わせる
- A3 キャリアシートの表面と裏面を逆にセットする
- 「A3 キャリアシート設定」画面の「保存するイメージのサイズ」に「サイズ自動選択」が設定されている場合、「保存するイメージのサイズ」で選択可能な定型サイズ（A3、B4、または 11×17 インチ）の中から最適なサイズが選択されます。ただし、原稿によっては、保存されるイメージデータのサイズが原稿より小さくなる場合があります。

例： A3 サイズの原稿の中央に、A4 サイズに収まる範囲で絵や文字が印刷されている場合は、B4 サイズで保存されます。

原稿サイズと同じサイズでイメージデータを保存したい場合は、「保存するイメージのサイズ」に原稿と同じサイズを設定してください。

- 原稿の折り曲げ部分の検出誤差により、イメージデータの見開きの継ぎ目が欠ける場合があります。その場合には、A3 キャリアシートに原稿をはさむときに、原稿の折り曲げ部分を A3 キャリアシートの端から 1mm ほど内側にずらしてください。

写真や切り抜きなどの原稿を読み取る

オプションの A3 キャリアシートを使用すると、傷付けたくない写真や、資料の切り抜きのような非定型サイズの原稿を読み取れます。

セットできる原稿の条件は、「A3 キャリアシートを使用する原稿」(43 ページ)を参照してください。

重要

「読み取りモードオプション」画面の、「文字列の傾きを自動的に補正します」チェックボックスは無効になります。

「読み取りモードオプション」画面は、「ScanSnap 設定画面」(34 ページ)の「読み取りモード」タブにある [オプション] ボタンをクリックすると表示されます。

1. 画面右下の通知領域にある ScanSnap Manager のアイコン  を右クリックし、「右クリックメニュー」(32 ページ)から「Scan ボタンの設定」を選択します。
⇒ ScanSnap 設定画面が表示されます。
2. 「原稿」タブの「原稿サイズの選択」で「サイズ自動検出」を選択してから、「A3 キャリアシート設定」ボタンをクリックします。

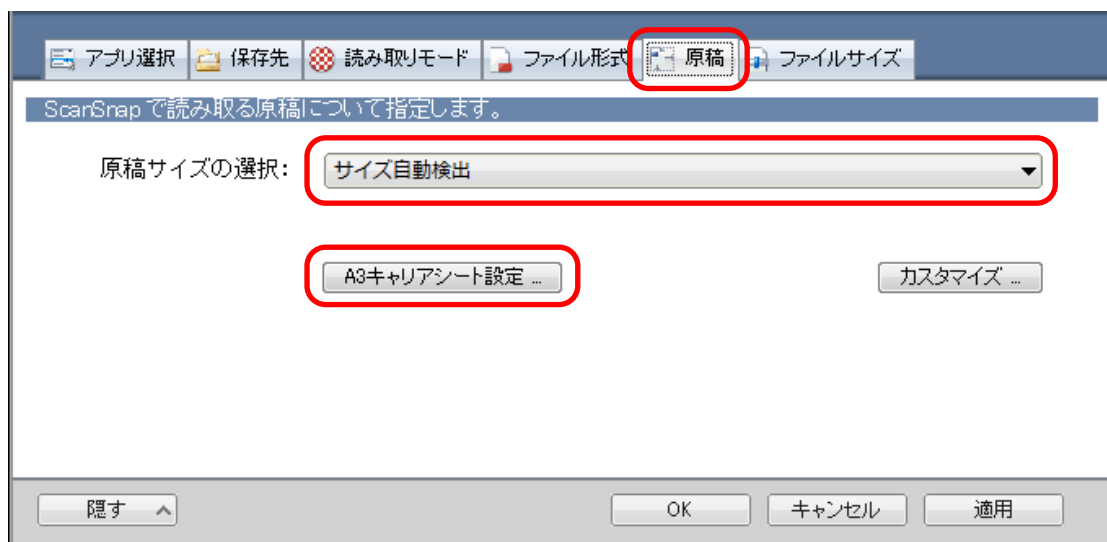

⇒ 「A3 キャリアシート設定」画面が表示されます。

3. 「イメージの保存方法」で「表裏のイメージをそれぞれ保存します」を選択し、[OK] ボタンをクリックします。

詳細は、ScanSnap Manager のヘルプを参照してください。

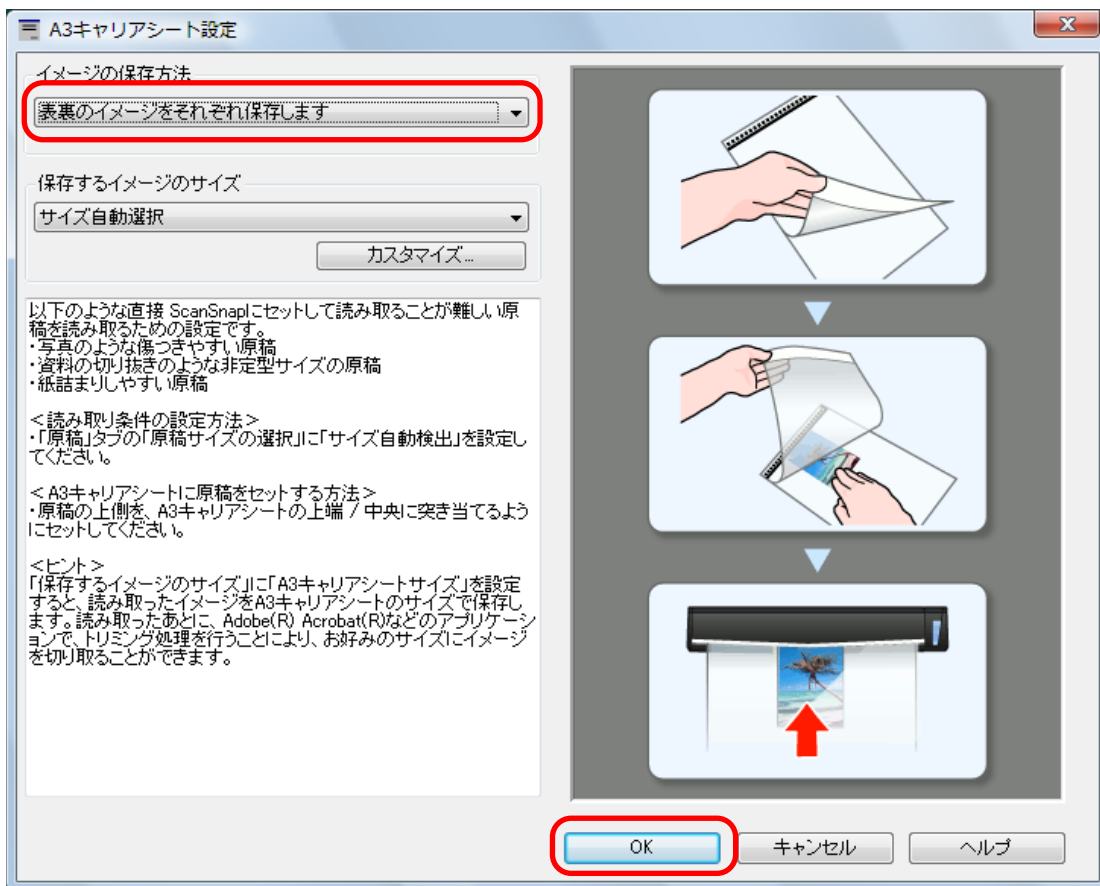

ヒント

e-文書モードで読み取る場合は、「保存するイメージのサイズ」は常に「A3 キャリアシートサイズ」となります。ほかのサイズは選択できません。

4. [OK] ボタンをクリックし、ScanSnap 設定画面を閉じます。

5. A3 キャリアシートに原稿をセットします。

A3 キャリアシートを開いて、原稿を A3 キャリアシートの幅方向に対して中央に置き、原稿の上側を A3 キャリアシートの上端に突き当ててはさんでください。

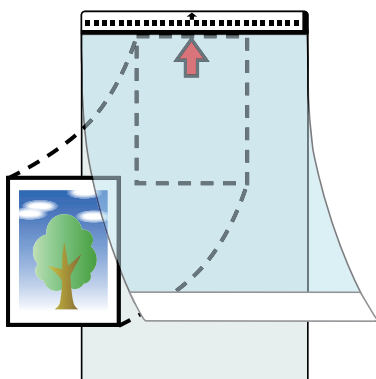

6. A3 キャリアシートにセットした原稿の読み取り面を上向きにして、白黒のパターンが印刷された部分を、ScanSnap の給紙部にまっすぐ差し込みます。

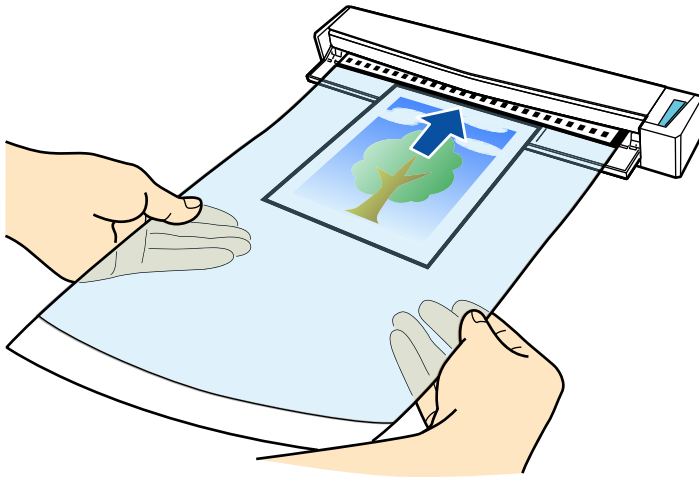

⇒ A3 キャリアシートが ScanSnap に固定されるまで引き込まれます。

重要

ScanSnap の排出ガイドを開けた状態で A3 キャリアシートを読み取ると、原稿づまりが発生します。A3 キャリアシートは、排出ガイドを閉じた状態で読み取ってください。

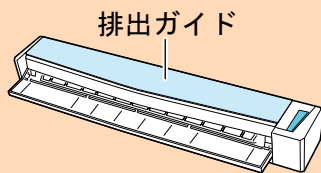

7. ScanSnap の [Scan / Stop] ボタンを押して、原稿の読み取りを開始します。

⇒ A3 キャリアシートの読み取りが完了すると、A3 キャリアシートにセットした原稿のイメージデータがプレビューに表示されます。



ヒント

写真や資料の切り抜きなどの原稿を続けて読み取る場合は、手順 5. ～ 7. を繰り返します。

ScanSnap に直接セットして読み取れる原稿も、続けて読み取れます。

読み取り方法の詳細は、「原稿を読み取る」(18 ページ)を参照してください。

8. ScanSnap の [Scan / Stop] ボタンを押して、原稿の読み取りを終了します。

⇒ イメージデータが保存されます。

重要

- イメージデータは、「A3 キャリアシート設定」画面の「保存するイメージのサイズ」に設定されているサイズの中央に配置されます。
- 「A3 キャリアシート設定」画面の「保存するイメージのサイズ」に「サイズ自動選択」が設定されている場合、「保存するイメージのサイズ」で選択可能な定型サイズの中から最適なサイズが選択されます。ただし、原稿によっては、保存されるイメージデータのサイズが原稿より小さくなったり、切れたりする場合があります。

例： A4 サイズの原稿の中央に A5 サイズで印刷されている場合は、A5 サイズで保存されます。

原稿サイズと同じサイズでイメージデータを保存したい場合は、「保存するイメージのサイズ」に原稿と同じサイズを設定してください。

ヒント

以下のような現象が出る場合は、原稿のうしろに白紙をセットしてください。

- 「A3 キャリアシート設定」画面の「保存するイメージのサイズ」に「サイズ自動選択」が設定されている場合、イメージデータが原稿と同じサイズで保存されない
- イメージデータに原稿の端の影が入る
- 特殊な形に切り抜いた原稿を A3 キャリアシートにはさんだ場合、イメージデータに原稿の形をした黒線が入る

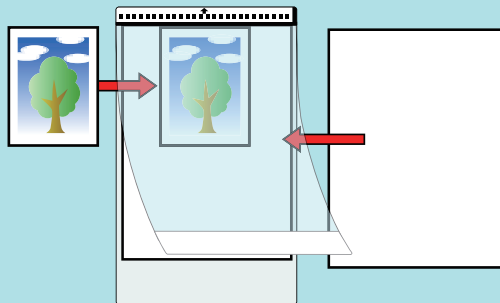

e-文書法に対応した読み取り条件で原稿を読み取る

e-文書法（通称）とは、民間事業者などに対して、法令により紙での原本保存が義務付けられていた文書を、ScanSnapなどのスキャナで電子化し、イメージデータでの保存を容認する法律です。

e-文書法に対応した読み取り条件で原稿を読み取るための要件、および原稿の読み取り方法について説明します。

- 「e-文書法に対応するには」(79 ページ)
- 「e-文書モードで原稿を読み取る」(81 ページ)

ヒント

- e-文書法の正式名称は、「民間事業者等が行う書面の保存等における情報通信の技術の利用に関する法律」および「民間事業者等が行う書面の保存等における情報通信の技術の利用に関する法律の施行に伴う関係法律の整備等に関する法律」です。
- e-文書法に関する最新の情報は、以下を参照してください。

<http://www.pfu.fujitsu.com/imaging/e-document/index.html>

e-文書法に対応するには

ScanSnap では、e-文書法に対応した読み取り条件で原稿を読み取るための、e-文書モードを用意しています。

e-文書法に対応する要件

e-文書モードで原稿を読み取ると、以下の法令要件に対応したイメージデータを作成できます。

財務省の省令（電子帳簿保存法）に定められた要件

解像度：200dpi（8 ドット /mm）以上

カラー：24bit カラー（RGB 各色 256 階調）以上またはグレー（256 階調以上）(*1)

*1： 国税関係書類の文書でグレー（256 階調以上）での保存が認められるのは、資金や物の移動に関連しない国税関係書類や定型的な約款が定められた契約申込書などの文書です。

例：見積書控、注文書控、定型的な約款が定められた保険契約申込書

厚生労働省の省令に定められた要件

診療等の用途に差し支えない精度

重要

- e-文書法に対応するには、e-文書モードで原稿を読み取ってください。
- ScanSnap は、各省令に合った読み取りを行う機能を持っていますが、それだけでは、紙原本に換えてイメージデータで保存することはできません。各省庁より出される省令、およびガイドラインに従い、場合によっては、電子署名・タイムスタンプをイメージデータに付与し、管理および運用していく必要があります。詳細は、弊社にお問い合わせください。

<http://www.pfu.fujitsu.com/dsol/e-document/>

- レシート、見積書などの国税関係書類は、税法で確実な保存が規定されている重要な文書です。これらの文書をイメージデータとして保存し、紙原本を廃棄するためには、電子帳簿保存法の要件に対応したシステム、業務規程の作成、および運用などの法定要件を満たす必要があります。詳細は、省令を必ず参照してください。

原稿を読み取ったあとの検証

紙文書を電子化する場合、原稿を読み取ったあとに原稿の情報が正しく読み取られているかどうかを、以下の観点で検証しなければなりません。

- ページの抜けがないか
- 文字がつぶれて読めない箇所がないか
- ごみ、すじなどで不鮮明な箇所がないか
- 割り印などの、原稿の端にある情報が欠けていないか

イメージデータの検証で問題があった場合、再度原稿を読み取って検証します。検証で問題なければ、イメージデータを登録、保存します。

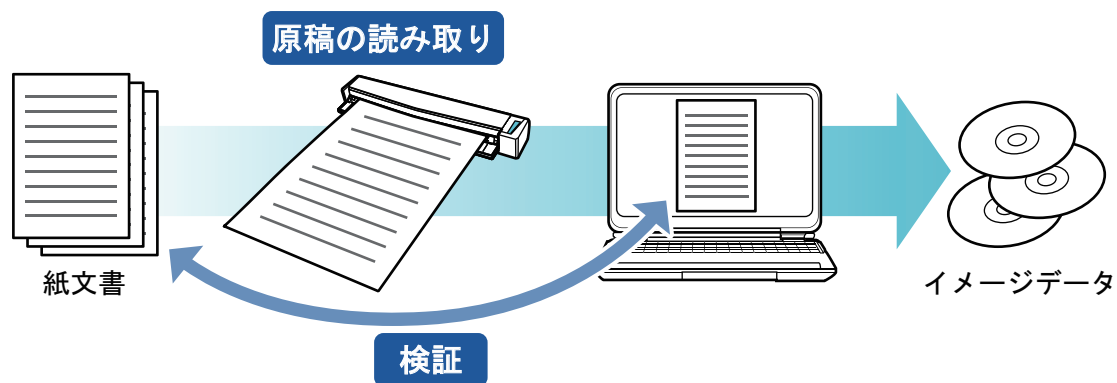

重要

イメージデータは、一切の修正を行ってはいけません。

e-文書モードで原稿を読み取る

e-文書モードで原稿を読み取る方法について説明します。

1. 画面右下の通知領域にある ScanSnap Manager のアイコン  を右クリックし、「右クリックメニュー」(32 ページ)から「e-文書モード」を選択します。

ヒント

右クリックメニューの「e-文書モード」の横にチェックが付いている状態で、「e-文書モード」を選択すると、通常の読み取りに戻ります。

2. ScanSnap に原稿をセットします。

原稿のセット方法については、「原稿を読み取る」(18 ページ)を参照してください。

3. ScanSnap の [Scan / Stop] ボタンを押して、原稿の読み取りを開始します。

⇒ 原稿の読み取りが開始されます。

⇒ 原稿の読み取り中は、ScanSnap の [Scan / Stop] ボタンが青色に点滅します。

コンピュータには、「ScanSnap Manager - イメージ読み取りとファイル保存」画面が表示されます。

ヒント

- デフォルトでは、以下の読み取り条件で読み取られます。
 - 画質の選択：ファイン（200dpi 相当 [8 ドット/mm]）
 - カラーモードの選択：カラー
- 起動中のアプリケーションとの自動連携はできません。
- クイックメニューを使用する場合、e-文書モードに対応していないアプリケーションは表示されません。
- 電源を ON にした直後や、トップカバーの開閉直後に e-文書モードで原稿を読み取る場合、「ScanSnap Manager - イメージ読み取りとファイル保存」画面に「読み取り準備中です。しばらくお待ちください。」というメッセージが表示されることがあります。準備が完了すると自動的に読み取りを開始します。しばらくお待ちください。

4. ScanSnap の [Scan / Stop] ボタンを押して、原稿の読み取りを終了します。

⇒ 原稿の読み取りが完了すると、e-文書モード読み取り後の確認メッセージが表示されます。

5. 読み取った原稿とイメージデータを比較して、原稿の情報が正しく読み取られていることを以下の観点で検証します。

- ページの抜けがないか
- 文字がつぶれて読めない箇所がないか
- ごみ、すじなどで不鮮明な箇所がないか
- 割り印などの、原稿の端にある情報が欠けていないか

ヒント

イメージデータを検証した結果、原稿の情報が正しく読み取られていなかった場合の対処方法は、以下のとおりです。

- ページの抜けがあった場合

「[原稿を読み取る](#)」(18 ページ)を参照して、再度原稿を読み取ってください。

白紙に近いページが抜けていた場合は、読み取り条件を変更してから、再度原稿を読み取ってください。読み取り条件の変更方法は、以下のとおりです。

1. 通知領域にある ScanSnap Manager のアイコン  を右クリックし、「[右クリックメニュー](#)」(32 ページ)から「e-文書モードの設定」を選択します。

⇒ e-文書モードの ScanSnap 設定画面が表示されます。

2. 「読み取りモード」タブの「白紙ページを自動的に削除します」チェックボックスのチェックを外します。

- 文字がつぶれて読めない箇所があった場合

読み取り条件を変更してから、再度原稿を読み取ってください。読み取り条件の変更方法は、以下のとおりです。

1. 通知領域にある ScanSnap Manager のアイコン  を右クリックし、「[右クリックメニュー](#)」(32 ページ)から「e-文書モードの設定」を選択します。

⇒ e-文書モードの ScanSnap 設定画面が表示されます。

2. 読み取り条件を変更します。

- 「読み取りモード」タブの「画質の選択」を「スーパーファイン」(300dpi 相当 [12 ドット/mm])に変更する
- 「ファイルサイズ」タブの「圧縮率」の設定を弱くする

- 原稿にはないごみ、すじで不鮮明な箇所があった場合

ScanSnap を清掃してから、再度原稿を読み取ってください。

清掃方法は、「[ScanSnap 内部の清掃](#)」(109 ページ)を参照してください。

- 割り印などの、原稿の端にある情報が欠けていた場合

読み取り条件として、読み取る原稿サイズよりも一回り大きなサイズを設定してから、再度原稿を読み取ってください。読み取り条件の変更方法は、以下のとおりです。

1. 通知領域にある ScanSnap Manager のアイコン  を右クリックし、「[右クリックメニュー](#)」(32 ページ)から「e-文書モードの設定」を選択します。

⇒ e-文書モードの ScanSnap 設定画面が表示されます。

2. 「原稿」タブの「原稿サイズの選択」で、原稿サイズを選択します。

重要

A4 サイズより大きい原稿を A3 キャリアシートを使用して読み取る場合は、文書の種類によって以下の点に注意してください。

- 国税関係書類の場合

表裏のイメージデータを合成することは、推奨しません。

- 国税関係書類以外の場合

表裏のイメージデータを合成した場合、折り目にある情報が欠けていないかを確認してください。情報が欠けていた場合は、以下の対処をしてから、再度原稿を読み取ってください。

- 文字などの情報がない部分に折り目を変更する

- 原稿をしっかりと折り曲げる

困ったときには

ScanSnap に関連するソフトウェアを、インストールまたはアンインストールするときに発生するトラブルと対処方法について説明します。

ScanSnap を使用するときに発生するトラブルと対処方法については、以下を参照してください。

- ScanSnap Manager のヘルプの「困ったときには」

画面右下の通知領域にある ScanSnap Manager のアイコン  を右クリックすると表示される「右クリックメニュー」(32 ページ)から、「ヘルプ」→「困ったときには」を選択すると表示されます。

- よくあるご質問 (http://faq.pfu.jp/?site_domain=scansnap)

上記を参照しても解決できない場合は、株式会社 PFU イメージング サービス&サポートセンターにお問い合わせください。詳細は、「[修理・お問い合わせ](#)」(119 ページ)を参照してください。

- 「トラブル発生と対処までの流れ」(85 ページ)
- 「初めてのインストールで失敗した場合」(86 ページ)
- 「過去にインストールしたことがある場合」(87 ページ)
- 「インストールを完了したが ScanSnap Manager のアイコンが表示されない場合」(96 ページ)
- 「インストールを完了したが ScanSnap Manager が正常に動作しない場合」(98 ページ)
- 「アンインストールできない場合」(105 ページ)

トラブル発生と対処までの流れ

ソフトウェアのインストールに失敗したときや、インストールは完了したが ScanSnap が正常に動作しないときは、以下のフローチャートから対処方法を参照してください。

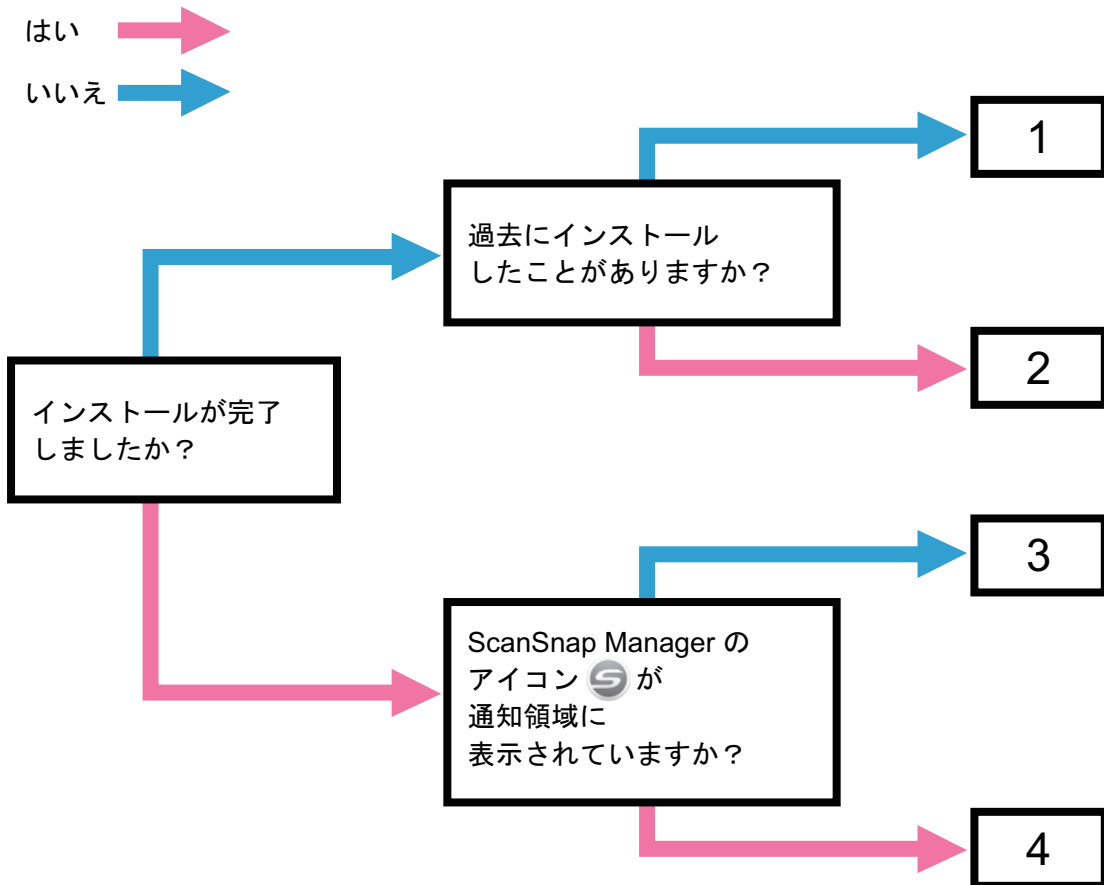

番号	参照先
1	「初めてのインストールで失敗した場合」(86 ページ)
2	「過去にインストールしたことがある場合」(87 ページ)
3	「インストールを完了したが ScanSnap Manager のアイコンが表示されない場合」(96 ページ)
4	「インストールを完了したが ScanSnap Manager が正常に動作しない場合」(98 ページ)

初めてのインストールで失敗した場合

ScanSnap に関連するソフトウェアを、初めてのインストールで失敗した場合の対処方法について説明します。

ScanSnap (S1100 以外の機種を含む) に関連するソフトウェアを一度でもインストールしたことがある場合は、「[過去にインストールしたことがある場合](#)」(87 ページ)を参照してください。

- 1. コンピュータを再起動して、コンピュータの管理者権限を持つユーザーでログオンします。**
- 2. ソフトウェアを再インストールします。**
詳細は、「[ソフトウェアをインストールするには](#)」(29 ページ)を参照してください。

過去にインストールしたことがある場合

ScanSnap (S1100 以外の機種を含む) に関連するソフトウェアをインストールしたことのあるコンピュータで、再インストールに失敗したときの対処方法について説明します。

- 「ソフトウェアをアンインストールする」(88 ページ)
- 「インストール情報を削除する」(89 ページ)
- 「ソフトウェアを「ScanSnap Setup」画面からインストールする」(94 ページ)
- 「ソフトウェアを1つずつインストールする」(95 ページ)

ソフトウェアをアンインストールする

過去にインストールしたソフトウェアをアンインストールします。
アンインストール手順は、以下のとおりです。

1. ScanSnap がコンピュータに接続されている場合は、USB ケーブルをコンピュータの USB ポートから取り外します。
2. コンピュータの管理者権限を持つユーザーでログオンします。
3. ウイルス対策ソフトが動作している場合は、一度終了します。

重要

ウイルス対策ソフトを終了できない場合は、ウイルス対策ソフトが、アプリケーションをロックする設定になっていないか確認してください。

4. ソフトウェアをアンインストールします。

アンインストールするソフトウェアは以下のとおりです。

- ScanSnap Manager
- ScanSnap Organizer
- CardMinder

詳細は、「ソフトウェアのアンインストール」(115 ページ)を参照してください。

- ソフトウェアのアンインストールが完了した場合は、「ソフトウェアを「ScanSnap Setup」画面からインストールする」(94 ページ)に進んでください。
- ソフトウェアのアンインストールに失敗した場合は、「インストール情報を削除する」(89 ページ)に進んでください。

インストール情報を削除する

ソフトウェアのアンインストールに失敗した場合や、何らかの原因でアンインストールできなくなった場合は、インストール情報を削除します。

インストール情報の削除手順は、以下のとおりです。

重要

インストール情報の削除に失敗した場合は、株式会社 PFU イメージング サービス&サポートセンターにお問い合わせください。詳細は、「[お問い合わせ窓口](#)」(123 ページ)を参照してください。

1. コンピュータの管理者権限を持つユーザーでログオンします。
2. Setup DVD-ROM を DVD-ROM ドライブにセットします。
⇒ 「ScanSnap Setup」画面が表示されます。
3. [閉じる] ボタンをクリックして、「ScanSnap Setup」画面を閉じます。
4. エクスプローラで、Setup DVD-ROM 内の「Tool」フォルダーを開きます。
5. 「SSClean.exe」を右クリックして表示されるメニューから、「管理者として実行」を選択します。
⇒ 「ユーザー アカウント制御」画面が表示されます。
6. [はい] ボタンをクリックします。
⇒ 「インストール情報削除」画面が表示されます。
7. インストール情報を削除するソフトウェアを選択します。
 - ScanSnap Manager の場合
 1. 「ScanSnap Manager」を選択して、[削除] ボタンをクリックします。

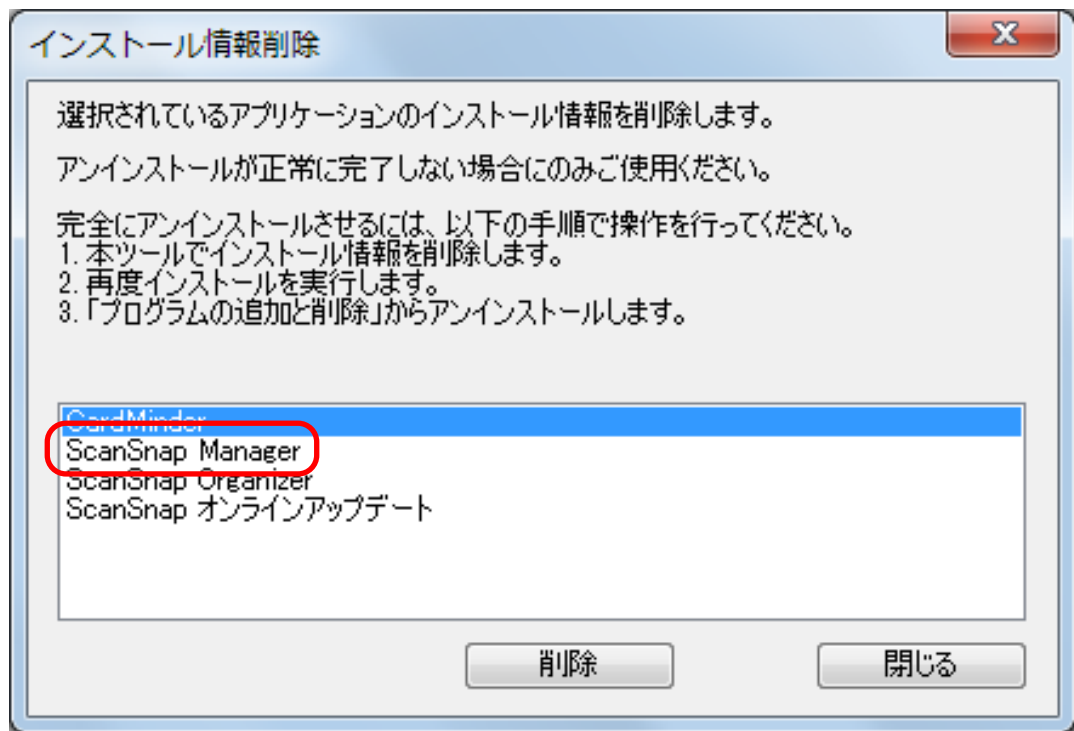

⇒ 確認メッセージが表示されます。

2. [はい] ボタンをクリックします。

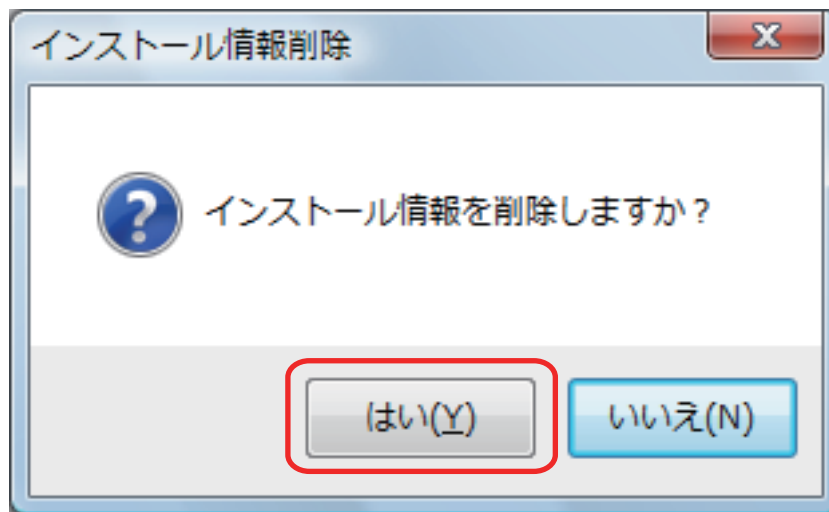

⇒ 読み取り設定情報を削除するかどうかの確認メッセージが表示されます。

3. 読み取り設定の情報を削除する場合は [はい] ボタンを、読み取り設定の情報を残す場合は [いいえ] ボタンをクリックします。

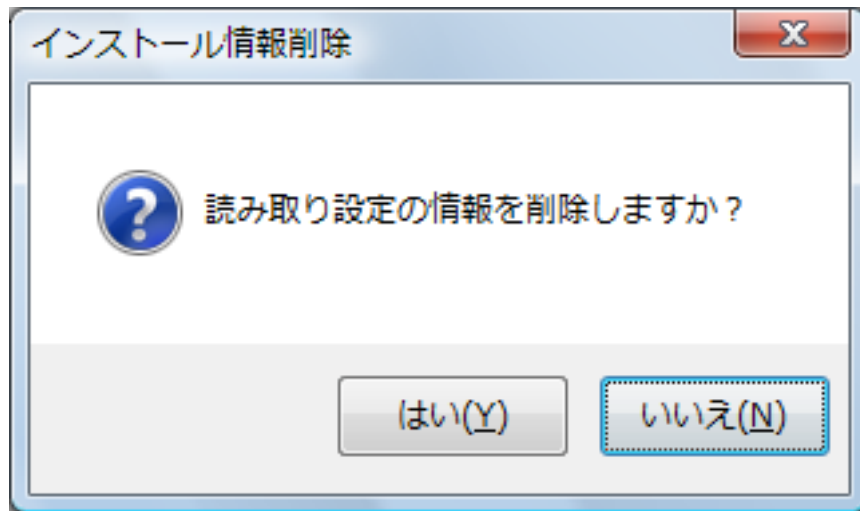

重要

読み取り設定の情報を残した状態で、再インストールしても症状が改善されない場合は、読み取り設定の情報を削除してから、再インストールしてください。

⇒ インストール情報が削除され、以下のメッセージが表示されます。

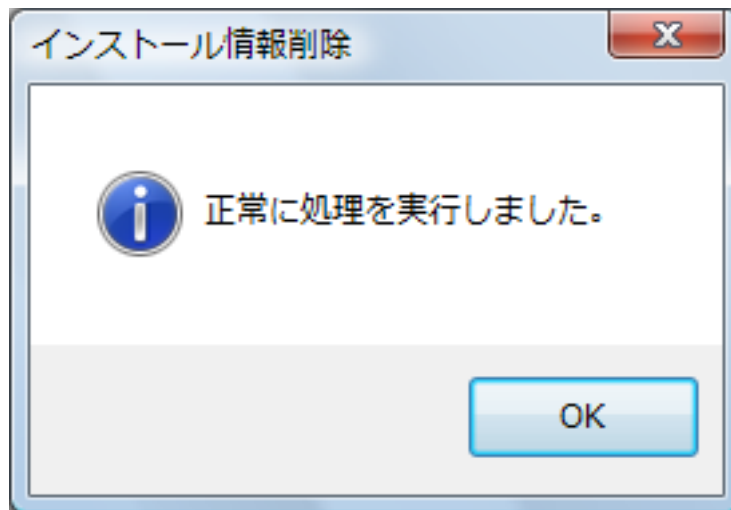

4. [OK] ボタンをクリックして、「インストール情報削除」画面を閉じます。
- ScanSnap Organizer / CardMinder / ScanSnap オンラインアップデートの場合
 1. 「ScanSnap Organizer」、「CardMinder」、または「ScanSnap オンラインアップデート」を選択して、[削除] ボタンをクリックします。

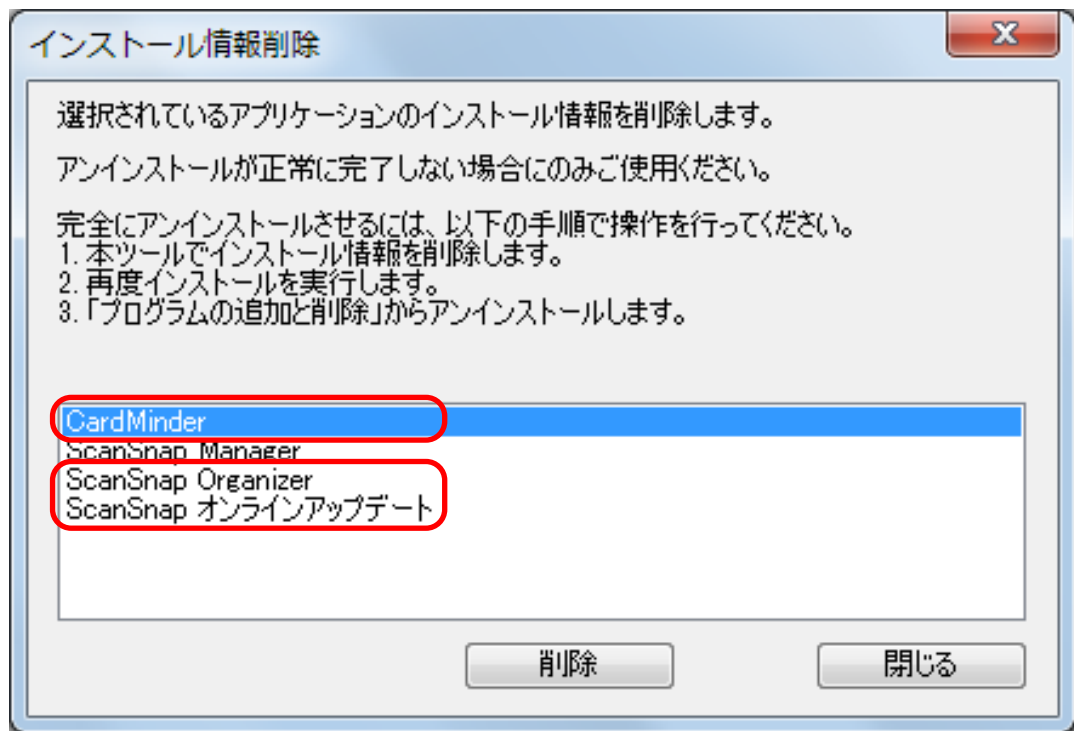

⇒ 確認メッセージが表示されます。

2. [はい] ボタンをクリックします。

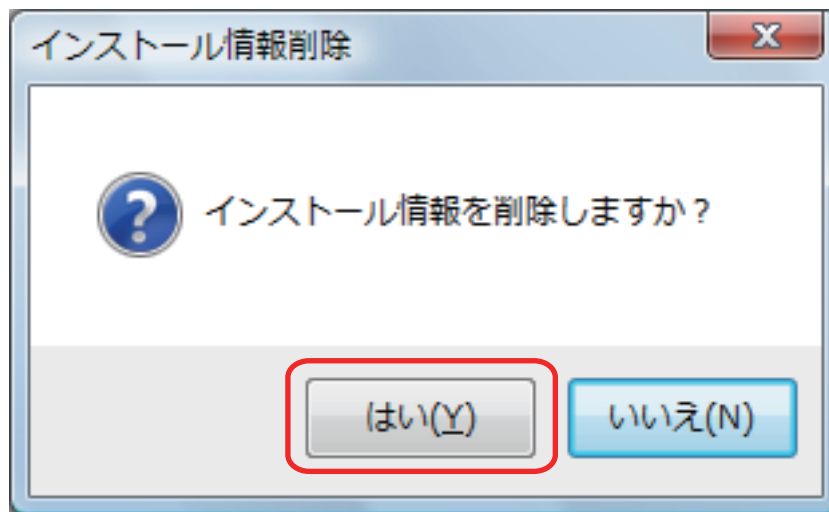

⇒ インストール情報が削除され、以下のメッセージが表示されます。

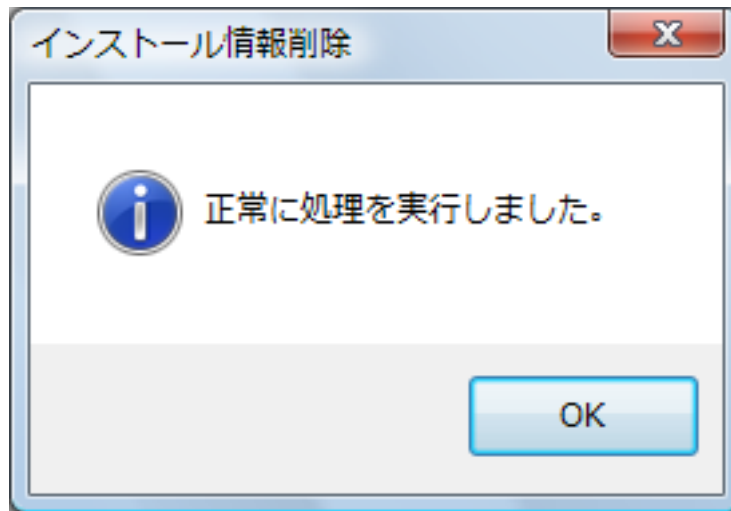

3. [OK] ボタンをクリックして、「インストール情報削除」画面を閉じます。
8. 手順 5. を繰り返して、「インストール情報削除」画面に表示されている、すべてのソフトウェアのインストール情報を削除します。
9. [閉じる] ボタンをクリックして、「インストール情報削除」画面を閉じます。
10. インストールフォルダーが残っていないことを確認します。
以下の場所に「ScanSnap」フォルダーが残っている場合は、任意のフォルダー名（例えば、「-ScanSnap」）に変更してください。このフォルダーは、ソフトウェアのインストールが完了したあとに削除できます。
格納場所：ドライブ名（例：C）:\Program Files\PFU

操作が完了したら、「ソフトウェアを「ScanSnap Setup」画面からインストールする」(94 ページ)に進んでください。

ソフトウェアを「ScanSnap Setup」画面からインストールする

ソフトウェアのアンインストールまたはインストール情報の削除が完了したら、「ScanSnap Setup」画面からソフトウェアをインストールします。

ソフトウェアのインストール手順は、以下のとおりです。

1. コンピュータを再起動します。
2. コンピュータの管理者権限を持つユーザーでログオンします。
3. ウイルス対策ソフトが動作している場合は、一度終了します。

重要

ウイルス対策ソフトを終了できない場合は、ウイルス対策ソフトが、アプリケーションをロックする設定になっていないか確認してください。

4. ソフトウェアをインストールします。

詳細は、「ソフトウェアをインストールするには」(29 ページ)を参照してください。

「インストール情報を削除する」(89 ページ)の操作をせずにインストールに失敗した場合は、再度、以下の操作をしてください。

- 「ソフトウェアをアンインストールする」(88 ページ)
- 「インストール情報を削除する」(89 ページ)
- 「ソフトウェアを「ScanSnap Setup」画面からインストールする」(94 ページ)

再度、上記の操作をしても再インストールに失敗した場合は、「ソフトウェアを1つずつインストールする」(95 ページ)に進んでください。

ソフトウェアを1つずつインストールする

ソフトウェアを1つずつインストールする手順は、以下のとおりです。

1. コンピュータを再起動します。
2. コンピュータの管理者権限を持つユーザーでログオンします。
3. ウイルス対策ソフトが動作している場合は、一度終了します。

重要

ウイルス対策ソフトを終了できない場合は、ウイルス対策ソフトが、アプリケーションをロックする設定になっていないか確認してください。

4. Setup DVD-ROM を DVD-ROM ドライブにセットします。
⇒ 「ScanSnap Setup」画面が表示されます。
5. [閉じる] ボタンをクリックして、「ScanSnap Setup」画面を閉じます。
6. ソフトウェアをインストールします。

エクスプローラで Setup DVD-ROM を開き、各ソフトウェアの「setup.exe」を起動します。

- ScanSnap Manager の場合
DVD-ROM ドライブ:¥Software¥ScanSnap¥setup.exe
- ScanSnap Organizer の場合
DVD-ROM ドライブ:¥Software¥Organizer¥setup.exe

上記のソフトウェアのどれかをインストールしたあとで、以下のアプリケーションをインストールしてください。

- ScanSnap オンラインアップデート
DVD-ROM ドライブ:¥Software¥Online Update¥setup.exe

⇒ セットアップ画面が表示されます。

画面の指示に従ってインストールしてください。

すでに、ソフトウェアがインストールされていることを示すメッセージが表示される場合は、もう一度「ソフトウェアをアンインストールする」(88 ページ)の操作をしてください。

7. コンピュータを再起動します。

インストールを完了したが ScanSnap Manager のアイコンが表示されない場合

ソフトウェアのインストールを完了して、ScanSnap をコンピュータに接続したが、画面右下の通知領域に ScanSnap Manager のアイコン  が表示されない場合の対処方法について説明します。

- 「ScanSnap Manager のアイコンを表示する」(97 ページ)

ScanSnap Manager のアイコンを表示する

1. ScanSnap Manager を起動します。

- Windows 10 の場合
「スタート」メニュー→「ScanSnap Manager」→「ScanSnap Manager」を選択します。
- Windows 8.1 の場合
スタート画面左下にあるをクリックし、すべてのアプリ画面で「ScanSnap Manager」の「ScanSnap Manager」を選択します。
- Windows 7 の場合
「スタート」メニュー→「すべてのプログラム」→「ScanSnap Manager」→「ScanSnap Manager」を選択します。

ヒント

症状が改善された場合は、次回コンピュータへログオンするときに、ScanSnap Manager を自動的に起動する設定に変更できます。設定方法は、以下のとおりです。

1. 画面右下の通知領域にある ScanSnap Manager のアイコンを右クリックし、「右クリックメニュー」(32 ページ)から「環境設定」を選択します。
⇒ 「ScanSnap Manager - 環境設定」画面が表示されます。
2. 「自動起動」リストの「コンピュータへのログオン時に ScanSnap Manager を起動します」チェックボックスにチェックを付けます。

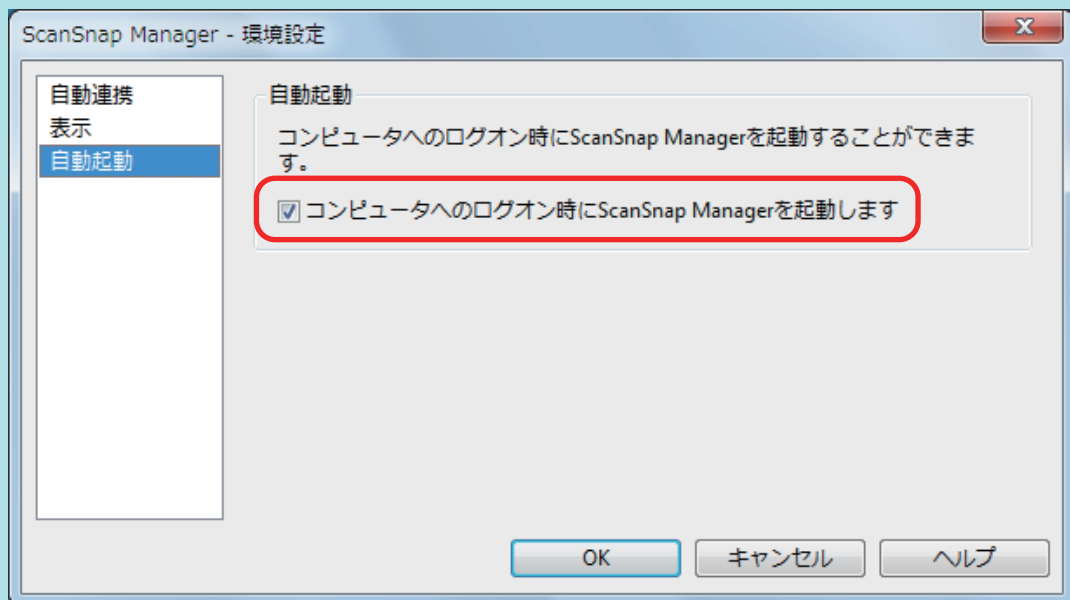

この方法を実施しても症状が改善されない場合は、「インストールを完了したが ScanSnap Manager が正常に動作しない場合」(98 ページ)を参照してください。

インストールを完了したが ScanSnap Manager が正常に動作しない場合

ソフトウェアのインストールを完了して、ScanSnap をコンピュータに接続したが、画面右下の通知領域にある ScanSnap Manager のアイコンが  になっている場合の対処方法について説明します。

- 「通知領域の不要なアイコンを削除する」(99 ページ)
- 「コンピュータと ScanSnap が正しく接続されているか確認する」(100 ページ)
- 「ScanSnap Manager が正常に動作するか確認する」(101 ページ)
- 「ScanSnap の接続情報を削除する」(104 ページ)

通知領域の不要なアイコンを削除する

1. 画面右下の通知領域にアイコンが表示されているソフトウェアの中から、使用していないものを終了します。
⇒ 終了したソフトウェアのアイコンが、通知領域から削除されます。
2. 通知領域にある ScanSnap Manager のアイコン  を右クリックし、「右クリックメニュー」(32 ページ)から「終了」を選択します。
3. ScanSnap Manager を起動します。
 - Windows 10 の場合
「スタート」メニュー→「ScanSnap Manager」→「ScanSnap Manager」を選択します。
 - Windows 8.1 の場合
スタート画面左下にある  をクリックし、すべてのアプリ画面で「ScanSnap Manager」の「ScanSnap Manager」を選択します。
 - Windows 7 の場合
「スタート」メニュー→「すべてのプログラム」→「ScanSnap Manager」→「ScanSnap Manager」を選択します。

この方法を実施しても症状が改善されない場合は、「コンピュータと ScanSnap が正しく接続されているか確認する」(100 ページ)を参照してください。

コンピュータと ScanSnap が正しく接続されているか確認する

1. コンピュータと ScanSnap から USB ケーブルを一度抜いて、再度接続します。
USB ケーブルの抜き差しは、5 秒以上間隔をあけてください。
USB ハブ使用している場合は、USB ケーブルを直接コンピュータに接続してください。

この方法を実施しても症状が改善されない場合は、「ScanSnap Manager が正常に動作するか確認する」(101 ページ)を参照してください。

ScanSnap Manager が正常に動作するか確認する

1. ScanSnap の電源を OFF にしてから、再度 ON にします。

ScanSnap の電源を OFF にしてから ON にするまでは、5 秒以上間隔をあけてください。

この方法を実施しても症状が改善されない場合は、手順 2. に進んでください。

2. USB ハブを使用している場合は、ScanSnap とコンピュータを直接 USB ケーブルで接続します。

この方法を実施しても症状が改善されない場合は、手順 3. に進んでください。

3. コンピュータに複数の USB ポートがある場合は、USB ケーブルをほかの USB ポートに接続します。

この方法を実施しても症状が改善されない場合は、手順 4. に進んでください。

4. ScanSnap 以外の USB 機器がコンピュータに接続されている場合は、その USB 機器を取り外します。

この方法を実施しても症状が改善されない場合は、手順 5. に進んでください。

5. ウイルス対策ソフトが動作している場合は、ウイルス対策ソフトを一度終了します。

重要

ウイルス対策ソフトを終了できない場合は、ウイルス対策ソフトが、アプリケーションをロックする設定になっていないか確認してください。

この方法を実施しても症状が改善されない場合は、手順 6. に進んでください。

6. インストールファイルのアクセス権をチェックします。

1. ScanSnap サポートツールを起動します。

- Windows 10 の場合

「スタート」メニュー→「ScanSnap Manager」→「ScanSnap サポートツール」を選択します。

- Windows 8.1 の場合

スタート画面左下にある  をクリックし、すべてのアプリ画面で「ScanSnap Manager」の「ScanSnap サポートツール」を選択します。

- Windows 7 の場合

「スタート」メニュー→「すべてのプログラム」→「ScanSnap Manager」→「ScanSnap サポートツール」を選択します。

⇒「ScanSnap サポートツール」画面が表示されます。

2. 「修復」タブの [チェック] ボタンをクリックし、画面に従って操作します。

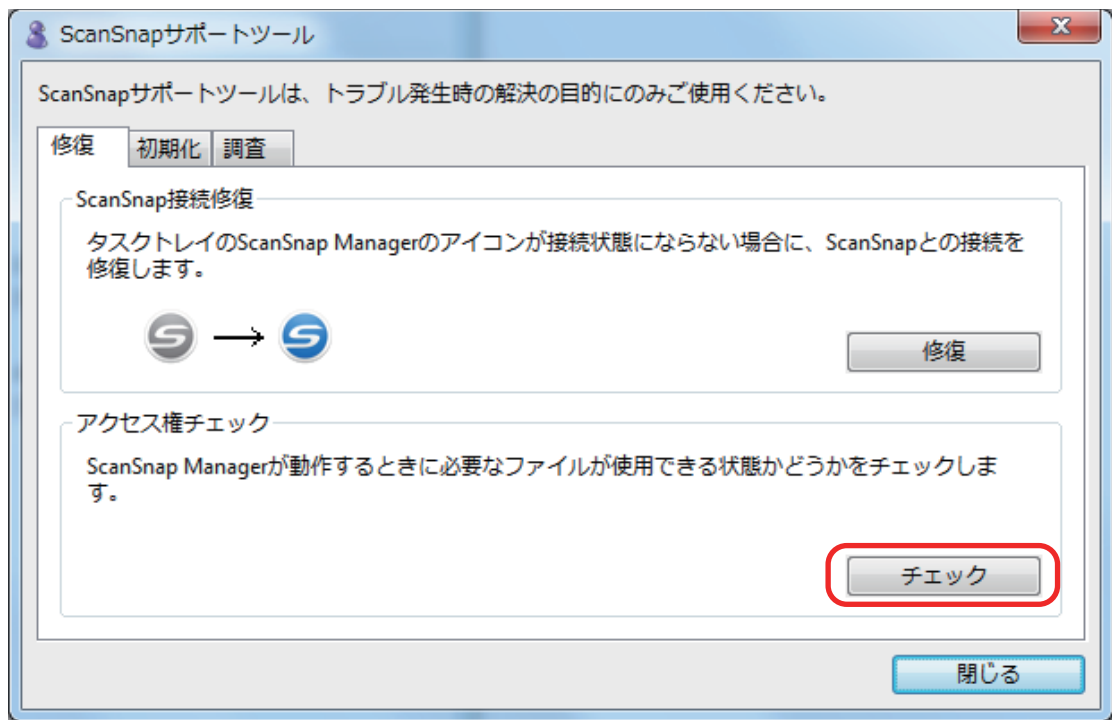

⇒ 「推奨のアクセス権に変更しました。」というメッセージが表示された場合は、ScanSnap の電源を OFF にしてから、再度 ON にします。ScanSnap の電源を OFF にしてから ON にするまでは、5 秒以上間隔をあけてください。

「アクセス権の変更に失敗しました。ScanSnap Manager をアンインストールして、再インストールしてください。」というメッセージが表示された場合およびこの方法を実施しても症状が改善されない場合は、手順 7. に進んでください。

7. ScanSnap との接続を修復します。

1. ScanSnap サポートツール を起動します。

- Windows 10 の場合

「スタート」メニュー→「ScanSnap Manager」→「ScanSnap サポートツール」を選択します。

- Windows 8.1 の場合

スタート画面左下にある  をクリックし、すべてのアプリ画面で「ScanSnap Manager」の「ScanSnap サポートツール」を選択します。

- Windows 7 の場合

「スタート」メニュー→「すべてのプログラム」→「ScanSnap Manager」→「ScanSnap サポートツール」を選択します。

⇒ 「ScanSnap サポートツール」画面が表示されます。

2. 「修復」タブの [修復] ボタンをクリックし、画面に従って操作します。

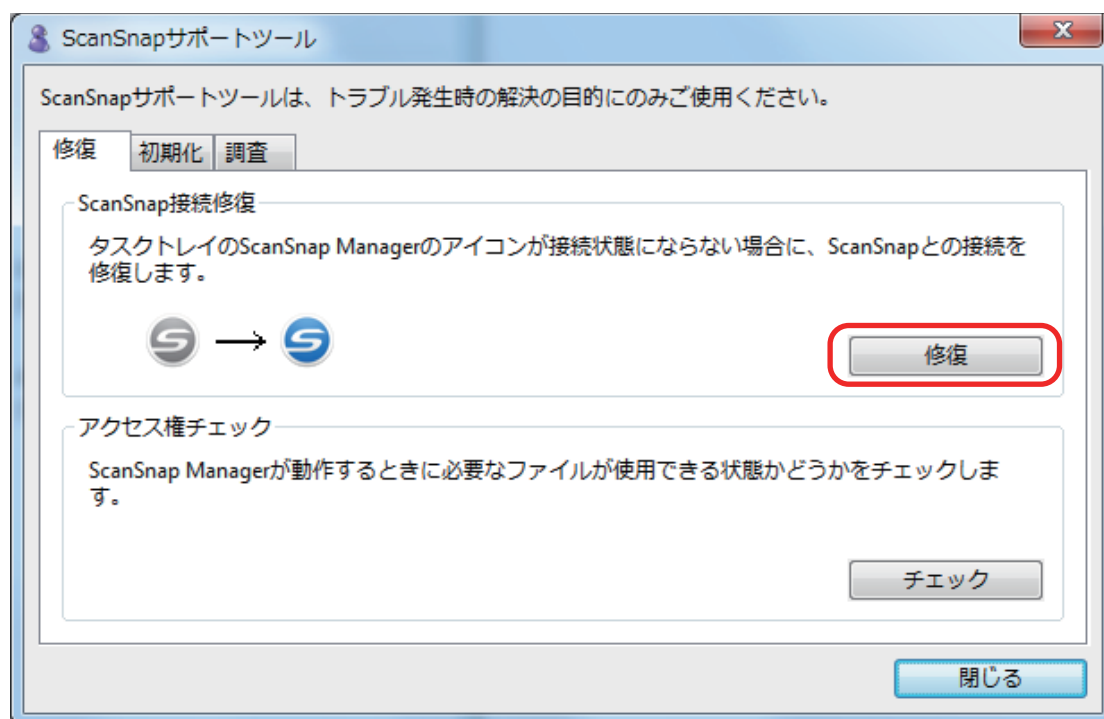



8. ScanSnap の電源を OFF にして、コンピュータを再起動します。

これらの方法を実施しても症状が改善されない場合は、「ScanSnap の接続情報を削除する」(104 ページ)を参照してください。

ScanSnap の接続情報を削除する

ソフトウェアをインストールする前に、ScanSnap をコンピュータに接続した可能性があります。この場合は、ScanSnap の接続情報を削除する必要があります。ScanSnap の接続情報の削除方法は、以下のとおりです。

1. ScanSnap をコンピュータに接続し、ScanSnap の電源を ON にします。
2. デバイス マネージャーを表示します。
 - Windows 10 の場合
「スタート」メニューを右クリックし、「デバイス マネージャー」を選択します。
 - Windows 8.1 の場合
スタート画面左下にあるをクリックし、「Windows システムツール」の「コントロールパネル」→「ハードウェアとサウンド」→「デバイス マネージャー」の順に選択します。
 - Windows 7 の場合
「スタート」メニュー→「コントロール パネル」→「ハードウェアとサウンド」→「デバイス マネージャー」の順に選択します。
3. 「イメージングデバイス」→「ScanSnap S1100」または「その他のデバイス」→「ScanSnap S1100」を右クリックして表示されたメニューから「削除」を選択します。
4. ScanSnap を現在の USB ポート以外にも接続していた場合、接続したことのあるすべての USB ポートに接続して、手順 1. ～ 3. の操作を繰り返します。
5. ScanSnap の電源を OFF にします。
6. USB ケーブルをコンピュータから取り外します。
7. コンピュータを再起動します。
8. USB ケーブルをコンピュータに接続します。
9. ScanSnap の電源を ON にします。
⇒ 通知領域に ScanSnap Manager のアイコンが表示されます。このとき表示されたアイコンが、であることを確認してください。

この方法を実施しても症状が改善されない場合は、「過去にインストールしたことがある場合」(87 ページ)を参照してください。

それでも症状が改善されない場合は、再度、「インストールを完了したが ScanSnap Manager が正常に動作しない場合」(98 ページ)の方法を実施してください。

上記の方法でも症状が改善されない場合は、システム情報を収集したデータを、株式会社 PFU イメージング サービス&サポートセンターにメールで送付してください。システム情報の収集については、ScanSnap Manager のヘルプの「困ったときには」を参照してください。

アンインストールできない場合

以下のソフトウェアがアンインストールできない場合の対処方法について説明します。

- ScanSnap Manager
- ScanSnap Organizer
- CardMinder
- ScanSnap オンラインアップデート

- 1. コンピュータを再起動して、コンピュータの管理者権限を持つユーザーでログオンします。**
- 2. インストール情報を削除します。**
⇒ 詳細は、「[インストール情報を削除する](#)」(89 ページ)を参照してください。
- 3. ソフトウェアをインストールします。**
⇒ 詳細は、「[ソフトウェアをインストールするには](#)」(29 ページ)を参照してください。
- 4. ソフトウェアをアンインストールします。**
⇒ 詳細は、「[ソフトウェアのアンインストール](#)」(115 ページ)を参照してください。

お手入れ

清掃用品および ScanSnap 本体の清掃方法について説明します。

- 「清掃用品の仕様」(107 ページ)
- 「ScanSnap 外部の清掃」(108 ページ)
- 「ScanSnap 内部の清掃」(109 ページ)
- 「A3 キャリアシートの清掃」(112 ページ)

清掃用品の仕様

清掃用品の品名および商品番号は、以下のとおりです。

品名	型名	出荷単位	備考
クリーナ F1 	FI-C100CF1	1 本	容量 : 100ml
クリーニングペーパー (*1) 	FI-C100CP	1 パック	10 枚入り
クリーニングワイプ (*2) 	FI-C100CW	1 箱	24 袋入り
乾いた布 (*3)	市販品	-	-

*1 : クリーナ F1 と共に使用します。

*2 : クリーニングワイプは、クリーナ F1 をしみこませたウェットティッシュタイプのクリーナーです。クリーナ F1 を布にしみこませる代わりに、本品を使用できます。

*3 : 繊維クズの発生しにくい布であれば使用可能です。

清掃用品のご購入については、「[サプライ / オプションの購入先](#)」(125 ページ)を参照してください。

ScanSnap 外部の清掃

ScanSnap 外部の清掃方法は、以下のとおりです。

1. ScanSnap に接続されているケーブルを抜きます。
2. 乾いた布や、少量のクリーナ F1 または中性洗剤をしみこませた布で清掃します。

重要

- シンナーなどの有機溶剤は、決して使用しないでください。変形、変色するおそれがあります。
- 清掃中に、ScanSnap の内部に水分を入れないでください。
- クリーナ F1 を大量に使用するとなかなか乾かない場合があります。適量を布にしみこませて使用してください。また、清掃箇所を柔らかい布でよくふいて、クリーナー液を残さないでください。

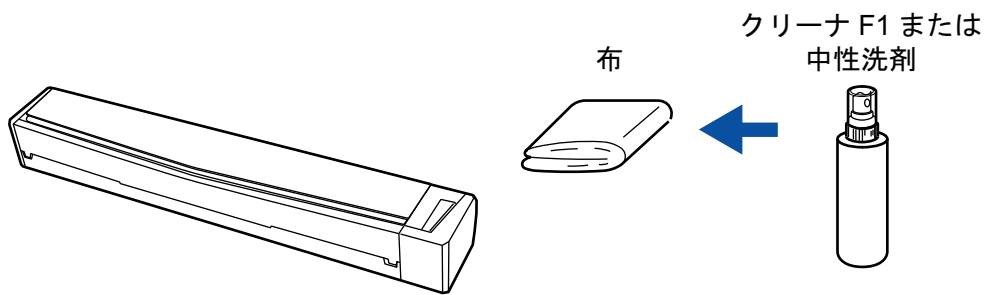

ScanSnap 内部の清掃

原稿の読み取りを繰り返していると、ScanSnap 内部に、紙粉やほこりがたまり、読み取り不良の原因となります。

ScanSnap 内部は、目安として、原稿を 100 枚読み取るごとに清掃してください。ただし、この目安は読み取る原稿によって変わります。例えば、トナーが十分定着していない原稿の場合、より少ない枚数で清掃が必要となることがあります。

⚠ 注意

- ScanSnap の給紙カバー（原稿台）を閉じて電源を OFF にして、USB ケーブルを抜いてから清掃してください。火災、感電の原因となることがあります。
- 清掃の目的でエアスプレーおよびアルコールを含むスプレーは使用しないでください。スプレーから噴射される強い空気によって、紙粉やほこりが ScanSnap 内部に侵入し、故障や ScanSnap の異常の原因となることがあります。
また、静電気によるスパーク（火花）により引火するおそれがあります。

重要

- ScanSnap 内部を清掃するときは、水や中性洗剤を使用しないでください。
- クリーナ F1 を大量に使用すると、なかなか乾かない場合があります。適量を布にしみこませて使用してください。
また、清掃箇所にクリーナー液が残らないように柔らかい布でよくふき取ってください。

ヒント

ScanSnap の読み取り枚数は、「ScanSnap Manager - 詳細情報」画面の「総スキャン枚数」で確認してください。

「ScanSnap Manager - 詳細情報」画面は、画面右下の通知領域にある ScanSnap Manager のアイコン



を右クリックし、「右クリックメニュー」(32 ページ)から「ヘルプ」→「ScanSnap 情報」をクリックすると表示されます。

1. ガラスとプラスチックローラーを清掃します。

1. ScanSnap に接続されているケーブルを抜きます。
2. トップカバーおよび排出ガイドを開けます。

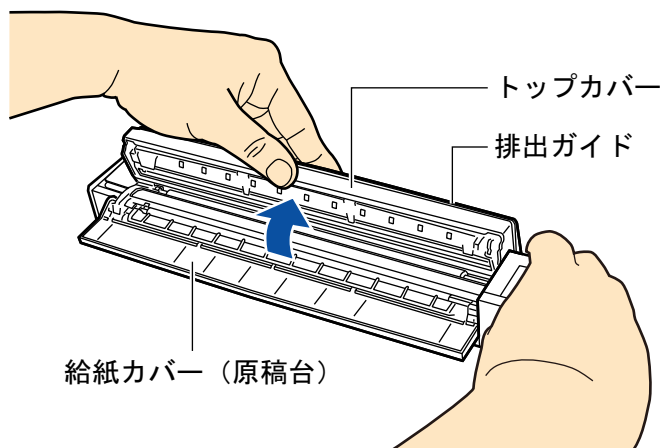

3. 乾いた布に少量のクリーナ F1 をしみこませて、以下の箇所を清掃します。

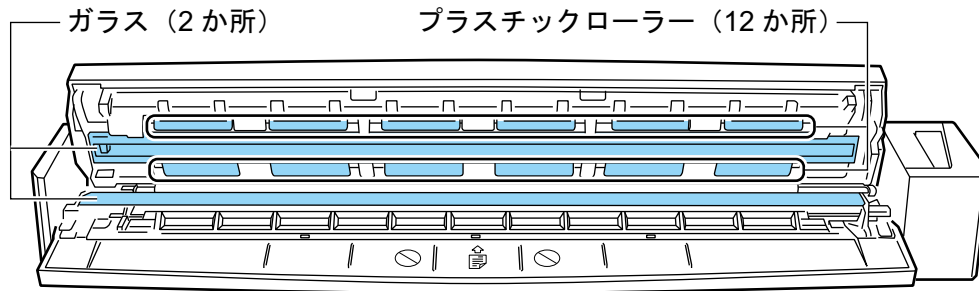

- ガラス (トップカバー側 1 か所、本体側 1 か所)
ガラス表面に付着したよごれやほこりを、軽くふき取ります。
- プラスチックローラー (トップカバー側 12 か所)
手動で少しずつ回転させながら、よごれやほこりを軽くふき取ります。ローラーの表面を傷めないように注意してください。異物が付着している場合、原稿づまりや原稿送り不良を起こすおそれがありますので、十分に清掃してください。

2. フィードローラーと排出ローラーを清掃します。

1. ScanSnap の USB ケーブルを ScanSnap の USB コネクタおよびコンピュータの USB ポートに接続し、トップカバーを開けた状態で、[Scan / Stop] ボタンを 3 秒間押します。

重要

フィードローラーと排出ローラーの清掃時だけ、USB ケーブルをコンピュータの USB ポートに接続してください。

2. 乾いた布に少量のクリーナ F1 をしみこませて、以下の箇所を清掃します。

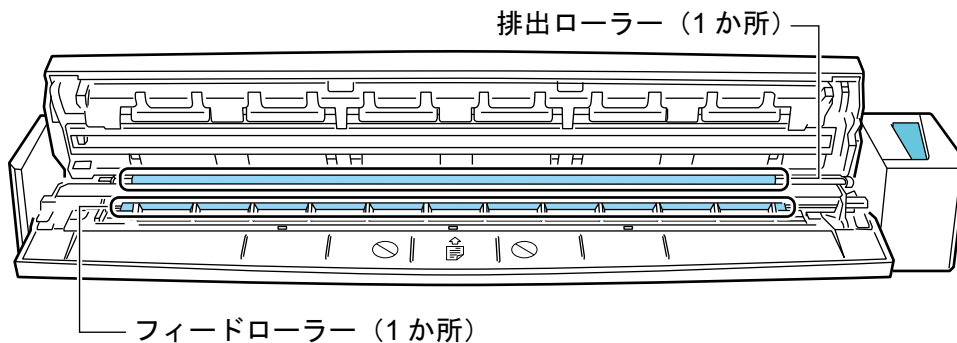

- フィードローラー (本体側 1 か所)
[Scan / Stop] ボタンを押すと、一定量ローラーが回転します。ローラーの表面を傷めないように、よごれやほこりを軽くふき取ります。異物が付着している場合、原稿づまりや原稿送り不良を起こすおそれがありますので、十分に清掃してください。
- 排出ローラー (本体側 1 か所)
[Scan / Stop] ボタンを押すと、一定量ローラーが回転します。ローラーの表面を傷めないように、よごれやほこりを軽くふき取ります。異物が付着している場合、原稿づまりや原稿送り不良を起こすおそれがありますので、十分に清掃してください。
排出ローラーの清掃がしにくい場合は、トップカバーを完全に閉じずに、ScanSnap の背面から清掃してください。

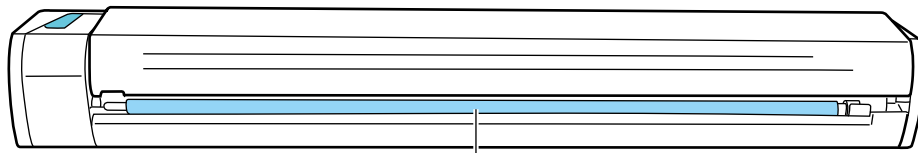

排出ローラー (1か所)

ヒント

[Scan / Stop] ボタンを7回押すと、フィードローラーと排出ローラーが1回転します。

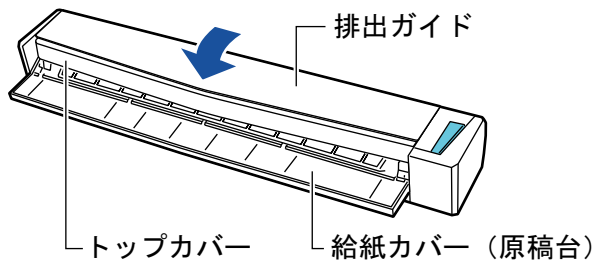
3. トップカバーおよび排出ガイドを閉じます。

⇒ 「カチン」と音がします。

重要

トップカバーの両端とも閉じていることを確認してください。

完全に閉じられていないと、原稿づまり、原稿送り不良、または画像不良を起こすおそれがあります。

A3 キャリアシートの清掃

A3 キャリアシートを繰り返し使用すると、よごれやほこりが付着する場合があります。

そのまま使い続けると、読み取り不良の原因となる場合がありますので、定期的に清掃してください。

A3 キャリアシートの清掃方法は、以下のとおりです。

清掃方法

A3 キャリアシート表面と内側のよごれやほこりを、乾いた柔らかい布や、少量のクリーナ F1 または中性洗剤をしみこませた柔らかい布で軽くふき取ります。

重要

- シンナーなどの有機溶剤は使用しないでください。
- 強くこすらないでください。A3 キャリアシートが傷付いたり、変形したりするおそれがあります。
- A3 キャリアシートに折り目が付かないよう注意してください。
- A3 キャリアシートの内側を、クリーナ F1 または中性洗剤で清掃したあとは、十分乾かしてから A3 キャリアシートを閉じてください。
- A3 キャリアシートは、目安として、読み取り回数 500 回ごとの交換を推奨します。

付録

- 「ソフトウェアのアップデート」 (114 ページ)
- 「ソフトウェアのアンインストール」 (115 ページ)
- 「ScanSnap の仕様」 (118 ページ)

ソフトウェアのアップデート

ScanSnap に関連するソフトウェアの、最新のアップデートプログラムは、サーバに公開され、無償で更新（アップデート）できます。これをオンラインアップデートといいます。

安全性や操作性、機能の向上を図るために、最新のアップデートプログラムを適用することを推奨します。

アップデートができるソフトウェアは、以下を参照してください。

<http://scansnap.fujitsu.com/jp/downloads/online-setup-help.html>

ScanSnap オンラインアップデートが、サーバを定期的に確認します。

サーバに最新のアップデートプログラムが公開されている場合、通知が表示されます。

表示された通知をクリックして、表示される画面の指示に従ってプログラムをアップデートしてください。

詳細は、ScanSnap オンラインアップデートのヘルプを参照してください。

ScanSnap Manager からも、手動で最新のアップデートプログラムがサーバに公開されているかを確認し、アップデートできます。

1. 画面右下の通知領域にある ScanSnap Manager のアイコン  を右クリックし、「右クリックメニュー」(32 ページ)から「ヘルプ」→「オンラインアップデート」をクリックします。

⇒ ScanSnap オンラインアップデートが、最新のアップデートプログラムが公開されているかを確認します。画面の指示に従ってプログラムをアップデートしてください。

詳細は、ScanSnap オンラインアップデートのヘルプを参照してください。

重要

- アップデートするには、インターネットに接続できる環境が必要です。
- 管理者権限を持つユーザーでログオンしてください。

ヒント

ScanSnap Manager のアップデート情報は、以下を参照してください。

<http://scansnap.fujitsu.com/jp/downloads/>

ソフトウェアのアンインストール

以下のソフトウェアのアンインストール方法について説明します。

- ScanSnap Manager
- ScanSnap Organizer
- CardMinder
- ABBYY FineReader for ScanSnap
- Scan to Microsoft SharePoint

ヒント

以下のソフトウェアをすべてアンインストールすると、ScanSnap オンラインアップデートも同時にアンインストールされます。

- ScanSnap Manager
- ScanSnap Organizer
- CardMinder

アンインストール方法は、以下のとおりです。

1. コンピュータの電源を ON にして、コンピュータの管理者権限を持つユーザーでログオンします。
2. 動作しているソフトウェアをすべて終了します。
3. 「プログラムと機能」画面を表示します。
 - Windows 10 の場合
「スタート」メニューを右クリックし、「プログラムと機能」を選択します。
 - Windows 8.1 の場合
スタート画面左下にあるをクリックし、「Windows システムツール」の「コントロールパネル」→「プログラム」の「プログラムのアンインストール」を選択します。
 - Windows 7 の場合
「スタート」メニュー→「コントロール パネル」→「プログラム」の「プログラムのアンインストール」を選択します。⇒ 「プログラムと機能」の画面が表示され、インストールされているソフトウェアの一覧が表示されます。

4. アンインストールするソフトウェアを選択します。

ヒント

複数のソフトウェアをアンインストールする場合は、アンインストールするソフトウェアごとに手順 4. ~ 6. を繰り返してください。

5. [アンインストール] ボタンをクリックします。
⇒ 確認のメッセージが表示されます。

6. [はい] ボタンをクリックします。

⇒ アンインストールが実行されます。

重要

以下のソフトウェアがアンインストールできない、またはアンインストールされない場合は、「[アンインストールできない場合](#)」(105 ページ)を参照してください。

- ScanSnap Manager
- ScanSnap Organizer
- CardMinder
- ScanSnap オンラインアップデート

A3 キャリアシートの仕様

A3 キャリアシートの品名および型名は、以下のとおりです。

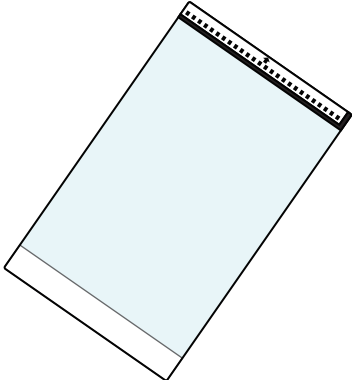
品名	数量	型名
ScanSnap A3 キャリアシート 	5 枚	FI-511ES

A3 キャリアシートは、目安として、読み取り回数 500 回ごとに交換することを推奨します。

ただし、傷やよごれが目立つ場合は、必要に応じて交換してください。

A3 キャリアシートのご購入については、「[サプライ / オプションの購入先](#)」(125 ページ)を参照してください。

ScanSnap の仕様

ScanSnap の仕様は、以下のとおりです。

項目	仕様	
品名	ScanSnap S1100	
読み取り方式	手挿入（連送可：CDF）、片面読み取り、2 ウェイペーパーパス（Uターンパス（*1）、ストレートパス（*2））	
読み取りモード	片面、カラー / グレー / 白黒 / 自動（カラー、グレー、白黒の自動識別）	
光学系 / イメージセンサー	セルフオックレンズ等倍光学系 / カラー CIS × 1	
光源	RGB3 色 LED	
読み取り速度（A4 縦）	自動解像度 / ノーマル / ファイン / スーパーファイン 7.5 秒 / 枚 エクセレント 35 秒 / 枚	
読み取り範囲	「読み取れる原稿」(40 ページ)参照	
原稿の厚さ		
インターフェース	USB2.0 / USB1.1（コネクタ：USB Mini-B Type）（*3）	
入力電源	電圧	5V（USB バス給電）
消費電力	動作時：2.5W 以下 スリープ時：1.0W 以下	
温度 / 湿度許容範囲	温度	動作時：5 ~ 35 °C 休止時：-20 ~ 60 °C 保管運搬時：-20 ~ 60 °C
	湿度	動作時：20 ~ 80% 休止時：8 ~ 95% 保管運搬時：8 ~ 95%
外形寸法（幅 × 奥行 × 高さ）	最小：273 × 47.5 × 34mm（給紙カバー（原稿台）および排出ガイドを閉じた状態） 最大：273 × 77 × 52mm（給紙カバー（原稿台）および排出ガイドを開けた状態）	
質量	350g	
環境対応	グリーン購入法、国際エネルギースタープログラム、RoHS 指令準拠	
関連ソフトウェア	スキャナドライバ	ScanSnap Manager
	ファイル管理	ScanSnap Organizer
	名刺管理	CardMinder
	文字認識処理	ABBYY FineReader for ScanSnap
	アップデートの管理 / 適用	ScanSnap オンラインアップデート
	ECM 連携	Scan to Microsoft SharePoint

*1： 排出ガイドを開けた状態です。

*2： 排出ガイドを閉じた状態です。

*3： ScanSnap を USB3.0 対応の USB ポートに接続した場合、USB2.0 として動作します。

修理・お問い合わせ

当社では、お客様に安心して ScanSnap をご使用いただけるよう、万全のサポート体制を整えています。

- 「ScanSnap ホームページ」(120 ページ)
- 「お問い合わせの前に」(121 ページ)
- 「各種サービス」(122 ページ)
- 「お問い合わせ窓口」(123 ページ)
- 「サプライ / オプションの購入先」(125 ページ)

ScanSnap ホームページ

製品情報、サポート情報、最新のダウンロードデータ情報、および ScanSnap の活用方法などの様々な情報を提供しています。ぜひ、ご活用ください。

<http://scansnap.fujitsu.com/jp/>

お問い合わせの前に

「故障かな？」と思ったときは、まず、ScanSnap Manager のヘルプの「困ったときには」を参照し、ScanSnap の接続や設定に間違いがないことを、必ず確認してください。

また、お客様から寄せられた主なご質問とその回答を、以下のホームページに掲載しています。該当する項目がないか、確認してください。

http://faq.pfu.jp/?site_domain=scansnap

それでも解決しない場合は、サービスセンター窓口の株式会社 PFU イメージング サービス&サポートセンターまで連絡してください。詳細は、「[お問い合わせ窓口](#)」(123 ページ)を参照してください。

連絡するときには、ユーザー登録番号（添付のユーザー登録シートに記載されています）をお手元にご用意ください。

各種サービス

スポットサービス

必要なときに、その都度ご利用いただけるスポットサービスには、以下のサービスがあります。

- センドバック修理サービス
修理窓口まで機器を送付していただき、修理します。
- 引き取り修理サービス
指定日に修理機を引き取ります。

キャンセル料について

診断後のキャンセルは、キャンセル料がかかりますので注意してください。

詳細は、ホームページを参照してください。

<http://scansnap.fujitsu.com/jp/support/service.html>

ScanSnap 保証延長サービス

ScanSnap 保証延長サービスは、製品保証期間を、標準の 1 年から最長 5 年まで延長するサービスです。

詳細は、ホームページを参照してください。

<http://scansnap.fujitsu.com/jp/support/service2.html>

なお、ScanSnap 保証延長サービスは、株式会社 PFU PFU ダイレクトの「ScanSnap 保証延長サービス」のページからお申し込みください。

http://www.pfu.fujitsu.com/direct/scanner/guarantee_exte.html

重要

- ScanSnap は、お客様自身で修理しないでください。
- ScanSnap の保証条件は、添付の保証書に記載の規定をご覧ください。
- ScanSnap の修理部品の供給期間は、製造中止後 5 年間です。

お問い合わせ窓口

ScanSnap および関連ソフトウェアに関するお問い合わせ窓口	
受付窓口	株式会社 PFU イメージング サービス&サポートセンター
E-mail	scanners@pfu.fujitsu.com
電話	050-3786-0811 <ul style="list-style-type: none"> ● 上記の電話番号は、050 IP 電話サービスを利用しております。050 IP 電話については弊社のサポートホームページをご覧ください。 ● 上記の電話番号がご利用いただけない場合は、NTT 東日本または NTT 西日本の一般加入電話からおかけいただくか、045-523-1995 にお問い合わせください。 ● 電話番号をお間違えにならないようお願いいたします。 ● トーン信号が出ない電話機でおかけの場合は、そのまましばらくお待ちください。オペレーターが応答します。 お問い合わせの内容・発信者番号は、対応状況の確認と対応品質向上のため、録音・記録をさせていただきます。
受付時間	9 : 00 ~ 17 : 00 (土・日・祝日・年末年始・当社休業日を除く)
ホームページ	http://scansnap.fujitsu.com/jp/support/

ABBYY FineReader for ScanSnap に関するお問い合わせ窓口	
受付窓口	ABBYY
お問い合わせ先	「ABBYY FineReader for ScanSnap ユーザーズガイド」(*1) → 「テクニカル サポート」を参照してください。

*1 : 以下の操作で表示されます。

- Windows 10 の場合
「スタート」メニュー → 「ABBYY FineReader for ScanSnap (TM)」 → 「ユーザーズガイド」を選択します。
- Windows 8.1 の場合
スタート画面左下にあるをクリックし、すべてのアプリ画面で「ABBYY FineReader for ScanSnap (TM)」の「ユーザーズガイド」を選択します。
- Windows 7 の場合
「スタート」メニュー → 「すべてのプログラム」 → 「ABBYY FineReader for ScanSnap (TM)」 → 「ユーザーズガイド」を選択します。

なお、ABBYY FineReader for ScanSnap のバージョンによってメニューが異なります。

Evernote に関するお問い合わせ窓口	
お問い合わせ先	以下のホームページから、お問い合わせまたは Evernote ユーザーフォーラムを参照してください。 http://www.evernote.com/about/intl/jp/support/

Google ドライブに関するお問い合わせ窓口	
お問い合わせ先	Google ドライブヘルプセンターまたはプロダクト フォーラムを参照してください。Google ドライブの「ヘルプ」を選択すると表示されます。

Salesforce に関するお問い合わせ窓口	
お問い合わせ先	お客様の Salesforce を管理されているシステム管理者にお問い合わせください。

Dropbox に関するお問い合わせ窓口

受付窓口	Dropbox
ホームページ	http://www.dropbox.com/contact

サプライ / オプションの購入先

ご購入先	
受付窓口	株式会社 PFU PFU ダイレクト
E-mail	shop@pfu.fujitsu.com
電話	0120-14-4541 お問い合わせの内容・発信者番号は、対応状況の確認と対応品質向上のため、録音・記録をさせていただきます。
受付時間	9 : 00 ~ 12 : 00、13 : 00 ~ 17 : 00 (土・日・祝日・年末年始・当社休業日を除く)
ホームページ	http://www.pfu.fujitsu.com/direct/