

# タニコー総合カタログ

カタログ有効期間

2022.4-2022.9

# 2022

**tanico**

FOODSERVICE SOLUTION

# 現代のニーズを反映させた 高さ850mm作業面を ご提案します。

作業面  高さ 800mm 

## 850mmの特長

### 機器下部の清掃性アップ

機器下方高さを150mm確保し、清掃性を向上しました。

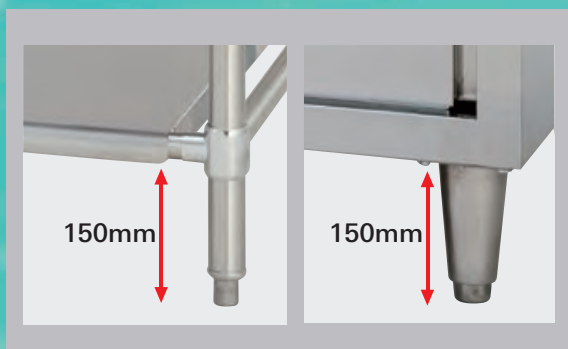

※奥行450mmカウンタータイプは除く

### 取り外しスノコで清掃性アップ

従来の固定式から取り外し可能なスノコを採用。清掃性を高め清潔な環境を保つことが可能です。



※奥行450mmカウンタータイプや移動台を除く

### 作業機器／板金製品

作業台、調理台、コンロ台・移動台  
炊飯カート、炊飯台  
一槽、二槽シンク、三槽、水切付、ダスト付シンク  
舟型シンク、水切台、ダストテーブル  
吊戸棚、戸棚  
棚  
パンラック  
L型運搬車



### 機能製品／総合加熱調理器

ガスレンジ・ガステーブル  
ガスローレンジ、フランスレンジ  
IHコンロ、電気レンジ/電気テーブルレンジ  
中華レンジ、餃子グリラー  
ガス/電気ゆで麺器、角型うどん釜、  
スパゲティーポイラー  
ガス/電気フライヤー、IHフライヤー  
チャコールグリラー、グリルプレート、ガスグリドル  
包丁mana板殺菌庫(テーブルタイプ)  
電気式ウォーマーテーブル  
ガス式ウォーマー、電気式ディッシュウォーマー

変化し続ける食文化を支える厨房機器において  
使い勝手や衛生性は変わることなく求められています。  
そこで、現代人の体格を再検討した結果、作業面を50mmアップ。  
変わらない要望にお応えするべく、快適性と清掃性を兼ね備えた  
新たなラインナップの登場です。

# 850mm

## 折り取っ手でらくらく清掃

扉と取っ手が一体化する事で耐久性が向上。またゴミや  
汚れに対し清掃しやすい構造になっています。

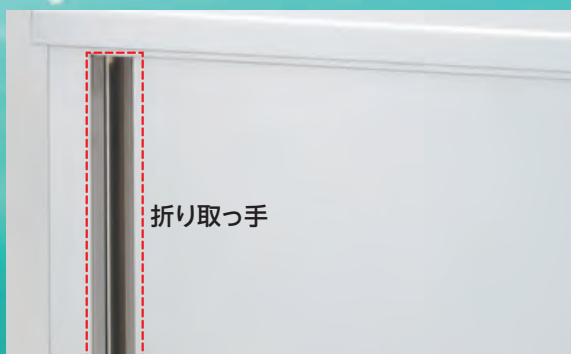

## 戸当たりパッキンの劣化を解消

剥がれて異物混入の危険がある従来の戸当たりパッキン  
を廃止、専用樹脂部品を採用しました。

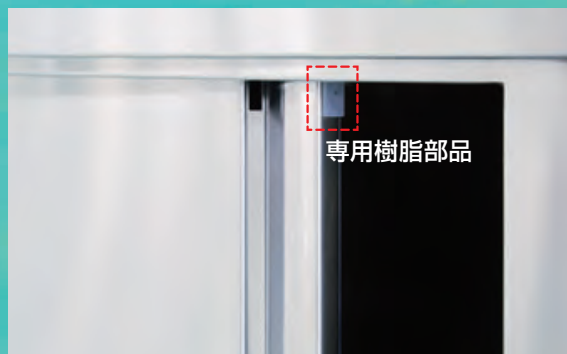

# ドコニデモ Free Zone IH®



どこに置いても調理が可能  
**フリーゾーンIH**



## Point1

コンロ位置や口数に決まりがなく、  
目の前で多くの料理が  
管理できます。

## Point2

キッチン内の移動も軽減され、  
料理に集中できる環境になります。



TSU-IC-95FZB



Free Zone IH®

出力はKWで出力されます。

TSUTAE

調理人が思い描くアイデアのカケラをカタチにする新ブランド

## Free Zone IH®の特徴

**1** 鍋の定位置がなく「どこにでも」置けるため、縦・横・斜めと自由に鍋を移動して調理ができます。

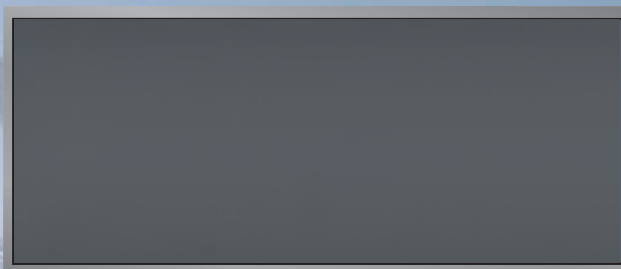

■ 加熱可能エリア  
鍋最小サイズ  
直径10cmまで可能！

**2** 天面位置により温度帯が変更でき、食材に適した加熱調理が同時並行で進めることができます。

パターン例

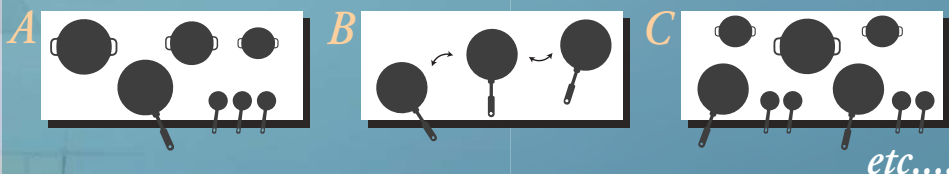

**3** IHの安定した火力コントロール・輻射熱がない・清掃性の良さを兼ね揃えていて、快適なキッチン空間が保てます。



オーダー例

| 型式            | 外形寸法(mm) |     |     | 税込み価格      | 本体価格 | 電源     | 消費電力<br>(50/60Hz)<br>kW |
|---------------|----------|-----|-----|------------|------|--------|-------------------------|
|               | 間口       | 奥行  | 高さ  |            |      |        |                         |
| TSU-IC-65FZB  | 650      | 600 | 300 | お問い合わせください |      | 3φ200V | 10.4                    |
| TSU-IC-95FZB  | 950      | 600 | 300 | お問い合わせください |      | 3φ200V | 10.4×2                  |
| TSU-IC-125FZB | 1,250    | 600 | 300 | お問い合わせください |      | 3φ200V | 10.4×3                  |

※上記以外の寸法・システムレンジの組み込みも可能です。詳しくはお近くの営業所にお問合せください。

※1: 鍋をどこに置いても反応する業務用IHコンロ(単出力5kW)として(2020年自社調べ)

# NEW PRODUCTS LineUP



- IHコンロ 小型卓上タイプ(メニュー登録付) ..... P26
- スタンダードガスフライヤー ..... P54
- ガスフライヤー(専用油ろ過器対応) ..... P56
- ガスフライヤー(スマートクリーンタイプ) ..... P58



- ドアタイプ洗浄機 ..... P113
- おもちゃ保管庫・歯ブラシ保管庫 ..... P120
- テッキオープン ..... P139
- 調理実習台 ..... P193

## 2022 INDEX

### 熱調理機器

P9~84

#### レンジ・テーブル

P9~P29

- ウルティモシリーズ
- ガスレンジ/ガステーブル/ガスコンベクションレンジ
- プラスワンシリーズ
- ガスローレンジ/フランスレンジ
- Vシリーズ
- 立ち消え安全装置付ガステーブル
- アルファーシリーズ
- クランスシリーズ
- ガスローレンジ
- ガスヘビーデューティーシリーズ
- 光るIHコンロ
- IHコンロ
- IH天ぶらフライヤー
- IHコンロ用キャビネット
- 電気レンジ/電気テーブルレンジ/電気ローレンジ
- 高効率卓上ガステーブル
- 卓上ガステーブル
- 卓上ガスドブレンレンジ
- 卓上電気コンロ・電気おでん鍋
- 鋳物ガスコンロ



#### 中華レンジ

P41~P45

- 本格型中華レンジ
- 中華レンジ
- IH中華レンジ
- 内部炎口バーナ式中華レンジ
- 卓上中華ガステーブル
- 中華プロイラー
- チャーシュープロイラー
- ミートロースター



#### グリラー/グリドル

P61~P67

- IHグリドル
- ガスグリドル
- ガス赤外線グリドル
- 電気グリドル
- ヒルトインタイプ
- 電気グリドル専用キャビネット
- チャコールグリラー
- グリルプレート
- ハースグリラー
- ガス赤外線グリラー
- ガス焼き鳥器
- 万能焼き物器
- サラマダー
- 電気グリラー
- 電気式上下赤外線グリラー
- 電気焼物器
- お好み焼きテーブル(電気式)
- 自動回転たこ焼器



#### 「涼厨。」

P72~P76

- テラックススチームコンベクションオープン
- 大型スチームコンベクションオープン
- ベーシックスチームコンベクションオープン
- 卓上スチームコンベクションオープン
- コンベアコンベクションオープン
- ドアタイプ洗浄機
- 立体炊飯器
- ローレンジ(スープレンジ)
- 角型ゆで麺器
- スパゲティーボイラー
- フライヤー



#### 餃子グリラー

P45~P46

- ガス餃子グリラー
- 自動ガス餃子グリラー
- 自動電気餃子グリラー



#### スチームコンベクションオープン

P30~P39

- テラックススチームコンベクションオープン
- ベーシックスチームコンベクションオープン
- スチームコンベクションオープン(トロリー仕様)
- 大型スチームコンベクションオープン
- 卓上スチームコンベクションオープン
- コンベクションオープン(ミスト機能付)
- スチームコンベクションオープン(二台重ねタイプ)
- 小型卓上テラックススチームコンベクションオープン
- 小型卓上スチームコンベクションオープン



#### ゆで麺器

P47~P52

- 角型ゆで麺器(蒼龍)
- 角型ゆで麺器用シャッター
- ハイパワー解凍ゆで麺器
- ガスゆで麺器
- 卓上ガスゆで麺器
- 電気ゆで麺器
- 角型うどん釜・湯がき槽付湯煎器
- ガス生そば釜
- スパゲティーボイラー
- 卓上スパゲティーボイラー
- 十割そば製麺機



#### ティルティングパン回転釜

P67~P69

- 回転式炒め機(ガス・IH式)
- ガスティルティングパン
- 電気ティルティングパン
- ガス回転釜
- 緊急災害用煮炊釜
- ガスボイリングパン
- スープケトル
- 蒸気回転釜
- ガス回転釜
- 攪拌装置
- 低輻射高熱効率ガスケトル



#### 炊飯

P79~P82

- ガス式立体炊飯器
- 連続炊飯システム
- 全自動デジタル釜めし炊飯器
- 貯米庫
- 水圧洗米機
- ガス炊飯器
- 電子ジャー付ガス炊飯器
- 業務用炊飯ジャー
- 電子炊飯ジャー
- 電子ジャー
- 自動洗米機/炊飯機



#### フライヤー

P53~P60

- スタンダードガスフライヤー
- DXガスフライヤー
- SDガスフライヤー
- ガスフライヤー(スマートクリーンタイプ)
- 電気フライヤー-ミニ卓上タイプ
- 電気フライヤー-オートリフトアップ
- 電気フライヤー
- IHフライヤー
- 電気フライヤー(重量センサー付)
- 連続ガスフライヤー
- 昇降機付き電気式連続フライヤー
- 低周波IH連続フライヤー
- 電気卓上連続フライヤー
- ショートニング溶融ヒーター
- 油ろ過器



#### 蒸し器

P70~P71

- ガス式蒸し器
- ガス式ラッキーボイラー
- 卓上電気蒸し器
- ガス式引出型蒸し器
- 電気式引出型蒸し器
- 全自動軟水器



#### その他

P82

- 寿司シャリ切り機
- お櫃型ロボット
- のりまきメーカー
- すしメーカー
- 小型のり巻きロボット
- マイコンスープジャー(乾式)
- 電子スープジャー(湿熱式)



#### オープン

P40

- コンベクションオープン
- コンベアコンベクションオープン
- ピザオープン
- スピードオープン
- ミニコンオープン



#### アルスライン・カスタム

P83~P84

- 作業機器
- ガスレンジ/ガステーブル
- 角型ゆで麺器



# 作業機器

P85~106

## TRE430・TA304 シリーズ特長

P85~P86  
■TRE430・TA304シリーズ特長

**作業台・調理台**  
P87~P88  
TRE430シリーズ  
■450mmカウンタータイプ  
作業台/調理台  
コンロ台/炊飯台



**シンク**  
P89  
TRE430シリーズ  
■450mmカウンタータイプ  
一槽/二槽/三槽シンク

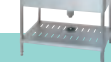

**作業台**  
P90  
TRE430シリーズ  
■600/750/900mmタイプ



**調理台**  
P91~P92  
TRE430シリーズ  
■600/750/900mmタイプ  
コンロ台/移動台



**シンク**  
P93~P94  
TRE430シリーズ  
■600/750mmタイプ  
一槽/二槽シンク  
三槽/水切付/舟型シンク/  
水切台他



**作業台・調理台**  
P95  
TA304シリーズ  
■450mmカウンタータイプ



**シンク**  
P96  
TA304シリーズ  
■450mmカウンタータイプ  
一槽/二槽/台付



**作業台**  
P97  
TA304シリーズ  
■600/750/900mmタイプ



**調理台**  
P98  
TA304シリーズ  
■600/750/900mmタイプ



**シンク**  
P99~P100  
TA304シリーズ  
■600/750mmタイプ  
一槽/二槽/台付/三槽  
水切/ダスト付/舟型シンク他



**戸棚**  
P101  
TRE430シリーズ  
■吊戸棚



**棚**  
P102  
TRE430シリーズ  
■棚

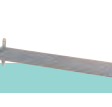

**戸棚**  
P103  
TRE430シリーズ  
■戸棚



**パンラック**  
P103  
■パンラック  
■ユーティリティカー  
■L型運搬車



**日本そば関連**  
P104  
■日本そば関連



**エレファントシェルフ**  
P105~P106  
■エレファントシェルフ



# 洗浄機器

P107~117

**ドアタイプ**  
P107~P108  
■ドアタイプ洗浄機  
■小型ドアタイプ洗浄機



**アンダーカウンター**  
P109  
■自動食器洗浄機/  
アンダーカウンタータイプ  
洗浄機専用架台



**コンベアタイプ**  
P109~P110  
■ラックコンベアタイプ洗浄機  
■フライトコンベアタイプ洗浄機  
■ネットコンベアタイプ洗浄機  
■コンベアタイプ専用ブースター

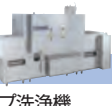

**その他**  
P110~P111  
■シャワーシンク  
■リターンコンベア  
■容器洗浄機  
■予洗付洗浄機  
■かき上げタイプ洗浄機  
■アラウンドタイプ洗浄機  
■ブラシ付ネットコンベアタイプ  
洗浄機  
■全自動軟水器  
■プレリンスユニット



## 学校給食調理 施設向け洗浄機

P112  
■学校給食洗浄機器  
●食器籠ごと洗浄システム  
●多機能型システム洗浄  
●食缶・パット洗浄システム  
●コンテナ洗浄機



**ドアタイプ**  
P113  
■熱回収装置付きドアタイプ洗浄機



**アンダーカウンター**  
P114  
■アンダーカウンタータイプ洗浄機・  
グラス洗浄機



**フライトコンベア**  
P115  
■フライトコンベアタイプ洗浄機



**ドアタイプ**  
P116  
■ドアタイプ洗浄機



**フライトコンベア**  
P117  
■フライトコンベアタイプ洗浄機



# 衛生機器

P118~122

■手洗器  
■アルコールスタンド  
■自動手指消毒器(多人数対応型)  
■手指消毒液供給機  
■アルコール製剤  
■自動消毒手洗器

■泡栓・自動水栓  
■哺乳瓶専用消毒器・  
殺菌庫  
■おもちゃ保管庫  
■歯ブラシ保管庫  
■ユニゾーン  
■エアロシールド



# 消毒・保管機器

P123~131

**消毒保管庫**  
P123~P127  
■高機能型「電気式熱風消毒保管庫」  
THDEシリーズ  
■食器消毒保管庫  
■昇降式食器消毒保管庫  
■トラックインタイプ  
食器消毒保管庫



**包丁マナ板殺菌庫**  
P128~P130  
■包丁マナ板殺菌庫テーブルタイプ  
■包丁殺菌庫  
■包丁マナ板殺菌庫  
■グリーンロッカー  
■学校給食センター施設向け  
天吊式コンテナ消毒装置



**煮沸式消毒槽**  
P127  
■煮沸式消毒槽  
●消毒槽カゴ



**ストッカー**  
P130~P131  
■ロータリーストッカー  
■シルバーストッカー  
●シルバーストッカー用ドロワー



|                  |
|------------------|
| 熱調理機器            |
| レンジ・テーブル         |
| スチームコンベクション・オープン |
| 中華レンジ            |
| 餃子グリラー           |
| ゆで麺器             |
| フライヤー            |
| グリラー/グリドル        |
| テルテンガン/回転釜       |
| 蒸し器              |
| 涼厨               |
| アークガスオープン        |
| 炊飯               |
| その他              |
| アルスライン・カスタム      |
| 作業機器             |
| TRE430・TA304特長   |
| 作業台              |
| 調理台              |
| シンク              |
| 戸棚               |
| 棚                |
| パンラック            |
| 日本そば             |
| エレファントシェルフ       |
| 洗浄機器             |
| ドア               |
| アンダーカウンター        |
| ラックコンベア          |
| フライトコンベア         |
| ネットコンベア          |
| 容器・予洗付           |
| 学校給食             |
| 衛生機器             |
| 消毒・保管機器          |
| 食器消毒保管           |
| 煮沸式消毒            |
| 包丁マナ板殺菌庫         |
| シルバーストッカー        |
| 配膳車・カート          |
| フードカート           |
| 搬送カート            |
| ベーカリー            |
| オープン             |
| 関連機器             |
| サービス機器           |
| 温蔵・保温・加湿         |
| カフェテリア           |
| 喫茶・軽食            |
| 下調理              |
| 冷凍・冷蔵機器          |
| 備品・消耗品           |
| 洗剤               |
| 浄水・軟水器           |
| ホテルパン            |
| その他              |
| 資料               |
| JFEA機器基準         |
| 調理能力表            |
| 新調理/HACCP        |
| ドライシステム          |
| NSF              |
| ステンレスフロア         |

## 配膳車・カート

P132~136

### フードカート

P132~P135

- 再加熱カート
- 下膳カート
- 下膳カートFX
- 保温・保冷適温ワゴン
- 温冷配膳車
- ホットフードカート
- コールドフードカート
- 配膳車
- サーモポート



### 搬送カート等

P136

- 樹脂製シェルフ
- 車載用フレッシュキャリー
- パン&トレイ搬送カート
- 下膳カート
- ユーティリティカート
- ステンレス折りたたみワゴン



## ベーカリー

P137~151

### オープン

P137~P150

- GUTオープンシリーズ
- Vestaオープンシリーズ
- ミニオープンシリーズ
- コンベクションオープン
- 台下ドウコンディショナー
- 専用架台
- ドウコンディショナー
- キャビネットホイロ
- リターダー
- ドーナッツフライヤー
- コンパクトベーカリーシステム
- ユニエースオープン
- IHドーナッツフライヤー



### 関連機器

P151

- シングルラック
- トンボラック
- 小型製粉機
- ミニモルダー
- 2段モルダー
- スーパーシーター
- リバースシート
- 卓上ミキサー
- 標準型・マイコンミキサー
- スパイラルミキサー
- 自動分割丸め機
- パンスライサー

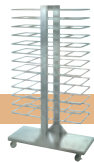

### 機能別アイコンについて

- |                     |                                |
|---------------------|--------------------------------|
| 圧電点火方式              | 涼厨                             |
| 高性能サーモスタット          | ★ 受注生産品                        |
| 連続スパーク点火            | 耐蝕性に優れた SUS-430材使用             |
| 過熱防止装置付             | 耐蝕性に特に優れた SUS-304材使用           |
| コンベア異常防止装置          | トッププレート 1.5mm                  |
| 空焚き防止装置             | フロントトップ R20加工                  |
| パイロット点火 (点火棒使用)     | JFEA業務用厨房設備 機器基準適合登録機器         |
| 立消え安全装置             | JFEA仕様も製作可能 受注生産品 ※価格はお問合せください |
| 電気使用製品              | 調理能力表                          |
| (財)日本ガス機器 検査協会検査合格品 | 環境にやさしい FW2ステンレス使用             |
| JIA給水装置 認証品         | 新発売の製品 (モデルチェンジ含む)             |

## サービス機器

P152~168

### 温蔵・保温・加温等

P152~P159

- ドライエイジングミートセラー
- 電気式ウォーマーテーブル
- 電気式ウォーマー
- ガス式ウォーマー
- 電気温蔵庫
- 電気ホットショーケース
- 電気ヒートランプウォーマー
- 棚下取付け
- 卓上型
- インフラレッドウォーマー
- ランプウォーマー
- ヒートランプウォーマー
- ホットショーケース
- 遠赤外線ホットショーケース
- クールプレート
- 蒸し料理・保温ケース
- 乾き料理・保温ケース
- 電気温蔵庫
- 遠赤外線式温蔵庫
- 電気式ディッシュウォーマー



### 喫茶・軽食

P162~P168

- 冷却機能付給茶機
- ティーサーバー水道直結型
- ウォーターディスペンサー
- マルチスライサー
- キューブアイススライサー
- ブロックアイススライサー
- フロースマシン
- ジュースディスペンサー
- 酒燗器
- コーヒーマシン
- 自動コーヒーマシン
- ホットコーヒーマシン
- 全自動コーヒーマシン
- エスプレッソコーヒーマシン
- カップウォーマー
- エスプレッソ専用ミル
- クレープ焼機
- パニーニグリラー
- ワッフルペーカ
- ホットサンドメーカー
- ガス式石窯
- コンペアトースター
- ピザオープン
- ピザ釜
- 高速加熱オープン
- パコジェット
- ジェラート&アイスクリームマシン
- ソフトクリームサーバー
- パッチフリーザー
- アイスクリームフリーザー
- 多機能分子調理器



### カフェテリア

P159~P161

- 無煙バンケットワゴン
- プッフユニット
- サファイヤシリーズ
- 食器ディスペンサー
- オープンリフトタイプ
- 食器ディスペンサー/ シルバーシリンダー付タイプ



## 下調理

P169~171

- 各種野菜切り機
- 野菜スライサー/ネギ切り機/ キャベツスライサー/おろし機/ マルチツマ切り機/トロ口おろし機/ ハムスライサー/ ささがきスライサー/ミニ/ 皿式ミジン/バーチカルミジン
- フードプロセッサー
- バーミキサー
- スムージーブレンダー
- ホットブレンダー
- ジュースミキサー
- キッチンブレンダー
- ブレンダーミキサー
- ミートチョッパー
- ミートスライサー



- 多機能野菜スライサー
- フードカッター
- フードスライサー
- サイノ目カッター
- カッターミキサー
- フードミキサー
- 野菜スライサー
- 脱水機
- ピーラー



## 冷凍・冷蔵機器

P172~180

- コンパクトストッカー
- スーパーフリーザー
- チェストフリーザー
- 検食用冷凍縦型ストッカー
- プレハブ冷凍・冷蔵庫
- 組立式ウォークイン冷蔵ショーケース
- 組立式冷蔵ショーケース・冷蔵庫
- 冷蔵多段オープンショーケース
- オープンショーケース
- HOT&COLDケース
- ピールジョッキクーラー
- スライド扉リーチインショーケース
- すし用ネタケース
- 高湿洋菓子ショーケース
- 洋菓子ショーケース
- ワインセラー
- 薄型ショーケース
- 小型ショーケース
- 冷蔵ショーケース



- 4面ショーケース
- 5面ショーケース
- コールドショーケース
- 天吊り型タイプ
- 卓上タイプ
- 冷凍デュアルショーケース
- 対面ショーケース
- ドレンエバポレーター
- 蔵番システムインバーター冷蔵庫
- 各種冷蔵/冷凍機器/リーチインショーケース/コールドテーブル/製氷機/ドロワーテーブル

## 備品・消耗品

P181~186

### 洗剤等

P181~P182

- 洗淨ラック
- 洗淨機器用洗剤
- 厨房器具洗淨剤
- 食器用洗剤
- 超小型自動床洗淨機
- 高圧洗淨装置
- マイクロブレー



### 浄水・軟水器

P183~P184

- 各種浄水器
- 飲料・サーバー用
- 一般用
- ハイブリッド軟水器
- 軟水器
- 浄水器(ワンタッチ脱着方式)
- 全自動軟水器
- 蒸し器/ポイラー用(再生剤専用)
- スケール対策用処理装置
- 電解水生成装置
- 微酸性電解水生成装置
- 活水器(磁気セラ)
- 電解次亜水生成装置
- 大型次亜水生成装置
- 微酸性次亜塩素酸水生成器
- アルカリイオン整水器
- 除菌脱臭機



### ホテルパン

P185~P186

- 各種ホテルパン



## その他

P187~197

- 電子レンジ
- マイクロエーブ解凍機
- マイクロエーブコンベクションオープン
- オープンレンジ
- 再加熱用電子レンジ
- 食品乾燥機
- 包丁差し
- オーガナイザー
- オーダーハンガー
- タオルウォーマー
- タオル・クーラー&ウォーマー
- フード・クーラー&ウォーマー
- ジャックスタック
- ビニールカバー
- 給食バット
- 冷水機
- 循環式冷水機
- グラスファイバー
- 丸盆ラッチ16インチ
- コーヒーポット
- 電動ポット
- アイスピン
- 魔法瓶
- ステンレスポット
- クールピッチャー
- グラスウォッシャー
- ティスポーザー
- シンク下設置型グリース阻集器
- 厨芥処理機
- バントリー用瞬間湯沸器
- 壁掛型
- 食器洗淨機・室内専用湯沸器
- フード下取付可能型
- 電気瞬間湯沸器
- 貯湯温水ポイラー
- 蒸気ポイラー
- 電気小型給湯器
- 電気貯湯式湯沸器
- 置台型/壁掛型
- 電気給湯用電気給湯器
- ガス貯湯式湯沸器
- 壁掛型
- ハンドドライヤー
- 捕虫器

- 金属検出機
- 焼肉フード
- ワンショットフード
- カウンター無煙排気装置
- 焼肉ロースター
- しちりんガスロースター
- 卓上ガスロースター
- 小型卓上ガスロースター
- 無煙ロースター
- IH無煙ロースター
- 鍋物テーブル
- ガス焼肉器(卓上タイプ)
- 炭火ロースター
- ロストルグリーナー
- 焼いも機
- 電気式・ガス式
- ポップコーン
- わた菓子
- 手打麺器
- 練り専用ミキサー
- 製麺機
- そば・うどん/中華
- 麺水切機
- ダムウェーター
- 調理実習台
- タイムレコーダー
- 表面・中心温度計
- 非接触温度計/塩分計
- デジタルはかり
- レンジスター
- 券売機
- 洋・中・和風家具
- 非接触温度測定デバイス
- タブレット型マルチオーダーシステム
- セミセルフレジ
- セルフオーダーPOSレジシステム
- フロアロボット
- マルチ決済システム
- 調理ロボット
- そば/ソフトクリーム/たこ焼き
- 厨房排気用グリセバレーター
- 排気厨房ステンフード
- 排気グリセフィルター
- 油煙除去装置

## 資料

P199~210

- JFEA業務用厨房設備機器基準
- 調理能力表
- 新調理
- スチームコンベクションオープン
- プラスチック
- フリーザー
- 真空冷却機
- 真空包装機
- HACCP
- ドライシステム
- NSF
- ステンレスフロアシステム

## 主設備方式別アイコンについて

主設備方式別アイコンは、各機器の方式が、それぞれガス式、電気式、IH式、蒸気式のいずれかを示すものです。

**ガス**  
ガス式

**電気**  
電気式

**IH**  
IH式

**スチーム**  
蒸気式

## 電気卓上連続フライヤー

COOK 調理能力表

電気

機能別アイコン



主設備方式別アイコン

ガス

P60

★CFL-09EC-(R,L) ¥1,380,000  
税込¥1,518,000

別方式がある場合  
対応方式と掲載ページを  
示します。

### 熱調理機器

- レンジ・テーブル
- スチームコンベクションオープン
- オープン
- 中華レンジ
- 餃子グリラー
- ゆで麺器
- フライヤー
- グリラー/グリドル
- テイルテンガン/回転釜
- 蒸し器
- 涼厨
- アケアガスオープン
- 炊飯
- その他

### アルスライン・カスタム

### 作業機器

- TRE430-TA304特長
- 作業台
- 調理台
- シンク
- 戸棚
- 棚
- パンラック
- 日本そば
- エレファントシェルフ

### 洗浄機器

- ドア
- アンダーカウンター
- ラックコンベア
- フライトコンベア
- ネットコンベア
- 容器・予洗付
- 学校給食

### 衛生機器

- 消毒・保管機器
- 食器消毒保管
- 煮沸消毒
- 包丁マナ板殺菌庫
- シルバーストッカー

### 配膳車・カート

- フードカート
- 搬送カート

### ペーカリー

- オープン
- 関連機器

### サービス機器

- 温蔵・保温・加温
- カフェテリア
- 喫茶・軽食

### 下調理

### 冷凍・冷蔵機器

- 備品・消耗品
- 洗剤
- 浄水・軟水器
- ホテルパン
- その他
- 資料
- JFEA機器基準
- 調理能力表
- 新調理/HACCP
- ドライシステム
- NSF
- ステンレスフロア

# 熱調理機器

## 総合加熱調理器

機能性、安全性に優れた  
ガス式&電気式など、  
あらゆる熱調理器

レンジ・テーブル  
スチームコンベクションオープン  
オープン  
中華レンジ  
餃子グリラー  
ゆで麺器  
フライヤー

グリラー/グリドル  
ティルティングパン/回転釜  
蒸し器  
涼厨  
アークガスオープン  
炊飯  
その他

## ガスレンジ/ガステーブル

幅広いラインナップと、高い品質は  
多様化する厨房環境の  
あらゆるシチュエーションに  
お応えできます。



## 【ウルティモシリーズ】 P10~12

### ultimo

トップバーナには、17.4kW (15,000kcal/h) の強力ユニバーサル二重バーナを採用。連続スパーク点火方式による自動点火に加え、トロ火(弱火)から強火まで調整が自由にできます。また、レンジトップ面は全面五徳(堅牢な鋳物製)を採用しています。さらに全機種にバックガードを標準装備しました。(H=200mm)

### ultimo

#### ■安定した高火力バーナを搭載



●φ 90 一重バーナ強火 (B)  
5.2kW (4,500kcal/h)



●φ 190 二重バーナ強火  
17.4kW (15,000kcal/h)

## 【Vシリーズ】 P14~16

### V SERIES

シリーズ中、最高の機能と品質を誇る「Vシリーズ」は、熱効率を高めた内部炎口バーナを搭載しています。定評のある品質と性能は高いレベルの安心と機能性を提供します。

### V SERIES

#### ■強力な内部炎口バーナ搭載

12.8kW  
11,000kcal/h



内強火



外強火



内・外強火



従来バーナに比べ熱効率を約18%アップ  
(14,000kcal/h ユニバーサル二重バーナと湯沸し時間はほぼ同等)  
1998年(社)日本ガス協会「技術大賞」受賞

## 【アルファシリーズ】 P17~18

### α SERIES

火加減はトロ火から強火まででコック操作による思い通りの火力で簡単に調理できます。オープンには高性能サーモスタット、立ち消え安全装置を装備し安全性と作業効率を高めています。

## 【クランスシリーズ】 P19~21

### CRANSE

技能 (CRAFT) を磨き、感覚 (SENSE) を大切にする料理人のための CRANSE シリーズ。

トップバーナーには、12.2kW (10,500kcal/h) のユニバーサル二重バーナを採用。点火はパイロット点火方式 (マッチ点火) です。

ガスレンジ【ウルティモシリーズ】

ガス 安全性・機能性を追求したウルトラモデル

ultimo COOK



TGRA-0921

TGRA-1532A

電気 P27

オープン庫内高さを従来より高く 320mm に変更。  
幅広い調理機器に対応。  
●オープン庫内寸法 W500 × D500 × H320 (mm)  
●圧電点火方式

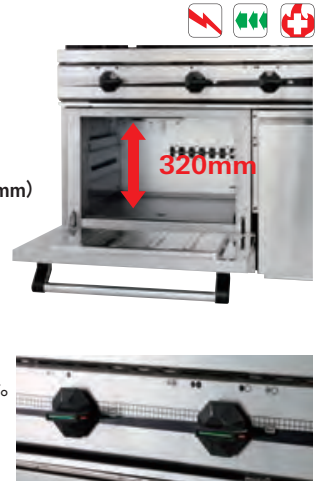

回しやすく、一目で火力調整ポジションがわかる、最新のデザイン。  
着火不良を無くす、連続スパーク点火方式を採用。

レンジトップ面は新開発全面五徳（堅牢な鋳物製）、新開発強力ユニバーサル二重バーナを採用で、作業効率を高めます。



●φ 90 一重バーナ強火 (A) 4.1kW (3,500kcal/h) ●φ 90 一重バーナ強火 (B) 5.2kW (4,500kcal/h) ●φ 165 二重バーナ強火 13.9kW (12,000kcal/h) ●φ 190 二重バーナ強火 17.4kW (15,000kcal/h)

| 型式                      | 外形寸法(mm) |       |     | 税込み価格    | 本体価格     | ガス消費量 |           |       | ガス接続<br>口径A<br>(都市LP) | トップバーナ |          |     | 使用最大鍋寸法<br>(径)(mm) |      |     | オープン<br>数 | 型式 |             |
|-------------------------|----------|-------|-----|----------|----------|-------|-----------|-------|-----------------------|--------|----------|-----|--------------------|------|-----|-----------|----|-------------|
|                         | 高さ       | 間口    | 奥行  |          |          | 高さ    | 都市ガス(13A) | LPガス  |                       | kW     | (kcal/h) | kW  | φ190               | φ165 | φ90 |           |    | φ190        |
| 奥行600mmシリーズ plus.J      |          |       |     |          |          |       |           |       |                       |        |          |     |                    |      |     |           |    |             |
| TGRA-0920               | 900      | 600   | 850 | ¥309,100 | ¥281,000 | 36.1  | 31,000    | 32.9  | 20                    | -      | 2        | -   | -                  | 400  | -   | 1         | ○  | TSGR-0920   |
| TGRA-0921               | 900      | 600   | 850 | ¥320,100 | ¥291,000 | 40.1  | 34,500    | 36.6  | 20                    | -      | 2        | A×1 | -                  | 400  | 260 | 1         | ○  | TSGR-0921   |
| ★TGRA-1220              | 1,200    | 600   | 850 | ¥357,500 | ¥325,000 | 36.1  | 31,000    | 32.9  | 20                    | -      | 2        | -   | -                  | 400  | -   | 1         | ○  | ★TSGR-1220  |
| TGRA-1222               | 1,200    | 600   | 850 | ¥354,200 | ¥322,000 | 44.2  | 38,000    | 40.2  | 20                    | -      | 2        | A×2 | -                  | 400  | 260 | 1         | ○  | TSGR-1222   |
| TGRA-1230               | 1,200    | 600   | 850 | ¥400,400 | ¥364,000 | 50.0  | 43,000    | 45.4  | 20                    | -      | 3        | -   | -                  | 400  | -   | 1         | ○  | TSGR-1230   |
| TGRA-1232               | 1,200    | 600   | 850 | ¥440,000 | ¥400,000 | 58.2  | 50,000    | 52.6  | 20                    | -      | 3        | A×2 | -                  | 400  | 260 | 1         | ○  | TSGR-1232   |
| ★TGRA-1530              | 1,500    | 600   | 850 | ¥568,700 | ¥517,000 | 58.2  | 50,000    | 53.5  | 25                    | -      | 3        | -   | -                  | 400  | -   | 2         | ○  | ★TSGR-1530  |
| TGRA-1532               | 1,500    | 600   | 850 | ¥566,500 | ¥515,000 | 66.3  | 57,000    | 60.7  | 25                    | -      | 3        | A×2 | -                  | 400  | 260 | 2         | ○  | TSGR-1532   |
| ★TGRA-1830              | 1,800    | 600   | 850 | ¥737,000 | ¥670,000 | 58.2  | 50,000    | 53.5  | 25                    | -      | 3        | -   | -                  | 400  | -   | 2         | ○  | ★TSGR-1830  |
| ★TGRA-1832              | 1,800    | 600   | 850 | ¥789,800 | ¥718,000 | 66.3  | 57,000    | 60.7  | 25                    | -      | 3        | A×2 | -                  | 400  | 260 | 2         | ○  | ★TSGR-1832  |
| ★TGRA-1840              | 1,800    | 600   | 850 | ¥774,400 | ¥704,000 | 72.1  | 62,000    | 65.9  | 25                    | -      | 4        | -   | -                  | 400  | -   | 2         | ○  | ★TSGR-1840  |
| ★TGRA-1843              | 1,800    | 600   | 850 | ¥828,300 | ¥753,000 | 84.3  | 72,500    | 76.8  | 25                    | -      | 4        | A×3 | -                  | 400  | 260 | 2         | ○  | ★TSGR-1843  |
| 奥行750mmシリーズ plus.J      |          |       |     |          |          |       |           |       |                       |        |          |     |                    |      |     |           |    |             |
| ★TGRA-0920A             | 900      | 750   | 850 | ¥372,900 | ¥339,000 | 43.0  | 37,000    | 38.8  | 20                    | 2      | -        | -   | 420                | -    | -   | 1         | ○  | ★TSGR-0920A |
| TGRA-0921A              | 900      | 750   | 850 | ¥385,000 | ¥350,000 | 48.3  | 41,500    | 43.4  | 20                    | 2      | -        | B×1 | 420                | -    | 280 | 1         | ○  | TSGR-0921A  |
| ★TGRA-1220A             | 1,200    | 750   | 850 | ¥407,000 | ¥370,000 | 43.0  | 37,000    | 38.8  | 20                    | 2      | -        | -   | 420                | -    | -   | 1         | ○  | ★TSGR-1220A |
| ★TGRA-1221A             | 1,200    | 750   | 850 | ¥502,700 | ¥457,000 | 48.3  | 41,500    | 43.4  | 20                    | 2      | -        | B×1 | 420                | -    | 280 | 1         | ○  | ★TSGR-1221A |
| TGRA-1222A              | 1,200    | 750   | 850 | ¥426,800 | ¥388,000 | 53.5  | 46,000    | 48.0  | 20                    | 2      | -        | B×2 | 420                | -    | 280 | 1         | ○  | TSGR-1222A  |
| ★TGRA-1230A             | 1,200    | 750   | 850 | ¥434,500 | ¥395,000 | 60.5  | 52,000    | 54.2  | 20                    | 3      | -        | -   | 420                | -    | -   | 1         | ○  | ★TSGR-1230A |
| TGRA-1232A              | 1,200    | 750   | 850 | ¥469,700 | ¥427,000 | 70.9  | 61,000    | 63.4  | 20                    | 3      | -        | B×2 | 420                | -    | 280 | 1         | ○  | TSGR-1232A  |
| ★TGRA-1530A             | 1,500    | 750   | 850 | ¥625,900 | ¥569,000 | 68.6  | 59,000    | 62.3  | 25                    | 3      | -        | -   | 420                | -    | -   | 2         | ○  | ★TSGR-1530A |
| TGRA-1532A              | 1,500    | 750   | 850 | ¥636,900 | ¥579,000 | 79.1  | 68,000    | 71.5  | 25                    | 3      | -        | B×2 | 420                | -    | 280 | 2         | ○  | TSGR-1532A  |
| ★TGRA-1830A             | 1,800    | 750   | 850 | ¥808,500 | ¥735,000 | 68.6  | 59,000    | 62.3  | 25                    | 3      | -        | -   | 420                | -    | -   | 2         | ○  | ★TSGR-1830A |
| ★TGRA-1832A             | 1,800    | 750   | 850 | ¥840,400 | ¥764,000 | 79.1  | 68,000    | 71.5  | 25                    | 3      | -        | B×2 | 420                | -    | 280 | 2         | ○  | ★TSGR-1832A |
| ★TGRA-1840A             | 1,800    | 750   | 850 | ¥840,400 | ¥764,000 | 86.1  | 74,000    | 77.6  | 25                    | 4      | -        | -   | 420                | -    | -   | 2         | ○  | ★TSGR-1840A |
| ★TGRA-1843A             | 1,800    | 750   | 850 | ¥837,100 | ¥761,000 | 101.8 | 87,500    | 91.4  | 25                    | 4      | -        | B×3 | 420                | -    | 280 | 2         | ○  | ★TSGR-1843A |
| 奥行1200mmシリーズ(プラスワンシリーズ) |          |       |     |          |          |       |           |       |                       |        |          |     |                    |      |     |           |    |             |
| ★TGRP-1560CW            | 1,500    | 1,200 | 850 | お問合せください |          | 134.9 | 116,000   | 117.3 | 32×2                  | 6      | -        | -   | 400                | -    | -   | 2両面       |    | ★R1560CW    |
| ★TGRP-1860CW            | 1,800    | 1,200 | 850 | お問合せください |          | 134.9 | 116,000   | 117.3 | 32×2                  | 6      | -        | -   | 400                | -    | -   | 2両面       |    | ★R1860CW    |
| ★TGRP-1880CW            | 1,800    | 1,200 | 850 | お問合せください |          | 167.5 | 144,000   | 144.1 | 32×2                  | 8      | -        | -   | 400                | -    | -   | 2両面       |    | ★R1880CW    |

付属品：オープンバット、オープンバット敷き網、オープン棚網、バット掛け、乾電池  
使用最大鍋寸法(径)より大きい鍋を使用した場合、一酸化炭素中毒事故の恐れがあります。  
対応ガス種は、13A,LPGの2種となります。

熱調理機器

- レンジ・テーブル
  - スチームコンベクションオーブン
  - オープン
  - 中華レンジ
  - 餃子グリラー
  - ゆで麺器
  - フライヤー
  - グリラー/グリドル
  - テルデン/回転釜
  - 蒸し器
  - 涼厨
  - アークガスオープン
  - 炊飯
  - その他
- アルスライン・カスタム
- 作業機器
  - TRE430-TA304特長
  - 作業台
  - 調理台
  - シンク
  - 戸棚
  - 棚
  - パンラック
  - 日本そば
  - エレファントシェルフ
- 洗浄機器
  - ドア
  - アンダーカウンター
  - ラックコンベア
  - フライトコンベア
  - ネットコンベア
  - 容器・予洗付
  - 学校給食
- 衛生機器
  - 消毒・保管機器
    - 食器消毒保管
    - 煮沸消毒
    - 包丁マナ板殺菌庫
    - シルバーストッカー
- 配膳車・カート
  - フードカート
  - 搬送カート
- ペーカリー
  - オープン
  - 関連機器
- サービス機器
  - 温感・保温・加湿
  - カフェテリア
  - 喫茶・軽食
- 下調理
- 冷凍・冷蔵機器
- 備品・消耗品
  - 洗剤
  - 浄水・軟水器
  - ホテルパン
- その他
  - 資料
    - JFEA機器基準
    - 調理能力表
    - 新調理/HACCP
    - ドライシステム
    - NSF
    - ステンレスフロア

ガス



IH P24/P25

電気 P27

レンジトップ面は新開発全面五徳（堅牢な鋳物製）、新開発強力ユニバーサル二重バーナと連続スパーク点火方式の採用で、作業効率を高めま



● φ 90 一重バーナ強火 (A)  
4.1kW (3,500kcal/h)

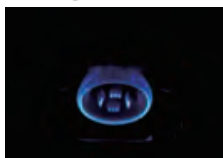

● φ 90 一重バーナ強火 (B)  
5.2kW (4,500kcal/h)



● φ 165 二重バーナ強火  
13.9kW (12,000kcal/h)



● φ 190 二重バーナ強火  
17.4kW (15,000kcal/h)

| 型式                        | 外形寸法(mm) |       |     | 税込み価格    | 本体価格     | ガス消費量 |           | ガス接続<br>口径A<br>(都市LP) | トップバーナ |      |      | 使用最大鍋寸法<br>(径)(mm) |      |      | 型式  |     |             |
|---------------------------|----------|-------|-----|----------|----------|-------|-----------|-----------------------|--------|------|------|--------------------|------|------|-----|-----|-------------|
|                           | 高さ850mm  | 間口    | 奥行  |          |          | 高さ    | 都市ガス(13A) |                       | LPガス   | φ190 | φ165 | φ90                | φ190 | φ165 |     | φ90 | 高さ800mm     |
|                           |          |       |     |          |          | kW    | (kcal/h)  | kW                    |        |      |      |                    |      |      |     |     |             |
| 奥行600mmシリーズ <b>plus J</b> |          |       |     |          |          |       |           |                       |        |      |      |                    |      |      |     |     |             |
| TGTA-0920                 | 900      | 600   | 850 | ¥160,600 | ¥146,000 | 27.9  | 24,000    | 24.8                  | 20     | -    | 2    | -                  | -    | 400  | -   | ○   | TSGT-0920   |
| TGTA-0921                 | 900      | 600   | 850 | ¥173,800 | ¥158,000 | 32.0  | 27,500    | 28.5                  | 20     | -    | 2    | A×1                | -    | 400  | 260 | ○   | TSGT-0921   |
| ★TGTA-1220                | 1,200    | 600   | 850 | ¥193,600 | ¥176,000 | 27.9  | 24,000    | 24.8                  | 20     | -    | 2    | -                  | -    | 400  | -   | ○   | ★TSGT-1220  |
| TGTA-1222                 | 1,200    | 600   | 850 | ¥205,700 | ¥187,000 | 36.1  | 31,000    | 32.1                  | 20     | -    | 2    | A×2                | -    | 400  | 260 | ○   | TSGT-1222   |
| TGTA-1230                 | 1,200    | 600   | 850 | ¥216,700 | ¥197,000 | 41.9  | 36,000    | 37.3                  | 20     | -    | 3    | -                  | -    | 400  | -   | ○   | TSGT-1230   |
| TGTA-1232                 | 1,200    | 600   | 850 | ¥236,500 | ¥215,000 | 50.0  | 43,000    | 44.5                  | 20     | -    | 3    | A×2                | -    | 400  | 260 | ○   | TSGT-1232   |
| ★TGTA-1530                | 1,500    | 600   | 850 | ¥243,100 | ¥221,000 | 41.9  | 36,000    | 37.3                  | 25     | -    | 3    | -                  | -    | 400  | -   | ○   | ★TSGT-1530  |
| TGTA-1532                 | 1,500    | 600   | 850 | ¥247,500 | ¥225,000 | 50.0  | 43,000    | 44.5                  | 25     | -    | 3    | A×2                | -    | 400  | 260 | ○   | TSGT-1532   |
| ★TGTA-1830                | 1,800    | 600   | 850 | ¥315,700 | ¥287,000 | 41.9  | 36,000    | 37.3                  | 25     | -    | 3    | -                  | -    | 400  | -   | ○   | ★TSGT-1830  |
| ★TGTA-1832                | 1,800    | 600   | 850 | ¥338,800 | ¥308,000 | 50.0  | 43,000    | 44.5                  | 25     | -    | 3    | A×2                | -    | 400  | 260 | ○   | ★TSGT-1832  |
| ★TGTA-1833                | 1,800    | 600   | 850 | ¥352,000 | ¥320,000 | 54.1  | 46,500    | 48.2                  | 25     | -    | 3    | A×3                | -    | 400  | 260 | ○   | ★TSGT-1833  |
| ★TGTA-1840                | 1,800    | 600   | 850 | ¥337,700 | ¥307,000 | 55.8  | 48,000    | 49.7                  | 25     | -    | 4    | -                  | -    | 400  | -   | ○   | ★TSGT-1840  |
| ★TGTA-1843                | 1,800    | 600   | 850 | ¥387,200 | ¥352,000 | 68.0  | 58,500    | 60.6                  | 25     | -    | 4    | A×3                | -    | 400  | 260 | ○   | ★TSGT-1843  |
| 奥行750mmシリーズ <b>plus J</b> |          |       |     |          |          |       |           |                       |        |      |      |                    |      |      |     |     |             |
| TGTA-0920A                | 900      | 750   | 850 | ¥181,500 | ¥165,000 | 34.9  | 30,000    | 30.7                  | 20     | 2    | -    | -                  | 420  | -    | -   | ○   | TSGT-0920A  |
| TGTA-0921A                | 900      | 750   | 850 | ¥182,600 | ¥166,000 | 40.1  | 34,500    | 35.3                  | 20     | 2    | -    | B×1                | 420  | -    | 280 | ○   | TSGT-0921A  |
| ★TGTA-1220A               | 1,200    | 750   | 850 | ¥215,600 | ¥196,000 | 34.9  | 30,000    | 30.7                  | 20     | 2    | -    | -                  | 420  | -    | -   | ○   | ★TSGT-1220A |
| ★TGTA-1221A               | 1,200    | 750   | 850 | ¥249,700 | ¥227,000 | 40.1  | 34,500    | 35.3                  | 20     | 2    | -    | B×1                | 420  | -    | 280 | ○   | ★TSGT-1221A |
| TGTA-1222A                | 1,200    | 750   | 850 | ¥229,900 | ¥209,000 | 45.4  | 39,000    | 39.9                  | 20     | 2    | -    | B×2                | 420  | -    | 280 | ○   | TSGT-1222A  |
| TGTA-1230A                | 1,200    | 750   | 850 | ¥262,900 | ¥239,000 | 52.3  | 45,000    | 46.1                  | 20     | 3    | -    | -                  | 420  | -    | -   | ○   | TSGT-1230A  |
| TGTA-1232A                | 1,200    | 750   | 850 | ¥262,900 | ¥239,000 | 62.8  | 54,000    | 55.3                  | 20     | 3    | -    | B×2                | 420  | -    | 280 | ○   | TSGT-1232A  |
| ★TGTA-1530A               | 1,500    | 750   | 850 | ¥272,800 | ¥248,000 | 52.3  | 45,000    | 46.1                  | 25     | 3    | -    | -                  | 420  | -    | -   | ○   | ★TSGT-1530A |
| TGTA-1532A                | 1,500    | 750   | 850 | ¥279,400 | ¥254,000 | 62.8  | 54,000    | 55.3                  | 25     | 3    | -    | B×2                | 420  | -    | 280 | ○   | TSGT-1532A  |
| ★TGTA-1830A               | 1,800    | 750   | 850 | ¥359,700 | ¥327,000 | 52.3  | 45,000    | 46.1                  | 25     | 3    | -    | -                  | 420  | -    | -   | ○   | ★TSGT-1830A |
| ★TGTA-1832A               | 1,800    | 750   | 850 | ¥401,500 | ¥365,000 | 62.8  | 54,000    | 55.3                  | 25     | 3    | -    | B×2                | 420  | -    | 280 | ○   | ★TSGT-1832A |
| ★TGTA-1840A               | 1,800    | 750   | 850 | ¥390,500 | ¥355,000 | 69.8  | 60,000    | 61.4                  | 25     | 4    | -    | -                  | 420  | -    | -   | ○   | ★TSGT-1840A |
| ★TGTA-1843A               | 1,800    | 750   | 850 | ¥424,600 | ¥386,000 | 85.5  | 73,500    | 75.2                  | 25     | 4    | -    | B×3                | 420  | -    | 280 | ○   | ★TSGT-1843A |
| 奥行1200mmシリーズ(プラスワンシリーズ)   |          |       |     |          |          |       |           |                       |        |      |      |                    |      |      |     |     |             |
| ★TGTP-1560CW              | 1,500    | 1,200 | 850 | ¥535,700 | ¥487,000 | 97.7  | 84,000    | 80.4                  | 25×2   | 6    | -    | -                  | 400  | -    | -   |     | ★T1560CW    |
| ★TGTP-1860CW              | 1,800    | 1,200 | 850 | ¥590,700 | ¥537,000 | 97.7  | 84,000    | 80.4                  | 32×2   | 6    | -    | -                  | 400  | -    | -   |     | ★T1860CW    |
| ★TGTP-1880CW              | 1,800    | 1,200 | 850 | ¥614,900 | ¥559,000 | 130.3 | 112,000   | 107.2                 | 32×2   | 8    | -    | -                  | 400  | -    | -   |     | ★T1880CW    |

付属品：乾電池  
使用最大鍋寸法（径）より大きい鍋を使用した場合、一酸化炭素中毒事故の恐れがあります。  
対応ガス種は、13A,LPGの2種となります。

ガスコンベクションレンジ【ウルティモシリーズ】



ガス ガスレンジにコンベクションオープンを搭載！



TGCO-0921

ホテルパンで調理ができ、  
最大4段使用可能な大容量

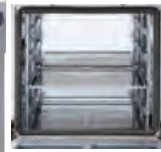

TGCO-1232A

オープンパットとして  
ホテルパンが使えるため、  
ほかの機器との互換性が  
100% (専用パット不要)  
ホテルパン4段使用で調理  
量が大幅アップ。

抜群の使いやすさと高機能



新開発コントロールパネル  
搭載。  
正確なデジタル制御で  
100~300℃調理温度設定が  
可能。  
庫内は明るいハロゲン灯採用。  
フラットパネルで  
清掃性にも優れています。

| 型式                         | 外形寸法(mm) |     |     | 税込み価格      | 本体価格     | ガス消費量 |           |      | ガス接続<br>口径A<br>(都市LP) | 消費電力<br>(50/60Hz)<br>1φ100V | トッパバーナ |        |     | 使用最大<br>鍋寸法 | オープン<br>数 | 収容<br>数 | 型式 |      |      |            |
|----------------------------|----------|-----|-----|------------|----------|-------|-----------|------|-----------------------|-----------------------------|--------|--------|-----|-------------|-----------|---------|----|------|------|------------|
|                            | 高さ       | 間口  | 奥行  |            |          | 高さ    | 都市ガス(13A) | LPガス |                       |                             | kW     | kcal/h | kW  |             |           |         |    | φ190 | φ165 | φ90        |
| 奥行き600mmシリーズ <ホテルパン2/3サイズ> |          |     |     |            |          |       |           |      |                       |                             |        |        |     |             |           |         |    |      |      |            |
| TGCO-0921                  | 900      | 600 | 850 | ¥550,000   | ¥500,000 | 40.1  | 34,500    | 36.6 | 20                    | 110W                        | -      | 2      | A×1 | -           | 400       | 260     | 1  | 4    | ○    | TSGC-0921  |
| TGCO-1232                  | 1,200    | 600 | 850 | ¥641,300   | ¥583,000 | 58.2  | 50,000    | 52.6 | 20                    | 110W                        | -      | 3      | A×2 | -           | 400       | 260     | 1  | 4    | ○    | TSGC-1232  |
| TGCO-1532                  | 1,500    | 600 | 850 | ¥973,500   | ¥885,000 | 66.3  | 57,000    | 60.7 | 25                    | 220W                        | -      | 3      | A×2 | -           | 400       | 260     | 2  | 4×2  | ○    | TSGC-1532  |
| 奥行き750mmシリーズ <ホテルパン1/1サイズ> |          |     |     |            |          |       |           |      |                       |                             |        |        |     |             |           |         |    |      |      |            |
| TGCO-0921A                 | 900      | 750 | 850 | ¥589,600   | ¥536,000 | 48.2  | 41,500    | 43.4 | 20                    | 110W                        | 2      | -      | B×1 | 420         | -         | 280     | 1  | 4    | ○    | TSGC-0921A |
| TGCO-1232A                 | 1,200    | 750 | 850 | ¥704,000   | ¥640,000 | 70.9  | 61,000    | 63.4 | 20                    | 110W                        | 3      | -      | B×2 | 420         | -         | 280     | 1  | 4    | ○    | TSGC-1232A |
| TGCO-1532A                 | 1,500    | 750 | 850 | ¥1,023,000 | ¥930,000 | 79.1  | 68,000    | 71.5 | 25                    | 220W                        | 3      | -      | B×2 | 420         | -         | 280     | 2  | 4×2  | ○    | TSGC-1532A |

※ホテルパン専用収納ラック付 (TGCO-1232、TGCO-1232A)  
付属品：各サイズホテルパン (深 25mm) × 2、シリコン鍋掴み、乾電池  
使用最大鍋寸法 (径) より大きい鍋を使用した場合、一酸化炭素中毒事故の恐れがあります。  
対応ガス種は、13A、LPG の 2 種となります。

ウルティモシリーズ・トッパバリエーション図

奥行 600mm シリーズ

W900×D600×H850



TGTA-0920  
TGRA-0920  
TGTA-0921  
TGRA-0921  
TGCO-0921

W1,200×D600×H850



★TGTA-1220  
★TGRA-1220  
TGTA-1222  
TGRA-1222

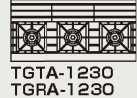

TGTA-1230  
TGRA-1230  
TGTA-1232  
TGRA-1232  
TGCO-1232

W1,500×D600×H850

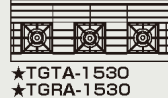

★TGTA-1530  
★TGRA-1530  
TGTA-1532  
TGRA-1532  
TGCO-1532

参考オーダー製作例

★受注生産品

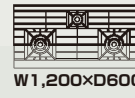

W1,200×D600×H850

W1,800×D600×H850



★TGTA-1830  
★TGRA-1830



★TGTA-1832  
★TGRA-1832



★TGTA-1833

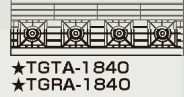

★TGTA-1840  
★TGRA-1840



★TGTA-1843  
★TGRA-1843

奥行 750mm シリーズ

W900×D750×H850

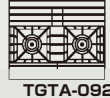

TGTA-0920A  
★TGRA-0920A  
TGTA-0921A  
TGRA-0921A  
TGCO-0921A

W1,200×D750×H850

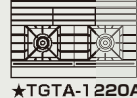

★TGTA-1220A  
★TGRA-1220A  
★TGTA-1221A  
★TGRA-1221A

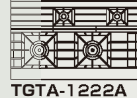

TGTA-1222A  
TGRA-1222A  
TGTA-1232A  
TGRA-1232A  
TGCO-1232A

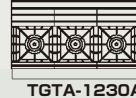

TGTA-1230A  
★TGRA-1230A

W1,500×D750×H850

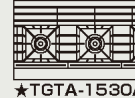

★TGTA-1530A  
★TGRA-1530A  
TGTA-1532A  
TGRA-1532A  
TGCO-1532A

W1,800×D750×H850



★TGTA-1830A  
★TGRA-1830A



★TGTA-1832A  
★TGRA-1832A

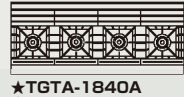

★TGTA-1840A  
★TGRA-1840A



★TGTA-1843A  
★TGRA-1843A

プラスワンシリーズ・トッパバリエーション図

奥行 1200mm シリーズ (両面仕様)

W1,500×D1,200×H850

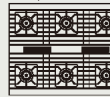

★TGTP-1560CW  
★TGRP-1560CW

W1,800×D1,200×H850

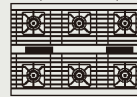

★TGTP-1860CW  
★TGRP-1860CW

W1,800×D1,200×H850

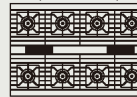

★TGTP-1880CW  
★TGRP-1880CW

※W(間口)、D(奥行)、H(高さ)を表示します。★印は受注生産品です。納期をご確認下さい。荷作り・運賃は別途申し受けます。  
税込価格については税率10%で表示しています。最寄りの消防署の指導を受け、安全な設置を施してください。

- 熱調理機器
- レンジ・テーブル
- スチームコンベクションオーブン
- オープン
- 中華レンジ
- 餃子グリラー
- ゆで麺器
- フライヤー
- グリラー/グリドル
- テルデン/パン/回転
- 蒸し器
- 涼厨
- アクアガスオープン
- 炊飯
- その他
- アルスター・カスタム
- 作業機器
- TRE430-TA304特長
- 作業台
- 調理台
- シンク
- 戸棚
- 棚
- パンラック
- 日本そば
- エレファントシェルフ
- 洗浄機器
- ドア
- アンダーカウンター
- ラックコンベア
- フライトコンベア
- ネットコンベア
- 容器・予洗付
- 学校給食
- 衛生機器
- 消毒・保管機器
- 食器消毒保管
- 煮沸式消毒
- 包丁マナ板殺菌庫
- シルバーストッカー
- 配膳車・カート
- フードカート
- 搬送カート
- ペーカリー
- オープン
- 関連機器
- サービス機器
- 温感・保温・加湿
- カフェテリア
- 喫茶・軽食
- 下調理
- 冷凍・冷蔵機器
- 備品・消耗品
- 洗剤
- 浄水・軟水器
- ホテルパン
- その他
- 資料
- JFEA機器基準
- 調理能力表
- 新調理/HACCP
- ドライシステム
- NSF
- ステンレスフロア

# ガスローレンジ【スープレンジ】

PLUS SERIES プラスワンシリーズ

ガス 安全性・機能性を追求したハイグレードモデル



TGL-A0610

TGL-A1220A

IH P24/P25

電気 P27

●バックガード高さ 500mm ●サイドガード高さ 350mm

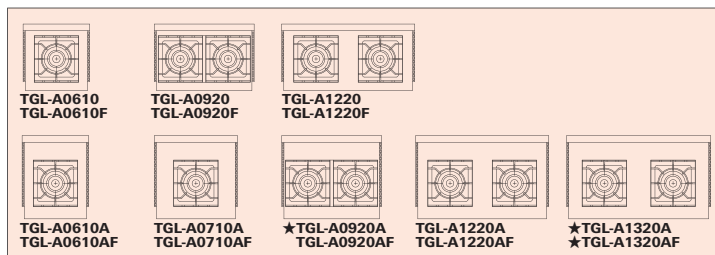

| 型式           | 外形寸法(mm) |       |     | 税込み価格 | 本体価格     | ガス消費量    |            |                  | ガス接続<br>口径 A<br>(都市/LP) | トップ<br>バーナ<br>φ190 | 使用最大鍋<br>寸法(径)<br>(mm) | JIA認証 | 型式 |                |
|--------------|----------|-------|-----|-------|----------|----------|------------|------------------|-------------------------|--------------------|------------------------|-------|----|----------------|
|              | 高さ       | 間口    | 奥行  |       |          | 高さ       | 都市ガス<br>kW | LPガス<br>(kcal/h) |                         |                    |                        |       |    | kW             |
| マッチ点火方式      |          |       |     |       |          |          |            |                  |                         |                    |                        |       |    |                |
| TGL-A0610    | 500      | 600   | 600 | 500   | ¥135,300 | ¥123,000 | 17.4       | 15,000           | 15.1                    | 25                 | 1                      | 510   | ○  | TGL-A0610-U    |
| TGL-A0920    | 500      | 900   | 600 | 500   | ¥201,300 | ¥183,000 | 34.9       | 30,000           | 30.3                    | 25                 | 2                      | 420   | ○  | TGL-A0920-U    |
| TGL-A1220    | 500      | 1,200 | 600 | 500   | ¥202,400 | ¥184,000 | 34.9       | 30,000           | 30.3                    | 25                 | 2                      | 510   | ○  | TGL-A1220-U    |
| TGL-A0610A   | 500      | 600   | 750 | 500   | ¥149,600 | ¥136,000 | 17.4       | 15,000           | 15.1                    | 25                 | 1                      | 510   | ○  | TGL-A0610A-U   |
| TGL-A0710A   | 500      | 750   | 750 | 500   | ¥152,900 | ¥139,000 | 17.4       | 15,000           | 15.1                    | 25                 | 1                      | 600   | ○  | TGL-A0710A-U   |
| ★TGL-A0920A  | 500      | 900   | 750 | 500   | ¥214,500 | ¥195,000 | 34.9       | 30,000           | 30.3                    | 25                 | 2                      | 420   | ○  | ★TGL-A0920A-U  |
| TGL-A1220A   | 500      | 1,200 | 750 | 500   | ¥215,600 | ¥196,000 | 34.9       | 30,000           | 30.3                    | 25                 | 2                      | 510   | ○  | TGL-A1220A-U   |
| ★TGL-A1320A  | 500      | 1,300 | 750 | 500   | ¥218,900 | ¥199,000 | 34.9       | 30,000           | 30.3                    | 25                 | 2                      | 600   | ○  | ★TGL-A1320A-U  |
| 圧電点火方式       |          |       |     |       |          |          |            |                  |                         |                    |                        |       |    |                |
| TGL-A0610F   | 500      | 600   | 600 | 500   | ¥143,000 | ¥130,000 | 17.4       | 15,000           | 15.1                    | 25                 | 1                      | 510   | ○  | TGL-A0610F-U   |
| TGL-A0920F   | 500      | 900   | 600 | 500   | ¥203,500 | ¥185,000 | 34.9       | 30,000           | 30.3                    | 25                 | 2                      | 420   | ○  | TGL-A0920F-U   |
| TGL-A1220F   | 500      | 1,200 | 600 | 500   | ¥207,900 | ¥189,000 | 34.9       | 30,000           | 30.3                    | 25                 | 2                      | 510   | ○  | TGL-A1220F-U   |
| TGL-A0610AF  | 500      | 600   | 750 | 500   | ¥148,500 | ¥135,000 | 17.4       | 15,000           | 15.1                    | 25                 | 1                      | 510   | ○  | TGL-A0610AF-U  |
| TGL-A0710AF  | 500      | 750   | 750 | 500   | ¥154,000 | ¥140,000 | 17.4       | 15,000           | 15.1                    | 25                 | 1                      | 600   | ○  | TGL-A0710AF-U  |
| TGL-A0920AF  | 500      | 900   | 750 | 500   | ¥220,000 | ¥200,000 | 34.9       | 30,000           | 30.3                    | 25                 | 2                      | 420   | ○  | TGL-A0920AF-U  |
| TGL-A1220AF  | 500      | 1,200 | 750 | 500   | ¥218,900 | ¥199,000 | 34.9       | 30,000           | 30.3                    | 25                 | 2                      | 510   | ○  | TGL-A1220AF-U  |
| ★TGL-A1320AF | 500      | 1,300 | 750 | 500   | ¥225,500 | ¥205,000 | 34.9       | 30,000           | 30.3                    | 25                 | 2                      | 600   | ○  | ★TGL-A1320AF-U |

使用最大鍋寸法(径)より大きい鍋を使用した場合、一酸化炭素中毒事故の恐れがあります。

# フランスレンジ

PLUS SERIES プラスワンシリーズ

ガス 安全性・機能性を追求したハイグレードモデル



★ TGRH-0910A

★ TGRH-1212A

PLUS SERIES

## フランスレンジ用バックガード

|                            |         |                            |         |
|----------------------------|---------|----------------------------|---------|
| ★TAP-BG-96A                | ¥20,000 | ★TAP-BG-9                  | ¥11,000 |
| 税込¥22,000                  |         | 税込¥12,100                  |         |
| ■外形寸法: W900 × D60 × H150   |         | ■外形寸法: W900 × D15 × H200   |         |
| ★TAP-BG-126A               | ¥25,000 | TAP-BG-12                  | ¥13,000 |
| 税込¥27,500                  |         | 税込¥14,300                  |         |
| ■外形寸法: W1,200 × D60 × H150 |         | ■外形寸法: W1,200 × D15 × H200 |         |

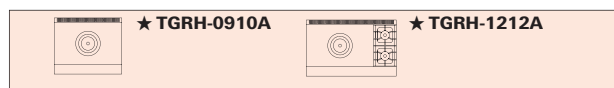

| 型式          | 外形寸法(mm) |       |     | 税込み価格 | 本体価格     | ガス消費量    |            |                  | ガス接続<br>口径 A<br>(都市/LP) | トップバーナ |      | オープン<br>数 | 型式 |              |
|-------------|----------|-------|-----|-------|----------|----------|------------|------------------|-------------------------|--------|------|-----------|----|--------------|
|             | 高さ       | 間口    | 奥行  |       |          | 高さ       | 都市ガス<br>kW | LPガス<br>(kcal/h) |                         | kW     | φ180 |           |    | φ115         |
| 高さ850mm     |          |       |     |       |          |          |            |                  |                         |        |      |           |    |              |
| ★TGRH-0910A | 850      | 900   | 750 | 850   | ¥742,500 | ¥675,000 | 19.8       | 17,000           | 18.1                    | 25     | 1    | -         | 1  | ★TAP-HP-90A  |
| ★TGRH-1212A | 850      | 1,200 | 750 | 850   | ¥858,000 | ¥780,000 | 34.9       | 29,000           | 32.1                    | 25     | 1    | 2         | 1  | ★TAP-HP-120A |

付属品: オープンバット、プレートリング掛け、棚網、バット掛け

使用最大鍋寸法(径)より大きい鍋を使用した場合、一酸化炭素中毒事故の恐れがあります。



# ガステーブル【Vシリーズ】



最高の機能性を追求したスーパーグレードモデル



ガステーブルの理想のかたちを目指したVシリーズは、新たな世界を開きます。  
 トップバーナφ 140 :  
 12.8kW (11,000kcal/h)



IH P24/P25  
 電気 P27

TGTV0921

TGTV1222



内部炎口バーナ採用

| 型式                      | 外形寸法(mm) |     |     | 税込み価格    | 本体価格     | ガス消費量           |                  |            | ガス接続<br>口径 A<br>(都市/LP) | トップバーナ (※は内部炎口)     |     |     |     | 型式          |
|-------------------------|----------|-----|-----|----------|----------|-----------------|------------------|------------|-------------------------|---------------------|-----|-----|-----|-------------|
|                         | 高さ       | 間口  | 奥行  |          |          | 都市ガス(13A)<br>kW | LPガス<br>(kcal/h) | LPガス<br>kW |                         | φ190 φ140※ φ115 φ80 |     |     |     |             |
|                         |          |     |     |          |          |                 |                  |            |                         | 使用最大鍋寸法(径)(mm)      |     |     |     |             |
| 高さ850mm                 |          |     |     |          |          |                 |                  |            |                         | 360                 | 360 | 260 | 260 | 高さ800mm     |
| 奥行600mmシリーズ(一部750mmも掲載) |          |     |     |          |          |                 |                  |            |                         |                     |     |     |     |             |
| TGTV0921                | 900      | 600 | 850 | ¥223,300 | ¥203,000 | 29.7            | 25,500           | 26.0       | 25                      | —                   | 2   | —   | 1   | VT0921      |
| ★TGTV0921L              | 900      | 600 | 850 | ¥195,800 | ¥178,000 | 33.1            | 28,500           | 29.3       | 25                      | 1                   | 1   | —   | 1   | ★VT0921L    |
| ★TGTV0921R              | 900      | 600 | 850 | ¥195,800 | ¥178,000 | 33.1            | 28,500           | 29.3       | 25                      | 1                   | 1   | —   | 1   | ★VT0921R    |
| TGTV1222                | 1,200    | 600 | 850 | ¥264,000 | ¥240,000 | 33.7            | 29,000           | 29.6       | 25                      | —                   | 2   | —   | 2   | VT1222      |
| ★TGTV1222L              | 1,200    | 600 | 850 | ¥235,400 | ¥214,000 | 37.2            | 32,000           | 32.9       | 25                      | 1                   | 1   | —   | 2   | ★VT1222L    |
| ★TGTV1222R              | 1,200    | 600 | 850 | ¥235,400 | ¥214,000 | 37.2            | 32,000           | 32.9       | 25                      | 1                   | 1   | —   | 2   | ★VT1222R    |
| ★TGTV1532               | 1,500    | 600 | 850 | ¥330,000 | ¥300,000 | 46.5            | 40,000           | 40.8       | 25                      | —                   | 3   | —   | 2   | ★VT1532     |
| ★TGTV15322N             | 1,500    | 600 | 850 | ¥282,700 | ¥257,000 | 53.5            | 46,000           | 47.5       | 25                      | 2                   | 1   | —   | 2   | ★VT15322N   |
| ★TGTV1532L1             | 1,500    | 600 | 850 | ¥282,700 | ¥257,000 | 53.5            | 46,000           | 47.5       | 25                      | 2                   | 1   | —   | 2   | ★VT1532L1   |
| ★TGTV1532N1             | 1,500    | 600 | 850 | ¥298,100 | ¥271,000 | 50.0            | 43,000           | 44.1       | 25                      | 1                   | 2   | —   | 2   | ★VT1532N1   |
| ★TGTV1532R1             | 1,500    | 600 | 850 | ¥282,700 | ¥257,000 | 53.5            | 46,000           | 47.5       | 25                      | 2                   | 1   | —   | 2   | ★VT1532R1   |
| ★TGTV1532LN             | 1,500    | 600 | 850 | ¥298,100 | ¥271,000 | 50.0            | 43,000           | 44.1       | 25                      | 1                   | 2   | —   | 2   | ★VT1532LN   |
| ★TGTV1532RN             | 1,500    | 600 | 850 | ¥298,100 | ¥271,000 | 50.0            | 43,000           | 44.1       | 25                      | 1                   | 2   | —   | 2   | ★VT1532RN   |
| 奥行750mmシリーズ             |          |     |     |          |          |                 |                  |            |                         |                     |     |     |     |             |
| ★TGTV0921A2             | 900      | 750 | 850 | ¥253,000 | ¥230,000 | 33.1            | 28,500           | 29.3       | 25                      | —                   | 2   | 1   | —   | ★VT0921A2   |
| ★TGTV0921A2L            | 900      | 750 | 850 | ¥212,300 | ¥193,000 | 33.1            | 28,500           | 29.3       | 25                      | 1                   | 1   | 1   | —   | ★VT0921A2L  |
| ★TGTV0921A2R            | 900      | 750 | 850 | ¥212,300 | ¥193,000 | 33.1            | 28,500           | 29.3       | 25                      | 1                   | 1   | 1   | —   | ★VT0921A2R  |
| ★TGTV1222A              | 1,200    | 750 | 850 | ¥281,600 | ¥256,000 | 40.7            | 35,000           | 36.3       | 25                      | —                   | 2   | 2   | —   | ★VT1222A    |
| ★TGTV1222AL             | 1,200    | 750 | 850 | ¥251,900 | ¥229,000 | 44.2            | 38,000           | 39.6       | 25                      | 1                   | 1   | 2   | —   | ★VT1222AL   |
| ★TGTV1222AR             | 1,200    | 750 | 850 | ¥251,900 | ¥229,000 | 44.2            | 38,000           | 39.6       | 25                      | 1                   | 1   | 2   | —   | ★VT1222AR   |
| ★TGTV1532A2             | 1,500    | 750 | 850 | ¥367,400 | ¥334,000 | 53.5            | 46,000           | 47.5       | 25                      | —                   | 3   | 2   | —   | ★VT1532A2   |
| ★TGTV1532A22N           | 1,500    | 750 | 850 | ¥300,300 | ¥273,000 | 60.5            | 52,000           | 54.2       | 25                      | 2                   | 1   | 2   | —   | ★VT1532A22N |
| ★TGTV1532A2L1           | 1,500    | 750 | 850 | ¥300,300 | ¥273,000 | 60.5            | 52,000           | 54.2       | 25                      | 2                   | 1   | 2   | —   | ★VT1532A2L1 |
| ★TGTV1532A2LN           | 1,500    | 750 | 850 | ¥315,700 | ¥287,000 | 57.0            | 49,000           | 50.8       | 25                      | 1                   | 2   | 2   | —   | ★VT1532A2LN |
| ★TGTV1532A2N1           | 1,500    | 750 | 850 | ¥315,700 | ¥287,000 | 57.0            | 49,000           | 50.8       | 25                      | 1                   | 2   | 2   | —   | ★VT1532A2N1 |
| ★TGTV1532A2R1           | 1,500    | 750 | 850 | ¥300,300 | ¥273,000 | 60.5            | 52,000           | 54.2       | 25                      | 2                   | 1   | 2   | —   | ★VT1532A2R1 |
| ★TGTV1532A2RN           | 1,500    | 750 | 850 | ¥315,700 | ¥287,000 | 57.0            | 49,000           | 50.8       | 25                      | 1                   | 2   | 2   | —   | ★VT1532A2RN |
| ★TGTV1843A              | 1,800    | 750 | 850 | ¥525,800 | ¥478,000 | 73.9            | 63,500           | 65.6       | 25                      | —                   | 4   | 3   | —   | ★VT1843A    |
| ★TGTV1843A2L            | 1,800    | 750 | 850 | ¥451,000 | ¥410,000 | 84.3            | 72,500           | 75.7       | 25                      | 3                   | 1   | 3   | —   | ★VT1843A2L  |
| ★TGTV1843A2N            | 1,800    | 750 | 850 | ¥467,500 | ¥425,000 | 80.8            | 69,500           | 72.3       | 25                      | 2                   | 2   | 3   | —   | ★VT1843A2N  |
| ★TGTV1843A2R            | 1,800    | 750 | 850 | ¥451,000 | ¥410,000 | 84.3            | 72,500           | 75.7       | 25                      | 3                   | 1   | 3   | —   | ★VT1843A2R  |
| ★TGTV1843AL2            | 1,800    | 750 | 850 | ¥451,000 | ¥410,000 | 84.3            | 72,500           | 75.7       | 25                      | 3                   | 1   | 3   | —   | ★VT1843AL2  |
| ★TGTV1843ALL            | 1,800    | 750 | 850 | ¥467,500 | ¥425,000 | 80.8            | 69,500           | 72.3       | 25                      | 2                   | 2   | 3   | —   | ★VT1843ALL  |
| ★TGTV1843ALN            | 1,800    | 750 | 850 | ¥484,000 | ¥440,000 | 77.3            | 66,500           | 69.0       | 25                      | 1                   | 3   | 3   | —   | ★VT1843ALN  |
| ★TGTV1843ALR            | 1,800    | 750 | 850 | ¥467,500 | ¥425,000 | 80.8            | 69,500           | 72.3       | 25                      | 2                   | 2   | 3   | —   | ★VT1843ALR  |
| ★TGTV1843AN2            | 1,800    | 750 | 850 | ¥467,500 | ¥425,000 | 80.8            | 69,500           | 72.3       | 25                      | 2                   | 2   | 3   | —   | ★VT1843AN2  |
| ★TGTV1843ANL            | 1,800    | 750 | 850 | ¥484,000 | ¥440,000 | 77.3            | 66,500           | 69.0       | 25                      | 1                   | 3   | 3   | —   | ★VT1843ANL  |
| ★TGTV1843ANR            | 1,800    | 750 | 850 | ¥484,000 | ¥440,000 | 77.3            | 66,500           | 69.0       | 25                      | 1                   | 3   | 3   | —   | ★VT1843ANR  |
| ★TGTV1843AR2            | 1,800    | 750 | 850 | ¥451,000 | ¥410,000 | 84.3            | 72,500           | 75.7       | 25                      | 3                   | 1   | 3   | —   | ★VT1843AR2  |
| ★TGTV1843ARL            | 1,800    | 750 | 850 | ¥467,500 | ¥425,000 | 80.8            | 69,500           | 72.3       | 25                      | 2                   | 2   | 3   | —   | ★VT1843ARL  |
| ★TGTV1843ARN            | 1,800    | 750 | 850 | ¥484,000 | ¥440,000 | 77.3            | 66,500           | 69.0       | 25                      | 1                   | 3   | 3   | —   | ★VT1843ARN  |
| ★TGTV1843ARR            | 1,800    | 750 | 850 | ¥467,500 | ¥425,000 | 80.8            | 69,500           | 72.3       | 25                      | 2                   | 2   | 3   | —   | ★VT1843ARR  |

使用最大鍋寸法(径)より大きい鍋を使用した場合、一酸化炭素中毒事故の恐れがあります。



### Vシリーズガスレンジ・トップバリエーション図

#### 奥行 600mm シリーズ

TGTV0921  
TGRV0921  
 ★ TGTV0921L  
★ TGRV0921L  
 ★ TGTV0921R  
★ TGRV0921R  
 TGTV1222  
★ TGRV1222  
 ★ TGTV1222L  
★ TGRV1222L  
 ★ TGTV1222R  
★ TGRV1222R  
 ★ TGTV1532  
★ TGRV1532  
 ★ TGTV1532L1  
★ TGRV1532L1  
 ★ TGTV1532LN  
★ TGRV1532LN  
 ★ TGTV1532N  
★ TGRV1532N  
 ★ TGTV1532N1  
★ TGRV1532N1  
 ★ TGTV1532R1  
★ TGRV1532R1  
 ★ TGTV1532RN  
★ TGRV1532RN

#### 奥行 750mm シリーズ

★ TGTV0921A2  
★ TGRV0921A2  
 ★ TGTV0921A2L  
★ TGRV0921A2L  
 ★ TGTV0921A2R  
★ TGRV0921A2R  
 ★ TGTV1222A  
★ TGRV1222A  
 ★ TGTV1222AL  
★ TGRV1222AL  
 ★ TGTV1222AR  
★ TGRV1222AR  
 ★ TGTV1532A2  
★ TGRV1532A2  
 ★ TGTV1532A2N  
★ TGRV1532A2N  
 ★ TGTV1532A2L1  
★ TGRV1532A2L1  
 ★ TGTV1532A2LN  
★ TGRV1532A2LN  
 ★ TGTV1532A2N1  
★ TGRV1532A2N1  
 ★ TGTV1532A2R1  
★ TGRV1532A2R1  
 ★ TGTV1532A2RN  
★ TGRV1532A2RN  
 ★ TGTV1843A  
★ TGRV1843A  
 ★ TGTV1843A2L  
★ TGRV1843A2L  
 ★ TGTV1843A2N  
★ TGRV1843A2N  
 ★ TGTV1843A2R  
★ TGRV1843A2R  
 ★ TGTV1843AL2  
★ TGRV1843AL2  
 ★ TGTV1843ALL  
★ TGRV1843ALL  
 ★ TGTV1843ALN  
★ TGRV1843ALN  
 ★ TGTV1843ALR  
★ TGRV1843ALR  
 ★ TGTV1843AN2  
★ TGRV1843AN2  
 ★ TGTV1843ANL  
★ TGRV1843ANL  
 ★ TGTV1843ANR  
★ TGRV1843ANR  
 ★ TGTV1843AR2  
★ TGRV1843AR2  
 ★ TGTV1843ARL  
★ TGRV1843ARL  
 ★ TGTV1843ARN  
★ TGRV1843ARN  
 ★ TGTV1843ARR  
★ TGRV1843ARR

TGTV シリーズ = 内部炎口二重バーナ混載ガステーブル  
TGRV シリーズ = 内部炎口二重バーナ混載ガスレンジ

熱調理機器

- レンジ・テーブル
- スチームコンベクションオーブン
- オープン
- 中華レンジ
- 餃子グリラー
- ゆで麺器
- フライヤー
- グリラー/グリドル
- テイルテンゲン回転釜
- 蒸し器
- 涼厨
- アクアガスオープン
- 炊飯
- その他

アルライン・カスタム

- 作業機器
- TRE430-TA304特長
- 作業台
- 調理台
- シンク
- 戸棚
- 棚
- パンラック
- 日本そば
- エレファントシェルフ

洗浄機器

- ドア
- アンダーカウンター
- ラックコンベア
- フライトコンベア
- ネットコンベア
- 容器・予洗付
- 学校給食

衛生機器

- 消毒・保管機器
- 食器消毒保管
- 煮沸式消毒
- 包丁マナ板殺菌庫
- シルバーストッカー

配膳車・カート

- フードカート
- 搬送カート

ペーカリー

- オープン
- 関連機器

サービス機器

- 温感・保温・加湿
- カフェテリア
- 喫茶・軽食

下調理

冷凍・冷蔵機器

- 備品・消耗品
- 洗剤
- 浄水・軟水器
- ホテルパン

その他

資料

- JFEA機器基準
- 調理能力表
- 新調理/HACCP
- ドライシステム
- NSF
- ステンレスフロア

### Vシリーズ用バックガード

|  |  |  |   |
|--|--|--|---|
| ★TAP-BG-96(96A) ¥20,000<br>税込¥22,000<br>■外形寸法: W900 × D60 × H150     | ★TAP-BG-156(156A) ¥30,000<br>税込¥33,000<br>■外形寸法: W1,500 × D60 × H150                             | ★TAP-BG-9 ¥11,000<br>税込¥12,100<br>■外形寸法: W900 × D15 × H200   | ★TAP-BG-15 ¥15,000<br>税込¥16,500<br>■外形寸法: W1,500 × D15 × H200 |
| ★TAP-BG-126(126A) ¥25,000<br>税込¥27,500<br>■外形寸法: W1,200 × D60 × H150 | ★TAP-BG-186(186A) ¥35,000<br>税込¥38,500<br>■外形寸法: W1,800 × D60 × H150<br>※注: (A) タイプは奥行 750mm用です。 | TAP-BG-12 ¥13,000<br>税込¥14,300<br>■外形寸法: W1,200 × D15 × H200 | ★TAP-BG-18 ¥17,000<br>税込¥18,700<br>■外形寸法: W1,800 × D15 × H200 |

### 立ち消え安全装置付ガステーブル

ガス



| 型式             | 外形寸法(mm) |     |     | 税込み価格    | 本体価格     | ガス消費量     |        |      | ガス接続<br>口径 A<br>(都市/LP) | 電源     | 消費電力<br>(50/60Hz)<br>W | トップバーナ |      |     | 使用最大鍋寸法<br>(径)(mm) |      |     | 型式            |
|----------------|----------|-----|-----|----------|----------|-----------|--------|------|-------------------------|--------|------------------------|--------|------|-----|--------------------|------|-----|---------------|
|                | 間口       | 奥行  | 高さ  |          |          | 都市ガス(13A) | LPガス   | 消費電力 |                         |        |                        | φ190   | φ165 | φ90 | φ190               | φ165 | φ90 |               |
| ★TGTM-A0921-BS | 900      | 600 | 850 | ¥352,000 | ¥320,000 | 26.2      | 22,500 | 25.6 | 20                      | 1φ100V | 15                     | -      | 2    | Ax1 | -                  | 400  | 260 | ★TGTM-0921-BS |
| ★TGTM-A1222-BS | 1,200    | 600 | 850 | ¥407,000 | ¥370,000 | 30.2      | 26,000 | 29.1 | 20                      | 1φ100V | 15                     | -      | 2    | Ax2 | -                  | 400  | 260 | ★TGTM-1222-BS |

※W(間口)、D(奥行)、H(高さ)を表示します。★印は受注生産品です。納期をご確認下さい。荷作り・運賃は別途申し受けます。税込み価格については税率10%で表示しています。最寄りの消防署の指導を受け、安全な設置を施してください。

# ガスレンジ【アルファシリーズ】

α SERIES アルファシリーズ

ガス 強火力ユニバーサル二重バーナを搭載し、安全性を追求



トップバーナには、16.3kW(14,000kcal/h)の強火力ユニバーサル二重バーナを採用。オープンには、簡単操作の圧電点火方式。トッププレート/t=3.0mmを使用。

電気 P27

| 型式           | 外形寸法(mm) |       |     | 税込み価格      | 本体価格       | ガス消費量      |                  | ガス接続<br>口径 A<br>(都市/LP) | トップバーナ                 |             | オープン<br>数 | 型式  |           |
|--------------|----------|-------|-----|------------|------------|------------|------------------|-------------------------|------------------------|-------------|-----------|-----|-----------|
|              | 間口       | 奥行    | 高さ  |            |            | 都市ガス<br>kW | LPガス<br>(kcal/h) |                         | φ190<br>使用最大鍋寸法(径)(mm) | φ125<br>330 |           |     |           |
|              |          |       |     |            |            |            |                  |                         |                        |             |           |     | 高さ850mm   |
| ★TGRM-0920   | 900      | 600   | 850 | ¥341,000   | ¥310,000   | 41.9       | 36,000           | 39.2                    | 25                     | 2           | —         | 1   | ★NR0920   |
| TGRM-0921    | 900      | 600   | 850 | ¥311,300   | ¥283,000   | 48.4       | 42,000           | 45.9                    | 25                     | 2           | 1         | 1   | NR0921    |
| ★TGRM-1220   | 1,200    | 600   | 850 | ¥414,700   | ¥377,000   | 41.9       | 36,000           | 39.2                    | 25                     | 2           | —         | 1   | ★NR1220   |
| ★TGRM-1221   | 1,200    | 600   | 850 | ¥423,500   | ¥385,000   | 48.8       | 42,000           | 45.9                    | 25                     | 2           | 1         | 1   | ★NR1221   |
| TGRM-1222    | 1,200    | 600   | 850 | ¥375,100   | ¥341,000   | 55.8       | 48,000           | 52.6                    | 25                     | 2           | 2         | 1   | NR1222    |
| ★TGRM-1230   | 1,200    | 600   | 850 | ¥435,600   | ¥396,000   | 58.2       | 50,000           | 54.3                    | 25                     | 3           | —         | 1   | ★NR1230   |
| ★TGRM-1530   | 1,500    | 600   | 850 | ¥677,600   | ¥616,000   | 67.5       | 58,000           | 63.4                    | 32                     | 3           | —         | 2   | ★NR1530   |
| TGRM-1532    | 1,500    | 600   | 850 | ¥612,700   | ¥557,000   | 81.4       | 70,000           | 76.8                    | 32                     | 3           | 2         | 2   | NR1532    |
| ★TGRM-1830   | 1,800    | 600   | 850 | ¥850,300   | ¥773,000   | 67.5       | 58,000           | 63.4                    | 32                     | 3           | —         | 2   | ★NR1830   |
| ★TGRM-1832   | 1,800    | 600   | 850 | ¥864,600   | ¥786,000   | 81.4       | 70,000           | 76.8                    | 32                     | 3           | 2         | 2   | ★NR1832   |
| ★TGRM-1840   | 1,800    | 600   | 850 | ¥872,300   | ¥793,000   | 83.7       | 72,000           | 78.5                    | 32                     | 4           | —         | 2   | ★NR1840   |
| ★TGRM-0920A  | 900      | 750   | 850 | ¥381,700   | ¥347,000   | 41.9       | 36,000           | 39.2                    | 25                     | 2           | —         | 1   | ★NR0920A  |
| ★TGRM-0921A  | 900      | 750   | 850 | ¥389,400   | ¥354,000   | 48.4       | 42,000           | 45.9                    | 25                     | 2           | 1         | 1   | ★NR0921A  |
| ★TGRM-1220A  | 1,200    | 750   | 850 | ¥456,500   | ¥415,000   | 41.9       | 36,000           | 39.2                    | 25                     | 2           | —         | 1   | ★NR1220A  |
| ★TGRM-1222A  | 1,200    | 750   | 850 | ¥469,700   | ¥427,000   | 55.8       | 48,000           | 52.6                    | 25                     | 2           | 2         | 1   | ★NR1222A  |
| ★TGRM-1230A  | 1,200    | 750   | 850 | ¥475,200   | ¥432,000   | 58.2       | 50,000           | 54.3                    | 25                     | 3           | —         | 1   | ★NR1230A  |
| ★TGRM-1530A  | 1,500    | 750   | 850 | ¥699,600   | ¥636,000   | 67.5       | 58,000           | 63.4                    | 32                     | 3           | —         | 2   | ★NR1530A  |
| TGRM-1532A   | 1,500    | 750   | 850 | ¥628,100   | ¥571,000   | 81.4       | 70,000           | 76.8                    | 32                     | 3           | 2         | 2   | NR1532A   |
| ★TGRM-1832A  | 1,800    | 750   | 850 | ¥775,500   | ¥705,000   | 81.4       | 70,000           | 76.8                    | 32                     | 3           | 2         | 2   | ★NR1832A  |
| ★TGRM-1840A  | 1,800    | 750   | 850 | ¥893,200   | ¥812,000   | 83.7       | 72,000           | 78.5                    | 32                     | 4           | —         | 2   | ★NR1840A  |
| ★TGRM-1860BW | 1,800    | 900   | 850 | ¥1,135,200 | ¥1,032,000 | 126.8      | 109,000          | 118.4                   | 32×2                   | 6           | —         | 2両面 | ★NR1860BW |
| ★TGRM-2480BW | 2,400    | 900   | 850 | ¥1,782,000 | ¥1,620,000 | 173.9      | 149,500          | 162.5                   | 32×2                   | 8           | —         | 3両面 | ★NR2480BW |
| ★TGRM-2480CW | 2,400    | 1,200 | 850 | ¥1,835,900 | ¥1,669,000 | 173.9      | 149,500          | 162.5                   | 32×2                   | 8           | —         | 3両面 | ★NR2480CW |

付属品：オープンバット、棚網、バット掛け、点火棒  
使用最大鍋寸法（径）より大きい鍋を使用した場合、一酸化炭素中毒事故の恐れがあります。

## アルファシリーズ・トップバリエーション図

### 奥行 600mm シリーズ



★ TGRM-0920  
★ TGTM-0920



TGRM-0921  
TGTM-0921



★ TGRM-1220  
★ TGTM-1220



★ TGRM-1221  
★ TGTM-1221



TGRM-1222  
TGTM-1222



★ TGRM-1230  
★ TGTM-1230



★ TGRM-1530  
★ TGTM-1530



TGRM-1532  
★ TGTM-1532



★ TGRM-1830  
★ TGTM-1830



★ TGRM-1832  
★ TGTM-1832



★ TGRM-1840  
★ TGTM-1840

### 奥行 900mm シリーズ



★ TGRM-1860BW  
★ TGTM-1860BW



★ TGRM-2480BW  
★ TGTM-2480BW

### 奥行 1,200mm シリーズ



★ TGRM-2480CW  
★ TGTM-2480CW

ガステーブル【アルファシリーズ】

α SERIES アルファシリーズ

強火力ユニバーサル二重バーナを搭載し、安全性を追求



使用頻度の高いトッププレートには耐久性に優れた高級ステンレス材(SUS430、No.4仕上げ)を採用。320mmφと240mmφの丸五徳を合理的に配列しています。トッププレート/t=3.0mmを使用。

IH P24/P25 TGTM-0921  
電気 P27

| 型式           | 外形寸法(mm) |       |     | 税込み価格    | 本体価格     | ガス消費量 |          |       | ガス接続<br>口径 A<br>(都市/LP) | トップバーナ                 |             | 型式        |
|--------------|----------|-------|-----|----------|----------|-------|----------|-------|-------------------------|------------------------|-------------|-----------|
|              | 間口       | 奥行    | 高さ  |          |          | 都市ガス  |          | LPガス  |                         | φ190<br>使用最大鍋寸法(径)(mm) | φ125<br>330 |           |
|              |          |       |     |          |          | kW    | (kcal/h) |       |                         |                        |             |           |
| 高さ850mm      |          |       |     |          |          |       |          |       |                         |                        |             | 高さ800mm   |
| ★TGTM-0920   | 900      | 600   | 850 | ¥167,200 | ¥152,000 | 32.6  | 28,000   | 30.2  | 25                      | 2                      | —           | ★NT0920   |
| TGTM-0921    | 900      | 600   | 850 | ¥159,500 | ¥145,000 | 39.5  | 34,000   | 36.9  | 25                      | 2                      | 1           | NT0921    |
| ★TGTM-1220   | 1,200    | 600   | 850 | ¥171,600 | ¥156,000 | 32.6  | 28,000   | 30.2  | 25                      | 2                      | —           | ★NT1220   |
| ★TGTM-1221   | 1,200    | 600   | 850 | ¥189,200 | ¥172,000 | 39.5  | 34,000   | 36.9  | 25                      | 2                      | 1           | ★NT1221   |
| TGTM-1222    | 1,200    | 600   | 850 | ¥184,800 | ¥168,000 | 46.5  | 40,000   | 43.6  | 25                      | 2                      | 2           | NT1222    |
| ★TGTM-1230   | 1,200    | 600   | 850 | ¥194,700 | ¥177,000 | 48.8  | 42,000   | 45.2  | 25                      | 3                      | —           | ★NT1230   |
| ★TGTM-1530   | 1,500    | 600   | 850 | ¥236,500 | ¥215,000 | 48.8  | 42,000   | 45.2  | 25                      | 3                      | —           | ★NT1530   |
| ★TGTM-1532   | 1,500    | 600   | 850 | ¥251,900 | ¥229,000 | 62.8  | 54,000   | 58.6  | 25                      | 3                      | 2           | ★NT1532   |
| ★TGTM-1830   | 1,800    | 600   | 850 | ¥265,100 | ¥241,000 | 48.8  | 42,000   | 45.2  | 25                      | 3                      | —           | ★NT1830   |
| ★TGTM-1832   | 1,800    | 600   | 850 | ¥338,800 | ¥308,000 | 62.8  | 54,000   | 58.6  | 25                      | 3                      | 2           | ★NT1832   |
| ★TGTM-1840   | 1,800    | 600   | 850 | ¥315,700 | ¥287,000 | 65.1  | 56,000   | 60.3  | 25                      | 4                      | —           | ★NT1840   |
| ★TGTM-0920A  | 900      | 750   | 850 | ¥170,500 | ¥155,000 | 32.6  | 28,000   | 30.2  | 25                      | 2                      | —           | ★NT0920A  |
| TGTM-0921A   | 900      | 750   | 850 | ¥170,500 | ¥155,000 | 39.5  | 34,000   | 36.9  | 25                      | 2                      | 1           | NT0921A   |
| ★TGTM-1220A  | 1,200    | 750   | 850 | ¥178,200 | ¥162,000 | 32.6  | 28,000   | 30.2  | 25                      | 2                      | —           | ★NT1220A  |
| TGTM-1222A   | 1,200    | 750   | 850 | ¥207,900 | ¥189,000 | 46.5  | 40,000   | 43.6  | 25                      | 2                      | 2           | NT1222A   |
| ★TGTM-1230A  | 1,200    | 750   | 850 | ¥205,700 | ¥187,000 | 48.8  | 42,000   | 45.2  | 25                      | 3                      | —           | ★NT1230A  |
| ★TGTM-1530A  | 1,500    | 750   | 850 | ¥249,700 | ¥227,000 | 48.8  | 42,000   | 45.2  | 25                      | 3                      | —           | ★NT1530A  |
| TGTM-1532A   | 1,500    | 750   | 850 | ¥255,200 | ¥232,000 | 62.8  | 54,000   | 58.6  | 25                      | 3                      | 2           | NT1532A   |
| ★TGTM-1832A  | 1,800    | 750   | 850 | ¥346,500 | ¥315,000 | 62.8  | 54,000   | 58.6  | 25                      | 3                      | 2           | ★NT1832A  |
| ★TGTM-1840A  | 1,800    | 750   | 850 | ¥333,300 | ¥303,000 | 65.1  | 56,000   | 60.3  | 25                      | 4                      | —           | ★NT1840A  |
| ★TGTM-1860BW | 1,800    | 900   | 850 | ¥443,300 | ¥403,000 | 97.7  | 84,000   | 90.5  | 25×2                    | 6                      | —           | ★NT1860BW |
| ★TGTM-2480BW | 2,400    | 900   | 850 | ¥602,800 | ¥548,000 | 130.3 | 112,000  | 120.6 | 32×2                    | 8                      | —           | ★NT2480BW |
| ★TGTM-2480CW | 2,400    | 1,200 | 850 | ¥838,200 | ¥762,000 | 130.3 | 112,000  | 120.6 | 32×2                    | 8                      | —           | ★NT2480CW |

付属品：点火棒  
使用最大鍋寸法(径)より大きい鍋を使用した場合、一酸化炭素中毒事故の恐れがあります。

奥行 750mm シリーズ

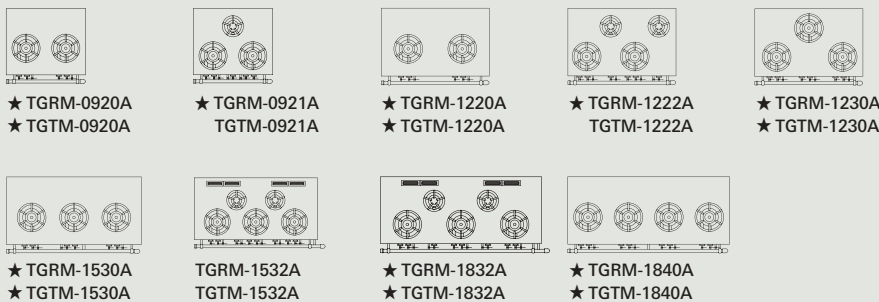

アルファシリーズ用バックガード



BG-93 ¥8,000  
税込¥8,800

■外形寸法：W900 × D30 × H150

BG-123 ¥9,000  
税込¥9,900

■外形寸法：W1,200 × D30 × H150

BG-153 ¥11,000  
税込¥12,100

■外形寸法：W1,500 × D30 × H150

★BG-183 ¥14,000  
税込¥15,400

■外形寸法：W1,800 × D30 × H150

※W(間口)、D(奥行)、H(高さ)を表示します。★印は受注生産品です。納期をご確認下さい。荷作り運賃は別途申し受けます。税込価格については税率10%で表示しています。最寄りの消防署の指導を受け、安全な設置を施してください。

熱調理機器

- レンジ・テーブル
- スチームコンベクションオーブン
- オープン
- 中華レンジ
- 餃子グリラー
- ゆで麺器
- フライヤー
- グリラー/グリドル
- テイルテング/回転釜
- 蒸し器
- 涼厨
- アクアガスオープン
- 炊飯
- その他

アルスライン・カスタム

作業機器

- TRE430-TA304特長
- 作業台
- 調理台
- シンク
- 戸棚
- 棚
- パンラック
- 日本そば
- エレファントシェルフ

洗浄機器

- ドア
- アンダーカウンター
- ラックコンベア
- フライトコンベア
- ネットコンベア
- 容器・予洗付
- 学校給食

衛生機器

- 消毒・保管機器
- 食器消毒保管
- 煮沸式消毒
- 包丁マナ板殺菌庫
- シルバーストッカー

配膳車・カート

- フードカート
- 搬送カート

ベーカリー

- オープン
- 関連機器

サービス機器

- 温蔵・保温・加温
- カフェテリア
- 喫茶・軽食

下調理

冷凍・冷蔵機器

備品・消耗品

- 洗剤
- 浄水・軟水器
- ホテルパン

その他

資料

- JFEA機器基準
- 調理能力表
- 新調理/HACCP
- ドライシステム
- NSF
- ステンレスフロア



★ TGRM-1222S

★ TGRM-0921S

使用頻度の激しいトッププレートには耐久性に優れた高級ステンレス材（SUS430、No.4仕上げ）を採用。調理用途を広げるワイドなオープン。オープン庫内には熱効率の良い下火式を採用しています。

電気 P27

| 型式            | 外形寸法(mm) |     |     | 税込み価格    | 本体価格     | ガス消費量      |        |            | ガス接続<br>口径 A<br>(都市/LP) | トップバーナ |      |     | オープン<br>数 | 型式          |                |           |
|---------------|----------|-----|-----|----------|----------|------------|--------|------------|-------------------------|--------|------|-----|-----------|-------------|----------------|-----------|
|               | 高さ850mm  | 間口  | 奥行  |          |          | 都市ガス<br>kW | kcal/h | LPガス<br>kW |                         | φ180   | φ125 | グリル |           |             | 使用最大鍋寸法(径)(mm) |           |
|               |          |     |     |          |          |            |        |            |                         |        |      |     |           |             | 360            | 330(300※) |
| ★TGRM-7545S   | 750      | 450 | 850 | ¥195,800 | ¥178,000 | 25.0       | 21,500 | 19.8       | 20                      | 1      | 1    | —   | 1         | ★S-TGR-7545 |                |           |
| ★TGRM-0921S   | 900      | 600 | 850 | ¥236,500 | ¥215,000 | 40.7       | 35,000 | 32.2       | 25                      | 2      | 1    | —   | 1         | ★S-TGR-90   |                |           |
| ★TGRM-1222S   | 1,200    | 600 | 850 | ¥271,700 | ¥247,000 | 47.7       | 41,000 | 37.7       | 25                      | 2      | 2    | —   | 1         | ★S-TGR-120  |                |           |
| ★TGRM-1532S   | 1,500    | 600 | 850 | ¥398,200 | ¥362,000 | 68.6       | 59,000 | 53.0       | 32                      | 3      | 2    | —   | 2         | ★S-TGR-150  |                |           |
| ★TGRM-1532AS  | 1,500    | 750 | 850 | ¥423,500 | ¥385,000 | 75.6       | 65,000 | 59.5       | 32                      | 3      | 2    | —   | 2         | ★S-TGR-150A |                |           |
| ★TGRM-1860BWS | 1,800    | 900 | 850 | ¥803,000 | ¥730,000 | 101.2      | 87,000 | 79.9       | 32×2                    | 6      | —    | —   | 2両面       | ★TGR-180BW  |                |           |

付属品：オープンバット、バット掛け、棚網、点火棒

※ LPG の場合小バーナの使用最大鍋寸法は、300mm となります。

使用最大鍋寸法（径）より大きい鍋を使用した場合、一酸化炭素中毒事故の恐れがあります。

## クランスシリーズ・トップバリエーション

### 奥行 450mm・600mm シリーズ



★ TGRM-7545S  
TGTM-7545S



★ TGRM-0921S  
TGTM-0921S  
TGTM-0921E

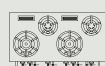

★ TGRM-1222S  
TGTM-1222S  
TGTM-1222E

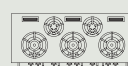

★ TGRM-1532S  
TGTM-1532S  
TGTM-1532E



★ TGTM-0920E

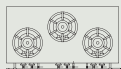

★ TGTM-1230E

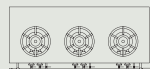

★ TGTM-1530E

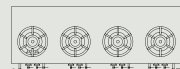

★ TGTM-1840E

### 奥行 750mm シリーズ



★ TGTM-1222AE



★ TGRM-1532AS  
TGTM-1532AE



★ TGRM-1860BWS  
★ TGTM-1860BWE

### 奥行 900mm シリーズ

※ 型式末尾 S シリーズは、トッププレート t=2.0mm を使用

型式末尾 E シリーズは、トッププレート t=3.0mm を使用 メインパイプ/ニッケル・クロムメッキ仕上げ



# ガステーブル【クランスシリーズ】

CRANSE

ガス 技能(CRAFT)を磨き、感覚(SENSE)を大切にする料理人のためのCRANSEシリーズ



|                           |                      |
|---------------------------|----------------------|
| <b>BG-93</b>              | ¥8,000<br>税込¥8,800   |
| ■外形寸法：W900 × D30 × H150   |                      |
| <b>BG-123</b>             | ¥9,000<br>税込¥9,900   |
| ■外形寸法：W1,200 × D30 × H150 |                      |
| <b>BG-153</b>             | ¥11,000<br>税込¥12,100 |
| ■外形寸法：W1,500 × D30 × H150 |                      |
| <b>★BG-183</b>            | ¥14,000<br>税込¥15,400 |
| ■外形寸法：W1,800 × D30 × H150 |                      |

IH P24/P25  
電気 P27

| 型式  | 外形寸法(mm) |     |     | 税込み価格    | 本体価格     | ガス消費量      |                  |      | ガス接続<br>口径 A<br>(都市/LP) | トップバーナ |      |     | 型式           |            |
|---|----------|-----|-----|----------|----------|------------|------------------|------|-------------------------|--------|------|-----|--------------|------------|
|   | 間口       | 奥行  | 高さ  |          |          | 都市ガス<br>kW | LPガス<br>(kcal/h) | kW   |                         | φ180   | φ125 | グリル |              | 高さ800mm    |
| ガステーブル(バックガードなし、トッププレート板厚3mm)                     |          |     |     |          |          |            |                  |      |                         |        |      |     |              |            |
| ★TGTM-0920E                                       | 900      | 600 | 850 | ¥184,800 | ¥168,000 | 24.4       | 21,000           | 18.4 | 25                      | 2      | -    | -   | ★J-TGT-90-2  |            |
| ★TGTM-1230E                                       | 1,200    | 600 | 850 | ¥250,800 | ¥228,000 | 36.6       | 31,500           | 27.6 | 25                      | 3      | -    | -   | ★J-TGT-120-3 |            |
| ★TGTM-1530E                                       | 1,500    | 600 | 850 | ¥308,000 | ¥280,000 | 36.6       | 31,500           | 27.6 | 25                      | 3      | -    | -   | ★J-TGT-150-3 |            |
| ★TGTM-1840E                                       | 1,800    | 600 | 850 | ¥407,000 | ¥370,000 | 48.8       | 42,000           | 37.0 | 25                      | 4      | -    | -   | ★J-TGT-180   |            |
| ★TGTM-1222AE                                      | 1,200    | 750 | 850 | ¥303,600 | ¥276,000 | 39.0       | 33,500           | 29.0 | 25                      | 2      | 2    | -   | ★J-TGT-120A  |            |
| ★TGTM-1860BWE                                     | 1,800    | 900 | 850 | ¥467,500 | ¥425,000 | 73.3       | 63,000           | 55.3 | 25×2                    | 6      | -    | -   | ★J-TGT-180BW |            |
| ガステーブル(バックガードなし、トッププレート板厚2mm) ※TGTM-7545Sは板厚1.5mm |          |     |     |          |          |            |                  |      |                         |        |      |     |              |            |
| TGTM-7545S  | 750      | 450 | 850 | ¥108,900 | ¥99,000  | 19.8       | 17,000           | 14.7 | 20                      | 1      | 1    | -   | ○            | S-TGT-7545 |
| TGTM-0921S  | 900      | 600 | 850 | ¥136,400 | ¥124,000 | 32.0       | 27,500           | 23.7 | 25                      | 2      | 1    | -   | ○            | S-TGT-90   |
| TGTM-1222S  | 1,200    | 600 | 850 | ¥161,700 | ¥147,000 | 39.0       | 33,500           | 29.0 | 25                      | 2      | 2    | -   | ○            | S-TGT-120  |
| TGTM-1532S  | 1,500    | 600 | 850 | ¥206,800 | ¥188,000 | 51.2       | 44,000           | 38.4 | 25                      | 3      | 2    | -   | ○            | S-TGT-150  |
| ガステーブル(バックガードなし、トッププレート板厚3mm)                     |          |     |     |          |          |            |                  |      |                         |        |      |     |              |            |
| TGTM-0921E  | 900      | 600 | 850 | ¥157,300 | ¥143,000 | 32.0       | 27,500           | 23.7 | 25                      | 2      | 1    | -   | ○            | TGT-90     |
| TGTM-1222E  | 1,200    | 600 | 850 | ¥177,100 | ¥161,000 | 39.0       | 33,500           | 29.0 | 25                      | 2      | 2    | -   | ○            | TGT-120    |
| TGTM-1532E  | 1,500    | 600 | 850 | ¥247,500 | ¥225,000 | 51.2       | 44,000           | 38.4 | 25                      | 3      | 2    | -   | ○            | TGT-150    |
| TGTM-1532AE                                       | 1,500    | 750 | 850 | ¥253,000 | ¥230,000 | 51.2       | 44,000           | 38.4 | 25                      | 3      | 2    | -   | ○            | TGT-150A   |

付属品：点火棒  
※ LPG の場合小バーナの使用最大鍋寸法は、300mm となります。  
使用最大鍋寸法 (径) より大きい鍋を使用した場合、一酸化炭素中毒事故の恐れがあります。

# ガスローレンジ【スープレンジ】

CRANSE

ガス スープレンジ



IH P24/P25  
電気 P27

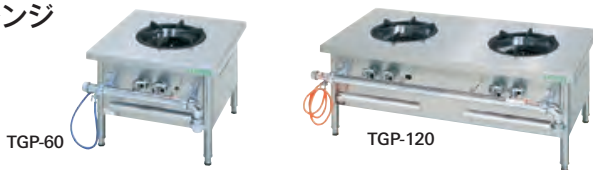

| 型式      | 外形寸法(mm) |     |     | 税込み価格    | 本体価格     | ガス消費量      |                  |      | ガス接続<br>口径 A<br>(都市/LP) | トップバーナ |      | 型式 |
|---------|----------|-----|-----|----------|----------|------------|------------------|------|-------------------------|--------|------|----|
|         | 間口       | 奥行  | 高さ  |          |          | 都市ガス<br>kW | LPガス<br>(kcal/h) | kW   |                         | (kg/h) | φ200 |    |
| TGP-60  | 600      | 600 | 450 | ¥86,900  | ¥79,000  | 18.6       | 16,000           | 18.1 | 1.3                     | 25     | 1    | ○  |
| TGP-90  | 900      | 600 | 450 | ¥116,600 | ¥106,000 | 37.2       | 32,000           | 36.3 | 2.6                     | 25     | 2    | ○  |
| TGP-120 | 1,200    | 600 | 450 | ¥132,000 | ¥120,000 | 37.2       | 32,000           | 36.3 | 2.6                     | 25     | 2    | ○  |

付属品：点火棒  
使用最大鍋寸法 (径) より大きい鍋を使用した場合、一酸化炭素中毒事故の恐れがあります。

## スープレンジ防火用バックガード

## イタメ用中華ハカマ



|  |                      |
|--|----------------------|
| <b>BG-66</b>                             | ¥8,000<br>税込¥8,800   |
| ■外形寸法：W600 × D60 × H350                  |                      |
| <b>BG-96</b>                             | ¥11,000<br>税込¥12,100 |
| ■外形寸法：W900 × D60 × H350                  |                      |
| <b>BG-126</b>                            | ¥14,000<br>税込¥15,400 |
| ■外形寸法：W1,200 × D60 × H350<br>※Hは取付後の高さ寸法 |                      |

|  |                    |
|--|--------------------|
| <b>★イタメ用中華ハカマ</b>                        | ¥6,300<br>税込¥6,930 |
| ■外径φ303 (内径φ270) × H85<br>φ320の五徳にかぶせて使用 |                    |

※W(間口)・D(奥行)・H(高さ)を表示します。★印は受注生産品です。納期をご確認下さい。荷作り・運賃は別途申し受けます。  
税込価格については税率10%で表示しています。最寄りの消防署の指導を受け、安全な設置を施してください。

- 熱調理機器
- レンジ・テーブル
- スチームコンベクションオーブン
- オープン
- 中華レンジ
- 餃子グリラー
- ゆで麺器
- フライヤー
- グリラー/グリドル
- テイルテンゲン/回転釜
- 蒸し器
- 涼厨
- アークガスオープン
- 炊飯
- その他

### アルスター・カスタム

- 作業機器
- TRE430-TA304特長
- 作業台
- 調理台
- シンク
- 戸棚
- 棚
- パンラック
- 日本そば
- エレファントシェルフ

- 洗浄機器
- ドア
- アンダーカウンター
- ラックコンベア
- フライトコンベア
- ネットコンベア
- 容器・予洗付
- 学校給食

- 衛生機器
- 消毒・保管機器
- 食器消毒保管
- 煮沸式消毒
- 包丁マナ板殺菌庫
- シルバーストッカー

- 配膳車・カート
- フードカート
- 搬送カート

- ペーカリー
- オープン
- 関連機器

- サービス機器
- 温蔵・保温・加湿
- カフェテリア
- 喫茶・軽食

- 下調理
- 冷凍・冷蔵機器

- 備品・消耗品
- 洗剤
- 浄水・軟水器
- ホテルパン

- その他
- 資料
- JFEA機器基準
- 調理能力表
- 新調理/HACCP
- ドライシステム
- NSF
- ステンレスフロア

# ガステーブル【クランシリーズ】

CRANSE

ガス 技能(CRAFT)を磨き、感覚(SENSE)を大切にする料理人のためのCRANSEシリーズ



ロングセラー製品に  
バックガードを標準装備した、  
新シリーズ。

IH P24/P25  
電気 P27

| 型式           | 外形寸法(mm) |     |     | 税込み価格    | 本体価格     | ガス消費量 |          |      | ガス接続<br>口径 A<br>(都市/LP) | トップバーナ    |                | 型式      |            |
|--------------|----------|-----|-----|----------|----------|-------|----------|------|-------------------------|-----------|----------------|---------|------------|
|              | 高さ       | 間口  | 奥行  |          |          | 都市ガス  |          | LPガス |                         | φ180 φ125 |                |         |            |
|              |          |     |     |          |          | kW    | (kcal/h) |      |                         | kW        | 使用最大鍋寸法(径)(mm) |         |            |
| 高さ850mm      |          |     |     |          |          |       |          |      |                         |           |                | 高さ800mm |            |
| TGTM-0921BE  | 900      | 600 | 850 | ¥137,500 | ¥125,000 | 27.3  | 23,400   | 23.8 | 25                      | 2         | 1              | ○       | B-TGT-90   |
| TGTM-1222BE  | 1,200    | 600 | 850 | ¥163,900 | ¥149,000 | 32.2  | 27,600   | 28.6 | 25                      | 2         | 2              | ○       | B-TGT-120  |
| TGTM-1532BE  | 1,500    | 600 | 850 | ¥222,200 | ¥202,000 | 43.4  | 37,200   | 38.1 | 25                      | 3         | 2              | ○       | B-TGT-150  |
| TGTM-1532ABE | 1,500    | 750 | 850 | ¥235,400 | ¥214,000 | 43.4  | 37,200   | 38.1 | 25                      | 3         | 2              | ○       | B-TGT-150A |

使用最大鍋寸法(径)より大きい鍋を使用した場合、一酸化炭素中毒事故の恐れがあります。

# ガスローレンジ【スープレンジ】

CRANSE

ガス スープレンジ



ロングセラー製品に  
バックガードとサイドガードを標準装備した、  
新シリーズ。

IH P24/P25  
電気 P27

| 型式        | 外形寸法(mm) |     |     | 税込み価格    | 本体価格     | ガス消費量 |          |      | ガス接続<br>口径 A<br>(都市/LP) | トップバーナ<br>φ200<br>使用最大鍋寸法(径)<br>420(mm) | 型式      |           |
|-----------|----------|-----|-----|----------|----------|-------|----------|------|-------------------------|---|---------|-----------|
|           | 高さ       | 間口  | 奥行  |          |          | 都市ガス  |          | LPガス |                         |   |         |           |
|           |          |     |     |          |          | kW    | (kcal/h) |      |                         |   |         | kW        |
| 高さ500mm   |          |     |     |          |          |       |          |      |                         |   | 高さ450mm |           |
| TGLM-0610 | 600      | 600 | 500 | ¥107,800 | ¥98,000  | 18.0  | 15,500   | 17.5 | 25                      | 1                                       | ○       | B-TGP-60  |
| TGLM-0920 | 900      | 600 | 500 | ¥154,000 | ¥140,000 | 36.0  | 31,000   | 35.0 | 25                      | 2                                       | ○       | B-TGP-90  |
| TGLM-1220 | 1,200    | 600 | 500 | ¥169,400 | ¥154,000 | 36.0  | 31,000   | 35.0 | 25                      | 2                                       | ○       | B-TGP-120 |

使用最大鍋寸法(径)より大きい鍋を使用した場合、一酸化炭素中毒事故の恐れがあります。

# ガスローレンジ【スープレンジ】

ガス



★ TGL-6510AC ¥370,000  
税込¥407,000

- 外形寸法: W650×D750×H450
- ガス消費量(都市ガス/LP):  
16.3kW(14,000kcal/h)/16.3kW(1.17kg/h)
- 接続口径: 20A
- 使用最大鍋寸法: φ510mm
- 使用最大鍋寸法(径)より大きい鍋を使用した場合、一酸化炭素中毒事故のおそれがあります。

# フランスレンジシステム



ご希望の機能を取り入れた受注生産品

実際の製作時には、仕様の一部異なる場合があります。



■外形寸法: W2,400 × D1,500 × H850



■外形寸法: W3,500 × D1,500 × H850



■外形寸法: W2,300 × D1,200 × H850



ガスヘビーデューティーシリーズ

HEAVYDUTY SERIES

ガス 使いやすさと耐久性を両立させた信頼のラインナップ



奥行 970mm のワイドモジュール設計



★ HR9702R



★ HR9704R



★ HR9701H

| 型式                 | 外形寸法(mm) |       |     | 税込み価格      | 本体価格       | ガス消費量 |          |      |        | ガス接続<br>口径 A<br>(都市/LP) | トップバーナ                 |      |      |            |            | オープン数 |
|--------------------|----------|-------|-----|------------|------------|-------|----------|------|--------|-------------------------|------------------------|------|------|------------|------------|-------|
|                    | 間口       | 奥行    | 高さ  |            |            | 都市ガス  |          | LPガス |        |                         | φ220<br>使用最大鍋寸法(径)(mm) | φ190 | φ115 | ヒート<br>トップ | フライ<br>トップ |       |
|                    |          |       |     |            |            | kW    | (kcal/h) | kW   | (kg/h) |                         |                        |      |      |            |            |       |
| <b>オープントップレンジ</b>  |          |       |     |            |            |       |          |      |        |                         |                        |      |      |            |            |       |
| ★HR9702R           | 864      | 970   | 860 | ¥727,100   | ¥661,000   | 51.8  | 44,500   | 50.8 | 3.64   | 32                      | 2                      | -    | -    | -          | 1          |       |
| ★HR9703R           | 864      | 970   | 860 | ¥717,200   | ¥652,000   | 48.3  | 41,500   | 46.3 | 3.32   | 32                      | 1                      | -    | 2    | -          | 1          |       |
| ★HR9704R           | 864      | 970   | 860 | ¥734,800   | ¥668,000   | 44.8  | 38,500   | 41.9 | 3.00   | 32                      | -                      | -    | 4    | -          | 1          |       |
| ★HR1204RW          | 900      | 1,200 | 860 | ¥943,800   | ¥858,000   | 83.7  | 72,000   | 78.5 | 5.62   | 32×2                    | -                      | 4    | -    | -          | 1          |       |
| <b>フライトップレンジ</b>   |          |       |     |            |            |       |          |      |        |                         |                        |      |      |            |            |       |
| ★HR9701G           | 864      | 970   | 860 | ¥886,600   | ¥806,000   | 32.6  | 28,000   | 28.3 | 2.03   | 32                      | -                      | -    | -    | 1          | 1          |       |
| ★HR1212GW          | 1,040    | 1,200 | 860 | ¥982,300   | ¥893,000   | 65.7  | 56,500   | 62.3 | 4.46   | 32×2                    | -                      | 2    | -    | 1          | 1          |       |
| <b>ヒートトップレンジ</b>   |          |       |     |            |            |       |          |      |        |                         |                        |      |      |            |            |       |
| ★HR9701H           | 864      | 970   | 860 | ¥816,200   | ¥742,000   | 28.5  | 24,500   | 28.2 | 2.02   | 32                      | -                      | -    | -    | 1          | 1          |       |
| ★HR9702H           | 864      | 970   | 860 | ¥979,000   | ¥890,000   | 42.4  | 36,500   | 42.4 | 3.04   | 32                      | -                      | -    | -    | 2          | 1          |       |
| ★HR1212HW          | 1,040    | 1,200 | 860 | ¥1,120,900 | ¥1,019,000 | 61.6  | 53,000   | 57.5 | 4.12   | 32×2                    | -                      | 2    | -    | 1          | 1          |       |
| <b>オープントップテーブル</b> |          |       |     |            |            |       |          |      |        |                         |                        |      |      |            |            |       |
| ★HT9702R2C         | 432      | 970   | 860 | ¥336,600   | ¥306,000   | 15.1  | 13,000   | 14.0 | 1.00   | 32                      | -                      | -    | 2    | -          | 下部キャビネット   |       |
| ★HT9702R2P         | 432      | 970   | 860 | ¥324,500   | ¥295,000   | 15.1  | 13,000   | 14.0 | 1.00   | 32                      | -                      | -    | 2    | -          | パイプ脚スノコ    |       |
| ★HT1202RW2C        | 450      | 1,200 | 860 | ¥704,000   | ¥640,000   | 32.6  | 28,000   | 30.2 | 2.16   | 32                      | -                      | 2    | -    | -          | 下部キャビネット   |       |
| ★HT1202RW2P        | 450      | 1,200 | 860 | ¥529,100   | ¥481,000   | 32.6  | 28,000   | 30.2 | 2.16   | 32                      | -                      | 2    | -    | -          | パイプ脚スノコ    |       |
| <b>フライトップテーブル</b>  |          |       |     |            |            |       |          |      |        |                         |                        |      |      |            |            |       |
| ★HT9701G2C         | 432      | 970   | 860 | ¥412,500   | ¥375,000   | 15.1  | 13,000   | 14.0 | 1.00   | 32                      | -                      | -    | -    | -          | 下部キャビネット   |       |
| ★HT9701G2P         | 432      | 970   | 860 | ¥400,400   | ¥364,000   | 15.1  | 13,000   | 14.0 | 1.00   | 32                      | -                      | -    | -    | -          | パイプ脚スノコ    |       |
| ★HT1210GW2C        | 590      | 1,200 | 860 | ¥476,300   | ¥433,000   | 14.5  | 12,500   | 14.0 | 1.00   | 32×2                    | -                      | -    | -    | -          | 下部キャビネット   |       |
| ★HT1210GW2P        | 590      | 1,200 | 860 | ¥437,800   | ¥398,000   | 14.5  | 12,500   | 14.0 | 1.00   | 32×2                    | -                      | -    | -    | 1          | パイプ脚スノコ    |       |
| <b>ヒートトップテーブル</b>  |          |       |     |            |            |       |          |      |        |                         |                        |      |      |            |            |       |
| ★HT9701H2C         | 432      | 970   | 860 | ¥437,800   | ¥398,000   | 10.5  | 9,000    | 10.3 | 0.74   | 32                      | -                      | -    | -    | 1          | 下部キャビネット   |       |
| ★HT9701H2P         | 432      | 970   | 860 | ¥425,700   | ¥387,000   | 10.5  | 9,000    | 10.3 | 0.74   | 32                      | -                      | -    | -    | 1          | パイプ脚スノコ    |       |

※パイプ脚スノコ付製品は連結する事ができません。 ※安全装置：立消え安全装置 ※オープン付タイプ付属品：オープンハット、棚網、ハット掛け  
使用最大鍋寸法（径）より大きい鍋を使用した場合、一酸化炭素中毒事故の恐れがあります。

オプション

袖甲板



★袖甲板 97 ¥39,000

税込¥42,900

■外形寸法：W136 × D970

★袖甲板 120 ¥46,000

税込¥50,600

■外形寸法：W140 × D1,200

|              |              |             |             |              |             |
|--------------|--------------|-------------|-------------|--------------|-------------|
|              |              |             |             |              |             |
| ★ HR9702R    | ★ HR9703R    | ★ HR9704R   | ★ HR1204RW  | ★ HR9701H    | ★ HR9702H   |
|              |              |             |             |              |             |
| ★ HR1212HW   | ★ HR9701G    | ★ HR1212GW  | ★ HT9702R2P | ★ HT1202RW2P | ★ HT9701G2P |
|              |              |             |             |              |             |
| ★ HT1210GW2C | ★ HT1210GW2P | ★ HT9701H2C | ★ HT9701H2P |              |             |

※W(間口)・D(奥行)・H(高さ)を表示します。★印は受注生産品です。納期をご確認下さい。 荷作り・運賃は別途申し受けます。  
税込価格については税率10%で表示しています。 最寄りの消防署の指導を受け、安全な設置を施してください。

熱調理機器

- レンジ・テーブル
- スチームコンベクションオーブン
- オーブン
- 中華レンジ
- 餃子グリラー
- ゆで麺器
- フライヤー
- グリラー/グリドル
- テルデン/パン/回転釜
- 蒸し器
- 涼厨
- アークガスオーブン
- 炊飯
- その他

アルライン・カスタム

作業機器

- TRE430-TA304特長
- 作業台
- 調理台
- シンク
- 戸棚
- 棚
- パンラック
- 日本そば
- エレファントシェルフ

洗浄機器

- ドア
- アンダーカウンター
- ラックコンベア
- フライトコンベア
- ネットコンベア
- 容器・予洗付
- 学校給食

衛生機器

消毒・保管機器

- 食器消毒保管
- 煮沸式消毒
- 包丁マナ板殺菌庫
- シルバーストッカー

配膳車・カート

- フードカート
- 搬送カート

ペーカリー

オープン

関連機器

サービス機器

- 温感・保温・加湿
- カフェテリア
- 喫茶・軽食

下調理

冷凍・冷蔵機器

備品・消耗品

- 洗剤
- 浄水・軟水器
- ホテルパン

その他

資料

- JFEA機器基準
- 調理能力表
- 新調理/HACCP
- ドライシステム
- NSF
- ステンレスフロア

# IH コンロシリーズ

# Induction Heating



★ TIC-3I

★ TIT-A3I

## 光る IH シリーズ 電源の ON、OFF や 火力の強さが光でわかる

- トッププレートが光るので火力の強弱がすぐわかります
- 電源が入っているだけでもランプが光るので、電源の切り忘れを防止し、安全性が向上します
- オープンキッチンではお客様の視覚的な演出効果があります

### ■ 小型卓上タイプ

小型軽量なので、移動が簡単！  
必要な時に  
カウンターなどの上で使用し、  
不要な時は収納するなど、  
使い方はいろいろ！

#### 操作パネル

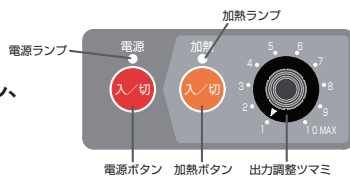

LED全灯



LED弱灯

### ■ 卓上タイプ・スタンドタイプ・ローレンジタイプ

便利な加熱モード5種類に加えて、  
視認性、操作性の良いパネル。使い勝手の良いIHコンロ。

#### 操作パネル

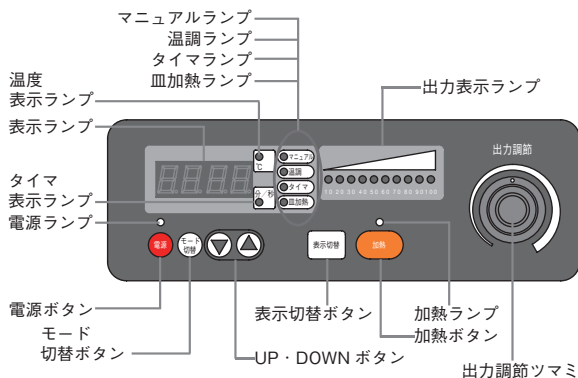

#### 便利な加熱モード5種類 (オプション2種類を含む)

- マニュアル** 10段階の設定出力で加熱を行います。
- タイマー** 時間と出力をタイマー設定できるため、調理管理が容易にできます。
- 皿(鉄皿)加熱** 設定された時間で加熱後、保温加熱を行います。ステーキやハンバーグを盛る鉄皿に最適です。
- 温調(工場出荷時オプション)** 温度センサーの温度情報により鍋内の温度を設定温度に維持する加熱です。鍋内の温度がわかるので、IHコンロに慣れていない方でも、熱加減の調節がしやすいです。(使用範囲50~120℃)
- 温調タイマー(オプション)** 温調とタイマーを組み合わせたもので、設定された時間で温度を一定に保つように加熱でき、いつでも同じ状態で料理を提供できます。

P24

## IH シリーズ

### ■ ローレンジタイプ(7kW・10kW タイプ)

ガスコンロ使用時に近い  
対流(外側対流)方式も選べます。

TIL-7FL  
TIL-10FL

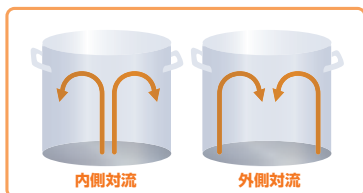

#### 操作パネル

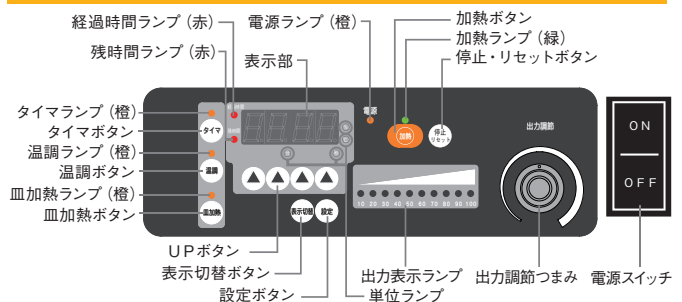

P25



光るIHコンロ

IH 小型卓上・卓上・スタンド・ローレンジタイプ

COOK



ガス P9/P28  
電気 P27/P29

トッププレートが光り、火力が見えて使いやすい。  
火力調節の他に、タイマー、皿加熱、温度調節（オプション）機能も搭載。  
便利な5種類の加熱モード（オプション2種類）と視認性の良い操作パネル



●火力:強  
●火力:弱  
火力に合わせてLEDの点灯数が変わり、直感的に使えます。

| 型式  | 外形寸法(mm) |     |     | 税込み価格      | 本体価格       | 電源     | 消費電力<br>(50/60Hz)<br>kW | プレート寸法 |     | プレート<br>数 | 加熱出力<br>kW | 型式        |
|---|----------|-----|-----|------------|------------|--------|-------------------------|--------|-----|-----------|------------|-----------|
|   | 間口       | 奥行  | 高さ  |            |            |        |                         | 間口     | 奥行  |           |            |           |
| 小型卓上タイプ   |          |     |     |            |            |        |                         |        |     |           |            |           |
| TIC-2CPI  | 300      | 450 | 125 | ¥187,000   | ¥170,000   | 1φ200V | 2.0                     | 275    | 286 | 1         | 2.0        | -         |
| TIC-2.5CPI  | 300      | 450 | 125 | ¥209,000   | ¥190,000   | 1φ200V | 2.5                     | 275    | 286 | 1         | 2.5        | -         |
| TIC-3CPI  | 300      | 500 | 125 | ¥242,000   | ¥220,000   | 1φ200V | 3.0                     | 275    | 286 | 1         | 3.0        | -         |
| 卓上タイプ   |          |     |     |            |            |        |                         |        |     |           |            |           |
| ★TIC-3I   | 450      | 600 | 240 | ¥539,000   | ¥490,000   | 3φ200V | 3.0                     | 355    | 400 | 1         | 3.0        | -         |
| TIC-5I  | 450      | 600 | 240 | ¥605,000   | ¥550,000   | 3φ200V | 5.0                     | 355    | 400 | 1         | 5.0        | -         |
| ★TIC-33I  | 900      | 600 | 240 | ¥1,023,000 | ¥930,000   | 3φ200V | 6.0                     | 355    | 400 | 2         | 3.0×2      | -         |
| ★TIC-35I  | 900      | 600 | 240 | ¥1,089,000 | ¥990,000   | 3φ200V | 8.0                     | 355    | 400 | 2         | 3.0+5.0    | -         |
| ★TIC-55I  | 900      | 600 | 240 | ¥1,155,000 | ¥1,050,000 | 3φ200V | 10.0                    | 355    | 400 | 2         | 5.0×2      | -         |
| ★TIC-333I   | 1,200    | 600 | 240 | ¥1,529,000 | ¥1,390,000 | 3φ200V | 9.0                     | 355    | 400 | 3         | 3.0×3      | -         |
| ★TIC-335I   | 1,200    | 600 | 240 | ¥1,595,000 | ¥1,450,000 | 3φ200V | 11.0                    | 355    | 400 | 3         | 3.0×2+5.0  | -         |
| ★TIC-355I   | 1,200    | 600 | 240 | ¥1,661,000 | ¥1,510,000 | 3φ200V | 13.0                    | 355    | 400 | 3         | 3.0+5.0×2  | -         |
| ★TIC-555I   | 1,200    | 600 | 240 | ¥1,727,000 | ¥1,570,000 | 3φ200V | 15.0                    | 355    | 400 | 3         | 5.0×3      | -         |
| スタンドタイプ <span style="background-color: #ffcccc;">高さ850mm</span> |          |     |     |            |            |        |                         |        |     |           |            |           |
| ★TIT-A3I  | 450      | 600 | 850 | ¥572,000   | ¥520,000   | 3φ200V | 3.0                     | 355    | 400 | 1         | 3.0        | ★TIT-3I   |
| ★TIT-A5I  | 450      | 600 | 850 | ¥638,000   | ¥580,000   | 3φ200V | 5.0                     | 355    | 400 | 1         | 5.0        | ★TIT-5I   |
| ★TIT-A33I   | 900      | 600 | 850 | ¥1,067,000 | ¥970,000   | 3φ200V | 6.0                     | 355    | 400 | 2         | 3.0×2      | ★TIT-33I  |
| ★TIT-A35I   | 900      | 600 | 850 | ¥1,133,000 | ¥1,030,000 | 3φ200V | 8.0                     | 355    | 400 | 2         | 3.0+5.0    | ★TIT-35I  |
| ★TIT-A55I   | 900      | 600 | 850 | ¥1,199,000 | ¥1,090,000 | 3φ200V | 10.0                    | 355    | 400 | 2         | 5.0×2      | ★TIT-55I  |
| ★TIT-A333I  | 1,200    | 600 | 850 | ¥1,573,000 | ¥1,430,000 | 3φ200V | 9.0                     | 355    | 400 | 3         | 3.0×3      | ★TIT-333I |
| ★TIT-A335I  | 1,200    | 600 | 850 | ¥1,639,000 | ¥1,490,000 | 3φ200V | 11.0                    | 355    | 400 | 3         | 3.0×2+5.0  | ★TIT-335I |
| ★TIT-A355I  | 1,200    | 600 | 850 | ¥1,705,000 | ¥1,550,000 | 3φ200V | 13.0                    | 355    | 400 | 3         | 3.0+5.0×2  | ★TIT-355I |
| ★TIT-A555I  | 1,200    | 600 | 850 | ¥1,771,000 | ¥1,610,000 | 3φ200V | 15.0                    | 355    | 400 | 3         | 5.0×3      | ★TIT-555I |
| ローレンジタイプ  |          |     |     |            |            |        |                         |        |     |           |            |           |
| ★TIL-3I   | 450      | 600 | 450 | ¥583,000   | ¥530,000   | 3φ200V | 3.0                     | 355    | 400 | 1         | 3.0        | -         |
| ★TIL-5I   | 450      | 600 | 450 | ¥649,000   | ¥590,000   | 3φ200V | 5.0                     | 355    | 400 | 1         | 5.0        | -         |
| ★TIL-6I   | 450      | 600 | 450 | ¥693,000   | ¥630,000   | 3φ200V | 6.0                     | 355    | 400 | 1         | 6.0        | -         |
| ★TIL-33I  | 900      | 600 | 450 | ¥1,078,000 | ¥980,000   | 3φ200V | 6.0                     | 355    | 400 | 2         | 3.0×2      | -         |
| ★TIL-35I  | 900      | 600 | 450 | ¥1,144,000 | ¥1,040,000 | 3φ200V | 8.0                     | 355    | 400 | 2         | 3.0+5.0    | -         |
| ★TIL-55I  | 900      | 600 | 450 | ¥1,210,000 | ¥1,100,000 | 3φ200V | 10.0                    | 355    | 400 | 2         | 5.0×2      | -         |
| ★TIL-36I  | 900      | 600 | 450 | ¥1,188,000 | ¥1,080,000 | 3φ200V | 9.0                     | 355    | 400 | 2         | 3.0+6.0    | -         |
| ★TIL-56I  | 900      | 600 | 450 | ¥1,254,000 | ¥1,140,000 | 3φ200V | 11.0                    | 355    | 400 | 2         | 5.0+6.0    | -         |
| ★TIL-66I  | 900      | 600 | 450 | ¥1,342,000 | ¥1,220,000 | 3φ200V | 12.0                    | 355    | 400 | 2         | 6.0×2      | -         |

安全装置：空焚き、鍋空検出  
工場出荷時オプション：温度センサー ¥44,000（税込み）使用温度範囲50～120℃ 小型卓上タイプを除く。

※W(間口)、D(奥行)、H(高さ)を表示します。★印は受注生産品です。納期をご確認ください。 荷作り・運賃は別途申し受けます。  
税込価格については税率10%で表示しています。 最寄りの消防署の指導を受け、安全な設置を施してください。

熱調理機器

- レンジ・テーブル
- スチームコンベクションオーブン
- オープン
- 中華レンジ
- 餃子グリラー
- ゆで麺器
- フライヤー
- グリラー/グリドル
- テルテンゲン/回転釜
- 蒸し器
- 涼厨
- アークガスオープン
- 炊飯
- その他

アルスライン・カスタム

作業機器

- TRE430-TA304特長
- 作業台
- 調理台
- シンク
- 戸棚
- 棚
- パンラック
- 日本そば
- エレファントシェルフ

洗浄機器

- ドア
- アンダーカウンター
- ラックコンベア
- フライトコンベア
- ネットコンベア
- 容器・予洗付
- 学校給食

衛生機器

- 消毒・保管機器
- 食器消毒保管
- 煮沸式消毒
- 包丁マナ板殺菌庫
- シルバーストッカー

配膳車・カート

- フードカート
- 搬送カート

ペーカリー

- オープン
- 関連機器

サービス機器

- 温感・保温・加湿
- カフェテリア
- 喫茶・軽食

下調理

冷凍・冷蔵機器

備品・消耗品

- 洗剤
- 浄水・軟水器
- ホテルパン

その他

資料

- JFEA機器基準
- 調理能力表
- 新調理/HACCP
- ドライシステム
- NSF
- ステンレスフロア

IH スタンドタイプ/ローレンジタイプ



ガス P11  
電気 P27

| 型式                           | 外形寸法(mm) |     |     | 税込み価格      | 本体価格       | 電源     | 消費電力<br>(50/60Hz)<br>kW | プレート寸法 |     | プレート数 | 加熱出力<br>kW | 型式       |
|------------------------------|----------|-----|-----|------------|------------|--------|-------------------------|--------|-----|-------|------------|----------|
|                              | 間口       | 奥行  | 高さ  |            |            |        |                         | 間口     | 奥行  |       |            |          |
| スタンドタイプ <b>高さ850mm plusJ</b> |          |     |     |            |            |        |                         |        |     |       |            |          |
| TIT-A3                       | 450      | 600 | 850 | ¥528,000   | ¥480,000   | 3φ200V | 3.0                     | 340    | 400 | 1     | 3.0        | TIT-3    |
| TIT-A5                       | 450      | 600 | 850 | ¥594,000   | ¥540,000   | 3φ200V | 5.0                     | 340    | 400 | 1     | 5.0        | TIT-5    |
| TIT-A33                      | 900      | 600 | 850 | ¥979,000   | ¥890,000   | 3φ200V | 6.0                     | 340    | 400 | 2     | 3.0×2      | TIT-33   |
| TIT-A35                      | 900      | 600 | 850 | ¥1,045,000 | ¥950,000   | 3φ200V | 8.0                     | 340    | 400 | 2     | 3.0+5.0    | TIT-35   |
| TIT-A55                      | 900      | 600 | 850 | ¥1,111,000 | ¥1,010,000 | 3φ200V | 10.0                    | 340    | 400 | 2     | 5.0×2      | TIT-55   |
| ★TIT-A333                    | 1,200    | 600 | 850 | ¥1,441,000 | ¥1,310,000 | 3φ200V | 9.0                     | 340    | 400 | 3     | 3.0×3      | ★TIT-333 |
| ★TIT-A335                    | 1,200    | 600 | 850 | ¥1,507,000 | ¥1,370,000 | 3φ200V | 11.0                    | 340    | 400 | 3     | 3.0×2+5.0  | ★TIT-335 |
| ★TIT-A355                    | 1,200    | 600 | 850 | ¥1,573,000 | ¥1,430,000 | 3φ200V | 13.0                    | 340    | 400 | 3     | 3.0+5.0×2  | ★TIT-355 |
| ★TIT-A555                    | 1,200    | 600 | 850 | ¥1,639,000 | ¥1,490,000 | 3φ200V | 15.0                    | 340    | 400 | 3     | 5.0×3      | ★TIT-555 |
| ローレンジタイプ                     |          |     |     |            |            |        |                         |        |     |       |            |          |
| ★TIL-3                       | 450      | 600 | 450 | ¥539,000   | ¥490,000   | 3φ200V | 3.0                     | 340    | 400 | 1     | 3.0        | —        |
| TIL-5                        | 450      | 600 | 450 | ¥605,000   | ¥550,000   | 3φ200V | 5.0                     | 340    | 400 | 1     | 5.0        | —        |
| TIL-6                        | 450      | 600 | 450 | ¥649,000   | ¥590,000   | 3φ200V | 6.0                     | 340    | 400 | 1     | 6.0        | —        |
| ★TIL-33                      | 900      | 600 | 450 | ¥990,000   | ¥900,000   | 3φ200V | 6.0                     | 340    | 400 | 2     | 3.0×2      | —        |
| ★TIL-35                      | 900      | 600 | 450 | ¥1,056,000 | ¥960,000   | 3φ200V | 8.0                     | 340    | 400 | 2     | 3.0+5.0    | —        |
| ★TIL-55                      | 900      | 600 | 450 | ¥1,122,000 | ¥1,020,000 | 3φ200V | 10.0                    | 340    | 400 | 2     | 5.0×2      | —        |
| ★TIL-36                      | 900      | 600 | 450 | ¥1,100,000 | ¥1,000,000 | 3φ200V | 9.0                     | 340    | 400 | 2     | 3.0+6.0    | —        |
| ★TIL-56                      | 900      | 600 | 450 | ¥1,166,000 | ¥1,060,000 | 3φ200V | 11.0                    | 340    | 400 | 2     | 5.0+6.0    | —        |
| ★TIL-66                      | 900      | 600 | 450 | ¥1,210,000 | ¥1,100,000 | 3φ200V | 12.0                    | 340    | 400 | 2     | 6.0×2      | —        |

安全装置：空炊き、鍋空検出

工場出荷時オプション：温度センサー ¥44,000 (税込み) 使用温度範囲 50~120℃ 小型卓上タイプを除く。

●奥行 750mm (外径寸法) 機種もご用意しています。型式の末尾に“A”を付けご指定ください。(オーダー注文)

IH天ぷらフライヤー

IH ローレンジタイプ(内・外側対流)



IH 液体温度センサー搭載卓上タイプ



ガス P13/P20  
P21  
電気 P27

調理に応じて対流方式が  
2種 (内・外側) から選べます。

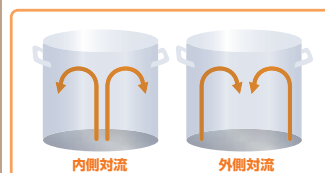

TIC-5TF

| 型式        | 外形寸法(mm) |     |     | 税込み価格    | 本体価格     | 電源     | 消費電力<br>(50/60Hz)<br>kW | プレート寸法 |     | プレート数 | 加熱出力<br>kW |
|-----------|----------|-----|-----|----------|----------|--------|-------------------------|--------|-----|-------|------------|
|           | 間口       | 奥行  | 高さ  |          |          |        |                         | 間口     | 奥行  |       |            |
| 内側対流タイプ   |          |     |     |          |          |        |                         |        |     |       |            |
| TIL-7     | 450      | 600 | 450 | ¥899,800 | ¥818,000 | 3φ200V | 7.0                     | 410    | 410 | 1     | 7.0        |
| TIL-10    | 600      | 750 | 450 | ¥954,800 | ¥868,000 | 3φ200V | 10.2                    | 505    | 505 | 1     | 10.0       |
| 外側対流タイプ   |          |     |     |          |          |        |                         |        |     |       |            |
| ★TIL-7FL  | 450      | 600 | 450 | ¥943,800 | ¥858,000 | 3φ200V | 7.0                     | 410    | 410 | 1     | 7.0        |
| ★TIL-10FL | 600      | 750 | 450 | ¥998,800 | ¥908,000 | 3φ200V | 10.2                    | 505    | 505 | 1     | 10.0       |

**TIC-5TF ¥658,000**  
税込¥723,800

■外形寸法：W450 × D600 × H240  
■プレート寸法：W340 × D400  
■消費電力：三相 200V 5.0kW  
※付属品：専用天ぷら鍋  
●専用センサー搭載により温度と時間の設定が自在に出来、使いやすいIHコンロ。

**★TIC-3TF ¥598,000**  
税込¥657,800

■消費電力：三相 200V 3.0kW

安全装置：空炊き、鍋空検出

工場出荷時オプション：温度センサー ¥44,000 (税込み) 使用温度範囲 50~120℃ 小型卓上タイプを除く。

IHコンロ

IH 卓上タイプ

ガス P28  
電気 P29



| 型式                              | 外形寸法(mm) |     |     | 税込み価格      | 本体価格       | 電源     | 消費電力<br>(50/60Hz)<br>kW | プレート寸法 |     | プレート数 | 加熱出力<br>kW |  |
|---------------------------------|----------|-----|-----|------------|------------|--------|-------------------------|--------|-----|-------|------------|--|
|                                 | 間口       | 奥行  | 高さ  |            |            |        |                         | 間口     | 奥行  |       |            |  |
| ビルトインタイプ テーブルトップ落とし込み用          |          |     |     |            |            |        |                         |        |     |       |            |  |
| TIC-2BI                         | 315      | 360 | 80  | ¥148,500   | ¥135,000   | 1φ200V | 2.0                     | 315    | 360 | 1     | 2.0        |  |
| TIC-2.5BI                       | 315      | 360 | 80  | ¥170,500   | ¥155,000   | 1φ200V | 2.5                     | 315    | 360 | 1     | 2.5        |  |
| 最小型卓上タイプ(周囲に換気スペースを取らないフロント換気式) |          |     |     |            |            |        |                         |        |     |       |            |  |
| TIC-A2FF                        | 300      | 300 | 135 | ¥147,400   | ¥134,000   | 1φ200V | 2.0                     | 247    | 247 | 1     | 2.0        |  |
| TIC-A2.5FF                      | 300      | 300 | 135 | ¥165,000   | ¥150,000   | 1φ200V | 2.5                     | 247    | 247 | 1     | 2.5        |  |
| TIC-A2FFW                       | 300      | 600 | 235 | ¥354,200   | ¥322,000   | 1φ200V | 4.0                     | 247    | 247 | 2     | 2.0×2      |  |
| TIC-A2.5FFW                     | 300      | 600 | 235 | ¥379,500   | ¥345,000   | 1φ200V | 5.0                     | 247    | 247 | 2     | 2.5×2      |  |
| 小型卓上タイプ                         |          |     |     |            |            |        |                         |        |     |       |            |  |
| TIC-2CP                         | 300      | 450 | 125 | ¥147,400   | ¥134,000   | 1φ200V | 2.0                     | 275    | 286 | 1     | 2.0        |  |
| TIC-2.5CP                       | 300      | 450 | 125 | ¥165,000   | ¥150,000   | 1φ200V | 2.5                     | 275    | 286 | 1     | 2.5        |  |
| TIC-3CP                         | 300      | 500 | 125 | ¥198,000   | ¥180,000   | 1φ200V | 3.0                     | 275    | 286 | 1     | 3.0        |  |
| 小型卓上タイプ(メニュー登録付) <b>NEW</b>     |          |     |     |            |            |        |                         |        |     |       |            |  |
| TIC-3CPML                       | 300      | 500 | 125 | ¥269,500   | ¥245,000   | 1φ200V | 3.0                     | 275    | 286 | 1     | 3.0        |  |
| 卓上タイプ                           |          |     |     |            |            |        |                         |        |     |       |            |  |
| TIC-3                           | 450      | 600 | 240 | ¥495,000   | ¥450,000   | 3φ200V | 3.0                     | 340    | 400 | 1     | 3.0        |  |
| TIC-5                           | 450      | 600 | 240 | ¥561,000   | ¥510,000   | 3φ200V | 5.0                     | 340    | 400 | 1     | 5.0        |  |
| TIC-33                          | 900      | 600 | 240 | ¥935,000   | ¥850,000   | 3φ200V | 6.0                     | 340    | 400 | 2     | 3.0×2      |  |
| ★TIC-35                         | 900      | 600 | 240 | ¥1,001,000 | ¥910,000   | 3φ200V | 8.0                     | 340    | 400 | 2     | 3.0+5.0    |  |
| TIC-55                          | 900      | 600 | 240 | ¥1,067,000 | ¥970,000   | 3φ200V | 10.0                    | 340    | 400 | 2     | 5.0×2      |  |
| ★TIC-333                        | 1,200    | 600 | 240 | ¥1,397,000 | ¥1,270,000 | 3φ200V | 9.0                     | 340    | 400 | 3     | 3.0×3      |  |
| ★TIC-335                        | 1,200    | 600 | 240 | ¥1,463,000 | ¥1,330,000 | 3φ200V | 11.0                    | 340    | 400 | 3     | 3.0×2+5.0  |  |
| ★TIC-355                        | 1,200    | 600 | 240 | ¥1,529,000 | ¥1,390,000 | 3φ200V | 13.0                    | 340    | 400 | 3     | 3.0+5.0×2  |  |
| ★TIC-555                        | 1,200    | 600 | 240 | ¥1,595,000 | ¥1,450,000 | 3φ200V | 15.0                    | 340    | 400 | 3     | 5.0×3      |  |

安全装置：空炊き、鍋空検出

工場出荷時オプション：温度センサー ¥44,000 (税込み) 卓上タイプのみ使用温度範囲50~120℃。

●卓上タイプは奥行750mm(外径寸法)機種もご用意しています。型式の末尾に“A”を付けてご指定ください。

卓上IHコンロ専用キャビネット (卓上タイプ専用)



★ TC-90CT

| 型式        | 外形寸法(mm) |     |     | 税込み価格    | 本体価格     | 型式         |
|-----------|----------|-----|-----|----------|----------|------------|
|           | 高さ610mm  | 間口  | 奥行  |          |          |            |
| ★TC-45CT  | 445      | 530 | 610 | ¥78,100  | ¥71,000  | ★TIH-45CT  |
| ★TC-90CT  | 895      | 530 | 610 | ¥104,500 | ¥95,000  | ★TIH-90CT  |
| ★TC-120CT | 1,195    | 530 | 610 | ¥129,800 | ¥118,000 | ★TIH-120CT |

電磁誘導加熱のしくみ

磁力発生コイルに電流が流れるとコイルに磁力線が発生します。そこに磁性体の鍋(鉄、ホーロー、鑄鉄、ステンレス製など)を置くと鍋底に「うず電流」が生じ、鍋自体が発熱します。鍋自体が直接発熱しますから熱効率が約90%以上と高く、たいへん経済的です。

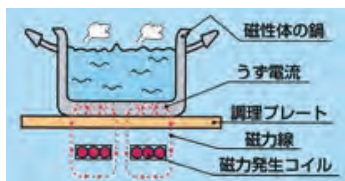

使用できる鍋

■ SGマーク\*付の鍋   
SGマークが無いもので、IH調理器にも使用できずと表示している鍋やフライパンでは、高火力が得られなかったり、鍋底が変形することがあります。鍋底が変形したものを使用すると、IH調理器の安全装置が動作せず、鍋底が赤熱したり、その状態に油を注くと発火するなどの事故の原因となることがあります。

■ 推奨鍋底サイズ  
鍋の底が平らな鍋 推奨サイズ 2.0/2.5kW：鍋底 120～270mm  
3.0/5.0/6.0kW：鍋底 150～330mm  
FFタイプ：鍋底 120～240mm

注) 小さすぎる場合は、鍋なし検知が作動し加熱されない場合があります。また、大きすぎる場合は機器の温度が異常に上がることがあります。いずれも機器の寿命を縮め故障の原因となります。

\*：財団法人製品安全協会認知基準適合マーク



(使用できない鍋)

■ 鍋の底の直径が小さいものや鍋の底がそったり、足付けのため底が浮いているもの、鍋底が薄い、底部に薄い金属を貼り付けた鍋。100V対応鍋は業務用のIHコンロ(200V仕様機器)では使用できません。一般的な100V/200V兼用鍋は2.0kw程度の一般家庭用IHコンロでの使用が限界です。



■ 材質 陶磁器、土器、耐熱ガラス、銅、アルミ 等磁石に吸いつかない鍋



\*W(間口)・D(奥行)・H(高さ)を表示します。★印は受注生産品です。納期をご確認下さい。荷作り・運賃は別途申し受けます。税込み価格については税率10%で表示しています。最寄りの消防署の指導を受け、安全な設置を施してください。

熱調理機器

- レンジ・テーブル
- スチームコンベクションオーブン
- オーブン
- 中華レンジ
- 餃子グリラー
- ゆで麺器
- フライヤー
- グリラー/グリドル
- テルテンゲン回転釜
- 蒸し器
- 涼厨
- アークガスオーブン
- 炊飯
- その他

アルスライン・カスタム

作業機器

- TRE430-TA304特長
- 作業台
- 調理台
- シンク
- 戸棚
- 棚
- パンラック
- 日本そば
- エレファントシェルフ

洗浄機器

- ドア
- アンダーカウンター
- ラックコンベア
- フライトコンベア
- ネットコンベア
- 容器・予洗付
- 学校給食

衛生機器

- 消毒・保管機器
- 食器消毒保管
- 煮沸式消毒
- 包丁マナ板殺菌庫
- シルバーストッカー

配膳車・カート

- フードカート
- 搬送カート

ペーカリー

- オーブン
- 関連機器

サービス機器

- 温感・保温・加湿
- カフェテリア
- 喫茶・軽食

下調理

冷凍・冷蔵機器

備品・消耗品

- 洗剤
- 浄水・軟水器
- ホテルパン

その他

資料

- JFEA機器基準
- 調理能力表
- 新調理/HACCP
- ドライシステム
- NSF
- ステンレスフロア

# 電気レンジ/電気テーブルレンジ/電気ローレンジ

## 電気 電気レンジ



★ TER-90



★ TER-150

ガス P10/P14  
P17/P19

| 型式        | 外形寸法(mm) |     |     | 税込み価格      | 本体価格       | 電源     | 消費電力<br>(50/60Hz)<br>kW | トップヒーター |                 | オープン数 | 型式          |
|-----------|----------|-----|-----|------------|------------|--------|-------------------------|---------|-----------------|-------|-------------|
|           | 高さ850mm  | 間口  | 奥行  |            |            |        |                         | 高さ      | φ300<br>(4.2kW) |       |             |
| ★TER-90   | 900      | 600 | 850 | ¥891,000   | ¥810,000   | 3φ200V | 13.9                    | 2       | 1               | 1     | ★TER-S-90   |
| ★TER-90A  | 900      | 750 | 850 | ¥948,200   | ¥862,000   | 3φ200V | 13.9                    | 2       | 1               | 1     | ★TER-S-90A  |
| ★TER-120  | 1,200    | 600 | 850 | ¥1,005,400 | ¥914,000   | 3φ200V | 15.4                    | 2       | 2               | 1     | ★TER-S-120  |
| ★TER-120A | 1,200    | 750 | 850 | ¥1,069,200 | ¥972,000   | 3φ200V | 15.4                    | 2       | 2               | 1     | ★TER-S-120A |
| ★TER-150  | 1,500    | 600 | 850 | ¥1,592,800 | ¥1,448,000 | 3φ200V | 24.1                    | 3       | 2               | 2     | ★TER-S-150  |
| ★TER-150A | 1,500    | 750 | 850 | ¥1,658,800 | ¥1,508,000 | 3φ200V | 24.1                    | 3       | 2               | 2     | ★TER-S-150A |
| ★TER-180  | 1,800    | 600 | 850 | ¥1,755,600 | ¥1,596,000 | 3φ200V | 25.6                    | 3       | 3               | 2     | ★TER-S-180  |
| ★TER-180A | 1,800    | 750 | 850 | ¥1,832,600 | ¥1,666,000 | 3φ200V | 25.6                    | 3       | 3               | 2     | ★TER-S-180A |

安全装置：漏電遮断器

付属品：パット、パットカケ、棚網

## 電気 電気テーブルレンジ



★ TET-90



★ TET-150

ガス P11/P15/P18  
P20/P21  
IH P24/P25

| 型式        | 外形寸法(mm) |     |     | 税込み価格      | 本体価格       | 電源     | 消費電力<br>(50/60Hz)<br>kW | トップヒーター |                 | 型式          |
|-----------|----------|-----|-----|------------|------------|--------|-------------------------|---------|-----------------|-------------|
|           | 高さ850mm  | 間口  | 奥行  |            |            |        |                         | 高さ      | φ300<br>(4.2kW) |             |
| ★TET-90   | 900      | 600 | 850 | ¥495,000   | ¥450,000   | 3φ200V | 8.9                     | 2       | 1               | ★TET-S-90   |
| ★TET-90A  | 900      | 750 | 850 | ¥551,100   | ¥501,000   | 3φ200V | 8.9                     | 2       | 1               | ★TET-S-90A  |
| ★TET-120  | 1,200    | 600 | 850 | ¥621,500   | ¥565,000   | 3φ200V | 10.4                    | 2       | 2               | ★TET-S-120  |
| ★TET-120A | 1,200    | 750 | 850 | ¥685,300   | ¥623,000   | 3φ200V | 10.4                    | 2       | 2               | ★TET-S-120A |
| ★TET-150  | 1,500    | 600 | 850 | ¥869,000   | ¥790,000   | 3φ200V | 14.1                    | 3       | 2               | ★TET-S-150  |
| ★TET-150A | 1,500    | 750 | 850 | ¥936,100   | ¥851,000   | 3φ200V | 14.1                    | 3       | 2               | ★TET-S-150A |
| ★TET-180  | 1,800    | 600 | 850 | ¥1,084,600 | ¥986,000   | 3φ200V | 15.6                    | 3       | 3               | ★TET-S-180  |
| ★TET-180A | 1,800    | 750 | 850 | ¥1,144,000 | ¥1,040,000 | 3φ200V | 15.6                    | 3       | 3               | ★TET-S-180A |

安全装置：漏電遮断器

### 電気レンジ・トップバリエーション図



★ TER-90  
★ TET-90



★ TER-120  
★ TET-120



★ TER-150  
★ TET-150

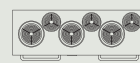

★ TER-180  
★ TET-180



★ TER-90A  
★ TET-90A



★ TER-120A  
★ TET-120A



★ TER-150A  
★ TET-150A



★ TER-180A  
★ TET-180A

## 電気 電気ローレンジ



★ TEP-S-60



★ TEP-S-120

ガス P13/P20

IH P24/P25

| 型式          | 外形寸法(mm) |     |     | 税込み価格    | 本体価格     | 電源     | 消費電力<br>(50/60Hz)<br>kW | トップヒーター         |
|-------------|----------|-----|-----|----------|----------|--------|-------------------------|-----------------|
|             | 間口       | 奥行  | 高さ  |          |          |        |                         | φ400<br>(5.5kW) |
| ★TEP-S-60   | 600      | 600 | 450 | ¥403,700 | ¥367,000 | 3φ200V | 5.5                     | 1               |
| ★TEP-S-60A  | 600      | 750 | 450 | ¥430,100 | ¥391,000 | 3φ200V | 5.5                     | 1               |
| ★TEP-S-100  | 1,000    | 600 | 450 | ¥652,300 | ¥593,000 | 3φ200V | 11.0                    | 2               |
| ★TEP-S-100A | 1,000    | 750 | 450 | ¥647,900 | ¥589,000 | 3φ200V | 11.0                    | 2               |
| ★TEP-S-120  | 1,200    | 600 | 450 | ¥658,900 | ¥599,000 | 3φ200V | 11.0                    | 2               |
| ★TEP-S-120A | 1,200    | 750 | 450 | ¥693,000 | ¥630,000 | 3φ200V | 11.0                    | 2               |

安全装置：漏電遮断器

## 高効率卓上ガステーブル

ガス



★TGC-35SDC (涼厨)

# Idealガステーブル

イデアール  
“理想の”炎・効率・デザイン



業務用・家庭用ガステーブルで  
トップクラスの熱効率 57.6%を実現！  
(従来バーナー 35%)

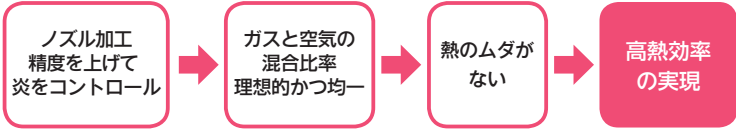
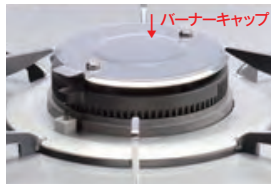

- 涼厨仕様** 正面の炎の火足が短く鍋底にあたり、手元が熱くならずやけどの心配がありません
- 自由自在な火力調節** 新型のガスバーナーは強火からトロ火まで幅広い火力で調理が可能
- コンパクト** 台下冷蔵庫の上にも置ける、高さ 70mm の小型サイズ
- シンプルなデザイン** フラットな天板で、拭き掃除が楽にできます
- お手入れ簡単** 五徳はステンレス製で軽く、取り外しができます
- 機能性抜群** 煮こぼれなどの汚れは、バーナーキャップを取り外し洗浄が可能



機器表面が低温・低放射・排熱の集中  
排気により厨房環境を改善できます。

| 型式             | 外形寸法(mm) |     |    | 税込み価格    | 本体価格     | ガス消費量 |          |      |        | ガス接続<br>口径<br>(都市/LP) | JIA認証 |
|----------------|----------|-----|----|----------|----------|-------|----------|------|--------|-----------------------|-------|
|                | 間口       | 奥行  | 高さ |          |          | 都市ガス  |          | LPガス |        |                       |       |
|                |          |     |    |          |          | kW    | (kcal/h) | kW   | (kg/h) |                       |       |
| ★TGC-35SDC(涼厨) | 350      | 360 | 70 | ¥176,000 | ¥160,000 | 3.6   | 3,100    | 3.6  | 0.26   | φ13/φ9.5              | ○     |

※付属品 乾電池

## 卓上ガステーブル

ガス



IH P24/P25

電気 P29

| 型式           | 外形寸法(mm) |     |     | 税込み価格    | 本体価格     | ガス消費量 |          |      |        | ガス接続<br>口径<br>(都市/LP) | コンロ種                | 使用最大鍋寸法<br>(径)(mm) <sup>※1</sup><br>(都市/LP) |
|--------------|----------|-----|-----|----------|----------|-------|----------|------|--------|-----------------------|---------------------|---|
|              | 間口       | 奥行  | 高さ  |          |          | 都市ガス  |          | LPガス |        |                       |                     |   |
|              |          |     |     |          |          | kW    | (kcal/h) | kW   | (kg/h) |                       |                     |   |
| TGU-45       | 450      | 500 | 185 | ¥44,000  | ¥40,000  | 5.2   | 4,500    | 4.9  | 0.35   | φ13/φ9.5              | 五徳φ280×1            | 300/280                                     |
| TGU-50       | 500      | 500 | 185 | ¥51,700  | ¥47,000  | 8.7   | 7,500    | 7.7  | 0.55   | φ13/φ9.5              | 五徳φ320×1            | 330   |
| TGU-75       | 750      | 500 | 185 | ¥63,800  | ¥58,000  | 10.5  | 9,000    | 9.8  | 0.70   | φ13/φ9.5              | 五徳φ280×2            | 300/280                                     |
| TGU-90       | 900      | 500 | 185 | ¥71,500  | ¥65,000  | 17.5  | 15,000   | 15.4 | 1.10   | 15A                   | 五徳φ320×2            | 330   |
| TMS-TGU-4545 | 450      | 450 | 205 | ¥56,100  | ¥51,000  | 8.7   | 7,500    | 8.4  | 0.60   | 20A                   | バーナφ180×1           | 330   |
| TMS-TGU-945  | 900      | 450 | 205 | ¥100,100 | ¥91,000  | 17.5  | 15,000   | 16.8 | 1.20   | 20A                   | バーナφ180×2           | 330   |
| TMS-TGU-1245 | 1,200    | 450 | 205 | ¥136,400 | ¥124,000 | 25.6  | 22,000   | 25.1 | 1.80   | 20A                   | バーナφ180×3           | 330   |
| TMS-TGU-90   | 900      | 600 | 205 | ¥111,100 | ¥101,000 | 19.8  | 17,000   | 19.5 | 1.40   | 20A                   | バーナφ75×1、<br>φ180×2 | 小220(330)                                   |
| TMS-TGU-120  | 1,200    | 600 | 205 | ¥160,600 | ¥146,000 | 31.4  | 27,000   | 30.7 | 2.20   | 20A                   | バーナφ75×2、<br>φ180×3 | 小220(330)                                   |

※注1：ガス種によって使用最大鍋寸法が異なります。  
使用最大鍋寸法(径)より大きい鍋を使用した場合、一酸化炭素中毒事故の恐れがあります。

熱調理機器

レンジ・テーブル

スチームコンベクションオーブン

オープン

中華レンジ

餃子グリラー

ゆで麺器

フライヤー

グリラー/グリドル

テイルテング(パン)回転釜

蒸し器

涼厨

アクアガスオープン

炊飯

その他

アルスター・カスタム

作業機器

TRE430-TA304特長

作業台

調理台

シンク

戸棚

棚

パンラック

日本そば

エレファントシェルフ

洗浄機器

ドア

アンダーカウンター

ラックコンベア

フライトコンベア

ネットコンベア

容器・予洗付

学校給食

衛生機器

消毒・保管機器

食器消毒保管

煮沸式消毒

包丁マナ板殺菌庫

シルバーストッカー

配膳車・カート

フードカート

搬送カート

ペーカリー

オープン

関連機器

サービス機器

温感・保温・加湿

カフェテリア

喫茶・軽食

下調理

冷凍・冷蔵機器

備品・消耗品

洗剤

浄水・軟水器

ホテルパン

その他

資料

JFEA機器基準

調理能力表

新調理/HACCP

ドライシステム

NSF

ステンレスフロア

## 卓上ガスドブブリレンジ

ガス



NOX-TGD-3



「省エネナレガード21」



TGD-3



TMS-TGD-5



| 型式        | 外形寸法(mm) |     |     | 税込み価格    | 本体価格     | ガス消費量 |          |      |        | ガス接続<br>口径<br>(都市/LP) | コンロ種      | 使用最大鍋寸法<br>(径)(mm)<br>(都市/LP) <sup>※1</sup> |
|-----------|----------|-----|-----|----------|----------|-------|----------|------|--------|-----------------------|-----------|---|
|           | 間口       | 奥行  | 高さ  |          |          | 都市ガス  |          | LPガス |        |                       |           |   |
|           |          |     |     |          |          | kW    | (kcal/h) | kW   | (kg/h) |                       |           |   |
| TGD-3     | 720      | 400 | 185 | ¥62,700  | ¥57,000  | 8.7   | 7,500    | 7.0  | 0.50   | φ13/φ9.5              | 五徳φ180×3  | 220/200                                     |
| TGD-5     | 720      | 600 | 185 | ¥91,300  | ¥83,000  | 14.5  | 12,500   | 11.2 | 0.80   | φ13/φ9.5              | 五徳φ180×5  | 220/200                                     |
| TMS-TGD-3 | 720      | 400 | 180 | ¥73,700  | ¥67,000  | 8.7   | 7,500    | 7.0  | 0.50   | φ13/φ9.5              | バーナφ140×3 | 220/200                                     |
| TMS-TGD-5 | 720      | 600 | 180 | ¥111,100 | ¥101,000 | 14.5  | 12,500   | 11.2 | 0.80   | φ13/φ9.5              | バーナφ140×5 | 220/200                                     |
| 内部炎口卓上タイプ |          |     |     |          |          |       |          |      |        |                       |           |   |
| NOX-TGD-3 | 720      | 500 | 220 | ¥132,000 | ¥120,000 | 11.0  | 9,500    | 10.0 | 0.75   | φ13/φ9.5              | 内部炎口バーナ×3 | 260/240                                     |

※注1：ガス種によって使用最大鍋寸法が異なります。

使用最大鍋寸法（径）より大きい鍋を使用した場合、一酸化炭素中毒事故の恐れがあります。

## 卓上電気コンロ・電気おでん鍋

電気



ガス P28

IH P24/P26

N-TH-1100EK



★N-TH-3000EK



★TCH-3860E



THO-1100E-6

| 型式           | 外形寸法(mm) |     |     | 税込み価格    | 本体価格     | 電源      | 消費電力<br>(50/60Hz)<br>kW | トップヒーター | 温度調節     |
|--------------|----------|-----|-----|----------|----------|---------|-------------------------|---------|----------|
|              | 間口       | 奥行  | 高さ  |          |          |         |                         |         |          |
| 卓上電気コンロ      |          |     |     |          |          |         |                         |         |          |
| N-TH-1100EK  | 270      | 300 | 120 | ¥50,600  | ¥46,000  | 1φ 100V | 1.0                     | 1kW×1   | カムスイッチ6段 |
| N-TH-2000EK  | 300      | 340 | 120 | ¥56,100  | ¥51,000  | 1φ 200V | 2.0                     | 2.0kW×1 | カムスイッチ6段 |
| ★N-TH-3000EK | 450      | 550 | 220 | ¥132,000 | ¥120,000 | 1φ 200V | 2.7                     | 2.7kW×1 | カムスイッチ3段 |
| ★N-TH-4000EK | 450      | 550 | 220 | ¥167,200 | ¥152,000 | 1φ 200V | 4.0                     | 4.0kW×1 | カムスイッチ3段 |
| ★TCH-3860E   | 380      | 600 | 300 | ¥112,200 | ¥102,000 | 1φ 200V | 4.0                     | 2.0kW×2 | カムスイッチ6段 |
| ★TCH-3545E   | 355      | 450 | 250 | ¥97,900  | ¥89,000  | 1φ 200V | 3.0                     | 1.5kW×2 | カムスイッチ6段 |
| 卓上電気おでん鍋     |          |     |     |          |          |         |                         |         |          |
| THO-1100E-6  | 480      | 335 | 225 | ¥72,600  | ¥66,000  | 1φ100V  | 1.0                     | —       | —        |
| TEO-8        | 560      | 390 | 250 | ¥110,000 | ¥100,000 | 1φ100V  | 1.0                     | —       | —        |

## 鑄物ガスコンロ

ガス



TG-9T



TS-210H



TS-208P



TS-540

| 型式      | 外形寸法(mm) |     |     | 税込み価格   | 本体価格    | ガス消費量 |          |       |        | ガス接続<br>口径<br>(都市/LP) | 備考      | 種火 | 使用最大鍋寸法<br>(径)(mm) | JIAA<br>認証 |
|---------|----------|-----|-----|---------|---------|-------|----------|-------|--------|-----------------------|---------|----|--------------------|------------|
|         | 間口       | 奥行  | 高さ  |         |         | 都市ガス  |          | LPガス  |        |                       |         |    |                    |            |
|         |          |     |     |         |         | kW    | (kcal/h) | kW    | (kg/h) |                       |         |    |                    |            |
| TG-9T   | φ330     | 480 | 180 | ¥53,350 | ¥48,500 | 11.63 | 10,000   | 12.28 | 0.88   | φ13/φ9.5              | TG型     | ○  | 360                |            |
| TG-12T  | φ395     | 525 | 185 | ¥70,400 | ¥64,000 | 15.70 | 13,500   | 15.50 | 1.10   | φ13/φ9.5              | TG型     | ○  | 400                |            |
| TG-4ST  | φ245     | 430 | 160 | ¥40,040 | ¥36,400 | 7.80  | 6,720    | 7.80  | 0.56   | φ13/φ9.5              | TGスーパー型 | ○  | 330                |            |
| TG-9ST  | φ360     | 490 | 220 | ¥73,700 | ¥67,000 | 17.44 | 15,000   | 17.58 | 1.26   | φ13/φ9.5              | TGスーパー型 | ○  | 420                |            |
| TG-12ST | φ420     | 555 | 220 | ¥95,150 | ¥86,500 | 23.26 | 20,000   | 23.44 | 1.67   | φ13/φ9.5              | TGスーパー型 | ○  | 440                |            |
| TS-510  | φ230     | 350 | 86  | ¥11,000 | ¥10,000 | 2.10  | 1,806    | 2.10  | 0.15   | φ9.5                  | 穴あき型    |    | 200                | ○          |
| TS-540  | φ270     | 430 | 105 | ¥13,200 | ¥12,000 | 4.10  | 3,526    | 4.10  | 0.29   | φ9.5                  | 穴あき型    |    | 260                | ○          |
| TS-210H | φ330     | 495 | 120 | ¥18,700 | ¥17,000 | 6.92  | 5,950    | 6.84  | 0.49   | φ13/φ9.5              | 穴あき型    |    | 330                |            |
| TS-330  | φ435     | 670 | 160 | ¥38,500 | ¥35,000 | 16.55 | 14,230   | 13.26 | 0.95   | φ13/φ9.5              | 穴あき型    |    | 400                |            |
| TS-501P | φ230     | 370 | 95  | ¥17,600 | ¥16,000 | 3.30  | 2,840    | 2.60  | 0.19   | φ9.5                  | キャップ型   | ○  | 200                | ○          |
| TS-208P | φ330     | 525 | 130 | ¥30,800 | ¥28,000 | 11.00 | 9,600    | 11.00 | 0.79   | φ13/φ9.5              | キャップ型   | ○  | 360                |            |
| TS-308P | φ445     | 685 | 180 | ¥61,600 | ¥56,000 | 19.00 | 16,500   | 19.00 | 1.36   | φ13/φ9.5              | キャップ型   | ○  | 420                |            |

# STEAM Convection Oven

NEW



6段・10段DXタイプ

## STEAM CONVECTION OVEN

スチームコンベクションオープン

|       |  |
|-------|--|
| 2段    | TSCO-2EB   |
| 2段DX  | TSCO-2ED   |
| 5段    | TGSC-5(W)C(R/L)<br>TESC-5(W)R(L)   |
| 6・10段 | TSCO-61GBC(R/L)<br>TSCO-61EB(R/L)<br>TSCO-101GBC(R/L)<br>TSCO-101EB(R/L)       |
| DX    | TGSC-A6D(W)C(R/L)<br>TESC-A6D(W)R(L)<br>TGSC-A10D(W)C(R/L)<br>TESC-A10D(W)R(L) |
| 大型    | TGSC-A20C(R/L)<br>TESC-A20(R/L)  |

熱調理機器

- レンジ・テーブル
- スチームコンベクションオープン
- オープン
- 中華レンジ
- 餃子グリラー
- ゆで麺器
- フライヤー
- グリラー/グリドル
- テルテンゲン/回転釜
- 蒸し器
- 涼厨
- アークガスオープン
- 炊飯
- その他

アルスライン・カスタム

作業機器

- TRE430-TA304特長
- 作業台
- 調理台
- シンク
- 戸棚
- 棚
- パンラック
- 日本そば
- エレファントシェルフ

洗浄機器

- ドア
- アンダーカウンター
- ラックコンベア
- フライトコンベア
- ネットコンベア
- 容器・予洗付
- 学校給食

衛生機器

- 消毒・保管機器
- 食器消毒保管
- 煮沸式消毒
- 包丁マ三板殺菌庫
- シルバーストックカー

配膳車・カート

- フードカート
- 搬送カート

ベーカリー

- オープン
- 関連機器

サービス機器

- 温感・保温・加湿
- カフェテリア
- 喫茶・軽食

下調理

- 冷凍・冷蔵機器

備品・消耗品

- 洗剤
- 浄水・軟水器
- ホテルパン

その他

資料

- JFEA機器基準
- 調理能力表
- 新調理/HACCP
- ドライシステム
- NSF
- ステンレスフロア

リニューアルしたフルフラットで衛生的なタッチパネルに充実した機能を搭載

あらゆる調理に対応する豊富な機能を実装し、さらなる快適性を追求いたしました。



### タッチパネル

フルタッチパネルの液晶を採用し、大型アイコン、直感デザインアイコンでの表示となり、よりスピーディな操作が可能となりました。 **リニューアル**

### ホーム画面

ホーム画面のアイコンの配置はユーザーが任意の配置にカスタマイズができます。

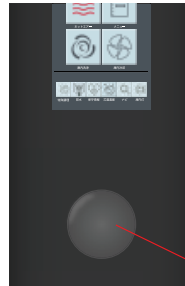

### 操作ダイヤル

ダイヤルでの数値設定、アイコンの選択、プッシュで決定ができ、素早い入力が行えます。

操作ダイヤル



### メニュー文字入力

メニューモードでの文字入力はフリック入力となりスマホ感覚で文字入力ができます。

### ユニバーサルデザインフォント

視認性・可読性に優れて読みやすいユニバーサルデザインフォントを採用しています。



### USBポート

USBポートを標準装備し、パソコン上の専用ソフトで作成したメニューを簡単に登録することができます。



### マルチ(多段)タイマー

各段ごとに個別に調理管理ができるため一度に複数のメニューが同時に調理できます。また、調理工程、調理の進行状況が一目で確認できるので、効率的な調理が行えます。

当カタログで使用しているアイコン(一部除く)、パネルは6・10段デラックスタイプのもので。

# ユーザビリティを追求した スチームコンベクション オーブン



TGSC-A6DCL

TGSC-A10DCR

## 庫内洗浄 ※型式に「W」がついているタイプのみ



汚れの度合いに応じて3段階の洗浄モードがあります。洗剤を投入して、庫内洗浄モードをスタートすれば、洗浄・すすぎ・乾燥までを自動で行い、面倒な洗浄の手間を省き庫内を綺麗な状態に保ちます。

## 巻き取り式シャワーガン ※オプション



巻き取り式シャワーガンは、本体内にシャワーガンを収納できるので省スペースですっきりとしたデザインとなります。

## 2重(3重)ガラス断熱性ドア



3重ガラス

2重ガラスだから断熱性が良く、ドアからの熱ロスが少なく、効率の良い加熱ができます。また、オープン式掃除も簡単です。

2重ガラス  
 2段 2段DX 5段 6・10段 DX 大型  
 3重ガラス(ガス式のみ)  
 5段 6・10段 DX 大型

## 庫内付属品の取り外しが簡単



棚受・ファンカバーの取り外し、取り付けが簡単です。庫内や付属品の洗浄がすみずみまででき、清潔に保つことができます。

2段 2段DX 5段 DX



スイング式で取り外す事無く、隅々まで清掃が出来ます。(棚受け、ファンカバー)

6・10段 DX

## ホテルパンの出し入れが、よりスムーズに!



棚受けに凸ティンプルを付け、ホテルパンの滑りがよりスムーズになりました。

6・10段 DX

## ドアパッキンの交換が簡単

ドアパッキンは、着脱が簡単にできる、はめ込み式です。

2段 2段DX 5段 6・10段 DX 大型

## 庫内が見やすい



庫内の全段が見えるので、調理の状況をドアを開けなくても確認できます。

2段 2段DX 5段 6・10段 DX 大型

## 庫内照明はLEDで省エネ・長寿命



照明を大型化し、庫内の食材の状態を見やすくしました。

2段 2段DX 5段 6・10段 DX 大型

## 庫内ファンブレーキ機能

調理中扉を開けると、ファンブレーキ機能が作動し、ファン回転は瞬時に止まります。これにより熱風および蒸気の吹き出しを最小限に抑えることができます。DX 大型

## 蒸気の噴出を軽減(更なる安全性の向上)

調理終了前に庫内循環ファンが自動停止、扉開時に蒸気の噴出を大幅軽減。(タイマー調理時) 6・10段 DX 大型

## タンク排水機能

スチームタンク内の水を強制的に排水し、タンク内を清潔に保ち、スケールの付着を軽減します。5段 6・10段 DX 大型

## クリーニングシャワーの標準装備

庫内の洗浄に使用します。握る強さによって2種類の放水方法が選べ、未使用時には、本体に装着できます。2段 2段DX 5段 6・10段 DX 大型  
 庫内洗浄専用ボタンを追加。5段 6・10段 DX 大型

## 汁受け自動排水機構

庫内の汁受けから排水への連結機構を採用し、手間のかかる「外して捨てる」という作業を不要にしました。5段 6・10段 DX 大型

## 軟水器カートリッジ交換のご案内

ご使用中のスチコン専用ハイブリッド軟水器は、水の中に含まれるカルシウム及び不純物等の、加熱による固形化を防ぎ、スチコン本体の性能安定維持の為、非常に重要です。長期間交換せずに使用の場合、軟水器の機能が著しく劣化し、蒸気発生装置と周辺の故障原因になります。1年位を目安にカートリッジの交換が必要です。



## スチーム調理



スチームにより食材をムラなく加熱する調理法です。栄養分の流出が少なく食材の色や形、風味を保つことができ、食材に合わせて最適なスチーム量をコントロールする省エネ設計です。

2段 2段DX 5段 6・10段 DX 大型

※ 6・10段 DXと大型はECO運転、パワースチーム調理が可能。



## 芯温オフセット調理

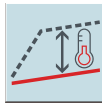

食材の芯温と庫内温度を一定の差に保ちながら調理する方法です。焼き色は付けたくないが、芯温はしっかり上げたいというデリケートな調理に最適です。

DX 大型

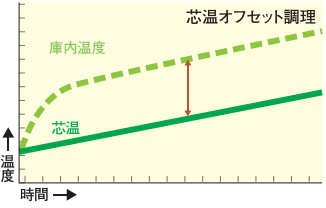

## リヒーティング調理



庫内温度を100～160℃に設定し、定量のスチームを発生させながら加熱します。料理の乾燥を防ぎながら、素早く再加熱することが可能です。

DX 大型

## バイオ調理



スチームにより庫内を加熱し、99℃以下の低温の設定範囲で温度を一定に保ち、バイオ調理で温度管理が難しいメニューが容易にできます。

6・10段 大型 (2段 2段DX 5段 DX はスチーム調理にて対応)

## パワースチーム調理



大量の高温スチームにより加熱する調理法です。常に新鮮なスチームを庫内に送り続けることで大量の食材をスピーディーに力強く蒸し上げます。

DX 大型

## コンビ調理



「ホットエア調理」にスチームを組み合わせ、それぞれの長所を活かした調理法です。庫内温度を一定に設定でき、スチーム量を切り替えることも可能です。

2段 2段DX 5段 6・10段 DX 大型

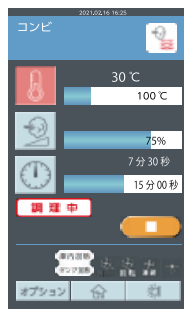

## 芯温キープ調理



食材の芯温を一定に保ちながら調理する方法です。調理開始時に表面を焼き上げることにより旨味成分の流出を防ぎ、時間と共に庫内温度を下げることで焼き過ぎを防ぎます。特に肉類の歩留まりがよく、柔らかくジューシーに仕上がるので、ローストビーフ等に最適です。

DX 大型

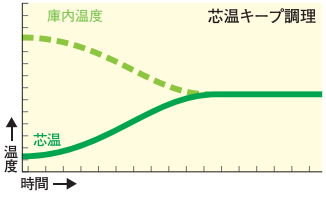

## ファンスピード調節機能・ファン間欠機能



ファンスピード調節機能は庫内の風量を食材に合わせて5段階に調節できるので、風に影響を受けやすい食材に最適です。また、ファン間欠機能は調理方法に合わせて、庫内ファンを一定時間ごとに回転/停止させることができます。

5段 DX 大型

※ 5段は4段階までです。

## ファン回転方向調節機構 (前転・双転・後転)



調理方法に合わせて、庫内ファン回転方向を調節することができます。これにより食材に均一に熱を伝え、焼きムラ、蒸しムラを軽減します。

DX 大型

## 自動ダンパー開閉機能



ダンパーの開閉を設定することにより、自動で庫内の湿度を効率的に管理することができます。これにより食材から発生される蒸気を庫外へ排出することが可能になり、食材の表面をしっかりと焼き上げます。

※ 5段は「開」または「閉」のみで「ハーフ」はありません。

## タイマー調理



各調理モードにおいて99時間59分(2段は9時間59分)までの時間範囲で、調理時間を設定することができます。設定時間が終了するとブザーと画面でお知らせします。

2段 2段DX 5段 6・10段 DX 大型

## スタンバイお知らせ機能

調理可能温度に達した際に、ブザーを鳴らしてお知らせします。この機能を使うことで、調理可能温度へ達していない状態での食材投入や入れ忘れがなくなり、作業の効率化が図れます。

2段DX 5段 DX 大型

## 蒸気コントロール機能



コンビ調理において、スチーム量を2～100%の50段階の中で調節することができます。これにより食材に合わせて、より細かなスチーム量を選択できます。

DX 大型

## ホットエア調理



オープン機能として、庫内温度を設定し、熱風を強制的に対流させることで、一定の温度で均一に焼き上げます。

2段 2段DX 5段 6・10段 DX 大型

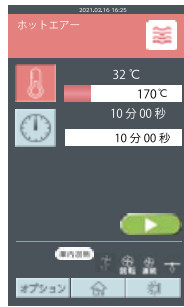

## 芯温調理



食材の中心部分の温度を測りながら調理する方法です。正確に温度を確認しながら行うことにより、誰でも同じ状態に仕上げられ、生焼けによる食中毒の予防にもなります。

2段DX 6・10段 DX 大型 (2段 5段 はオプション)

※ 4ポイント測定機能 (FPS) の芯温センサーも選択可能 (オプション) DX 大型

## メニュー調理



1000メニュー登録可能です。そのうち、55メニューはすでに登録されています (DX6・10段のみ)。1つのメニューにつき9ステップの登録ができますので、調理手順が多いメニューや調理加減が難しいメニューを登録しておくことで便利です。

2段DX 5段 6・10段 DX 大型

当カタログで使用しているアイコン(一部除く)、パネルは6・10段デラックスタイプのもです。

## 熱調理機器

|                 |
|-----------------|
| レンジ・テーブル        |
| スチームコンベクションオープン |
| オープン            |
| 中華レンジ           |
| 餃子グリラー          |
| ゆで麺器            |
| フライヤー           |
| グリラー/グリドル       |
| テルデン/回転釜        |
| 蒸し器             |
| 涼厨              |
| アークアスオープン       |
| 炊飯              |
| その他             |

## アルスライン・カスタム

|                |
|----------------|
| 作業機器           |
| TRE430-TA304特長 |
| 作業台            |
| 調理台            |
| シンク            |
| 戸棚             |
| 棚              |
| パンラック          |
| 日本そば           |
| エレファントシェルフ     |

## 洗浄・衛生機器

|           |
|-----------|
| ドア        |
| アンダーカウンター |
| ラックコンベア   |
| フライトコンベア  |
| ネットコンベア   |
| 容器・予洗付    |
| 学校給食      |

## 消毒・保管機器

|           |
|-----------|
| 食器消毒保管    |
| 煮沸式消毒     |
| 包丁マナ板殺菌庫  |
| シルバーストッカー |

## 配膳車・カート

|        |
|--------|
| フードカート |
| 搬送カート  |
| ペーカリー  |
| オープン   |
| 関連機器   |

## サービス機器

|          |
|----------|
| 温蔵・保温・加温 |
| カフェテリア   |
| 喫茶・軽食    |

## 下調理

## 冷凍・冷蔵機器

|        |
|--------|
| 備品・消耗品 |
| 洗剤     |
| 浄水・軟水器 |
| ホテルパン  |

## その他

|           |
|-----------|
| 資料        |
| JFEA機器基準  |
| 調理能力表     |
| 新調理/HACCP |
| ドライシステム   |
| NSF       |
| ステンレスフロア  |

# デラックススチームコンベクションオーブン

NEW

COOK

ガス ガス式・電気式

電気



電気式



TESC-A6DL



TGSC-A10DCR

+  
オプション  
専用架台  
TSCO-BC101N

付属品



ハイブリッド軟水器カートリッジタイプ、専用洗剤、スプレーガン、オープン手袋、減圧弁 ※ホテルパン別売

| 型式                | 外形寸法(mm) |     |       | 税込み価格      | 本体価格       | ガス消費量      |                  |      |        | ガス接続<br>口径 A<br>(都市/LP) | 電源     | 消費電力<br>(50/60Hz)<br>kW | 給水接<br>続口径<br>A | 排水接<br>続口径<br>A | 収容数<br>棚段<br>(ホテルパン) |  |
|-------------------|----------|-----|-------|------------|------------|------------|------------------|------|--------|-------------------------|--------|-------------------------|-----------------|-----------------|----------------------|--|
|                   | 間口       | 奥行  | 高さ    |            |            | 都市ガス<br>kW | LPガス<br>(kcal/h) | kW   | (kg/h) |                         |        |                         |                 |                 |                      |  |
| ガス式               |          |     |       |            |            |            |                  |      |        |                         |        |                         |                 |                 |                      |  |
| TGSC-A6DC(R/L)    | 860      | 790 | 820   | ¥2,112,000 | ¥1,920,000 | 25.6       | 22,000           | 25.6 | 1.83   | 15                      | 1φ100V | 0.54                    | 15×2            | 40              | 6段(1/1)              |  |
| TGSC-A10DC(R/L)   | 860      | 790 | 1,030 | ¥2,453,000 | ¥2,230,000 | 34.9       | 30,000           | 34.9 | 2.5    | 15                      | 1φ100V | 0.54                    | 15×2            | 40              | 10段(1/1)             |  |
| ガス式 自動洗浄機能付       |          |     |       |            |            |            |                  |      |        |                         |        |                         |                 |                 |                      |  |
| TGSC-A6DWC(R/L)   | 860      | 790 | 820   | ¥2,398,000 | ¥2,180,000 | 25.6       | 22,000           | 25.6 | 1.83   | 15                      | 1φ100V | 0.54                    | 15×2            | 40              | 6段(1/1)              |  |
| TGSC-A10DWC(R/L)  | 860      | 790 | 1,030 | ¥2,970,000 | ¥2,700,000 | 34.9       | 30,000           | 34.9 | 2.5    | 15                      | 1φ100V | 0.54                    | 15×2            | 40              | 10段(1/1)             |  |
| 電気式               |          |     |       |            |            |            |                  |      |        |                         |        |                         |                 |                 |                      |  |
| TESC-A6D(R/L)     | 860      | 790 | 820   | ¥2,112,000 | ¥1,920,000 | -          | -                | -    | -      | -                       | 3φ200V | 10.1                    | 15×2            | 40              | 6段(1/1)              |  |
| TESC-A10D(R/L)    | 860      | 790 | 1,030 | ¥2,453,000 | ¥2,230,000 | -          | -                | -    | -      | -                       | 3φ200V | 19                      | 15×2            | 40              | 10段(1/1)             |  |
| 電気式 自動洗浄機能付       |          |     |       |            |            |            |                  |      |        |                         |        |                         |                 |                 |                      |  |
| ★TESC-A6DW(R/L)※  | 860      | 790 | 820   | ¥2,398,000 | ¥2,180,000 | -          | -                | -    | -      | -                       | 3φ200V | 10.1                    | 15×2            | 40              | 6段(1/1)              |  |
| ★TESC-A10DW(R/L)※ | 860      | 790 | 1,030 | ¥2,970,000 | ¥2,700,000 | -          | -                | -    | -      | -                       | 3φ200V | 19                      | 15×2            | 40              | 10段(1/1)             |  |

オプション：巻き取り式シャワーガン

注意：設置に関し、TGSC-A6D(W)C/10D(W)C、TESC-A6D(W)/10D(W)は本体側面（制御盤側）に300mm以上のメンテナンススペースが必要となります。

※6段・10段の扉開き、右開(R)左開(L)の2種からお選びいただけます。

※注：TESC-A6DWL、TESC-A10DWLは規格品となります。

# ベーシックスチームコンベクションオーブン

COOK

ガス ガス式・電気式

電気



電気式



TSCO-61EBL



TSCO-101GBCL



TSCO-101GBCL  
+  
オプション  
専用架台  
TSCO-BB101N

付属品



ハイブリッド軟水器カートリッジタイプ、専用洗剤、スプレーガン、オープン手袋、減圧弁 ※ホテルパン別売

| 型式               | 外形寸法(mm) |     |       | 税込み価格      | 本体価格       | ガス消費量      |                  |      |        | ガス接続<br>口径 A<br>(都市/LP) | 電源     | 消費電力<br>(50/60Hz)<br>kW | 給水接<br>続口径<br>A | 排水接<br>続口径<br>A | 収容数<br>棚段<br>(ホテルパン) |  |
|------------------|----------|-----|-------|------------|------------|------------|------------------|------|--------|-------------------------|--------|-------------------------|-----------------|-----------------|----------------------|--|
|                  | 間口       | 奥行  | 高さ    |            |            | 都市ガス<br>kW | LPガス<br>(kcal/h) | kW   | (kg/h) |                         |        |                         |                 |                 |                      |  |
| ガス式              |          |     |       |            |            |            |                  |      |        |                         |        |                         |                 |                 |                      |  |
| TSCO-61GBC(R/L)  | 840      | 750 | 820   | ¥1,815,000 | ¥1,650,000 | 25.6       | 22,000           | 25.6 | 1.83   | 15                      | 1φ100V | 0.48/0.70               | 15              | 40              | 7段(1/1)              |  |
| TSCO-101GBC(R/L) | 840      | 750 | 1,030 | ¥2,079,000 | ¥1,890,000 | 31.4       | 27,000           | 31.4 | 2.25   | 15                      | 1φ100V | 0.50/0.75               | 15              | 40              | 10段(1/1)             |  |
| 電気式              |          |     |       |            |            |            |                  |      |        |                         |        |                         |                 |                 |                      |  |
| TSCO-61EB(R/L)   | 840      | 730 | 800   | ¥1,815,000 | ¥1,650,000 | -          | -                | -    | -      | -                       | 3φ200V | 10.1                    | 15              | 40              | 7段(1/1)              |  |
| TSCO-101EB(R/L)  | 840      | 730 | 1,010 | ¥2,079,000 | ¥1,890,000 | -          | -                | -    | -      | -                       | 3φ200V | 19.0                    | 15              | 40              | 10段(1/1)             |  |

注意：設置に関し本体側面（制御盤側）に300mm以上のメンテナンススペースが必要となります。

※扉開き、右開(R)左開(L)の2種からお選びいただけます。

デラックススチームコンベクションオープン(横差しタイプ)

電気 電気式

オーダー対応品



横差し6段タイプ

1/1 ホテルパン横差し6段タイプ

■外形寸法：W1,050 × D750 × H815  
■消費電力：三相 200V 10.1kW

1/1 ホテルパン横差し10段タイプ

■外形寸法：W1,050 × D750 × H1,040  
■消費電力：三相 200V 19kW

専用架台(オプション)



TSCO-61GBCR  
+  
オプション：  
専用架台  
TSCO-BB101N  
組合せ例



TGSC-A10DCR  
+  
オプション：  
専用架台  
キャビネットタイプ  
TSCO-BC101N  
組合せ例

TSCO-BB101N ¥141,000  
税込¥155,100  
■外形寸法：W860 × D660 × H700

TSCO-BC101N (R/L) ¥227,000  
税込¥249,700  
■外形寸法：W860 × D660 × H700  
※専用架台キャビネットタイプ  
注意：本体に合わせ R,L 仕様有り

6段・10段用トrolley仕様

オーダー対応品

病院・給食施設など  
大量調理に最適



デラックス  
スチームコンベクション  
オープン 10 段  
+  
ラック&トrolley  
組合せ例



ラック&トrolley

対応機種

- デラックススチームコンベクションオープン：ガス/電気式 6段・10段シリーズ
- ベーシックスチームコンベクションオープン：ガス/電気式 6段・10段シリーズ

※スチームコンベクションオープン本体もオーダーになります。

**交換・追加備品(オプション)**

ハイブリッド軟水器  
タニコー純正

詳細は P183

**スチコンクリーナー**  
タニコー純正

詳細は P182

**必要備品(オプション)**

ホテルパン等 各種・各サイズ

詳細は P185

※W(間口)・D(奥行)・H(高さ)を表示します。★印は受注生産品です。納期をご確認下さい。荷作り・運賃は別途申し受けます。税込価格については税率10%で表示しています。最寄りの消防署の指導を受け、安全な設置を施してください。

熱調理機器

- レンジ・テーブル
- スチームコンベクションオープン
- オープン
- 中華レンジ
- 餃子グリラー
- ゆで麺器
- フライヤー
- グリラー/グリドル
- テイルテンゲン/回転釜
- 蒸し器
- 涼厨
- アークガスオープン
- 炊飯
- その他

アルスライン・カスタム

作業機器

- TRE430-TA304特長
- 作業台
- 調理台
- シンク
- 戸棚
- 棚
- パンラック
- 日本そば
- エレファントシェルフ

洗浄機器

- ドア
- アンダーカウンター
- ラックコンベア
- フライトコンベア
- ネットコンベア
- 容器・予洗付
- 学校給食

衛生機器

- 消毒・保管機器
- 食器消毒保管
- 煮沸式消毒
- 包丁マナ板殺菌庫
- シルバーストッカー

配膳車・カート

- フードカート
- 搬送カート

ペーカリー

- オープン
- 関連機器

サービス機器

- 温蔵・保温・加湿
- カフェテリア
- 喫茶・軽食

下調理

冷凍・冷蔵機器

備品・消耗品

- 洗剤
- 浄水・軟水器
- ホテルパン

その他

資料

- JFEA機器基準
- 調理能力表
- 新調理/HACCP
- ドライシステム
- NSF
- ステンレスフロア

# 大型スチームコンベクションオーブン(1/1ホテルパン:20段) NEW

ガス ガス式・電気式

電気



★ TGSC-A20CL

★ TESC-A20L

★ TSC-20T

### 付属品



ハイブリッド軟水器カートリッジタイプ、専用洗剤、スプレーガン、オープン手袋、減圧弁  
※ホテルパン別売

| 型式              | 外形寸法(mm) |     |       | 税込み価格      | 本体価格       | ガス消費量      |                  |            |                | ガス接続<br>口径 A<br>(都市/LP) | 電源     | 消費電力<br>(50/60Hz)<br>kW | 給水接<br>続口径<br>A | 排水接<br>続口径<br>A | 収容数<br>棚段<br>(ホテルパン) | JAISE |
|-----------------|----------|-----|-------|------------|------------|------------|------------------|------------|----------------|-------------------------|--------|-------------------------|-----------------|-----------------|----------------------|-------|
|                 | 間口       | 奥行  | 高さ    |            |            | 都市ガス<br>kW | LPガス<br>(kcal/h) | LPガス<br>kW | LPガス<br>(kg/h) |                         |        |                         |                 |                 |                      |       |
| ガス式             |          |     |       |            |            |            |                  |            |                |                         |        |                         |                 |                 |                      |       |
| ★TGSC-A20C(R/L) | 1,100    | 920 | 1,920 | ¥4,785,000 | ¥4,350,000 | 65.1       | 56,000           | 65.1       | 4.67           | 20                      | 3φ200V | 0.90                    | 15×2            | 40              | 20段(1/1)             | ○     |
| 電気式             |          |     |       |            |            |            |                  |            |                |                         |        |                         |                 |                 |                      |       |
| ★TESC-A20(R/L)  | 1,100    | 920 | 1,900 | ¥4,785,000 | ¥4,350,000 | -          | -                | -          | -              | -                       | 3φ200V | 38.0                    | 15×2            | 40              | 20段(1/1)             |       |
| 専用カート           |          |     |       |            |            |            |                  |            |                |                         |        |                         |                 |                 |                      |       |
| ★TSC-20T        | 570      | 755 | 1,785 | ¥399,300   | ¥363,000   | -          | -                | -          | -              | -                       | -      | -                       | -               | -               | 20段(1/1)             |       |

TGSC-20C、TESC-20は本体左側側面(制御盤側)に600mm以上のメンテナンススペースが必要となります。  
付属品:専用カート TSC-20Tが1台付属

# 大型スチームコンベクションオーブン(1/1ホテルパン:20段×2列)

ガス ガス式・電気式

電気

NEW 庫内自動洗浄機能標準装備



オーダー対応品



大量調理にも対応した 1/1 ホテルパン 20 段×2 列タイプ



専用カート

■外形寸法:W634×D1,170×H1,350



パスルータイプは、作業エリアを加熱前エリアと加熱後エリアに分け、相互汚染を防止できます。

### ●カートインタイプ

#### ★ TGSC-A40W (ガス式)

- 外形寸法:W1,370×D1,065×H1,850
- 消費電力:三相200V 0.9kW
- ガス消費量(都市GAS): 88.3kW(76,000kcal/h)
- ガス接続口径:32A
- 給水接続口径:15A×2
- 排水接続口径:40A

#### ★ TESC-A40W (電気式)

- 外形寸法:W1,190×D1,000×H1,790
- 消費電力:三相200V 55.2kW
- 給水接続口径:15A×2
- 排水接続口径:40A

### ●パスルータイプ

#### ★ TGSC-A40WP (ガス式)

- 外形寸法:W1,370×D1,065×H1,850
- 消費電力:三相200V 0.9kW
- ガス消費量(都市GAS): 88.3kW(76,000kcal/h)
- ガス接続口径:32A
- 給水接続口径:15A×2
- 排水接続口径:40A

#### ★ TESC-A40WP (電気式)

- 外形寸法:W1,270×D1,000×H1,840
- 消費電力:三相200V 55.2kW
- 給水接続口径:15A×2
- 排水接続口径:40A

卓上スチームコンベクションオーブン

ガス ガス式・電気式

電気



自動ダンパー開閉機能搭載  
ファンスピード調整機能は4段階可能

付属品



浄水器(軟水機能付) カートリッジタイプ、専用洗剤、スプレーガン、減圧弁、オープン手袋 ※ホテルパン別売



THB-M10P ¥63,000

税込¥69,300

THB-M10P-F ¥23,000

ハイブリッドカートリッジ 税込¥25,300

TGSC-5CL

| 型式             | 外形寸法(mm) |     |     | 税込み価格      | 本体価格       | ガス消費量      |                     |        |      | ガス接続<br>口径 A<br>(都市/LP) | 電源     | 消費電力<br>(50/60Hz)<br>kW | 給水接<br>続口径<br>A | 排水接<br>続口径<br>A | 収容数<br>棚段<br>(ホテルパン) | JIA保証 |  |
|----------------|----------|-----|-----|------------|------------|------------|---------------------|--------|------|-------------------------|--------|-------------------------|-----------------|-----------------|----------------------|-------|--|
|                | 間口       | 奥行  | 高さ  |            |            | 都市ガス<br>kW | LPガス<br>(kcal/h) kW | (kg/h) |      |                         |        |                         |                 |                 |                      |       |  |
| ガス式            |          |     |     |            |            |            |                     |        |      |                         |        |                         |                 |                 |                      |       |  |
| TGSC-5C(R/L)   | 700      | 590 | 660 | ¥1,298,000 | ¥1,180,000 | 14.0       | 12,000              | 14.0   | 1.00 | 15                      | 1φ100V | 0.31                    | 15              | 40              | 5段(2/3)              | ○     |  |
| ガス式 自動洗浄機能付    |          |     |     |            |            |            |                     |        |      |                         |        |                         |                 |                 |                      |       |  |
| ★TGSC-5WC(R/L) | 700      | 590 | 660 | ¥1,584,000 | ¥1,440,000 | 14.0       | 12,000              | 14.0   | 1.00 | 15                      | 1φ100V | 0.31                    | 15              | 40              | 5段(2/3)              | ○     |  |
| 電気式            |          |     |     |            |            |            |                     |        |      |                         |        |                         |                 |                 |                      |       |  |
| TESC-5(R/L)    | 700      | 590 | 660 | ¥1,298,000 | ¥1,180,000 | -          | -                   | -      | -    | -                       | 3φ200V | 5.5                     | 15              | 40              | 5段(2/3)              |       |  |
| 電気式 自動洗浄機能付    |          |     |     |            |            |            |                     |        |      |                         |        |                         |                 |                 |                      |       |  |
| ★TESC-5W(R/L)  | 700      | 590 | 660 | ¥1,584,000 | ¥1,440,000 | -          | -                   | -      | -    | -                       | 3φ200V | 5.5                     | 15              | 40              | 5段(2/3)              |       |  |

※芯温計付モデルはお問い合わせください。

オプション: 巻き取り式シャワーガン

※扉開き、右開(R) 左開(L) の2種からお選びいただけます。

注意: 設置に関し本体左側面(制御盤側)に300mm以上のメンテナンススペースが必要となります。

CATALOG 詳しくは、専用カタログをご覧ください。

コンベクションオーブン(ミスト機能付 2/3ホテルパン:4段)

ガス ガス式・電気式

電気



低価格  
コンベクションオーブンでありながら、スチーム発生機能でコンビ調理にも対応します。

手動ダンパー搭載  
ホットエアモードで使用すると、料理がカラッと仕上がります。

99メニューが登録可能!  
メニュー調理機能を標準搭載。

付属品



浄水器(軟水機能付) カートリッジタイプ、専用洗剤、スプレーガン、減圧弁、オープン手袋 ※ホテルパン別売

TCO-4GT3



TRS-4K10L ¥62,000

税込¥68,200

TRS-4K10LC ¥21,000

カートリッジ 税込¥23,100

TCO-4ET3

| 型式       | 外形寸法(mm) |     |     | 税込み価格    | 本体価格     | ガス消費量      |                     |        |      | ガス接続<br>口径 A<br>(都市/LP) | 電源     | 消費電力<br>(50/60Hz)<br>kW | 給水接<br>続口径<br>A | 排水接<br>続口径<br>A | 収容数<br>棚段<br>(ホテルパン) | JIA保証 |  |
|----------|----------|-----|-----|----------|----------|------------|---------------------|--------|------|-------------------------|--------|-------------------------|-----------------|-----------------|----------------------|-------|--|
|          | 間口       | 奥行  | 高さ  |          |          | 都市ガス<br>kW | LPガス<br>(kcal/h) kW | (kg/h) |      |                         |        |                         |                 |                 |                      |       |  |
| ガス式      |          |     |     |          |          |            |                     |        |      |                         |        |                         |                 |                 |                      |       |  |
| TCO-4GT3 | 750      | 600 | 540 | ¥796,400 | ¥724,000 | 7.6        | 6,500               | 7.6    | 0.54 | 15                      | 1φ100V | 0.16                    | 15              | 25              | 4段(2/3)              | ○     |  |
| 電気式      |          |     |     |          |          |            |                     |        |      |                         |        |                         |                 |                 |                      |       |  |
| TCO-4ET3 | 750      | 600 | 540 | ¥796,400 | ¥724,000 | -          | -                   | -      | -    | -                       | 3φ200V | 4.7                     | 15              | 25              | 4段(2/3)              |       |  |

注意: 設置に関し本体左側面(制御盤側)に300mm以上のメンテナンススペースが必要となります。

コンベクションオーブン(ミスト機能付 2/1ホテルパン:12段)

ガス ガス式



★TGCO-A24M



★TSC-24T

カートインタイプの  
ミスト式  
コンベクションオーブン

ホテルパン収納数  
1/1サイズは24枚

付属品



専用洗剤、スプレーガン、オープン手袋、減圧弁 ※ホテルパン別売

| 型式         | 外形寸法(mm) |       |       | 税込み価格      | 本体価格       | ガス消費量      |                     |        |      | ガス接続<br>口径 A<br>(都市/LP) | 電源     | 消費電力<br>(50/60Hz)<br>kW | 給水接<br>続口径<br>A | 排水接<br>続口径<br>A | 収容数<br>棚段<br>(ホテルパン) | JIA保証 |  |
|------------|----------|-------|-------|------------|------------|------------|---------------------|--------|------|-------------------------|--------|-------------------------|-----------------|-----------------|----------------------|-------|--|
|            | 間口       | 奥行    | 高さ    |            |            | 都市ガス<br>kW | LPガス<br>(kcal/h) kW | (kg/h) |      |                         |        |                         |                 |                 |                      |       |  |
| ガス式        |          |       |       |            |            |            |                     |        |      |                         |        |                         |                 |                 |                      |       |  |
| ★TGCO-A24M | 1,180    | 1,000 | 1,570 | ¥3,740,000 | ¥3,400,000 | 34.9       | 30,000              | 34.9   | 2.50 | 20                      | 3φ200V | 0.55                    | 15              | 40              | 12段(2/1)             | ○     |  |
| 専用カート      |          |       |       |            |            |            |                     |        |      |                         |        |                         |                 |                 |                      |       |  |
| ★TSC-24T   | 717      | 928   | 1,466 | ¥435,600   | ¥396,000   | -          | -                   | -      | -    | -                       | -      | -                       | -               | -               | -                    | -     |  |

注意: 設置に関し本体左側面(制御盤側)に600mm以上のメンテナンススペースが必要となります。

※製品を最適にお使いいただくために軟水器(自動タイプ)を使用してください。

※W(間口)、D(奥行)、H(高さ)を表示します。★印は受注生産品です。納期をご確認下さい。荷作り・運賃は別途申し受けます。税込価格については税率10%で表示しています。最寄りの消防署の指導を受け、安全な設置を施してください。

熱調理機器

- レンジ・テーブル
- スチームコンベクションオーブン
- オーブン
- 中華レンジ
- 餃子グリラー
- ゆで麺器
- フライヤー
- グリラー/グリドル
- テルデン/パン回転釜
- 蒸し器
- 涼厨
- アークガスオーブン
- 炊飯
- その他

アルスライン・カスタム

作業機器

- TRE430-TA304特長
- 作業台
- 調理台
- シンク
- 戸棚
- 棚
- パンラック
- 日本そば
- エレファントシェルフ

洗浄機器

- ドア
- アンダーカウンター
- ラックコンベア
- フライトコンベア
- ネットコンベア
- 容器・予洗付
- 学校給食

衛生機器

- 消毒・保管機器
- 食器消毒保管
- 煮沸式消毒
- 包丁マナ板殺菌庫
- シルバーストッカー

配膳車・カート

- フードカート
- 搬送カート

ベーカリー

- オーブン
- 関連機器

サービス機器

- 温蔵・保温・加湿
- カフェテリア
- 喫茶・軽食

下調理

冷凍・冷蔵機器

備品・消耗品

- 洗剤
- 浄水・軟水器
- ホテルパン

その他

資料

- JFEA機器基準
- 調理能力表
- 新調理/HACCP
- ドライシステム
- NSF
- ステンレスフロア

スチームコンベクションオーブン

# Steam Convection Oven

2台導入が便利

# X2



TSCO-44GBN3

## メニューの多様化 ランニングコスト削減

スチコンが2台あれば、同時に2つの調理モードで調理が可能となり、モード切替後のスタンバイ時間がなくなるため、調理時間が半分に短縮できます。

### 高効率! 好みのモードで 同時調理が可能!

上段はスチームモード。下段はコンビモードと上下違うモードが使えるので主菜と副菜を同時に上げることができます。

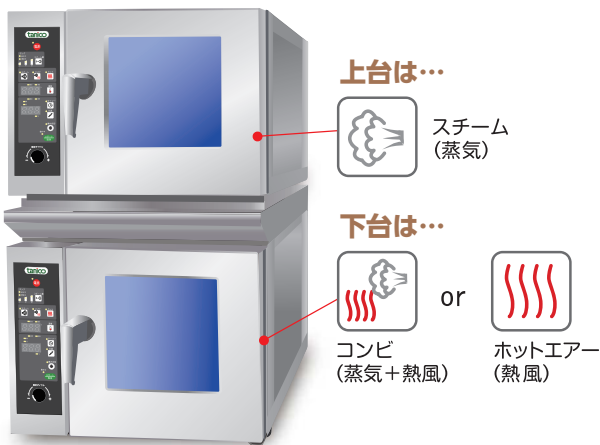

### 省スペース ローコスト!

小型卓上2段タイプなら、二台重ねても設置面積は6段の半分以下! さらに、業界最小サイズの2段タイプならさらに厨房の省スペース化を実現します。

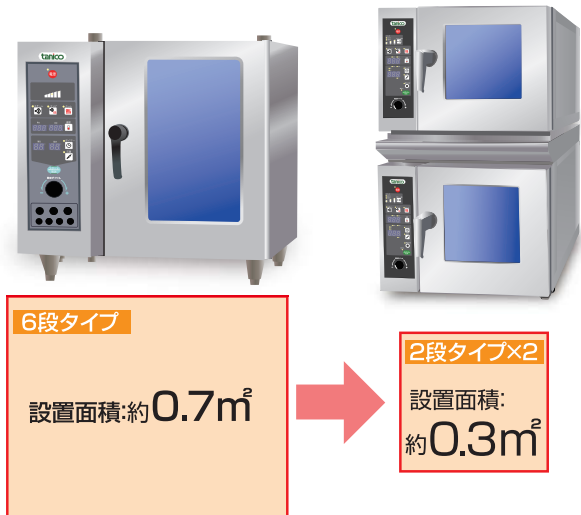

### 調理時間が1/2

主菜と副菜を同時に仕上げるができます。

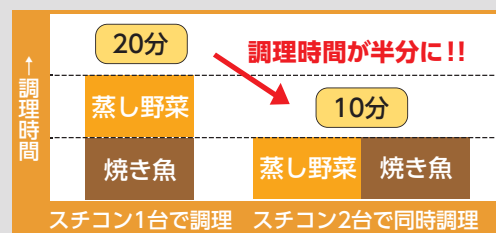

### ランニングコストもお得!

6段式1回分の電気料金で、2段式では約6回分の調理ができます。

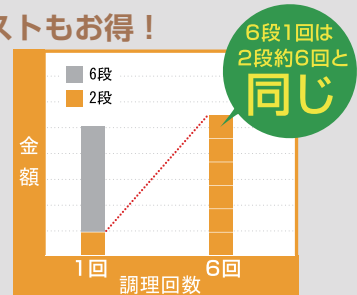

※調理時間を1回20分と想定 (2012年2月調べ)

スチームコンベクションオープン(卓上二台重ね)

ガス  
電気



★ TSCO-22EBB



★ TSCO-22EDD



TSCO-44GBN3

| 型式             | 外形寸法(mm) |     |       | 税込み価格      | 本体価格       | ガス消費量      |          |            |        | ガス接続<br>口径 A<br>(都市/LP) | 電源     | 消費電力<br>(50/60Hz)<br>kW | 給水接<br>続口径<br>A | 排水接<br>続口径<br>A | 収容数<br>棚段<br>(ホテルパン) |
|----------------|----------|-----|-------|------------|------------|------------|----------|------------|--------|-------------------------|--------|-------------------------|-----------------|-----------------|----------------------|
|                | 間口       | 奥行  | 高さ    |            |            | 都市ガス<br>kW | (kcal/h) | LPガス<br>kW | (kg/h) |                         |        |                         |                 |                 |                      |
| 小型卓上タイプ2台重ね    |          |     |       |            |            |            |          |            |        |                         |        |                         |                 |                 |                      |
| 小型卓上タイプの詳細はP39 |          |     |       |            |            |            |          |            |        |                         |        |                         |                 |                 |                      |
| ★TSCO-22EBB    | 500      | 470 | 850   | ¥1,608,200 | ¥1,462,000 | -          | -        | -          | -      | -                       | 1φ200V | 1.9×2                   | 15              | 25×2            | 2段(1/2)×2            |
| ★TSCO-22EDD    | 500      | 470 | 850   | ¥1,727,000 | ¥1,570,000 | -          | -        | -          | -      | -                       | 1φ200V | 1.9×2                   | 15              | 25×2            | 2段(1/2)×2            |
| 卓上タイプ2台重ね      |          |     |       |            |            |            |          |            |        |                         |        |                         |                 |                 |                      |
| TSCO-44GBN3    | 750      | 685 | 1,180 | ¥2,552,000 | ¥2,320,000 | 12.2×2     | 10,500×2 | 12.2×2     | 0.88×2 | 15×2                    | 1φ100V | 0.19×2                  | 15              | 25×2            | 4段(2/3)×2            |
| TSCO-44EBN3    | 750      | 660 | 1,180 | ¥2,552,000 | ¥2,320,000 | -          | -        | -          | -      | -                       | 3φ200V | 4.7×2                   | 15              | 25×2            | 4段(2/3)×2            |

※TSCO-22EBBは、2EB(ベーシック)の2台重ね。 ※TSCO-22EDDは、2ED(デラックス)の2台重ね。  
 付属品：小型卓上タイプ=専用洗剤、スプレーガン×1、オープン手袋×1組、減圧弁×1  
 卓上タイプ=浄水器(軟水機能付)カートリッジタイプ×1、専用洗剤、スプレーガン×1、オープン手袋×1組、減圧弁×1

二台重ねオーダー例(デラックスタイプ6段・10段)

ガス  
電気



TGSC-A6DCL + A6DCL  
 ■外形寸法:W860×D880×H1,685



TGSC-A6DCL + A10DCL  
 ■外形寸法:W860×D880×H1,895

2台重ね組合せ

- 上段
- TESC-A6D (R/L)
  - TESC-A6DW (R/L)
  - TGSC-A6DC (R/L)
  - TGSC-A6DWC (R/L)

+

- 下段
- TESC-A6D (R/L)
  - TESC-A6DW (R/L)
  - TESC-A10D (R/L)
  - TESC-A10DW (R/L)
  - TGSC-A6DC (R/L)
  - TGSC-A6DWC (R/L)
  - TGSC-A10DC (R/L)
  - TGSC-A10DWC (R/L)

6段+6段と6段+10段の組み合わせが可能です。  
 ※ご希望に合わせてオーダー対応いたします。

本体の詳細は P33 をご覧下さい。

- 熱調理機器
- レンジ・テーブル
  - スチームコンベクションオープン
  - オープン
  - 中華レンジ
  - 餃子グリラー
  - ゆで麺器
  - フライヤー
  - グリラー/グリドル
  - テイルテンゲン/回転釜
  - 蒸し器
  - 涼厨
  - アークガスオープン
  - 炊飯
  - その他
- アルスライン・カスタム
- 作業機器
- TRE430-TA304特長
  - 作業台
  - 調理台
  - シンク
  - 戸棚
  - 棚
  - パンラック
  - 日本そば
  - エレファントシェルフ
- 洗浄機器
- ドア
  - アンダーカウンター
  - ラックコンベア
  - フライトコンベア
  - ネットコンベア
  - 容器・予洗付
  - 学校給食
- 衛生機器
- 消毒・保管機器
  - 食器消毒保管
  - 煮沸式消毒
  - 包丁マナ板殺菌庫
  - シルバーストッカー
- 配膳車・カート
- フードカート
  - 搬送カート
- ペーカリー
- オープン
  - 関連機器
- サービス機器
- 温蔵・保温・加湿
  - カフェテリア
  - 喫茶・軽食
- 下調理
- 冷凍・冷蔵機器
- 備品・消耗品
- 洗剤
  - 浄水・軟水器
  - ホテルパン
- その他
- 資料
- JFEA機器基準
  - 調理能力表
  - 新調理/HACCP
  - ドライシステム
  - NSF
  - ステンレスフロア



# Electric Counter-top Mini Steam Convection Oven

**業界最小** ※2

**DOWN**  
¥  
**LOW PRICE**  
買いやすい

**Small**  
500  
**COMPACT**  
置きやすい

定格消費電力  
**-60%** ※1  
**ECO energy**  
省エネ

※1) 当社スチームコンベクションオープン：TSCO-4EBN2 定格消費電力 4.7kW との比較  
※2) 2009年4月当社調べ

## 小型卓上デラックススチームコンベクションオープン

電気 電気式



- スタンバイ(予熱)お知らせ機能付
- 庫内温度設定は最高280℃まで設定できます。
- スチーム量調整は5段階から選択。
- メニュー調理機能は最大9メニュー、9ステップ使用出来ます。
- 芯温センサーを標準装備。芯温調理も思いのまま。

| 型式       | 外形寸法(mm) |     |     | 税込み価格    | 本体価格     | 電源     | 消費電力(50/60Hz) kW | 給水接続<br>口径 A | 排水接続<br>口径 A | 收容数<br>棚段 (ホテルパン) |
|----------|----------|-----|-----|----------|----------|--------|------------------|--------------|--------------|-------------------|
|          | 間口       | 奥行  | 高さ  |          |          |        |                  |              |              |                   |
| TSCO-2ED | 500      | 470 | 390 | ¥825,000 | ¥750,000 | 1φ200V | 1.9              | 15           | 25           | 2段(1/2)           |

オプション：浄軟水器 TRS-4K10L  
注意：設置に関し本体左側面(制御板側)に300mm以上のメンテナンススペースが必要となります。

## 小型卓上スチームコンベクションオープン

電気 電気式



**付属品**

専用洗剤、スプレーガン、オープン手袋、滅菌弁、クリーニングシャワー  
※ホテルパン別売

| 型式       | 外形寸法(mm) |     |     | 税込み価格    | 本体価格     | 電源     | 消費電力(50/60Hz) kW | 給水接続<br>口径 A | 排水接続<br>口径 A | 收容数<br>棚段 (ホテルパン) |
|----------|----------|-----|-----|----------|----------|--------|------------------|--------------|--------------|-------------------|
|          | 間口       | 奥行  | 高さ  |          |          |        |                  |              |              |                   |
| TSCO-2EB | 500      | 470 | 390 | ¥765,600 | ¥696,000 | 1φ200V | 1.9              | 15           | 25           | 2段(1/2)           |

オプション：浄軟水器 TRS-4K10L、芯温センサー  
注意：設置に関し本体左側面(制御板側)に300mm以上のメンテナンススペースが必要となります。

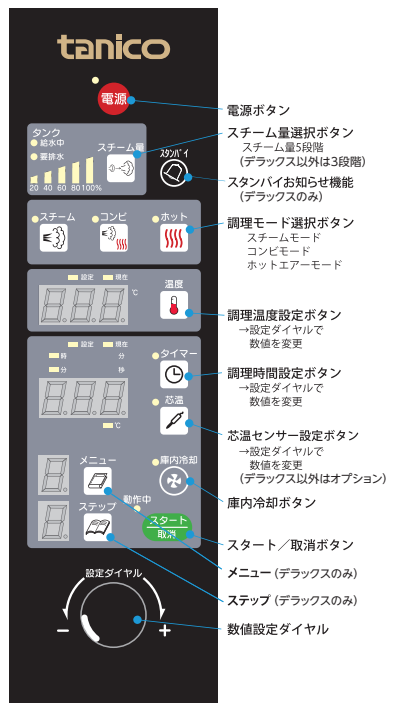

**OPTION**

**交換・追加備品(オプション)**

ハイブリッド軟水器  
タニコー純正

詳細は P183

スチコンクリーナー  
タニコー純正

詳細は P182

**必要備品(オプション)**

ホテルパン等 各種・各サイズ

詳細は P185



コンベクションオープン

ガス ガス式



**TGC-100** ¥900,000  
税込¥990,000

- 外形寸法:W970×D990×H1,460
- ガス消費量:(都市GAS/LPG) 18,6kW(16,000kcal/h)/18,6kW(1.33kg/h)
- ガス接続口径:20A
- 電源:単相100V 0.35kW
- 付属品= シートパン×4、棚網×4、オープン手袋1組
- オプション: シートパン受けラック¥118,800(税込) 魚焼き網

コンベクションオープン

電気 電気式



**★TEC-100** ¥992,000  
税込¥1,091,200

- 外形寸法:W970×D1,075×H1,480
- 庫内寸法:W730×D600×H510
- 消費電力:三相200V 12.35kW
- 付属品=シートパン×4、棚網×4、オープン手袋1組、棚網受×2
- オプション: シートパン受けラック¥118,800(税込) 魚焼き網

コンベアコンベクションオープン

ガス サイクロン (ガス式)



★ TGCO-14SC  
+  
★ TCO-14BC



★ TGCO-14SC (2段)  
+  
★ TCO-14BCW



★ GTOP-2

TGCO-14SC P74

| 型式               | 外形寸法(mm) |       |       | 税込み価格      | 本体価格       | ガス消費量   |                         | ガス接続口径 A (都市/LP) | 電源   | 消費電力 (50/60Hz) W | コンベア幅 (mm) | JIA保証   |       |   |
|------------------|----------|-------|-------|------------|------------|---------|-------------------------|------------------|------|------------------|------------|---------|-------|---|
|                  | 間口       | 奥行    | 高さ    |            |            | 都市ガス kW | LPガス (kcal/h) kW (kg/h) |                  |      |                  |            |         |       |   |
| ★TGCO-14SC       | 1,400    | 792   | 665   | ¥1,727,000 | ¥1,570,000 | 14.0    | 12,000                  | 14.0             | 1.00 | 15               | 1φ100V     | 160     | 360   | ○ |
| ★TGCO-14SC-M(窓付) | 1,400    | 792   | 665   | ¥1,760,000 | ¥1,600,000 | 14.0    | 12,000                  | 14.0             | 1.00 | 15               | 1φ100V     | 160     | 360   |   |
| ピザ専用             |          |       |       |            |            |         |                         |                  |      |                  |            |         |       |   |
| ★GTOP-1          | 1,550    | 1,100 | 1,145 | ¥1,870,000 | ¥1,700,000 | 11.6    | 10,000                  | 11.6             | 0.83 | 20               | 1φ100V     | 150/200 | 470   |   |
| ★GTOP-2          | 1,550    | 1,100 | 1,445 | ¥3,740,000 | ¥3,400,000 | 23.2    | 20,000                  | 23.2             | 1.66 | 15×2             | 1φ100V     | 300/400 | 470×2 |   |

架台



★ TCO-14BC

| 型式              | 外形寸法(mm) |     |       | 税込み価格    | 本体価格     |
|-----------------|----------|-----|-------|----------|----------|
|                 | 間口       | 奥行  | 高さ    |          |          |
| TGCO専用架台        |          |     |       |          |          |
| ★TCO-14BC       | 840      | 616 | 564   | ¥118,800 | ¥108,000 |
| ★TCO-14BCW(2段用) | 840      | 778 | 1,573 | ¥228,800 | ¥208,000 |

ピザオープン

電気 7インチの本格的ピザを、最大8枚スピーディーに焼き上げます。



**★TPO-3E1 (3)** ¥300,000  
税込¥330,000

- 外形寸法:W560×D600×H480
- 庫内寸法:W440×D440×H75×2段
- 消費電力:単相(三相)200V 3kW
- 温度調整範囲:50~300℃

COOK

スピードオープン

電気



**NSO-3N** ¥460,000  
税込¥506,000

- 外形寸法:W730×D420×H420
- 消費電力:単相・三相200V 3kW(50/60Hz)

ミニコンオープン

電気



**SCO-3N** ¥436,000  
税込¥479,600

- 外形寸法:W650×D390×H430
- 消費電力:単相・三相200V 3kW(50/60Hz)

卓上コンベクションオープン

ガス



**RCK-10AS** ¥198,000  
税込¥217,800

- 外形寸法:W470×D645×H586
- 消費電力:単相100V 75W
- ガス消費量(都市GAS/LPG): 6.16kW(5,300kcal/h)/6.19kW(0.44kg/h)
- ガス接続口径(都市GAS/LPG):9.5φ
- 温度調整範囲:100~300℃
- ※付属品:オープン皿、網3枚

コンベクションオープン

ガス



**RCK-20AS4** ¥388,000  
税込¥426,800

- 外形寸法:W605×D685×H874
- 消費電力:単相100V 83W(50Hz) /90W(60Hz)
- ガス消費量(都市GAS/LPG): 9.30kW(8,000kcal/h)/8.40kW(0.60kg/h)
- ガス接続口径(都市GAS/LPG):13φ/9.5φ
- 温度調整範囲:50~320℃
- ※付属品:オープン皿、網3枚



**RCK-S20AS4** ¥438,000  
税込¥481,800

- 外形寸法:W605×D703×H874
- 消費電力:単相100V 83W(50Hz) /90W(60Hz)
- ガス消費量(都市GAS/LPG): 9.30kW(8,000kcal/h)/8.40kW(0.60kg/h)
- ガス接続口径(都市GAS/LPG):13φ/9.5φ
- 温度調整範囲:50~320℃
- ※付属品:オープン皿、網3枚

涼



**RCK-20BS4** ¥448,000  
税込¥492,800

- 外形寸法:W605×D673×H874
- 消費電力:単相100V 83W(50Hz) /90W(60Hz)
- ガス消費量(都市GAS/LPG): 9.34kW(8,000kcal/h)/8.40kW(0.60kg/h)
- ガス接続口径(都市GAS/LPG):13φ/9.5φ
- 温度調整範囲:50~320℃
- ※付属品:オープン皿、網3枚

※W(間口)・D(奥行)・H(高さ)を表示します。★印は受注生産品です。納期をご確認下さい。荷作り・運賃は別途申し受けます。税込み価格については税率10%で表示しています。最寄りの消防署の指導を受け、安全な設置を施してください。

熱調理機器

- レンジ・テーブル
- スチームコンベクションオープン
- オープン
- 中華レンジ
- 餃子グリラー
- ゆで器
- フライヤー
- グリラー/グリドル
- テイルテンゲン回転釜
- 蒸し器
- 涼厨
- アークガスオープン
- 炊飯
- その他

アルスライン・カスタム

作業機器

- TRE430-TA304特長
- 作業台
- 調理台
- シンク
- 戸棚
- 棚
- パンラック
- 日本そば
- エレファントシェルフ

洗浄機器

- ドア
- アンダーカウンター
- ラックコンベア
- フライトコンベア
- ネットコンベア
- 容器・予洗付
- 学校給食

衛生機器

- 消毒・保管機器
- 食器消毒保管
- 煮沸消毒
- 包丁マナ板殺菌庫
- シルバーストッカー

配膳車・カート

- フードカート
- 搬送カート

ベーカリー

- オープン
- 関連機器

サービス機器

- 温蔵・保温・加温
- カフェテリア
- 喫茶・軽食

下調理

冷凍・冷蔵機器

備品・消耗品

- 洗剤
- 浄水・軟水器
- ホテルパン

その他

資料

- JFEA機器基準
- 調理能力表
- 新調理/HACCP
- ドライシステム
- NSF
- ステンレスフロア

中華レンジ

# Chinese Range

## CR Type

### DRAGON

## EMPEROR

### IH Type



P42

**多量調理、高効率作業、省エネ設計を開発コンセプトにホテルや専門レストランなど、ますます需要が拡大する中国料理の厨房用に開発されたジョイントタイプの本格中華スーパーレンジです。**

- バーナには新開発エアブロー機構を採用。46.5kW (40,000kcal/h) の超強火力を実現しました。
- 火力コントロールをひざ送りできる火力調節レバー、マンジュウ手前部分の幅広設計など、作業効率を一段と高める設計です。
- 湯沸用ポットは余熱利用でボイルに適しています。
- 甲板清掃用シャワー、前面排水溝を標準装備。クリーンで衛生的な製品です。



**中華ステンレスマンジュウ**  
密閉式、前面傾斜になっているため、熱効果が良く調理する人が炎にあおられず、作業効率を高めます。



マンジュウ手前が広く設計されているので、多量調理もスムーズです。



**排水溝**  
奥から手前の排水溝にシャワーが流れるので、掃除が容易で衛生的です。



**油用ステンハカマ**  
温かい調理油の使用時に便利な仕様です。



P42

**ホテルや中国料理専門店では、ますます細分化する顧客のニーズに対応するため、店舗や調理メニューの個性化が進んでいます。エンペラーは調理する人の意図や使い勝手に合わせて自由にレイアウトを組める大型厨房用の本格中華レンジです。**

- 主用イタメ火口用バーナには調理用途に応じて、エンペラー用ターボバーナ（静音タイプ）[29.1kW(25,000kcal/h)]、[34.9kW(30,000kcal/h)] ミツババーナ[23.3kW(20,000kcal/h)] のいずれかを選べます。
- 火口にはイタメ用、スープ用、煮込み用を合理的にレイアウト。作業効率の高い設計です。
- 本体一体型ステンレススプ寸胴（ガラ入れカゴ付）と排水機能を標準装備。労力の軽減を図ります。
- トッププレート前面には排水溝を設置、バックガード方向から前面に向かってのシャワー噴射装置も組み込んでいます。



**▲一体型ステンレスマンジュウ**  
トッププレートと絞り加工で一体化しているので、使い込んでもマンジュウの浮きがありません。（煮込み用バーナ：φ250も同仕様となります）

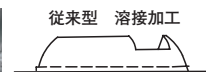

従来型 溶接加工

新規格

R加工で清掃性が格段にアップ

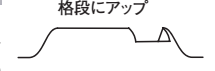

汚れのたまりにくいR加工

### 主要イタメ火口用バーナ



▲エンペラー用ターボバーナ（静音タイプ）  
29.1kW(25,000kcal/h)、34.9kW(30,000kcal/h)のハイカラー静音タイプターボバーナ。



▲ミツババーナ  
23.3kW(20,000kcal/h)の中華対応型バーナ



▲マルチバーナ（内部炎ロバーナ）  
23.3kW(20,000kcal/h)の内部炎ロバーナ



▶音無バーナ（内部炎ロバーナ）  
34.9kW(30,000kcal/h)の強制燃焼バーナ

お客様のご要望に合わせて、様々な寸法からお選びいただけます。

|            |   |
|------------|---|
| ステンレスマンジュウ | φ300（標準）、φ330、φ360、φ390                         |
| 煮込み用バーナ    | φ250（標準）、φ200（注1）、φ300（注1）<br>高さもお好みでお選びいただけます。 |
| スープ寸胴      | φ400、φ450（標準）、φ500、φ550<br>高さもお好みでお選びいただけます。    |

※注1：絞り一体型のタイプではお選びいただけません。

## 【中華レンジ】

P43

**ハイカロリバーナで多量調理も迅速処理。使用用途に合わせて選択できる、豊富な機種をラインアップ。**

- 強力な火力を必要とする中華料理専用開発されたハイカロリバーナを採用。イタメ用、ゆで麺用には 23.3kW (20,000kcal/h) のミツババーナを、餃子用には 18.6kW (16,000kcal/h) のタコバーナを、スープ用には 13.9kW (12,000kcal/h) のユニバーサルバーナを組み込んだ強化力設計です。
- 中華ステンレスマンジュウには、SUS430・2.0mm 材を使用。ハードな使用に優れた耐久性を発揮します。
- トッププレート（2.0t）、水まわりの多いパイプ脚部には、耐蝕性に優れた SUS304 材・φ38 を使用しています。

## 【IH中華レンジ】

P44

**電化厨房に最適！十分な火力で本格中華料理にお応えします。鍋中心部加熱を強化し、少量調理も可能です。（当社比）**

本体は卓上タイプとスタンドタイプの2機種を設定。

パワーは5kW・6kWの2種類、使い勝手の良い鍋サイズを設定しました。

（鍋サイズは、5kWタイプ＝φ360mm、6kWタイプ＝φ450mm）  
TICR-B605シリーズ（5kWタイプ）には、専用アダプタのご利用でφ300mm片手鍋の使用が可能になります。



専用アダプタは乗せるだけ

# 本格型中華レンジ

ガス 美味求真。伝統ある中国食文化をサポート

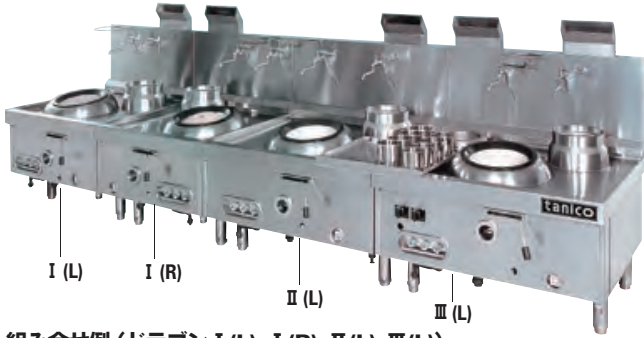

組合せ例 (ドラゴン I (L)、I (R)、II (L)、III (L))

※使用バーナー火口位置により右側用 (R)・左側用 (L) タイプがあります。



★ドラゴン I (R)(L)      ★ドラゴン II (R)(L)      ★ドラゴン III (R)(L)

| 型式               | 外形寸法(mm) |       |     | 税込み価格      | 本体価格       | ガス消費量 |          |      |        | ガス接続<br>口径<br>A<br>(都市/LP) | 電源     | 消費電力<br>(50/60Hz)<br>kW | 給水<br>接続<br>口径<br>A | 排水<br>接続<br>口径<br>A | 使用火口              |                      |                  |
|------------------|----------|-------|-----|------------|------------|-------|----------|------|--------|----------------------------|--------|-------------------------|---------------------|---------------------|-------------------|----------------------|------------------|
|                  | 間口       | 奥行    | 高さ  |            |            | 都市ガス  |          | LPガス |        |                            |        |                         |                     |                     | イタメ<br>内径<br>φ400 | 湯沸し<br>ポット内径<br>φ300 | 油用<br>内径<br>φ250 |
|                  |          |       |     |            |            | kW    | (kcal/h) | kW   | (kg/h) |                            |        |                         |                     |                     |                   |                      |                  |
| ★ドラゴン I (R)(L)   | 1,000    | 1,100 | 800 | ¥1,760,000 | ¥1,600,000 | 46.5  | 40,000   | 44.7 | 3.2    | 25                         | 1φ100V | 0.25                    | 15                  | 40                  | 1                 | 1                    | —                |
| ★ドラゴン II (R)(L)  | 1,300    | 1,100 | 800 | ¥1,925,000 | ¥1,750,000 | 46.5  | 40,000   | 44.7 | 3.2    | 25                         | 1φ100V | 0.25                    | 15                  | 40                  | 1                 | 1                    | —                |
| ★ドラゴン III (R)(L) | 1,400    | 1,100 | 800 | ¥2,145,000 | ¥1,950,000 | 48.8  | 42,000   | 46.9 | 3.36   | 25                         | 1φ100V | 0.25                    | 15                  | 40                  | 1                 | 1                    | 1                |

## ドラゴン

驚異の 46.5kW (40,000kcal/h) ターボバーナを搭載。  
多量の調理に適したジョイントタイプ本格中華スーパーレンジ。



### ドラゴンタイプ用ターボバーナ

エアブロー機構のターボバーナ最大 46.5kW(40,000kcal/h) により宴会等の多量調理に適した強力火力が可能です。

### ■組合せ例

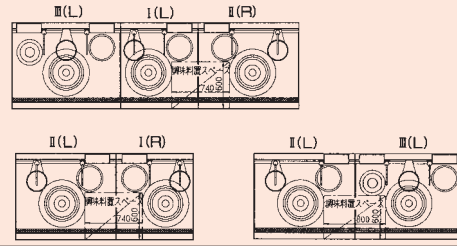

トッパーナの配列等を、ご希望に合わせて製作するオーダー対応品です。

※実際の製作時には、仕様の一部異なる場合があります。

| 型式     | 外形寸法(mm) |       |     | 税込み価格    | 本体価格 | ガス消費量 |          |       |        | ガス接続<br>口径<br>A<br>(都市/LP) | 電源     | 消費電力<br>(50/60Hz)<br>kW | 給水<br>接続<br>口径<br>A | 排水<br>接続<br>口径<br>A | 使用火口              |                     |                   |
|--------|----------|-------|-----|----------|------|-------|----------|-------|--------|----------------------------|--------|-------------------------|---------------------|---------------------|-------------------|---------------------|-------------------|
|        | 間口       | 奥行    | 高さ  |          |      | 都市ガス  |          | LPガス  |        |                            |        |                         |                     |                     | イタメ<br>内径<br>φ300 | スプー付調<br>内径<br>φ450 | 煮込み<br>内径<br>φ260 |
|        |          |       |     |          |      | kW    | (kcal/h) | kW    | (kg/h) |                            |        |                         |                     |                     |                   |                     |                   |
| ★エンペラー | 3,400    | 1,050 | 800 | お問合せください |      | 136.8 | 117,600  | 136.8 | 9.8    | 32×2                       | 1φ100V | 0.1×2                   | 15×2                | 40                  | 4                 | 1                   | 2                 |

### ★本格型中華レンジ オーダー例

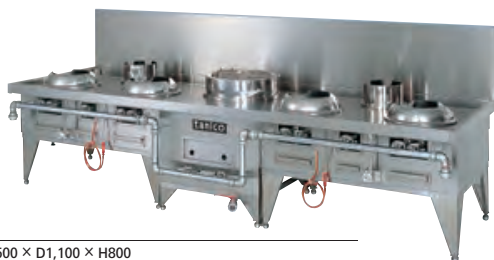

■外形寸法：W3,500×D1,100×H800  
※甲板清掃用給水装置付

※実際の製作時には、仕様の一部異なる場合があります。

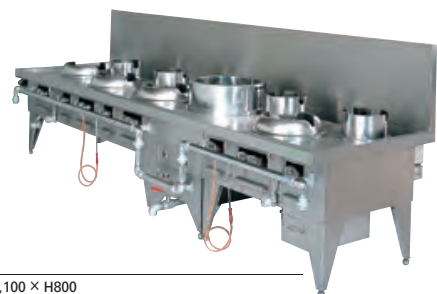

■外形寸法：W3,800×D1,100×H800  
※甲板清掃用給水装置付

※W(間口)、D(奥行)、H(高さ)を表示します。★印は受注生産品です。納期をご確認下さい。荷作り・運賃は別途申し受けます。税込み価格については税率10%で表示しています。最寄りの消防署の指導を受け、安全な設置を施してください。

### 熱調理機器

- レンジ・テーブル
- スチームコンベクションオーブン
- オープン
- 中華レンジ
- 餃子グリラー
- ゆで麺器
- フライヤー
- グリラー/グリドル
- テルデン/パン/回転釜
- 蒸し器
- 涼厨
- アークガスオープン
- 炊飯
- その他

### アルスライン・カスタム

#### 作業機器

- TRE430-TA304特長
- 作業台
- 調理台
- シンク
- 戸棚
- 棚
- パンラック
- 日本そば
- エレファントシェルフ

#### 洗浄機器

- ドア
- アンダーカウンター
- ラックコンベア
- フライトコンベア
- ネットコンベア
- 容器・予洗付
- 学校給食

#### 衛生機器

- 消毒・保管機器
- 食器消毒保管
- 煮沸式消毒
- 包丁マナ板殺菌庫
- シルバーストッカー

#### 配膳車・カート

- フードカート
- 搬送カート

#### ベーカリー

- オープン
- 関連機器

#### サービス機器

- 温感・保温・加湿
- カフェテリア
- 喫茶・軽食

#### 下調理

#### 冷凍・冷蔵機器

- 備品・消耗品
- 洗剤
- 浄水・軟水器
- ホテルパン
- その他

#### 資料

- JFEA機器基準
- 調理能力表
- 新調理/HACCP
- ドライシステム
- NSF
- ステンレスフロア

# 中華レンジ

ガス 美味求真。伝統ある中国食文化をサポート



IH P44

| 型式            | 外形寸法(mm) |     |     | 税込み価格    | 本体価格     | ガス消費量      |          |            | ガス接続<br>口径A<br>(都市LP) | 排水<br>接続<br>口径<br>A | 使用火口                           |                              |                                |                      |                               | 型式 |                 |
|---------------|----------|-----|-----|----------|----------|------------|----------|------------|-----------------------|---------------------|--------------------------------|------------------------------|--------------------------------|----------------------|-------------------------------|----|-----------------|
|               | 間口       | 奥行  | 高さ  |          |          | 都市ガス<br>kW | (kcal/h) | LPガス<br>kW |                       |                     | イタメ<br>内径φ300<br>ミリバーナ<br>φ200 | 麺<br>内径φ420<br>ミリバーナ<br>φ200 | スープ<br>内径φ320<br>タコターナ<br>φ200 | 使用最大<br>寸鍋寸法<br>(mm) | 餃子<br>外径φ320<br>タコターナ<br>φ200 |    | 高さ750mm         |
| TGCR-A55      | 550      | 750 | 800 | ¥195,800 | ¥178,000 | 23.3       | 20,000   | 23.3       | 25                    | 40                  | 1                              | —                            | —                              | —                    | —                             | ○  | TGCR-A55-U      |
| TGCR-A100     | 1,000    | 750 | 800 | ¥261,800 | ¥238,000 | 46.5       | 40,000   | 46.5       | 25                    | 40                  | 2                              | —                            | —                              | —                    | —                             | ○  | TGCR-A100-U     |
| TGCR-A12UL    | 1,200    | 750 | 800 | ¥304,700 | ¥277,000 | 38.4       | 33,000   | 38.4       | 25                    | 40                  | —                              | 注3                           | 1                              | φ400                 | —                             | —  | TGCR-A12UL-U    |
| TGCR-A15I2L   | 1,500    | 750 | 800 | ¥356,400 | ¥324,000 | 62.8       | 54,000   | 62.8       | 25                    | 40                  | 2注2                            | —                            | 1                              | φ400                 | —                             | —  | TGCR-A15I2L-U   |
| TGCR-A161LU   | 1,600    | 750 | 800 | ¥462,000 | ¥420,000 | 61.6       | 53,000   | 61.6       | 25                    | 40                  | 1                              | 注3                           | 1                              | φ400                 | —                             | —  | TGCR-A161LU-U   |
| TGCR-A20I3L   | 2,000    | 750 | 800 | ¥424,600 | ¥386,000 | 86.0       | 74,000   | 86.0       | 25                    | 40                  | 3                              | —                            | 1                              | φ400                 | —                             | —  | TGCR-A20I3L-U   |
| TGCR-A20ZILI  | 2,000    | 750 | 800 | ¥424,600 | ¥386,000 | 81.4       | 70,000   | 81.4       | 25                    | 40                  | 2注2                            | —                            | 1                              | φ400                 | 1注1                           | —  | TGCR-A20ZILI-U  |
| ★TGCR-A21ZILU | 2,100    | 750 | 800 | ¥528,000 | ¥480,000 | 80.2       | 69,000   | 80.2       | 25                    | 40                  | 1                              | 注3                           | 1                              | φ400                 | 1注1                           | —  | ★TGCR-A21ZILU-U |

SP サイド水ハネ防止板は全てオプションとなります。

使用最大寸鍋および鍋寸法(径)より大きい寸鍋、鍋を使用した場合、一酸化炭素中毒事故の恐れがあります。

注1: 使用最大寸鍋寸法(径) 420mm

注2: 2口のイタメのうち、1口は内径φ340mm

注3: ゆで麺用なべ、フリザルプレート、フリザルは別途オプション

## 中華レンジ・オプション

### ゆで麺用ステンレスなべ

平底型(フリザル用)



OP-TGCR-BF ¥25,400  
税込¥27,940

■ 外径寸法: φ490(内径φ470)×H170  
※対応機種: TGCR-A12UL(-U)、TGCR-A161LU(-U)、TGCR-21ZILU(-U)

### ゆで麺用ステンレスなべ

丸底型(横型そば揚用)



OP-TGCR-BC ¥21,400  
税込¥23,540

■ 外径寸法: φ460(内径φ470)×H170

### 丸型フリザルプレート

OP-TGCR-P6 ¥7,400  
税込¥8,140

※6穴

OP-TGCR-P7 ¥9,400  
税込¥10,340

※7穴

### 平底型なべ用フリザル(1個)

OP-TGCR-F ¥3,000  
税込¥3,300

### 餃子用中華ハカマ



OP-TGCR-Z33 ¥18,600  
税込¥20,460

■ 内径寸法: φ350×H100  
※鍋寸法φ330用

OP-TGCR-Z36 ¥18,600  
税込¥20,460

■ 内径寸法: φ380×H100  
※鍋寸法φ360用

OP-TGCR-Z39 ¥18,600  
税込¥20,460

■ 内径寸法: φ410×H100  
※鍋寸法φ390用

### イタメ用中華ハカマ



OP-TGCR-I32 ¥18,600  
税込¥20,460

■ 外径寸法: φ303(内径φ270)×H85  
※φ320五徳用

## 中華レンジ・トップバリエーション図

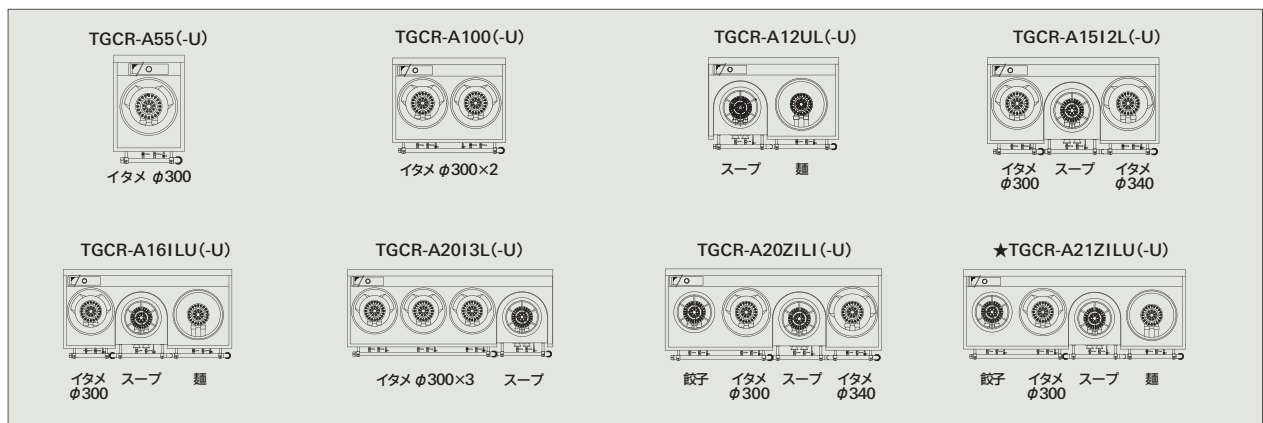

## 中華レンジ

ガス 高火力バーナ搭載



TGCR-60ABH

- 新開発の高火力プラストバーナを搭載。
- 高火力に対応するため耐熱性の高い炭炉用のステンレスマンジュウを採用。
- 25,000kcal タイプと 30,000kcal タイプの2種をご用意。
- 内管式を採用し、すっきりとした外装。



| 型式         | 外形寸法(mm) |     |     | 税込み価格    | 本体価格     | ガス消費量 |          |      |        | ガス接続<br>口径<br>A<br>(都市/LP) | 排水接続<br>口径<br>A | 電源     | 消費電力<br>(50/60Hz)<br>W | 使用火口<br>ステンレスマンジュウ<br>内径 |
|------------|----------|-----|-----|----------|----------|-------|----------|------|--------|----------------------------|-----------------|--------|------------------------|--------------------------|
|            | 間口       | 奥行  | 高さ  |          |          | 都市ガス  |          | LPガス |        |                            |                 |        |                        |                          |
|            |          |     |     |          |          | kW    | (kcal/h) | kW   | (kg/h) |                            |                 |        |                        |                          |
| TGCR-55AB  | 550      | 750 | 800 | ¥635,800 | ¥578,000 | 29.1  | 25,000   | 29.1 | 2.08   | 20                         | 40              | 1φ100V | 16                     | φ300                     |
| TGCR-60ABH | 600      | 750 | 800 | ¥657,800 | ¥598,000 | 34.9  | 30,000   | 34.9 | 2.49   | 20                         | 40              | 1φ100V | 16                     | φ330                     |

## IH中華レンジ

IH 卓上・スタンドタイプ



★ TICR-A605T

★ TICR-B606

ガス P42/P43/P44

電化厨房に最適！十分な火力で本格中華料理にお応えします。  
鍋中心部加熱を強化し、少量調理も可能です。(当社)  
本体は卓上タイプとスタンドタイプの2機種を設定。  
パワーは5kW・6kWの2種類、使い勝手の良い鍋サイズを設定しました。  
(鍋サイズは、5kWタイプ = φ360mm、6kWタイプ = φ450mm)  
TICR-B605 シリーズ (5kWタイプ) には、専用アダプタのご利用で  
φ300mm 片手鍋の使用が可能になります。  
コイルの異常加熱保護機構や空炊き防止装置を装備し、  
機械の故障を最小限にする安全機能を標準装備しました。



専用アダプタは乗せるだけ



φ300mm 片手鍋使用



電源スイッチと加熱スイッチを  
独立



レバーで火力調整ができて火力表示  
ランプが火力に応じて点灯します。



オーダー製品例

- 外形寸法：W3,500×D1,100×H800(mm)
- 加熱出力：イタメ 6kW×4 煮込み 1.2kW×2 スープ 10kW×1

※実際の製作時には、仕様が一部異なる場合があります。

| 型式   | 外形寸法(mm) |     |     | 税込み価格    | 本体価格     | 電源     | 消費電力<br>(50/60Hz)<br>kW | プレート<br>寸法<br>(mm) | 適用鍋寸法<br>(mm) | 排水接続<br>口径<br>A | 加熱出力<br>kW | 型式         |
|--|----------|-----|-----|----------|----------|--------|-------------------------|--------------------|---------------|-----------------|------------|------------|
|  | 間口       | 奥行  | 高さ  |          |          |        |                         |                    |               |                 |            |            |
| <b>卓上タイプ</b>   |          |     |     |          |          |        |                         |                    |               |                 |            |            |
| ★TICR-A605T  | 600      | 750 | 250 | ¥764,500 | ¥695,000 | 3φ200V | 5.0                     | φ300               | φ360専用両手鍋     | 40              | 5.0        | -          |
| ★TICR-A606T  | 600      | 750 | 250 | ¥781,000 | ¥710,000 | 3φ200V | 6.0                     | φ335               | φ450専用両手鍋     | 40              | 6.0        | -          |
| <b>スタンドタイプ</b> <span style="float:right">高さ<b>800mm</b></span> |          |     |     |          |          |        |                         |                    |               |                 |            |            |
| ★TICR-B605   | 600      | 750 | 800 | ¥828,300 | ¥753,000 | 3φ200V | 5.0                     | φ300               | φ360専用両手鍋     | 40              | 5.0        | ★TICR-A605 |
| ★TICR-B606   | 600      | 750 | 800 | ¥845,900 | ¥769,000 | 3φ200V | 6.0                     | φ335               | φ450専用両手鍋     | 40              | 6.0        | ★TICR-A606 |

※付属品：TICR-B605 シリーズ (5kWタイプ) には、φ360mm の専用両手鍋  
TICR-B606 シリーズ (6kWタイプ) には、φ450mm の専用両手鍋  
：ダストボックス

※オプション：TICR-B605 シリーズ (5kWタイプ) には、φ300mm 片手鍋専用アダプタ¥11,880 (税込み) のご利用で、φ300mm 片手鍋の使用が可能になります。

※W(間口)・D(奥行)・H(高さ)を表示します。★印は受注生産品です。納期をご確認下さい。荷作り・運賃は別途申し受けます。  
税込み価格については税率10%で表示しています。最寄りの消防署の指導を受け、安全な設置を施してください。

熱調理機器

- レンジ・テーブル
- スチームコンベクションオーブン
- オープン
- 中華レンジ
- 餃子グリラー
- ゆで麺器
- フライヤー
- グリラー/グリドル
- テイルテンゲン/回転釜
- 蒸し器
- 涼厨
- アークガスオープン
- 炊飯
- その他

アルスライン・カスタム

作業機器

- TRE430-TA304特長
- 作業台
- 調理台
- シンク
- 戸棚
- 棚
- パンラック
- 日本そば
- エレファントシェルフ

洗浄機器

- ドア
- アンダーカウンター
- ラックコンベア
- フライトコンベア
- ネットコンベア
- 容器・予洗付
- 学校給食

衛生機器

- 消毒・保管機器
- 食器消毒保管
- 煮沸式消毒
- 包丁マナ板殺菌庫
- シルバーストッカー

配膳車・カート

- フードカート
- 搬送カート

ペーカリー

- オープン
- 関連機器

サービス機器

- 温蔵・保温・加温
- カフェテリア
- 喫茶・軽食

下調理

冷凍・冷蔵機器

備品・消耗品

- 洗剤
- 浄水・軟水器
- ホテルパン

その他

資料

- JFEA機器基準
- 調理能力表
- 新調理/HACCP
- ドライシステム
- NSF
- ステンレスフロア

# 中華レンジ

ガス 内部炎口バーナ式中華レンジ



IH P44

| 型式        | 外形寸法(mm) |       |     | 税込み価格 | 本体価格     | ガス消費量    |            |                  | ガス接続<br>口径 A<br>(都市/LP) | 排水接続<br>口径<br>A | 使用火口<br>イタメ<br>内径 | 型式     |         |
|-----------|----------|-------|-----|-------|----------|----------|------------|------------------|-------------------------|-----------------|-------------------|--------|---------|
|           | 高さ       | 間口    | 奥行  |       |          | 高さ       | 都市ガス<br>kW | LPガス<br>(kcal/h) |                         |                 |                   |        | kW      |
| TGCR-55V  | 800      | 550   | 750 | 800   | ¥213,400 | ¥194,000 | 23.3       | 20,000           | 20.9                    | 25              | 40                | φ300×1 | VCR-55  |
| TGCR-100V | 800      | 1,000 | 750 | 800   | ¥357,500 | ¥325,000 | 46.6       | 40,000           | 41.9                    | 25              | 40                | φ300×2 | VCR-100 |

## 卓上中華ガステーブル

ガス



**CRU-1** ¥56,000  
税込¥61,600

- 外形寸法:W460×D510×H190
- ガス消費量(都市GAS/LPG): 16.3kW(14,000kcal/h)/13.95kW(1.0kg/h)
- 接続口径(都市GAS/LPG):20A
- ※付属品:五徳φ320×1、イタメ用中華ハカマφ317×1

## 中華プロイラー

ガス



**★TCB-80** ¥570,000  
税込¥627,000

- 外形寸法:φ820×H1,580
- ガス消費量(都市GAS/LPG): 18.6kW(16,000kcal/h)/19.5kW(1.4kg/h)
- 接続口径(都市GAS/LPG):13φ/9.5φ
- 給/排水接続口径:15A/25A
- ※付属品:フック×5

## チャーシュープロイラー

ガス



**★PB-45** ¥179,000  
税込¥196,900

- 外形寸法:W400×D450×H800
- ガス消費量(都市GAS/LPG): 3.5kW(3,000kcal/h)/3.5kW(0.25kg/h)
- 接続口径(都市GAS/LPG):13φ/9.5φ
- ※付属品:アングルカバー、丸棒×2、フタ×2、点火棒×1

## ミートロースター

ガス



**★TCB-90** ¥772,000  
税込¥849,200

- 外形寸法:W900×D900×H1,650
- 能力:温度調節範囲100~200℃
- ガス消費量(都市GAS/LPG): 10.5kW(9,000kcal/h)/9.2kW(0.66kg/h)
- 接続口径(都市GAS/LPG):20A
- 消費電力:単相100V 75W(50/60Hz)
- ※付属品:フック×8

## ガス餃子グリラー

ガス



TGZ-A65

★TGZ-60F

TGZ-70FW

一定の焼き上がりで美味しい餃子が  
短時間に調理できる製品です。

COOK



(TB) タイプ

| 型式          | 外形寸法(mm) |     |     | 税込み価格 | 本体価格     | ガス消費量    |            |                  | ガス接続<br>口径 A<br>(都市/LP) | 排水接続<br>口径<br>A | 電源 | 消費電力<br>(50/60Hz)<br>W | 能力<br>(焼数/1回) | 型式    |               |
|-------------|----------|-----|-----|-------|----------|----------|------------|------------------|-------------------------|-----------------|----|------------------------|---------------|-------|---------------|
|             | 高さ       | 間口  | 奥行  |       |          | 高さ       | 都市ガス<br>kW | LPガス<br>(kcal/h) |                         |                 |    |                        |               |       | kW            |
| TGZ-40F     | 800      | 400 | 750 | 800   | ¥202,400 | ¥184,000 | 11.6       | 10,000           | 11.2                    | 20              | 32 | —                      | —             | 30    | TGZ-40S       |
| ★TGZ-40FTB  | 800      | 400 | 750 | 800   | ¥226,600 | ¥206,000 | 11.6       | 10,000           | 11.2                    | 20              | 32 | 1φ100V                 | 5             | 30    | ★TGZ-40S(TB)  |
| ★TGZ-60F    | 800      | 600 | 750 | 800   | ¥254,100 | ¥231,000 | 23.3       | 20,000           | 20.9                    | 25              | 32 | —                      | —             | 48    | ★TGZ-60S      |
| ★TGZ-60FTB  | 800      | 600 | 750 | 800   | ¥268,400 | ¥244,000 | 23.3       | 20,000           | 20.9                    | 25              | 32 | 1φ100V                 | 5             | 48    | ★TGZ-60S(TB)  |
| TGZ-70FW    | 800      | 700 | 750 | 800   | ¥288,200 | ¥262,000 | 23.3       | 20,000           | 22.3                    | 25              | 32 | —                      | —             | 30×2  | TGZ-70W       |
| ★TGZ-70FWTB | 800      | 700 | 750 | 800   | ¥348,700 | ¥317,000 | 23.3       | 20,000           | 22.3                    | 25              | 32 | 1φ100V                 | 5×2           | 30×2  | ★TGZ-70W(TB)  |
| ★TGZ-90FW   | 800      | 900 | 750 | 800   | ¥352,000 | ¥320,000 | 34.9       | 30,000           | 32.1                    | 25              | 32 | —                      | —             | 30+48 | ★TGZ-90DW     |
| ★TGZ-90FWTB | 800      | 900 | 750 | 800   | ¥403,700 | ¥367,000 | 34.9       | 30,000           | 32.1                    | 25              | 32 | 1φ100V                 | 5×2           | 30+48 | ★TGZ-90DW(TB) |
| TGZ-A65     | 800      | 650 | 750 | 800   | ¥275,000 | ¥250,000 | 19.8       | 17,000           | 19.8                    | 25              | 40 | —                      | —             | 30×2  | TGZ-65        |

(TB) タイプ: タイマー、プザー付  
※TGZ-A65: オプションにてタイマー、プザー付。  
付属品: コミカコ×2、TGZ-A65はゴミカコ×1

## ガス餃子グリラー

ガス 卓上タイプ

COOK



N-TCZ-4545G



N-TCZ-7560GW

| 型式           | 外形寸法(mm) |     |     | 税込み価格    | 本体価格     | ガス消費量 |          |      |        | ガス接続<br>口径<br>(都市/LP) | 能力<br>(焼数/1回) |
|--------------|----------|-----|-----|----------|----------|-------|----------|------|--------|-----------------------|---------------|
|              | 間口       | 奥行  | 高さ  |          |          | 都市ガス  |          | LPガス |        |                       |               |
|              |          |     |     |          |          | kW    | (kcal/h) | kW   | (kg/h) |                       |               |
| N-TCZ-4545G  | 450      | 450 | 260 | ¥78,100  | ¥71,000  | 3.8   | 3,300    | 3.8  | 0.28   | 13φ/9.5φ              | 24            |
| N-TCZ-6045G  | 600      | 450 | 260 | ¥99,000  | ¥90,000  | 4.8   | 4,100    | 4.8  | 0.34   | 13φ/9.5φ              | 30            |
| N-TCZ-4560G  | 450      | 600 | 260 | ¥92,400  | ¥84,000  | 7.0   | 6,000    | 7.0  | 0.50   | 13φ/9.5φ              | 48            |
| N-TCZ-6060G  | 600      | 600 | 260 | ¥119,900 | ¥109,000 | 9.3   | 8,000    | 9.3  | 0.67   | 13φ/9.5φ              | 60            |
| N-TCZ-6060GW | 600      | 600 | 260 | ¥139,700 | ¥127,000 | 9.4   | 8,000    | 9.4  | 0.66   | 13φ/9.5φ              | 24×2          |
| N-TCZ-7560GW | 750      | 600 | 260 | ¥158,400 | ¥144,000 | 11.7  | 10,000   | 11.7 | 0.83   | 15A                   | 24+48         |

## 自動ガス餃子グリラー

ガス 卓上型マイコン制御タイプ・温度調節(70℃~240℃)

COOK



TZ-30GF-3



TZ-60GF-3

温度管理は 70℃~240℃の範囲で、  
マイコン制御が設定温度を一定にコントロール。  
さらに給水も自動。  
調理のマニュアル化、省力化が可能です。

| 型式         | 外形寸法(mm) |     |     | 税込み価格    | 本体価格     | ガス消費量 |          |      |        | ガス接続<br>口径 A<br>(都市/LP) | 給水接<br>続口径<br>A | 電源     | 消費電力<br>(50/60Hz)<br>W | 能力<br>(焼数/1回) | JIA認証 |
|------------|----------|-----|-----|----------|----------|-------|----------|------|--------|-------------------------|-----------------|--------|------------------------|---------------|-------|
|            | 間口       | 奥行  | 高さ  |          |          | 都市ガス  |          | LPガス |        |                         |                 |        |                        |               |       |
|            |          |     |     |          |          | kW    | (kcal/h) | kW   | (kg/h) |                         |                 |        |                        |               |       |
| TZ-30GF-3  | 300      | 650 | 340 | ¥513,700 | ¥467,000 | 5.8   | 4,980    | 5.8  | 0.41   | 15                      | 15              | 1φ100V | 15                     | 24            | ○     |
| TZ-60GF-3  | 600      | 650 | 340 | ¥778,800 | ¥708,000 | 11.6  | 9,960    | 11.6 | 0.83   | 15                      | 15              | 1φ100V | 30                     | 24×2          | ○     |
| ★TZ-75GF-3 | 750      | 650 | 340 | ¥902,000 | ¥820,000 | 14.5  | 12,500   | 14.5 | 1.04   | 15                      | 15              | 1φ100V | 30                     | 24+36         | ○     |

## 自動電気餃子グリラー

電気 卓上型マイコン制御タイプ・温度調節(70℃~240℃)

COOK



TZ-30EF-3



TZ-60EF-3

餃子を並べてスタートボタンを押せば、  
給水から温度調節、焼き時間調整まで、全てマイコン制御。  
温度管理は 70℃~240℃の範囲で、  
マイコン制御が設定温度を一定にコントロール。  
調理のマニュアル化、省力化が可能です。

| 型式         | 外形寸法(mm) |     |     | 税込み価格    | 本体価格     | 電源     | 消費電力<br>(50/60Hz)<br>kW | 焼き面寸法(mm) |       | 能力<br>(焼数/1回) |
|------------|----------|-----|-----|----------|----------|--------|-------------------------|-----------|-------|---------------|
|            | 間口       | 奥行  | 高さ  |          |          |        |                         | 間口        | 奥行    |               |
| TZ-30EF-3  | 300      | 600 | 310 | ¥451,000 | ¥410,000 | 1φ200V | 3.0                     | 195       | 400   | 24            |
| ★TZ-45EF-3 | 450      | 600 | 310 | ¥484,000 | ¥440,000 | 3φ200V | 4.5                     | 295       | 400   | 36            |
| TZ-60EF-3  | 600      | 600 | 310 | ¥690,800 | ¥628,000 | 1φ200V | 6.0                     | 195×2     | 400×2 | 24×2          |
| ★TZ-75EF-3 | 750      | 600 | 310 | ¥756,800 | ¥688,000 | 3φ200V | 7.5                     | 295+195   | 400×2 | 24+36         |
| ★TZ-85EF-3 | 850      | 600 | 310 | ¥797,500 | ¥725,000 | 3φ200V | 9.0                     | 295×2     | 400×2 | 36×2          |

※給水接続15Aが必要です。

- 熱調理機器
- レンジ・テーブル
- スチームコンベクションオーブン
- オープン
- 中華レンジ
- 餃子グリラー
- ゆで麺器
- フライヤー
- グリラー/グリドル
- テイルテイクイン回転釜
- 蒸し器
- 涼厨
- アークガスオープン
- 炊飯
- その他
- アルスライン・カスタム
- 作業機器
- TRE430-TA304特長
- 作業台
- 調理台
- シンク
- 戸棚
- 棚
- パンラック
- 日本そば
- エレファントシェルフ
- 洗浄機器
- ドア
- アンダーカウンター
- ラックコンベア
- フライトコンベア
- ネットコンベア
- 容器・予洗付
- 学校給食
- 衛生機器
- 消毒・保管機器
- 食器消毒保管
- 煮沸式消毒
- 包丁マナ板殺菌庫
- シルバーストッカー
- 配膳車・カート
- フードカート
- 搬送カート
- ペーカリー
- オープン
- 関連機器
- サービス機器
- 温蔵・保温・加温
- カフェテリア
- 喫茶・軽食
- 下調理
- 冷凍・冷蔵機器
- 備品・消耗品
- 洗剤
- 浄水・軟水器
- ホテルパン
- その他
- 資料
- JFEA機器基準
- 調理能力表
- 新調理/HACCP
- ドライシステム
- NSF
- ステンレスフロア

# 角型ゆで麺器(省エネタイプ)

熱効率77%達成 COOK

ガス

電気 P49



| 型式          | 外形寸法(mm) |     |     | 税込み価格    | 本体価格     | ガス消費量      |                  |      | ガス接続<br>口径 A<br>(都市/LP) | 給水<br>口径<br>A | 排水<br>口径<br>A | 備考       | 型式        |
|-------------|----------|-----|-----|----------|----------|------------|------------------|------|-------------------------|---------------|---------------|----------|-----------|
|             | 高さ       | 間口  | 奥行  |          |          | 都市ガス<br>kW | LPガス<br>(kcal/h) | kW   |                         |               |               |          |           |
| 奥行600mmシリーズ |          |     |     |          |          |            |                  |      |                         |               |               |          |           |
| TGUS-A45    | 450      | 600 | 850 | ¥437,800 | ¥398,000 | 9.3        | 8,000            | 9.3  | 15                      | 15            | 32            | 一槽式・4テボ  | TGUS-45   |
| TGUS-A60    | 600      | 600 | 850 | ¥507,100 | ¥461,000 | 13.9       | 12,000           | 13.9 | 15                      | 15            | 32            | 一槽式・6テボ  | TGUS-60   |
| TGUS-A90W   | 900      | 600 | 850 | ¥867,900 | ¥789,000 | 18.6       | 16,000           | 18.6 | 15×2                    | 15            | 32×2          | 二槽式・8テボ  | TGUS-90W  |
| 奥行750mmシリーズ |          |     |     |          |          |            |                  |      |                         |               |               |          |           |
| TGUS-A45A   | 450      | 750 | 850 | ¥471,900 | ¥429,000 | 13.9       | 12,000           | 13.9 | 15                      | 15            | 32            | 一槽式・6テボ  | TGUS-45A  |
| TGUS-A60A   | 600      | 750 | 850 | ¥550,000 | ¥500,000 | 17.4       | 15,000           | 17.4 | 15                      | 15            | 32            | 一槽式・9テボ  | TGUS-60A  |
| TGUS-A90AW  | 900      | 750 | 850 | ¥946,000 | ¥860,000 | 27.9       | 24,000           | 27.9 | 15×2                    | 15            | 32×2          | 二槽式・12テボ | TGUS-90AW |

付属品：テボ、中底板  
製品を最適にお使いいただくために、軟水器の併用をおすすめ致します。

| 型式  | 外形寸法(mm) |     |     | 税込み価格      | 本体価格     | ガス消費量      |                  |      | ガス接続<br>口径 A<br>(都市/LP) | 給水<br>口径<br>A | 排水<br>口径<br>A | 電源     | 消費電力<br>(50/60Hz)<br>kW | 備考      | 型式        |
|---|----------|-----|-----|------------|----------|------------|------------------|------|-------------------------|---------------|---------------|--------|-------------------------|---------|-----------|
|   | 高さ       | 間口  | 奥行  |            |          | 都市ガス<br>kW | LPガス<br>(kcal/h) | kW   |                         |               |               |        |                         |         |           |
| オートリフトタイプ 本体TGUS-A45A+オートリフター-TALC-3GAL+TALC-3GARのセット。                      |          |     |     |            |          |            |                  |      |                         |               |               |        |                         |         |           |
| TGUS-A45AL  | 590      | 750 | 850 | ¥1,043,900 | ¥949,000 | 13.9       | 12,000           | 13.9 | 15                      | 15            | 32            | 1φ100V | 0.2×2                   | 一槽式・6テボ | TGUS-45AL |
| オートリフター(ガス角型ゆで麺器用) ゆで麺器本体(TGUS-45A)にオートリフター(TALC-3GAL)と(TALC-3GAR)を後付も可能です。 |          |     |     |            |          |            |                  |      |                         |               |               |        |                         |         |           |
| TALC-3GA(R/L)   | 67       | 650 | 660 | ¥374,000   | ¥340,000 | —          | —                | —    | —                       | —             | —             | 1φ100V | 0.2                     | —       | —         |

注) 本製品ゆで槽への塩投入はお控えください。塩による腐食故障は、製品保証いたしかねる場合があります。

# 角型ゆで麺器用シャッター



★ OP-TGUS-S6

テボを上げるとシャッターが閉状態となり、熱効率がアップし省エネに効果的です。

| 型式            | 税込み価格   | 本体価格    | 備考          |
|---------------|---------|---------|-------------|
| ★OP-TGUS-S4   | ¥25,300 | ¥23,000 | TGUS-A45用   |
| ★OP-TGUS-S6   | ¥36,300 | ¥33,000 | TGUS-A60用   |
| ★OP-TGUS-S9L  | ¥25,300 | ¥23,000 | TGUS-A90W用  |
| ★OP-TGUS-S9R  | ¥25,300 | ¥23,000 | TGUS-A90W用  |
| ★OP-TGUS-S4A  | ¥37,400 | ¥34,000 | TGUS-A45A用  |
| ★OP-TGUS-S6A  | ¥51,700 | ¥47,000 | TGUS-A60A用  |
| ★OP-TGUS-S9AL | ¥37,400 | ¥34,000 | TGUS-A90AW用 |
| ★OP-TGUS-S9AR | ¥37,400 | ¥34,000 | TGUS-A90AW用 |

※Wタイプ(2槽式)は、R/L1個ずつ、計2個必要です。

## 蒼龍

●蒼龍なら…アイドリング機能で  
不使用時のガス料金1/2に!



アイドリング機能を搭載し待機時のガス料金を従来の1/2にまで低減させます。

●蒼龍なら…いつも清潔、清掃ラクラク!

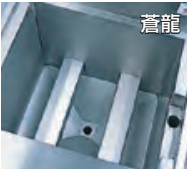

蒼龍



従来タイプ

蒼龍の全てのシリーズが「涼厨」になりました



熱効率77%を生み出す新開発の中間加熱パイプは、旧製品に比べパイプ数を減らす事が可能となりこれにより手が届きにくい清掃が困難な場所もラクラク掃除です!

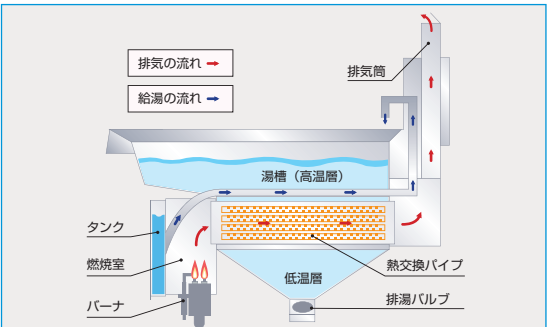

●蒼龍なら…排気温度が1/2!手をかざせる温度に。  
排気温度を従来製品の1/2にまで低下させました。まさに手をかざせる温度。作業者の安全性と厨房環境の大幅な改善が望め、空調維持費用の大幅な低減と作業者の疲労軽減が実現できます。

●蒼龍なら…給水による湯温低下を軽減!  
燃焼部排熱を利用したタンクを設置、これにより60℃近い温度の給水(約0.6ℓ/分)が可能になり、湯温の低下を軽減します。



## ハイパワー解凍ゆで麺器(冷凍麺対応)

ガス ●冷凍麺対応



TGUS-60H



TGUS-90AWH



新開発熱交換装置



| 型式         | 外形寸法(mm) |     |     | 税込み価格    | 本体価格     | ガス消費量 |        |          | ガス接続<br>口径A<br>(都市/LP) | 給水<br>口径<br>A | 排水<br>口径<br>A | 備考       | 型式 |          |         |
|------------|----------|-----|-----|----------|----------|-------|--------|----------|------------------------|---------------|---------------|----------|----|----------|---------|
|            | 高さ850mm  | 間口  | 奥行  |          |          | 高さ    | 都市ガス   |          |                        |               |               |          |    | LPガス     | 高さ800mm |
|            |          |     |     |          |          |       | kW     | (kcal/h) |                        |               |               |          |    | kW       |         |
| TGUS-50H   | 500      | 600 | 850 | ¥476,300 | ¥433,000 | 14.0  | 12,000 | 14.0     | 15                     | 15            | 32            | 一槽式・4テボ  | ○  | THU-50   |         |
| TGUS-60H   | 600      | 600 | 850 | ¥540,100 | ¥491,000 | 18.6  | 16,000 | 18.6     | 15                     | 15            | 32            | 一槽式・6テボ  | ○  | THU-60   |         |
| TGUS-90WH  | 900      | 600 | 850 | ¥893,200 | ¥812,000 | 28.0  | 24,000 | 28.0     | 15×2                   | 15            | 32×2          | 二槽式・8テボ  | ○  | THU-90W  |         |
| TGUS-50AH  | 500      | 750 | 850 | ¥545,600 | ¥496,000 | 18.6  | 16,000 | 18.6     | 15                     | 15            | 32            | 一槽式・6テボ  | ○  | THU-50A  |         |
| TGUS-60AH  | 600      | 750 | 850 | ¥613,800 | ¥558,000 | 28.0  | 24,000 | 28.0     | 15                     | 15            | 32            | 一槽式・9テボ  | ○  | THU-60A  |         |
| TGUS-90AWH | 900      | 750 | 850 | ¥983,400 | ¥894,000 | 37.2  | 32,000 | 37.2     | 15×2                   | 15            | 32×2          | 二槽式・12テボ | ○  | THU-90AW |         |

付属品:テボ、サル受、中底板

## ガスゆで麺器

ガス 中華ゆで麺器



TGU-65



TGU-65D (余熱タンク付)



TGU-65FD (余熱タンク付)



TGU-65FHD (余熱タンク付)



★TGU-65DD (給湯タンク付)



| 型式        | 外形寸法(mm) |     |     | 税込み価格    | 本体価格     | ガス消費量 |        |          | ガス接続<br>口径A<br>(都市/LP) | 給水<br>口径<br>A | 排水<br>口径<br>A | 備考     | 型式      |      |         |
|-----------|----------|-----|-----|----------|----------|-------|--------|----------|------------------------|---------------|---------------|--------|---------|------|---------|
|           | 高さ800mm  | 間口  | 奥行  |          |          | 高さ    | 都市ガス   |          |                        |               |               |        |         | LPガス | 高さ750mm |
|           |          |     |     |          |          |       | kW     | (kcal/h) |                        |               |               |        |         | kW   |         |
| TGU-65    | 650      | 750 | 800 | ¥242,000 | ¥220,000 | 23.3  | 20,000 | 22.3     | 25                     | —             | 40            |        | TU-1N   |      |         |
| TGU-65D   | 650      | 750 | 800 | ¥357,500 | ¥325,000 | 23.3  | 20,000 | 23.2     | 25                     | 20            | 20/40         | 余熱タンク付 | TU-1ND  |      |         |
| ★TGU-65DD | 650      | 750 | 800 | ¥595,100 | ¥541,000 | 26.7  | 23,000 | 26.5     | 20                     | 15            | 32            | 給湯タンク付 | ★N-TU-1 |      |         |
| TGU-65FD  | 650      | 750 | 800 | ¥451,000 | ¥410,000 | 20.9  | 18,000 | 19.2     | 20                     | 15            | 40            | 余熱タンク付 | TU-2N   |      |         |
| TGU-65FHD | 650      | 750 | 800 | ¥473,000 | ¥430,000 | 26.7  | 23,000 | 26.5     | 20                     | 15            | 32            | 余熱タンク付 | TU-3    |      |         |

## 卓上ガスゆで麺器

ガス



**TCU-4445X** **¥149,000**  
税込¥163,900

- 外形寸法:W440×D550×H400
- ガス消費量(都市GAS/LPG):  
10.9kW(9,400kcal/h)/10.9kW(0.78kg/h)
- 接続口径(都市GAS/LPG):13φ/9.5φ
- 排水接続口径:20A
- 調理槽容積:16ℓ
- ※付属品:テボ×4、サル受×1、中底板×1

### ガスゆで麺器付属品

- TGU-65  
※付属品:ゆで麺用ステンレス鍋(16ℓ)×1、テボ×6、サル受け×1、ゴミカゴ×1
- TGU-65D  
※付属品:ゆで麺用ステンレス鍋(16ℓ)×1、テボ×6、サル受け×1、ゴミカゴ×1
- TGU-65DD  
※付属品:ゆで麺用ステンレス鍋(22ℓ)×1、テボ×7、サル受け×1、ゴミカゴ×1
- TGU-65FD  
※付属品:ゆで麺用ステンレス鍋(16ℓ)×1、テボ×7、サル受け×1、ゴミカゴ×1
- TGU-65FHD  
※付属品:ゆで麺用ステンレス鍋(22ℓ)×1、テボ×7、サル受け×1、ゴミカゴ×1

|             |                 |
|-------------|-----------------|
| 熱調理機器       | レンジ・テーブル        |
|             | スチームコンベクションオーブン |
|             | オープン            |
|             | 中華レンジ           |
|             | 餃子グリラー          |
| ゆで麺器        | フライヤー           |
|             | グリラー/グリドル       |
|             | テイルテング/回転釜      |
|             | 蒸し器             |
| 涼厨          | アークガスオープン       |
|             | 炊飯              |
|             | その他             |
| アルスライン・カスタム |                 |
| 作業機器        | TRE430-TA304特長  |
|             | 作業台             |
|             | 調理台             |
|             | シンク             |
|             | 戸棚              |
|             | 棚               |
|             | パンラック           |
|             | 日本そば            |
|             | エレファントシェルフ      |
| 洗浄機器        | ドア              |
|             | アンダーカウンター       |
|             | ラックコンベア         |
|             | フライトコンベア        |
|             | ネットコンベア         |
|             | 容器・予洗付          |
|             | 学校給食            |
| 衛生機器        | 消毒・保管機器         |
|             | 食器消毒保管          |
|             | 煮沸消毒            |
|             | 包丁マナ板殺菌庫        |
|             | シルバーストッカー       |
|             | 配膳車・カート         |
|             | フードカート          |
|             | 搬送カート           |
|             | ペーカリー           |
|             | オープン            |
|             | 関連機器            |
| サービス機器      | 温感・保温・加湿        |
|             | カフェテリア          |
|             | 喫茶・軽食           |
| 下調理         |                 |
| 冷凍・冷蔵機器     |                 |
| 備品・消耗品      | 洗剤              |
|             | 浄水・軟水器          |
|             | ホテルパン           |
| その他         |                 |
| 資料          | JFEA機器基準        |
|             | 調理能力表           |
|             | 新調理/HACCP       |
|             | ドライシステム         |
|             | NSF             |
|             | ステンレスフロア        |

# 電気ゆで麺器

電気

●一槽式

●二槽式

●TEU-A45D+リフトアップ(★TALC-3E)装着



- ・使いやすさと省エネを両立。  
保温モードと湯気シャッターを搭載。  
オートリフター取付も可能。
- ・保温モード時でも  
オートリフターが作動すれば自動的に  
加熱モードに連動!  
(デラックスタイプ)

ガス P47

★TEU-A28D

TEU-A45D

★TEU-A85DW

| 型式                    | 外形寸法(mm) |     |     | 税込み価格    | 本体価格     | 給水口径<br>A | 排水口径<br>A | 電源     | 消費電力<br>(50/60Hz)<br>kW | 槽水量<br>ℓ | 備考         | 型式         |
|-----------------------|----------|-----|-----|----------|----------|-----------|-----------|--------|-------------------------|----------|------------|------------|
|                       | 高さ       | 間口  | 奥行  |          |          |           |           |        |                         |          |            |            |
| スタンダードタイプ(サーモスタット仕様)  |          |     |     |          |          |           |           |        |                         |          |            |            |
| 付属品: テボ、ザル受け、中底板      |          |     |     |          |          |           |           |        |                         |          |            |            |
| TEU-A28               | 280      | 600 | 850 | ¥343,200 | ¥312,000 | 15        | 25        | 3φ200V | 4.5                     | 25       | 一槽式・3テボ    | TEU-28     |
| TEU-A45               | 450      | 600 | 850 | ¥433,400 | ¥394,000 | 15        | 25        | 3φ200V | 9.0                     | 40       | 一槽式・6テボ    | TEU-45     |
| ★TEU-A62              | 620      | 600 | 850 | ¥520,300 | ¥473,000 | 15        | 25        | 3φ200V | 13.5                    | 60       | 一槽式・9テボ    | ★TEU-62    |
| ★TEU-A85W             | 850      | 600 | 850 | ¥785,400 | ¥714,000 | 15x2      | 25x2      | 3φ200V | 18.0                    | 40x2     | 二槽式・12テボ   | ★TEU-85W   |
| ★TEU-A28A             | 280      | 750 | 850 | ¥365,200 | ¥332,000 | 15        | 25        | 3φ200V | 4.5                     | 25       | 一槽式・3テボ    | ★TEU-28A   |
| TEU-A45A              | 450      | 750 | 850 | ¥455,400 | ¥414,000 | 15        | 25        | 3φ200V | 9.0                     | 40       | 一槽式・6テボ    | TEU-45A    |
| ★TEU-A62A             | 620      | 750 | 850 | ¥543,400 | ¥494,000 | 15        | 25        | 3φ200V | 13.5                    | 60       | 一槽式・9テボ    | ★TEU-62A   |
| ★TEU-A85AW            | 850      | 750 | 850 | ¥807,400 | ¥734,000 | 15x2      | 25x2      | 3φ200V | 18.0                    | 40x2     | 二槽式・12テボ   | ★TEU-85AW  |
| デラックスタイプ(デジタル温度調節器仕様) |          |     |     |          |          |           |           |        |                         |          |            |            |
| 付属品: テボ、ザル受け、中底板      |          |     |     |          |          |           |           |        |                         |          |            |            |
| ★TEU-A28D             | 280      | 600 | 850 | ¥405,900 | ¥369,000 | 15        | 25        | 3φ200V | 4.5                     | 25       | 一槽式・3テボ    | ★TEU-28D   |
| TEU-A45D              | 450      | 600 | 850 | ¥478,500 | ¥435,000 | 15        | 25        | 3φ200V | 9.0                     | 40       | 一槽式・6テボ    | TEU-45D    |
| ★TEU-A62D             | 620      | 600 | 850 | ¥566,500 | ¥515,000 | 15        | 25        | 3φ200V | 13.5                    | 60       | 一槽式・9テボ    | ★TEU-62D   |
| ★TEU-A85DW            | 850      | 600 | 850 | ¥831,600 | ¥756,000 | 15x2      | 25x2      | 3φ200V | 18.0                    | 40x2     | 二槽式・12テボ   | ★TEU-85DW  |
| ★TEU-A28DA            | 280      | 750 | 850 | ¥429,000 | ¥390,000 | 15        | 25        | 3φ200V | 4.5                     | 25       | 一槽式・3テボ    | ★TEU-28DA  |
| ★TEU-A45DA            | 450      | 750 | 850 | ¥500,500 | ¥455,000 | 15        | 25        | 3φ200V | 9.0                     | 40       | 一槽式・6テボ    | ★TEU-45DA  |
| ★TEU-A62DA            | 620      | 750 | 850 | ¥588,500 | ¥535,000 | 15        | 25        | 3φ200V | 13.5                    | 60       | 一槽式・9テボ    | ★TEU-62DA  |
| ★TEU-A85DAW           | 850      | 750 | 850 | ¥853,600 | ¥776,000 | 15x2      | 25x2      | 3φ200V | 18.0                    | 40x2     | 二槽式・12テボ   | ★TEU-85DAW |
| オートリフター(電気ゆで麺器用)      |          |     |     |          |          |           |           |        |                         |          |            |            |
| ★TALC-3E(R/L)         | 67       | 555 | 660 | ¥368,500 | ¥335,000 | —         | —         | 1φ100V | 0.2                     | —        | 3テボ/奥行600用 | —          |
| ★TALC-3EA(R/L)        | 67       | 650 | 660 | ¥374,000 | ¥340,000 | —         | —         | 1φ100V | 0.2                     | —        | 3テボ/奥行750用 | —          |

※オートリフターは、スタンダードタイプ、デラックスタイプどちらにも取付可能です。  
但し、オートリフターとの連動運転はデラックスタイプのみとなります。



デジタル温度調節器の採用で安定した温度管理ができ、連続・保温切換機能により、素早い立ち上がりと待機中の省エネが両立できます。(デラックスタイプのみ)



テボを上げるとシャッターが自動的に閉状態になるので、熱効率がアップし、省エネに効果的です。



中底板は麺を勢よく踊らせ、ほぐれる形状を採用。また、槽内は全てR加工を施し、掃除がし易く衛生的です。



デラックスタイプではゆで麺器とオートリフターは連動で運転。リフターの昇降に合わせて、自動で沸騰、待機運転が可能。

# 電気ゆで麺器

電気

電子タイマー制御(オートリフトアップ式)



★TEU-4AL ¥572,000  
税込¥629,200

- 外形寸法: W400×D600×H850
- 消費電力: 三相200V 5.1kW
- 接続口径(給水/排水): 15A/25A
- ※付属品: テボ、ザル受け、中底板

★TEU-8AL ¥996,000  
税込¥1,095,600

- 外形寸法: W800×D600×H850
- 消費電力: 三相200V 10.2kW
- 接続口径(給水/排水): 15A/25A×2
- ※付属品: テボ、ザル受け、中底板

# 角型うどん釜・湯がき槽付湯煎器

COOK

ガス ●角型うどん釜



TGKU-60

TGKU-75 (カゴはオプション)

- ・麺の旨味を引き出す沸騰力と保温力
- ・アイドリング機能でコスト削減
- ・清掃しやすいクリーン設計

●湯がき槽付湯煎器



TGKU-90YU

- ・湯がき槽と湯煎器を一台にセットでコンパクト
- ・駅そばやフードコーナーなど大量売場に最適

| 型式              | 外形寸法(mm) |     |     | 税込み価格    | 本体価格     | ガス消費量      |                  |      | ガス接続<br>口径 A<br>(都市/LP) | ドレン排水<br>口径<br>A | 排水<br>口径<br>A | 型式        |
|-----------------|----------|-----|-----|----------|----------|------------|------------------|------|-------------------------|------------------|---------------|-----------|
|                 | 間口       | 奥行  | 高さ  |          |          | 都市ガス<br>kW | LPガス<br>(kcal/h) | kW   |                         |                  |               |           |
| <b>角型うどん釜</b>   |          |     |     |          |          |            |                  |      |                         |                  |               |           |
| TGKU-45         | 450      | 600 | 850 | ¥289,300 | ¥263,000 | 15.1       | 13,000           | 15.1 | 15                      | 20               | 25            | TKU-45    |
| TGKU-60         | 600      | 600 | 850 | ¥352,000 | ¥320,000 | 22.0       | 19,000           | 22.0 | 15                      | 20               | 25            | TKU-60    |
| TGKU-75         | 750      | 600 | 850 | ¥411,400 | ¥374,000 | 27.5       | 23,600           | 27.5 | 15                      | 20               | 25            | TKU-75    |
| ★TGKU-100W      | 1,000    | 600 | 850 | ¥585,200 | ¥532,000 | 37.2       | 32,000           | 37.2 | 15                      | 20               | 25×2          | ★TKU-100W |
| <b>湯がき槽付湯煎器</b> |          |     |     |          |          |            |                  |      |                         |                  |               |           |
| TGKU-90YU       | 900      | 600 | 850 | ¥332,200 | ¥302,000 | 21.8       | 18,800           | 21.8 | 15                      | 25               | 20            | TYU-90    |

※付属品: フタ・敷き板

## オプション



反転カゴ

茹でカゴ

|          |           |           |
|----------|-----------|-----------|
| TKU-45BB | 税込¥33,000 | 本体¥30,000 |
| TKU-60BB | 税込¥39,600 | 本体¥36,000 |
| TKU-75BB | 税込¥49,500 | 本体¥45,000 |

反転カゴ

|                               |           |           |
|-------------------------------|-----------|-----------|
| ★TKU-45TB (R/L)               | 税込¥47,300 | 本体¥43,000 |
| ★TKU-60TB (R/L) <sup>※注</sup> | 税込¥51,700 | 本体¥47,000 |
| ★TKU-75TB (R/L) <sup>※注</sup> | 税込¥66,000 | 本体¥60,000 |

※注: TKU-60TBL、TKU-75TBRは規格品となります。

# ガス生そば釜

ガス

●ゆがき専用



TGK-1



★ TGK-1B



TGK-3



TGK-90-2

TGK-90-2

SUS 304

SUS 316



| 型式       | 外形寸法(mm) |       |     | 税込み価格    | 本体価格     | ガス消費量 |          |      |        | ガス接続<br>口径 A<br>(都市/LP) | 給水接続<br>口径<br>A | 排水接続<br>口径<br>A | 銅容量<br>ℓ | 備考        |
|----------|----------|-------|-----|----------|----------|-------|----------|------|--------|-------------------------|-----------------|-----------------|----------|-----------|
|          | 間口       | 奥行    | 高さ  |          |          | 都市ガス  |          | LPガス |        |                         |                 |                 |          |           |
|          |          |       |     |          |          | kW    | (kcal/h) | kW   | (kg/h) |                         |                 |                 |          |           |
| TGK-1    | 900      | 1,150 | 780 | ¥678,700 | ¥617,000 | 29.1  | 25,000   | 29.0 | 2.08   | 25                      | 15              | —               | 30       |           |
| ★TGK-1B  | 900      | 1,150 | 780 | ¥831,600 | ¥756,000 | 29.1  | 25,000   | 29.0 | 2.08   | 20                      | 15              | —               | 30       | 1φ100V70W |
| TGK-3    | 900      | 1,150 | 780 | ¥610,500 | ¥555,000 | 29.1  | 25,000   | 29.0 | 2.08   | 25                      | —               | —               | 30       |           |
| TGK-90-2 | 900      | 950   | 750 | ¥449,900 | ¥409,000 | 18.6  | 16,000   | 18.6 | 1.33   | 25                      | —               | 20              | 30       | ゆがき専用     |

※ TGK-1: 自動給水装置付。TGK-1B: 自動給水装置付、緊急時燃焼切替装置付。  
 付属品: TGK-1、1B、3、については、内釜、木フタ、丸型ポット×1、小判型ポット×1、煙突(150φ×1,000)が付きます。  
 製品を最適にお使いいただくために、軟水器の併用をおすすめ致します。

## そば釜関連オプション



Sタイプ

Rタイプ

丸型ポット

小判型ポット

- 内釜(ツバ付) 2番釜Sタイプ
- 内釜(ツバ付) 2番釜Rタイプ
- 丸型ポット 200φ×300
- 小判型ポット W80×D130×H300

※ TGK-1Bについては2番釜Rタイプは使用できません。

※W(間口)、D(奥行)、H(高さ)を表示します。★印は受注生産品です。納期をご確認下さい。荷作り・運賃は別途申し受けます。  
 税込価格については税率10%で表示しています。最寄りの消防署の指導を受け、安全な設置を施してください。

熱調理機器

- レンジ・テーブル
- スチームコンベクションオーブン
- オープン
- 中華レンジ
- 餃子グリラー
- ゆで麺器
- フライヤー
- グリラー/グリドル
- テイルテンゲン/回転釜
- 蒸し器
- 涼厨
- アークガスオープン
- 炊飯
- その他

アルスライン・カスタム

作業機器

- TRE430-TA304特長
- 作業台
- 調理台
- シンク
- 戸棚
- 棚
- パンラック
- 日本そば
- エレファントシェルフ

洗浄機器

- ドア
- アンダーカウンター
- ラックコンベア
- フライトコンベア
- ネットコンベア
- 容器・予洗付
- 学校給食

衛生機器

- 消毒・保管機器
- 食器消毒保管
- 煮沸消毒
- 包丁マナ板殺菌庫
- シルバーストッカー

配膳車・カート

- フードカート
- 搬送カート

ペーカリー

- オープン
- 関連機器

サービス機器

- 温蔵・保温・加温
- カフェテリア
- 喫茶・軽食

下調理

冷凍・冷蔵機器

備品・消耗品

- 洗剤
- 浄水・軟水器
- ホテルパン

その他

資料

- JFEA機器基準
- 調理能力表
- 新調理/HACCP
- ドライシステム
- NSF
- ステンレスフロア

# スパゲティーボイラー

COOK

ガス ●角カゴ式



TGSB-A45DH

パイプがない「スマートクリーンタイプ」

新登場!



| 型式         | 外形寸法(mm) |     |     | 税込み価格    | 本体価格     | ガス消費量 |       |          | ガス接続<br>口径A<br>(都市/LP) | 給水<br>口径<br>A | 排水<br>口径<br>A | 槽容量<br>ℓ | 備考      | 型式                   |      |
|------------|----------|-----|-----|----------|----------|-------|-------|----------|------------------------|---------------|---------------|----------|---------|----------------------|------|
|            | 高さ       | 間口  | 奥行  |          |          | 高さ    | 都市ガス  |          |                        |               |               |          |         |                      | LPガス |
|            |          |     |     |          |          |       | kW    | (kcal/h) |                        |               |               |          |         |                      | kW   |
| TGSB-A45DH | 450      | 600 | 850 | ¥533,500 | ¥485,000 | 9.3   | 8,000 | 9.2      | 15                     | 15            | 25            | 32       | 一槽式・3カゴ | TGSB-45DH<br>高さ800mm |      |

製品を最適にお使いいただくために、軟水器の併用をおすすめ致します。

### 付属品

●ゆでカゴW100×D290×H150(mm)×3、パッフル板×1

※反転カゴ式も対応可能です。お問い合わせ下さい。

## 省エネ、さらに清掃ラクラク

### スマートクリーンタイプ

#### 従来タイプ



中間加熱パイプをなくし、手が届きにくい場所がなくなりました。  
従来タイプにくらべ、簡単・キレイに清掃ができます。

#### スマートクリーンタイプ

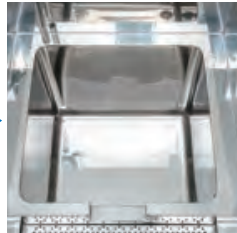

### 湯温の低下を軽減

燃焼室にタンクを設置し、燃焼部の燃焼熱を利用して水を温めます。  
これにより60℃近い温度の給水(約0.6ℓ/分)が可能になり、  
湯温の低下を軽減します。

※故障の原因となりますので、給水は本機の給水装置を御利用下さい。

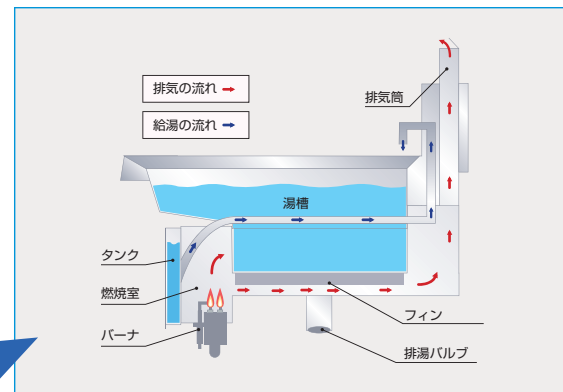

湯槽の下に、新開発のフィンを取り付け底加熱タイプでトップクラスの熱効率を実現。従来機の熱交換パイプより下の湯量を除く事により、従来機と同等以上のランニングコストを実現しました。

## 卓上型電気スパゲティーボイラー

電気 オートリフトアップ式(冷凍麺専用)



★ TCEU-2AL



★ TCEU-2AL ¥505,000  
税込¥555,500

■外形寸法:W400×D650×H290  
■消費電力:三相200V 4.9kW  
■接続口径(給水/排水):15A/20A

※付属品:  
ゆでカゴW130×D200×H150(mm)×2

★ TCEU-4AL ¥643,000  
税込¥707,300

■外形寸法:W695×D650×H290  
■消費電力:三相200V 7.5kW  
■接続口径(給水/排水):15A/20A

※付属品:  
ゆでカゴW130×D200×H150(mm)×4

## ゆで麺器・フリザル専用クリーナー



①剤②剤セット ¥20,000  
税込¥22,000

■荷姿:①剤粉末700g ②剤液体5kg  
■特徴:酸とアルカリのW洗浄で、ゆで麺器特有の汚れを効果的に除去

※①剤有機酸 ②剤アルカリ  
注意:①剤と②剤を混ぜないでください。

詳しくは P182 をご覧下さい。

# スパゲティーボイラー

COOK

ガス ●角カゴ式

●反転カゴ式



**farina**

farina (ファリーナ) とは、イタリア語で小麦粉の意味

| 型式         | 外形寸法(mm) |     |     | 税込み価格    | 本体価格     | ガス消費量 |            |                  | ガス接続<br>口径A<br>(都市/LP) | 給水<br>口径<br>A | 排水<br>口径<br>A | 槽容<br>量<br>ℓ | 備考      | 型式        |
|------------|----------|-----|-----|----------|----------|-------|------------|------------------|------------------------|---------------|---------------|--------------|---------|-----------|
|            | 高さ850mm  | 間口  | 奥行  |          |          | 高さ    | 都市ガス<br>kW | LPガス<br>(kcal/h) |                        |               |               |              |         |           |
| TGSB-A50   | 500      | 600 | 850 | ¥500,500 | ¥455,000 | 9.3   | 8,000      | 9.3              | 15                     | 15            | 32            | 38           | 一槽式・3カゴ | TGSB-50   |
| TGSB-A90W  | 900      | 600 | 850 | ¥854,700 | ¥777,000 | 18.6  | 16,000     | 18.6             | 15×2                   | 15            | 32×2          | 38×2         | 二槽式・6カゴ | TGSB-90W  |
| TGSB-A50R  | 500      | 650 | 850 | ¥570,900 | ¥519,000 | 9.3   | 8,000      | 9.3              | 15                     | 15            | 32            | 43           | 一槽式・3カゴ | TGSB-50R  |
| TGSB-A90WR | 900      | 650 | 850 | ¥958,100 | ¥871,000 | 18.6  | 16,000     | 18.6             | 15×2                   | 15            | 32×2          | 43×2         | 二槽式・6カゴ | TGSB-90WR |

製品を最適にお使いいただくために、軟水器の併用をおすすめ致します。

### 付属品

- TGSB-A50R:ゆでカゴW92×D280×H230(mm)×3、受けカゴ×1、パッフル板×1
- TGSB-A90WR:ゆでカゴW92×D280×H230(mm)×6、受けカゴ×2、パッフル板×2
- TGSB-A50:ゆでカゴW85×D280×H140(mm)×3、パッフル板×1
- TGSB-A90W:ゆでカゴW85×D280×H140(mm)×6、パッフル板×2

## 業界トップクラスの省エネを実現!

熱効率70%達成

**farina**

### 手をかざしても大丈夫

排気温度を従来製品の1/2にまで抑え、手をかざせる状態を実現。安全性と厨房環境の改善が望めます。また、空調費用や作業者の疲労を軽減することができます。

### これまでにない熱効率を実現

144ヶ所の銅フィンが、従来の高効率タイプより熱効率を大幅に改善。業界トップクラスの省エネ性を可能にしました。経済性と厨房室温の低減に貢献します。

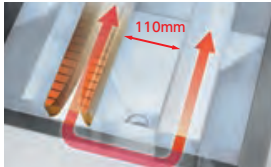
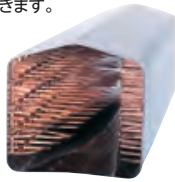

新型 5角形ヒートパイプ  
SUS316製カパー/  
銅製フィン採用

清掃性に優れた  
ステンレス湯槽

### アイドリング機能でコストを軽減

アイドリング機能を搭載。混雑していない時間帯など、待機時のガス料金を大幅に軽減します。

### 湯温の低下を軽減

燃焼室にタンクを設置し、燃焼部排熱を利用して水を温めます。これにより60℃近い温度の給水(約0.6ℓ/分)が可能になり、湯温の低下を軽減します。

※故障の原因となりますので、給水は本機の給水装置を御利用下さい。

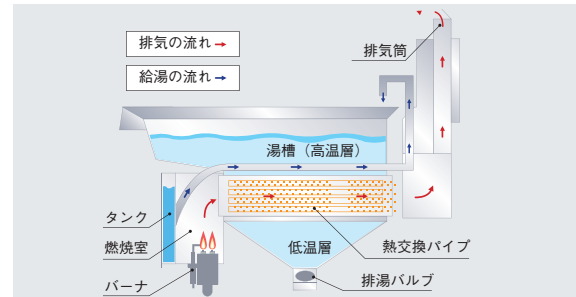

### 反転カゴ式だから、サッと受けカゴへ。

ファリーナ独自の反転カゴ式なら、誰にでも簡単に麺を上げることができます。奥行寸法650mmと、現場に対応するサイズ。軽くて扱いやすいので、作業効率アップにつながります。

TGSB-A50R、A90WRタイプ



## 十割そば製麺機しこしこ

ガス 麺押し機「しこしこ」+専用生そば釜+そば練り機「ふみふみ」+エアークンプレッサーのセット販売

●麺押し機「しこしこ」+専用生そば釜

●そば練り機「ふみふみ」

●エアークンプレッサー



※そば打技術指導も致します。

### ★ TMK-3

- 外形寸法:W750×D750×H800
- ガス消費量(都市GAS/LPG):  
18.6kW(16,000kcal/h)/18.6kW(1.33kg/h)
- 接続口径(都市GAS/LPG):20A
- 給/排水接続口径:20A/25A
- 消費電力:単相100V 70W/70W (50/60Hz)

標準品は SUS 仕様となります。



### ★ TMX-5

- 外形寸法:W420×D565×H740
- 処理能力:5kg/回
- 消費電力:単相100V 400W/400W (50/60Hz)



### AC221NS(50Hz)

- 外形寸法:W326×D547×H344
- 吹き出し空気量:95 ℓ/min
- 最高使用圧力:0.88Mpa
- 消費電力:単相100V 800W(50Hz)
- 騒音:61dB
- ※(60Hz)仕様=AC220NS

※W(間口)、D(奥行)、H(高さ)を表示します。★印は受注生産品です。納期をご確認下さい。荷作り・運賃は別途申し受けます。税込価格については税率10%で表示しています。最寄りの消防署の指導を受け、安全な設置を施してください。

熱調理機器

- レンジ・テーブル
- スチームコンベクションオーブン
- オープン
- 中華レンジ
- 餃子グリラー
- ゆで麺器
- フライヤー
- グリラー/グリドル
- テルテンゲン/回転釜
- 蒸し器
- 涼厨
- アークガスオープン
- 炊飯
- その他

アルスライン・カスタム

作業機器

- TRE430-TA304特長
- 作業台
- 調理台
- シンク
- 戸棚
- 棚
- パンラック
- 日本そば
- エレファントシェルフ

洗浄機器

- ドア
- アンダーカウンター
- ラックコンベア
- フライトコンベア
- ネットコンベア
- 容器・予洗付
- 学校給食

衛生機器

- 消毒・保管機器
- 食器消毒保管
- 煮沸式消毒
- 包丁マナ板殺菌庫
- シルバーストッカー

配膳車・カート

- フードカート
- 搬送カート

ベーカリー

- オープン
- 関連機器

サービス機器

- 温感・保温・加湿
- カフェテリア
- 喫茶・軽食

下調理

冷凍・冷蔵機器

備品・消耗品

- 洗剤
- 浄水・軟水器
- ホテルパン

その他

資料

- JFEA機器基準
- 調理能力表
- 新調理/HACCP
- ドライシステム
- NSF
- ステンレスフロア

# フライヤー

# Fryer

# SD Type GAS Fryer



**NEW**

**P56**

Smart  
Clean  
Type

使い勝手のよさとハイ・コストパフォーマンスは、21世紀型フライヤーの集大成  
これまでにない清掃性向上による、  
使用者の負担を軽減

### 可燃物からの離隔距離が“0”で防火性能評定※1を取得

※1：(財)日本ガス機器検査協会・防火性能評定 A 設置取得

### 新加熱方式により、中間加熱パイプレスを実現 簡単・キレイに清掃可能

●加熱部は、油槽下部斜面に配置(右写真)することによって  
手が届きにくい場所がなくなりました。

### トップクラスの熱効率<sup>注意1</sup>で省エネルギー

●油槽下部斜面の下に、新開発のフィンを取り付け  
トップクラスの熱効率を実現しました。 <sup>注意1</sup>:底加熱タイプ

### 高い商品クオリティ

●槽の真中(右写真)に揚げカス等を貯めることができる  
クールゾーンを配置しました。  
揚げカスが舞い上がり難いので、商品がキレイに仕上がります。

### ろ過器付タイプで油長持ち

●ボタン一つで、ろ過器から油槽へ再給油、重い油缶や手を汚すことは  
ありません。  
●専用ろ過紙<sup>注意2</sup>を使用することで、油の廃棄は、最大約1/3<sup>注意3</sup>に減少できます。  
<sup>注意2</sup>:ろ紙(バックタイプ) 型式:TFO-P <sup>注意3</sup>:食材、使用方法によっては効果が異なります。

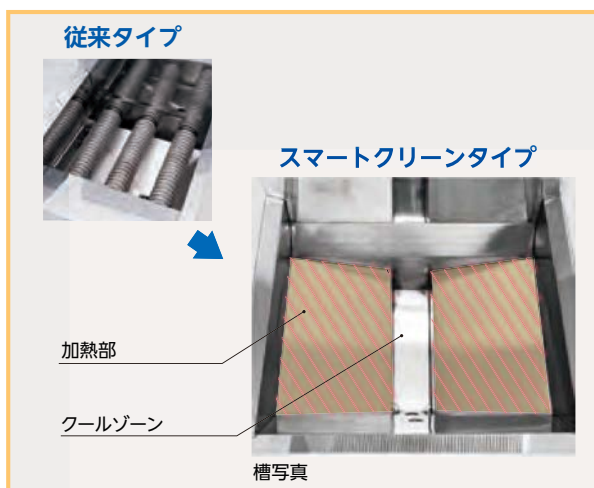

詳しくは、専用カタログをご覧ください。

## Electric / IH FRYER

**P58**

さらに安全、さらに経済的、電磁式の機能を極めたIH加熱方式

高効率の電磁誘導で、  
均一にスピーディーに加熱。

中間加熱パイプ自体が、ヒートコイルの電磁誘導によって発熱。表面積の広いパイプをムラなく発熱させることで、大量の油でも温度を均一に素早く立ち上げます。

油の酸化を抑制し、  
いつでもきれいに美味しく調理。

槽内に流れる油の対流が油温を均等に保つため、“油もち”に優れています。また高・低温構造により、揚げカス等は下部のクールゾーンへ落下しますので、いつでもきれいに揚げ上がります。

IHで85%超の高熱効率を実現。  
しかも快適な厨房環境。

ガス式のような燃焼排気熱もなく、油煙も発生しにくいので、調理環境は快適。気密性の高い地下街・高層ビルなどでも調理熱がホールにまで広がらず、冷房等の空調費の節約にもつながります。

**STANDARD**  
Type GAS  
FRYER

**NEW**

可燃物(可燃壁)への温度影響が低いため、可燃物に接して設置することが可能

※注意：設置の際は所轄の消防署に確認が必要です。



**JFEA業務用設備機器基準に適合**

厨房機器に求められる法令、その他社会規範を満たしている証です。

**可燃物からの離隔距離が“0”で防火性能評定※1を取得**

※1：(財)日本ガス機器検査協会・防火性能評定 A 設置取得

**槽面積(揚げ可能面積)は、トップクラス  
機器の間口寸法は最小クラス**

●総面積は、旧シリーズと同じで間口寸法が 20mm 小さくなりました。  
コンパクトな厨房に適しています。

**大量調理にも最適**

●油槽深さ 40mm (油槽手前) ~ 60mm (油槽中央) あり  
大量調理、大きな食材にも最適です。(右図参考)

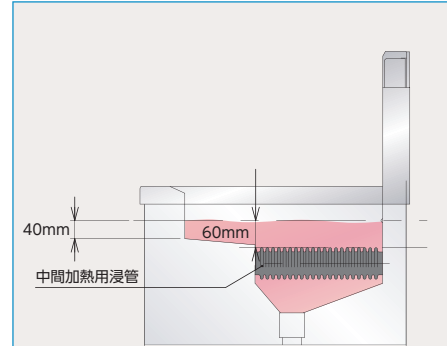

**スタンダードガスフライヤー**

ガス

熱効率62%達成



| 型式                   | 外形寸法(mm)                 |     |     | 税込み価格    | 本体価格     | ガス消費量 |            |        | ガス接続<br>口径A<br>(都市/LP) | 油量<br>ℓ | 型式              |
|----------------------|--------------------------|-----|-----|----------|----------|-------|------------|--------|------------------------|---------|-----------------|
|                      | 高さ<br>850mm<br>(卓上タイプ除く) | 間口  | 奥行  |          |          | 高さ    | 都市ガス<br>kW | kcal/h |                        |         |                 |
| <b>奥行 450mm シリーズ</b> |                          |     |     |          |          |       |            |        |                        |         |                 |
| TGFL-B3545C          | 350                      | 450 | 850 | ¥181,500 | ¥165,000 | 4.6   | 4,000      | 4.6    | 15                     | 9       | TGFL-B3545C-U   |
| TGFL-B4345C          | 430                      | 450 | 850 | ¥196,900 | ¥179,000 | 7.0   | 6,000      | 7.0    | 15                     | 12      | TGFL-B4345C-U   |
| TGFL-B5345C          | 530                      | 450 | 850 | ¥207,900 | ¥189,000 | 8.4   | 7,200      | 8.4    | 15                     | 15      | TGFL-B5345C-U   |
| <b>奥行 600mm シリーズ</b> |                          |     |     |          |          |       |            |        |                        |         |                 |
| TGFL-B30C            | 300                      | 600 | 850 | ¥178,200 | ¥162,000 | 4.9   | 4,200      | 4.9    | 15                     | 12      | ○ TGFL-B30C-U   |
| TGFL-B35C            | 350                      | 600 | 850 | ¥181,500 | ¥165,000 | 6.0   | 5,200      | 6.0    | 15                     | 15      | ○ TGFL-B35C-U   |
| TGFL-B43C            | 430                      | 600 | 850 | ¥196,900 | ¥179,000 | 10.0  | 8,600      | 10.0   | 15                     | 18      | ○ TGFL-B43C-U   |
| TGFL-B53C            | 530                      | 600 | 850 | ¥207,900 | ¥189,000 | 10.7  | 9,200      | 10.7   | 15                     | 23      | ○ TGFL-B53C-U   |
| TGFL-B65C            | 650                      | 600 | 850 | ¥264,000 | ¥240,000 | 14.0  | 12,000     | 14.0   | 15                     | 28      | ○ TGFL-B65C-U   |
| TGFL-B85C            | 850                      | 600 | 850 | ¥294,800 | ¥268,000 | 20.0  | 17,200     | 20.0   | 15                     | 38      | ○ TGFL-B85C-U   |
| TGFL-B65CW           | 650                      | 600 | 850 | ¥297,000 | ¥270,000 | 12.0  | 10,400     | 12.0   | 15×2                   | 14×2    | ○ TGFL-B65CW-U  |
| TGFL-B85CW           | 850                      | 600 | 850 | ¥327,800 | ¥298,000 | 20.0  | 17,200     | 20.0   | 15×2                   | 18×2    | ○ TGFL-B85CW-U  |
| TGFL-B103CW          | 1,030                    | 600 | 850 | ¥352,000 | ¥320,000 | 21.4  | 18,400     | 21.4   | 15×2                   | 22×2    | ○ TGFL-B103CW-U |
| TGFL-B128CW          | 1,280                    | 600 | 850 | ¥507,100 | ¥461,000 | 28.0  | 24,000     | 28.0   | 15×2                   | 28×2    | ○ TGFL-B128CW-U |
| <b>奥行 750mm シリーズ</b> |                          |     |     |          |          |       |            |        |                        |         |                 |
| TGFL-B43AC           | 430                      | 750 | 850 | ¥253,000 | ¥230,000 | 11.2  | 9,600      | 11.2   | 15                     | 24      | TGFL-B43AC-U    |
| TGFL-B53AC           | 530                      | 750 | 850 | ¥273,900 | ¥249,000 | 12.8  | 11,000     | 12.8   | 15                     | 31      | TGFL-B53AC-U    |
| <b>卓上タイプ</b>         |                          |     |     |          |          |       |            |        |                        |         |                 |
| NB-TCFL-C4045G       | 400                      | 450 | 410 | ¥152,900 | ¥139,000 | 5.1   | 4,400      | 5.1    | 13φ/9.5φ               | 12      | —               |

付属品：油切り網、油切り、フタ、すべり板、すくい網、敷き網、油缶、油こし網  
NB-TCFL-C4045G 付属品：すべり板、前カゴ、敷き網、すくい網、フタ、排油ガイドパイプ  
●可燃物からの離隔距離が“0”で防火性能評定※1を取得。 ※1：(財)日本ガス機器検査協会・防火性能評定A設置取得  
●(財)日本ガス機器検査協会・作業環境向上ガス機器検査認定品

**オプション (NB-TCFL-C4045G)**

油切り  
★ FLOC-4045G 税込 ¥17,600

詳しくは、専用カタログをご覧ください。

※W(間口)、D(奥行)、H(高さ)を表示します。★印は受注生産品です。納期をご確認下さい。荷作り・運賃は別途申し受けます。  
税込価格については税率10%で表示しています。最寄りの消防署の指導を受け、安全な設置を施してください。

熱調理機器

- レンジ・テーブル
- スチームコンベクションオーブン
- オープン
- 中華レンジ
- 餃子グリラー
- ゆで麺器
- フライヤー
- グリラー/グリドル
- テイルテンゲン/回転釜
- 蒸し器
- 涼厨
- アークアスオープン
- 炊飯
- その他

アルスター・カスタム

作業機器

- TRE430-TA304特長
- 作業台
- 調理台
- シンク
- 戸棚
- 棚
- パンラック
- 日本そば
- エレファントシェルフ

洗浄機器

- ドア
- アンダーカウンター
- ラックコンベア
- フライトコンベア
- ネットコンベア
- 容器・予洗付
- 学校給食

衛生機器

- 消毒・保管機器
- 食器消毒保管
- 煮沸式消毒
- お丁マナ板殺菌庫
- シルバーストッカー

配膳車・カート

- フードカート
- 搬送カート

ペーカリー

- オープン
- 関連機器

サービス機器

- 温蔵・保温・加温
- カフェテリア
- 喫茶・軽食

下調理

冷凍・冷蔵機器

備品・消耗品

- 洗剤
- 浄水・軟水器
- ホテルパン

その他

資料

- JFEA機器基準
- 調理能力表
- 新調理/HACCP
- ドライシステム
- NSF
- ステンレスフロア

# DXガスフライヤー

熱効率63%達成

ガス

バスケットタイプ



ペローズ形浸管採用。  
ハイパワーで冷凍食品に最適。  
簡単操作のデジタル表示  
高性能マイコンコントローラー搭載。

IH P58  
電気 P57



| 型式            | 外形寸法(mm) |     |     | 税込み価格    | 本体価格     | ガス消費量 |            | ガス接続<br>口径 A<br>(都市/LP) | 電源   | 消費電力<br>(50/60Hz)<br>W | 油量<br>ℓ | 型式   |                        |
|---------------|----------|-----|-----|----------|----------|-------|------------|-------------------------|------|------------------------|---------|------|------------------------|
|               | 高さ850mm  | 間口  | 奥行  |          |          | 高さ    | 都市ガス<br>kW |                         |      |                        |         |      | LPガス<br>(kcal/h)<br>kW |
| TGFL-A35DC    | 350      | 600 | 850 | ¥277,200 | ¥252,000 | 7.6   | 6,500      | 7.6                     | 15   | 1φ100V                 | 13      | 15   | TGFL-35DC              |
| TGFL-A45DC    | 450      | 600 | 850 | ¥308,000 | ¥280,000 | 10.8  | 9,300      | 10.8                    | 15   | 1φ100V                 | 13      | 18   | TGFL-45DC              |
| TGFL-A55DC    | 550      | 600 | 850 | ¥359,700 | ¥327,000 | 12.2  | 10,500     | 12.2                    | 15   | 1φ100V                 | 13      | 23   | TGFL-55DC              |
| TGFL-A67DC    | 670      | 600 | 850 | ¥449,900 | ¥409,000 | 15.1  | 13,000     | 15.1                    | 15   | 1φ100V                 | 13      | 30   | TGFL-67DC              |
| ★TGFL-A87DC   | 870      | 600 | 850 | ¥499,400 | ¥454,000 | 21.6  | 18,600     | 21.6                    | 15   | 1φ100V                 | 13      | 36   | ★TGFL-87DC             |
| TGFL-A67DCW   | 670      | 600 | 850 | ¥555,500 | ¥505,000 | 15.1  | 13,000     | 15.1                    | 15×2 | 1φ100V                 | 26      | 15×2 | TGFL-67DCW             |
| TGFL-A87DCW   | 870      | 600 | 850 | ¥618,200 | ¥562,000 | 21.6  | 18,600     | 21.6                    | 15×2 | 1φ100V                 | 26      | 18×2 | TGFL-87DCW             |
| ★TGFL-A105DCW | 1,050    | 600 | 850 | ¥720,500 | ¥655,000 | 24.4  | 21,000     | 24.4                    | 15×2 | 1φ100V                 | 26      | 23×2 | ★TGFL-105DCW           |
| ★TGFL-A130DCW | 1,300    | 600 | 850 | ¥856,900 | ¥779,000 | 30.2  | 26,000     | 30.2                    | 15×2 | 1φ100V                 | 26      | 30×2 | ★TGFL-130DCW           |
| ★TGFL-A45ADC  | 450      | 750 | 850 | ¥380,600 | ¥346,000 | 11.6  | 10,000     | 11.6                    | 15   | 1φ100V                 | 13      | 25   | ★TGFL-45ADC            |
| ★TGFL-A55ADC  | 550      | 750 | 850 | ¥410,300 | ¥373,000 | 13.4  | 11,500     | 13.4                    | 15   | 1φ100V                 | 13      | 31   | ★TGFL-55ADC            |
| ハイパワータイプ      |          |     |     |          |          |       |            |                         |      |                        |         |      |                        |
| ★TGFL-A35DPC  | 350      | 600 | 850 | ¥291,500 | ¥265,000 | 8.1   | 7,000      | 8.1                     | 15   | 1φ100V                 | 13      | 15   | ★TGFL-35DPC            |
| ★TGFL-A45DPC  | 450      | 600 | 850 | ¥323,400 | ¥294,000 | 11.6  | 10,000     | 11.6                    | 15   | 1φ100V                 | 13      | 18   | ★TGFL-45DPC            |
| ★TGFL-A55DPC  | 550      | 600 | 850 | ¥375,100 | ¥341,000 | 13.0  | 11,200     | 13.0                    | 15   | 1φ100V                 | 13      | 23   | ★TGFL-55DPC            |
| バスケットタイプ      |          |     |     |          |          |       |            |                         |      |                        |         |      |                        |
| ★TGFL-A45ADC2 | 450      | 750 | 850 | ¥415,800 | ¥378,000 | 11.6  | 10,000     | 11.6                    | 15   | 1φ100V                 | 13      | 25   | ★TGFL-45ADC2           |
| ★TGFL-A55ADC2 | 550      | 750 | 850 | ¥443,300 | ¥403,000 | 13.4  | 11,500     | 13.4                    | 15   | 1φ100V                 | 13      | 31   | ★TGFL-55ADC2           |

付属品：油切り網、油切り、フタ、すべり板、すくい網、敷き網、油缶、油こし網 : TGFL-A45ADC2、TGFL-A55ADC2 は、フライバスケット付  
注意：本体側面に異常加熱防止装置のリセットボタンがあります。設置の際は手が入るスペースまたは隣に設置する機器が容易に外せる等の配慮をお願いいたします。

- 可燃物からの離隔距離が“0”で防火性能評定\*1を取得。 ※1:(財)日本ガス機器検査協会・防火性能評定A設置取得
- (財)日本ガス機器検査協会・作業環境向上ガス機器検査認定品

# SDガスフライヤー

熱効率69%達成

ガス

新型 5 角形浸管 (熱交換機) の採用により、熱効率 69% を達成し、  
圧倒的な経済性と清掃性を大きく向上。



IH P58  
電気 P57



**TGFL-45SDC** **¥327,000**  
税込¥359,700

- 外形寸法: W450xD600xH850
- ガス消費量 (都市ガス/LPG): 9.07kW(7,800kcal/h)/9.07kW(0.65kg/h)
- 接続口径 (都市ガス/LPG): 15A
- 消費電力: 単相100V13W
- 能力(容量): 油量18ℓ

**SD-TGFL-C45** 高さ800mm



**TGFL-55SDC** **¥358,000**  
税込¥393,800

- 外形寸法: W550xD600xH850
- ガス消費量 (都市ガス/LPG): 10.23kW(8,800kcal/h)/10.23kW(0.73kg/h)
- 接続口径 (都市ガス/LPG): 15A
- 消費電力: 単相100V13W
- 能力(容量): 油量23ℓ

**SD-TGFL-C55** 高さ800mm

注意：本体側面に異常過熱防止装置のリセットボタンがあります。設置の際は手が入るスペースまたは隣に設置する機器が容易に外せる等の配慮をお願いいたします。

- 可燃物からの離隔距離が“0”で防火性能評定\*1を取得。 ※1:(財)日本ガス機器検査協会・防火性能評定A設置取得
- (財)日本ガス機器検査協会・作業環境向上ガス機器検査認定品



ガスフライヤー(スマートクリーンタイプ) **NEW**

熱効率56%達成

ガス 輻射熱が少なく、作業・作業環境にやさしい。  
清掃性を重視した鍋底加熱方式。



油切り  
(オプション)



TGFL-45HSDC



TGFL-55HSDC

DH-TCFL-C4050Gオプション部品  
油切り FLOC-4050G 税込¥13,750  
油切り網 FLOCN-4050G 税込¥3,850  
排油ガイドパイプ(中)★OGPM-4050G 税込¥2,860  
排油ガイドパイプ(長) OGPL-4050G 税込¥3,630  
清掃棒 ★FLOS-4050G 税込¥1,540

電気 P57

DH-TCFL-C4050G

| 型式                                | 外形寸法(mm) |     |     | 税込み価格    | 本体価格     | ガス消費量      |          |            | ガス接続<br>口径<br>(都市/LP) | 電源     | 消費電力<br>(50/60Hz)<br>W | 油量<br>ℓ | 型式            |
|-----------------------------------|----------|-----|-----|----------|----------|------------|----------|------------|-----------------------|--------|------------------------|---------|---------------|
|                                   | 高さ       | 間口  | 奥行  |          |          | 都市ガス<br>kW | (kcal/h) | LPガス<br>kW |                       |        |                        |         |               |
| <b>卓上タイプ</b>                      |          |     |     |          |          |            |          |            |                       |        |                        |         |               |
| 付属品:フタ、敷き網、排油ガイドパイプ               |          |     |     |          |          |            |          |            |                       |        |                        |         |               |
| DH-TCFL-C4050G                    | 400      | 500 | 300 | ¥203,500 | ¥185,000 | 4.4        | 3,800    | 4.4        | φ13/φ9.5              | 1φ100V | 13                     | 6       | -             |
| <b>スタンドタイプ</b>                    |          |     |     |          |          |            |          |            |                       |        |                        |         |               |
| 付属品:フタ、すべり板、すくい網、敷き網、油缶、油こし網、アース線 |          |     |     |          |          |            |          |            |                       |        |                        |         |               |
| TGFL-45HSDC                       | 450      | 600 | 850 | ¥537,900 | ¥489,000 | 10.0       | 8,600    | 10.0       | 15A                   | 1φ100V | 13                     | 16      | TGFL-45HSDC-U |
| TGFL-55HSDC                       | 550      | 600 | 850 | ¥621,500 | ¥565,000 | 12.8       | 11,000   | 12.8       | 15A                   | 1φ100V | 13                     | 19      | TGFL-55HSDC-U |

- 可燃物からの離隔距離が“0”で防火性能評定\*1を取得。 ※1:(財)日本ガス機器検査協会・防火性能評定A設置取得
- (財)日本ガス機器検査協会・作業環境向上ガス機器検査承認品

ガスフライヤー(スマートクリーンタイプ)・専用油ろ過器対応 **NEW**

熱効率56%達成

ガス

NEW



TGFL-50HSDF



TFO-19

槽内容量:約19ℓ

| 型式                          | 外形寸法(mm) |     |     | 税込み価格    | 本体価格     | ガス消費量      |          |            | ガス接続<br>口径<br>(都市/LP) | 電源     | 消費電力<br>(50/60Hz)<br>W | 油量<br>ℓ | 型式            |
|-----------------------------|----------|-----|-----|----------|----------|------------|----------|------------|-----------------------|--------|------------------------|---------|---------------|
|                             | 高さ       | 間口  | 奥行  |          |          | 都市ガス<br>kW | (kcal/h) | LPガス<br>kW |                       |        |                        |         |               |
| <b>スマートクリーンタイプ・専用油ろ過器対応</b> |          |     |     |          |          |            |          |            |                       |        |                        |         |               |
| TGFL-50HSDF                 | 500      | 600 | 850 | ¥660,000 | ¥600,000 | 10.0       | 8,600    | 10.0       | 15                    | 1φ100V | 13                     | 16      | TGFL-55HSDF-U |
| <b>油ろ過器(スマートクリーンタイプ)</b>    |          |     |     |          |          |            |          |            |                       |        |                        |         |               |
| TFO-19                      | 380      | 525 | 325 | ¥275,000 | ¥250,000 | -          | -        | -          | -                     | 1φ200V | 200                    | 16      | -             |

油ろ過器付タイプで油長持ち

- ボタン1つで、ろ過器から油槽へ再給油、重い油缶や手を汚すことはありません。
- 専用ろ過紙<sup>注1</sup>を使用することで、油の廃棄は、最大約1/3<sup>注2</sup>に減少できます。

注意1:ろ紙(パックタイプ) 注意2・3:食材、使用方法によっては効果が異なります。

消耗品

ろ紙(パックタイプ)  
(TFO-19専用/プレミアム)  
型式:TFO-P  
税込:¥16,500  
・15パック入り



ろ紙(紙タイプ)  
(TFO-19専用/スタンダード)  
型式:TFO-S  
税込:¥10,890  
・100枚入り



油ろ過器使用前後の油 AV 値<sup>注3</sup>



AV 値 2.58 1.95  
※一般的に AV 値が 2.5 ~ 3.0 で油交換です。

ガスフライヤー 付属品・オプション

各タイプ標準付属品

(スタンダード・DX・スマートクリーン・SD各タイプ)

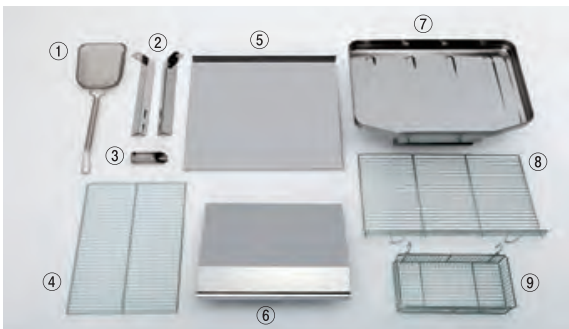

各タイプオプション

(スタンダード・DX・スマートクリーン・SD各タイプ)

- すべり板(R型)
- 卓上用排油ガイドパイプ(長)
- 卓上用排油ガイドパイプ(中)
- 掃除棒
- 卓上用油切り
- 卓上用油切り網
- フライバスケット(TGFL-A3545C専用)
- フライバスケット(TGFL-A4545C専用)
- フライバスケット(TGFL-A5545C専用)
- フライバスケット(小)
- フライバスケット(大)
- フライバスケット掛け

- ①すくい網 ②耐震金具(TGFL-A30C用) ③排油ガイドパイプ(卓上用)
- ④敷き網 ⑤油槽フタ ⑥すべり板 ⑦油切り ⑧油切り網
- ⑨前かごA(卓上NB-TCFL-C4045G専用)

詳しくは、専用カタログをご覧ください。

※W(間口)・D(奥行)・H(高さ)を表示します。★印は受注生産品です。納期をご確認下さい。 荷作り・運賃は別途申し受けます。 税込価格については税率10%で表示しています。 最寄りの消防署の指導を受け、安全な設置を施してください。

熱調理機器

- レンジ・テーブル
- スチームコンベクションオーブン
- オープン
- 中華レンジ
- 餃子グリラー
- ゆで麺器
- フライヤー
- グリラー・グリドル
- テルテンゲン/回転釜
- 蒸し器
- 涼厨
- アークガスオープン
- 炊飯
- その他

アルスライン・カスタム

作業機器

- TRE430-TA304特長
- 作業台
- 調理台
- シンク
- 戸棚
- 棚
- パンラック
- 日本そば
- エレファントシェルフ

洗浄機器

- ドア
- アンダーカウンター
- ラックコンベア
- フライトコンベア
- ネットコンベア
- 容器・予洗付
- 学校給食

衛生機器

- 消毒・保管機器
- 食器消毒保管
- 煮沸式消毒
- 包丁マナ板殺菌庫
- シルバーストッカー

配膳車・カート

- フードカート
- 搬送カート

ベーカリー

- オープン
- 関連機器

サービス機器

- 温蔵・保温・加湿
- カフェテリア
- 喫茶・軽食

下調理

冷凍・冷蔵機器

備品・消耗品

- 洗剤
- 浄水・軟水器
- ホテルパン
- その他

資料

- JFEA機器基準
- 調理能力表
- 新調理/HACCP
- ドライシステム
- NSF
- ステンレスフロア

## 電気フライヤーミニ卓上タイプ

電気 フライ用

天ぷら用



ガス P54

**TCFL-8B ¥96,000**  
税込¥105,600

- 外形寸法:W265xD405xH190
- 消費電力:単相100V 1.3kW
- 油量:4~8ℓ
- 油槽有効寸法:W235xD295
- ※付属品:フタ、スノコ、バスケット

**TCFL-8T ¥95,000**  
税込¥104,500

- 外形寸法:W265xD405xH190
- 消費電力:単相100V 1.3kW
- 油量:4~8ℓ
- 油槽有効寸法:W235xD295
- ※付属品:フタ、スノコ、前カゴ、すべり板

## 電気フライヤー

電気 ハイパワー卓上タイプ



ガス P54

**TCFL-3345EP ¥176,000**  
税込¥193,600

- 外形寸法:W330xD450xH250
- 消費電力:単相200V 3.0kW
- 油量:9ℓ
- ※付属品:45バスケット×1

**TCFL-3545E ¥163,000**  
税込¥179,300

- 外形寸法:W355xD450xH250
- 消費電力:単相200V 3.0kW
- 油量:9ℓ
- ※付属品:45バスケット×1、油こし網×1、排油パイプ×1

**TCFL-4560E ¥255,000**  
税込¥280,500

- 外形寸法:W450xD600xH300
- 消費電力:三相200V 6.0kW
- 油量:12ℓ
- ※付属品:60バスケット×2、油こし網×1、排油パイプ×1

**★TCFL-8560E ¥487,000**  
税込¥535,700

- 外形寸法:W850xD600xH300
- 消費電力:三相200V 12.0kW
- 油量:12ℓ×2
- ※付属品:60バスケット×4、油こし網×2、排油パイプ×2

## 電気フライヤーオートリフトアップ

電気 卓上タイプ オートリフトアップ付き



**★TCFL-3655EAL(R/L) ¥410,000**  
税込¥451,000

- 外形寸法:W360xD550xH235
- 消費電力:三相200V 3kW
- 容量:油量7.5ℓ
- ※付属品:専用バスケット×1、排油ガイドパイプ×1、フタ×1、すくい網×1
- ※安全装置:油温異常過熱防止装置

**★TCFL-4055EAL(R/L) ¥420,000**  
税込¥462,000

- 外形寸法:W400xD550xH235
- 消費電力:三相200V 4kW
- 容量:油量9ℓ
- ※付属品:専用バスケット×1、排油ガイドパイプ×1、フタ×1、すくい網×1
- ※安全装置:油温異常過熱防止装置

## 電気フライヤー

電気

COOK

ガス P54

IH P58



**TEFL-50AL**  
付属品:排油パイプ×1、油こし網×1、フライバスケット×4  
安全装置:温度過昇防止装置

TEFL-A35

TEFL-A45

TEFL-A67W

ヒーター跳ね上げ

| 型式           | 外形寸法(mm) |     |     | 税込み価格      | 本体価格       | 電源     | 消費電力(50/60Hz) kW | 油量 ℓ | 型式          |
|--------------|----------|-----|-----|------------|------------|--------|------------------|------|-------------|
|              | 間口       | 奥行  | 高さ  |            |            |        |                  |      |             |
| <b>一槽タイプ</b> |          |     |     |            |            |        |                  |      |             |
| TEFL-A35     | 350      | 600 | 850 | ¥459,800   | ¥418,000   | 3φ200V | 4.5              | 13   | TEFL-35N    |
| TEFL-A45     | 450      | 600 | 850 | ¥529,100   | ¥481,000   | 3φ200V | 6.0              | 18   | TEFL-45N    |
| TEFL-A55     | 550      | 600 | 850 | ¥605,000   | ¥550,000   | 3φ200V | 8.0              | 23   | TEFL-55N    |
| <b>二槽タイプ</b> |          |     |     |            |            |        |                  |      |             |
| TEFL-A67W    | 670      | 600 | 850 | ¥871,200   | ¥792,000   | 3φ200V | 9.0              | 13×2 | TEFL-67WN   |
| TEFL-A87W    | 870      | 600 | 850 | ¥1,028,500 | ¥935,000   | 3φ200V | 12.0             | 18×2 | TEFL-87WN   |
| ★TEFL-A105W  | 1,050    | 600 | 850 | ¥1,185,800 | ¥1,078,000 | 3φ200V | 16.0             | 23×2 | ★TEFL-105WN |

安全装置:温度過昇防止装置

# IHフライヤー

IH マイコン6メモリ機能搭載

COOK



ガス P54

電気 P57



TIFL-A35



TIFL-A45



TIFL-A87W



コントロールパネル

| 型式              | 外形寸法(mm) |     |     | 税込み価格      | 本体価格       | 電源     | 消費電力<br>(50/60Hz)<br>kW | 油量<br>ℓ | 型式              |
|-----------------|----------|-----|-----|------------|------------|--------|-------------------------|---------|-----------------|
|                 | 高さ       | 間口  | 奥行  |            |            |        |                         |         |                 |
| 高さ <b>850mm</b> |          |     |     |            |            |        |                         |         | 高さ <b>800mm</b> |
| <b>一槽タイプ</b>    |          |     |     |            |            |        |                         |         |                 |
| TIFL-A35        | 350      | 600 | 850 | ¥557,700   | ¥507,000   | 1φ200V | 3.5                     | 13      | TIFL-35N        |
| TIFL-A45        | 450      | 600 | 850 | ¥635,800   | ¥578,000   | 3φ200V | 5.3                     | 18      | TIFL-45N        |
| TIFL-A55        | 550      | 600 | 850 | ¥851,400   | ¥774,000   | 3φ200V | 7.0                     | 23      | TIFL-55N        |
| <b>二槽タイプ</b>    |          |     |     |            |            |        |                         |         |                 |
| TIFL-A67W       | 670      | 600 | 850 | ¥1,025,200 | ¥932,000   | 1φ200V | 7.0                     | 13×2    | TIFL-67WN       |
| TIFL-A87W       | 870      | 600 | 850 | ¥1,193,500 | ¥1,085,000 | 3φ200V | 10.6                    | 18×2    | TIFL-87WN       |
| TIFL-A105W      | 1,050    | 600 | 850 | ¥1,560,900 | ¥1,419,000 | 3φ200V | 14.0                    | 23×2    | TIFL-105WN      |

安全装置：温度過昇防止装置

## 付属品・オプション 電気(TEFL)/IH(TIFL)フライヤーシリーズ

### 各タイプ標準付属品

- ステンレス油缶
- 油こし網
- すくい網
- 敷き網
- 油槽フタ
- すべり板
- 油切り
- 油切り網

### 各タイプオプション

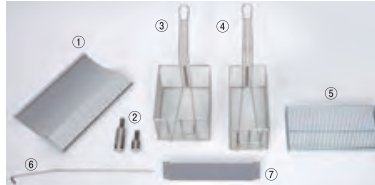

- ① すべり板(R型)
- ② アジャスト
- ③ フライバスケット(大)
- ④ フライバスケット(小)
- ⑤ 卓上用油切り網
- ⑥ 掃除棒
- ⑦ フライバスケット掛け

# 電気フライヤー/Quality Control Fryer

電気 重量センサー付

ISHIDA 共同開発品



## オーダー対応品



コントロールパネル



### ●調理データの記録管理が可能

- HACCP 制度化対策調理記録を記録・送信し管理ができます。
- 重量センサーにより、歩留まりの管理もできます。

### ●食材の入れすぎ防止機能を搭載

- 重量センサーが感知し、入れすぎによる加熱不足をなくすことができます。

### ●オートリフト採用で自動調理が可能

- 50メニューの登録ができます。
- 自動でバスケットが上下する便利なオートリフト式です。



調理

自動でUP

調理条件  
記録データを保管

ISHIDA  
クラウドサービス

### 店舗バックオフィス

- 調理状況の確認
- 調理結果の分析

タブレット・スマートフォン(iOS、Android OS)でもデータを確認することができます。  
 ※Androidは、Google LLCの商標または登録商標です。  
 ※iOSは、米国およびその他の国におけるCisco社の商標または登録商標です。

| 型式           | 外形寸法(mm) |     |     | 税込み価格    | 本体価格 | 電源     | 消費電力<br>(50/60Hz)kW | 油量<br>ℓ | 排油口<br>A |
|--------------|----------|-----|-----|----------|------|--------|---------------------|---------|----------|
|              | 間口       | 奥行  | 高さ  |          |      |        |                     |         |          |
| TEFL-65AL-WE | 650      | 670 | 850 | お問合せください |      | 3φ200V | 9.0                 | 27      | 32       |

※付属品：ステンレス油缶、油こし網、すくい網、敷き網、専用フライバスケット

●機能：重量センサー（油量判定、食料量判定）/オートリフト/フルカラー液晶タッチパネル（50メニュー登録）  
 芯温センサー（食材温度測定）/調理データの通信と記録

※W(間口)・D(奥行)・H(高さ)を表示します。★印は受注生産品です。納期をご確認下さい。荷作り・運賃は別途申し受けます。  
 税込価格については税率10%で表示しています。最寄りの消防署の指導を受け、安全な設置を施してください。

- 熱調理機器
- レンジ・テーブル
- スチームコンベクションオーブン
- オープン
- 中華レンジ
- 餃子グリラー
- ゆで麺器
- フライヤー
- グリラー/グリドル
- テルデン/パン回転釜
- 蒸し器
- 涼厨
- アクアガスオープン
- 炊飯
- その他
- アルスライン・カスタム
- 作業機器
- TRE430-TA304特長
- 作業台
- 調理台
- シンク
- 戸棚
- 棚
- パンラック
- 日本そば
- エレファントシェルフ
- 洗浄機器
- ドア
- アンダーカウンター
- ラックコンベア
- フライトコンベア
- ネットコンベア
- 容器・予洗付
- 学校給食
- 衛生機器
- 消毒・保管機器
- 食器消毒保管
- 煮沸式消毒
- 包丁まな板殺菌庫
- シルバーストッカー
- 配膳車・カート
- フードカート
- 搬送カート
- ペーカリー
- オープン
- 関連機器
- サービス機器
- 温蔵・保温・加湿
- カフェテリア
- 喫茶・軽食
- 下調理
- 冷凍・冷蔵機器
- 備品・消耗品
- 洗剤
- 浄水・軟水器
- ホテルパン
- その他
- 資料
- JFEA機器基準
- 調理能力表
- 新調理/HACCP
- ドライシステム
- NSF
- ステンレスフロア

# 連続ガスフライヤー

ガス 卓上連続フライヤー/潜行ネットコンベア・エプロンコンベア搬送方式



IH P60

電気 P60



★CFL-12R



★CFL-20N



オートリフトアップ式コンベア

| 型式                   | 外形寸法(mm) |       |     | 税込み価格      | 本体価格       | ガス消費量      |          |            |        | ガス接続<br>口径 A<br>(都市/LP) | 電源     | 消費電力<br>(50/60Hz)<br>W | 油量<br>ℓ | コンベア幅<br>(mm) |  |
|----------------------|----------|-------|-----|------------|------------|------------|----------|------------|--------|-------------------------|--------|------------------------|---------|---------------|--|
|                      | 間口       | 奥行    | 高さ  |            |            | 都市ガス<br>kW | (kcal/h) | LPガス<br>kW | (kg/h) |                         |        |                        |         |               |  |
| <b>潜行ネットコンベア搬送方式</b> |          |       |     |            |            |            |          |            |        |                         |        |                        |         |               |  |
| ★CFL-15N             | 1,480    | 790   | 850 | お問合せください   |            | 41.8       | 36,000   | 41.8       | 3.00   | 25                      | 1φ100V | 185                    | 68      | 540           |  |
| ★CFL-20N             | 1,980    | 790   | 850 | お問合せください   |            | 55.8       | 48,000   | 55.8       | 4.00   | 25                      | 1φ100V | 185                    | 90      | 540           |  |
| ★CFL-30N             | 2,980    | 790   | 850 | お問合せください   |            | 83.6       | 72,000   | 83.6       | 6.00   | 32                      | 1φ100V | 185                    | 132     | 540           |  |
| ★CFL-12SN            | 1,200    | 670   | 850 | お問合せください   |            | 20.9       | 18,000   | 20.9       | 1.50   | 20                      | 1φ100V | 50                     | 36      | 400           |  |
| ★CFL-15SN            | 1,500    | 670   | 850 | お問合せください   |            | 31.4       | 27,000   | 31.4       | 2.23   | 20                      | 1φ100V | 500                    | 46      | 400           |  |
| ★CFL-18SN            | 1,800    | 670   | 850 | お問合せください   |            | 41.9       | 36,000   | 41.9       | 2.83   | 20                      | 1φ100V | 500                    | 56      | 400           |  |
| <b>エプロンコンベア搬送方式</b>  |          |       |     |            |            |            |          |            |        |                         |        |                        |         |               |  |
| ★CFL-12L             | 1,200    | 600   | 350 | ¥1,237,500 | ¥1,125,000 | 14.0       | 12,000   | 14.0       | 1.00   | 15                      | 1φ100V | 60                     | 25      | 300           |  |
| ★CFL-12R             | 1,200    | 600   | 350 | ¥1,237,500 | ¥1,125,000 | 14.0       | 12,000   | 14.0       | 1.00   | 15                      | 1φ100V | 60                     | 25      | 300           |  |
| ★CFL-40AP            | 4,050    | 1,250 | 880 | お問合せください   |            | 115.1      | 100,000  | 115.1      | 8.33   | 32                      | 3φ200V | 400                    | 156     | 600           |  |

# 昇降機付き 電気式連続フライヤー

電気 昇降機付き潜行ネットコンベア搬送方式

冷却沈殿濾過槽

油煙除去装置

油切りコンベア

ストレーナー

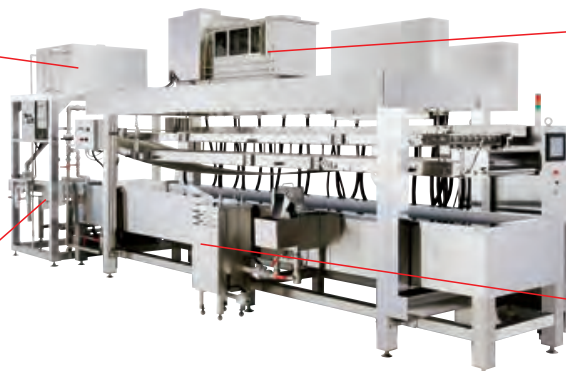

| 外形寸法(mm) |       |     | 税込み価格    | 本体価格 | 電源     | 消費電力   |        |       |            | 油量ℓ        |  |
|----------|-------|-----|----------|------|--------|--------|--------|-------|------------|------------|--|
| 間口       | 奥行    | 高さ  |          |      |        | 加熱部    | 駆動部    | 昇降部   | ネット間隔 35mm | ネット間隔 60mm |  |
| 5,300    | 1,120 | 900 | お問合せください |      | 3φ200V | 89.7kw | 0.86kw | 0.4kw | 330ℓ       | 380ℓ       |  |

オプション品：冷却沈殿濾過槽、油煙除去装置、油切りコンベア、ストレーナー

## 連続フライヤーの特長

### ご希望の油温を適温コントロール

デジタル設定、デジタル表示によるサーモスタットを装備。油温を(100℃から200℃)適温にコントロールします。

### 万一の事故を未然に防ぐ

立ち消え安全装置、異常過熱防止装置、緊急停止ボタン、警報ランプ、連続スパーク点火方式などの安全性、操作性を重視した製品です。

### 簡単スピードコントロール

コンベアのスピードは、0分(停止)から10分まで、食材に合わせて無段階に設定できます。またコントロールボックスは135度の回転が可能で、どの位置からも現在の設定が容易に確認できます。

### オートリフトアップ式コンベアでお手入れ簡単

ボタン一つでワンタッチでコンベアネットがアップ・ダウンするオートリフトアップを採用。簡単に油槽の掃除ができます。

### 高熱効率・高経済性

バーナーの直火により、熱を無駄なく伝える熱効率に富んだ経済設計です。

### 揚げガス自動排出装置

ガス自動搬出コンベア装置を装備。揚げ物にガスが付着するのを防ぐばかりでなく、油の老化を抑えます。

## 2つのタイプ別搬送式

### 潜行ネットコンベア搬送式

投入された食材は、搬送と潜行の2本のネットコンベアにはさまれて油槽の中を運ばれますので、食材を傷つけることなく表裏ムラなく調理できます。揚げ上がった食材は、自動的に油を切りながら反対側の出口シュートより搬出されます。

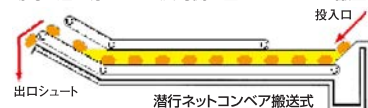

【適用食材】

- コロッケ類
- カツ類
- 唐揚げ類
- 冷凍食品類
- ※コンベアがネット形状ですので、一部、調理に不向き(細長い形状など)な食材があります。詳しくはお問い合わせください。

### エプロンコンベア搬送式

投入された食材は、ステンレス製搬送エプロンにより油槽の中に運ばれます。この際に発生する油槽内の緩やかな油の対流により、ムラのない調理が可能です。

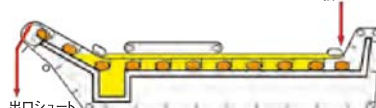

【適用食材】

- 天ぷら類
- かき揚げ類
- コロッケ類
- カツ類
- 唐揚げ類
- 冷凍食品類
- ※調理品に合わせて、潜行ネットをご使用ください。

## 低周波IH連続フライヤー

### IH 新開発浸管採用タイプ

ガス P59  
電気 P60



| 型式           | 外形寸法(mm) |     |     | 税込み価格    | 本体価格 | 電源     | 消費電力<br>(50/60Hz)<br>kW | 油量<br>ℓ | 温度調節範囲<br>℃ | 揚げ時間<br>分 |
|--------------|----------|-----|-----|----------|------|--------|-------------------------|---------|-------------|-----------|
|              | 間口       | 奥行  | 高さ  |          |      |        |                         |         |             |           |
| ★CFL-09EI-7  | 900      | 650 | 850 | お問合せください |      | 3φ200V | 7.0                     | 48      | 常温～200      | 2～10      |
| ★CFL-09EI-10 | 900      | 650 | 850 | お問合せください |      | 3φ200V | 10.0                    | 48      | 常温～200      | 2～10      |
| ★CFL-12EI-10 | 1,200    | 650 | 850 | お問合せください |      | 3φ200V | 10.6                    | 63      | 常温～200      | 2～10      |
| ★CFL-12EI-14 | 1,200    | 650 | 850 | お問合せください |      | 3φ200V | 14.0                    | 80      | 常温～200      | 2～10      |
| ★CFL-12EI-20 | 1,200    | 650 | 850 | お問合せください |      | 3φ200V | 20.0                    | 80      | 常温～200      | 2～10      |
| ★CFL-15EI-14 | 1,500    | 650 | 850 | お問合せください |      | 3φ200V | 14.0                    | 84      | 常温～200      | 2～10      |
| ★CFL-15EI-20 | 1,500    | 650 | 850 | お問合せください |      | 3φ200V | 20.0                    | 84      | 常温～200      | 2～10      |
| ★CFL-20EI-21 | 1,950    | 650 | 850 | お問合せください |      | 3φ200V | 21.0                    | 105     | 常温～200      | 2～10      |
| ★CFL-20EI-30 | 1,950    | 650 | 850 | お問合せください |      | 3φ200V | 30.0                    | 105     | 常温～200      | 2～10      |

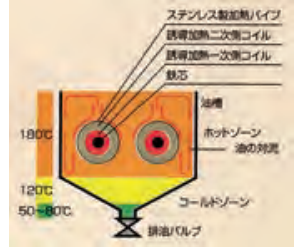

●コンベア幅 400mm

※お店の厨房に合わせて、本体寸法はもちろん、右投入仕様・左投入仕様、投入部の開口寸法、搬出部の角度、ネット間隔などご希望に合わせて、オーダー受注製作も致します。

## 電気卓上連続フライヤー

電気



ガス P59

システムアップ例

★CFL-09EC-(R/L) ¥1,410,000  
税込¥1,551,000

- 外形寸法:W950×D580(+20)×H300
- 消費電力:単相100V 60W  
三相200V 8.3kW
- 容量:油量22ℓ
- コンベアスピード:90秒～MAX
- ※付属品:排油ガイドパイプ、カス受けカゴ

## ショートニング溶解ヒーター

電気 フライヤー関連機器



★TSH-04 ¥99,000  
税込¥108,900

- 外形寸法:W110×D80×H520
- 消費電力:単相100V 0.7kW
- 重量:3.0kg
- ※過昇温度防止装置
- ※一斗缶専用

差し込みセットするだけで、固形油を安全スピーディーに溶解。発火の心配不要で、ファーストフード店に最適です。

- 標準装備したサーモスタットで安定した温調。高温による発火の危険性を回避するとともに、油の劣化を低減します。
- 発熱部を面で構成することにより、清掃性も向上。

## 厨房器具洗浄剤

### タニコーフライヤークリーナー



フライヤーの油汚れを、こすらずに煮立てて簡単に除去します。手の届かないところにこびり付いた油汚れも簡単に浮き上がり、効率よく作業できます。

フライヤークリーナー 500-20 ¥32,000  
税込¥35,200

- 荷姿:500g×20
- 対金属安全性:アルミニウム・スズ鋼は不可
- ※アルカリ性、無リン

## 油ろ過器

電気



★ B-OF-15

B-OF-23

VR-2 ¥940,000  
税込¥1,034,000

★ B-OF-15 ¥201,000  
税込¥221,100

- 外形寸法:W350×D690×H275(油量15ℓ)
- 消費電力:単相 100V 135W
- 吐出量:6.8ℓ/min/8.2ℓ/min (50/60Hz)

B-OF-23 ¥202,000  
税込¥222,200

- 外形寸法:W450×D520×H275(油量23ℓ)
- 消費電力:単相 100V 135W
- 吐出量:6.8ℓ/min/8.2ℓ/min (50/60Hz)

■外形寸法:W1,225×D685×H1,100

- 適応ろ過油量:100ℓ

B-OF-18 ¥201,000  
税込¥221,100

★ B-OF-30 ¥214,000  
税込¥235,400

- 外形寸法:W350×D520×H275(油量18ℓ)
- 消費電力:単相 100V 135W
- 吐出量:6.8ℓ/min/8.2ℓ/min (50/60Hz)

- 外形寸法:W570×D520×H275(油量30ℓ)
- 消費電力:単相 100V 135W
- 吐出量:6.8ℓ/min/8.2ℓ/min (50/60Hz)

※W(間口)・D(奥行)・H(高さ)を表示します。★印は受注生産品です。納期をご確認下さい。荷作り・運賃は別途申し受けます。税込価格については税率10%で表示しています。最寄りの消防署の指導を受け、安全な設置を施してください。

熱調理機器

- レンジ・テーブル
- スチームコンベクションオーブン
- オープン
- 中華レンジ
- 餃子グリラー
- ゆで麺器
- フライヤー
- グリラー/グリドル
- テイルテンゲン/回転釜
- 蒸し器
- 涼厨
- アークアスオープン
- 炊飯
- その他

アルスライン・カスタム

作業機器

- TRE430-TA304特長
- 作業台
- 調理台
- シンク
- 戸棚
- 棚
- ハンラック
- 日本そば
- エレファントシェルフ

洗浄機器

- ドア
- アンダーカウンター
- ラックコンベア
- フライトコンベア
- ネットコンベア
- 容器・予洗付
- 学校給食

衛生機器

- 消毒・保管機器
- 食器消毒保管
- 煮沸式消毒
- 包丁マナ板殺菌庫
- シルバーストッカー

配膳車・カート

- フードカート
- 搬送カート

ペーカリー

- オープン
- 関連機器

サービス機器

- 温感・保温・加湿
- カフェテリア
- 喫茶・軽食

下調理

冷凍・冷蔵機器

備品・消耗品

- 洗剤
- 浄水・軟水器
- ホテルパン

その他

資料

- JFEA機器基準
- 調理能力表
- 新調理/HACCP
- ドライシステム
- NSF
- ステンレスフロア

# IHグリドル

IH スタンドタイプ



- 鉄板厚 30mm 使用により、温度降下が少なく 200℃以下の温度で使用可能。
- 微小な温度コントロールにも優れています。

★ LIH-TEG-9070-1

| 型式               | 外形寸法(mm) |     |     | 税込み価格      | 本体価格       | 電源     | 消費電力<br>(50/60Hz)<br>kW | グリル寸法 |     | タイプ  | プレート厚<br>(mm) |
|------------------|----------|-----|-----|------------|------------|--------|-------------------------|-------|-----|------|---------------|
|                  | 間口       | 奥行  | 高さ  |            |            |        |                         | 間口    | 奥行  |      |               |
| ★LIH-TEG-7070-1  | 700      | 700 | 850 | ¥1,491,600 | ¥1,356,000 | 3φ200V | 4.8×1                   | 682   | 591 | スタンド | 30            |
| ★LIH-TEG-9070-1  | 900      | 700 | 850 | ¥1,606,000 | ¥1,460,000 | 3φ200V | 4.8×1                   | 882   | 591 | スタンド | 30            |
| ★LIH-TEG-12070-2 | 1,200    | 700 | 850 | ¥2,626,800 | ¥2,388,000 | 3φ200V | 4.8×2                   | 1,182 | 591 | スタンド | 30            |
| ★LIH-TEG-15070-2 | 1,500    | 700 | 850 | ¥2,811,600 | ¥2,556,000 | 3φ200V | 4.8×2                   | 1,482 | 591 | スタンド | 30            |
| ★LIH-TEG-18070-3 | 1,800    | 700 | 850 | ¥4,028,200 | ¥3,662,000 | 3φ200V | 4.8×3                   | 1,782 | 591 | スタンド | 30            |

# ガスグリドル

ガス スタンドタイプ・卓上タイプ



★ TGG-60A



★ TTT-90A



TGG-45N



TGG-60N

| 型式       | 外形寸法(mm) |     |     | 税込み価格    | 本体価格     | ガス消費量      |                  |            | ガス接続<br>口径 A<br>(都市/LP) | グリル寸法 |     | タイプ  | プレート厚<br>(mm) | 型式<br>高さ800mm |
|----------|----------|-----|-----|----------|----------|------------|------------------|------------|-------------------------|-------|-----|------|---------------|---------------|
|          | 間口       | 奥行  | 高さ  |          |          | 都市ガス<br>kW | LPガス<br>(kcal/h) | LPガス<br>kW |                         | 間口    | 奥行  |      |               |               |
| スタンドタイプ  |          |     |     |          |          |            |                  |            |                         |       |     |      |               |               |
| ★TGG-60A | 600      | 750 | 850 | ¥356,400 | ¥324,000 | 10.5       | 9,000            | 10.5       | 20                      | 550   | 500 | スタンド | 18            | ★TAP-TG-60    |
| ★TGG-90A | 900      | 750 | 850 | ¥481,800 | ¥438,000 | 22.7       | 19,500           | 22.8       | 20                      | 850   | 500 | スタンド | 18            | ★TAP-TG-90    |
| 卓上タイプ    |          |     |     |          |          |            |                  |            |                         |       |     |      |               |               |
| TGG-45N  | 450      | 600 | 300 | ¥217,800 | ¥198,000 | 8.7        | 7,500            | 8.4        | 20                      | 445   | 410 | 卓上   | 24            | —             |
| TGG-60N  | 600      | 600 | 300 | ¥229,900 | ¥209,000 | 12.2       | 10,500           | 11.9       | 20                      | 595   | 410 | 卓上   | 24            | —             |
| TGG-90N  | 900      | 600 | 300 | ¥346,500 | ¥315,000 | 17.4       | 15,000           | 16.8       | 25                      | 895   | 410 | 卓上   | 24            | —             |

# ガス赤外線グリドル

ガス 卓上タイプ



TGCC-90UF

- 蓄熱性の高い厚さ 24mm のグリルプレートを採用。
- 高効率の赤外線バーナで均一に加熱。
- 高感度センサーにより正確な温度コントロール。

| 型式        | 外形寸法(mm) |     |     | 税込み価格    | 本体価格     | ガス消費量      |                  |            |                | ガス接続<br>口径 A<br>(都市/LP) | 電源単相<br>100V<br>W | グリル寸法 |     | タイプ | プレート厚<br>mm |
|-----------|----------|-----|-----|----------|----------|------------|------------------|------------|----------------|-------------------------|-------------------|-------|-----|-----|-------------|
|           | 間口       | 奥行  | 高さ  |          |          | 都市ガス<br>kW | LPガス<br>(kcal/h) | LPガス<br>kW | LPガス<br>(kg/h) |                         |                   | 間口    | 奥行  |     |             |
| TGCC-60UF | 600      | 600 | 300 | ¥363,000 | ¥330,000 | 11.3       | 9,800            | 11.1       | 0.80           | 15                      | 15                | 595   | 450 | 卓上  | 24          |
| TGCC-90UF | 900      | 600 | 300 | ¥605,000 | ¥550,000 | 17.0       | 14,600           | 16.6       | 1.19           | 15                      | 30                | 895   | 450 | 卓上  | 24          |

※間口 1200mm タイプも製作致します。

## ガスグリドル

ガス 両面タイプ



オーダー対応品



大阪ガス 共同開発品

- 調理時間の短縮**  
上下グリドルが両面から食材を加熱するので、従来の約半分の時間で調理が可能。
- クオリティーの高い調理**  
当社独自の加熱方式で、調理面の温度が均一です。

- 安全機構**  
グリドル温度、異常加熱防止装置付。上部グリドル落下安全装置付。

TGGC-52A-UP ￥お問合せください

- 外形寸法:W520×D750×H350
- 消費電力: 上面部 三相 200V 3.0kW (50/60Hz)  
下面部 単相 100V 0.05kW (50/60Hz)
- ガス消費量(都市GAS):12.2kW(10,500kcal/h)

## 電気グリドル

電気 ビルトインタイプ



オーダー対応品



設置例



TEGC-40BI ￥お問合せください

- 外形寸法:W400×D490×H150
- 外消費電力:単相 200V 2.0kW(50/60Hz)

## 電気グリドル

電気 卓上タイプ



TCG-6060EN



TCG-9060EN

| 型式          | 外形寸法(mm) |     |     | 税込み価格    | 本体価格     | 電源     | 消費電力(50/60Hz) kW | グリル寸法 |     | タイプ | プレート厚(mm) |
|-------------|----------|-----|-----|----------|----------|--------|------------------|-------|-----|-----|-----------|
|             | 間口       | 奥行  | 高さ  |          |          |        |                  | 間口    | 奥行  |     |           |
| TCG-4560EN  | 450      | 600 | 300 | ¥202,400 | ¥184,000 | 3φ200V | 3.0              | 400   | 470 | 卓上  | 15        |
| TCG-6060EN  | 600      | 600 | 300 | ¥253,000 | ¥230,000 | 3φ200V | 6.0              | 550   | 470 | 卓上  | 15        |
| TCG-7560EN  | 750      | 600 | 300 | ¥294,800 | ¥268,000 | 3φ200V | 6.0              | 700   | 470 | 卓上  | 15        |
| TCG-9060EN  | 900      | 600 | 300 | ¥367,400 | ¥334,000 | 3φ200V | 9.0              | 850   | 470 | 卓上  | 15        |
| TCG-12060EN | 1,200    | 600 | 300 | ¥448,800 | ¥408,000 | 3φ200V | 12.0             | 1,150 | 470 | 卓上  | 15        |

### 電気グリドル専用キャビネット

- TCG-9060EN と専用キャビネット TG-90CT とのセット例



| 型式        | 外形寸法(mm) |     |     | 税込み価格   | 本体価格    | 備考     | 型式         |
|-----------|----------|-----|-----|---------|---------|--------|------------|
|           | 高さ550mm  | 間口  | 奥行  |         |         |        |            |
| ★TG-60CT  | 595      | 530 | 550 | ¥68,200 | ¥62,000 | W600用  | ★TCG-60CT  |
| ★TG-90CT  | 895      | 530 | 550 | ¥77,000 | ¥70,000 | W900用  | ★TCG-90CT  |
| ★TG-120CT | 1,195    | 530 | 550 | ¥95,700 | ¥87,000 | W1200用 | ★TCG-120CT |

## チャコールグリラー

ガス



★ TGG-80CH ￥587,000  
税込¥645,700

- 外形寸法:W800×D750×H850
- ガス消費量(都市GAS/LPG): 18.6kW(16,000kcal/h)/18.1kW(1.3kg/h)
- 接続口径(都市GAS/LPG):20A
- ロストル寸法:W450×D450
- ※ファイアロック使用(ガス加熱)

★ TAP-CG-80B 高さ800mm



★ TCG-80 ￥500,000  
税込¥550,000

- 外形寸法:W800×D750×H850
- ロストル寸法:W450×D450
- ※木炭使用

★ TAP-CG-80C 高さ800mm

## グリルプレート

ガス



★ TGG-40P ￥208,000  
税込¥228,800

- 外形寸法:W400×D750×H850
- ガス消費量(都市GAS/LPG): 7.0kW(6,000kcal/h)/7.0kW(0.5kg/h)
- 接続口径(都市GAS/LPG):15A

★ TAP-GP-40 高さ800mm

## ハースグリラー

ガス



N-TGH-60 ￥198,000  
税込¥217,800

- 外形寸法:W600×D600×H300
- ガス消費量(都市GAS/LPG): 8.7kW(7,500kcal/h)/8.8kW(0.63kg/h)
- 接続口径(都市GAS/LPG):13φ/9.5φ

※W(間口)、D(奥行)、H(高さ)を表示します。★印は受注生産品です。納期をご確認下さい。荷作り・運賃は別途申し受けます。税込価格については税率10%で表示しています。最寄りの消防署の指導を受け、安全な設置を施してください。

熱調理機器

- レンジ・テーブル
- スチームコンベクションオーブン
- オープン
- 中華レンジ
- 餃子グリラー
- ゆで麺器
- フライヤー
- グリラー/グリドル
- テイルテンゲン/回転釜
- 蒸し器
- 涼厨
- アークガスオープン
- 炊飯
- その他

アルスター・カスタム

作業機器

- TRE430-TA304特長
- 作業台
- 調理台
- シンク
- 戸棚
- 棚
- パンラック
- 日本そば
- エレファントシェルフ

洗浄機器

- ドア
- アンダーカウンター
- ラックコンベア
- フライトコンベア
- ネットコンベア
- 容器・予洗付
- 学校給食

衛生機器

- 消毒・保管機器
- 食器消毒保管
- 煮沸式消毒
- 包丁マナ板殺菌庫
- シルバーストッカー

配膳車・カート

- フードカート
- 搬送カート

ベーカリー

- オープン
- 関連機器

サービス機器

- 温感・保温・加湿
- カフェテリア
- 喫茶・軽食

下調理

冷凍・冷蔵機器

備品・消耗品

- 洗剤
- 浄水・軟水器
- ホテルパン
- その他

資料

- JFEA機器基準
- 調理能力表
- 新調理/HACCP
- ドライシステム
- NSF
- ステンレスフロア

# ガス赤外線グリラー

ガス 下火式ブラストタイプ



★ TGI-65UB



★ TGI-85UB



| 型式        | 外形寸法(mm) |     |     | 税込み価格    | 本体価格     | ガス消費量 |          |      |        | ガス接続<br>口径A<br>(都市/LP) | 電源     | 消費電力<br>(50/60Hz)<br>W | 給水接<br>続口径<br>A | 排水接<br>続口径<br>A | 焼き面寸法 |     | バーナ<br>(熱板)<br>本数 | JIA<br>認定 |
|-----------|----------|-----|-----|----------|----------|-------|----------|------|--------|------------------------|--------|------------------------|-----------------|-----------------|-------|-----|-------------------|-----------|
|           | 間口       | 奥行  | 高さ  |          |          | 都市ガス  |          | LPガス |        |                        |        |                        |                 |                 |       |     |                   |           |
|           |          |     |     |          |          | kW    | (kcal/h) | kW   | (kg/h) |                        |        |                        |                 |                 |       |     |                   |           |
| ★TGI-65UB | 650      | 600 | 300 | ¥616,000 | ¥560,000 | 12.6  | 10,800   | 12.6 | 0.90   | 15                     | 1φ100V | 45                     | 15              | 40              | 450   | 245 | 8                 | ○         |
| ★TGI-85UB | 850      | 600 | 300 | ¥805,200 | ¥732,000 | 18.8  | 16,200   | 18.8 | 1.35   | 15                     | 1φ100V | 70                     | 15              | 40              | 650   | 245 | 12                | ○         |

付属品：オーバーフロー用ホース×1、ホースバンド×1

## 大阪ガス × 東邦ガス × tanico 3社共同開発製品

### 日本初、燻煙発生機能付きガス赤外線グリラー

～国内最高水準の高火力で熱板温度800℃以上を実現～

“強火の遠火” 200～300℃の温度帯で均一に加熱ができます。

#### 高火力で高温加熱

高火力のブラスト燃焼バーナを搭載し、熱板温度800℃以上を達成しました。高温の熱板は、油、タレなどを弾き、ススなどの発生を抑え、食材の風味を損なう事ありません。また、炭火と同等の火力を実現でき、鰻料理店などの高火力が求められる業種にも対応できます。



バーナの間隔

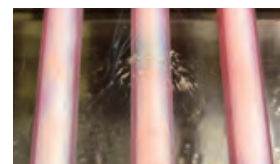

高温の熱板が油・タレを弾く

#### 燻煙発生ユニット(オプション)

和食調理などでは、調理物から滴下した肉汁や調味料の雫が熱板表面で加熱されることで発生する燻煙によって、調理物に香ばしさを風味付けすることが望まれる調理があります。これまで、高温で加熱する場合は、熱板が油分を弾き燻煙が発生しないため、別途風味付けを行っていました。本製品では、バーナ近傍に金属棒を搭載し、バーナからの放射熱で燻煙が発生しやすい温度まで金属棒を加熱することで、金属棒に滴下した肉汁や調味料から燻煙を発生させ、調理物に風味付けすることを可能にしました。

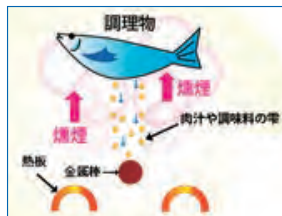

燻煙による風味付けのイメージ



燻煙発生機能の搭載

COOK

ガス 下火式



TMS-TIG-6



TMS-TIG-1K



TMS-TIG-2K

オプション  
耐熱ガラス



L=430 タイプ

L=295 タイプ

| 型式          | 外形寸法(mm) |     |     | 税込み価格    | 本体価格     | ガス消費量 |          |       |        | ガス接続<br>口径<br>(都市/LP) | 耐熱ガラス数 |  |
|-------------|----------|-----|-----|----------|----------|-------|----------|-------|--------|-----------------------|--------|--|
|             | 間口       | 奥行  | 高さ  |          |          | 都市ガス  |          | LPガス  |        |                       |        |  |
|             |          |     |     |          |          | kW    | (kcal/h) | kW    | (kg/h) |                       |        |  |
| TMS-TIG-4   | 510      | 515 | 230 | ¥107,800 | ¥98,000  | 7.00  | 6,000    | 7.00  | 0.50   | 13φ/9.5φ              | L295×4 |  |
| TMS-TIG-6   | 710      | 515 | 230 | ¥148,500 | ¥135,000 | 10.50 | 9,000    | 10.50 | 0.75   | 13φ/9.5φ              | L295×6 |  |
| TMS-TIG-8   | 910      | 515 | 230 | ¥185,900 | ¥169,000 | 14.00 | 12,000   | 14.00 | 1.00   | *13φ/9.5φ             | L295×8 |  |
| ★TMS-TIG-8W | 1,000    | 515 | 230 | ¥203,500 | ¥185,000 | 14.00 | 12,000   | 14.00 | 1.00   | *13φ/9.5φ             | L295×8 |  |
| 串焼用         |          |     |     |          |          |       |          |       |        |                       |        |  |
| TMS-TIG-1K  | 620      | 195 | 240 | ¥44,000  | ¥40,000  | 2.40  | 2,000    | 2.10  | 0.15   | 13φ/9.5φ              | L430×1 |  |
| TMS-TIG-2K  | 620      | 290 | 240 | ¥64,900  | ¥59,000  | 4.80  | 4,000    | 4.20  | 0.30   | 13φ/9.5φ              | L430×2 |  |
| TMS-TIG-4K  | 905      | 290 | 240 | ¥104,500 | ¥95,000  | 7.00  | 6,000    | 7.00  | 0.50   | 13φ/9.5φ              | L295×4 |  |

付属品： TMS-TIG シリーズ：焼網、串受口ストル、耐熱ガラス  
TMS-TIG-K シリーズ：串受口ストル、耐熱ガラス

※都市ガス13A、12A以外は「15A」となります。



## ガス赤外線グリラー

ガス 上火式



TIG-90



TIG-90S



上下火式



★TGF-75



★TGF-150

COOK



| 型式                     | 外形寸法(mm) |     |       | 税込み価格    | 本体価格     | ガス消費量 |          |       |        | ガス接続<br>口径<br>(都市/LP) | 焼面寸法  |       | タイプ | 備考    |
|------------------------|----------|-----|-------|----------|----------|-------|----------|-------|--------|-----------------------|-------|-------|-----|-------|
|                        | 間口       | 奥行  | 高さ    |          |          | 都市ガス  |          | LPガス  |        |                       | 間口    | 奥行    |     |       |
|                        |          |     |       |          |          | kW    | (kcal/h) | kW    | (kg/h) |                       |       |       |     |       |
| 上火式                    |          |     |       |          |          |       |          |       |        |                       |       |       |     |       |
| 付属品: 汁受(水入)皿、焼網、串受口ストル |          |     |       |          |          |       |          |       |        |                       |       |       |     |       |
| TIG-60                 | 560      | 415 | 615   | ¥129,800 | ¥118,000 | 5.50  | 4,700    | 5.50  | 0.40   | 13φ/9.5φ              | 325   | 400   | 上火式 | バーナ3本 |
| TIG-70                 | 690      | 415 | 615   | ¥162,800 | ¥148,000 | 9.30  | 8,000    | 9.30  | 0.67   | 13φ/9.5φ              | 455   | 400   | 上火式 | バーナ3本 |
| TIG-90                 | 900      | 415 | 615   | ¥215,600 | ¥196,000 | 11.00 | 9,500    | 11.00 | 0.79   | 15A                   | 615   | 400   | 上火式 | バーナ6本 |
| TIG-120                | 1,160    | 565 | 615   | ¥310,200 | ¥282,000 | 24.80 | 21,300   | 24.80 | 1.78   | 20A                   | 875   | 550   | 上火式 | バーナ8本 |
| TIG-90S                | 850      | 415 | 615   | ¥172,700 | ¥157,000 | 13.20 | 11,300   | 13.20 | 0.95   | 15A                   | 615   | 400   | 上火式 | バーナ3本 |
| TIG-120S               | 1,160    | 415 | 615   | ¥260,700 | ¥237,000 | 18.60 | 16,000   | 18.60 | 1.33   | 20A                   | 875   | 400   | 上火式 | バーナ6本 |
| TIG-150S               | 1,440    | 415 | 615   | ¥313,500 | ¥285,000 | 26.40 | 22,700   | 26.40 | 1.90   | 20A                   | 1,150 | 400   | 上火式 | バーナ6本 |
| 上下火式                   |          |     |       |          |          |       |          |       |        |                       |       |       |     |       |
| ★TGF-75                | 750      | 750 | 1,500 | ¥350,900 | ¥319,000 | 21.28 | 18,300   | 21.21 | 1.52   | 25A                   | 530   | 550   | 上下式 |       |
| ★TGF-150               | 1,500    | 750 | 1,500 | ¥547,800 | ¥498,000 | 50.70 | 43,600   | 50.65 | 3.63   | 25A                   | 585x2 | 550x2 | 上下式 |       |

付属品: 汁受(水入)皿、焼網、串受口ストル

## ガス焼き鳥器

ガス



TYB-10G

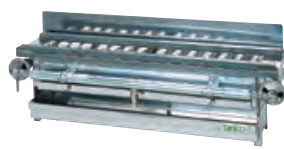

TYB-14G



## 万能焼き物器

ガス

下段は、冷凍おにぎり等の事前加熱用としてお使い下さい。



★TMG-061G



★TMG-081G

| 型式                                   | 外形寸法(mm) |     |     | 税込み価格    | 本体価格     | ガス消費量 |          |      |        | ガス接続<br>口径<br>(都市/LP) | 焼き面寸法 |     | JIA認証 |  |
|--------------------------------------|----------|-----|-----|----------|----------|-------|----------|------|--------|-----------------------|-------|-----|-------|--|
|                                      | 間口       | 奥行  | 高さ  |          |          | 都市ガス  |          | LPガス |        |                       | 間口    | 奥行  |       |  |
|                                      |          |     |     |          |          | kW    | (kcal/h) | kW   | (kg/h) |                       |       |     |       |  |
| ガス焼き鳥器                               |          |     |     |          |          |       |          |      |        |                       |       |     |       |  |
| 付属品: 串受バー×2本、串受けアタッチメント(左右各1)、バックガード |          |     |     |          |          |       |          |      |        |                       |       |     |       |  |
| TYB-10G                              | 560      | 200 | 200 | ¥63,800  | ¥58,000  | 7.0   | 6,000    | 6.3  | 0.45   | 9.5φ                  | 460   | 135 | ○     |  |
| TYB-14G                              | 740      | 200 | 200 | ¥79,200  | ¥72,000  | 9.3   | 8,000    | 9.1  | 0.65   | 9.5φ                  | 640   | 135 | ○     |  |
| TYB-18G                              | 920      | 200 | 200 | ¥92,400  | ¥84,000  | 11.6  | 10,000   | 11.2 | 0.80   | 13φ/9.5φ              | 820   | 135 | ○     |  |
| 万能焼き物器(上下火式) (ファイヤーガード高さ: 180mm)     |          |     |     |          |          |       |          |      |        |                       |       |     |       |  |
| 付属品: 焼網×2、汁受(061Gを除く)、竹串保護カバー        |          |     |     |          |          |       |          |      |        |                       |       |     |       |  |
| ★TMG-061G                            | 650      | 550 | 300 | ¥383,900 | ¥349,000 | 11.0  | 9,500    | 10.5 | 0.75   | 20A                   | -     | -   |       |  |
| ★TMG-081G                            | 850      | 550 | 300 | ¥484,000 | ¥440,000 | 17.4  | 15,000   | 16.0 | 1.15   | 20A                   | -     | -   |       |  |
| ★TMG-101G                            | 1,050    | 550 | 300 | ¥485,100 | ¥441,000 | 23.3  | 20,000   | 22.3 | 1.60   | 20A                   | -     | -   |       |  |

## ガスサラマダー

ガス



TSM-90 ¥312,000  
税込¥343,200

■外形寸法: W900×D400×H430  
■ガス消費量(都市GAS/LPG): 10.1kW(8,700kcal/h)/10.2kW(0.73kg/h)  
■接続口径(都市GAS/LPG): 15A  
■焼き網寸法: W605×D285  
※付属品: 汁受(水入)、スライド引出、焼網



TGSM-70 ¥282,000  
税込¥310,200

■外形寸法: W700×D400×H500  
■ガス消費量(都市GAS/LPG): 6.63kW(5,700kcal/h)/6.7kW(0.48kg/h)  
■接続口径(都市GAS/LPG): 15A  
■焼き網寸法: W655×D300  
※付属品: 壁面取付用プレート、焼網、汁受



## 電気サラマダー

電気



★ESM-90 ¥460,000  
税込¥506,000

■外形寸法: W900×D375×H430  
■消費電力(50/60Hz): 三相 200V 5.6kW  
■グリッドバー6段切替



TMS-ESM-65 ¥398,000  
税込¥437,800

■外形寸法: W650×D450×H550  
■消費電力(50/60Hz): 三相 200V 4.2kW  
■カムスイッチ3段切替

TMS-ESM-65F ¥474,000  
税込¥521,400

■外形寸法: W650×D450×H550  
■消費電力(50/60Hz): 三相 200V 3.1kW  
■カムスイッチ3段切替  
■カーボンランプ仕様

※W(間口)、D(奥行)、H(高さ)を表示します。★印は受注生産品です。納期をご確認下さい。荷作り・運賃は別途申し受けます。税込価格については税率10%で表示しています。最寄りの消防署の指導を受け、安全な設置を施してください。

- 熱調理機器
  - レンジ・テーブル
  - スチームコンベクションオーブン
  - オーブン
  - 中華レンジ
  - 餃子グリラー
  - ゆで麺器
  - フライヤー
  - グリラー/グリドル
  - テイルテンゲン回転釜
  - 蒸し器
  - 涼厨
  - アクアガスオーブン
  - 炊飯
  - その他
- アルスライン・カスタム
- 作業機器
  - TRE430-TA304特長
  - 作業台
  - 調理台
  - シンク
  - 戸棚
  - 棚
  - パンラック
  - 日本そば
  - エレファントシェルフ
- 洗浄機器
  - ドア
  - アンダーカウンター
  - ラックコンベア
  - フライトコンベア
  - ネットコンベア
  - 容器・予洗付
  - 学校給食
- 衛生機器
  - 消毒・保管機器
  - 食器消毒保管
  - 煮沸式消毒
  - 包丁マナ板殺菌庫
  - シルバーストッカー
- 配膳車・カート
  - フードカート
  - 搬送カート
- ベーカリー
  - オーブン
  - 関連機器
- サービス機器
  - 温感・保温・加湿
  - カフェテリア
  - 喫茶・軽食
- 下調理
- 冷凍・冷蔵機器
- 備品・消耗品
  - 洗剤
  - 浄水・軟水器
  - ホテルパン
- その他
- 資料
  - JFEA機器基準
  - 調理能力表
  - 新調理/HACCP
  - ドライシステム
  - NSF
  - ステンレスフロア

## 電気グリラー

電気 魚焼器卓上タイプ



★ TEIG-90

★ TEIG-90 ￥500,000  
税込¥550,000

■外形寸法:W860×D415×H615  
■消費電力:三相 200V 3.0kW

★ TEIG-120 ￥610,000  
税込¥671,000

■外形寸法:W1,120×D415×H615  
■消費電力:三相 200V 5.1kW

## 電気式上下赤外線グリラー

電気

●魚介類の焼き調理に最適！  
赤外線ヒーターによる上下同時加熱



★ SD-TEIG-90W ￥1,443,000  
税込¥1,587,300

■外形寸法:W900×D750×H650  
■消費電力:三相 200V 6.4kW  
■庫内寸法:W550×D374  
※付属品:焼き網4枚  
※オプション:専用架台

★ SD-TEIG-120W ￥1,730,000  
税込¥1,903,000

■外形寸法:W1,200×D750×H650  
■消費電力:三相 200V 9.6kW  
■庫内寸法:W850×D374  
※付属品:焼き網6枚  
※オプション:専用架台

## 電気焼物器

電気 熱量3段切替



3P-221WC



3P-221YC



3P-212XWC



3P-204KC

| 型式                         | 外形寸法(mm) |     |     | 税込み価格      | 本体価格       | 電源     | 消費電力(50/60Hz)<br>kW | 焼床寸法(mm)<br>W×D |
|----------------------------|----------|-----|-----|------------|------------|--------|---------------------|-----------------|
|                            | 間口       | 奥行  | 高さ  |            |            |        |                     |                 |
| 万能タイプ卓上型 ※付属品=ゲタバキ鉄灸3ヶ     |          |     |     |            |            |        |                     |                 |
| 3P-221WC                   | 1,200    | 550 | 380 | ¥990,000   | ¥900,000   | 3φ200V | 21.0                | 1,000×300       |
| 二刀流タイプ卓上型 ※共通付属品=焼網2枚、鉄灸3ヶ |          |     |     |            |            |        |                     |                 |
| 3H-210YC                   | 720      | 550 | 400 | ¥653,400   | ¥594,000   | 3φ200V | 10.2                | 520×270         |
| 3H-212YC                   | 810      | 550 | 400 | ¥765,600   | ¥696,000   | 3φ200V | 12.0                | 610×270         |
| 3H-215YC                   | 890      | 550 | 450 | ¥871,200   | ¥792,000   | 3φ200V | 15.0                | 690×300         |
| 3H-218YC                   | 1,020    | 550 | 450 | ¥996,600   | ¥906,000   | 3φ200V | 18.0                | 820×300         |
| 3H-221YC                   | 1,020    | 600 | 450 | ¥1,135,200 | ¥1,032,000 | 3φ200V | 21.0                | 820×350         |
| 焼鳥大串専用タイプ卓上型 ※共通付属品=鉄灸2ヶ   |          |     |     |            |            |        |                     |                 |
| 3P-207XC                   | 760      | 410 | 390 | ¥587,400   | ¥534,000   | 3φ200V | 7.5                 | 600×150         |
| 3P-209XC                   | 760      | 410 | 390 | ¥633,600   | ¥576,000   | 3φ200V | 9.0                 | 600×170         |
| 3P-210XC                   | 910      | 410 | 390 | ¥699,600   | ¥636,000   | 3φ200V | 10.2                | 750×150         |
| 3P-210DC                   | 760      | 450 | 390 | ¥765,600   | ¥696,000   | 3φ200V | 10.2                | 600×200         |
| 3P-212XC                   | 960      | 410 | 390 | ¥765,600   | ¥696,000   | 3φ200V | 12.0                | 800×170         |
| 3P-212XWC                  | 1,060    | 410 | 390 | ¥765,600   | ¥696,000   | 3φ200V | 12.0                | 900×150         |
| 焼鳥専用タイプ卓上型 ※共通付属品=鉄灸2ヶ     |          |     |     |            |            |        |                     |                 |
| 3P-204KC                   | 610      | 410 | 390 | ¥475,200   | ¥432,000   | 3φ200V | 4.5                 | 450×110         |
| 3P-206KC                   | 760      | 410 | 390 | ¥534,600   | ¥486,000   | 3φ200V | 6.0                 | 600×110         |
| 3P-208KC                   | 960      | 410 | 390 | ¥600,600   | ¥546,000   | 3φ200V | 8.0                 | 800×110         |
| 3P-210KC                   | 1,160    | 410 | 390 | ¥660,000   | ¥600,000   | 3φ200V | 10.2                | 1,000×110       |
| 3P-212KC                   | 1,360    | 410 | 390 | ¥726,000   | ¥660,000   | 3φ200V | 12.0                | 1,200×110       |



# お好み焼きテーブル(電気式)

**電気** ユニットタイプ、洋卓組み込みタイプ、座卓組み込みタイプ

お好み焼きだけでなく、鉄板焼きにもお使いいただけます。  
湯煙の発生が低減でき、足下が広々とした設計なので、  
お客様が快適に使用できます。



| 型式   | 外形寸法(mm) |     |     | 税込み価格    | 本体価格     | 電源     | 消費電力(50/60Hz)<br>kW | 鉄板寸法(mm)<br>W×D | 仕様    |
|--|----------|-----|-----|----------|----------|--------|---------------------|-----------------|-------|
|  | 間口       | 奥行  | 高さ  |          |          |        |                     |                 |       |
| <b>ユニットタイプ</b> 黒皮鉄板 付属品:鉄板枠カバー、本体固定板、掃除用ヘラ、カスポット上下、テーブル固定板 |          |     |     |          |          |        |                     |                 |       |
| ★TOTE-2K   | 520      | 430 | 170 | ¥309,100 | ¥281,000 | 3φ200V | 2.3                 | 431×341         | 2人掛け用 |
| ★TOTE-4K   | 670      | 430 | 170 | ¥327,800 | ¥298,000 | 3φ200V | 3.0                 | 581×341         | 4人掛け用 |
| ★TOTE-6K   | 870      | 430 | 170 | ¥356,400 | ¥324,000 | 3φ200V | 4.1                 | 781×341         | 6人掛け用 |
| ★TOTE-8K   | 1,230    | 430 | 170 | ¥640,200 | ¥582,000 | 3φ200V | 6.0                 | 1,141×341       | 8人掛け用 |
| <b>ユニットタイプ</b> 磨き鉄板 付属品:鉄板枠カバー、本体固定板、掃除用ヘラ、カスポット上下、テーブル固定板 |          |     |     |          |          |        |                     |                 |       |
| ★TOTE-2M   | 520      | 430 | 170 | ¥316,800 | ¥288,000 | 3φ200V | 2.3                 | 431×341         | 2人掛け用 |
| ★TOTE-4M   | 670      | 430 | 170 | ¥335,500 | ¥305,000 | 3φ200V | 3.0                 | 581×341         | 4人掛け用 |
| ★TOTE-6M   | 870      | 430 | 170 | ¥365,200 | ¥332,000 | 3φ200V | 4.1                 | 781×341         | 6人掛け用 |
| ★TOTE-8M   | 1,230    | 430 | 170 | ¥685,300 | ¥623,000 | 3φ200V | 6.0                 | 1,141×341       | 8人掛け用 |
| <b>洋卓組み込みタイプ</b> 黒皮鉄板                                      |          |     |     |          |          |        |                     |                 |       |
| ★TOTE-2KY  | 900      | 800 | 700 | ¥423,500 | ¥385,000 | 3φ200V | 2.3                 | 431×341         | 2人掛け用 |
| ★TOTE-4KY  | 1,200    | 800 | 700 | ¥473,000 | ¥430,000 | 3φ200V | 3.0                 | 581×341         | 4人掛け用 |
| ★TOTE-6KY  | 1,500    | 800 | 700 | ¥524,700 | ¥477,000 | 3φ200V | 4.1                 | 781×341         | 6人掛け用 |
| <b>洋卓組み込みタイプ</b> 磨き鉄板                                      |          |     |     |          |          |        |                     |                 |       |
| ★TOTE-2MY  | 900      | 800 | 700 | ¥431,200 | ¥392,000 | 3φ200V | 2.3                 | 431×341         | 2人掛け用 |
| ★TOTE-4MY  | 1,200    | 800 | 700 | ¥480,700 | ¥437,000 | 3φ200V | 3.0                 | 581×341         | 4人掛け用 |
| ★TOTE-6MY  | 1,500    | 800 | 700 | ¥534,600 | ¥486,000 | 3φ200V | 4.1                 | 781×341         | 6人掛け用 |
| <b>座卓組み込みタイプ</b> 黒皮鉄板                                      |          |     |     |          |          |        |                     |                 |       |
| ★TOTE-2KZ  | 900      | 800 | 350 | ¥432,300 | ¥393,000 | 3φ200V | 2.3                 | 431×341         | 2人掛け用 |
| ★TOTE-4KZ  | 1,200    | 800 | 350 | ¥462,000 | ¥420,000 | 3φ200V | 3.0                 | 581×341         | 4人掛け用 |
| ★TOTE-6KZ  | 1,500    | 800 | 350 | ¥521,400 | ¥474,000 | 3φ200V | 4.1                 | 781×341         | 6人掛け用 |
| <b>座卓組み込みタイプ</b> 磨き鉄板                                      |          |     |     |          |          |        |                     |                 |       |
| ★TOTE-2MZ  | 900      | 800 | 350 | ¥427,900 | ¥389,000 | 3φ200V | 2.3                 | 431×341         | 2人掛け用 |
| ★TOTE-4MZ  | 1,200    | 800 | 350 | ¥477,400 | ¥434,000 | 3φ200V | 3.0                 | 581×341         | 4人掛け用 |
| ★TOTE-6MZ  | 1,500    | 800 | 350 | ¥531,300 | ¥483,000 | 3φ200V | 4.1                 | 781×341         | 6人掛け用 |
| <b>たこ焼き器・ユニットタイプ</b> コントロールBOX別置き 付属品:鉄板カバー、本体固定板、カスポット    |          |     |     |          |          |        |                     |                 |       |
| ★TOTE-T  | 280      | 430 | 170 | ¥290,400 | ¥264,000 | 3φ200V | 1.5                 | —               | 18個/回 |

※黒皮鉄板:酸化皮膜があるタイプ ※磨き鉄板:鉄板の表面研磨(ステンレスの様な仕上げ)タイプ

- 熱調理機器
- レンジ・テーブル
- スチームコンベクションオーブン
- オープン
- 中華レンジ
- 餃子グリラー
- ゆで麺器
- フライヤー
- グリラー・グリドル
- テイルテングパン/回転釜
- 蒸し器
- 涼厨
- アークガスオープン
- 炊飯
- その他
- アルスライン・カスタム
- 作業機器
- TRE430-TA304特長
- 作業台
- 調理台
- シンク
- 戸棚
- 棚
- パンラック
- 日本そば
- エレファントシェルフ
- 洗浄機器
- ドア
- アンダーカウンター
- ラックコンベア
- フライトコンベア
- ネットコンベア
- 容器・予洗付
- 学校給食
- 衛生機器
- 消毒・保管機器
- 食器消毒保管
- 煮沸式消毒
- 包丁マナ板殺菌庫
- シルバーストッカー
- 配膳車・カート
- フードカート
- 搬送カート
- ペーカリー
- オープン
- 関連機器
- サービス機器
- 温感・保温・加湿
- カフェテリア
- 喫茶・軽食
- 下調理
- 冷凍・冷蔵機器
- 備品・消耗品
- 洗剤
- 浄水・軟水器
- ホテルパン
- その他
- 資料
- JFEA機器基準
- 調理能力表
- 新調理/HACCP
- ドライシステム
- NSF
- ステンレスフロア

# 自動回転たこ焼器

COOK

ガス  
電気

●ガス式

●電気式

ガス式 (TGRO シリーズ)



電気式 (TERO シリーズ)



★TGRO-48T-42



★TERO-48T-42

| 型式                        | 外形寸法(mm) |     |     | 税込み価格      | 本体価格     | ガス消費量 |          |      |        | ガス接続<br>ホース口径<br>(都市/LP) | 電源     | 消費電力<br>(50/60Hz)<br>kW | 能力    |
|---------------------------|----------|-----|-----|------------|----------|-------|----------|------|--------|--------------------------|--------|-------------------------|-------|
|                           | 間口       | 奥行  | 高さ  |            |          | 都市ガス  |          | LPガス |        |                          |        |                         |       |
|                           |          |     |     |            |          | kW    | (kcal/h) | kW   | (kg/h) |                          |        |                         |       |
| テフロンコート仕様(標準コート)          |          |     |     |            |          |       |          |      |        |                          |        |                         |       |
| ★TGRO-32T-42              | 420      | 600 | 482 | ¥737,000   | ¥670,000 | 4.5   | 3,870    | 4.5  | 0.33   | 13φ/9.5φ                 | 1φ100V | 0.2                     | 32個/回 |
| ★TGRO-32T-45              | 420      | 600 | 482 | ¥737,000   | ¥670,000 | 4.5   | 3,870    | 4.5  | 0.33   | 13φ/9.5φ                 | 1φ100V | 0.2                     | 32個/回 |
| ★TGRO-48T-42              | 470      | 600 | 482 | ¥1,012,000 | ¥920,000 | 6.3   | 5,400    | 6.3  | 0.45   | 13φ/9.5φ                 | 1φ100V | 0.2                     | 48個/回 |
| TGRO-48T-45               | 470      | 600 | 482 | ¥1,012,000 | ¥920,000 | 6.3   | 5,400    | 6.3  | 0.45   | 13φ/9.5φ                 | 1φ100V | 0.2                     | 48個/回 |
| ★TERO-32T-42              | 420      | 600 | 482 | ¥737,000   | ¥670,000 | -     | -        | -    | -      | -                        | 3φ200V | 3.6                     | 32個/回 |
| ★TERO-32T-45              | 420      | 600 | 482 | ¥737,000   | ¥670,000 | -     | -        | -    | -      | -                        | 3φ200V | 3.6                     | 32個/回 |
| ★TERO-48T-42              | 470      | 600 | 482 | ¥1,012,000 | ¥920,000 | -     | -        | -    | -      | -                        | 3φ200V | 4.5                     | 48個/回 |
| ★TERO-48T-45              | 470      | 600 | 482 | ¥1,012,000 | ¥920,000 | -     | -        | -    | -      | -                        | 3φ200V | 4.5                     | 48個/回 |
| レゾナコート仕様(耐久性を更にアップした新コート) |          |     |     |            |          |       |          |      |        |                          |        |                         |       |
| ★TGRO-32R-42              | 420      | 600 | 482 | ¥770,000   | ¥700,000 | 4.5   | 3,870    | 4.5  | 0.33   | 13φ/9.5φ                 | 1φ100V | 0.2                     | 32個/回 |
| ★TGRO-32R-45              | 420      | 600 | 482 | ¥770,000   | ¥700,000 | 4.5   | 3,870    | 4.5  | 0.33   | 13φ/9.5φ                 | 1φ100V | 0.2                     | 32個/回 |
| ★TGRO-48R-42              | 470      | 600 | 482 | ¥1,045,000 | ¥950,000 | 6.3   | 5,400    | 6.3  | 0.45   | 13φ/9.5φ                 | 1φ100V | 0.2                     | 48個/回 |
| ★TGRO-48R-45              | 470      | 600 | 482 | ¥1,045,000 | ¥950,000 | 6.3   | 5,400    | 6.3  | 0.45   | 13φ/9.5φ                 | 1φ100V | 0.2                     | 48個/回 |
| ★TERO-32R-42              | 420      | 600 | 482 | ¥770,000   | ¥700,000 | -     | -        | -    | -      | -                        | 3φ200V | 3.6                     | 32個/回 |
| ★TERO-32R-45              | 420      | 600 | 482 | ¥770,000   | ¥700,000 | -     | -        | -    | -      | -                        | 3φ200V | 3.6                     | 32個/回 |
| ★TERO-48R-42              | 470      | 600 | 482 | ¥1,045,000 | ¥950,000 | -     | -        | -    | -      | -                        | 3φ200V | 4.5                     | 48個/回 |
| ★TERO-48R-45              | 470      | 600 | 482 | ¥1,045,000 | ¥950,000 | -     | -        | -    | -      | -                        | 3φ200V | 4.5                     | 48個/回 |

※たこ焼き玉径 42mm と 45mm があります。

## オプション (別売)



セットホッパー



ダストパット (オプション)

セットホッパー (特殊樹脂加工)  
MKSH32 (32個用) ¥25,520 (税込)  
MKSH48 (48個用) ¥31,680 (税込)  
ダストパット

テフロンコート仕様予備プレート (交換用焼板)  
32個用 ¥52,800 (税込)  
48個用 ¥62,480 (税込)

## 回転式炒め機(ガス式)

ガス CHaO CHaO



RG-350HG2C

万能用

スピード  
コントロール付

★RG-350HG2 ¥490,000  
税込¥539,000

RG-350HG2C ¥550,000  
税込¥605,000

- 外形寸法: W460×D600×H775
- ガス消費量(都市GAS/LPG): 14.0kW(12,000kcal/h)/14.0kW(1,00kg/h)
- ガス接続口径(都市GAS/LPG): 10A
- 消費電力: 単相100V 70W
- 能力: 最大値 1.5kg (6~8人/チャーハン)
- ※付属品: 炒め用攪拌羽根(万能用)
- ※オプション: 炒め用攪拌羽根(焼きそば用)、炒め用攪拌羽根(万能セット)

- 釜回転スピードコントロール付
- 外形寸法: W460×D600×H775
- ガス消費量(都市GAS/LPG): 14.0kW(12,000kcal/h)/14.0kW(1,00kg/h)
- ガス接続口径(都市GAS/LPG): 10A
- 消費電力: 単相100V 70W
- 能力: 最大値 1.5kg (6~8人/チャーハン)
- ※付属品: 炒め用攪拌羽根(万能用)
- ※オプション: 炒め用攪拌羽根(焼きそば用)、炒め用攪拌羽根(万能セット)

## 回転式炒め機(IH式)

IH i=CHaO



釜温度検出  
センサー搭載

★TIRT-233T

★TIRT-233T ¥872,000  
税込¥959,200

- 外形寸法: W390×D593(+64)×H615
- 消費電力: 三相200V 3.4kW
- 能力: 最大値0.6kg (2~3人/チャーハン)
- 釜の回転速度調節可能
- 4×メニュー各3ステップの調理手順登録可能
- 温度調整機構: 釜温度検出センサー搭載
- ※付属品: 攪拌羽根×1

★TIRT-233 ¥792,000  
税込¥871,200

■温度調整機構: なし



★TIRT-305

★TIRT-305T ¥942,000  
税込¥1,036,200

- 外形寸法: W470×D703(+61)×H698
- 消費電力: 三相200V 5.1kW
- 能力: 最大値1.1kg (5~6人/チャーハン)
- 釜の回転速度調節可能
- 4×メニュー各3ステップの調理手順登録可能
- 温度調整機構: 釜温度検出センサー搭載
- ※付属品: 攪拌羽根×3

★TIRT-305 ¥862,000  
税込¥948,200

■温度調整機構: なし

ガスティルティングパン

ガス



GFC-100TP

GFC-70TP ¥1,130,000  
税込¥1,243,000

- 外形寸法:W1,060×D930×H945
- ガス消費量(都市GAS/LPG): 27.9kW(24,000kcal/h)/26.5kW(1.9kg/h)
- ガス接続口径(都市GAS/LPG):20A
- 消費電力(50/60Hz):単相100V 20W
- 槽寸法/容積:W620×D620 / 70ℓ

GFC-100TP ¥1,330,000  
税込¥1,463,000

- 外形寸法:W1,360×D930×H945
- ガス消費量(都市GAS/LPG): 39.5kW(34,000kcal/h)/36.3kW(2.6kg/h)
- ガス接続口径(都市GAS/LPG):20A
- 消費電力(50/60Hz):単相100V 20W
- 槽寸法/容積:W920×D620 / 100ℓ

電気ティルティングパン

電気



★ TE-100TP

★ TE-70TP ¥1,060,000  
税込¥1,166,000

- 外形寸法:W1,045×D910×H945
- 消費電力(50/60Hz):三相200V 8kW
- 槽寸法/容積: 70ℓ

★ TE-100TP ¥1,280,000  
税込¥1,408,000

- 外形寸法:W1,345×D910×H945
- 消費電力(50/60Hz):三相200V 12kW
- 槽寸法/容積:W940×D625 / 100ℓ

ガス回転釜

ステンレス製

スチーム P69



TRK-055F



TRK-110DF



TRK-080DF



金属フレキホース



水栓取付台取付図

| 型式         | 外形寸法(mm) |       |       | 税込み価格    | 本体価格     | ガス消費量 |          |      |        | ガス接続口径 A (都市/LP) | つば元水量 ℓ | 満水量 ℓ | 備考    |
|------------|----------|-------|-------|----------|----------|-------|----------|------|--------|------------------|---------|-------|-------|
|            | 間口       | 奥行    | 高さ    |          |          | 都市ガス  |          | LPガス |        |                  |         |       |       |
|            |          |       |       |          |          | kW    | (kcal/h) | kW   | (kg/h) |                  |         |       |       |
| TRK-036DF  | 1,210    | 860   | 850   | ¥470,800 | ¥428,000 | 18.6  | 16,000   | 18.6 | 1.33   | 20               | 36      | 60    | 自動点火  |
| TRK-055DF  | 1,255    | 900   | 890   | ¥480,700 | ¥437,000 | 23.3  | 20,000   | 23.3 | 1.67   | 20               | 55      | 80    | 自動点火  |
| TRK-080DF  | 1,340    | 980   | 880   | ¥533,500 | ¥485,000 | 32.6  | 28,000   | 32.6 | 2.33   | 20               | 80      | 110   | 自動点火  |
| TRK-110DF  | 1,390    | 1,035 | 900   | ¥558,800 | ¥508,000 | 37.2  | 32,000   | 37.2 | 2.67   | 20               | 110     | 140   | 自動点火  |
| TRK-150DF  | 1,465    | 1,110 | 1,030 | ¥583,000 | ¥530,000 | 41.9  | 36,000   | 41.9 | 3.00   | 20               | 150     | 185   | 自動点火  |
| ★TRK-190DF | 1,555    | 1,160 | 1,020 | ¥775,500 | ¥705,000 | 46.5  | 40,000   | 46.5 | 3.33   | 20               | 190     | 220   | 自動点火  |
| ★TRK-036F  | 1,210    | 860   | 850   | ¥447,700 | ¥407,000 | 18.6  | 16,000   | 18.6 | 1.33   | 20               | 36      | 60    | マッチ点火 |
| TRK-055F   | 1,255    | 900   | 890   | ¥457,600 | ¥416,000 | 23.3  | 20,000   | 23.3 | 1.67   | 20               | 55      | 80    | マッチ点火 |
| TRK-080F   | 1,340    | 980   | 880   | ¥495,000 | ¥450,000 | 32.6  | 28,000   | 32.6 | 2.33   | 20               | 80      | 110   | マッチ点火 |
| TRK-110F   | 1,390    | 1,035 | 900   | ¥522,500 | ¥475,000 | 37.2  | 32,000   | 37.2 | 2.67   | 20               | 110     | 140   | マッチ点火 |
| ★TRK-150F  | 1,465    | 1,110 | 1,030 | ¥583,000 | ¥530,000 | 41.9  | 36,000   | 41.9 | 3.00   | 20               | 150     | 185   | マッチ点火 |
| ★TRK-190F  | 1,555    | 1,160 | 1,020 | ¥709,500 | ¥645,000 | 46.5  | 40,000   | 46.5 | 3.33   | 20               | 190     | 220   | マッチ点火 |

※内釜鍍鉄製 (TRKF) も受注生産しております。(TRK-150DF を除く)  
※アルミ製 (TRKA) も受注生産しております。

オプション (別売) ガス回転釜用水栓取付台

★ TRK-SA ¥22,300  
税込¥24,530

- 寸法:W260×D230×H1,000

適用モデル  
TRK-036DF、TRK-055DF、  
TRK-080DF、TRK-110DF、  
TRK-036F、TRK-055F、  
TRK-080F、TRK-110F 用

★ TRK-SB ¥23,000  
税込¥25,300

- 寸法:W260×D230×H1,120

適用モデル  
TRK-150DF、TRK-190DF、  
TRK-150F、TRK-190F 用

緊急災害用煮炊釜(屋外用)

ガス



★TKS-36K

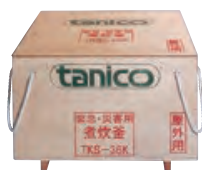

ケース

緊急災害用煮炊釜は非常時の備えとして！  
学校行事、団体活動における野外調理に最適！

本体は、ステンレス製二分割のため重ねて収納でき、省スペース。  
ガスが使えない時、薪でも使用可能。

| 型式        | 外形寸法(mm) |     | 税込み価格    | 本体価格     | ガス消費量 |        | ガス接続口径     | つば元水量 ℓ | 重量<br>本体+収納箱<br>kg | 収納箱<br>外径寸法(mm)<br>W×D×H | 目安調理量<br>適切~最大<br>食/回 |
|-----------|----------|-----|----------|----------|-------|--------|------------|---------|--------------------|--------------------------|-----------------------|
|           | 間口       | 高さ  |          |          | LPガス  |        |            |         |                    |                          |                       |
|           |          |     |          |          | kW    | (kg/h) |            |         |                    |                          |                       |
| ★TKS-36K  | φ704     | 569 | ¥253,000 | ¥230,000 | 14.0  | 1.00   | φ9.5ホースエンド | 36      | 47                 | 805×805×555              | 70~80                 |
| ★TKS-55K  | φ795     | 639 | ¥286,000 | ¥260,000 | 23.3  | 1.67   | φ9.5ホースエンド | 55      | 59                 | 915×915×560              | 110~130               |
| ★TKS-80K  | φ844     | 657 | ¥319,000 | ¥290,000 | 30.2  | 2.17   | φ9.5ホースエンド | 80      | 68                 | 915×915×560              | 160~180               |
| ★TKS-110K | φ892     | 707 | ¥352,000 | ¥320,000 | 34.9  | 2.50   | φ9.5ホースエンド | 110     | 82                 | 985×985×590              | 220~250               |

付属品: ロストル

※W(間口)、D(奥行)、H(高さ)を表示します。★印は受注生産品です。納期をご確認下さい。荷作り運賃は別途申し受けます。  
税込価格については税率10%で表示しています。最寄りの消防署の指導を受け、安全な設置を施してください。

熱調理機器

- レンジ・テーブル
- スチームコンベクションオーブン
- オープン
- 中華レンジ
- 餃子グリラー
- ゆで麺器
- フライヤー
- グリラー/グリドル
- ティルティングパン/回転釜
- 蒸し器
- 涼厨
- アークガスオープン
- 炊飯
- その他

アルスタイン・カスタム

作業機器

- TRE430-TA304特長
- 作業台
- 調理台
- シンク
- 戸棚
- 棚
- パンラック
- 日本そば
- エレファントシェルフ

洗浄機器

- ドア
- アンダーカウンター
- ラックコンベア
- フライトコンベア
- ネットコンベア
- 容器・予洗付
- 学校給食

衛生機器

- 消毒・保管機器
- 食器消毒保管
- 煮沸式消毒
- 包丁マナ板殺菌庫
- シルバーストッカー

配膳車・カート

- フードカート
- 搬送カート

ヘーカリー

- オープン
- 関連機器

サービス機器

- 温蔵・保温・加温
- カフェテリア
- 喫茶・軽食

下調理

冷凍・冷蔵機器

- 備品・消耗品
- 洗剤
- 浄水・軟水器
- ホテルパン

その他

- 資料
- JFEA機器基準
- 調理能力表
- 新調理/HACCP
- ドライシステム
- NSF
- ステンレスフロア

## ガスボイリングパン

ガス



★ TAP-BP-50 ￥447,000  
税込￥491,700

- 外形寸法:W600×D750×H800
- ガス消費量(都市GAS/LPG):  
14.5kW(12,500kcal/h)/14.0kW(1.0kg/h)
- ガス接続口径(都市GAS/LPG):20A
- 給水接続口径:15A
- 能力(容量):50ℓ

## スूपケトル

スチーム 蒸気式



SHT-60 ￥1,262,000  
税込￥1,388,200

- 外形寸法:W1,175×D500×H1,500
- 蒸気消費量:42kg/h
- 能力(容量):60ℓ
- ※最高使用圧力0.3mpa

## 蒸気回転釜

スチーム ステンレスタイプ



ガス P68

RHST型

RHST-18 ￥1,125,000  
税込￥1,237,500

- 外形寸法:W1,281×D636×H1,600(70ℓ)

RHST-20 ￥1,183,000  
税込￥1,301,300

- 外形寸法:W1,331×D688×H1,650(90ℓ)

RHST-25 ￥1,416,000  
税込￥1,557,600

- 外形寸法:W1,530×D856×H1,860(180ℓ)

RHST-30 ￥1,676,000  
税込￥1,843,600

- 外形寸法:W1,677×D958×H2,000(220ℓ)

## ガス回転釜

ガス フライヤー仕様



HF2-140

HF2-140 ￥お問合せください

- 外形寸法:W1,643×D1,004×H1,900(54ℓ)
- ガス消費量(都市GAS/LPG):  
34.9kW(30,000kcal/h)/34.9kW(2.50kg/h)
- ※低輻射仕様
- ※自動温度調節装置(50~240℃)、  
過熱防止装置、立ち消え安全装置
- ※自動点火装置

HF2-180 ￥お問合せください

- 外形寸法:W1,757×D1,115×H2,060(72ℓ)
- ガス消費量(都市GAS/LPG):  
46.5kW(40,000kcal/h)/46.5kW(3.33kg/h)
- ※低輻射仕様
- ※自動温度調節装置(50~240℃)、  
過熱防止装置、立ち消え安全装置
- ※自動点火装置

## 攪拌装置

スチーム 巻き上げ式



回転釜  
別途



ガス P68

NH2-40 ￥お問合せください

- 出力:0.4kW
- 回転数(自転/公転):13.5~53.5(20~80Hz)/  
4.8~19.0(20~80Hz)
- 消費電力:三相200V 400W

NH2-75 ￥お問合せください

- 出力:0.75kW
- 回転数(自転/公転):  
15.4~61.6/5.5~22(50Hz)  
18.2~72.8/6.5~26(60Hz)
- 消費電力:三相200V 750W

## 低輻射高熱効率ガスケットル

ガス



HTK-140 ￥2,518,000  
税込￥2,769,800

- 外形寸法:W1,485×D979×H1,828
- ガス消費量(都市GAS):19.0kW(16,300kcal/h)
- ガス接続口径:15A
- 消費電力:単相100V 38W
- 満水量:140ℓ
- ※低輻射仕様
- ※ランニングコスト(従来比)約43%削減
- ※内釜SUS仕様

## ガス回転釜

ガス



KGR-30

KGR-10 ￥お問い合わせください

- 外形寸法:W1,220×D870×H1,545(55ℓ)
- ガス消費量(都市GAS/LPG):  
21.0kW(18,000kcal/h)/19.0kW(1.36Kg/h)

KGR-20 ￥お問い合わせください

- 外形寸法:W1,375×D980×H1,695(110ℓ)
- ガス消費量(都市GAS/LPG):  
36.0kW(31,000kcal/h)/33.0kW(2.35Kg/h)

●熱くならないので火傷防止になります

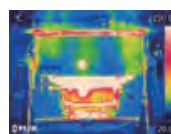

KGR



従来品

KGR-15 ￥お問い合わせください

- 外形寸法:W1,330×D980×H1,635(80ℓ)
- ガス消費量(都市GAS/LPG):  
26.0kW(22,000kcal/h)/23.0kW(1.64Kg/h)

KGR-30 ￥お問い合わせください

- 外形寸法:W1,415×D1,040×H1,790(150ℓ)
- ガス消費量(都市GAS/LPG):  
41.0kW(35,000kcal/h)/37.0kW(2.64Kg/h)



ACF2-30

ACF2-20 ￥1,060,000  
税込￥1,166,000

- 外形寸法:W1,400×D1,040×H1,690(110ℓ)
- ガス消費量(都市GAS/LPG):  
28.0kW(24,000kcal/h)/28.0kW(2.0Kg/h)
- 消費電力:44W(AC100V)

ACF2-30 ￥1,100,000  
税込￥1,210,000

- 外形寸法:W1,520×D1,120×H1,845(150ℓ)
- ガス消費量(都市GAS/LPG):  
33.0kW(28,400kcal/h)/33.0kW(2.36Kg/h)
- 消費電力:44W(AC100V)
- ※ACF2型:自動温度調節装置(50~200℃)

## 蒸気回転釜

スチーム



CKSK-150

CKSK-110 ￥1,012,000  
税込￥1,113,200

- 外形寸法:W1,490×D880×H1,255(110ℓ)
- 蒸気消費量:46kg/h

CKSK-150 ￥1,070,000  
税込￥1,177,000

- 外形寸法:W1,590×D990×H1,255(150ℓ)
- 蒸気消費量:51kg/h

## ガス式蒸し器

ガス



TGMH-60



TSB-65



TSB-132

TGMH-60

TSB-65、132、198

素材を活かした蒸し器調理をはじめ、冷凍食品の解凍・食品の除菌と幅広い用途に適しています。

| 型式       | 外形寸法(mm) |     |       | 税込み価格      | 本体価格       | ガス消費量 |          |      |        | 中棚寸法/<br>段数<br>W×D(mm) | ガス接続<br>口径<br>(都市/LP) | 給水<br>口径<br>A | 排水<br>口径<br>A | JIA認証 |
|----------|----------|-----|-------|------------|------------|-------|----------|------|--------|------------------------|-----------------------|---------------|---------------|-------|
|          | 間口       | 奥行  | 高さ    |            |            | 都市ガス  |          | LPガス |        |                        |                       |               |               |       |
|          |          |     |       |            |            | kW    | (kcal/h) | kW   | (kg/h) |                        |                       |               |               |       |
| TGMH-A60 | 600      | 600 | 1,760 | ¥587,400   | ¥534,000   | 14.0  | 12,000   | 14.0 | 1.0    | 490×490/5              | 15A                   | 15            | 20            | ○     |
| TSB-65   | 650      | 600 | 1,800 | ¥697,400   | ¥634,000   | 13.9  | 12,000   | 13.9 | 1.0    | 485×445/8              | 13φ/9.5φ              | 15            | 25            |       |
| TSB-132  | 1,320    | 600 | 1,800 | ¥1,084,600 | ¥986,000   | 27.9  | 24,000   | 27.9 | 2.0    | 485×445/8×2            | 13φ/9.5φ×2            | 15            | 25            |       |
| ★TSB-198 | 1,980    | 600 | 1,800 | ¥1,760,000 | ¥1,600,000 | 41.8  | 36,000   | 41.8 | 3.0    | 485×445/8×3            | 13φ/9.5φ×3            | 15×2          | 25×2          |       |

※TGMH-60:内装SUS304  
 ※TSB-65、132、198は、おこわ調理はできません。  
 製品を最適にお使いいただくために、軟水器の併用をおすすめ致します。

## ガス式ラッキーボイラー

ガス 自動給水装置付



※セイロは2段階みまで。

**TLB-1G** **¥225,000**  
 税込¥247,500

- 外形寸法: W600 × D700 × H700
- 能力(蒸気発生量): 13ℓ/h
- ガス消費量(都市 GAS/LPG): 18.6kW(16,000kcal/h)/17.5kW(1.25kg/h)
- 接続口径(都市 GAS/LPG): 15A
- 接続口径(給水/排水): 15A/20A



**TLB-2G** **¥406,000**  
 税込¥446,600

- 外形寸法: W660 × D720 × H800
- 能力(蒸気発生量): 18ℓ/h
- ガス消費量(都市 GAS/LPG): 18.6kW(16,000kcal/h)/17.5kW(1.25kg/h)
- 接続口径(都市 GAS/LPG): 15A
- 接続口径(給水/排水): 15A/32A

製品を最適にお使いいただくために、軟水器の併用をおすすめ致します。

## 卓上電気蒸し器

電気



THM-1500E



THM-4000E



★ THM-3400E



★ THM-3400ET

| 型式          | 外形寸法(mm) |     |     | 税込み価格    | 本体価格     | 電源     | 消費電力<br>(50/60Hz)<br>kW | 槽水量<br>ℓ | 蒸気発生量<br>ℓ/h | 備考      |
|-------------|----------|-----|-----|----------|----------|--------|-------------------------|----------|--------------|---------|
|             | 間口       | 奥行  | 高さ  |          |          |        |                         |          |              |         |
| THM-1500E   | 350      | 370 | 330 | ¥93,500  | ¥85,000  | 1φ100V | 1.5                     | 8        | —            | 丸セイロ用   |
| THM-2000E   | 350      | 370 | 330 | ¥96,800  | ¥88,000  | 1φ200V | 2.0                     | 8        | —            | 丸セイロ用   |
| THM-4000E   | 470      | 490 | 410 | ¥225,500 | ¥205,000 | 3φ200V | 4.0                     | 16       | —            | 角丸セイロ両用 |
| ★THM-3400E  | 350      | 600 | 225 | ¥217,800 | ¥198,000 | 1φ200V | 3.4                     | —        | 5            | 角丸セイロ両用 |
| ★THM-5100E  | 350      | 600 | 225 | ¥288,200 | ¥262,000 | 3φ200V | 5.1                     | —        | 8            | 角丸セイロ両用 |
| ★THM-3400ET | 350      | 600 | 225 | ¥242,000 | ¥220,000 | 1φ200V | 3.4                     | —        | 5            | 角丸セイロ両用 |

※セイロはオプション  
 ※THM-3400E・5100E:給水接続口径15A  
 製品を最適にお使いいただくために、軟水器の併用をおすすめ致します。

※W(間口)・D(奥行)・H(高さ)を表示します。★印は受注生産品です。納期をご確認下さい。荷作り・運賃は別途申し受けます。  
 税込価格については税率10%で表示しています。最寄りの消防署の指導を受け、安全な設置を施してください。

COOK

熱調理機器

- レンジ・テーブル
- スチームコンベクションオーブン
- オープン
- 中華レンジ
- 餃子グリラー
- ゆで麺器
- フライヤー
- グリラー/グリドル
- テイルテイングパン/回転釜
- 蒸し器
- 涼厨
- アークガスオープン
- 炊飯
- その他

アルスライン・カスタム

作業機器

- TRE430-TA304特長
- 作業台
- 調理台
- シンク
- 戸棚
- 棚
- パンラック
- 日本そば
- エレファントシェルフ

洗浄機器

- ドア
- アンダーカウンター
- ラックコンベア
- フライトコンベア
- ネットコンベア
- 容器・予洗付
- 学校給食

衛生機器

消毒・保管機器

- 食器消毒保管
- 煮沸消毒
- 包丁マナ板殺菌庫
- シルバーストッカー

配膳車・カート

- フードカート
- 搬送カート

ペーカリー

- オープン
- 関連機器

サービス機器

- 温蔵・保温・加温
- カフェテリア
- 喫茶・軽食

下調理

冷凍・冷蔵機器

備品・消耗品

- 洗剤
- 浄水・軟水器
- ホテルパン

その他

資料

- JFEA機器基準
- 調理能力表
- 新調理/HACCP
- ドライシステム
- NSF
- ステンレスフロア

# ガス式引出型蒸し器

COOK

ガス



TGMS-3

調理品の出し入れが簡単な引出しタイプ。  
シュウマイ、茶わん蒸しなどの蒸し物調理から冷凍食品の解凍・食品の除菌と幅広い用途に適したコンパクトな製品です。

| 型式     | 外形寸法(mm) |     |       | 税込み価格    | 本体価格     | ガス消費量 |          |      |        | 中棚寸法/<br>段数<br>W×D (mm) | ガス接続<br>口径<br>(都市/LP) | 給水<br>口径<br>A | 排水<br>口径<br>A |
|--------|----------|-----|-------|----------|----------|-------|----------|------|--------|-------------------------|-----------------------|---------------|---------------|
|        | 間口       | 奥行  | 高さ    |          |          | 都市ガス  |          | LPガス |        |                         |                       |               |               |
|        |          |     |       |          |          | kW    | (kcal/h) | kW   | (kg/h) |                         |                       |               |               |
| TGMS-3 | 740      | 750 | 890   | ¥411,400 | ¥374,000 | 12.8  | 11,000   | 10.9 | 0.78   | 420×535×80×3段           | 15                    | 15            | 20            |
| TGMS-4 | 740      | 750 | 1,010 | ¥456,500 | ¥415,000 | 12.8  | 11,000   | 10.9 | 0.78   | 420×535×80×4段           | 15                    | 15            | 20            |

製品を最適にお使いいただくために、軟水器の併用をおすすめ致します。

# 電気式引出型蒸し器

電気



★ EM-3S



★EM-3S(引出3ヶ) ¥664,000  
税込¥730,400

- 外形寸法:W785×D750×H900
- 消費電力:三相200V 5.2kW
- 接続口径(給水/排水):15A/20A

★EM-4S(引出4ヶ) ¥695,000  
税込¥764,500

- 外形寸法:W785×D750×H1,020
- 消費電力:三相200V 6.1kW
- 接続口径(給水/排水):15A/20A

★EM-6W(引出3ヶ×2) ¥1,329,000  
税込¥1,461,900

- 外形寸法:W1,520×D750×H900
- 消費電力:三相200V 10.4kW
- 接続口径(給水/排水):15A×2/20A×2

製品を最適にお使いいただくために、軟水器の併用をおすすめ致します。

# 全自動軟水器・蒸し器用

電気



RP-03D

RP-03D ¥165,000  
税込¥181,500

- 外形寸法:W220×D530×H427
- 消費電力:单相100V 4.0V(50/60Hz)
- 採水量:2,000ℓ/サイクル
- ※専用再生剤:クリトルティS



クリトルティ S

クリトルティ S ¥8,000  
税込¥8,800

- 容量:5kg×4袋



すずちゅう  
涼厨®



これからは、「涼厨」で厨房は快適になります。

すずちゅう  
涼厨® (涼しい厨房) コンセプト

従来、「ガス厨房＝暑い」と思われていましたが、排熱を集中排気し、機器からの放熱を大幅に軽減することで、触っても熱くない、涼しいガス厨房機器が続々登場しています。  
既存のガス機器を「涼厨」に入れ替えるだけでグッと涼しい厨房機器に生まれ変わります。

**これまでは「空調」で涼しくしていました。**

厨房が暑い  
空調コストが高い  
ヤケドが心配  
機器の表面が焦げつくので掃除が大変

**これからは「涼厨」で快適な環境を実現。**

快適25℃以下をキープ  
空調コストの低減  
ヤケドの心配がなく安心・安全  
煮こぼれでも焦げつかないので、清掃もカンタン

「涼厨」4つの魅力とは

**衛生** 厨房室温を25℃以下で衛生的な厨房を実現  
従来のガス厨房が30℃を超えることもあるのに対し、「涼厨」は常に25℃以下をキープ。驚くほど快適な環境を実現しています。

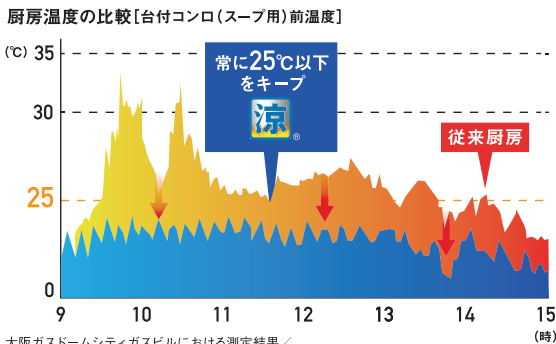

**空調** 涼しいから空調負荷も低減  
「涼厨」なら従来のガス厨房より空調負荷を約30%低減\* 出来ます。空調にかかるエネルギーコストを低減できます。

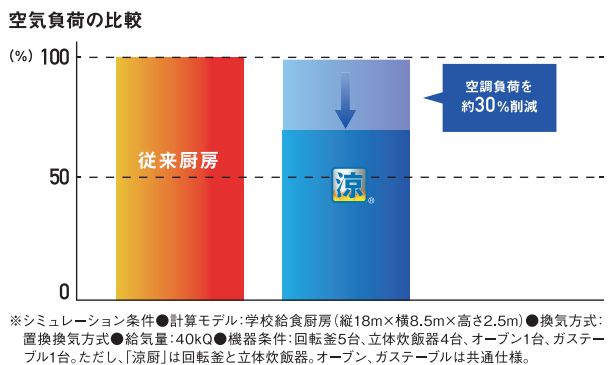

**安心** 機器表面が熱くない、ヤケドの心配がない  
表面温度が低いので万が一触れてもヤケドの心配がなく、機器の前に立っても熱さをほとんど感じないので、作業がしやすく、効率的です。

**清掃** 清掃が簡単  
煮こぼれでも焦げ付きが少ないので清掃が簡単です。

資料提供: 東京ガス株式会社

(財)日本ガス機器検査協会 (JIA) の認証マークが付いています。

ガス機器の安全性を担保するために、(財)日本ガス機器検査協会 (JIA) は客観的・中立的な第三者認証機関として、ガス機器の検査・認証を行っています。その認証の一つとして、厨房機器が発する熱を削減して厨房室内での作業環境を向上させる業務用ガス厨房機器 (作業環境向上ガス機器認証) を2007年8月1日より開始しています。従来の安全基準検査の他に、右記の適合条件を設けて検査を行います。

安全基準 + 快適性基準

- つまみの温度が50℃以下
- 機器前面の表面温度が65℃以下
- 側面・後面の機器表面温度が75℃以下
- 使用者に排気熱が及ばない構造 等

日本ガス機器検査協会による認証マーク → ガス事業者による商品のマーク

熱調理機器

|                 |
|-----------------|
| レンジ・テーブル        |
| スチームコンベクションオーブン |
| オープン            |
| 中華レンジ           |
| 餃子グリラー          |
| ゆで麺器            |
| フライヤー           |
| グリラー・グリドル       |
| テルテンゲン/回転釜      |
| 蒸し器             |
| 涼厨              |
| アークガスオープン       |
| 炊飯              |
| その他             |

アルスター・カスタム

作業機器

|                |
|----------------|
| TRE430-TA304特長 |
| 作業台            |
| 調理台            |
| シンク            |
| 戸棚             |
| 棚              |
| パンラック          |
| 日本そば           |
| エレファントシェルフ     |

洗浄機器

|           |
|-----------|
| ドア        |
| アンダーカウンター |
| ラックコンベア   |
| フライトコンベア  |
| ネットコンベア   |
| 容器・予洗付    |
| 学校給食      |

衛生機器

消毒・保管機器

|           |
|-----------|
| 食器消毒保管    |
| 煮沸式消毒     |
| 包丁マナー殺菌庫  |
| シルバーストッカー |

配膳車・カート

|        |
|--------|
| フードカート |
| 搬送カート  |

ベーカリー

|      |
|------|
| オープン |
| 関連機器 |

サービス機器

|          |
|----------|
| 温感・保温・加湿 |
| カフェテリア   |
| 喫茶・軽食    |

下調理

冷凍・冷蔵機器

備品・消耗品

|        |
|--------|
| 洗剤     |
| 浄水・軟水器 |
| ホテルパン  |

その他

資料

|           |
|-----------|
| JFEA機器基準  |
| 調理能力表     |
| 新調理/HACCP |
| ドライシステム   |
| NSF       |
| ステンレスフロア  |

## デラックススチームコンベクションオーブン



ガス



TGSC-A6DCL



TGSC-A10DCR



TGSC-A10DCR  
+  
オプション  
専用架台  
TSCO-BC101N

付属品



ハイブリッド軟水器カートリッジタイプ、専用洗剤、スプレーガン、オープン手袋、減圧弁  
※ホテルパン別売

**TGSC-A6DC(R/L) ¥1,920,000**  
税込¥2,112,000

■外形寸法:W860×D790×H820

自動洗浄機能付  
**TGSC-A6DWC(R/L) ¥2,180,000**  
税込¥2,398,000

■外形寸法:W860×D790×H820

**TGSC-A10DC(R/L) ¥2,230,000**  
税込¥2,453,000

■外形寸法:W860×D790×H1,030

自動洗浄機能付  
**TGSC-A10DWC(R/L) ¥2,700,000**  
税込¥2,970,000

■外形寸法:W860×D790×H1,030

詳しくは P33 をご覧下さい。

## 大型スチームコンベクションオーブン



ガス



★ TSC-20T

付属品



ハイブリッド軟水器カートリッジタイプ、専用洗剤、スプレーガン、オープン手袋、減圧弁  
※ホテルパン別売

**★TGSC-A20C(R/L) ¥4,350,000**  
税込¥4,785,000

■外形寸法:W1,100×D920×H1,920  
※付属品:TGSC-A20Cには、専用カートTSC-20Tが1台付属

詳しくは P35 をご覧下さい。

## ベーシックスチームコンベクションオーブン



ガス



TSCO-61GBCR



TSCO-101GBCL



TSCO-101GBCL  
+  
オプション  
専用架台  
TSCO-BB101N

付属品



ハイブリッド軟水器カートリッジタイプ、専用洗剤、スプレーガン、オープン手袋、減圧弁  
※ホテルパン別売

**TSCO-61GBC(R/L) ¥1,650,000**  
税込¥1,815,000

■外形寸法:W840×D750×H820

**TSCO-101GBC(R/L) ¥1,890,000**  
税込¥2,079,000

■外形寸法:W840×D750×H1,030

詳しくは P33 をご覧下さい。

## 卓上スチームコンベクションオーブン



ガス



TGSC-5CL

付属品



浄水器(軟水機能付)カートリッジタイプ、専用洗剤、スプレーガン、減圧弁、オープン手袋  
※ホテルパン別売

**TGSC-5C(R/L) ¥1,180,000**  
税込¥1,298,000

■外形寸法:W700×D590×H660

自動洗浄機能付  
**★TGSC-5WC(R/L) ¥1,440,000**  
税込¥1,584,000

■外形寸法:W700×D590×H660

詳しくは P36 をご覧下さい。



**THB-M10P ¥63,000**  
税込¥69,300

**THB-M10P-F ¥23,000**  
ハイブリッドカートリッジ 税込¥25,300

コンベアコンベクションオーブン

ガス サイクロン (ガス式)



★ TGC0-14SC



★ TGC0-14SC  
+  
オプション  
専用架台  
★ TCO-14BC

★TGC0-14SC ¥1,570,000  
税込¥1,727,000

■外形寸法:W1,400×D792×H665  
※オプション専用架台:★TCO-14BC(1段用)  
★TCO-14BW(2段用)

詳しくは P40 をご覧ください。

ドアタイプ洗浄機

ガス



TDWD-6SGCL

TDWD-6SGC(R/L) ¥1,420,000  
税込¥1,562,000

■外形寸法:W920×D650×H1,490

詳しくは P107 をご覧ください。



★TDWE-6DHEC ¥1,970,000  
税込¥2,167,000

■外形寸法:W703×D750×H1,525

詳しくは P116 をご覧ください。

立体炊飯器

ガス



★TGRC-A2DTC ¥663,000  
税込¥729,300

■外形寸法:W815×D760×H1,260



TGRC-A3DTC ¥862,000  
税込¥948,200

■外形寸法:W815×D760×H1,468

詳しくは P79 をご覧ください。

ローレンジ【スープレンジ】

ガス

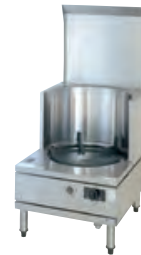

★TGL-6510AC ¥370,000  
税込¥407,000

■外形寸法:W650×D750×H450

詳しくは P21 をご覧ください。

角型ゆで麺器(省エネタイプ)

ガス



TGUS-A45  
★TGUS-A45 ¥398,000  
税込¥437,800

■外形寸法:W450×D600×H850

★TGUS-A45A ¥429,000  
税込¥471,900

■外形寸法:W450×D750×H850



TGUS-A60  
★TGUS-A60 ¥461,000  
税込¥507,100

■外形寸法:W600×D600×H850

★TGUS-A60A ¥500,000  
税込¥550,000

■外形寸法:W600×D750×H850



TGUS-90AW  
★TGUS-A90W ¥789,000  
税込¥867,900

■外形寸法:W900×D600×H850

★TGUS-A90AW ¥860,000  
税込¥946,000

■外形寸法:W900×D750×H850

熱効率77%  
達成

詳しくは P47 をご覧ください。

スパゲティーボイラー

ガス

角カゴ式



TGSB-A45DH ¥485,000  
税込¥533,500

■外形寸法:W450×D600×H850  
※スマートクリンタイプ



TGSB-A50 TGSB-A90W  
★TGSB-A50 ¥455,000  
税込¥500,500

■外形寸法:W500×D600×H850

★TGSB-A90W ¥777,000  
税込¥854,700

■外形寸法:W900×D650×H850

反転カゴ式



TGSB-A50R ¥519,000  
税込¥570,900

■外形寸法:W500×D650×H850



TGSB-A90WR ¥871,000  
税込¥958,100

■外形寸法:W900×D650×H850

詳しくは P51 をご覧ください。

商標「涼厨」は、大阪瓦斯株式会社の登録商標です。

※W(間口)、D(奥行)、H(高さ)を表示します。★印は受注生産品です。納期をご確認下さい。荷作り・運賃は別途申し受けます。税込価格については税率10%で表示しています。最寄りの消防署の指導を受け、安全な設置を施してください。

熱調理機器

- レンジ・テーブル
- スチームコンベクションオーブン
- オーブン
- 中華レンジ
- 餃子グリラー
- ゆで麺器
- フライヤー
- グリラー/グリドル
- テイルテンゲン/回転釜
- 蒸し器
- 涼厨
- アークガスオーブン
- 炊飯
- その他

アルスター・カスタム

作業機器

- TRE430-TA304特長
- 作業台
- 調理台
- シンク
- 戸棚
- 棚
- パンラック
- 日本そば
- エレファントシェルフ

洗浄機器

- ドア
- アンダーカウンター
- ラックコンベア
- フライトコンベア
- ネットコンベア
- 容器・予洗付
- 学校給食

衛生機器

- 消毒・保管機器
- 食器消毒保管
- 煮沸式消毒
- 包丁マナ板殺菌庫
- シルバーストッカー

配膳車・カート

- フードカート
- 搬送カート

ベーカリー

- オーブン
- 関連機器

サービス機器

- 温蔵・保温・加湿
- カフェテリア
- 喫茶・軽食

下調理

冷凍・冷蔵機器

備品・消耗品

- 洗剤
- 浄水・軟水器
- ホテルパン
- その他

資料

- JFEA機器基準
- 調理能力表
- 新調理/HACCP
- ドライシステム
- NSF
- ステンレスフロア

# スタンダードフライヤー

ガス



熱効率62%  
達成



卓上タイプ

JFEA  
(卓上除く)



TGFL-B43



TGFL-B4345C



TGFL-B65CW



**NB-TCFL-C4045G** **¥139,000**  
税込¥152,900

■外形寸法:W400×D450×H410

**TGFL-B30C** **¥162,000**  
税込¥178,200

■外形寸法:W300×D600×H850

**TGFL-B53C** **¥189,000**  
税込¥207,900

■外形寸法:W530×D600×H850

**TGFL-B65CW** **¥270,000**  
税込¥297,000

■外形寸法:W650×D600×H850

**TGFL-B35C** **¥165,000**  
税込¥181,500

■外形寸法:W350×D600×H850

**TGFL-B65C** **¥240,000**  
税込¥264,000

■外形寸法:W650×D600×H850

**TGFL-B85CW** **¥298,000**  
税込¥327,800

■外形寸法:W850×D600×H850

**TGFL-B43C** **¥179,000**  
税込¥196,900

■外形寸法:W430×D600×H850

**TGFL-B85C** **¥268,000**  
税込¥294,800

■外形寸法:W850×D600×H850

**TGFL-B103CW** **¥320,000**  
税込¥352,000

■外形寸法:W1,030×D600×H850

**TGFL-B128CW** **¥461,000**  
税込¥507,100

■外形寸法:W1,280×D600×H850

奥行 450mm タイプ



**TGFL-B3545C** **¥165,000**  
税込¥181,500

■外形寸法:W350×D450×H850



**TGFL-B4345C** **¥179,000**  
税込¥196,900

■外形寸法:W430×D450×H850



**TGFL-B5345C** **¥189,000**  
税込¥207,900

■外形寸法:W530×D450×H850



TGFL-B43AC

**TGFL-B43AC** **¥230,000**  
税込¥253,000

■外形寸法:W430×D750×H850

●(財)日本ガス機器検査協会・作業環境向上ガス機器検査認定品

**TGFL-B53AC** **¥249,000**  
税込¥273,900

■外形寸法:W530×D750×H850

詳しくは P54 をご覧下さい。

## 暑くない厨房「涼厨®」の秘密

ガスなのに涼しい、その理由は機器の構造にあります。空気断熱層を設けることで、輻射熱をカット。加熱された断熱層の空気は上昇し、排気筒から排気され、代わりに涼しい空気が入り込み機器表面を冷却します。

### 1 集中排気

排気を一か所に集中させることによって、燃焼排気が厨房内に拡散するのを防ぎます。

### 2 簡単清掃

機器表面温度が低いため、焦げ付きが少なく、サッと掃除ができます。

### 3 低輻射

機器表面温度が低く、裸火がないため輻射熱を大幅カット。



DXフライヤー

ガス



TGFL-A35DC

★ TGFL-A55DPC

TGFL-A87DCW

★ TGFL-A45ADC2

**TGFL-A35DC ¥252,000**  
税込¥277,200

■外形寸法:W350×D600×H850

**TGFL-A45DC ¥280,000**  
税込¥308,000

■外形寸法:W450×D600×H850

**TGFL-A55DC ¥327,000**  
税込¥359,700

■外形寸法:W550×D600×H850

**TGFL-A67DC ¥409,000**  
税込¥449,900

■外形寸法:W670×D600×H850

**★ TGFL-A87DC ¥454,000**  
税込¥499,400

■外形寸法:W870×D600×H850

**TGFL-A67DCW ¥505,000**  
税込¥555,500

■外形寸法:W670×D600×H850

**TGFL-A87DCW ¥562,000**  
税込¥618,200

■外形寸法:W870×D600×H850

**★ TGFL-A105DCW ¥655,000**  
税込¥720,500

■外形寸法:W1,050×D600×H850

**★ TGFL-A130DCW ¥779,000**  
税込¥856,900

■外形寸法:W1,300×D600×H850

**★ TGFL-A45ADC ¥346,000**  
税込¥380,600

■外形寸法:W450×D750×H850

**★ TGFL-A55ADC ¥373,000**  
税込¥410,300

■外形寸法:W550×D750×H850

**★ TGFL-A35DPC ¥265,000**  
税込¥291,500

■外形寸法:W350×D600×H850

**★ TGFL-A45DPC ¥294,000**  
税込¥323,400

■外形寸法:W450×D600×H850

**★ TGFL-A55DPC ¥341,000**  
税込¥375,100

■外形寸法:W550×D600×H850

熱効率63%  
達成



ヘロース形浸管採用。ハイパワーで冷凍食品に最適。  
簡単操作のデジタル表示  
高性能マイコンコントローラー搭載。

熱調理機器

- レンジ・テーブル
- スチームコンベクションオーブン
- オープン
- 中華レンジ
- 餃子グリラー
- ゆで麺器
- フライヤー
- グリラー/グリドル
- テルテングパン/回転釜
- 蒸し器
- 涼厨
- アークガスオープン
- 炊飯
- その他

アルスライン・カスタム

作業機器

- TRE430・TA304特長
- 作業台
- 調理台
- シンク
- 戸棚
- 棚
- パンラック
- 日本そば
- エレファントシェルフ

洗浄機器

- ドア
- アンダーカウンター
- ラックコンベア
- フライトコンベア
- ネットコンベア
- 容器・予洗付
- 学校給食

衛生機器

- 消毒・保管機器
- 食器消毒保管
- 煮沸式消毒
- 包丁マナ板殺菌庫
- シルバーストッカー

配膳車・カート

- フードカート
- 搬送カート

ペーカリー

- オープン
- 関連機器

サービス機器

- 温蔵・保温・加湿
- カフェテリア
- 喫茶・軽食

下調理

冷凍・冷蔵機器

備品・消耗品

- 洗剤
- 浄水・軟水器
- ホテルパン

その他

資料

- JFEA機器基準
- 調理能力表
- 新調理/HACCP
- ドライシステム
- NSF
- ステンレスフロア

ガスフライヤー(スマートクリーンタイプ)

ガス



**TGFL-45HSDC ¥489,000**  
税込¥537,900

■外形寸法:W450×D600×H850

**TGFL-55HSDC ¥565,000**  
税込¥621,500

■外形寸法:W550×D600×H850

DH-TCFL-C4050G

**DH-TCFL-C4050G ¥185,000**  
税込¥203,500

■外形寸法:W400×D500×H300

熱効率56%  
達成



鍋底直接加熱方式。輻射熱を抑え、  
高効率の省エネタイプ。  
槽内にヒートパイプが無く清掃が簡単。

●(財)日本ガス機器検査協会・作業環境向上ガス機器検査認承品

詳しくは P55 をご覧下さい。

詳しくは P56 をご覧下さい。

SDフライヤー

ガス



**TGFL-45SDC ¥327,000**  
税込¥359,700

■外形寸法:W450×D600×H850

**TGFL-55SDC ¥358,000**  
税込¥393,800

■外形寸法:W550×D600×H850

熱効率69%  
達成



新型 5 角形浸管 (熱交換器) を採用。  
熱効率 69% を達成。  
経済性と厨房環境が飛躍的に向上。

●(財)日本ガス機器検査協会・作業環境向上ガス機器検査認承品

詳しくは P55 をご覧下さい。

商標「涼厨」(涼)は、大阪瓦斯株式会社の登録商標です。

※W(間口)・D(奥行)・H(高さ)を表示します。★印は受注生産品です。納期をご確認下さい。荷作り・運賃は別途申し受けます。  
税込価格については税率10%で表示しています。最寄りの消防署の指導を受け、安全な設置を施してください。

# アクアガス® オーブン

# AQUAGAS OVEN

## アクアガスオーブン3つのメリット

1. 短時間加熱殺菌

2. 加熱時間の短縮

3. 調理工程の省力化

### 1. 短時間加熱殺菌

生の食感を保持したまま短時間加熱殺菌が可能  
衛生的安全性が高い

日持ち性の向上  
予備加熱としての利用

#### 通常の殺菌方法との違い

|            | アクアガスオーブン                              | 従来の殺菌方法                                   |
|------------|--|---|
| 殺菌方法       | アクアガスで食材表面のみを急速加熱し殺菌。                  | 次亜塩素酸や電解水等で殺菌。                            |
| 作業方法       | ホテルパンに入れ短時間加熱。(10秒~30秒)                | 中性洗剤・次亜塩素酸ナトリウム等を使用後、十分なすすぎ洗い。流水で3回以上水洗い。 |
| メリット・デメリット | 野菜・果物の生の品質を保持(食感・外観)したまま、安全に美味しく提供が可能。 | 水を大量に使う<br>手間・時間を要する。                     |

#### 食品表面を短時間加熱殺菌できる

加熱方法による表面温度の違い

アクアガス加熱  
テクスチャー変化  
変色が小さい  
↓  
生の品質を保持

加熱方法による内部温度分布の違い

アクアガス加熱  
テクスチャー変化  
変色が大きい  
↓  
過熱水蒸気加熱

イメージ図

#### 冷凍野菜での活用

アクアガスを使って冷凍野菜の短時間解凍・殺菌が可能

外観・色が良い。重量減少が少ない。味が良い

|      |        |        |        |
|------|--------|--------|--------|
| きぬさや | ブロッコリー | アスパラガス | カリフラワー |
|      |        |        |        |
| 約1分  | 約1分半   | 約1分半   | 約1分半   |

#### 生の品質(食感・外観)保持

一搬生菌数<10<sup>4</sup>(cfu/g)

### 2. 加熱時間の短縮

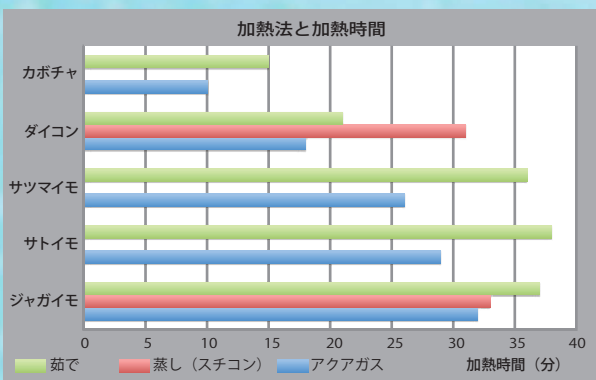

### 3. 調理工程の省力化

#### 調理工程の省力化・加熱時間の短縮 《メニュー例》

##### 焼きビーフン

- ① 調理の標準化が容易
- ② 作業量・作業時間の減少
- ③ 品質の均一化

さっと水をくぐらせたビーフン  
干しえび・乾しいたけ・野菜・豚肉の順に  
ホテルパンへ入れ、  
上から調味液をかけて  
アクアガスオーブンで加熱4分

アクアガスによる食品の加工技術・調理技術は、特許出願中です。

# アクアガス® オープン

ガス  
電気



## 短時間加熱殺菌～活用効果～

**病院**  
生野菜・果物を食べることが出来ない患者様に安全に美味しく提供できます。

**学校給食**  
生野菜・果物を安全に美味しく提供できます。

**外食・食品加工**  
調理・加工した食品の日持ちが良くなります。



### 付属品



専用洗剤、スプレーガン、オープン手袋、滅菌弁  
※ホテルパン別売

| 型式       | 外形寸法(mm) |     |     | 税込み価格      | 本体価格       | ガス消費量 |          |      |        | ガス接続<br>口径 A<br>(都市/LP) | 電源     | 消費電力<br>(50/60Hz)<br>kW | 給水接<br>続口径<br>A | 排水接<br>続口径<br>A | 収容数<br>棚段<br>(ホテルパン) |  |
|----------|----------|-----|-----|------------|------------|-------|----------|------|--------|-------------------------|--------|-------------------------|-----------------|-----------------|----------------------|--|
|          | 間口       | 奥行  | 高さ  |            |            | 都市ガス  |          | LPガス |        |                         |        |                         |                 |                 |                      |  |
|          |          |     |     |            |            | kW    | (kcal/h) | kW   | (kg/h) |                         |        |                         |                 |                 |                      |  |
| ガス式      |          |     |     |            |            |       |          |      |        |                         |        |                         |                 |                 |                      |  |
| ★TAQGE-6 | 1,160    | 845 | 820 | ¥3,630,000 | ¥3,300,000 | 13.9  | 12,000   | 13.9 | 1.0    | 15                      | 3φ200V | 6.2                     | 15              | 20              | 6段(1/1)              |  |
| 電気式      |          |     |     |            |            |       |          |      |        |                         |        |                         |                 |                 |                      |  |
| ★TAQE-6  | 1,160    | 845 | 820 | ¥3,630,000 | ¥3,300,000 | -     | -        | -    | -      | -                       | 3φ200V | 10.7                    | 15              | 20              | 6段(1/1)              |  |

※製品を最適にお使いいただくために、全自動軟水器をご使用ください。  
注意:設置に際し本体左側(制御基板側)に300mm以上のメンテナンススペースが必要となります。



## エネルギーロスと使い勝手を考慮。



扉の開閉と連動する専用ガイドで、ホテルパン(1/1サイズ)の出し入れも簡単。



扉の開閉に工夫を凝らし、食材投入出時の蒸気排出を抑え、温度と湿度の低下を最小限にし、清掃のしやすい2重扉を採用。

## 専用架台(オプション)



TAQGE-6  
+  
オプション:専用架台  
TAQ-BB6  
組合せ例

★TAQ-BB6 **¥150,000**  
税込¥165,000  
■外形寸法: W1,155 × D845 × H700

### アクアガスとは

過熱水蒸気中に高温の微細水滴を分散させた過熱媒体。

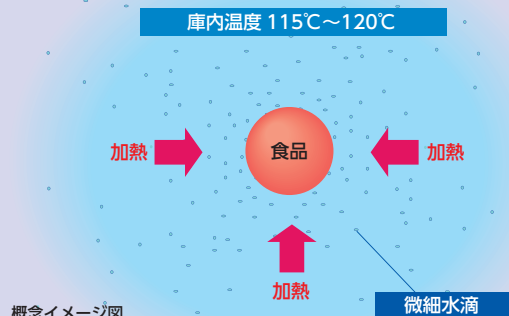

### スチームコンベクションオープンとの違い

| アクアガスオープン   | スチームコンベクションオープン  |
|---|--|
| <b>アクアガス</b><br>115°C~120°C<br>湿度100%<br>加熱時間の標準化<br>↓<br>品質(恒常的)一定 | 各種料理の特性に対応して標準化が必要<br>モード オープン: 30~300°C<br>コンビ: 30~300°C<br>設定温度 スチーム量 10~90%<br>加熱時間 スチーム: 30~130°C<br>料理の品質に影響<br>機種により伝熱特性(熱伝導率)が異なる |

- 熱調理機器
  - レンジ・テーブル
  - スチームコンベクションオープン
  - オープン
  - 中華レンジ
  - 餃子グリラー
  - ゆで麺器
  - フライヤー
  - グリラー/グリドル
  - テイルテンゲン/回転釜
  - 蒸し器
  - 涼厨
  - アクアガスオープン
  - 炊飯
  - その他
- アルスライン・カスタム
- 作業機器
  - TRE430-TA304特長
  - 作業台
  - 調理台
  - シンク
  - 戸棚
  - 棚
  - パンラック
  - 日本そば
  - エレファントシェルフ
- 洗浄機器
  - ドア
  - アンダーカウンター
  - ラックコンベア
  - フライトコンベア
  - ネットコンベア
  - 容器・予洗付
  - 学校給食
- 衛生機器
  - 消毒・保管機器
    - 食器消毒保管
    - 煮沸式消毒
    - 包丁マナ板殺菌庫
    - シルバーストッカー
- 配膳車・カート
  - フードカート
  - 搬送カート
- ペーカリー
  - オープン
  - 関連機器
- サービス機器
  - 温蔵・保温・加湿
  - カフェテリア
  - 喫茶・軽食
- 下調理
- 冷凍・冷蔵機器
- 備品・消耗品
  - 洗剤
  - 浄水・軟水器
  - ホテルパン
- その他
  - 資料
    - JFEA機器基準
    - 調理能力表
    - 新調理/HACCP
    - ドライシステム
    - NSF
    - ステンレスフロア

# ガス式立体炊飯器

COOK

ガス

- 普及タイプ〈白米〉
- デラックスタイプ〈白米・炊き込みご飯、お粥可能〉
- 涼厨仕様



TGRC-A2T



TGRC-A2DT



TGRC-A3D



★TGRC-A2DTC



TGRC-A3DTC

| 型式          | 外形寸法(mm) |     |       | 税込み価格    | 本体価格     | ガス消費量      |          |            |        | ガス接続<br>口径 A<br>(都市/LP) | 電源     | 消費電力<br>(50/60Hz)<br>kW | 炊飯能力<br>kg×段数 | 備考      |  |
|-------------|----------|-----|-------|----------|----------|------------|----------|------------|--------|-------------------------|--------|-------------------------|---------------|---------|--|
|             | 間口       | 奥行  | 高さ    |          |          | 都市ガス<br>kW | (kcal/h) | LPガス<br>kW | (kg/h) |                         |        |                         |               |         |  |
| ★TGRC-A2    | 785      | 702 | 1,115 | ¥447,700 | ¥407,000 | 22.0       | 19,000   | 22.0       | 1.58   | 25                      | 1φ100V | 0.05                    | 1.4~7×2       |         |  |
| TGRC-A2T    | 785      | 702 | 1,115 | ¥586,300 | ¥533,000 | 22.0       | 19,000   | 22.0       | 1.58   | 25                      | 1φ100V | 0.05                    | 1.4~7×2       | 予約タイマー付 |  |
| ★TGRC-A3    | 785      | 702 | 1,305 | ¥634,700 | ¥577,000 | 33.1       | 28,500   | 33.1       | 2.37   | 25                      | 1φ100V | 0.07                    | 1.4~7×3       |         |  |
| TGRC-A3T    | 785      | 702 | 1,305 | ¥766,700 | ¥697,000 | 33.1       | 28,500   | 33.1       | 2.37   | 25                      | 1φ100V | 0.07                    | 1.4~7×3       | 予約タイマー付 |  |
| TGRC-A2D    | 785      | 702 | 1,115 | ¥502,700 | ¥457,000 | 22.0       | 19,000   | 22.0       | 1.58   | 25                      | 1φ100V | 0.05                    | 1.4~7×2       |         |  |
| TGRC-A2DT   | 785      | 702 | 1,115 | ¥678,700 | ¥617,000 | 22.0       | 19,000   | 22.0       | 1.58   | 25                      | 1φ100V | 0.05                    | 1.4~7×2       | 予約タイマー付 |  |
| TGRC-A3D    | 785      | 702 | 1,305 | ¥719,400 | ¥654,000 | 33.1       | 28,500   | 33.1       | 2.37   | 25                      | 1φ100V | 0.07                    | 1.4~7×3       |         |  |
| TGRC-A3DT   | 785      | 702 | 1,305 | ¥844,800 | ¥768,000 | 33.1       | 28,500   | 33.1       | 2.37   | 25                      | 1φ100V | 0.07                    | 1.4~7×3       | 予約タイマー付 |  |
| 「涼厨」仕様      |          |     |       |          |          |            |          |            |        |                         |        |                         |               |         |  |
| ★TGRC-A2DTC | 815      | 760 | 1,260 | ¥729,300 | ¥663,000 | 22.0       | 19,000   | 22.0       | 1.58   | 25                      | 1φ100V | 0.05                    | 1.4~7×2       | 予約タイマー付 |  |
| TGRC-A3DTC  | 815      | 760 | 1,468 | ¥948,200 | ¥862,000 | 33.1       | 28,500   | 33.1       | 2.37   | 25                      | 1φ100V | 0.07                    | 1.4~7×3       | 予約タイマー付 |  |

注意：設置に関し、本体右側面（制御盤側）に200mm以上のメンテナンススペースが必要となります。

# 連続炊飯システム

ガス

ライス工場(ガス式)

IH

炊飯マイスター(IH式)



おいしさを追究したタニコー連続炊飯システム。  
品質・味ともに最高の「おいしいごはん」を提供します。

| 型式       | 外形寸法(mm) |       |       | ガス消費量      |          | 電源     | 炊飯量<br>精米<br>kg/h | 炊飯<br>能力<br>釜/h | 浸漬<br>タンク<br>kg | 蒸らし機<br>コンヘア<br>mm | 蒸らし機<br>立体 |
|----------|----------|-------|-------|------------|----------|--------|-------------------|-----------------|-----------------|--------------------|------------|
|          | 間口       | 奥行    | 高さ    | 都市ガス<br>kW | (kcal/h) |        |                   |                 |                 |                    |            |
| ★RS-200M | 9,600    | 1,500 | 3,050 | 150        | 129,000  | 3φ200V | 140               | 20              | 140             | 3,000              | 9釜         |

※食数に応じ、オーダー製作いたします。

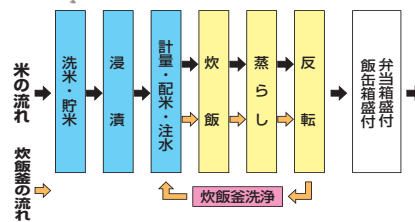

# 全自動デジタル釜めし炊飯器

ガス



## ●全自動デジタル操作

お好みの調理時間を設定すれば、後はスタートボタンを押すだけの簡単操作！

## ●ウォーミングアップ機能

梅雨時、湿度の高い季節の不着火や、立ち消えを予防します。

## ●追い炊き機能付

美味しくなおこげを着ける為に、仕上がり直前の強火の追い炊き時間も設定可能です。  
※調理時間の設定は、具材や炊き上がり、おこげの付き具合を調整のうえ設定します。

## ●圧力釜には、吹きこぼれを防止する調圧ホール装置付



| 型式        | 外形寸法(mm) |     |     | 税込み価格      | 本体価格       | ガス消費量      |          |            |        | ガス接続<br>口径 B<br>(都市/LP) | 電源     | 消費電力<br>(50/60Hz)<br>kW | 炊飯能力 | 備考      |
|-----------|----------|-----|-----|------------|------------|------------|----------|------------|--------|-------------------------|--------|-------------------------|------|---------|
|           | 間口       | 奥行  | 高さ  |            |            | 都市ガス<br>kW | (kcal/h) | LPガス<br>kW | (kg/h) |                         |        |                         |      |         |
| ★TGKR-10N | 1,000    | 600 | 350 | ¥1,232,000 | ¥1,120,000 | 23.26      | 20,000   | 20.93      | 1.50   | 1.50                    | 1φ100V | 0.27                    | 10釜炊 | 10~13分回 |

※釜は別途



貯米庫

●台下型



TRS-60

**TRS-60** **¥151,300**  
税込¥166,430

■外形寸法:W600×D600×H1,000  
■能力(容量):60kg



TRS-120

**TRS-120** **¥184,200**  
税込¥202,620

■外形寸法:W600×D600×H1,300  
■能力(容量):120kg

**TRS-180** **¥203,400**  
税込¥223,740

■外形寸法:W600×D600×H1,500  
■能力(容量):180kg

水圧洗米機



TRW-14

**TRW-14** **¥120,000**  
税込¥132,000

■外形寸法:380φ×H800  
■能力(容量):14kg(1斗)

**TRW-28** **¥140,000**  
税込¥154,000

■外形寸法:475φ×H800  
■能力(容量):28kg(2斗)



TRW-14D

**TRW-14D** **¥164,000**  
税込¥180,400

■外形寸法:W500×D600×H800  
■能力(容量):14kg(1斗)

**TRW-28D** **¥184,000**  
税込¥202,400

■外形寸法:W600×D600×H800  
■能力(容量):28kg(2斗)

熱調理機器

- レンジ・テーブル
- スチームコンベクションオーブン
- オープン
- 中華レンジ
- 餃子グリラー
- ゆで麺器
- フライヤー
- グリラー/グリドル
- テイルテング/パン回転釜
- 蒸し器
- 涼厨
- アクアガスオープン
- 炊飯
- その他

アルスライン・カスタム

作業機器

- TRE430-TA304特長
- 作業台
- 調理台
- シンク
- 戸棚
- 棚
- パンラック
- 日本そば
- エレファントシェルフ

洗浄機器

- ドア
- アンダーカウンター
- ラックコンベア
- フライトコンベア
- ネットコンベア
- 容器・予洗付
- 学校給食

衛生機器

- 消毒・保管機器
- 食器消毒保管
- 煮沸式消毒
- 包丁マナ板殺菌庫
- シルバーストッカー

配膳車・カート

- フードカート
- 搬送カート

ペーカリー

- オープン
- 関連機器

サービス機器

- 温蔵・保温・加温
- カフェテリア
- 喫茶・軽食

下調理

冷凍・冷蔵機器

備品・消耗品

- 洗剤
- 浄水・軟水器
- ホテルパン

その他

資料

- JFEA機器基準
- 調理能力表
- 新調理/HACCP
- ドライシステム
- NSF
- ステンレスフロア

ガス炊飯器

ガス



PR-6DSS

**PR-6DSS** **¥36,600**  
税込¥40,260

■外形寸法:W513×D410×H414(6ℓ・3升)  
※( )炊飯量

**PR-10DSS** **¥45,500**  
税込¥50,050

■外形寸法:W573×D470×H449(10ℓ・5升)  
※( )炊飯量 ※折れ取手PR-101DSS



RR-500C

**RR-300C** **¥59,500**  
税込¥65,450

■外形寸法:W492×D423×H426(2.0~6.0ℓ)  
※( )炊飯量

**RR-550C** **¥68,500**  
税込¥75,350

■外形寸法:W569×D485×H447(4.0~10.0ℓ)  
※( )炊飯量

フッ素内釜



RR-300CF

**RR-300CF** **¥72,000**  
税込¥79,200

■外形寸法:W492×D423×H426(6ℓ・3升)  
※( )炊飯量

**RR-400CF** **¥77,500**  
税込¥85,250

■外形寸法:W569×D485×H419(8ℓ・4升)  
※( )炊飯量

**RR-550CF** **¥82,000**  
税込¥90,200

■外形寸法:W569×D485×H447(10ℓ・5升)  
※( )炊飯量



ガス炊飯器

ガス



●タイマー付



●ジャー機能付



●タイマー付



RR-S300CF

**RR-S300CF** **¥86,500**  
税込¥95,150

■外形寸法:W490×D435×H442(6ℓ・3升)  
※( )炊飯量  
※表面温度従来比1/3

**RR-S500CF** **¥99,000**  
税込¥108,900

■外形寸法:W566×D506×H442(9.0ℓ)  
※( )炊飯量  
※表面温度従来比1/3



PR-403S

**PR-403S** **¥30,000**  
税込¥33,000

■外形寸法:W412XD337XH367(4.0ℓ・2升)  
※( )炊飯量

**PR-403SF** **¥31,000**  
税込¥34,100

■外形寸法:W412XD337XH367(4.0ℓ・2升)  
※( )炊飯量  
※内釜フッ素加工



RR-S300G2

**RR-S300G2** **¥138,000**  
税込¥151,800

■外形寸法:W490×D439×H460(6ℓ・3升)  
※( )炊飯量  
※表面温度従来比1/3

**RR-S500G2** **¥150,000**  
税込¥165,000

■外形寸法:W566×D506×H460(9ℓ)  
※( )炊飯量  
※表面温度従来比1/3



**RR-S200GV2** **¥158,000**  
税込¥173,800

■外形寸法:W451×D384×H452(0.9~4.0ℓ)  
※( )炊飯量

商標「涼厨®」「涼」は、大阪瓦斯株式会社登録商標です。

電子ジャー付ガス炊飯器

ガス



業務用炊飯ジャー

電気

白米・炊き込み・お粥対応



**PR-4200S** ¥46,000  
税込¥50,600

■外形寸法:W438×D371×H385(4ℓ・2升)  
※( )炊飯量



**SR-PGC36** ¥オープン価格

■外形寸法:W502×D429×H344  
■消費電力:単相200V 2.7kW  
■能力(容量):炊飯量0.9~3.6ℓ(白米時)



**NH-GE36** ¥150,000  
税込¥165,000

■外形寸法:W430×D500×H345(0.9~3.6ℓ)  
■消費電力:単相200V(50/60Hz) 2.7kW  
※( )炊飯量



NS-QC36

**NS-QC36** ¥90,000  
税込¥99,000

■外形寸法:W470×D385×H400(1.8ℓ~3.6ℓ)  
■消費電力:単相100V(50/60Hz) 1.31kW  
※( )炊飯量



NH-YG18

**NH-YG18** ¥55,000  
税込¥60,500

■外形寸法:W275×D370×H250(0.18~1.8ℓ)  
■消費電力:単相100V(50/60Hz) 1.29kW  
※( )炊飯量

**SR-PGC54(A)** ¥オープン価格

■外形寸法:W502×D429×H410  
■消費電力:単相200V(三相200V) 4.57kW  
■能力(容量):炊飯量1.8~5.4ℓ(白米時)

**NH-GE(A)54** ¥203,000  
税込¥223,300

■外形寸法:W430×D500×H410(1.8~5.4ℓ)  
■消費電力:単相200V(三相200V)4.57kW  
※( )炊飯量

電子炊飯ジャー

電気



JNO-A360

**JNO-A270** ¥40,700  
税込¥44,770

■外形寸法:W360×D426×H350(1.08~2.7ℓ)  
■消費電力:単相100V 1.01kW  
※( )炊飯量 ※タイマー無

**JNO-A360** ¥44,000  
税込¥48,400

■外形寸法:W360×D426×H383(1.08~3.6ℓ)  
■消費電力:単相100V 1.41kW  
※( )炊飯量 ※タイマー無

業務用IH炊飯ジャー

電気



NW-VG18(XA) JKH-P18P

**NW-VG18(XA)** ¥35,000  
税込¥38,500

■外形寸法:W280×D405×H245  
(0.18~1.8ℓ)  
■消費電力:単相100V 1,295W  
※( )炊飯量

**JKH-P18P** ¥55,000  
税込¥60,500

■外形寸法:W287×D383×H255  
(0.36ℓ~1.8ℓ)  
■消費電力:単相100V 1,350W  
※( )炊飯量

電子ジャー

電気 単相 100V



JHA-400A

**JHA-400A** ¥30,000  
税込¥33,000

■外形寸法:W435×D358×H270  
■消費電力:単相100V 35W  
■保温米飯容量:約4.0ℓ

**JHA-540A** ¥32,000  
税込¥35,200

■外形寸法:W435×D358×H315  
■消費電力:単相100V 38W  
■保温米飯容量:約5.4ℓ



JHC-720A

**JHC-720A** ¥36,200  
税込¥39,820

■外形寸法:W481×D395×H341  
■消費電力:単相100V 45W  
■保温米飯容量:約7.2ℓ

**JHC-900A** ¥38,700  
税込¥42,570

■外形寸法:W481×D395×H406  
■消費電力:単相100V 48W  
■保温米飯容量:約9.0ℓ

電子ジャー

電気 単相 100V



THA-C60A

**THA-C60A** ¥31,400  
税込¥34,540

■外形寸法:W460×D380×H320(容量6.0ℓ)

**THA-C80A** ¥35,200  
税込¥38,720

■外形寸法:W460×D380×H390(容量8.0ℓ)  
※THSステンレス、THA木目仕様



JHC-7200

**JHC-7200** ¥34,700  
税込¥38,170

■外形寸法:W481×D395×H341(容量7.2ℓ)  
■消費電力:単相100V 45W

**JHC-9000** ¥37,200  
税込¥40,920

■外形寸法:W481×D395×H406(容量9.0ℓ)  
■消費電力:単相100V 48W



THS-C80A

**THS-C60A** ¥33,000  
税込¥36,300

■外形寸法:W460×D380×H320(容量6.0ℓ)

**THS-C80A** ¥36,900  
税込¥40,590

■外形寸法:W460×D380×H390(容量8.0ℓ)



JHE-A540

**JHE-A540** ¥38,500  
税込¥42,350

■外形寸法:W385×D418×H257(容量5.4ℓ)  
■消費電力:100V 39W

**JHE-A720** ¥40,700  
税込¥44,770

■外形寸法:W385×D418×H307(容量7.2ℓ)  
■消費電力:100V 42W

自動洗米機／炊飯機



**RM-401A** ¥1,100,000  
税込¥1,210,000

- 外形寸法: W600×D630×H1,785
- 洗米処理量: 1.8~9.0ℓ (0.9ℓ刻み)
- 消費電力: 単相100V 590W (50/60Hz)
- 標準洗米時間: 5分40秒 (5.4ℓ洗米時)
- ※内釜別途



**RM-601D** ¥720,000  
税込¥792,000

- 外形寸法: W415×D530×H1,345
- 洗米処理量: 1~6kg (0.5kg刻み)
- 消費電力: 単相100V 80W (50/60Hz)
- 標準洗米時間: 4分10秒 (4kg洗米時)
- ※米投入型
- ※内釜別途



**AR455-AB15** ¥1,998,000  
税込¥2,197,800

- 外形寸法: W540×D640×H1,590
- 消費電力: 単相100V 140/150W (50/60Hz)
- 炊飯能力: 約35分/釜
- 貯米量: 60kg
- ※マイコン炊飯器付



**KR90KN-JP** ¥1,100,000  
税込¥1,210,000

- 外形寸法: W602×D623×H1,802
- 消費電力: 単相100V 1,100W (50/60Hz)
- 洗米処理量: 1.8ℓ (1升)~9.0ℓ (5升)
- 貯米量: 130kg
- 標準洗米時間: 7.2ℓ (4升) 2分00秒

**RM-401CG21** ¥1,780,000  
税込¥1,958,000

- 外形寸法: 洗米機W600×D600×H1,675  
貯米庫W600×D600×H1,305
- 洗米処理量: 1~7.5kg (0.5kg刻み)
- 消費電力: 単相100V 760W (50/60Hz)
- 標準洗米時間: 6分04秒 (4.5kg洗米時)
- ※リフト台車との組み合わせも可能
- ※内釜別途

**RM-601D** ¥720,000  
税込¥792,000

- 外形寸法: W415×D530×H1,345
- 洗米処理量: 1~6kg (0.5kg刻み)
- 消費電力: 単相100V 80W (50/60Hz)
- 標準洗米時間: 4分10秒 (4kg洗米時)
- ※米投入型
- ※内釜別途

**AR355B** ¥1,118,000  
税込¥1,229,800

- 外形寸法: W540×D650×H1,640
- 消費電力: 単相100V 140/150W (50/60Hz)
- 洗米能力: 約3分~/回 (洗米モードによる)
- 貯米量: 60kg (40升)

**KR723NA-K** ¥1,996,000  
税込¥2,195,600

- 外形寸法: W540×D643×H1,648
- 消費電力: 単相100V 110W  
三相200V 5.05kW (炊飯器)
- 貯米量: 60kg
- 標準洗米時間: 7.2ℓ = 2:13min

寿司シャリ切り機

**MCR-SSC-J** ¥980,000  
税込¥1,078,000

- 外形寸法: W496×D604×H872
- 消費電力: 単相100V 75W (50/60Hz)
- 処理能力: 約6.5kg (約2升)
- ※軽くてなたにも扱いやすい樹脂ドラム・バックキレンス構造
- ※操作性が高く分かりやすいタッチパネル

**ASM730** ¥880,000  
税込¥968,000

- 外形寸法: W488×D692×H592
- 消費電力: 単相100V 200/280W (50/60Hz)
- 処理能力: 約3.3~6.6kg (1升~2升)
- ※シャリ切り機初のテフロンレス
- ※ファンタッチ着脱
- ※オプションにてドラムカバーあり。
- ※特殊樹脂ドラム・バックキレンスでランニングコスト低減

お櫃型ロボット

**SSG-GTO** ¥1,260,000  
税込¥1,386,000

- 外形寸法: φ445×H390
- 消費電力: 単相100V 150W (動作時)
- ホッパー容量: 約12ℓ (約2升)
- ヒーター設定範囲: 10~80℃
- 処理能力: 寿司1800かん/h、おむすび750個/h
- ※標準仕様として寿司またはおむすびをお選びください。

のりまきメーカー

**ASM880** ¥1,490,000  
税込¥1,639,000

- 外形寸法: W360×D550×H733
- 消費電力: 単相100V 70W
- ホッパー容量: 約10kg (約3.3升)
- 処理能力: 細巻約400本、中巻約300本、太巻約280本/h
- ※テフロン加工を使用せず部品も長持ち
- ※ホッパー容量10kgでのシャリ投入の手間を低減

すしメーカー

**ASM430** ¥960,000  
税込¥1,056,000

- 外形寸法: W310×D497×H583
- 消費電力: 単相100V 60W
- ホッパー容量: 約6.6kg (約2升)
- 処理能力: 最大4,200個/h
- ※設置後にターンテーブルの回転方向の変更が可能
- ※両向き機能搭載

**ASM405S** ¥570,000  
税込¥627,000

- 外形寸法: W280×D321×H454
- 消費電力: 単相100V 45W
- ホッパー容量: 約3.3kg (約1升)
- 処理能力: 最大1,800個/h (50/60Hz)
- ※ハンドセンサー搭載

**SSN-JLA** ¥1,370,000  
税込¥1,507,000

- 外形寸法: W350×D477×H584
- 消費電力: 単相100V 180W (50/60Hz)
- ホッパー容量: 約6kg (約2升)
- 処理能力: 最大4,800個/h
- ※ターンテーブル逆回りタイプSSN-JRA

小型のり巻きロボット

**SVR-NVG** ¥1,650,000  
税込¥1,815,000

- 外形寸法: W394×D548×H641
- 消費電力: 単相100V 110W
- ホッパー容量: 7.5kg (約2.5升)
- 処理能力: 細巻約400本、中巻約300本、太巻約280本/h
- ※付属品: 細・中・太巻のいずれか1種類付

マイコンスープジャー (乾式)

**TH-CU045** ¥50,000  
税込¥55,000

- 外形寸法: W315×D260×H350 (4.5ℓ)
- 消費電力: 単相100V 140W
- ※( )内容量

**TH-CU120** ¥71,500  
税込¥78,650

- 外形寸法: W460×D395×H355 (12.0ℓ)
- 消費電力: 単相100V 240W
- ※( )内容量

**TH-CU080** ¥55,000  
税込¥60,500

- 外形寸法: W365×D315×H375 (8ℓ)
- 消費電力: 単相100V 210W
- ※( )内容量

**TH-CU160** ¥88,000  
税込¥96,800

- 外形寸法: W460×D395×H405 (16.0ℓ)
- 消費電力: 単相100V 280W
- ※( )内容量

**JHI-N080** ¥55,000  
税込¥60,500

- 外形寸法: W362×D315×H335 (8.0ℓ)
- 消費電力: 単相100V 220W
- ※( )内容量

**JHI-N120** ¥71,500  
税込¥78,650

- 外形寸法: W426×D368×H355 (12.0ℓ)
- 消費電力: 単相100V 240W
- ※( )内容量

電子スープジャー (湿熱式)

**NMW-088** ¥66,000  
税込¥72,600

- 外形寸法: W353×D353×H360 (8.0ℓ)
- 消費電力: 単相100V (50/60Hz) 200W
- ※( )内容量

**NL-16P (スープ用)** ¥52,000  
税込¥57,200

- 外形寸法: W415×D415×H371 (16.0ℓ)
- 消費電力: 単相100V (50/60Hz) 230W
- ※( )内容量

※W(間口)、D(奥行)、H(高さ)を表示します。★印は受注生産品です。納期をご確認ください。荷作り・運賃は別途申し受けます。税込価格については税率10%で表示しています。最寄りの消防署の指導を受け、安全な設置を施してください。

熱調理機器

- レンジ・テーブル
- スチームコンベクションオーブン
- オーブン
- 中華レンジ
- 餃子グリラー
- ゆで麺器
- フライヤー
- グリラー/グリドル
- テルデン/回転釜
- 蒸し器
- 涼厨
- アークアスオープン
- 炊飯
- その他

アルスライン・カスタム

作業機器

- TRE430-TA304特長
- 作業台
- 調理台
- シンク
- 戸棚
- 棚
- パンラック
- 日本そば
- エレファントシェルフ

洗浄機器

- ドア
- アンダーカウンター
- ラックコンベア
- フライトコンベア
- ネットコンベア
- 容器・予洗付
- 学校給食

衛生機器

- 消毒・保管機器
- 食器消毒保管
- 煮沸式消毒
- 包丁マナ板殺菌庫
- シルバーストッカー

配膳車・カート

- フードカート
- 搬送カート

ペーカリー

- オーブン
- 関連機器

サービス機器

- 温感・保温・加温
- カフェテリア
- 喫茶・軽食

下調理

冷凍・冷蔵機器

- 備品・消耗品
- 洗剤
- 浄水・軟水器
- ホテルパン
- その他

資料

- JFEA機器基準
- 調理能力表
- 新調理/HACCP
- ドライシステム
- NSF
- ステンレスフロア

# アルスライン・カスタム

パフォーマンスとデザインクオリティーを高次元で融合し、アップグレードを求めるお客様の期待に応える1台として「アルスライン・カスタム」は存在します。

作業機器  
ガスレンジ  
ガステーブル  
角型ゆで麺器



ガステーブル

シンク

引出付調理台

ゆで麺器

フライヤー

調理台

ガスレンジ

**ARsline**  
アルスライン **CUSTOM**

**High performance and beauty**

## アルスライン・カスタム

「衛生・安全・環境」に配慮した

JFEA業務用厨房設備機器基準に適合している新しいスタイルのタニコーブランドです。

**JFEA**

### JFEA業務用厨房設備機器基準とは

- ・業務用厨房機器において日本で唯一の基準。
- ・ラベルの貼付された機器は、JFEA業務用厨房設備機器基準に適合し、且つ、厨房機器に求められる法令、その他の社会規範を満足している証です。



技術基準に適合していると判断された製品には適合確認ラベルを貼付することができます。

### 厨房機器のあるべき”カタチ” 衛生設計もひとつの答えです。

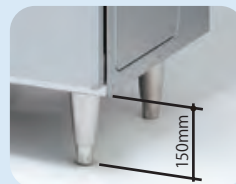

機器下方高さを150mm以上確保。



ステンレス単一素材のプレスマークとし、環境や食の安全に配慮しました。

## 【アルスライン・カスタム】作業機器

**JFEA**



★ TAN-WCT-90D

| 型式            | 外形寸法(mm) |     |     | 税込み価格                 | 本体価格     | 排水<br>接続口径<br>A | 引出数<br>(個) |
|---------------|----------|-----|-----|-----------------------|----------|-----------------|------------|
|               | 間口       | 奥行  | 高さ  |                       |          |                 |            |
| 1槽シンク         |          |     |     | オーバーフロー、排水トラップ(180φ)付 |          |                 |            |
| ★TAN-1S-60    | 600      | 600 | 850 | ¥141,900              | ¥129,000 | 50              | —          |
| ★TAN-1S-75    | 750      | 600 | 850 | ¥148,500              | ¥135,000 | 50              | —          |
| 調理台           |          |     |     |                       |          |                 |            |
| ★TAN-WCT-90   | 900      | 600 | 850 | ¥173,800              | ¥158,000 | —               | —          |
| ★TAN-WCT-120  | 1,200    | 600 | 850 | ¥193,600              | ¥176,000 | —               | —          |
| 引出付調理台        |          |     |     |                       |          |                 |            |
| ★TAN-WCT-90D  | 900      | 600 | 850 | ¥221,100              | ¥201,000 | —               | 2          |
| ★TAN-WCT-120D | 1,200    | 600 | 850 | ¥242,000              | ¥220,000 | —               | 2          |



【アルスライン・カスタム】ガスレンジ／ガステーブル

ガス ガス式



★ TA-GT-1232



★ TA-GR-0920



★ TA-GR-1222



| 型式           | 外形寸法(mm) |     |     | 税込み価格    | 本体価格     | ガス消費量           |                  |      |        | ガス接続<br>口径 A<br>(都市/LP) | トッパバーナ |      |     | 使用最大鍋寸法<br>(径)(mm) |      |     | オープン<br>数 |  |
|--------------|----------|-----|-----|----------|----------|-----------------|------------------|------|--------|-------------------------|--------|------|-----|--------------------|------|-----|-----------|--|
|              | 間口       | 奥行  | 高さ  |          |          | 都市ガス(13A)<br>kW | LPガス<br>(kcal/h) | kW   | (kg/h) |                         | φ190   | φ165 | φ90 | φ190               | φ160 | φ90 |           |  |
| ガステーブル       |          |     |     |          |          |                 |                  |      |        |                         |        |      |     |                    |      |     |           |  |
| ★TA-GT-0920  | 900      | 600 | 850 | ¥170,500 | ¥155,000 | 27.9            | 24,000           | 24.8 | 1.78   | 20                      | -      | 2    | -   | -                  | 400  | -   | -         |  |
| ★TA-GT-0920A | 900      | 750 | 850 | ¥198,000 | ¥180,000 | 34.9            | 30,000           | 30.7 | 2.20   | 20                      | 2      | -    | -   | 420                | -    | -   |           |  |
| ★TA-GT-0921  | 900      | 600 | 850 | ¥205,700 | ¥187,000 | 32.0            | 27,500           | 28.5 | 2.04   | 20                      | -      | 2    | A×1 | -                  | 400  | 220 |           |  |
| ★TA-GT-0921A | 900      | 750 | 850 | ¥229,900 | ¥209,000 | 40.1            | 34,500           | 35.3 | 2.53   | 20                      | 2      | -    | B×1 | 420                | -    | 240 |           |  |
| ★TA-GT-1220  | 1,200    | 600 | 850 | ¥192,500 | ¥175,000 | 27.9            | 24,000           | 24.8 | 1.78   | 20                      | -      | 2    | -   | -                  | 400  | -   |           |  |
| ★TA-GT-1220A | 1,200    | 750 | 850 | ¥233,200 | ¥212,000 | 34.9            | 30,000           | 30.7 | 2.20   | 20                      | 2      | -    | -   | 420                | -    | -   |           |  |
| ★TA-GT-1222  | 1,200    | 600 | 850 | ¥257,400 | ¥234,000 | 36.1            | 31,000           | 32.1 | 2.30   | 20                      | -      | 2    | A×2 | -                  | 400  | 220 |           |  |
| ★TA-GT-1222A | 1,200    | 750 | 850 | ¥284,900 | ¥259,000 | 45.4            | 39,000           | 39.9 | 2.86   | 20                      | 2      | -    | B×2 | 420                | -    | 240 |           |  |
| ★TA-GT-1232  | 1,200    | 600 | 850 | ¥286,000 | ¥260,000 | 50.0            | 43,000           | 44.5 | 3.19   | 20                      | -      | 3    | A×2 | -                  | 400  | 220 |           |  |
| ★TA-GT-1232A | 1,200    | 750 | 850 | ¥316,800 | ¥288,000 | 62.8            | 54,000           | 55.3 | 3.96   | 20                      | 3      | -    | B×2 | 420                | -    | 240 |           |  |
| ★TA-GT-1532  | 1,500    | 600 | 850 | ¥322,300 | ¥293,000 | 50.0            | 43,000           | 44.5 | 3.19   | 25                      | -      | 3    | A×2 | -                  | 400  | 220 |           |  |
| ★TA-GT-1532A | 1,500    | 750 | 850 | ¥356,400 | ¥324,000 | 62.8            | 54,000           | 55.3 | 3.96   | 25                      | 3      | -    | B×2 | 420                | -    | 240 |           |  |
| ★TA-GT-1530  | 1,500    | 600 | 850 | ¥246,400 | ¥224,000 | 41.9            | 36,000           | 37.3 | 2.67   | 25                      | -      | 3    | -   | 400                | -    | -   |           |  |
| ★TA-GT-1530A | 1,500    | 750 | 850 | ¥297,000 | ¥270,000 | 52.3            | 45,000           | 46.1 | 3.30   | 25                      | 3      | -    | -   | 420                | -    | -   |           |  |
| ガスレンジ        |          |     |     |          |          |                 |                  |      |        |                         |        |      |     |                    |      |     |           |  |
| ★TA-GR-0920  | 900      | 600 | 850 | ¥344,300 | ¥313,000 | 36.1            | 31,000           | 32.9 | 2.36   | 20                      | -      | 2    | -   | -                  | 400  | -   | 1         |  |
| ★TA-GR-0920A | 900      | 750 | 850 | ¥385,000 | ¥350,000 | 43.0            | 37,000           | 38.8 | 2.78   | 20                      | 2      | -    | -   | 420                | -    | -   |           |  |
| ★TA-GR-0921  | 900      | 600 | 850 | ¥408,100 | ¥371,000 | 40.1            | 34,500           | 36.6 | 2.62   | 20                      | -      | 2    | A×1 | -                  | 400  | 220 |           |  |
| ★TA-GR-0921A | 900      | 750 | 850 | ¥434,500 | ¥395,000 | 48.3            | 41,500           | 43.4 | 3.11   | 20                      | 2      | -    | B×1 | 420                | -    | 240 |           |  |
| ★TA-GR-1220  | 1,200    | 600 | 850 | ¥390,500 | ¥355,000 | 36.1            | 31,000           | 32.9 | 2.36   | 20                      | -      | 2    | -   | -                  | 400  | -   |           |  |
| ★TA-GR-1220A | 1,200    | 750 | 850 | ¥440,000 | ¥400,000 | 43.0            | 37,000           | 38.8 | 2.78   | 20                      | 2      | -    | -   | 420                | -    | -   |           |  |
| ★TA-GR-1222  | 1,200    | 600 | 850 | ¥464,200 | ¥422,000 | 44.2            | 38,000           | 40.2 | 2.88   | 20                      | -      | 2    | A×2 | -                  | 400  | 220 |           |  |
| ★TA-GR-1222A | 1,200    | 750 | 850 | ¥503,800 | ¥458,000 | 53.5            | 46,000           | 48.0 | 3.44   | 20                      | 2      | -    | B×2 | 420                | -    | 240 |           |  |
| ★TA-GR-1232A | 1,200    | 750 | 850 | ¥536,800 | ¥488,000 | 70.9            | 61,000           | 63.4 | 4.54   | 20                      | 3      | -    | B×2 | 420                | -    | 240 |           |  |
| ★TA-GR-1532  | 1,500    | 600 | 850 | ¥682,000 | ¥620,000 | 66.3            | 57,000           | 60.7 | 4.35   | 25                      | -      | 3    | A×2 | -                  | 400  | 220 |           |  |
| ★TA-GR-1532A | 1,500    | 750 | 850 | ¥729,300 | ¥663,000 | 79.1            | 68,000           | 71.5 | 5.12   | 25                      | 3      | -    | B×2 | 420                | -    | 240 |           |  |
| ★TA-GR-1530  | 1,500    | 600 | 850 | ¥594,000 | ¥540,000 | 58.2            | 50,000           | 53.5 | 3.83   | 25                      | -      | 3    | -   | 400                | -    | 2   |           |  |
| ★TA-GR-1530A | 1,500    | 750 | 850 | ¥638,000 | ¥580,000 | 68.6            | 59,000           | 62.3 | 4.46   | 25                      | 3      | -    | -   | 420                | -    | 2   |           |  |

使用最大鍋寸法(径)より大きい鍋を使用した場合、一酸化炭素中毒事故の恐れがあります。  
対応ガス種は、13A,LPGの2種となります。  
トッパバーナー A・Bの説明については、P10「一重バーナー」の写真を参照下さい。

【アルスライン・カスタム】角型ゆで麺器

ガス ガス式



★ TA-GU-60

| 型式          | 外形寸法(mm) |     |     | 税込み価格    | 本体価格     | ガス消費量           |                  |      |        | ガス接続<br>口径 A<br>(都市/LP) | 給水<br>接続<br>口径 A | 排水<br>接続<br>口径 A | 備考       |
|-------------|----------|-----|-----|----------|----------|-----------------|------------------|------|--------|-------------------------|------------------|------------------|----------|
|             | 間口       | 奥行  | 高さ  |          |          | 都市ガス(13A)<br>kW | LPガス<br>(kcal/h) | kW   | (kg/h) |                         |                  |                  |          |
| 奥行600mmシリーズ |          |     |     |          |          |                 |                  |      |        |                         |                  |                  |          |
| ★TA-GU-45   | 450      | 600 | 850 | ¥474,100 | ¥431,000 | 9.3             | 8,000            | 9.3  | 0.66   | 15                      | 15               | 32               | 一槽式・4テボ  |
| ★TA-GU-60   | 600      | 600 | 850 | ¥536,800 | ¥488,000 | 13.9            | 12,000           | 13.9 | 1.00   | 15                      | 15               | 32               | 一槽式・6テボ  |
| ★TA-GU-90W  | 900      | 600 | 850 | ¥897,600 | ¥816,000 | 18.6            | 16,000           | 18.6 | 1.33   | 15×2                    | 15               | 32×2             | 二槽式・8テボ  |
| 奥行750mmシリーズ |          |     |     |          |          |                 |                  |      |        |                         |                  |                  |          |
| ★TA-GU-45A  | 450      | 750 | 850 | ¥507,100 | ¥461,000 | 13.9            | 12,000           | 13.9 | 1.00   | 15                      | 15               | 32               | 一槽式・6テボ  |
| ★TA-GU-60A  | 600      | 750 | 850 | ¥586,300 | ¥533,000 | 17.4            | 15,000           | 17.4 | 1.25   | 15                      | 15               | 32               | 一槽式・9テボ  |
| ★TA-GU-90AW | 900      | 750 | 850 | ¥975,700 | ¥887,000 | 27.9            | 24,000           | 27.9 | 2.00   | 15×2                    | 15               | 32×2             | 二槽式・12テボ |

付属品：テボ、中底板

製品を最適にお使いいただくために、軟水器の併用をおすすめ致します。

注) 本製品ゆで槽への塩投入は控えください。塩による腐食故障は、製品保証いたしかねる場合があります。

- 熱調理機器
  - レンジ・テーブル
  - スチームコンベクションオーブン
  - オープン
  - 中華レンジ
  - 餃子グリラー
  - ゆで麺器
  - フライヤー
  - グリラー/グリドル
  - テイルテンゲン/回転釜
  - 蒸し器
  - 涼厨
  - アークガスオープン
  - 炊飯
  - その他
- アルスライン・カスタム
- 作業機器
  - TRE430-TA304特長
  - 作業台
  - 調理台
  - シンク
  - 戸棚
  - 棚
  - パンラック
  - 日本そば
  - エレファントシェルフ
- 洗浄機器
  - ドア
  - アンダーカウンター
  - ラックコンベア
  - フライトコンベア
  - ネットコンベア
  - 容器・予洗付
  - 学校給食
- 衛生機器
  - 消毒・保管機器
  - 食器消毒保管
  - 煮沸式消毒
  - 包丁マナ板殺菌庫
  - シルバーストッカー
- 配膳車・カート
  - フードカート
  - 搬送カート
- ペーカリー
  - オープン
  - 関連機器
- サービス機器
  - 温感・保温・加湿
  - カフェテリア
  - 喫茶・軽食
- 下調理
- 冷凍・冷蔵機器
- 備品・消耗品
  - 洗剤
  - 浄水・軟水器
  - ホテルパン
- その他
- 資料
  - JFEA機器基準
  - 調理能力表
  - 新調理/HACCP
  - ドライシステム
  - NSF
  - ステンレスフロア

## 作業機器

TREシリーズ(SUS430)  
TAシリーズ(SUS304)

作業台  
調理台  
シンク  
戸棚  
棚  
パンラック  
エレファントシェルフ  
日本そば

# 高さ850mm板金製品の特長

### 機器下部の清掃性アップ

機器下方高さを150mm確保し、清掃性を向上しました。

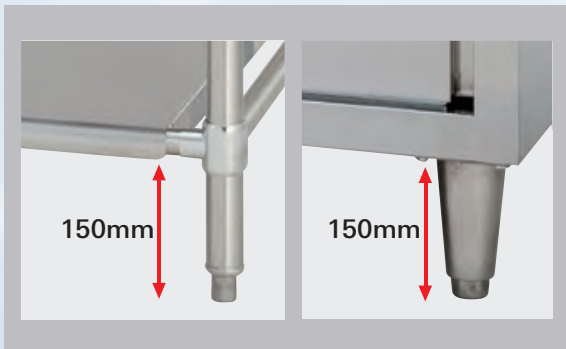

※奥行450mmカウンタータイプは除く

### 取り外しスノコで清掃性アップ

従来の固定式から取り外し可能なスノコを採用。清掃性を高め清潔な環境を保つことが可能です。



### 折り取っ手でらくらく清掃

扉と取っ手が一体化する事で耐久性が向上。またゴミや汚れに対し清掃しやすい構造になっています。

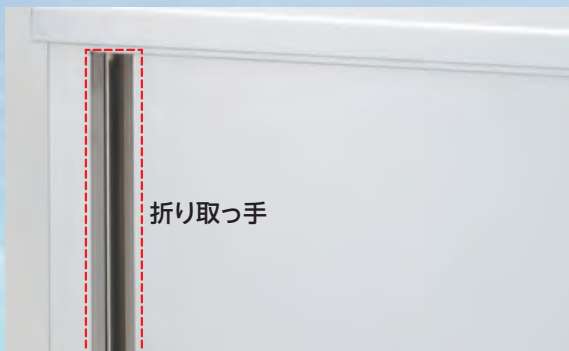

### 戸当たりパッキンの劣化を解消

剥がれて異物混入の危険がある従来の戸当たりパッキンを廃止、専用樹脂部品を採用しました。

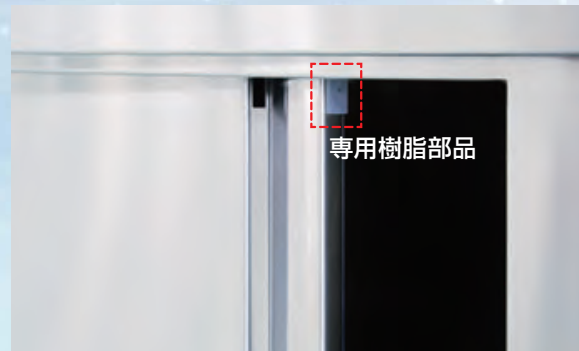

## 耐食性に優れ、寿命の向上とメンテナンスの簡素化を実現

ステンレス鋼とは、13%以上のクロムを含んだ鋼のことで、大別してSUS430系（18%Cr）とSUS304系（18%Cr+8%Ni）があります。  
SUS304ステンレスは、SUS430ステンレスよりさらに耐食性を向上させるために、Ni（ニッケル）を8%添加した高級ステンレスです。

■SUS304とSUS430の特性比較 ◎：より優れている ○：優れている

| 鋼種     | 特性 | 耐食性 | 耐久性 | 清潔性 | メンテナンス性 | 強度 | 耐熱性 | 靱性 |
|--------|----|-----|-----|-----|---------|----|-----|----|
| SUS304 |    | ◎   | ◎   | ◎   | ◎       | ◎  | ◎   | ◎  |
| SUS430 |    | ○   | ○   | ○   | ○       | ○  | ○   | ○  |

■各種食品に対する耐食性試験結果、25℃ 150h

| 食品         | 鋼種 | SUS304 | SUS430 |
|------------|----|--------|--------|
| しょうゆ       |    | ×      | ×      |
| ソース        |    | ○      | ×      |
| トマトケチャップ   |    | ○      | ○      |
| マヨネーズ      |    | ×      | ×      |
| 野菜ジュース     |    | ○      | ○      |
| 食酢（酸度4.2%） |    | ○      | ○      |
| 食酢+1%NaCl  |    | ○      | ×      |

# TRE430 シリーズ

plus J SUS 430

### シンク



- ① ステンレスはSUS430を使用
- ② 取り外し式スノコ
- ③ シンプルなR加工
- ④ 使いやすい高さ850mm仕様
- ⑤ クロムメッキオーバーフロー

### 調理台



- ① シンプルなR加工
- ② 使いやすい高さ850mm仕様
- ③ 甲板厚1.2mm採用
- ④ 外装ステン厚0.8mm採用
- ⑤ 折り取手

# TXA430 シリーズ

plus J SUS 430

### シンク



- ① ステンレスはSUS430を使用
- ② 抜き打ちを施したフラツスノコ
- ③ シンプルなR加工
- ④ 高さ800mm仕様
- ⑤ クロムメッキオーバーフロー

### 調理台

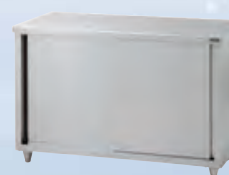

- ① シンプルなR加工
- ② 高さ800mm仕様
- ③ 甲板厚1.2mm採用
- ④ 外装ステン厚0.8mm採用
- ⑤ 折り取手

# TA304 シリーズ

ARSLINE アルスライン JFEA SUS 304 E6

### シンク



- ① ステンレスはSUS304を使用
- ② 取り外し式スノコ
- ③ 清掃性が向上した大Rデザイン
- ④ 使いやすいグローバルサイズ
- ⑤ ステンレス小判型オーバーフロー
- ⑥ 清掃性を向上させた高脚

### 調理台



- ① 清掃性が向上した大Rデザイン
- ② 使いやすいグローバルサイズ
- ③ 甲板厚1.5mm採用
- ④ 外装ステン厚1mm採用
- ⑤ ステンレス製取手
- ⑥ 清掃性を向上させた高脚

熱調理機器

- レンジ・テーブル
- スチームコンベクションオーブン
- オーブン
- 中華レンジ
- 餃子グリラー
- ゆで麺器
- フライヤー
- グリラー/グリドル
- テルテンゲン/回転釜
- 蒸し器
- 涼厨
- アクアガスオーブン
- 炊飯
- その他

アルスライン・カスタム

作業機器

- TRE430-TA304特長
- 作業台
- 調理台
- シンク
- 戸棚
- 棚
- パンラック
- 日本そば
- エレファントシェルフ

洗浄機器

- ドア
- アンダーカウンター
- ラックコンベア
- フライトコンベア
- ネットコンベア
- 容器・予洗付
- 学校給食

衛生機器

消毒・保管機器

- 食器消毒保管
- 煮沸式消毒
- 包丁マナ板殺菌庫
- シルバーストッカー

配膳車・カート

- フードカート
- 搬送カート

ペーカリー

- オープン
- 関連機器

サービス機器

- 温蔵・保温・加湿
- カフェテリア
- 喫茶・軽食

下調理

冷凍・冷蔵機器

備品・消耗品

- 洗剤
- 浄水・軟水器
- ホテルパン
- その他

資料

- JFEA機器基準
- 調理能力表
- 新調理/HACCP
- ドライシステム
- NSF
- ステンレスフロア

# TRE430series

## 作業台、調理台

TRE430シリーズ

### 奥行450mmカウンタータイプ

plusJ SUS 430

テーブルトップ/t=1.2mm  
バックガード寸法/  
高さ90mm×厚さ15mm

作業台



TRE-WT-945

作業台 (バックガードなし)



TRE-WT-945NB

引出付作業台



TRE-WT-945D

引出付作業台 (バックガードなし)



★ TRE-WT-945DNB

調理台



TRE-WCT-1245

引出付調理台 (バックガードなし)



TRE-WCT-945DNB

| 型式                            | 外形寸法(mm) |     |     | 税込み価格    | 本体価格     | 引出数(個) |
|-------------------------------|----------|-----|-----|----------|----------|--------|
|                               | 間口       | 奥行  | 高さ  |          |          |        |
| <b>作業台</b>                    |          |     |     |          |          |        |
| TRE-WT-4545                   | 450      | 450 | 800 | ¥34,540  | ¥31,400  | —      |
| TRE-WT-645                    | 600      | 450 | 800 | ¥35,640  | ¥32,400  | —      |
| TRE-WT-7545                   | 750      | 450 | 800 | ¥38,060  | ¥34,600  | —      |
| TRE-WT-945                    | 900      | 450 | 800 | ¥40,480  | ¥36,800  | —      |
| TRE-WT-1245                   | 1,200    | 450 | 800 | ¥44,000  | ¥40,000  | —      |
| TRE-WT-1545                   | 1,500    | 450 | 800 | ¥52,800  | ¥48,000  | —      |
| <b>作業台(バックガードなし)</b>          |          |     |     |          |          |        |
| TRE-WT-4545NB                 | 450      | 450 | 800 | ¥33,330  | ¥30,300  | —      |
| TRE-WT-645NB                  | 600      | 450 | 800 | ¥34,540  | ¥31,400  | —      |
| TRE-WT-7545NB                 | 750      | 450 | 800 | ¥36,850  | ¥33,500  | —      |
| TRE-WT-945NB                  | 900      | 450 | 800 | ¥39,270  | ¥35,700  | —      |
| TRE-WT-1245NB                 | 1,200    | 450 | 800 | ¥42,790  | ¥38,900  | —      |
| TRE-WT-1545NB                 | 1,500    | 450 | 800 | ¥51,700  | ¥47,000  | —      |
| <b>引出付作業台</b>                 |          |     |     |          |          |        |
| ★TRE-WT-645D                  | 600      | 450 | 800 | ¥61,820  | ¥56,200  | 1      |
| ★TRE-WT-7545D                 | 750      | 450 | 800 | ¥66,550  | ¥60,500  | 1      |
| ★TRE-WT-945D                  | 900      | 450 | 800 | ¥67,760  | ¥61,600  | 2      |
| TRE-WT-1245D                  | 1,200    | 450 | 800 | ¥82,500  | ¥75,000  | 2      |
| ★TRE-WT-1545D                 | 1,500    | 450 | 800 | ¥113,300 | ¥103,000 | 3      |
| <b>引出付作業台(バックガードなし)</b>       |          |     |     |          |          |        |
| TRE-WT-645DNB                 | 600      | 450 | 800 | ¥60,610  | ¥55,100  | 1      |
| ★TRE-WT-7545DNB               | 750      | 450 | 800 | ¥65,340  | ¥59,400  | 1      |
| ★TRE-WT-945DNB                | 900      | 450 | 800 | ¥66,550  | ¥60,500  | 2      |
| <b>調理台</b> ※自在中棚一段付           |          |     |     |          |          |        |
| ★TRE-WCT-645                  | 600      | 450 | 800 | ¥67,100  | ¥61,000  | —      |
| ★TRE-WCT-7545                 | 750      | 450 | 800 | ¥71,500  | ¥65,000  | —      |
| TRE-WCT-945                   | 900      | 450 | 800 | ¥72,600  | ¥66,000  | —      |
| TRE-WCT-1045                  | 1,000    | 450 | 800 | ¥78,100  | ¥71,000  | —      |
| TRE-WCT-1245                  | 1,200    | 450 | 800 | ¥82,500  | ¥75,000  | —      |
| ★TRE-WCT-1545                 | 1,500    | 450 | 800 | ¥102,300 | ¥93,000  | —      |
| <b>調理台(バックガードなし)</b> ※自在中棚一段付 |          |     |     |          |          |        |
| TRE-WCT-645NB                 | 600      | 450 | 800 | ¥56,100  | ¥51,000  | —      |
| TRE-WCT-7545NB                | 750      | 450 | 800 | ¥67,100  | ¥61,000  | —      |
| TRE-WCT-945NB                 | 900      | 450 | 800 | ¥69,300  | ¥63,000  | —      |
| TRE-WCT-1045NB                | 1,000    | 450 | 800 | ¥77,000  | ¥70,000  | —      |
| TRE-WCT-1245NB                | 1,200    | 450 | 800 | ¥79,200  | ¥72,000  | —      |
| <b>引出付調理台</b>                 |          |     |     |          |          |        |
| ★TRE-WCT-645D                 | 600      | 450 | 800 | ¥74,800  | ¥68,000  | 1      |
| ★TRE-WCT-7545D                | 750      | 450 | 800 | ¥80,300  | ¥73,000  | 1      |
| TRE-WCT-945D                  | 900      | 450 | 800 | ¥79,200  | ¥72,000  | 2      |
| ★TRE-WCT-1045D                | 1,000    | 450 | 800 | ¥99,000  | ¥90,000  | 2      |
| ★TRE-WCT-1245D                | 1,200    | 450 | 800 | ¥107,800 | ¥98,000  | 2      |
| ★TRE-WCT-1545D                | 1,500    | 450 | 800 | ¥139,700 | ¥127,000 | 3      |
| <b>引出付調理台(バックガードなし)</b>       |          |     |     |          |          |        |
| ★TRE-WCT-7545DNB              | 750      | 450 | 800 | ¥79,200  | ¥72,000  | 1      |
| TRE-WCT-945DNB                | 900      | 450 | 800 | ¥81,400  | ¥74,000  | 2      |
| ★TRE-WCT-1045DNB              | 1,000    | 450 | 800 | ¥92,400  | ¥84,000  | 2      |
| TRE-WCT-1245DNB               | 1,200    | 450 | 800 | ¥97,900  | ¥89,000  | 2      |



## コンロ台

奥行450mmカウンタータイプ

テーブルトップ/t=1.2mm

バックガード寸法 / 高さ 240mm × 厚さ 15mm

TRE430シリーズ

plusJ SUS 430

コンロ台



TRE-GT-945

| 型式             | 外形寸法(mm) |     |     | 税込み価格   | 本体価格    |
|----------------|----------|-----|-----|---------|---------|
|                | 間口       | 奥行  | 高さ  |         |         |
| コンロ台           |          |     |     |         |         |
| TRE-GT-645     | 600      | 450 | 650 | ¥38,060 | ¥34,600 |
| TRE-GT-7545    | 750      | 450 | 650 | ¥41,580 | ¥37,800 |
| TRE-GT-945     | 900      | 450 | 650 | ¥44,000 | ¥40,000 |
| TRE-GT-1245    | 1,200    | 450 | 650 | ¥47,520 | ¥43,200 |
| コンロ台(バックガードなし) |          |     |     |         |         |
| TRE-GT-645NB   | 600      | 450 | 650 | ¥34,540 | ¥31,400 |
| TRE-GT-945NB   | 900      | 450 | 650 | ¥38,060 | ¥34,600 |
| TRE-GT-1245NB  | 1,200    | 450 | 650 | ¥44,000 | ¥40,000 |
| TRE-GT-1545NB  | 1,500    | 450 | 650 | ¥56,100 | ¥51,000 |

コンロ台 (バックガードなし)



TRE-GT-1245NB

## 炊飯台

TRE430シリーズ

SUS 430



TRE-R-45

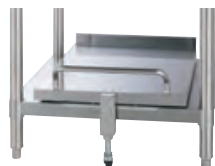

TXA-R-43S



TRE-R-60T



TRE-R-120T

**TRE-R-45**      **¥30,000**  
税込¥33,000

■外形寸法：W450 × D450 × H95  
※固定キャスター 50 φ × 4

**TRE-R-60T**      **¥54,000**  
税込¥59,400

■外形寸法：W600 × D600 × H850  
※自在キャスター 50 φ × 1

**TRE-R-75T**      **¥59,000**  
税込¥64,900

■外形寸法：W750 × D600 × H850  
※自在キャスター 50 φ × 1

**TRE-R-120T**      **¥74,000**  
税込¥81,400

■外形寸法：W1,200 × D600 × H850  
※自在キャスター 50 φ × 2

**TXA-R-43S**      **¥26,000**  
税込¥28,600

■外形寸法：W430 × D590 × H240  
※作業台 奥行 600mm バックガードなしタイプのスノコ部に取り付け使用  
※キャスター 32 φ 付  
※規格作業台に取付けた場合、炊飯器の収納可能な高さは 450mm です。

**TXA-R-60T** 高さ 800mm

**TXA-R-75T** 高さ 800mm

**TXA-R-120T** 高さ 800mm

熱調理機器

レンジ・テーブル  
スチームコンベクションオーブン  
オープン  
中華レンジ  
餃子グリラー  
ゆで器  
フライヤー  
グリラー/グリドル  
テイルテンゲン/回転釜  
蒸し器  
涼厨  
アクアガスオープン  
炊飯  
その他

アルスライン・カスタム

作業機器

TRE430-TA304特長  
作業台  
調理台  
シンク  
戸棚  
棚  
パンラック  
日本そば  
エレファントシェルフ

洗浄機器

ドア  
アンダーカウンター  
ラックコンベア  
フライトコンベア  
ネットコンベア  
容器・予洗付  
学校給食

衛生機器

消毒・保管機器  
食器消毒保管  
煮沸式消毒  
包丁マナ板殺菌庫  
シルバーストッカー

配膳車・カート

フードカート  
搬送カート

ペーカリー

オープン  
関連機器

サービス機器

温蔵・保温・加湿  
カフェテリア  
喫茶・軽食

下調理

冷凍・冷蔵機器

備品・消耗品

洗剤  
浄水・軟水器  
ホテルパン

その他

資料

JFEA機器基準  
調理能力表  
新調理/HACCP  
ドライシステム  
NSF  
ステンレスフロア

# 一槽、二槽、三槽シンク

TRE430シリーズ

## 奥行450mmカウンタータイプ



シンクトップ/t=1.0mm

バックガード寸法/

高さ 90mm × 厚さ 15mm、槽深 220mm

### 一槽シンク



TRE-1S-645

### 一槽シンク (バックガードなし)



TRE-1S-7545NB

### 台付一槽シンク



TRE-1SB-945R

### 台付一槽シンク (バックガードなし)



★ TRE-1SB-1045NBR

### 二槽シンク



TRE-2S-1045

### 二槽シンク (バックガードなし)



TRE-2S-1245NB

### 台付二槽シンク



TRE-2SB-1245R

### 台付二槽シンク (バックガードなし)



★ TRE-2SB-1245NBR

### 三槽シンク



★ TRE-3S-1345

### 三槽シンク (バックガードなし)



★ TRE-3S-1345NB

| 型式                                       | 外形寸法(mm) |     |     | 税込み価格    | 本体価格     | 排水接続<br>口径 A |
|--|----------|-----|-----|----------|----------|--------------|
|  | 間口       | 奥行  | 高さ  |          |          |              |
| 一槽シンク ※オーバーフロー、排水トラップ(115φ)付             |          |     |     |          |          |              |
| TRE-1S-4545                              | 450      | 450 | 800 | ¥56,100  | ¥51,000  | 50           |
| TRE-1S-645                               | 600      | 450 | 800 | ¥58,300  | ¥53,000  | 50           |
| TRE-1S-7545                              | 750      | 450 | 800 | ¥60,500  | ¥55,000  | 50           |
| TRE-1S-945                               | 900      | 450 | 800 | ¥69,850  | ¥63,500  | 50           |
| 一槽シンク(バックガードなし) ※オーバーフロー、排水トラップ(115φ)付   |          |     |     |          |          |              |
| TRE-1S-4545NB                            | 450      | 450 | 800 | ¥56,100  | ¥51,000  | 50           |
| TRE-1S-645NB                             | 600      | 450 | 800 | ¥58,300  | ¥53,000  | 50           |
| TRE-1S-7545NB                            | 750      | 450 | 800 | ¥60,500  | ¥55,000  | 50           |
| TRE-1S-945NB                             | 900      | 450 | 800 | ¥70,400  | ¥64,000  | 50           |
| 台付一槽シンク ※オーバーフロー、排水トラップ(115φ)付           |          |     |     |          |          |              |
| TRE-1SB-945(R/L)                         | 900      | 450 | 800 | ¥69,850  | ¥63,500  | 50           |
| TRE-1SB-1045(R/L)                        | 1,000    | 450 | 800 | ¥71,500  | ¥65,000  | 50           |
| TRE-1SB-1245(R/L)                        | 1,200    | 450 | 800 | ¥76,450  | ¥69,500  | 50           |
| 台付一槽シンク(バックガードなし) ※オーバーフロー、排水トラップ(115φ)付 |          |     |     |          |          |              |
| TRE-1SB-945NB(R/L)                       | 900      | 450 | 800 | ¥69,850  | ¥63,500  | 50           |
| ★TRE-1SB-1045NB(R/L)                     | 1,000    | 450 | 800 | ¥71,500  | ¥65,000  | 50           |
| ★TRE-1SB-1245NB(R/L)                     | 1,200    | 450 | 800 | ¥75,900  | ¥69,000  | 50           |
| 二槽シンク ※オーバーフロー、排水トラップ(115φ)付             |          |     |     |          |          |              |
| TRE-2S-945                               | 900      | 450 | 800 | ¥81,400  | ¥74,000  | 50×2         |
| TRE-2S-1045                              | 1,000    | 450 | 800 | ¥83,050  | ¥75,500  | 50×2         |
| TRE-2S-1245                              | 1,200    | 450 | 800 | ¥86,900  | ¥79,000  | 50×2         |
| TRE-2S-1545                              | 1,500    | 450 | 800 | ¥103,400 | ¥94,000  | 50×2         |
| 二槽シンク(バックガードなし) ※オーバーフロー、排水トラップ(115φ)付   |          |     |     |          |          |              |
| TRE-2S-945NB                             | 900      | 450 | 800 | ¥80,850  | ¥73,500  | 50×2         |
| TRE-2S-1045NB                            | 1,000    | 450 | 800 | ¥83,050  | ¥75,500  | 50×2         |
| TRE-2S-1245NB                            | 1,200    | 450 | 800 | ¥86,900  | ¥79,000  | 50×2         |
| 台付二槽シンク ※オーバーフロー、排水トラップ(115φ)付           |          |     |     |          |          |              |
| TRE-2SB-1245(R/L)                        | 1,200    | 450 | 800 | ¥92,400  | ¥84,000  | 50×2         |
| ★TRE-2SB-1545(R/L)                       | 1,500    | 450 | 800 | ¥103,400 | ¥94,000  | 50×2         |
| 台付二槽シンク(バックガードなし) ※オーバーフロー、排水トラップ(115φ)付 |          |     |     |          |          |              |
| ★TRE-2SB-1245NB(R/L)                     | 1,200    | 450 | 800 | ¥95,700  | ¥87,000  | 50×2         |
| 三槽シンク ※オーバーフロー、排水トラップ(115φ)付             |          |     |     |          |          |              |
| ★TRE-3S-1345                             | 1,300    | 450 | 800 | ¥111,100 | ¥101,000 | 50×3         |
| ★TRE-3S-1545                             | 1,500    | 450 | 800 | ¥118,800 | ¥108,000 | 50×3         |
| 三槽シンク(バックガードなし) ※オーバーフロー、排水トラップ(115φ)付   |          |     |     |          |          |              |
| ★TRE-3S-1345NB                           | 1,300    | 450 | 800 | ¥115,500 | ¥105,000 | 50×3         |

※水切、台付タイプは右付、左付両タイプがあります。

## 作業台

### 奥行600mm/750mm/900mmタイプ

TRE430シリーズ



テーブルトップ t=1.2mm  
バックガード寸法/  
高さ 150mm × 厚さ 60mm

作業台



TRE-WT-90

作業台

(バックガードなし)



TRE-WT-120NB

引出付作業台



TRE-WT-120D

| 型式                      | 外形寸法(mm)        |     |     | 税込み価格    | 本体価格     | 引出数(個) |      |      | 型式             |
|-------------------------|-----------------|-----|-----|----------|----------|--------|------|------|----------------|
|                         | 高さ <b>850mm</b> | 間口  | 奥行  |          |          | 高さ     | W250 | W350 |                |
| <b>作業台</b>              |                 |     |     |          |          |        |      |      |                |
| TRE-WT-30               | 300             | 600 | 850 | ¥33,000  | ¥30,000  | —      | —    | —    | TXA-WT-30      |
| TRE-WT-45               | 450             | 600 | 850 | ¥38,060  | ¥34,600  | —      | 1    | —    | TXA-WT-45      |
| TRE-WT-60               | 600             | 600 | 850 | ¥40,480  | ¥36,800  | —      | —    | 1    | TXA-WT-60      |
| TRE-WT-75               | 750             | 600 | 850 | ¥45,210  | ¥41,100  | —      | 2    | —    | TXA-WT-75      |
| TRE-WT-90               | 900             | 600 | 850 | ¥47,520  | ¥43,200  | —      | —    | 2    | TXA-WT-90      |
| TRE-WT-100              | 1,000           | 600 | 850 | ¥54,670  | ¥49,700  | —      | 3    | —    | TXA-WT-100     |
| TRE-WT-120              | 1,200           | 600 | 850 | ¥56,650  | ¥51,500  | —      | 4    | —    | TXA-WT-120     |
| TRE-WT-150              | 1,500           | 600 | 850 | ¥67,100  | ¥61,000  | —      | 1    | 3    | TXA-WT-150     |
| TRE-WT-180              | 1,800           | 600 | 850 | ¥82,500  | ¥75,000  | —      | 2    | 3    | TXA-WT-180     |
| TRE-WT-60A              | 600             | 750 | 850 | ¥49,500  | ¥45,000  | —      | —    | 1    | TXA-WT-60A     |
| TRE-WT-90A              | 900             | 750 | 850 | ¥55,000  | ¥50,000  | —      | —    | 2    | TXA-WT-90A     |
| TRE-WT-120A             | 1,200           | 750 | 850 | ¥66,000  | ¥60,000  | —      | 4    | —    | TXA-WT-120A    |
| TRE-WT-150A             | 1,500           | 750 | 850 | ¥80,300  | ¥73,000  | —      | 1    | 3    | TXA-WT-150A    |
| TRE-WT-180A             | 1,800           | 750 | 850 | ¥92,400  | ¥84,000  | —      | 2    | 3    | TXA-WT-180A    |
| <b>作業台(バックガードなし)</b>    |                 |     |     |          |          |        |      |      |                |
| TRE-WT-30NB             | 300             | 600 | 850 | ¥30,800  | ¥28,000  | —      | —    | —    | TXA-WT-30NB    |
| TRE-WT-45NB             | 450             | 600 | 850 | ¥35,200  | ¥32,000  | —      | 1    | —    | TXA-WT-45NB    |
| TRE-WT-60NB             | 600             | 600 | 850 | ¥37,950  | ¥34,500  | —      | —    | 1    | TXA-WT-60NB    |
| TRE-WT-75NB             | 750             | 600 | 850 | ¥44,000  | ¥40,000  | —      | 2    | —    | TXA-WT-75NB    |
| TRE-WT-90NB             | 900             | 600 | 850 | ¥45,100  | ¥41,000  | —      | —    | 2    | TXA-WT-90NB    |
| TRE-WT-100NB            | 1,000           | 600 | 850 | ¥52,360  | ¥47,600  | —      | 3    | —    | TXA-WT-100NB   |
| TRE-WT-120NB            | 1,200           | 600 | 850 | ¥53,900  | ¥49,000  | —      | 4    | —    | TXA-WT-120NB   |
| TRE-WT-150NB            | 1,500           | 600 | 850 | ¥64,900  | ¥59,000  | —      | 1    | 3    | TXA-WT-150NB   |
| TRE-WT-180NB            | 1,800           | 600 | 850 | ¥79,200  | ¥72,000  | —      | 2    | 3    | TXA-WT-180NB   |
| TRE-WT-60ANB            | 600             | 750 | 850 | ¥49,500  | ¥45,000  | —      | —    | 1    | TXA-WT-60ANB   |
| TRE-WT-90ANB            | 900             | 750 | 850 | ¥49,500  | ¥45,000  | —      | —    | 2    | TXA-WT-90ANB   |
| TRE-WT-120ANB           | 1,200           | 750 | 850 | ¥63,800  | ¥58,000  | —      | 4    | —    | TXA-WT-120ANB  |
| TRE-WT-150ANB           | 1,500           | 750 | 850 | ¥78,100  | ¥71,000  | —      | 1    | 3    | TXA-WT-150ANB  |
| TRE-WT-180ANB           | 1,800           | 750 | 850 | ¥89,100  | ¥81,000  | —      | 2    | 3    | TXA-WT-180ANB  |
| TRE-WT-150BW            | 1,500           | 900 | 850 | ¥89,100  | ¥81,000  | —      | 1    | 3    | TXA-WT-150BW   |
| TRE-WT-180BW            | 1,800           | 900 | 850 | ¥99,000  | ¥90,000  | —      | 2    | 3    | TXA-WT-180BW   |
| <b>引出付作業台</b>           |                 |     |     |          |          |        |      |      |                |
| TRE-WT-60D              | 600             | 600 | 850 | ¥63,800  | ¥58,000  | 1      | —    | 1    | TXA-WT-60D     |
| TRE-WT-75D              | 750             | 600 | 850 | ¥69,300  | ¥63,000  | 1      | 2    | —    | TXA-WT-75D     |
| TRE-WT-90D              | 900             | 600 | 850 | ¥79,200  | ¥72,000  | 2      | —    | 2    | TXA-WT-90D     |
| ★TRE-WT-100D            | 1,000           | 600 | 850 | ¥83,600  | ¥76,000  | 2      | 3    | —    | ★TXA-WT-100D   |
| TRE-WT-120D             | 1,200           | 600 | 850 | ¥86,900  | ¥79,000  | 2      | 4    | —    | TXA-WT-120D    |
| TRE-WT-150D             | 1,500           | 600 | 850 | ¥112,200 | ¥102,000 | 3      | 1    | 3    | TXA-WT-150D    |
| ★TRE-WT-180D            | 1,800           | 600 | 850 | ¥137,500 | ¥125,000 | 3      | 2    | 3    | ★TXA-WT-180D   |
| ★TRE-WT-90AD            | 900             | 750 | 850 | ¥108,900 | ¥99,000  | 2      | —    | 2    | ★TXA-WT-90AD   |
| ★TRE-WT-120AD           | 1,200           | 750 | 850 | ¥101,200 | ¥92,000  | 2      | 4    | —    | ★TXA-WT-120AD  |
| ★TRE-WT-150AD           | 1,500           | 750 | 850 | ¥118,800 | ¥108,000 | 3      | 1    | 3    | ★TXA-WT-150AD  |
| ★TRE-WT-180AD           | 1,800           | 750 | 850 | ¥161,700 | ¥147,000 | 3      | 2    | 3    | ★TXA-WT-180AD  |
| <b>引出付作業台(バックガードなし)</b> |                 |     |     |          |          |        |      |      |                |
| TRE-WT-60DNB            | 600             | 600 | 850 | ¥63,800  | ¥58,000  | 1      | —    | 1    | TXA-WT-60DNB   |
| ★TRE-WT-75DNB           | 750             | 600 | 850 | ¥71,500  | ¥65,000  | 1      | 2    | —    | ★TXA-WT-75DNB  |
| TRE-WT-90DNB            | 900             | 600 | 850 | ¥82,500  | ¥75,000  | 2      | —    | 2    | TXA-WT-90DNB   |
| TRE-WT-100DNB           | 1,000           | 600 | 850 | ¥88,000  | ¥80,000  | 2      | 3    | —    | TXA-WT-100DNB  |
| TRE-WT-120DNB           | 1,200           | 600 | 850 | ¥90,200  | ¥82,000  | 2      | 4    | —    | TXA-WT-120DNB  |
| TRE-WT-150DNB           | 1,500           | 600 | 850 | ¥115,500 | ¥105,000 | 3      | 1    | 3    | TXA-WT-150DNB  |
| TRE-WT-180DNB           | 1,800           | 600 | 850 | ¥143,000 | ¥130,000 | 3      | 2    | 3    | TXA-WT-180DNB  |
| ★TRE-WT-90ADNB          | 900             | 750 | 850 | ¥106,700 | ¥97,000  | 2      | —    | 2    | ★TXA-WT-90ADNB |
| TRE-WT-120ADNB          | 1,200           | 750 | 850 | ¥114,400 | ¥104,000 | 2      | 4    | —    | TXA-WT-120ADNB |
| TRE-WT-150ADNB          | 1,500           | 750 | 850 | ¥116,600 | ¥106,000 | 3      | 1    | 3    | TXA-WT-150ADNB |
| TRE-WT-180ADNB          | 1,800           | 750 | 850 | ¥139,700 | ¥127,000 | 3      | 2    | 3    | TXA-WT-180ADNB |
| ★TRE-WT-120BDW          | 1,200           | 900 | 850 | ¥140,250 | ¥127,500 | 2×2    | 4    | —    | TXA-WT-120BDW  |
| TRE-WT-150BDW           | 1,500           | 900 | 850 | ¥156,860 | ¥142,600 | 3×2    | 1    | 3    | TXA-WT-150BDW  |
| TRE-WT-180BDW           | 1,800           | 900 | 850 | ¥172,260 | ¥156,600 | 3×2    | 2    | 3    | TXA-WT-180BDW  |

※TRE-WT-150BW・180BW(両面仕様)  
※TRE-WT-120BDW・150BDW・180BDW(両面仕様)

※W(間口)、D(奥行)、H(高さ)を表示します。★印は受注生産品です。納期をご確認下さい。 荷作り・運賃は別途申し受けます。 税込価格については税率10%で表示しています。

熱調理機器

- レンジ・テーブル
- スチームコンベクションオーブン
- オーブン
- 中華レンジ
- 餃子グリラー
- ゆで器
- フライヤー
- グリラー/グリドル
- テイルテンゲン/回転釜
- 蒸し器
- 涼厨
- アクアガスオーブン
- 炊飯
- その他

アルスライン・カスタム

作業機器

- TRE430-TA304特長
- 作業台
- 調理台
- シンク
- 戸棚
- 棚
- ハンラック
- 日本そば
- エレファントシェルフ

洗浄機器

- ドア
- アンダーカウンター
- ラックコンベア
- フライトコンベア
- ネットコンベア
- 容器・予洗付
- 学校給食

衛生機器

- 消毒・保管機器
- 食器消毒保管
- 煮沸式消毒
- 包丁マナ板殺菌庫
- シルバーストッカー

配膳車・カート

- フードカート
- 搬送カート

ペーカリー

- オーブン
- 関連機器

サービス機器

- 温蔵・保温・加温
- カフェテリア
- 喫茶・軽食

下調理

冷凍・冷蔵機器

- 備品・消耗品
- 洗剤
- 浄水・軟水器
- ホテルパン

その他

資料

- JFEA機器基準
- 調理能力表
- 新調理/HACCP
- ドライシステム
- NSF
- ステンレスフロア

# 調理台

TRE430シリーズ

奥行600mm/750mm/900mmタイプ



テーブルトップ/t=1.2mm  
バックガード寸法/  
高さ 150mm × 厚さ 60mm

調理台



TRE-WCT-120

調理台 (アクリル戸式)



★TRE-WCT-90G

調理台 (バックガードなし)



TRE-WCT-120NB

引出付調理台



TRE-WCT-90D

| 型式                            | 外形寸法(mm) |     |     | 税込み価格    | 本体価格     | 引出数(個) | 型式               |
|-------------------------------|----------|-----|-----|----------|----------|--------|------------------|
|                               | 高さ850mm  | 間口  | 奥行  |          |          |        |                  |
| 調理台 ※自在中棚一段付                  |          |     |     |          |          |        |                  |
| TRE-WCT-75                    | 750      | 600 | 850 | ¥81,400  | ¥74,000  | —      | TXA-WCT-75       |
| TRE-WCT-90                    | 900      | 600 | 850 | ¥91,300  | ¥83,000  | —      | TXA-WCT-90       |
| TRE-WCT-120                   | 1,200    | 600 | 850 | ¥102,300 | ¥93,000  | —      | TXA-WCT-120      |
| TRE-WCT-150                   | 1,500    | 600 | 850 | ¥125,950 | ¥114,500 | —      | TXA-WCT-150      |
| TRE-WCT-180                   | 1,800    | 600 | 850 | ¥136,400 | ¥124,000 | —      | TXA-WCT-180      |
| TRE-WCT-120A                  | 1,200    | 750 | 850 | ¥118,800 | ¥108,000 | —      | TXA-WCT-120A     |
| TRE-WCT-150A                  | 1,500    | 750 | 850 | ¥134,200 | ¥122,000 | —      | TXA-WCT-150A     |
| 調理台/アクリル戸式 ※自在中棚一段付           |          |     |     |          |          |        |                  |
| ★TRE-WCT-90G                  | 900      | 600 | 850 | ¥103,400 | ¥94,000  | —      | ★TXA-WCT-90G     |
| ★TRE-WCT-120G                 | 1,200    | 600 | 850 | ¥115,500 | ¥105,000 | —      | ★TXA-WCT-120G    |
| ★TRE-WCT-150G                 | 1,500    | 600 | 850 | ¥143,000 | ¥130,000 | —      | ★TXA-WCT-150G    |
| 調理台(バックガードなし) ※自在中棚一段付        |          |     |     |          |          |        |                  |
| TRE-WCT-90NB                  | 900      | 600 | 850 | ¥86,900  | ¥79,000  | —      | TXA-WCT-90NB     |
| TRE-WCT-120NB                 | 1,200    | 600 | 850 | ¥100,100 | ¥91,000  | —      | TXA-WCT-120NB    |
| TRE-WCT-150NB                 | 1,500    | 600 | 850 | ¥122,100 | ¥111,000 | —      | TXA-WCT-150NB    |
| TRE-WCT-180NB                 | 1,800    | 600 | 850 | ¥132,000 | ¥120,000 | —      | TXA-WCT-180NB    |
| TRE-WCT-90ANB                 | 900      | 750 | 850 | ¥108,900 | ¥99,000  | —      | TXA-WCT-90ANB    |
| TRE-WCT-120ANB                | 1,200    | 750 | 850 | ¥115,500 | ¥105,000 | —      | TXA-WCT-120ANB   |
| TRE-WCT-150ANB                | 1,500    | 750 | 850 | ¥128,700 | ¥117,000 | —      | TXA-WCT-150ANB   |
| TRE-WCT-180ANB                | 1,800    | 750 | 850 | ¥157,300 | ¥143,000 | —      | TXA-WCT-180ANB   |
| TRE-WCT-150AW                 | 1,500    | 750 | 850 | ¥152,900 | ¥139,000 | —      | TXA-WCT-150AW    |
| TRE-WCT-120BW                 | 1,200    | 900 | 850 | ¥151,800 | ¥138,000 | —      | TXA-WCT-120BW    |
| TRE-WCT-150BW                 | 1,500    | 900 | 850 | ¥165,000 | ¥150,000 | —      | TXA-WCT-150BW    |
| TRE-WCT-180BW                 | 1,800    | 900 | 850 | ¥181,500 | ¥165,000 | —      | TXA-WCT-180BW    |
| 調理台/アクリル戸式(バックガードなし) ※自在中棚一段付 |          |     |     |          |          |        |                  |
| ★TRE-WCT-90GNB                | 900      | 600 | 850 | ¥100,100 | ¥91,000  | —      | ★TXA-WCT-90GNB   |
| ★TRE-WCT-120GNB               | 1,200    | 600 | 850 | ¥113,300 | ¥103,000 | —      | ★TXA-WCT-120GNB  |
| ★TRE-WCT-150GNB               | 1,500    | 600 | 850 | ¥139,700 | ¥127,000 | —      | ★TXA-WCT-150GNB  |
| ★TRE-WCT-120GANB              | 1,200    | 750 | 850 | ¥135,300 | ¥123,000 | —      | ★TXA-WCT-120GANB |
| ★TRE-WCT-150GANB              | 1,500    | 750 | 850 | ¥152,900 | ¥139,000 | —      | ★TXA-WCT-150GANB |
| ★TRE-WCT-150GAW               | 1,500    | 750 | 850 | ¥170,500 | ¥155,000 | —      | ★TXA-WCT-150GAW  |
| ★TRE-WCT-180GBW               | 1,800    | 900 | 850 | ¥203,500 | ¥185,000 | —      | ★TXA-WCT-180GBW  |
| 引出付調理台                        |          |     |     |          |          |        |                  |
| ★TRE-WCT-75D                  | 750      | 600 | 850 | ¥103,400 | ¥94,000  | 1      | ★TXA-WCT-75D     |
| TRE-WCT-90D                   | 900      | 600 | 850 | ¥110,000 | ¥100,000 | 2      | TXA-WCT-90D      |
| TRE-WCT-120D                  | 1,200    | 600 | 850 | ¥125,400 | ¥114,000 | 2      | TXA-WCT-120D     |
| ★TRE-WCT-150D                 | 1,500    | 600 | 850 | ¥152,900 | ¥139,000 | 3      | ★TXA-WCT-150D    |
| TRE-WCT-180D                  | 1,800    | 600 | 850 | ¥176,000 | ¥160,000 | 3      | TXA-WCT-180D     |
| ★TRE-WCT-90AD                 | 900      | 750 | 850 | ¥128,700 | ¥117,000 | 2      | ★TXA-WCT-90AD    |
| ★TRE-WCT-120AD                | 1,200    | 750 | 850 | ¥152,900 | ¥139,000 | 2      | ★TXA-WCT-120AD   |
| ★TRE-WCT-150AD                | 1,500    | 750 | 850 | ¥172,700 | ¥157,000 | 3      | ★TXA-WCT-150AD   |
| 引出付調理台(バックガードなし)              |          |     |     |          |          |        |                  |
| TRE-WCT-90DNB                 | 900      | 600 | 850 | ¥106,700 | ¥97,000  | 2      | TXA-WCT-90DNB    |
| TRE-WCT-120DNB                | 1,200    | 600 | 850 | ¥118,800 | ¥108,000 | 2      | TXA-WCT-120DNB   |
| TRE-WCT-150DNB                | 1,500    | 600 | 850 | ¥148,500 | ¥135,000 | 3      | TXA-WCT-150DNB   |
| TRE-WCT-180DNB                | 1,800    | 600 | 850 | ¥170,500 | ¥155,000 | 3      | TXA-WCT-180DNB   |
| TRE-WCT-90ADNB                | 900      | 750 | 850 | ¥126,500 | ¥115,000 | 2      | TXA-WCT-90ADNB   |
| ★TRE-WCT-120ADNB              | 1,200    | 750 | 850 | ¥158,400 | ¥144,000 | 2      | ★TXA-WCT-120ADNB |
| TRE-WCT-150ADNB               | 1,500    | 750 | 850 | ¥165,000 | ¥150,000 | 3      | TXA-WCT-150ADNB  |
| TRE-WCT-180ADNB               | 1,800    | 750 | 850 | ¥198,000 | ¥180,000 | 3      | TXA-WCT-180ADNB  |
| TRE-WCT-120BDW                | 1,200    | 900 | 850 | ¥198,000 | ¥180,000 | 2×2    | TXA-WCT-120BDW   |
| ★TRE-WCT-150BDW               | 1,500    | 900 | 850 | ¥234,300 | ¥213,000 | 3×2    | ★TXA-WCT-150BDW  |
| TRE-WCT-180BDW                | 1,800    | 900 | 850 | ¥253,000 | ¥230,000 | 3×2    | TXA-WCT-180BDW   |

※調理台(バックガードなし)TRE-WCT-150AW・120BW・150BW・180BWは両面仕様  
 ※調理台(ガラス戸式)(バックガードなし)TRE-WCT-150GAW・180GBWは両面仕様  
 ※引出付調理台(バックガードなし)TRE-WCT-120BDW・150BDW・180BDWは両面仕様

# コンロ台、移動台

TRE430シリーズ

奥行600mm/750mmタイプ

plusJ SUS 430

テーブルトップ/t=1.2mm

バックガード寸法 /

コンロ台：高さ 300mm × 厚さ 60mm

| 型式                     | 外形寸法(mm) |     |     | 税込み価格            | 本体価格    | 排水接続口径<br>A | 取外し式スノコ |      | 型式             |
|------------------------|----------|-----|-----|------------------|---------|-------------|---------|------|----------------|
|                        | 間口       | 奥行  | 高さ  |                  |         |             | W250    | W350 |                |
| コンロ台 高さ700mm           |          |     |     |                  |         |             |         |      | 高さ650mm        |
| TRE-GT-60              | 600      | 600 | 700 | ¥46,420          | ¥42,200 | —           | —       | 1    | TXA-GT-60      |
| TRE-GT-75              | 750      | 600 | 700 | ¥52,360          | ¥47,600 | —           | 2       | —    | TXA-GT-75      |
| TRE-GT-90              | 900      | 600 | 700 | ¥57,090          | ¥51,900 | —           | —       | 2    | TXA-GT-90      |
| TRE-GT-120             | 1,200    | 600 | 700 | ¥70,180          | ¥63,800 | —           | 4       | —    | TXA-GT-120     |
| TRE-GT-150             | 1,500    | 600 | 700 | ¥72,490          | ¥65,900 | —           | 1       | 3    | TXA-GT-150     |
| TRE-GT-60A             | 600      | 750 | 700 | ¥60,500          | ¥55,000 | —           | —       | 1    | TXA-GT-60A     |
| TRE-GT-90A             | 900      | 750 | 700 | ¥73,700          | ¥67,000 | —           | —       | 2    | TXA-GT-90A     |
| TRE-GT-120A            | 1,200    | 750 | 700 | ¥86,900          | ¥79,000 | —           | 4       | —    | TXA-GT-120A    |
| コンロ台(バックガードなし) 高さ700mm |          |     |     |                  |         |             |         |      | 高さ650mm        |
| TRE-GT-60NB            | 600      | 600 | 700 | ¥41,800          | ¥38,000 | —           | —       | 1    | TXA-GT-60NB    |
| TRE-GT-90NB            | 900      | 600 | 700 | ¥47,300          | ¥43,000 | —           | —       | 2    | TXA-GT-90NB    |
| TRE-GT-120NB           | 1,200    | 600 | 700 | ¥55,000          | ¥50,000 | —           | 4       | —    | TXA-GT-120NB   |
| TRE-GT-150NB           | 1,500    | 600 | 700 | ¥66,000          | ¥60,000 | —           | 1       | 3    | TXA-GT-150NB   |
| TRE-GT-60ANB           | 600      | 750 | 700 | ¥55,000          | ¥50,000 | —           | —       | 1    | TXA-GT-60ANB   |
| TRE-GT-90ANB           | 900      | 750 | 700 | ¥67,100          | ¥61,000 | —           | —       | 2    | TXA-GT-90ANB   |
| ★TRE-GT-120ANB         | 1,200    | 750 | 700 | ¥79,200          | ¥72,000 | —           | 4       | —    | ★TXA-GT-120ANB |
| 移動台 高さ850mm            |          |     |     | ※キャスター75φ、ストッパー付 |         |             |         |      | 高さ800mm        |
| TRE-MT-90              | 900      | 600 | 850 | ¥63,800          | ¥58,000 | —           | —       | —    | TXA-MT-90      |
| TRE-MT-120             | 1,200    | 600 | 850 | ¥70,400          | ¥64,000 | —           | —       | —    | TXA-MT-120     |

コンロ台



TRE-GT-60

移動台



TRE-MT-120

熱調理機器

レンジ・テーブル

スチームコンベクションオープン

オープン

中華レンジ

餃子グリラー

ゆで麺器

フライヤー

グリラー/グリドル

テイルテンゲン/回転釜

蒸し器

涼厨

アークガスオープン

炊飯

その他

アルスライン・カスタム

作業機器

TRE430-TA304特長

作業台

調理台

シンク

戸棚

棚

パンラック

日本そば

エレファントシェルフ

洗浄機器

ドア

アンダーカウンター

ラックコンベア

フライトコンベア

ネットコンベア

容器・予洗付

学校給食

衛生機器

消毒・保管機器

食器消毒保管

煮沸式消毒

包丁マナ板殺菌庫

シルバーストッカー

配膳車・カート

フードカート

搬送カート

ペーカリー

オープン

関連機器

サービス機器

温蔵・保温・加湿

カフェテリア

喫茶・軽食

下調理

冷凍・冷蔵機器

備品・消耗品

洗剤

浄水・軟水器

ホテルパン

その他

資料

JFEA機器基準

調理能力表

新調理/HACCP

ドライシステム

NSF

ステンレスフロア

# 一槽、二槽シンク

TRE430シリーズ

奥行600mm/750mmタイプ



シンクトップ/t=1.0 ~ 1.2mm

バックガード寸法/

高さ 150mm × 厚さ 60mm、槽深 280mm

## 一槽シンク



TRE-1S-90

## 二槽シンク



TRE-2S-120

## 二槽シンク (バックガードなし)



TRE-2S-120NB

## 二槽シンク (バックガードなし)



TRE-2S-150AW

## 台付二槽シンク



TRE-2SB-150L

| 型式  | 外形寸法(mm) |     |     | 税込み価格    | 本体価格     | 排水接続口径 A | 取外し式スノコ |      | 型式               |
|---|----------|-----|-----|----------|----------|----------|---------|------|------------------|
|   | 高さ 850mm | 間口  | 奥行  |          |          |          | 高さ      | W250 |                  |
| 一槽シンク ※オーバーフロー、排水トラップ(180φ)付              |          |     |     |          |          |          |         |      |                  |
| TRE-1S-45                                 | 450      | 600 | 850 | ¥63,800  | ¥58,000  | 50       | -       | -    | TXA-1S-45        |
| TRE-1S-60                                 | 600      | 600 | 850 | ¥67,100  | ¥61,000  | 50       | -       | -    | TXA-1S-60        |
| TRE-1S-75                                 | 750      | 600 | 850 | ¥71,500  | ¥65,000  | 50       | 2       | -    | TXA-1S-75        |
| TRE-1S-90                                 | 900      | 600 | 850 | ¥77,000  | ¥70,000  | 50       | 2       | -    | TXA-1S-90        |
| TRE-1S-100                                | 1,000    | 600 | 850 | ¥86,900  | ¥79,000  | 50       | -       | 2    | TXA-1S-100       |
| TRE-1S-120                                | 1,200    | 600 | 850 | ¥94,600  | ¥86,000  | 50       | -       | 2    | TXA-1S-120       |
| TRE-1S-60A                                | 600      | 750 | 850 | ¥80,300  | ¥73,000  | 50       | -       | -    | TXA-1S-60A       |
| TRE-1S-75A                                | 750      | 750 | 850 | ¥86,900  | ¥79,000  | 50       | 2       | -    | TXA-1S-75A       |
| TRE-1S-90A                                | 900      | 750 | 850 | ¥92,950  | ¥84,500  | 50       | 2       | -    | TXA-1S-90A       |
| TRE-1S-120A                               | 1,200    | 750 | 850 | ¥113,850 | ¥103,500 | 50       | -       | 2    | TXA-1S-120A      |
| TRE-1S-150A                               | 1,500    | 750 | 850 | ¥140,800 | ¥128,000 | 50       | 2       | 2    | TXA-1S-150A      |
| 一槽シンク(バックガードなし) ※オーバーフロー、排水トラップ(180φ)付    |          |     |     |          |          |          |         |      |                  |
| TRE-1S-45NB                               | 450      | 600 | 850 | ¥63,800  | ¥58,000  | 50       | -       | -    | TXA-1S-45NB      |
| TRE-1S-60NB                               | 600      | 600 | 850 | ¥67,100  | ¥61,000  | 50       | -       | -    | TXA-1S-60NB      |
| TRE-1S-75NB                               | 750      | 600 | 850 | ¥71,500  | ¥65,000  | 50       | 2       | -    | TXA-1S-75NB      |
| TRE-1S-90NB                               | 900      | 600 | 850 | ¥78,100  | ¥71,000  | 50       | 2       | -    | TXA-1S-90NB      |
| TRE-1S-120NB                              | 1,200    | 600 | 850 | ¥94,600  | ¥86,000  | 50       | -       | 2    | TXA-1S-120NB     |
| TRE-1S-60ANB                              | 600      | 750 | 850 | ¥79,750  | ¥72,500  | 50       | -       | -    | TXA-1S-60ANB     |
| TRE-1S-75ANB                              | 750      | 750 | 850 | ¥86,900  | ¥79,000  | 50       | 2       | -    | TXA-1S-75ANB     |
| TRE-1S-90ANB                              | 900      | 750 | 850 | ¥92,950  | ¥84,500  | 50       | 2       | -    | TXA-1S-90ANB     |
| ★TRE-1S-100ANB                            | 1,000    | 750 | 850 | ¥103,400 | ¥94,000  | 50       | -       | 2    | ★TXA-1S-100ANB   |
| TRE-1S-120ANB                             | 1,200    | 750 | 850 | ¥113,850 | ¥103,500 | 50       | -       | 2    | TXA-1S-120ANB    |
| TRE-1S-150ANB                             | 1,500    | 750 | 850 | ¥140,800 | ¥128,000 | 50       | 2       | 2    | TXA-1S-150ANB    |
| 二槽シンク ※オーバーフロー、排水トラップ(180φ)付              |          |     |     |          |          |          |         |      |                  |
| TRE-2S-90                                 | 900      | 600 | 850 | ¥95,700  | ¥87,000  | 50×2     | 1       | -    | TXA-2S-90        |
| TRE-2S-100                                | 1,000    | 600 | 850 | ¥99,000  | ¥90,000  | 50×2     | -       | 1    | TXA-2S-100       |
| TRE-2S-120                                | 1,200    | 600 | 850 | ¥101,750 | ¥92,500  | 50×2     | -       | 1    | TXA-2S-120       |
| TRE-2S-150                                | 1,500    | 600 | 850 | ¥108,900 | ¥99,000  | 50×2     | 4       | -    | TXA-2S-150       |
| TRE-2S-180                                | 1,800    | 600 | 850 | ¥129,800 | ¥118,000 | 50×2     | 2       | 2    | TXA-2S-180       |
| TRE-2S-120A                               | 1,200    | 750 | 850 | ¥121,000 | ¥110,000 | 50×2     | -       | 1    | TXA-2S-120A      |
| ★TRE-2S-130A                              | 1,300    | 750 | 850 | ¥134,200 | ¥122,000 | 50×2     | 2       | -    | ★TXA-2S-130A     |
| TRE-2S-150A                               | 1,500    | 750 | 850 | ¥147,400 | ¥134,000 | 50×2     | 4       | -    | TXA-2S-150A      |
| TRE-2S-180A                               | 1,800    | 750 | 850 | ¥171,600 | ¥156,000 | 50×2     | 2       | 2    | TXA-2S-180A      |
| 二槽シンク(バックガードなし) ※オーバーフロー、排水トラップ(180φ)付    |          |     |     |          |          |          |         |      |                  |
| TRE-2S-90NB                               | 900      | 600 | 850 | ¥95,150  | ¥86,500  | 50×2     | 1       | -    | TXA-2S-90NB      |
| TRE-2S-120NB                              | 1,200    | 600 | 850 | ¥101,200 | ¥92,000  | 50×2     | -       | 1    | TXA-2S-120NB     |
| TRE-2S-150NB                              | 1,500    | 600 | 850 | ¥108,350 | ¥98,500  | 50×2     | 4       | -    | TXA-2S-150NB     |
| TRE-2S-120ANB                             | 1,200    | 750 | 850 | ¥121,000 | ¥110,000 | 50×2     | -       | 1    | TXA-2S-120ANB    |
| ★TRE-2S-130ANB                            | 1,300    | 750 | 850 | ¥134,200 | ¥122,000 | 50×2     | 2       | -    | ★TXA-2S-130ANB   |
| TRE-2S-150ANB                             | 1,500    | 750 | 850 | ¥147,400 | ¥134,000 | 50×2     | 4       | -    | TXA-2S-150ANB    |
| 二槽シンク両面用(バックガードなし) ※オーバーフロー、排水トラップ(180φ)付 |          |     |     |          |          |          |         |      |                  |
| TRE-2S-120AW                              | 1,200    | 750 | 850 | ¥127,600 | ¥116,000 | 50×2     | 2       | -    | TXA-2S-120AW     |
| TRE-2S-150AW                              | 1,500    | 750 | 850 | ¥155,100 | ¥141,000 | 50×2     | -       | 2    | TXA-2S-150AW     |
| TRE-2S-180AW                              | 1,800    | 750 | 850 | ¥168,300 | ¥153,000 | 50×2     | 4       | -    | TXA-2S-180AW     |
| 台付二槽シンク ※オーバーフロー、排水トラップ(180φ)付            |          |     |     |          |          |          |         |      |                  |
| TRE-2SB-150(R/L)                          | 1,500    | 600 | 850 | ¥121,000 | ¥110,000 | 50×2     | 2       | 1    | TXA-2SB-150(R/L) |
| TRE-2SB-180(R/L)                          | 1,800    | 600 | 850 | ¥129,800 | ¥118,000 | 50×2     | 2       | 2    | TXA-2SB-180(R/L) |

※台付タイプは右付、左付両タイプがあります。

三槽、水切付、舟型シンク、水切台 他

TRE430シリーズ

奥行600mm/750mmタイプ

シンクトップ t=1.0 ~ 1.2mm  
バックガード寸法/  
高さ 150mm × 厚さ 60mm、  
槽深 280mm



TRE-3S-150

水切付一槽シンク



TRE-1SL-120L

ダスト付二槽シンク  
(ダストカゴ付)



TRE-2SD-150L

ダスト水切付二槽シンク

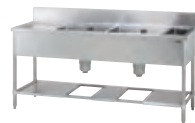

TRE-2SDL-180L

舟型シンク



TRE-F-120

舟型シンク  
(バックガードなし)



TRE-F-120NB

水切台



TRE-CL-90

ダストテーブル



TRE-DT-60

オプション  
水切プレート

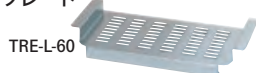

TRE-L-60

TRE-L-45 ¥5,830 (税込)  
W180mm × D370mm × H50mm  
シンク奥行 450mm タイプ  
TRE-L-60 ¥7,150 (税込)  
W250mm × D520mm × H50mm  
シンク奥行 600mm タイプ  
※バックガード付モデル専用

| 型式   | 外形寸法(mm) |     |     | 税込み価格    | 本体価格     | 排水接続口径 A | 取外し式スノコ W250 | W350 | 型式                 |
|--|----------|-----|-----|----------|----------|----------|--------------|------|--------------------|
|  | 間口       | 奥行  | 高さ  |          |          |          |              |      |                    |
| 三槽シンク ※オーバーフロー、排水トラップ(180φ)付               |          |     |     |          |          |          |              |      |                    |
| ★TRE-3S-120                                | 1,200    | 600 | 850 | ¥132,000 | ¥120,000 | 50×3     | 2            | —    | ★TXA-3S-120        |
| ★TRE-3S-130                                | 1,300    | 600 | 850 | ¥137,500 | ¥125,000 | 50×3     | 2            | —    | ★TXA-3S-130        |
| TRE-3S-150                                 | 1,500    | 600 | 850 | ¥138,600 | ¥126,000 | 50×3     | —            | 2    | TXA-3S-150         |
| TRE-3S-180                                 | 1,800    | 600 | 850 | ¥145,200 | ¥132,000 | 50×3     | —            | 2    | TXA-3S-180         |
| ★TRE-3S-150A                               | 1,500    | 750 | 850 | ¥170,500 | ¥155,000 | 50×3     | —            | 2    | ★TXA-3S-150A       |
| TRE-3S-180A                                | 1,800    | 750 | 850 | ¥172,700 | ¥157,000 | 50×3     | —            | 2    | TXA-3S-180A        |
| 三槽シンク(バックガードなし) ※オーバーフロー、排水トラップ(180φ)付     |          |     |     |          |          |          |              |      |                    |
| ★TRE-3S-150ANB                             | 1,500    | 750 | 850 | ¥169,400 | ¥154,000 | 50×3     | —            | 2    | ★TXA-3S-150ANB     |
| ★TRE-3S-180ANB                             | 1,800    | 750 | 850 | ¥182,600 | ¥166,000 | 50×3     | —            | 2    | ★TXA-3S-180ANB     |
| 水切付一槽シンク ※オーバーフロー、排水トラップ(180φ)付            |          |     |     |          |          |          |              |      |                    |
| TRE-1SL-90(R/L)                            | 900      | 600 | 850 | ¥85,800  | ¥78,000  | 50       | 2            | —    | TXA-1SL-90(R/L)    |
| TRE-1SL-120(R/L)                           | 1,200    | 600 | 850 | ¥92,400  | ¥84,000  | 50       | —            | 2    | TXA-1SL-120(R/L)   |
| TRE-1SL-120A(R/L)                          | 1,200    | 750 | 850 | ¥106,700 | ¥97,000  | 50       | —            | 2    | TXA-1SL-120A(R/L)  |
| TRE-1SL-150A(R/L)                          | 1,500    | 750 | 850 | ¥115,500 | ¥105,000 | 50       | 1            | 2    | TXA-1SL-150A(R/L)  |
| 水切付二槽シンク ※オーバーフロー、排水トラップ(180φ)付            |          |     |     |          |          |          |              |      |                    |
| TRE-2SL-120(R/L)                           | 1,200    | 600 | 850 | ¥111,650 | ¥101,500 | 50×2     | 1            | 1    | TXA-2SL-120(R/L)   |
| TRE-2SL-150(R/L)                           | 1,500    | 600 | 850 | ¥121,000 | ¥110,000 | 50×2     | 2            | 1    | TXA-2SL-150(R/L)   |
| TRE-2SL-180(R/L)                           | 1,800    | 600 | 850 | ¥130,900 | ¥119,000 | 50×2     | 2            | 2    | TXA-2SL-180(R/L)   |
| ★TRE-2SL-150A(R/L)                         | 1,500    | 750 | 850 | ¥157,300 | ¥143,000 | 50×2     | 1            | 2    | ★TXA-2SL-150A(R/L) |
| ★TRE-2SL-180A(R/L)                         | 1,800    | 750 | 850 | ¥170,500 | ¥155,000 | 50×2     | 2            | 2    | ★TXA-2SL-180A(R/L) |
| ダスト付二槽シンク(ダストカゴ付) ※オーバーフロー、排水トラップ(180φ)付   |          |     |     |          |          |          |              |      |                    |
| TRE-2SD-120(R/L)                           | 1,200    | 600 | 850 | ¥143,550 | ¥130,500 | 50×3     | —            | 1    | TXA-2SD-120(R/L)   |
| TRE-2SD-150(R/L)                           | 1,500    | 600 | 850 | ¥155,650 | ¥141,500 | 50×3     | 3            | —    | TXA-2SD-150(R/L)   |
| ダスト水切付二槽シンク(ダストカゴ付) ※オーバーフロー、排水トラップ(180φ)付 |          |     |     |          |          |          |              |      |                    |
| ★TRE-2SDL-180(R/L)                         | 1,800    | 600 | 850 | ¥200,200 | ¥182,000 | 50×3     | 3            | 1    | ★TXA-2SDL-180(R/L) |
| ★TRE-2SDL-210(R/L)                         | 2,100    | 600 | 850 | ¥213,400 | ¥194,000 | 50×3     | 3            | 2    | ★TXA-2SDL-210(R/L) |
| 舟型シンク ※排水トラップ(180φ)付、マナ板別途                 |          |     |     |          |          |          |              |      |                    |
| TRE-F-90                                   | 900      | 600 | 850 | ¥95,150  | ¥86,500  | 50       | 2            | —    | TXA-F-90           |
| TRE-F-100                                  | 1,000    | 600 | 850 | ¥98,450  | ¥89,500  | 50       | —            | 2    | TXA-F-100          |
| TRE-F-120                                  | 1,200    | 600 | 850 | ¥101,200 | ¥92,000  | 50       | —            | 2    | TXA-F-120          |
| TRE-F-150                                  | 1,500    | 600 | 850 | ¥109,450 | ¥99,500  | 50       | 2            | 2    | TXA-F-150          |
| 舟型シンク(バックガードなし) ※排水トラップ(180φ)付、マナ板別途       |          |     |     |          |          |          |              |      |                    |
| TRE-F-90NB                                 | 900      | 600 | 850 | ¥95,150  | ¥86,500  | 50       | 2            | —    | TXA-F-90NB         |
| TRE-F-100NB                                | 1,000    | 600 | 850 | ¥98,450  | ¥89,500  | 50       | —            | 2    | TXA-F-100NB        |
| TRE-F-120NB                                | 1,200    | 600 | 850 | ¥101,200 | ¥92,000  | 50       | —            | 2    | TXA-F-120NB        |
| TRE-F-150NB                                | 1,500    | 600 | 850 | ¥109,450 | ¥99,500  | 50       | 2            | 2    | TXA-F-150NB        |
| TRE-F-120ANB                               | 1,200    | 750 | 850 | ¥110,550 | ¥100,500 | 50       | —            | 2    | TXA-F-120ANB       |
| ★TRE-F-150ANB                              | 1,500    | 750 | 850 | ¥119,900 | ¥109,000 | 50       | 2            | 2    | ★TXA-F-150ANB      |
| ★TRE-F-180ANB                              | 1,800    | 750 | 850 | ¥136,400 | ¥124,000 | 50       | —            | 4    | ★TXA-F-180ANB      |
| 水切台  |          |     |     |          |          |          |              |      |                    |
| TRE-CL-60                                  | 600      | 600 | 850 | ¥52,800  | ¥48,000  | 40       | —            | 1    | TXA-CL-60          |
| TRE-CL-90                                  | 900      | 600 | 850 | ¥60,500  | ¥55,000  | 40       | 1            | 1    | TXA-CL-90          |
| ★TRE-CL-120                                | 1,200    | 600 | 850 | ¥72,600  | ¥66,000  | 40       | 2            | 1    | ★TXA-CL-120        |
| ★TRE-CL-60A                                | 600      | 750 | 850 | ¥64,900  | ¥59,000  | 40       | —            | 1    | ★TXA-CL-60A        |
| TRE-CL-75A                                 | 750      | 750 | 850 | ¥61,600  | ¥56,000  | 40       | 2            | —    | TXA-CL-75A         |
| TRE-CL-90A                                 | 900      | 750 | 850 | ¥79,200  | ¥72,000  | 40       | 1            | 1    | TXA-CL-90A         |
| 水切台(バックガードなし)                              |          |     |     |          |          |          |              |      |                    |
| ★TRE-CL-60ANB                              | 600      | 750 | 850 | ¥62,700  | ¥57,000  | 40       | —            | 1    | ★TXA-CL-60ANB      |
| ★TRE-CL-90ANB                              | 900      | 750 | 850 | ¥75,900  | ¥69,000  | 40       | 1            | 1    | ★TXA-CL-90ANB      |
| ダストテーブル                                    |          |     |     |          |          |          |              |      |                    |
| ★TRE-DT-60                                 | 600      | 600 | 850 | ¥58,300  | ¥53,000  | —        | —            | —    | ★TXA-DT-60         |
| ★TRE-DT-90                                 | 900      | 600 | 850 | ¥66,000  | ¥60,000  | —        | —            | —    | ★TXA-DT-90         |
| ★TRE-DT-120                                | 1,200    | 600 | 850 | ¥84,700  | ¥77,000  | —        | —            | —    | ★TXA-DT-120        |
| ★TRE-DT-60A                                | 600      | 750 | 850 | ¥64,900  | ¥59,000  | —        | —            | —    | ★TXA-DT-60A        |
| ★TRE-DT-75A                                | 750      | 750 | 850 | ¥72,600  | ¥66,000  | —        | —            | —    | ★TXA-DT-75A        |

※水切、ダスト付タイプは右付、左付両タイプがあります。

※W(間口)、D(奥行)、H(高さ)を表示します。★印は受注生産品です。納期をご確認下さい。 荷作り・運賃は別途申し受けます。 税込価格については税率10%で表示しています。

|                 |
|-----------------|
| 熱調理機器           |
| レンジ・テーブル        |
| スチームコンベクションオーブン |
| オープン            |
| 中華レンジ           |
| 餃子グリラー          |
| ゆで麺器            |
| フライヤー           |
| グリラー/グリドル       |
| テイルテンゲン/回転釜     |
| 蒸し器             |
| 涼厨              |
| アークガスオープン       |
| 炊飯              |
| その他             |
| アルスライン・カスタム     |
| 作業機器            |
| TRE430-TA304特長  |
| 作業台             |
| 調理台             |
| シンク             |
| 戸棚              |
| 棚               |
| ハンラック           |
| 日本そば            |
| エレファントシェルフ      |
| 洗浄機器            |
| ドア              |
| アンダーカウンター       |
| ラックコンベア         |
| フライトコンベア        |
| ネットコンベア         |
| 容器・予洗付          |
| 学校給食            |
| 衛生機器            |
| 消毒・保管機器         |
| 食器消毒保管          |
| 煮沸式消毒           |
| 包丁マナ板殺菌庫        |
| シルバーストッカー       |
| 配膳車・カート         |
| フードカート          |
| 搬送カート           |
| ペーカリー           |
| オープン            |
| 関連機器            |
| サービス機器          |
| 温感・保温・加湿        |
| カフェテリア          |
| 喫茶・軽食           |
| 下調理             |
| 冷凍・冷蔵機器         |
| 備品・消耗品          |
| 洗剤              |
| 浄水・軟水器          |
| ホテルパン           |
| その他             |
| 資料              |
| JFEA機器基準        |
| 調理能力表           |
| 新調理/HACCP       |
| ドライシステム         |
| NSF             |
| ステンレスフロア        |

# TA304series

ARsline  
アルスライン

## 作業台・調理台

TA304シリーズ

奥行450mmカウンタータイプ



テーブルトップ/t=1.5mm  
バックガード寸法/高さ 90mm ×厚さ 30mm

作業台



★ TA-WT-945

作業台 (バックガードなし)



★ TA-WT-945NB

引出付作業台



★ TA-WT-1245D

調理台 (バックガードなし)



★ TA-WCT-945NB

調理台



★ TA-WCT-1245

引出付調理台 (バックガードなし)



★ TA-WCT-945DNB

引出付調理台



★ TA-WCT-945D

| 型式                      | 外形寸法(mm) |     |     | 税込み価格    | 本体価格     | 引出数<br>(個) |
|-------------------------|----------|-----|-----|----------|----------|------------|
|                         | 間口       | 奥行  | 高さ  |          |          |            |
| <b>作業台</b>              |          |     |     |          |          |            |
| ★TA-WT-4545             | 450      | 450 | 850 | ¥56,100  | ¥51,000  | —          |
| ★TA-WT-645              | 600      | 450 | 850 | ¥60,500  | ¥55,000  | —          |
| ★TA-WT-7545             | 750      | 450 | 850 | ¥64,900  | ¥59,000  | —          |
| ★TA-WT-945              | 900      | 450 | 850 | ¥71,500  | ¥65,000  | —          |
| ★TA-WT-1245             | 1,200    | 450 | 850 | ¥78,100  | ¥71,000  | —          |
| ★TA-WT-1545             | 1,500    | 450 | 850 | ¥91,300  | ¥83,000  | —          |
| <b>作業台(バックガードなし)</b>    |          |     |     |          |          |            |
| ★TA-WT-4545NB           | 450      | 450 | 850 | ¥53,900  | ¥49,000  | —          |
| ★TA-WT-645NB            | 600      | 450 | 850 | ¥58,300  | ¥53,000  | —          |
| ★TA-WT-7545NB           | 750      | 450 | 850 | ¥64,900  | ¥59,000  | —          |
| ★TA-WT-945NB            | 900      | 450 | 850 | ¥67,100  | ¥61,000  | —          |
| ★TA-WT-1245NB           | 1,200    | 450 | 850 | ¥75,900  | ¥69,000  | —          |
| ★TA-WT-1545NB           | 1,500    | 450 | 850 | ¥89,100  | ¥81,000  | —          |
| <b>引出付作業台</b>           |          |     |     |          |          |            |
| ★TA-WT-1245D            | 1,200    | 450 | 850 | ¥139,700 | ¥127,000 | 2          |
| <b>引出付作業台(バックガードなし)</b> |          |     |     |          |          |            |
| ★TA-WT-645DNB           | 600      | 450 | 850 | ¥104,500 | ¥95,000  | 1          |
| <b>調理台</b> ※自在中棚一段付     |          |     |     |          |          |            |
| ★TA-WCT-945             | 900      | 450 | 850 | ¥130,900 | ¥119,000 | —          |
| ★TA-WCT-1045            | 1,000    | 450 | 850 | ¥139,700 | ¥127,000 | —          |
| ★TA-WCT-1245            | 1,200    | 450 | 850 | ¥152,900 | ¥139,000 | —          |
| <b>調理台(バックガードなし)</b>    |          |     |     |          |          |            |
| ★TA-WCT-645NB           | 600      | 450 | 850 | ¥106,700 | ¥97,000  | —          |
| ★TA-WCT-7545NB          | 750      | 450 | 850 | ¥119,900 | ¥109,000 | —          |
| ★TA-WCT-945NB           | 900      | 450 | 850 | ¥128,700 | ¥117,000 | —          |
| ★TA-WCT-1045NB          | 1,000    | 450 | 850 | ¥139,700 | ¥127,000 | —          |
| ★TA-WCT-1245NB          | 1,200    | 450 | 850 | ¥150,700 | ¥137,000 | —          |
| <b>引出付調理台</b>           |          |     |     |          |          |            |
| ★TA-WCT-945D            | 900      | 450 | 850 | ¥148,500 | ¥135,000 | 2          |
| <b>引出付調理台(バックガードなし)</b> |          |     |     |          |          |            |
| ★TA-WCT-945DNB          | 900      | 450 | 850 | ¥148,500 | ¥135,000 | 2          |
| ★TA-WCT-1245DNB         | 1,200    | 450 | 850 | ¥179,300 | ¥163,000 | 2          |



一槽、二槽、台付

奥行450mmカウンタータイプ

TA304シリーズ



シンクトップ/t=1.2mm  
バックガード寸法/高さ 90mm × 厚さ 30mm、槽深 220mm

一槽シンク



★ TA-1S-4545

一槽シンク (バックガードなし)



★ TA-1S-7545NB

台付一槽シンク



★ TA-1SB-945R

台付一槽シンク (バックガードなし)



★ TA-1SB-945NBR

二槽シンク



★ TA-2S-1045

二槽シンク (バックガードなし)



★ TA-2S-1245NB

台付二槽シンク



★ TA-2SB-1245R

| 型式                                       | 外形寸法(mm) |     |     | 税込み価格    | 本体価格     | 排水接続<br>口径<br>A |
|--|----------|-----|-----|----------|----------|-----------------|
|  | 間口       | 奥行  | 高さ  |          |          |                 |
| 一槽シンク ※オーバーフロー、排水トラップ(115φ)付             |          |     |     |          |          |                 |
| ★TA-1S-4545                              | 450      | 450 | 850 | ¥95,700  | ¥87,000  | 50              |
| ★TA-1S-645                               | 600      | 450 | 850 | ¥101,200 | ¥92,000  | 50              |
| ★TA-1S-7545                              | 750      | 450 | 850 | ¥106,700 | ¥97,000  | 50              |
| ★TA-1S-945                               | 900      | 450 | 850 | ¥122,100 | ¥111,000 | 50              |
| 一槽シンク(バックガードなし) ※オーバーフロー、排水トラップ(115φ)付   |          |     |     |          |          |                 |
| ★TA-1S-4545NB                            | 450      | 450 | 850 | ¥95,700  | ¥87,000  | 50              |
| ★TA-1S-645NB                             | 600      | 450 | 850 | ¥101,200 | ¥92,000  | 50              |
| ★TA-1S-7545NB                            | 750      | 450 | 850 | ¥106,700 | ¥97,000  | 50              |
| ★TA-1S-945NB                             | 900      | 450 | 850 | ¥123,200 | ¥112,000 | 50              |
| 台付一槽シンク ※オーバーフロー、排水トラップ(115φ)付           |          |     |     |          |          |                 |
| ★TA-1SB-945(R/L)                         | 900      | 450 | 850 | ¥112,200 | ¥102,000 | 50              |
| ★TA-1SB-1045(R/L)                        | 1,000    | 450 | 850 | ¥117,700 | ¥107,000 | 50              |
| ★TA-1SB-1245(R/L)                        | 1,200    | 450 | 850 | ¥126,500 | ¥115,000 | 50              |
| 台付一槽シンク(バックガードなし) ※オーバーフロー、排水トラップ(115φ)付 |          |     |     |          |          |                 |
| ★TA-1SB-945NB(R/L)                       | 900      | 450 | 850 | ¥112,200 | ¥102,000 | 50              |
| 二槽シンク ※オーバーフロー、排水トラップ(115φ)付             |          |     |     |          |          |                 |
| ★TA-2S-945                               | 900      | 450 | 850 | ¥139,700 | ¥127,000 | 50×2            |
| ★TA-2S-1045                              | 1,000    | 450 | 850 | ¥144,100 | ¥131,000 | 50×2            |
| ★TA-2S-1245                              | 1,200    | 450 | 850 | ¥150,700 | ¥137,000 | 50×2            |
| ★TA-2S-1545                              | 1,500    | 450 | 850 | ¥174,900 | ¥159,000 | 50×2            |
| 二槽シンク(バックガードなし) ※オーバーフロー、排水トラップ(115φ)付   |          |     |     |          |          |                 |
| ★TA-2S-945NB                             | 900      | 450 | 850 | ¥139,700 | ¥127,000 | 50×2            |
| ★TA-2S-1045NB                            | 1,000    | 450 | 850 | ¥144,100 | ¥131,000 | 50×2            |
| ★TA-2S-1245NB                            | 1,200    | 450 | 850 | ¥152,900 | ¥139,000 | 50×2            |
| 台付二槽シンク ※オーバーフロー、排水トラップ(115φ)付           |          |     |     |          |          |                 |
| ★TA-2SB-1245(R/L)                        | 1,200    | 450 | 850 | ¥152,900 | ¥139,000 | 50×2            |

※水切、台付タイプは右付、左付両タイプがあります。

- 熱調理機器
- レンジ・テーブル
- スチームコンベクションオーブン
- オープン
- 中華レンジ
- 餃子グリラー
- ゆで麺器
- フライヤー
- グリラー/グリドル
- テイルテンクパン/回転釜
- 蒸し器
- 涼厨
- アークガスオープン
- 炊飯
- その他
- アルスライン・カスタム
- 作業機器
- TRE430-TA304特長
- 作業台
- 調理台
- シンク
- 戸棚
- 棚
- パンラック
- 日本そば
- エレファントシェルフ
- 洗浄機器
- ドア
- アンダーカウンター
- ラックコンベア
- フライトコンベア
- ネットコンベア
- 容器・予洗付
- 学校給食
- 衛生機器
- 消毒・保管機器
- 食器消毒保管
- 煮沸式消毒
- 包丁マナ板殺菌庫
- シルバーストッカー
- 配膳車・カート
- フードカート
- 搬送カート
- ペーカリー
- オープン
- 関連機器
- サービス機器
- 温蔵・保温・加湿
- カフェテリア
- 喫茶・軽食
- 下調理
- 冷凍・冷蔵機器
- 備品・消耗品
- 洗剤
- 浄水・軟水器
- ホテルパン
- その他
- 資料
- JFEA機器基準
- 調理能力表
- 新調理/HACCP
- ドライシステム
- NSF
- ステンレスフロア

※W(間口)、D(奥行)、H(高さ)を表示します。★印は受注生産品です。納期をご確認下さい。 荷作り・運賃は別途申し受けます。 税込価格については税率10%で表示しています。

### 奥行600mm/750mm/900mmタイプ



テーブルトップ t=1.5mm

バックガード寸法 / 高さ 150mm × 厚さ 60mm

作業台



★ TA-WT-90

作業台 (バックガードなし)



★ TA-WT-120NB

引出付作業台



★ TA-WT-120D

引出付作業台 (バックガードなし)



★ TA-WT-120DNB

| 型式                      | 外形寸法(mm) |     |     | 税込み価格    | 本体価格     | 引出数<br>(個) | 取外式<br>スノコ |
|-------------------------|----------|-----|-----|----------|----------|------------|------------|
|                         | 間口       | 奥行  | 高さ  |          |          |            |            |
| <b>作業台</b>              |          |     |     |          |          |            |            |
| ★TA-WT-45               | 450      | 600 | 850 | ¥62,700  | ¥57,000  | —          | ※          |
| ★TA-WT-60               | 600      | 600 | 850 | ¥70,400  | ¥64,000  | —          | ※          |
| ★TA-WT-75               | 750      | 600 | 850 | ¥77,000  | ¥70,000  | —          | ※          |
| ★TA-WT-90               | 900      | 600 | 850 | ¥82,500  | ¥75,000  | —          | ※          |
| ★TA-WT-100              | 1,000    | 600 | 850 | ¥93,500  | ¥85,000  | —          | ※          |
| ★TA-WT-120              | 1,200    | 600 | 850 | ¥102,300 | ¥93,000  | —          | ※          |
| ★TA-WT-150              | 1,500    | 600 | 850 | ¥123,200 | ¥112,000 | —          | ※          |
| ★TA-WT-180              | 1,800    | 600 | 850 | ¥150,700 | ¥137,000 | —          | ※          |
| ★TA-WT-60A              | 600      | 750 | 850 | ¥84,700  | ¥77,000  | —          | ※          |
| ★TA-WT-90A              | 900      | 750 | 850 | ¥97,900  | ¥89,000  | —          | ※          |
| ★TA-WT-120A             | 1,200    | 750 | 850 | ¥119,900 | ¥109,000 | —          | ※          |
| ★TA-WT-150A             | 1,500    | 750 | 850 | ¥148,500 | ¥135,000 | —          | ※          |
| ★TA-WT-180A             | 1,800    | 750 | 850 | ¥169,400 | ¥154,000 | —          | ※          |
| <b>作業台(バックガードなし)</b>    |          |     |     |          |          |            |            |
| ★TA-WT-45NB             | 450      | 600 | 850 | ¥58,300  | ¥53,000  | —          | ※          |
| ★TA-WT-60NB             | 600      | 600 | 850 | ¥66,000  | ¥60,000  | —          | ※          |
| ★TA-WT-75NB             | 750      | 600 | 850 | ¥73,700  | ¥67,000  | —          | ※          |
| ★TA-WT-90NB             | 900      | 600 | 850 | ¥81,400  | ¥74,000  | —          | ※          |
| ★TA-WT-100NB            | 1,000    | 600 | 850 | ¥89,100  | ¥81,000  | —          | ※          |
| ★TA-WT-120NB            | 1,200    | 600 | 850 | ¥97,900  | ¥89,000  | —          | ※          |
| ★TA-WT-150NB            | 1,500    | 600 | 850 | ¥119,900 | ¥109,000 | —          | ※          |
| ★TA-WT-180NB            | 1,800    | 600 | 850 | ¥144,100 | ¥131,000 | —          | ※          |
| ★TA-WT-60ANB            | 600      | 750 | 850 | ¥81,400  | ¥74,000  | —          | ※          |
| ★TA-WT-90ANB            | 900      | 750 | 850 | ¥97,900  | ¥89,000  | —          | ※          |
| ★TA-WT-120ANB           | 1,200    | 750 | 850 | ¥118,800 | ¥108,000 | —          | ※          |
| ★TA-WT-150ANB           | 1,500    | 750 | 850 | ¥144,100 | ¥131,000 | —          | ※          |
| ★TA-WT-180ANB           | 1,800    | 750 | 850 | ¥165,000 | ¥150,000 | —          | ※          |
| ★TA-WT-150BW            | 1,500    | 900 | 850 | ¥165,000 | ¥150,000 | —          | ※          |
| ★TA-WT-180BW            | 1,800    | 900 | 850 | ¥188,100 | ¥171,000 | —          | ※          |
| <b>引出付作業台</b>           |          |     |     |          |          |            |            |
| ★TA-WT-60D              | 600      | 600 | 850 | ¥118,800 | ¥108,000 | 1          | ※          |
| ★TA-WT-75D              | 750      | 600 | 850 | ¥128,700 | ¥117,000 | 1          | ※          |
| ★TA-WT-90D              | 900      | 600 | 850 | ¥150,700 | ¥137,000 | 2          | ※          |
| ★TA-WT-100D             | 1,000    | 600 | 850 | ¥162,800 | ¥148,000 | 2          | ※          |
| ★TA-WT-120D             | 1,200    | 600 | 850 | ¥168,300 | ¥153,000 | 2          | ※          |
| ★TA-WT-150D             | 1,500    | 600 | 850 | ¥216,700 | ¥197,000 | 3          | ※          |
| <b>引出付作業台(バックガードなし)</b> |          |     |     |          |          |            |            |
| ★TA-WT-60DNB            | 600      | 600 | 850 | ¥116,600 | ¥106,000 | 1          | ※          |
| ★TA-WT-90DNB            | 900      | 600 | 850 | ¥147,400 | ¥134,000 | 2          | ※          |
| ★TA-WT-100DNB           | 1,000    | 600 | 850 | ¥154,000 | ¥140,000 | 2          | ※          |
| ★TA-WT-120DNB           | 1,200    | 600 | 850 | ¥166,100 | ¥151,000 | 2          | ※          |
| ★TA-WT-150DNB           | 1,500    | 600 | 850 | ¥212,300 | ¥193,000 | 3          | ※          |
| ★TA-WT-180DNB           | 1,800    | 600 | 850 | ¥250,800 | ¥228,000 | 3          | ※          |
| ★TA-WT-120ADNB          | 1,200    | 750 | 850 | ¥194,700 | ¥177,000 | 2          | ※          |
| ★TA-WT-150ADNB          | 1,500    | 750 | 850 | ¥231,000 | ¥210,000 | 3          | ※          |
| ★TA-WT-180ADNB          | 1,800    | 750 | 850 | ¥273,900 | ¥249,000 | 3          | ※          |
| ★TA-WT-150BDW           | 1,500    | 900 | 850 | ¥280,500 | ¥255,000 | 3×2        | ※          |
| ★TA-WT-180BDW           | 1,800    | 900 | 850 | ¥319,000 | ¥290,000 | 3×2        | ※          |

※作業台 (バックガードなし) TA-WT-150BW・180BW は両面仕様  
 ※引出付作業台 (バックガードなし) TA-WT-150BDW・180BDW は両面仕様  
 ※スノコ枚数・サイズに関しては最寄りの営業所にお問い合わせください。

調理台

奥行600mm/750mm/900mmタイプ

テーブルトップ/t=1.5mm  
バックガード寸法/高さ 150mm × 厚さ 60mm

TA304シリーズ



調理台



★ TA-WCT-120

調理台 (バックガードなし)



★ TA-WCT-150NB

引出付調理台



★ TA-WCT-90D

引出付調理台 (バックガードなし)



★ TA-WCT-150DNB

| 型式                     | 外形寸法(mm) |     |     | 税込み価格    | 本体価格     | 引出数(個) |
|------------------------|----------|-----|-----|----------|----------|--------|
|                        | 間口       | 奥行  | 高さ  |          |          |        |
| 調理台 ※自在中棚一段付           |          |     |     |          |          |        |
| ★TA-WCT-75             | 750      | 600 | 850 | ¥149,600 | ¥136,000 | —      |
| ★TA-WCT-90             | 900      | 600 | 850 | ¥166,100 | ¥151,000 | —      |
| ★TA-WCT-120            | 1,200    | 600 | 850 | ¥190,300 | ¥173,000 | —      |
| ★TA-WCT-150            | 1,500    | 600 | 850 | ¥232,100 | ¥211,000 | —      |
| ★TA-WCT-180            | 1,800    | 600 | 850 | ¥255,200 | ¥232,000 | —      |
| ★TA-WCT-120A           | 1,200    | 750 | 850 | ¥225,500 | ¥205,000 | —      |
| ★TA-WCT-150A           | 1,500    | 750 | 850 | ¥256,300 | ¥233,000 | —      |
| 調理台(バックガードなし) ※自在中棚一段付 |          |     |     |          |          |        |
| ★TA-WCT-90NB           | 900      | 600 | 850 | ¥163,900 | ¥149,000 | —      |
| ★TA-WCT-120NB          | 1,200    | 600 | 850 | ¥185,900 | ¥169,000 | —      |
| ★TA-WCT-150NB          | 1,500    | 600 | 850 | ¥227,700 | ¥207,000 | —      |
| ★TA-WCT-180NB          | 1,800    | 600 | 850 | ¥249,700 | ¥227,000 | —      |
| ★TA-WCT-90ANB          | 900      | 750 | 850 | ¥189,200 | ¥172,000 | —      |
| ★TA-WCT-120ANB         | 1,200    | 750 | 850 | ¥220,000 | ¥200,000 | —      |
| ★TA-WCT-150ANB         | 1,500    | 750 | 850 | ¥250,800 | ¥228,000 | —      |
| ★TA-WCT-180ANB         | 1,800    | 750 | 850 | ¥302,500 | ¥275,000 | —      |
| ★TA-WCT-150AW          | 1,500    | 750 | 850 | ¥272,800 | ¥248,000 | —      |
| ★TA-WCT-120BW          | 1,200    | 900 | 850 | ¥280,500 | ¥255,000 | —      |
| ★TA-WCT-150BW          | 1,500    | 900 | 850 | ¥320,100 | ¥291,000 | —      |
| ★TA-WCT-180BW          | 1,800    | 900 | 850 | ¥350,900 | ¥319,000 | —      |
| 引出付調理台                 |          |     |     |          |          |        |
| ★TA-WCT-90D            | 900      | 600 | 850 | ¥196,900 | ¥179,000 | 2      |
| ★TA-WCT-120D           | 1,200    | 600 | 850 | ¥226,600 | ¥206,000 | 2      |
| ★TA-WCT-180D           | 1,800    | 600 | 850 | ¥320,100 | ¥291,000 | 3      |
| 引出付調理台(バックガードなし)       |          |     |     |          |          |        |
| ★TA-WCT-90DNB          | 900      | 600 | 850 | ¥194,700 | ¥177,000 | 2      |
| ★TA-WCT-120DNB         | 1,200    | 600 | 850 | ¥221,100 | ¥201,000 | 2      |
| ★TA-WCT-150DNB         | 1,500    | 600 | 850 | ¥271,700 | ¥247,000 | 3      |
| ★TA-WCT-180DNB         | 1,800    | 600 | 850 | ¥313,500 | ¥285,000 | 3      |
| ★TA-WCT-90ADNB         | 900      | 750 | 850 | ¥215,600 | ¥196,000 | 2      |
| ★TA-WCT-120BDW         | 1,200    | 900 | 850 | ¥357,500 | ¥325,000 | 2×2    |
| ★TA-WCT-150BDW         | 1,500    | 900 | 850 | ¥403,700 | ¥367,000 | 3×2    |
| ★TA-WCT-180BDW         | 1,800    | 900 | 850 | ¥457,600 | ¥416,000 | 3×2    |

※調理台(バックガードなし)TA-WCT-150AW・120BW・150BW・180BWは両面仕様  
※引出付調理台(バックガードなし)TA-WCT-120BDW・150BDW・180BDWは両面仕様

- 熱調理機器
- レンジ・テーブル
- スチームコンベクションオーブン
- オープン
- 中華レンジ
- 餃子グリラー
- ゆで麺器
- フライヤー
- グリラー/グリドル
- テイルテンパン/回転釜
- 蒸し器
- 涼厨
- アークガスオープン
- 炊飯
- その他
- アルスライン・カスタム
- 作業機器
- TRE430-TA304特長
- 作業台
- 調理台
- シンク
- 戸棚
- 棚
- パンラック
- 日本そば
- エレファントシェルフ
- 洗浄機器
- ドア
- アンダーカウンター
- ラックコンベア
- フライトコンベア
- ネットコンベア
- 容器・予洗付
- 学校給食
- 衛生機器
- 消毒・保管機器
- 食器消毒保管
- 煮沸式消毒
- 包丁マナ板殺菌庫
- シルバーストッカー
- 配膳車・カート
- フードカート
- 搬送カート
- ペーカリー
- オープン
- 関連機器
- サービス機器
- 温蔵・保温・加湿
- カフェテリア
- 喫茶・軽食
- 下調理
- 冷凍・冷蔵機器
- 備品・消耗品
- 洗剤
- 浄水・軟水器
- ホテルパン
- その他
- 資料
- JFEA機器基準
- 調理能力表
- 新調理/HACCP
- ドライシステム
- NSF
- ステンレスフロア

# 一槽、二槽、台付、三槽シンク

TA304シリーズ

奥行600mm/750mmタイプ



シンクトップ/t=1.2mm  
バックガード寸法/高さ 150mm × 厚さ 60mm、槽深 280mm

## 一槽シンク



★ TA-1S-90

## 一槽シンク (バックガードなし)



★ TA-1S-60NB

## 二槽シンク



★ TA-2S-120

## 二槽シンク (バックガードなし)



★ TA-2S-120NB

## 台付二槽シンク



★ TA-2SB-150L

| 型式  | 外形寸法(mm) |     |     | 税込み価格    | 本体価格     | 排水接続口径 A | 取外式スノコ |
|---|----------|-----|-----|----------|----------|----------|--------|
|   | 間口       | 奥行  | 高さ  |          |          |          |        |
| 一槽シンク ※オーバーフロー、排水トラップ(180φ)付              |          |     |     |          |          |          |        |
| ★TA-1S-45                                 | 450      | 600 | 850 | ¥107,800 | ¥98,000  | 50       | ※      |
| ★TA-1S-60                                 | 600      | 600 | 850 | ¥117,700 | ¥107,000 | 50       | ※      |
| ★TA-1S-75                                 | 750      | 600 | 850 | ¥126,500 | ¥115,000 | 50       | ※      |
| ★TA-1S-90                                 | 900      | 600 | 850 | ¥137,500 | ¥125,000 | 50       | ※      |
| ★TA-1S-100                                | 1,000    | 600 | 850 | ¥150,700 | ¥137,000 | 50       | ※      |
| ★TA-1S-120                                | 1,200    | 600 | 850 | ¥166,100 | ¥151,000 | 50       | ※      |
| ★TA-1S-60A                                | 600      | 750 | 850 | ¥143,000 | ¥130,000 | 50       | ※      |
| ★TA-1S-75A                                | 750      | 750 | 850 | ¥154,000 | ¥140,000 | 50       | ※      |
| ★TA-1S-90A                                | 900      | 750 | 850 | ¥168,300 | ¥153,000 | 50       | ※      |
| ★TA-1S-120A                               | 1,200    | 750 | 850 | ¥204,600 | ¥186,000 | 50       | ※      |
| ★TA-1S-150A                               | 1,500    | 750 | 850 | ¥238,700 | ¥217,000 | 50       | ※      |
| 一槽シンク(バックガードなし) ※オーバーフロー、排水トラップ(180φ)付    |          |     |     |          |          |          |        |
| ★TA-1S-45NB                               | 450      | 600 | 850 | ¥106,700 | ¥97,000  | 50       | ※      |
| ★TA-1S-60NB                               | 600      | 600 | 850 | ¥113,300 | ¥103,000 | 50       | ※      |
| ★TA-1S-75NB                               | 750      | 600 | 850 | ¥124,300 | ¥113,000 | 50       | ※      |
| ★TA-1S-90NB                               | 900      | 600 | 850 | ¥135,300 | ¥123,000 | 50       | ※      |
| ★TA-1S-120NB                              | 1,200    | 600 | 850 | ¥159,500 | ¥145,000 | 50       | ※      |
| ★TA-1S-60ANB                              | 600      | 750 | 850 | ¥141,900 | ¥129,000 | 50       | ※      |
| ★TA-1S-75ANB                              | 750      | 750 | 850 | ¥150,700 | ¥137,000 | 50       | ※      |
| ★TA-1S-90ANB                              | 900      | 750 | 850 | ¥166,100 | ¥151,000 | 50       | ※      |
| ★TA-1S-120ANB                             | 1,200    | 750 | 850 | ¥201,300 | ¥183,000 | 50       | ※      |
| ★TA-1S-150ANB                             | 1,500    | 750 | 850 | ¥235,400 | ¥214,000 | 50       | ※      |
| 二槽シンク ※オーバーフロー、排水トラップ(180φ)付              |          |     |     |          |          |          |        |
| ★TA-2S-90                                 | 900      | 600 | 850 | ¥166,100 | ¥151,000 | 50×2     | ※      |
| ★TA-2S-100                                | 1,000    | 600 | 850 | ¥170,500 | ¥155,000 | 50×2     | ※      |
| ★TA-2S-120                                | 1,200    | 600 | 850 | ¥180,400 | ¥164,000 | 50×2     | ※      |
| ★TA-2S-150                                | 1,500    | 600 | 850 | ¥196,900 | ¥179,000 | 50×2     | ※      |
| ★TA-2S-180                                | 1,800    | 600 | 850 | ¥220,000 | ¥200,000 | 50×2     | ※      |
| ★TA-2S-120A                               | 1,200    | 750 | 850 | ¥221,100 | ¥201,000 | 50×2     | ※      |
| ★TA-2S-150A                               | 1,500    | 750 | 850 | ¥271,700 | ¥247,000 | 50×2     | ※      |
| ★TA-2S-180A                               | 1,800    | 750 | 850 | ¥297,000 | ¥270,000 | 50×2     | ※      |
| 二槽シンク(バックガードなし) ※オーバーフロー、排水トラップ(180φ)付    |          |     |     |          |          |          |        |
| ★TA-2S-90NB                               | 900      | 600 | 850 | ¥165,000 | ¥150,000 | 50×2     | ※      |
| ★TA-2S-120NB                              | 1,200    | 600 | 850 | ¥179,300 | ¥163,000 | 50×2     | ※      |
| ★TA-2S-150NB                              | 1,500    | 600 | 850 | ¥204,600 | ¥186,000 | 50×2     | ※      |
| ★TA-2S-120ANB                             | 1,200    | 750 | 850 | ¥234,300 | ¥213,000 | 50×2     | ※      |
| ★TA-2S-150ANB                             | 1,500    | 750 | 850 | ¥276,100 | ¥251,000 | 50×2     | ※      |
| 二槽シンク両面用(バックガードなし) ※オーバーフロー、排水トラップ(180φ)付 |          |     |     |          |          |          |        |
| ★TA-2S-120AW                              | 1,200    | 750 | 850 | ¥221,100 | ¥201,000 | 50×2     | ※      |
| ★TA-2S-150AW                              | 1,500    | 750 | 850 | ¥270,600 | ¥246,000 | 50×2     | ※      |
| ★TA-2S-180AW                              | 1,800    | 750 | 850 | ¥293,700 | ¥267,000 | 50×2     | ※      |
| 台付二槽シンク ※オーバーフロー、排水トラップ(180φ)付            |          |     |     |          |          |          |        |
| ★TA-2SB-150(R/L)                          | 1,500    | 600 | 850 | ¥200,200 | ¥182,000 | 50×2     | ※      |
| ★TA-2SB-180(R/L)                          | 1,800    | 600 | 850 | ¥215,600 | ¥196,000 | 50×2     | ※      |
| 三槽シンク ※オーバーフロー、排水トラップ(180φ)付              |          |     |     |          |          |          |        |
| ★TA-3S-150                                | 1,500    | 600 | 850 | ¥236,500 | ¥215,000 | 50×3     | ※      |
| ★TA-3S-180                                | 1,800    | 600 | 850 | ¥260,700 | ¥237,000 | 50×3     | ※      |
| ★TA-3S-180A                               | 1,800    | 750 | 850 | ¥319,000 | ¥290,000 | 50×3     | ※      |

※台付タイプは右付、左付両タイプがあります。  
※スノコ枚数・サイズに関しては最寄りの営業所にお問い合わせください。

水切、ダスト付、舟型シンク 他

TA304シリーズ

奥行600mm/750mmタイプ



シンクトップ /t=1.2mm  
バックガード寸法 / 高さ 150mm × 厚さ 60mm、槽深 280mm

水切付一槽シンク



★ TA-1SL-120L

ダスト付二槽シンク (ダストカゴ付)



★ TA-2SD-150L

舟型シンク (バックガードなし)



★ TA-F-120NB

水切台



★ TA-CL-90

ダストテーブル



★ TA-DT-60

| 型式                                       | 外形寸法(mm) |     |     | 税込み価格    | 本体価格     | 排水接続口径<br>A | 取外式<br>スノコ |
|--|----------|-----|-----|----------|----------|-------------|------------|
|  | 間口       | 奥行  | 高さ  |          |          |             |            |
| 水切付一槽シンク ※オーバーフロー、排水トラップ(180φ)付          |          |     |     |          |          |             |            |
| ★TA-1SL-90(R/L)                          | 900      | 600 | 850 | ¥149,600 | ¥136,000 | 50          | ※          |
| ★TA-1SL-120(R/L)                         | 1,200    | 600 | 850 | ¥161,700 | ¥147,000 | 50          | ※          |
| ★TA-1SL-120A(R/L)                        | 1,200    | 750 | 850 | ¥195,800 | ¥178,000 | 50          | ※          |
| ★TA-1SL-150A(R/L)                        | 1,500    | 750 | 850 | ¥215,600 | ¥196,000 | 50          | ※          |
| 水切付二槽シンク ※オーバーフロー、排水トラップ(180φ)付          |          |     |     |          |          |             |            |
| ★TA-2SL-120(R/L)                         | 1,200    | 600 | 850 | ¥195,800 | ¥178,000 | 50×2        | ※          |
| ★TA-2SL-150(R/L)                         | 1,500    | 600 | 850 | ¥215,600 | ¥196,000 | 50×2        | ※          |
| ★TA-2SL-180(R/L)                         | 1,800    | 600 | 850 | ¥235,400 | ¥214,000 | 50×2        | ※          |
| ダスト付二槽シンク(ダストカゴ付) ※オーバーフロー、排水トラップ(180φ)付 |          |     |     |          |          |             |            |
| ★TA-2SD-120(R/L)                         | 1,200    | 600 | 850 | ¥250,800 | ¥228,000 | 50×3        | ※          |
| ★TA-2SD-150(R/L)                         | 1,500    | 600 | 850 | ¥276,100 | ¥251,000 | 50×3        | ※          |
| 舟型シンク ※排水トラップ(180φ)付、マナ板別途               |          |     |     |          |          |             |            |
| ★TA-F-90                                 | 900      | 600 | 850 | ¥165,000 | ¥150,000 | 50          | ※          |
| ★TA-F-100                                | 1,000    | 600 | 850 | ¥170,500 | ¥155,000 | 50          | ※          |
| ★TA-F-120                                | 1,200    | 600 | 850 | ¥180,400 | ¥164,000 | 50          | ※          |
| ★TA-F-150                                | 1,500    | 600 | 850 | ¥196,900 | ¥179,000 | 50          | ※          |
| 舟型シンク(バックガードなし)0 ※排水トラップ(180φ)付、マナ板別途    |          |     |     |          |          |             |            |
| ★TA-F-90NB                               | 900      | 600 | 850 | ¥163,900 | ¥149,000 | 50          | ※          |
| ★TA-F-100NB                              | 1,000    | 600 | 850 | ¥169,400 | ¥154,000 | 50          | ※          |
| ★TA-F-120NB                              | 1,200    | 600 | 850 | ¥178,200 | ¥162,000 | 50          | ※          |
| ★TA-F-150NB                              | 1,500    | 600 | 850 | ¥194,700 | ¥177,000 | 50          | ※          |
| ★TA-F-120ANB                             | 1,200    | 750 | 850 | ¥195,800 | ¥178,000 | 50          | ※          |
| 水切台                                      |          |     |     |          |          |             |            |
| ★TA-CL-60                                | 600      | 600 | 850 | ¥91,300  | ¥83,000  | 40          | ※          |
| ★TA-CL-90                                | 900      | 600 | 850 | ¥102,300 | ¥93,000  | 40          | ※          |
| ★TA-CL-75A                               | 750      | 750 | 850 | ¥117,700 | ¥107,000 | 40          | ※          |
| ★TA-CL-90A                               | 900      | 750 | 850 | ¥128,700 | ¥117,000 | 40          | ※          |
| ダストテーブル                                  |          |     |     |          |          |             |            |
| ★TA-DT-60                                | 600      | 600 | 850 | ¥89,100  | ¥81,000  | -           | -          |

※ダスト、水切付タイプは右付、左付両タイプがあります。  
※スノコ枚数・サイズに関しては最寄りの営業所にお問い合わせください。

- 熱調理機器
- レンジ・テーブル
- スチームコンベクションオーブン
- オープン
- 中華レンジ
- 餃子グリラー
- ゆで麺器
- フライヤー
- グリラー/グリドル
- テイルテンゲン/回転釜
- 蒸し器
- 涼厨
- アークガスオープン
- 炊飯
- その他
- アルスライン・カスタム
- 作業機器
- TRE430・TA304特長
- 作業台
- 調理台
- シンク
- 戸棚
- 棚
- パンラック
- 日本そば
- エレファントシェルフ
- 洗浄機器
- ドア
- アンダーカウンター
- ラックコンベア
- フライトコンベア
- ネットコンベア
- 容器・予洗付
- 学校給食
- 衛生機器
- 消毒・保管機器
- 食器消毒保管
- 煮沸式消毒
- 包丁マナ板殺菌庫
- シルバーストッカー
- 配膳車・カート
- フードカート
- 搬送カート
- ペーカリー
- オープン
- 関連機器
- サービス機器
- 温蔵・保温・加湿
- カフェテリア
- 喫茶・軽食
- 下調理
- 冷凍・冷蔵機器
- 備品・消耗品
- 洗剤
- 浄水・軟水器
- ホテルパン
- その他
- 資料
- JFEA機器基準
- 調理能力表
- 新調理/HACCP
- ドライシステム
- NSF
- ステンレスフロア

吊戸棚 (H900mm)



TRE-HCB-90H

アクリル戸タイプ (H900mm)



TRE-HCB-90HG

| 型式                        | 外形寸法(mm) |     |     | 税込み価格    | 本体価格     |
|---------------------------|----------|-----|-----|----------|----------|
|                           | 間口       | 奥行  | 高さ  |          |          |
| 吊戸棚 ※自在中棚一段付              |          |     |     |          |          |
| TRE-HCB-90SM              | 900      | 300 | 450 | ¥61,050  | ¥55,500  |
| TRE-HCB-120SM             | 1,200    | 300 | 450 | ¥67,100  | ¥61,000  |
| TRE-HCB-150SM             | 1,500    | 300 | 450 | ¥75,350  | ¥68,500  |
| TRE-HCB-180SM             | 1,800    | 300 | 450 | ¥88,000  | ¥80,000  |
| TRE-HCB-90M               | 900      | 350 | 450 | ¥63,800  | ¥58,000  |
| TRE-HCB-120M              | 1,200    | 350 | 450 | ¥78,100  | ¥71,000  |
| TRE-HCB-150M              | 1,500    | 350 | 450 | ¥86,900  | ¥79,000  |
| TRE-HCB-180M              | 1,800    | 350 | 450 | ¥94,600  | ¥86,000  |
| 吊戸棚(H900mm) ※自在中棚二段付      |          |     |     |          |          |
| TRE-HCB-75SH              | 750      | 300 | 900 | ¥73,700  | ¥67,000  |
| TRE-HCB-90SH              | 900      | 300 | 900 | ¥81,400  | ¥74,000  |
| TRE-HCB-100SH             | 1,000    | 300 | 900 | ¥88,000  | ¥80,000  |
| TRE-HCB-120SH             | 1,200    | 300 | 900 | ¥92,400  | ¥84,000  |
| ★TRE-HCB-150SH            | 1,500    | 300 | 900 | ¥101,200 | ¥92,000  |
| ★TRE-HCB-180SH            | 1,800    | 300 | 900 | ¥110,000 | ¥100,000 |
| TRE-HCB-90H               | 900      | 350 | 900 | ¥83,600  | ¥76,000  |
| TRE-HCB-120H              | 1,200    | 350 | 900 | ¥91,300  | ¥83,000  |
| TRE-HCB-150H              | 1,500    | 350 | 900 | ¥103,400 | ¥94,000  |
| TRE-HCB-180H              | 1,800    | 350 | 900 | ¥113,300 | ¥103,000 |
| アクリル戸タイプ(H900mm) ※自在中棚二段付 |          |     |     |          |          |
| ★TRE-HCB-75SHG            | 750      | 300 | 900 | ¥75,900  | ¥69,000  |
| TRE-HCB-90SHG             | 900      | 300 | 900 | ¥82,500  | ¥75,000  |
| ★TRE-HCB-100SHG           | 1,000    | 300 | 900 | ¥89,100  | ¥81,000  |
| TRE-HCB-120SHG            | 1,200    | 300 | 900 | ¥99,000  | ¥90,000  |
| ★TRE-HCB-150SHG           | 1,500    | 300 | 900 | ¥112,200 | ¥102,000 |
| ★TRE-HCB-180SHG           | 1,800    | 300 | 900 | ¥126,500 | ¥115,000 |
| TRE-HCB-90HG              | 900      | 350 | 900 | ¥90,200  | ¥82,000  |
| TRE-HCB-120HG             | 1,200    | 350 | 900 | ¥103,400 | ¥94,000  |
| TRE-HCB-150HG             | 1,500    | 350 | 900 | ¥113,300 | ¥103,000 |
| ★TRE-HCB-180HG            | 1,800    | 350 | 900 | ¥127,600 | ¥116,000 |

| 型式                        | 外形寸法(mm) |     |     | 税込み価格    | 本体価格    |
|---------------------------|----------|-----|-----|----------|---------|
|                           | 間口       | 奥行  | 高さ  |          |         |
| 吊戸棚(H600mm) ※自在中棚一段付      |          |     |     |          |         |
| TRE-HCB-90S               | 900      | 300 | 600 | ¥66,000  | ¥60,000 |
| TRE-HCB-120S              | 1,200    | 300 | 600 | ¥73,700  | ¥67,000 |
| TRE-HCB-150S              | 1,500    | 300 | 600 | ¥81,400  | ¥74,000 |
| TRE-HCB-180S              | 1,800    | 300 | 600 | ¥94,600  | ¥86,000 |
| TRE-HCB-60                | 600      | 350 | 600 | ¥61,600  | ¥56,000 |
| TRE-HCB-75                | 750      | 350 | 600 | ¥64,900  | ¥59,000 |
| TRE-HCB-90                | 900      | 350 | 600 | ¥67,100  | ¥61,000 |
| TRE-HCB-100               | 1,000    | 350 | 600 | ¥72,600  | ¥66,000 |
| TRE-HCB-120               | 1,200    | 350 | 600 | ¥78,100  | ¥71,000 |
| TRE-HCB-150               | 1,500    | 350 | 600 | ¥86,900  | ¥79,000 |
| TRE-HCB-180               | 1,800    | 350 | 600 | ¥102,300 | ¥93,000 |
| アクリル戸タイプ(H600mm) ※自在中棚一段付 |          |     |     |          |         |
| TRE-HCB-60SG              | 600      | 300 | 600 | ¥56,100  | ¥51,000 |
| ★TRE-HCB-75SG             | 750      | 300 | 600 | ¥61,600  | ¥56,000 |
| ★TRE-HCB-90SG             | 900      | 300 | 600 | ¥67,100  | ¥61,000 |
| ★TRE-HCB-100SG            | 1,000    | 300 | 600 | ¥70,950  | ¥64,500 |
| TRE-HCB-120SG             | 1,200    | 300 | 600 | ¥80,850  | ¥73,500 |
| TRE-HCB-150SG             | 1,500    | 300 | 600 | ¥89,100  | ¥81,000 |
| ★TRE-HCB-180SG            | 1,800    | 300 | 600 | ¥101,750 | ¥92,500 |
| ★TRE-HCB-60G              | 600      | 350 | 600 | ¥61,600  | ¥56,000 |
| ★TRE-HCB-75G              | 750      | 350 | 600 | ¥64,900  | ¥59,000 |
| TRE-HCB-90G               | 900      | 350 | 600 | ¥69,300  | ¥63,000 |
| ★TRE-HCB-100G             | 1,000    | 350 | 600 | ¥73,700  | ¥67,000 |
| TRE-HCB-120G              | 1,200    | 350 | 600 | ¥82,500  | ¥75,000 |
| TRE-HCB-150G              | 1,500    | 350 | 600 | ¥90,200  | ¥82,000 |
| TRE-HCB-180G              | 1,800    | 350 | 600 | ¥104,500 | ¥95,000 |
| 吊戸棚(ケンドン式) ※自在中棚一段付       |          |     |     |          |         |
| ★TRE-HCB-90K              | 900      | 350 | 600 | ¥74,800  | ¥68,000 |
| ★TRE-HCB-120K             | 1,200    | 350 | 600 | ¥86,900  | ¥79,000 |
| TRE-HCB-150K              | 1,500    | 350 | 600 | ¥90,200  | ¥82,000 |
| ★TRE-HCB-180K             | 1,800    | 350 | 600 | ¥104,500 | ¥95,000 |

※TRE-HCB-90K:一枚戸 TRE-HCB-120K、150K、180K:二枚戸

オプション  
サポートアングル (2本組)



奥行 300mm 用 ¥5,610 (税込)  
W290 × D30 × H30 × t3

奥行 350mm 用 ¥5,610 (税込)  
W340 × D30 × H30 × t3

※吊戸棚を天井吊用としてご使用の場合は、サポートアングルが必要となります。

棚

TRE430シリーズ

plusJ SUS 430

パイプ棚

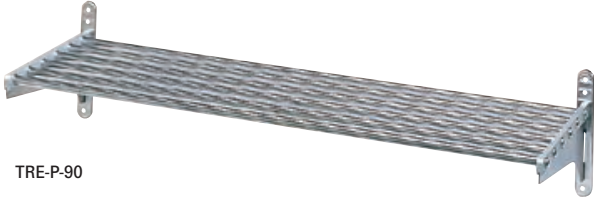

TRE-P-90

平棚



TRE-H-180

二段棚 (パイプ脚)



TRE-WP-120

二段棚

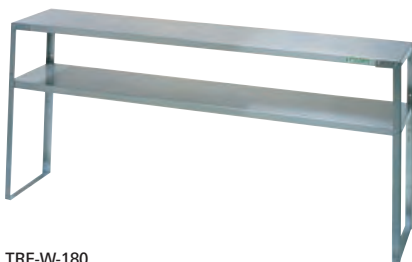

TRE-W-180

| 型式                   | 外形寸法(mm) |     |     | 税込み価格   | 本体価格    |
|----------------------|----------|-----|-----|---------|---------|
|                      | 間口       | 奥行  | 高さ  |         |         |
| パイプ棚 ※パイプ16φ、受けスライド式 |          |     |     |         |         |
| TRE-P-90S            | 900      | 250 | 一段  | ¥18,700 | ¥17,000 |
| TRE-P-120S           | 1,200    | 250 | 一段  | ¥20,350 | ¥18,500 |
| TRE-P-150S           | 1,500    | 250 | 一段  | ¥27,500 | ¥25,000 |
| TRE-P-180S           | 1,800    | 250 | 一段  | ¥30,250 | ¥27,500 |
| TRE-P-60             | 600      | 300 | 一段  | ¥19,800 | ¥18,000 |
| TRE-P-75             | 750      | 300 | 一段  | ¥20,350 | ¥18,500 |
| TRE-P-90             | 900      | 300 | 一段  | ¥23,100 | ¥21,000 |
| TRE-P-120            | 1,200    | 300 | 一段  | ¥25,300 | ¥23,000 |
| TRE-P-150            | 1,500    | 300 | 一段  | ¥26,400 | ¥24,000 |
| TRE-P-180            | 1,800    | 300 | 一段  | ¥31,350 | ¥28,500 |
| TRE-P-90L            | 900      | 350 | 一段  | ¥24,750 | ¥22,500 |
| TRE-P-120L           | 1,200    | 350 | 一段  | ¥26,400 | ¥24,000 |
| TRE-P-150L           | 1,500    | 350 | 一段  | ¥32,450 | ¥29,500 |
| TRE-P-180L           | 1,800    | 350 | 一段  | ¥38,500 | ¥35,000 |
| 平棚 ※受けスライド式          |          |     |     |         |         |
| TRE-H-90S            | 900      | 250 | 一段  | ¥18,700 | ¥17,000 |
| TRE-H-120S           | 1,200    | 250 | 一段  | ¥20,900 | ¥19,000 |
| TRE-H-150S           | 1,500    | 250 | 一段  | ¥24,200 | ¥22,000 |
| TRE-H-180S           | 1,800    | 250 | 一段  | ¥29,700 | ¥27,000 |
| TRE-H-90             | 900      | 300 | 一段  | ¥25,300 | ¥23,000 |
| TRE-H-120            | 1,200    | 300 | 一段  | ¥28,600 | ¥26,000 |
| TRE-H-150            | 1,500    | 300 | 一段  | ¥29,700 | ¥27,000 |
| TRE-H-180            | 1,800    | 300 | 一段  | ¥34,100 | ¥31,000 |
| TRE-H-90L            | 900      | 350 | 一段  | ¥25,300 | ¥23,000 |
| TRE-H-120L           | 1,200    | 350 | 一段  | ¥28,600 | ¥26,000 |
| TRE-H-150L           | 1,500    | 350 | 一段  | ¥33,000 | ¥30,000 |
| TRE-H-180L           | 1,800    | 350 | 一段  | ¥37,400 | ¥34,000 |
| 二段棚 (パイプ脚) ※自在中棚一段付  |          |     |     |         |         |
| TRE-WP-90            | 900      | 350 | 800 | ¥55,000 | ¥50,000 |
| TRE-WP-120           | 1,200    | 350 | 800 | ¥58,300 | ¥53,000 |
| TRE-WP-150           | 1,500    | 350 | 800 | ¥66,000 | ¥60,000 |
| TRE-WP-180           | 1,800    | 350 | 800 | ¥74,800 | ¥68,000 |
| 中棚追加オプション            |          |     |     |         |         |
| ★中棚                  | 900      | 350 | 30  | ¥14,300 | ¥13,000 |
| ★中棚                  | 1,200    | 350 | 30  | ¥16,500 | ¥15,000 |
| ★中棚                  | 1,500    | 350 | 30  | ¥20,900 | ¥19,000 |
| ★中棚                  | 1,800    | 350 | 30  | ¥23,100 | ¥21,000 |
| 二段棚 (パイプ脚) ※中棚一段付    |          |     |     |         |         |
| TRE-WP-90L           | 900      | 500 | 800 | ¥60,500 | ¥55,000 |
| TRE-WP-120L          | 1,200    | 500 | 800 | ¥63,800 | ¥58,000 |
| TRE-WP-150L          | 1,500    | 500 | 800 | ¥71,500 | ¥65,000 |
| TRE-WP-180L          | 1,800    | 500 | 800 | ¥80,300 | ¥73,000 |
| 中棚追加オプション            |          |     |     |         |         |
| ★中棚                  | 900      | 500 | 30  | ¥16,500 | ¥15,000 |
| ★中棚                  | 1,200    | 500 | 30  | ¥20,900 | ¥19,000 |
| ★中棚                  | 1,500    | 500 | 30  | ¥24,200 | ¥22,000 |
| ★中棚                  | 1,800    | 500 | 30  | ¥27,500 | ¥25,000 |
| 二段棚 ※中棚一段付           |          |     |     |         |         |
| TRE-W-90             | 900      | 350 | 800 | ¥51,700 | ¥47,000 |
| TRE-W-120            | 1,200    | 350 | 800 | ¥55,000 | ¥50,000 |
| TRE-W-150            | 1,500    | 350 | 800 | ¥61,600 | ¥56,000 |
| TRE-W-180            | 1,800    | 350 | 800 | ¥69,300 | ¥63,000 |

※W(間口)・D(奥行)・H(高さ)を表示します。★印は受注生産品です。納期をご確認下さい。 荷作り・運賃は別途申し受けます。 税込価格については税率10%で表示しています。

熱調理機器

- レンジ・テーブル
- スチームコンベクションオーブン
- オープン
- 中華レンジ
- 餃子グリラー
- ゆで麺器
- フライヤー
- グリラー/グリドル
- テイルテンゲン/回転釜
- 蒸し器
- 涼厨
- アークガスオープン
- 炊飯
- その他

アルスライン・カスタム

作業機器

- TRE430-TA304特長
- 作業台
- 調理台
- シンク
- 戸棚
- 棚
- パンラック
- 日本そば
- エレファントシェルフ

洗浄機器

- ドア
- アンダーカウンター
- ラックコンベア
- フライトコンベア
- ネットコンベア
- 容器・予洗付
- 学校給食

衛生機器

- 消毒・保管機器
- 食器消毒保管
- 煮沸式消毒
- 包丁マナ板殺菌庫
- シルバーストッカー

配膳車・カート

- フードカート
- 搬送カート

ペーカリー

- オープン
- 関連機器

サービス機器

- 温蔵・保温・加湿
- カフェテリア
- 喫茶・軽食

下調理

冷凍・冷蔵機器

備品・消耗品

- 洗剤
- 浄水・軟水器
- ホテルパン

その他

資料

- JFEA機器基準
- 調理能力表
- 新調理/HACCP
- ドライシステム
- NSF
- ステンレスフロア



戸棚



TRE-CB-120

戸棚 (上段アクリル戸タイプ)



TRE-CB-120G

| 型式                      | 外形寸法(mm) |     |       | 税込み価格    | 本体価格     |
|-------------------------|----------|-----|-------|----------|----------|
|                         | 間口       | 奥行  | 高さ    |          |          |
| 戸棚 ※自在中棚上下各一段付          |          |     |       |          |          |
| TRE-CB-90               | 900      | 600 | 1,850 | ¥159,500 | ¥145,000 |
| TRE-CB-120              | 1,200    | 600 | 1,850 | ¥188,100 | ¥171,000 |
| TRE-CB-150              | 1,500    | 600 | 1,850 | ¥218,900 | ¥199,000 |
| TRE-CB-180              | 1,800    | 600 | 1,850 | ¥245,300 | ¥223,000 |
| TRE-CB-90A              | 900      | 750 | 1,850 | ¥168,300 | ¥153,000 |
| TRE-CB-120A             | 1,200    | 750 | 1,850 | ¥202,400 | ¥184,000 |
| TRE-CB-150A             | 1,500    | 750 | 1,850 | ¥245,300 | ¥223,000 |
| TRE-CB-180A             | 1,800    | 750 | 1,850 | ¥271,700 | ¥247,000 |
| 戸棚(上段アクリル戸) ※自在中棚上下各一段付 |          |     |       |          |          |
| TRE-CB-90G              | 900      | 600 | 1,850 | ¥199,100 | ¥181,000 |
| TRE-CB-120G             | 1,200    | 600 | 1,850 | ¥228,800 | ¥208,000 |
| TRE-CB-150G             | 1,500    | 600 | 1,850 | ¥273,900 | ¥249,000 |
| TRE-CB-180G             | 1,800    | 600 | 1,850 | ¥308,000 | ¥280,000 |
| ★TRE-CB-90AG            | 900      | 750 | 1,850 | ¥212,300 | ¥193,000 |
| TRE-CB-120AG            | 1,200    | 750 | 1,850 | ¥248,600 | ¥226,000 |
| ★TRE-CB-150AG           | 1,500    | 750 | 1,850 | ¥308,000 | ¥280,000 |
| ★TRE-CB-180AG           | 1,800    | 750 | 1,850 | ¥339,900 | ¥309,000 |

パンラック



TRE-PR-120



| 型式               | 外形寸法(mm) |     |       | 税込み価格    | 本体価格     |
|------------------|----------|-----|-------|----------|----------|
|                  | 間口       | 奥行  | 高さ    |          |          |
| SUS430タイプ ※自在棚4段 |          |     |       |          |          |
| TRE-PR-90        | 900      | 600 | 1,850 | ¥92,400  | ¥84,000  |
| TRE-PR-120       | 1,200    | 600 | 1,850 | ¥107,800 | ¥98,000  |
| TRE-PR-150       | 1,500    | 600 | 1,850 | ¥121,000 | ¥110,000 |
| TRE-PR-180       | 1,800    | 600 | 1,850 | ¥135,300 | ¥123,000 |
| TRE-PR-90A       | 900      | 750 | 1,850 | ¥127,600 | ¥116,000 |
| TRE-PR-120A      | 1,200    | 750 | 1,850 | ¥147,400 | ¥134,000 |
| ★TRE-PR-150A     | 1,500    | 750 | 1,850 | ¥167,200 | ¥152,000 |
| ★TRE-PR-180A     | 1,800    | 750 | 1,850 | ¥187,000 | ¥170,000 |

L型運搬車

ユーティリティーカート



**TRE-LW-90** **¥63,000**  
 税込¥69,300

■外形寸法:W900×D600×H850  
 ※キャスター100φ、ストッパー付



**DSK-104** **¥30,000**  
 税込¥33,000

■外形寸法:W715×D460×H 915  
 ■積載荷重:150kg  
 ※微音キャスター100φゴム車  
 ※お客様にて組立となります。

L型運搬車

●静音タイプ

全4色から選べます!(DSK-301B2タイプのみ)



**DSK-101B** **¥21,700**  
 税込¥23,870

■外形寸法:W715×D460×H860  
 ■積載荷重:150kg  
 ■車輪:100mmグレーゴム車輪  
 ※微音キャスター・滑り止めパット・フットブレーキ付



DSK-101B

**DSK-301B2** **¥34,000**  
 税込¥37,400

■外形寸法:W900×D600×H861  
 ■積載荷重:300kg  
 ■車輪:125mmグレーゴム車輪  
 ※微音キャスター・滑り止めパット・コーナーバンパー・スペシャルブレーキ付



DSK-301B2



日本そば関連機器

304シリーズ

SUS 304

生そば釜とのセット例



| 型式                           | 外形寸法(mm) |     |       | 税込み価格    | 本体価格     | 排水接続口径 A |
|------------------------------|----------|-----|-------|----------|----------|----------|
|                              | 間口       | 奥行  | 高さ    |          |          |          |
| 角丸シンク ※オーバーフロー付              |          |     |       |          |          |          |
| ★T-MS-105                    | 1,050    | 630 | 800   | ¥229,900 | ¥209,000 | 50×2     |
| ★T-MS-115                    | 1,150    | 660 | 800   | ¥232,100 | ¥211,000 | 50×2     |
| そばシンク(槽深150mm) ※バックガード高さ90mm |          |     |       |          |          |          |
| ★T-SS-60                     | 600      | 730 | 800   | ¥102,300 | ¥93,000  | 50       |
| ★T-SS-75                     | 750      | 730 | 800   | ¥112,200 | ¥102,000 | 50       |
| ★T-SS-90                     | 900      | 730 | 800   | ¥121,000 | ¥110,000 | 50       |
| 并戸棚 ※自在中棚二段付、アクリル引戸          |          |     |       |          |          |          |
| ★T-SCB-60                    | 600      | 350 | 1,000 | ¥129,800 | ¥118,000 | —        |
| ★T-SCB-75                    | 750      | 350 | 1,000 | ¥134,200 | ¥122,000 | —        |
| ★T-SCB-90                    | 900      | 350 | 1,000 | ¥140,800 | ¥128,000 | —        |
| 麺棚(右用、左用あり) ※棚三段付            |          |     |       |          |          |          |
| ★T-M-105                     | 1,050    | 400 | 1,050 | ¥67,100  | ¥61,000  | —        |
| ★T-M-115                     | 1,150    | 400 | 1,050 | ¥79,200  | ¥72,000  | —        |

※角丸シンク用循環式冷水機

詳しくは P188 をご覧下さい。

角丸シンク



★ T-MS-105

そばシンク(槽深150mm)



★ T-SS-90

并戸棚



★ T-SCB-90

麺棚(右用、左用あり)



★ T-M-105

熱調理機器

- レンジ・テーブル
- スチームコンベクションオーブン
- オープン
- 中華レンジ
- 餃子グリラー
- ゆで麺器
- フライヤー
- グリラー/グリドル
- テイルテンガン/回転釜
- 蒸し器
- 涼厨
- アークガスオープン
- 炊飯
- その他
- アルスライン・カスタム

作業機器

- TRE430-TA304特長
- 作業台
- 調理台
- シンク
- 戸棚
- 棚
- パンラック
- 日本そば
- エレファントシェルフ

洗浄機器

- ドア
- アンダーカウンター
- ラックコンベア
- フライトコンベア
- ネットコンベア
- 容器・予洗付
- 学校給食

衛生機器

- 消毒・保管機器
- 食器消毒保管
- 煮沸式消毒
- 包丁マナ板殺菌庫
- シルバーストックカー

配膳車・カート

- フードカート
- 搬送カート

ペーカリー

- オープン
- 関連機器

サービス機器

- 温蔵・保温・加湿
- カフェテリア
- 喫茶・軽食

下調理

冷凍・冷蔵機器

備品・消耗品

- 洗剤
- 浄水・軟水器
- ホテルパン

その他

- 資料
- JFEA機器基準
- 調理能力表
- 新調理/HACCP
- ドライシステム
- NSF
- ステンレスフロア

※W(間口)・D(奥行)・H(高さ)を表示します。★印は受注生産品です。納期をご確認下さい。 荷作り・運賃は別途申し受けます。 税込価格については税率10%で表示しています。

# エレファントシェルフ

[エレファントシェルフ、ソリッドエレファントシェルフ、エレファントUカートetc.]

エレファントシェルフ (SUS304仕様)

エレファントシェルフ (クローム仕様)



SUS 304

N-TES-19-6115S

(ステムキャスターカート付)

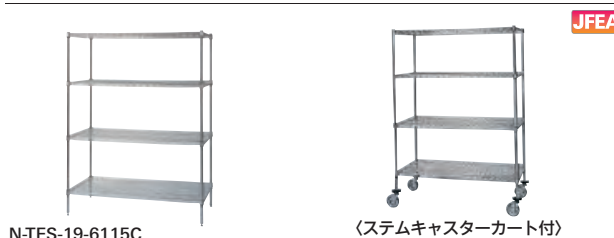

JFEA

N-TES-19-6115C

(ステムキャスターカート付)

| 型式                            | 外形寸法(mm) |     |       | 税込み価格    | 本体価格     |
|-------------------------------|----------|-----|-------|----------|----------|
|                               | 間口       | 奥行  | 高さ    |          |          |
| N-TES-31S(奥行310mm)シリーズ ※自在棚4段 |          |     |       |          |          |
| N-TES-19-3161S                | 602      | 310 | 1,930 | ¥79,640  | ¥72,400  |
| N-TES-19-3176S                | 755      | 310 | 1,930 | ¥87,560  | ¥79,600  |
| N-TES-19-3191S                | 907      | 310 | 1,930 | ¥93,720  | ¥85,200  |
| N-TES-19-3110S                | 1,059    | 310 | 1,930 | ¥99,880  | ¥90,800  |
| N-TES-36S(奥行360mm)シリーズ ※自在棚4段 |          |     |       |          |          |
| N-TES-19-3691S                | 907      | 360 | 1,930 | ¥99,440  | ¥90,400  |
| N-TES-19-3610S                | 1,059    | 360 | 1,930 | ¥109,120 | ¥99,200  |
| N-TES-19-3612S                | 1,209    | 360 | 1,930 | ¥120,560 | ¥109,600 |
| N-TES-19-3615S                | 1,515    | 360 | 1,930 | ¥141,680 | ¥128,800 |
| N-TES-46S(奥行460mm)シリーズ ※自在棚4段 |          |     |       |          |          |
| N-TES-19-4661S                | 602      | 460 | 1,930 | ¥88,880  | ¥80,800  |
| N-TES-19-4676S                | 755      | 460 | 1,930 | ¥99,000  | ¥90,000  |
| N-TES-19-4691S                | 907      | 460 | 1,930 | ¥107,800 | ¥98,000  |
| N-TES-19-4610S                | 1,059    | 460 | 1,930 | ¥119,240 | ¥108,400 |
| N-TES-19-4612S                | 1,209    | 460 | 1,930 | ¥131,560 | ¥119,600 |
| N-TES-19-4615S                | 1,515    | 460 | 1,930 | ¥164,120 | ¥149,200 |
| N-TES-19-4618S                | 1,818    | 460 | 1,930 | ¥182,160 | ¥165,600 |
| N-TES-61S(奥行610mm)シリーズ ※自在棚4段 |          |     |       |          |          |
| N-TES-19-6161S                | 602      | 610 | 1,930 | ¥110,000 | ¥100,000 |
| N-TES-19-6176S                | 755      | 610 | 1,930 | ¥122,320 | ¥111,200 |
| N-TES-19-6191S                | 907      | 610 | 1,930 | ¥138,160 | ¥125,600 |
| N-TES-19-6110S                | 1,059    | 610 | 1,930 | ¥150,920 | ¥137,200 |
| N-TES-19-6112S                | 1,209    | 610 | 1,930 | ¥167,200 | ¥152,000 |
| N-TES-19-6115S                | 1,515    | 610 | 1,930 | ¥203,720 | ¥185,200 |
| N-TES-19-6118S                | 1,818    | 610 | 1,930 | ¥240,240 | ¥218,400 |

※製品高さは全機構 H=1,415、1,625、1,930、2,225の4種、棚段数5段まで揃えてあります。

| 型式                            | 外形寸法(mm) |     |       | 税込み価格    | 本体価格     |
|-------------------------------|----------|-----|-------|----------|----------|
|                               | 間口       | 奥行  | 高さ    |          |          |
| N-TES-31C(奥行310mm)シリーズ ※自在棚4段 |          |     |       |          |          |
| N-TES-19-3161C                | 602      | 310 | 1,930 | ¥49,720  | ¥45,200  |
| N-TES-19-3176C                | 755      | 310 | 1,930 | ¥53,680  | ¥48,800  |
| N-TES-19-3191C                | 907      | 310 | 1,930 | ¥58,080  | ¥52,800  |
| N-TES-19-3110C                | 1,059    | 310 | 1,930 | ¥62,920  | ¥57,200  |
| N-TES-36C(奥行360mm)シリーズ ※自在棚4段 |          |     |       |          |          |
| N-TES-19-3691C                | 907      | 360 | 1,930 | ¥59,840  | ¥54,400  |
| N-TES-19-3610C                | 1,059    | 360 | 1,930 | ¥67,320  | ¥61,200  |
| N-TES-19-3612C                | 1,209    | 360 | 1,930 | ¥70,400  | ¥64,000  |
| N-TES-19-3615C                | 1,515    | 360 | 1,930 | ¥83,160  | ¥75,600  |
| N-TES-46C(奥行460mm)シリーズ ※自在棚4段 |          |     |       |          |          |
| N-TES-19-4661C                | 602      | 460 | 1,930 | ¥53,240  | ¥48,400  |
| N-TES-19-4676C                | 755      | 460 | 1,930 | ¥58,080  | ¥52,800  |
| N-TES-19-4691C                | 907      | 460 | 1,930 | ¥62,480  | ¥56,800  |
| N-TES-19-4610C                | 1,059    | 460 | 1,930 | ¥65,560  | ¥59,600  |
| N-TES-19-4612C                | 1,209    | 460 | 1,930 | ¥72,160  | ¥65,600  |
| N-TES-19-4615C                | 1,515    | 460 | 1,930 | ¥85,360  | ¥77,600  |
| N-TES-19-4618C                | 1,818    | 460 | 1,930 | ¥94,160  | ¥85,600  |
| N-TES-61C(奥行610mm)シリーズ ※自在棚4段 |          |     |       |          |          |
| N-TES-19-6161C                | 602      | 610 | 1,930 | ¥62,480  | ¥56,800  |
| N-TES-19-6176C                | 755      | 610 | 1,930 | ¥66,440  | ¥60,400  |
| N-TES-19-6191C                | 907      | 610 | 1,930 | ¥77,440  | ¥70,400  |
| N-TES-19-6110C                | 1,059    | 610 | 1,930 | ¥84,480  | ¥76,800  |
| N-TES-19-6112C                | 1,209    | 610 | 1,930 | ¥93,720  | ¥85,200  |
| N-TES-19-6115C                | 1,515    | 610 | 1,930 | ¥109,560 | ¥99,600  |
| N-TES-19-6118C                | 1,818    | 610 | 1,930 | ¥122,760 | ¥111,600 |

※ボールは SUS304 です。  
※製品高さは全機構 H=1,415、1,625、1,930、2,225の4種、棚段数5段まで揃えてあります。

## ソリッドエレファントシェルフ



NS-TES-19-6115

オプション  
ステムキャスター



1台用セット ¥20,020 (税込)

ステムキャスターカートの場合は  
1台につき ¥20,020 (税込) を加算して下  
さい。

| 型式                            | 外形寸法(mm) |     |       | 税込み価格   | 本体価格    |
|-------------------------------|----------|-----|-------|---------|---------|
|                               | 間口       | 奥行  | 高さ    |         |         |
| NS-TES-31(奥行310mm)シリーズ ※自在棚4段 |          |     |       |         |         |
| NS-TES-19-3161                | 602      | 310 | 1,930 | ¥69,960 | ¥63,600 |
| NS-TES-19-3176                | 755      | 310 | 1,930 | ¥81,400 | ¥74,000 |
| NS-TES-19-3191                | 907      | 310 | 1,930 | ¥88,440 | ¥80,400 |
| NS-TES-19-3110                | 1,059    | 310 | 1,930 | ¥96,800 | ¥88,000 |

| 型式                            | 外形寸法(mm) |     |       | 税込み価格    | 本体価格     |
|-------------------------------|----------|-----|-------|----------|----------|
|                               | 間口       | 奥行  | 高さ    |          |          |
| NS-TES-46(奥行460mm)シリーズ ※自在棚4段 |          |     |       |          |          |
| NS-TES-19-4661                | 602      | 460 | 1,930 | ¥74,800  | ¥68,000  |
| NS-TES-19-4676                | 755      | 460 | 1,930 | ¥85,360  | ¥77,600  |
| NS-TES-19-4691                | 907      | 460 | 1,930 | ¥93,720  | ¥85,200  |
| NS-TES-19-4610                | 1,059    | 460 | 1,930 | ¥98,120  | ¥89,200  |
| NS-TES-19-4612                | 1,209    | 460 | 1,930 | ¥102,520 | ¥93,200  |
| NS-TES-19-4615                | 1,515    | 460 | 1,930 | ¥122,320 | ¥111,200 |
| NS-TES-19-4618                | 1,818    | 460 | 1,930 | ¥139,920 | ¥127,200 |
| NS-TES-61(奥行610mm)シリーズ ※自在棚4段 |          |     |       |          |          |
| NS-TES-19-6161                | 602      | 610 | 1,930 | ¥85,800  | ¥78,000  |
| NS-TES-19-6176                | 755      | 610 | 1,930 | ¥94,600  | ¥86,000  |
| NS-TES-19-6191                | 907      | 610 | 1,930 | ¥100,320 | ¥91,200  |
| NS-TES-19-6110                | 1,059    | 610 | 1,930 | ¥110,880 | ¥100,800 |
| NS-TES-19-6112                | 1,209    | 610 | 1,930 | ¥125,400 | ¥114,000 |
| NS-TES-19-6115                | 1,515    | 610 | 1,930 | ¥142,120 | ¥129,200 |
| NS-TES-19-6118                | 1,818    | 610 | 1,930 | ¥160,160 | ¥145,600 |

※ボールはSUS304です。  
※製品高さは全機構H=1,415、1,625、1,930、2,225の4種、棚段数5段まで揃えてあります。  
※ステムキャスターカートはエレファントシェルフと同様に全種揃っております。  
専用カタログをご覧ください。

エレファントUカート



EU3-6112S

S2U3-6112

| 型式                                 | 外形寸法(mm) |     |       | 税込み価格    | 本体価格     |
|------------------------------------|----------|-----|-------|----------|----------|
|                                    | 間口       | 奥行  | 高さ    |          |          |
| オールSUSタイプ/EU2(2段)タイプカート(許容荷量400kg) |          |     |       |          |          |
| EU2-4676S                          | 755      | 460 | 1,040 | ¥78,100  | ¥71,000  |
| EU2-4691S                          | 907      | 460 | 1,040 | ¥82,500  | ¥75,000  |
| EU2-4610S                          | 1,059    | 460 | 1,040 | ¥88,220  | ¥80,200  |
| EU2-6191S                          | 907      | 610 | 1,040 | ¥98,340  | ¥89,400  |
| EU2-6110S                          | 1,059    | 610 | 1,040 | ¥104,720 | ¥95,200  |
| EU2-6112S                          | 1,209    | 610 | 1,040 | ¥112,860 | ¥102,600 |
| オールSUSタイプ/EU3(3段)タイプカート(許容荷量400kg) |          |     |       |          |          |
| EU3-4676S                          | 755      | 460 | 1,040 | ¥97,240  | ¥88,400  |
| EU3-4691S                          | 907      | 460 | 1,040 | ¥103,840 | ¥94,400  |
| EU3-4610S                          | 1,059    | 460 | 1,040 | ¥112,420 | ¥102,200 |
| EU3-6191S                          | 907      | 610 | 1,040 | ¥127,270 | ¥115,700 |
| EU3-6110S                          | 1,059    | 610 | 1,040 | ¥136,840 | ¥124,400 |
| EU3-6112S                          | 1,209    | 610 | 1,040 | ¥149,050 | ¥135,500 |
| クロームタイプ/EU2(2段)タイプカート(許容荷量400kg)   |          |     |       |          |          |
| EU2-4676C                          | 755      | 460 | 1,040 | ¥57,420  | ¥52,200  |
| EU2-4691C                          | 907      | 460 | 1,040 | ¥59,620  | ¥54,200  |
| EU2-4610C                          | 1,059    | 460 | 1,040 | ¥61,160  | ¥55,600  |
| EU2-6191C                          | 907      | 610 | 1,040 | ¥67,760  | ¥61,600  |
| EU2-6110C                          | 1,059    | 610 | 1,040 | ¥71,280  | ¥64,800  |
| EU2-6112C                          | 1,209    | 610 | 1,040 | ¥75,900  | ¥69,000  |
| クロームタイプ/EU3(3段)タイプカート(許容荷量400kg)   |          |     |       |          |          |
| EU3-4676C                          | 755      | 460 | 1,040 | ¥66,880  | ¥60,800  |
| EU3-4691C                          | 907      | 460 | 1,040 | ¥70,180  | ¥63,800  |
| EU3-4610C                          | 1,059    | 460 | 1,040 | ¥72,490  | ¥65,900  |
| EU3-6191C                          | 907      | 610 | 1,040 | ¥82,060  | ¥74,600  |
| EU3-6110C                          | 1,059    | 610 | 1,040 | ¥87,340  | ¥79,400  |
| EU3-6112C                          | 1,209    | 610 | 1,040 | ¥94,270  | ¥85,700  |

※ポールはSUS304仕様。  
※ストッパー付キャスターはオプション。

| 型式   | 外形寸法(mm) |     |       | 税込み価格    | 本体価格     |
|--|----------|-----|-------|----------|----------|
|  | 間口       | 奥行  | 高さ    |          |          |
| エレファントシェルフ(ソリッド棚/1枚)/S1U2(2段)タイプ(許容荷量400kg)  |          |     |       |          |          |
| S1U2-4676                                    | 755      | 460 | 1,040 | ¥63,690  | ¥57,900  |
| S1U2-4691                                    | 907      | 460 | 1,040 | ¥66,880  | ¥60,800  |
| S1U2-4610                                    | 1,059    | 460 | 1,040 | ¥68,750  | ¥62,500  |
| S1U2-6191                                    | 907      | 610 | 1,040 | ¥72,930  | ¥66,300  |
| S1U2-6110                                    | 1,059    | 610 | 1,040 | ¥77,330  | ¥70,300  |
| S1U2-6112                                    | 1,209    | 610 | 1,040 | ¥83,270  | ¥75,700  |
| エレファントシェルフ(ソリッド棚/1枚)/S1U3(3段)タイプ(許容荷量400kg)  |          |     |       |          |          |
| S1U3-4676                                    | 755      | 460 | 1,040 | ¥73,150  | ¥66,500  |
| S1U3-4691                                    | 907      | 460 | 1,040 | ¥77,440  | ¥70,400  |
| S1U3-4610                                    | 1,059    | 460 | 1,040 | ¥80,080  | ¥72,800  |
| S1U3-6191                                    | 907      | 610 | 1,040 | ¥87,230  | ¥79,300  |
| S1U3-6110                                    | 1,059    | 610 | 1,040 | ¥93,390  | ¥84,900  |
| S1U3-6112                                    | 1,209    | 610 | 1,040 | ¥101,640 | ¥92,400  |
| エレファントSUカート(ソリッド棚/2枚)/S2U2(2段)タイプ(許容荷量400kg) |          |     |       |          |          |
| S2U2-4676                                    | 755      | 460 | 1,040 | ¥69,960  | ¥63,600  |
| S2U2-4691                                    | 907      | 460 | 1,040 | ¥74,140  | ¥67,400  |
| S2U2-4610                                    | 1,059    | 460 | 1,040 | ¥76,340  | ¥69,400  |
| S2U2-6191                                    | 907      | 610 | 1,040 | ¥78,100  | ¥71,000  |
| S2U2-6110                                    | 1,059    | 610 | 1,040 | ¥83,380  | ¥75,800  |
| S2U2-6112                                    | 1,209    | 610 | 1,040 | ¥90,640  | ¥82,400  |
| エレファントSUカート(ソリッド棚/2枚)/S2U3(3段)タイプ(許容荷量400kg) |          |     |       |          |          |
| S2U3-4676                                    | 755      | 460 | 1,040 | ¥79,420  | ¥72,200  |
| S2U3-4691                                    | 907      | 460 | 1,040 | ¥84,700  | ¥77,000  |
| S2U3-4610                                    | 1,059    | 460 | 1,040 | ¥87,670  | ¥79,700  |
| S2U3-6191                                    | 907      | 610 | 1,040 | ¥92,400  | ¥84,000  |
| S2U3-6110                                    | 1,059    | 610 | 1,040 | ¥99,440  | ¥90,400  |
| S2U3-6112                                    | 1,209    | 610 | 1,040 | ¥109,010 | ¥99,100  |
| エレファントSUカート(ソリッド棚/3枚)/S3U3(3段)タイプ(許容荷量400kg) |          |     |       |          |          |
| S3U3-4676                                    | 755      | 460 | 1,040 | ¥85,690  | ¥77,900  |
| S3U3-4691                                    | 907      | 460 | 1,040 | ¥91,960  | ¥83,600  |
| S3U3-4610                                    | 1,059    | 460 | 1,040 | ¥95,260  | ¥86,600  |
| S3U3-6191                                    | 907      | 610 | 1,040 | ¥97,570  | ¥88,700  |
| S3U3-6110                                    | 1,059    | 610 | 1,040 | ¥105,490 | ¥95,900  |
| S3U3-6112                                    | 1,209    | 610 | 1,040 | ¥116,380 | ¥105,800 |

※ソリッド棚=SUS430・ポール=SUS304・S2U3タイプ網棚=クローム。  
※ストッパー付キャスターはオプション。

エレファントアップガードシェルフ (SUS304仕様)



N-TES-19-R4691S



| 型式                     | 外形寸法(mm) |     |       | 税込み価格    | 本体価格     |
|------------------------|----------|-----|-------|----------|----------|
|                        | 間口       | 奥行  | 高さ    |          |          |
| 棚板四方レッジ加工タイプ(SUS304仕様) |          |     |       |          |          |
| N-TES-19-R4661S        | 602      | 460 | 1,930 | ¥92,400  | ¥84,000  |
| N-TES-19-R4676S        | 755      | 460 | 1,930 | ¥102,960 | ¥93,600  |
| N-TES-19-R4691S        | 907      | 460 | 1,930 | ¥112,640 | ¥102,400 |
| N-TES-19-R4610S        | 1,059    | 460 | 1,930 | ¥122,320 | ¥111,200 |
| N-TES-19-R4612S        | 1,209    | 460 | 1,930 | ¥131,560 | ¥119,600 |

※製品高さは全機構 H=1,415、1,625、1,930、2,225 の4種、棚段数5段まで揃えてあります。

エレファントアップガードシェルフ (クローム仕様)



N-TES-19-R4691C

●棚板四方のレッジ加工により収納物の落下を防止するタイプです。(四方レッジ高さ約30mm)

| 型式                   | 外形寸法(mm) |     |       | 税込み価格   | 本体価格    |
|----------------------|----------|-----|-------|---------|---------|
|                      | 間口       | 奥行  | 高さ    |         |         |
| 棚板四方レッジ加工タイプ(クローム仕様) |          |     |       |         |         |
| N-TES-19-R4661C      | 602      | 460 | 1,930 | ¥54,560 | ¥49,600 |
| N-TES-19-R4676C      | 755      | 460 | 1,930 | ¥56,760 | ¥51,600 |
| N-TES-19-R4691C      | 907      | 460 | 1,930 | ¥62,480 | ¥56,800 |
| N-TES-19-R4610C      | 1,059    | 460 | 1,930 | ¥67,320 | ¥61,200 |
| N-TES-19-R4612C      | 1,209    | 460 | 1,930 | ¥73,040 | ¥66,400 |

※製品高さは全機構 H=1,415、1,625、1,930、2,225 の4種、棚段数5段まで揃えてあります。

- 熱調理機器
- レンジ・テーブル
- スチームコンベクションオーブン
- オープン
- 中華レンジ
- 餃子グリラー
- ゆで麺器
- フライヤー
- グリラー/グリドル
- テルテンゲン/回転釜
- 蒸し器
- 涼厨
- アークガスオープン
- 炊飯
- その他
- アルスライン・カスタム
- 作業機器
- TRE430-TA304特長
- 作業台
- 調理台
- シンク
- 戸棚
- 棚
- パンラック
- 日本そば
- エレファントシェルフ
- 洗浄機器
- ドア
- アンダーカウンター
- ラックコンベア
- フライトコンベア
- ネットコンベア
- 容器・予洗付
- 学校給食
- 衛生機器
- 消毒・保管機器
- 食器消毒保管
- 煮沸式消毒
- 包丁マナ板殺菌庫
- シルバーストッカー
- 配膳車・カート
- フードカート
- 搬送カート
- ペーカリー
- オープン
- 関連機器
- サービス機器
- 温感・保温・加温
- カフェテリア
- 喫茶・軽食
- 下調理
- 冷凍・冷蔵機器
- 備品・消耗品
- 洗剤
- 浄水・軟水器
- ホテルパン
- その他
- 資料
- JFEA機器基準
- 調理能力表
- 新調理/HACCP
- ドライシステム
- NSF
- ステンレスフロア

# 洗浄機器

自動食器洗浄機をはじめとする、  
 大小食器洗浄機と  
 容器洗浄機等

ドア  
 小型ドア  
 アンダーカウンター  
 ラックコンベア  
 フライトコンベア  
 ネットコンベア容器  
 容器洗浄機  
 学校給食調理施設向け洗浄機

## ドアタイプ洗浄機

ガス  
 電気



TDWG-6DR

JFEA



TDWD-6SGCL

涼



TDWE-6DR



★TDW-6DR



★TDWD-120R

| 型式                 | 外形寸法(mm) |     |       | 税込み価格      | 本体価格       | 洗浄能力<br>ラック/h | ガス消費量      |          |            |        | ガス接続<br>口径 A<br>(都市/LP) | 電源     | 消費電力<br>(50/60Hz)<br>kW | 給湯接<br>続口径<br>A | 排水接<br>続口径<br>A | JIA認証 |    |
|--------------------|----------|-----|-------|------------|------------|---------------|------------|----------|------------|--------|-------------------------|--------|-------------------------|-----------------|-----------------|-------|----|
|                    | 間口       | 奥行  | 高さ    |            |            |               | 都市ガス<br>kW | (kcal/h) | LPガス<br>kW | (kg/h) |                         |        |                         |                 |                 | ガス    | 給水 |
| <b>ガス式</b>         |          |     |       |            |            |               |            |          |            |        |                         |        |                         |                 |                 |       |    |
| TDWG-6D(R/L)       | 920      | 650 | 1,448 | ¥1,485,000 | ¥1,350,000 | 短60           | 18.6       | 16,000   | 18.6       | 1.33   | 15                      | 3φ200V | 4.7                     | 15              | 40/10           | ○     | ○  |
| <b>ガス式(涼厨仕様)</b>   |          |     |       |            |            |               |            |          |            |        |                         |        |                         |                 |                 |       |    |
| TDWD-6SGC(R/L)     | 920      | 650 | 1,490 | ¥1,562,000 | ¥1,420,000 | 短60           | 18.6       | 16,000   | 18.6       | 1.33   | 15                      | 3φ200V | 4.7                     | 15              | 40/10           | ○     | ○  |
| <b>ガス式・水道直結タイプ</b> |          |     |       |            |            |               |            |          |            |        |                         |        |                         |                 |                 |       |    |
| ★TDWG-6DWD(R/L)    | 1,000    | 650 | 1,448 | ¥1,540,000 | ¥1,400,000 | 標準50          | 27.9       | 24,000   | 27.9       | 2.00   | 15                      | 3φ200V | 4.7                     | 15              | 40/10           | -     | -  |
| <b>電気式</b>         |          |     |       |            |            |               |            |          |            |        |                         |        |                         |                 |                 |       |    |
| TDWE-6D(R/L)       | 871      | 650 | 1,448 | ¥1,485,000 | ¥1,350,000 | 短60           | -          | -        | -          | -      | -                       | 3φ200V | 14.6                    | 15              | 40/10           | -     | ○  |
| <b>ブースター別タイプ</b>   |          |     |       |            |            |               |            |          |            |        |                         |        |                         |                 |                 |       |    |
| ★TDW-6D(R/L)       | 650      | 650 | 1,448 | ¥1,243,000 | ¥1,130,000 | 短60           | -          | -        | -          | -      | -                       | 3φ200V | 4.7                     | 25              | 40              | -     | -  |
| ★TDWD-120(R/L)     | 1,132    | 672 | 1,468 | ¥1,819,400 | ¥1,654,000 | 標準120         | -          | -        | -          | -      | -                       | 3φ200V | 3.1                     | -               | 50              | -     | -  |

※ブースター取付位置、右付(R)、左付(L)をご指定下さい。 ※終了ブザー音量を大音量タイプに変更できます。(オプション)また、音色変更も可能。  
 注意：設置に関し本体前面に600mm以上のメンテナンススペースが必要となります。  
 ※ブースター別タイプで給湯器からの接続の場合は、別途部品が必要です。

## 新型タイプの改良点

●庫内の背面を簡素化し衛生面が向上

●新型すすぎノズルで節水

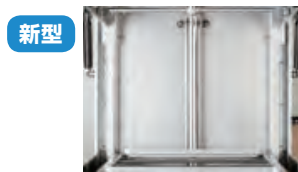

すすぎ水量 約2.0ℓ

**60**  
ラック

新型 TDWG-6D  
 旧型 TDWD-605/606G16  
 比較

**ランニングコスト大幅削減**  
 年間で ¥473,770 のコストダウンが可能に!

ガス代  
**56%カット**

すすぎ水量  
**3.9ℓ→2ℓ 51%カット**

洗剤濃度  
**0.2%→0.1%に削減**

新型 TDWD-6SG 1,730円/5時間稼働 年間 631,450円

旧型 TDWD-605/606G16 3,028円/5時間稼働 年間 1,105,220円

前提条件 稼働時間:5時間(ランチ1.5時間、ディナー3.5時間) 処理能力:1時間あたり50ラック(大皿230φ800枚)  
 ガス代(120円/m³)、上下水道代(250円/m³)、洗剤代(500円/kg)、リンス代(3,000円/1L)

## 小型ドアタイプ洗浄機

ガス 前扉タイプブスター内蔵

電気



●リターン型



★ TDWG-4DF

★ TDWE-4DF

- 更に節水で省エネタイプになりました。
- 洗浄有効高さがUP! 更に大きな食器も洗浄できます。

| 型式              | 外形寸法(mm) |     |       | 税込み価格      | 本体価格     | 洗浄能力<br>ラック/h | ガス消費量      |          |            |        | ガス接続<br>口径 A<br>(都市/LP) | 電源     | 消費電力<br>(50/60Hz)<br>kW | 給湯接<br>続口径<br>A | 排水接<br>続口径<br>A | JIA認証 |    |
|-----------------|----------|-----|-------|------------|----------|---------------|------------|----------|------------|--------|-------------------------|--------|-------------------------|-----------------|-----------------|-------|----|
|                 | 間口       | 奥行  | 高さ    |            |          |               | 都市ガス<br>kW | (kcal/h) | LPガス<br>kW | (kg/h) |                         |        |                         |                 |                 | ガス    | 給水 |
| ★TDWG-4DF1(R/L) | 600      | 665 | 1,440 | ¥1,075,800 | ¥978,000 | 標準40          | 9.3        | 8,000    | 9.3        | 0.66   | 15                      | 1φ100V | 1.0                     | 15              | 40/25           | —     | —  |
| ★TDWG-4DF3(R/L) | 600      | 665 | 1,440 | ¥1,075,800 | ¥978,000 | 標準40          | 9.3        | 8,000    | 9.3        | 0.66   | 15                      | 3φ200V | 1.5                     | 15              | 40/25           | —     | —  |
| ★TDWE-4DF1(R/L) | 600      | 600 | 1,355 | ¥985,600   | ¥896,000 | 標準40          | —          | —        | —          | —      | —                       | 1φ100V | 1.0+1.2                 | 15              | 40/25           | —     | ○  |
| TDWE-4DF3(R/L)  | 600      | 600 | 1,355 | ¥985,600   | ¥896,000 | 標準40          | —          | —        | —          | —      | —                       | 3φ200V | 4.5                     | 15              | 40/25           | —     | ○  |

※ブスター電源、単相、三相、右付(R)、左付(L)をご指定下さい。 ※終了ブザー音量を大音量タイプに変更できます。(オプション)  
製品を最適にお使いいただくために、軟水器の併用をおすすめ致します。  
注意：設置に関し本体前面に600mm以上のメンテナンススペースが必要となります。

## 小型ドアタイプ洗浄機

ガス ブスター内蔵

電気



TDWD-4E



TDWG-4DB



TDWE-4DB



★TDWG-4DW



★TDWE-4DW

| 型式               | 外形寸法(mm) |     |       | 税込み価格      | 本体価格       | 洗浄能力<br>ラック/h | ガス消費量      |          |            |        | ガス接続<br>口径 A<br>(都市/LP) | 電源     | 消費電力<br>(50/60Hz)<br>kW | 給湯接<br>続口径<br>A | 排水接<br>続口径<br>A | JIA認証 |    |
|------------------|----------|-----|-------|------------|------------|---------------|------------|----------|------------|--------|-------------------------|--------|-------------------------|-----------------|-----------------|-------|----|
|                  | 間口       | 奥行  | 高さ    |            |            |               | 都市ガス<br>kW | (kcal/h) | LPガス<br>kW | (kg/h) |                         |        |                         |                 |                 | ガス    | 給水 |
| TDWD-4E(R/L)     | 598      | 620 | 1,420 | ¥1,246,300 | ¥1,133,000 | 標準40          | —          | —        | —          | —      | —                       | 3φ200V | 4.8                     | 15              | 40/25           | —     | ○  |
| TDWG-4DB1(R/L)   | 630      | 685 | 1,440 | ¥1,075,800 | ¥978,000   | 標準40          | 9.3        | 8,000    | 9.3        | 0.66   | 15                      | 1φ100V | 1.0                     | 15              | 40/25           | —     | —  |
| TDWG-4DB3(R/L)   | 630      | 685 | 1,440 | ¥1,075,800 | ¥978,000   | 標準40          | 9.3        | 8,000    | 9.3        | 0.66   | 15                      | 3φ200V | 1.5                     | 15              | 40/25           | —     | —  |
| TDWE-4DB1(R/L)   | 630      | 620 | 1,355 | ¥985,600   | ¥896,000   | 標準40          | —          | —        | —          | —      | —                       | 1φ100V | 1.0+1.2                 | 15              | 40/25           | —     | ○  |
| TDWE-4DB3(R/L)   | 630      | 620 | 1,355 | ¥985,600   | ¥896,000   | 標準40          | —          | —        | —          | —      | —                       | 3φ200V | 4.5                     | 15              | 40/25           | —     | ○  |
| ★TDWG-4DW1(R/L)※ | 630      | 685 | 1,440 | ¥1,130,800 | ¥1,028,000 | 標準40          | 9.3        | 8,000    | 9.3        | 0.66   | 15                      | 1φ100V | 1.0                     | 15              | 40/25           | —     | —  |
| ★TDWG-4DW3(R/L)※ | 630      | 685 | 1,440 | ¥1,130,800 | ¥1,028,000 | 標準40          | 9.3        | 8,000    | 9.3        | 0.66   | 15                      | 3φ200V | 1.5                     | 15              | 40/25           | —     | —  |
| ★TDWE-4DW1(R/L)※ | 630      | 620 | 1,330 | ¥1,031,800 | ¥938,000   | 標準40          | —          | —        | —          | —      | —                       | 1φ100V | 1.0+1.2                 | 15              | 40/25           | —     | ○  |
| TDWE-4DW3(R/L)   | 630      | 620 | 1,330 | ¥1,031,800 | ¥938,000   | 標準40          | —          | —        | —          | —      | —                       | 3φ200V | 4.5                     | 15              | 40/25           | —     | ○  |

※扉方向、右付(R)、左付(L)をご指定下さい。 ※終了ブザー音量を大音量タイプに変更できます。(オプション)また、音色変更も可能。(TDWD-4Eのみ)  
製品を最適にお使いいただくために、軟水器の併用をおすすめ致します。 注意：設置に関し本体前面に600mm以上のメンテナンススペースが必要となります。  
※注：TDWG-4DW1L(50Hz)、TDWG-4DW3R(50Hz)、TDWE-4DW1R(50Hz)は規格品となります。

### 洗浄機タイプ別 洗浄能力表

| 食器   | 1ラックの食器数<br>(全タイプ共通) | 洗浄機処理能力(標準)  |          |          |                   |
|------|----------------------|--------------|----------|----------|-------------------|
|      |                      | アンダーカウンタータイプ | 小型ドアタイプ  | ドアタイプ    | ドアタイプ(TDWD-120のみ) |
| どんぶり | 9個                   | 360個/h       | 360個/h   | 450個/h   | 1,080個/h          |
| 大皿   | 230φ16枚              | 640枚/h       | 640枚/h   | 800枚/h   | 1,920枚/h          |
| カップ  | 20個                  | 840個/h       | 840個/h   | 1,000個/h | 2,400個/h          |
| グラス  | 36個                  | 1,440個/h     | 1,440個/h | 1,800個/h | 4,320個/h          |

- 熱調理機器
  - レンジ・テーブル
  - スチームコンベクションオーブン
  - オープン
  - 中華レンジ
  - 餃子グリラー
  - ゆで麺器
  - フライヤー
  - グリラー/グリドル
  - テイルテンゲン/回転釜
  - 蒸し器
  - 涼厨
  - アークガスオープン
  - 炊飯
  - その他
- アルスライン・カスタム
- 作業機器
  - TRE430-TA304特長
  - 作業台
  - 調理台
  - シンク
  - 戸棚
  - 棚
  - パンラック
  - 日本そば
  - エレファントシェルフ
- 洗浄機器
  - ドア
  - アンダーカウンター
  - ラックコンベア
  - フライトコンベア
  - ネットコンベア
  - 容器・予洗付
  - 学校給食
- 衛生機器
  - 消毒・保管機器
    - 食器消毒保管
    - 煮沸式消毒
    - 包丁マナ板殺菌庫
    - シルバーストッカー
  - 配膳車・カート
    - フードカート
    - 搬送カート
  - ペーカリー
  - オープン
  - 関連機器
- サービス機器
  - 温感・保温・加湿
  - カフェテリア
  - 喫茶・軽食
- 下調理
- 冷凍・冷蔵機器
- 備品・消耗品
  - 洗剤
  - 浄水・軟水器
  - ホテルパン
- その他
  - 資料
    - JFEA機器基準
    - 調理能力表
    - 新調理/HACCP
    - ドライシステム
    - NSF
    - ステンレスフロア

# 自動食器洗浄機

## 電気 アンダーカウンタータイプ洗浄機



ブースター内蔵



TDWC-405UE

| 型式          | 外形寸法(mm) |     |     |      |     |     | 税込み価格      | 本体価格     | 洗浄能力<br>ラック/h | 電源     | 消費電力<br>(50/60Hz)kW |        | 給湯接<br>続口径<br>A | 排水接<br>続口径<br>A |
|-------------|----------|-----|-----|------|-----|-----|------------|----------|---------------|--------|---------------------|--------|-----------------|-----------------|
|             | 間口       | 奥行  | 高さ  |      |     |     |            |          |               |        |                     |        |                 |                 |
|             |          |     | 標準  | 受注生産 |     |     |            |          |               |        |                     |        |                 |                 |
| TDWC-405UE1 | 600      | 600 | 800 | 810  | 850 | 900 | ¥929,500   | ¥845,000 | 標準40          | 1φ100V | 1.1/ -              | 1.1/ - | 15              | 32/25           |
| TDWC-406UE1 | 600      | 600 | 800 | 810  | 850 | 900 | ¥929,500   | ¥845,000 | 標準40          | 1φ100V | - /1.1              | - /1.1 | 15              | 32/25           |
| TDWC-405UE3 | 600      | 600 | 800 | 810  | 850 | 900 | ¥1,009,800 | ¥918,000 | 標準40          | 3φ200V | 4.1/ -              |        | 15              | 32/25           |
| TDWC-406UE3 | 600      | 600 | 800 | 810  | 850 | 900 | ¥1,009,800 | ¥918,000 | 標準40          | 3φ200V | - /4.1              |        | 15              | 32/25           |

注意：設置に関し本体前面に600mm以上のメンテナンススペースが必要となります。

## アンダーカウンタータイプ洗浄機専用架台



★TDWC-BB ¥106,000  
税込¥116,600  
■外形寸法:W595×D510×H596  
■扉収納タイプ



TDWC-BO ¥71,000  
税込¥78,100  
■外形寸法:W595×D510×H596  
■スノコタイプ



TDWC-BC ¥96,000  
税込¥105,600  
■外形寸法:W595×D510×H596  
■ラック収納タイプ

## ラック・フライト・ネットコンベアタイプ洗浄機

電気



TDWR-12



★TDWF-27  
レール幅  
585mm



★TDWF-38

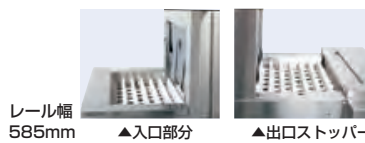

レール幅  
585mm ▲入口部分

▲出口ストッパー部分



★TDWN-25

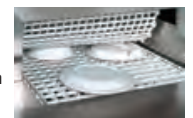

▲ネットコンベア部分

※組立工事費別途 型式末尾 R=右入口、L=左入口

| 型式                               | 外形寸法(mm) |     |       | 税込み価格      | 本体価格       | 洗浄能力<br>(φ150平皿・枚/h)<br>(コンベアスピード2~5m/分) | 電源     | 消費電力<br>(50/60Hz)<br>kW | 給湯接<br>続口径<br>A | 排水接<br>続口径<br>A | 備考   | ネット仕様  |
|----------------------------------|----------|-----|-------|------------|------------|--|--------|-------------------------|-----------------|-----------------|------|--------|
|                                  | 間口       | 奥行  | 高さ    |            |            |  |        |                         |                 |                 |      |        |
| ラックコンベアタイプ洗浄機                    |          |     |       |            |            |  |        |                         |                 |                 |      |        |
| TDWR-12(R/L)                     | 1,180    | 860 | 1,450 | ¥2,194,500 | ¥1,995,000 | 165                                      | 3φ200  | 4.95                    | 20×2            | 50/40           | 1タンク |        |
| ★TDWR-20(R/L)                    | 1,960    | 860 | 1,450 | ¥3,399,000 | ¥3,090,000 | 240                                      | 3φ200  | 12.45                   | 20×3            | 50×2            | 2タンク |        |
| フライトコンベアタイプ洗浄機                   |          |     |       |            |            |  |        |                         |                 |                 |      |        |
| ★TDWF-27(R/L)                    | 2,700    | 930 | 1,400 | ¥3,135,000 | ¥2,850,000 | 約4,000~10,000                            | 3φ200V | 4.95                    | 20×2            | 50/40×3         | 1タンク |        |
| ★TDWF-30(R/L)                    | 3,000    | 930 | 1,520 | ¥3,443,000 | ¥3,130,000 | 約4,000~10,000                            | 3φ200V | 4.95                    | 20×2            | 50/40×2         | 1タンク |        |
| ★TDWF-38(R/L)                    | 3,800    | 930 | 1,400 | ¥5,104,000 | ¥4,640,000 | 約4,000~10,000                            | 3φ200V | 19.65                   | 20×3            | 50×2/40×2       | 2タンク |        |
| ネットコンベアタイプ洗浄機 (洗浄方式=上下圧力噴射固定ノズル) |          |     |       |            |            |  |        |                         |                 |                 |      |        |
| ★TDWN-19(R/L)                    | 1,900    | 930 | 1,200 | ¥2,068,000 | ¥1,880,000 | 約2,400~6,000                             | 3φ200V | 4.95                    | 20×2            | 50/40           | 1タンク | —      |
| ★TDWN-25(R/L)                    | 2,500    | 930 | 1,450 | ¥2,970,000 | ¥2,700,000 | 約2,400~6,000                             | 3φ200V | 4.95                    | 20×2            | 50/40×2         | 1タンク | 押さえ固定型 |
| ★TDWN-28(R/L)                    | 2,800    | 930 | 1,200 | ¥3,597,000 | ¥3,270,000 | 約2,400~6,000                             | 3φ200V | 12.45                   | 20×3            | 50×2            | 2タンク | —      |
| ★TDWN-38(R/L)                    | 3,800    | 930 | 1,450 | ¥5,170,000 | ¥4,700,000 | 約2,400~6,000                             | 3φ200V | 19.65                   | 20×3            | 50×2/40×2       | 2タンク | 押さえ固定型 |

※型式末尾：R=右入口、L=左入口  
※寸法、金額にブースター・ラインポンプは除く。

## コンベアタイプ専用ブースター

**ガス** ●ガス式ブースター



**TB-56 (R/L)** **¥678,000**  
税込¥745,800

- 外形寸法:W885×D665×H740
- ガス消費量(都市GAS/LPG): 61.6kW(53,000kcal/h)/61.6kW(4,42kg/h)
- 接続口径(都市GAS/LPG):15A
- 給湯/排水接続口径:20A/10A

**電気** ●電気式ブースター



**★TEB-40 (R/L)** **¥687,000**  
税込¥755,700

- 外形寸法:W870×D660×H650
- 消費電力:三相200V 39.6kW
- 給湯/排水接続口径:20A/10A×2

●ラインポンプ

**TLP-A25** **¥132,000**  
税込¥145,200

- 外形寸法:W280×D250×H344
- 消費電力:三相200V 250W

**スチーム** ●蒸気式ブースター



**★TBS-100** **¥640,000**  
税込¥704,000

- 外形寸法:W685×D411.5×H314
- 蒸気消費量:125kg/h
- 蒸気接続口径(入口/出口):25A/20A

**★TBS-150** **¥840,000**  
税込¥924,000

- 外形寸法:W709×D429.5×H350
- 蒸気消費量:130kg/h
- 蒸気接続口径(入口/出口):32A/25A

## シャワーシンク

各種仕様に応じた製作・施工

オーダー例



■外形寸法:W1,800×D1,100×H800

※ラックコンベアタイプ、フライトコンベアタイプ、ネットコンベアタイプ、ブラシ付ネットコンベアタイプ対応、食缶洗浄機に対応します。  
※ブースター取付位置、右付(R)、左付(L)をご指定下さい。

## リターンコンベア

設置スペースに応じたコンベアラインを設計・施工

オーダー例

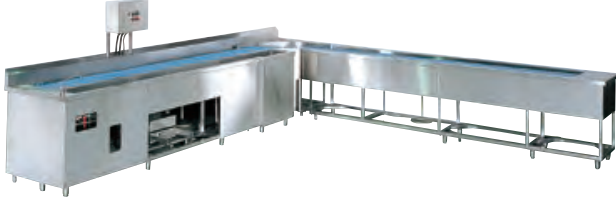

## 容器洗浄機

**電気**



**TPWD-70E** **¥1,610,000**  
税込¥1,771,000

- 外形寸法: W700 × D715 × H1,791
- 消費電力: 三相 200V 10.4kW
- 給湯 / 排水接続口径: 15A/25A,40A
- 洗浄能力: 11 ~ 46 ラック / h
- ※付属品: 万能ラック×1、トレイ専用ラック×1



**★TPWD-75E** **¥1,655,000**  
税込¥1,820,500

- 外形寸法: W750 × D715 × H1,825
- 消費電力: 三相 200V 9.7kW
- 給湯 / 排水接続口径: 15A/50A
- 洗浄能力: 11 ~ 48 ラック / h
- ※付属品: 洗浄ラック

製品を最適にお使いいただくために、軟水器の併用をおすすめ致します。

## 予洗付洗浄機

**ガス** オーダー対応品



**大阪ガス** 共同開発品

- 予洗い・送り出しを自動で行うため効率 UP
- 洗浄効果を高めるために行う [予洗い] を既存のスペースと大幅に変えることなく自動化しました。
- 洗浄タンクの水を衛生的に
- 予洗いタンクと洗浄タンクは別のため洗浄タンクの水を衛生的に保ちます。

| 型式              | 外形寸法(mm) |     |       | 税込み価格    | 本体価格 | 電源 | 消費電力<br>(50/60Hz) kW | 給湯接続口径<br>A | 排水接続口径<br>A |         |
|-----------------|----------|-----|-------|----------|------|----|----------------------|-------------|-------------|---------|
|                 | 間口       | 奥行  | 高さ    |          |      |    |                      |             |             |         |
| TDWD-4E(R/L)-PW | 910      | 750 | 1,600 | お問合せください |      |    | 3φ200V               | 5.3         | 15          | 40×2/25 |

※W(間口)、D(奥行)、H(高さ)を表示します。★印は受注生産品です。納期をご確認下さい。荷作り・運賃は別途申し受けます。  
税込価格については税率10%で表示しています。最寄りの消防署の指導を受け、安全な設置を施してください。

熱調理機器

- レンジ・テーブル
- スチームコンベクションオーブン
- オーブン
- 中華レンジ
- 餃子グリラー
- ゆで麺器
- フライヤー
- グリラー/グリドル
- テイルテングパン/回転釜
- 蒸し器
- 涼厨
- アークガスオーブン
- 炊飯
- その他

アルスライン・カスタム

作業機器

- TRE430-TA304特長
- 作業台
- 調理台
- シンク
- 戸棚
- 棚
- パンラック
- 日本そば
- エレファントシェルフ

洗浄機器

- ドア
- アンダーカウンター
- ラックコンベア
- フライトコンベア
- ネットコンベア
- 容器・予洗付
- 学校給食

衛生機器

- 消毒・保管機器
- 食器消毒保管
- 煮沸式消毒
- 包丁マナ板殺菌庫
- シルバーストッカー

配膳車・カート

- フードカート
- 搬送カート

ペーカリー

- オーブン
- 関連機器

サービス機器

- 温蔵・保温・加湿
- カフェテリア
- 喫茶・軽食

下調理

冷凍・冷蔵機器

備品・消耗品

- 洗剤
- 浄水・軟水器
- ホテルパン

その他

資料

- JFEA機器基準
- 調理能力表
- 新調理/HACCP
- ドライシステム
- NSF
- ステンレスフロア

## かき上げタイプ洗浄機

洗浄スペースに応じた寸法・形状のかき上げ式洗浄システムを設計・施工



オーダー例

※食器はツメ付ネットにより、洗浄機本体までかき上げられます。

## アラウンドタイプ洗浄機

洗浄スペースに応じた寸法・形状のかき上げ式洗浄システムを設計・施工



オーダー例

実際の製作時には仕様の一部異なる場合があります。

## ブラシ付ネットコンベアタイプ洗浄機

電気 コンベア幅 614mm

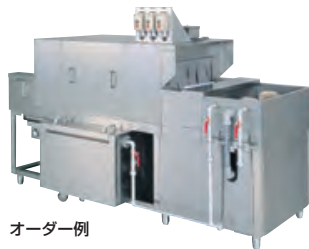

オーダー例

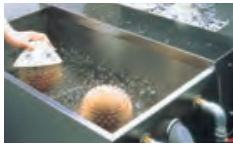

▲ブラシ槽部分

※ブラシ回転数  
300r.p.m/50Hz  
360r.p.m/60Hz  
ブラシモーター消費電力0.2kW 8.7A

※標準付属品は椀用 140φブラシです。

皿用 φ160 × 120  
椀用 φ140 × 120  
椀用 φ120 × 120  
井用 φ150 × 130  
コップ用 φ70 × 130

▲ブラシは食器に応じて5タイプ

## 全自動軟水器(耐熱)

電気 ドアタイプ・アンダーカウンター用

コンベア用



★ RP-04DH ¥175,000  
税込¥192,500

■外形寸法：W215 × D625 × H509  
■消費電力：単相 100V 4.0W (50/60Hz)  
■採水量：2,400ℓ / サイクル  
※再生には専用再生剤クリトルティをご使用ください。

★ RP-18DH ¥328,000  
税込¥360,800

■外形寸法：W280 × D660 × H1,095  
■消費電力：単相 100V 4.0W (50/60Hz)  
■接続口径：20A  
■採水量：18,000ℓ / サイクル  
※小型・大型取り揃えております。  
※再生には専用再生剤クリトルティをご使用ください。

## プレリンスユニット

デッキ取付タイプ

縦型 2穴出 (ロータイプ)



2310-353

2310-353 ¥134,000  
税込¥147,400

■外形寸法:W305×D300×H630

2329-253 ¥172,000  
税込¥189,200

■外形寸法:W305×D300×H620  
※カラン付タイプ

壁取付タイプ

横型 2穴出



2210-400 ¥126,000  
税込¥138,600

■外形寸法:W305×D350×H800  
※H800タイプ

デッキ取付タイプ

縦型 2穴出



2310

2310 ¥126,000  
税込 ¥138,600

■外形寸法:W305×D350×H940

2329 ¥154,000  
税込 ¥169,400

■外形寸法:W305×D350×H920  
※カラン付タイプ

壁取付タイプ

横型 2穴出 (カラン付)



2229 ¥154,000  
税込¥169,400

■外形寸法:W305×D350×H920



## 学校給食調理施設向け洗浄機器

### 食器籠ごと洗浄システム

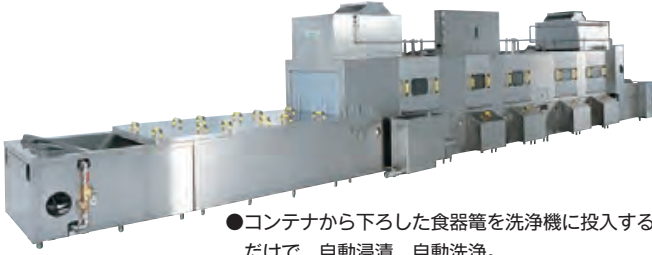

- コンテナから下ろした食器籠を洗浄機に投入するだけで、自動浸漬、自動洗浄。
- 食器の枚数を数える必要がなく、省力化。
- 食器と食器の間に空間があるので、消毒乾燥時間が短縮できます。

専用食器・トレイ籠

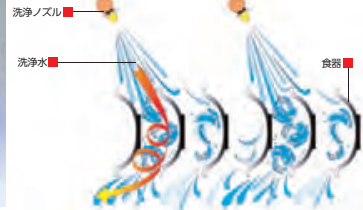
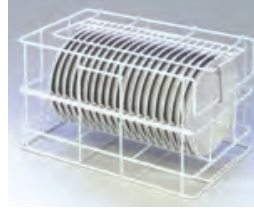

食器と食器の間へ角度の異なる洗浄水を当て、高い洗浄効果を発揮

## 学校給食洗浄機

### 自動食器・トレイ供給整理装置付洗浄機

- 自動浸漬槽と組合せ、効果的な洗浄が可能。
- 自動浸漬槽には、スプーン洗浄機も取付可。
- 洗浄機の上は、カゴ洗浄レーン。下部は食器洗浄レーン。
- 洗浄、すすぎ工程の後には、除滴装置が食器に残った水滴を落とします。
- ステンレス製の本体、骨組み、配管構造で高耐久仕様。

浸漬槽との組合せ例



### 自動食器・トレイ供給整理装置

- 任意に設定した食器やトレイの枚数を自動的に数え、省力化に貢献します。



#### 供給装置

- モーター駆動方式を採用し、音が静かで、安定した供給が可能。
- 「連続」「定数」「枚数入力」の3モードから選択可。

#### 整理装置

- 安全に取り出しやすい高さで食器が持ち上がります。
- 体に負担の少ない、腰の高さで操作が可能。

## 学校給食洗浄機

### 食缶前処理機・食缶洗浄機



食缶前処理機・食缶洗浄機から構成され、「前洗浄」「本洗浄」「すすぎ」「除滴」を自動的に行います。



- ダブルコンベアレーンで、背の高い食缶と、バット・蓋等を同時に洗浄可能。

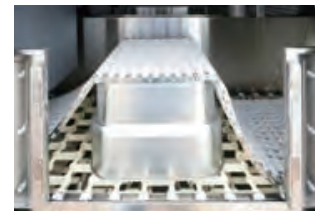

#### 抑えコンベア

- 食缶を駆動式抑えコンベアが固定し、安定した洗浄が可能。

## 学校給食洗浄機

### 連続式コンテナ洗浄機・バッチ式コンテナ洗浄機

大量のコンテナを自動洗浄。移動台や移動ラックも洗浄可能。

※形状・仕様に制限があります。



連続式 TCW-87



バッチ式 TCWB タイプ

- 連続式は、コンテナをキャタピラコンベアに載せるだけの簡単作業。自動的に、「洗浄」「すすぎ」「除滴工程」を行います。
- 除滴工程では、コンテナを斜めに傾け、コンテナに残った水滴を落とします。蒸気を熱源とした場合には、「熱風除滴機能」が追加選定でき、より効果的な除滴が可能になります。
- 連続式の場合は、移動台、移動ラックも洗浄可能です。(形状、仕様に制限があります。)

※W(間口)、D(奥行)、H(高さ)を表示します。★印は受注生産品です。納期をご確認下さい。荷作り・運賃は別途申し受けます。税込価格については税率10%で表示しています。最寄りの消防署の指導を受け、安全な設置を施してください。

#### 熱調理機器

- レンジ・テーブル
- スチームコンベクションオーブン
- オープン
- 中華レンジ
- 餃子グリラー
- ゆで麺器
- フライヤー
- グリラー/グリドル
- テイルテンゲン/回転釜
- 蒸し器
- 涼厨
- アークガスオープン
- 炊飯
- その他

#### アルスライン・カスタム

#### 作業機器

- TRE430-TA304特長
- 作業台
- 調理台
- シンク
- 戸棚
- 棚
- パンラック
- 日本そば
- エレファントシェルフ

#### 洗浄機器

- ドア
- アンダーカウンター
- ラックコンベア
- フライトコンベア
- ネットコンベア
- 容器・予洗付
- 学校給食

#### 衛生機器

- 消毒・保管機器
- 食器消毒保管
- 煮沸消毒
- 包丁マナ板殺菌庫
- シルバーストッカー

- 配膳車・カート
- フードカート
- 搬送カート

- ペーカリー
- オープン
- 関連機器

#### サービス機器

- 温蔵・保温・加湿
- カフェテリア
- 喫茶・軽食

#### 下調理

#### 冷凍・冷蔵機器

- 備品・消耗品
- 洗剤
- 浄水・軟水器
- ホテルパン

#### その他

#### 資料

- JFEA機器基準
- 調理能力表
- 新調理/HACCP
- ドライシステム
- NSF
- ステンレスフロア

# 省エネ性と防熱・防音性に優れた 最先端の食器洗浄機

電気



## Air Concept

コスト削減効果  
15%以上

### 蒸気熱回収装置

すすぎ時に発生する蒸気を、給水を温める熱源として再利用する熱回収システムを搭載しています。ドアを開けたときに放出してしまう蒸気を抑制することが可能となり、ランニングコストの低減も実現します。

#### メリット

- ランニングコストの削減
- 給湯設備/フード設備費用の削減
- 洗浄室の作業環境の改善(温度/湿度の上昇を抑制)



## Double-skin

### ドア部・本体2重構造

機器の本体ならびに開閉ドア部分は、空気断熱を利用した2重構造になっています。表面温度は40℃未満となり、触れてもやけどの心配がありません。室温の上昇を抑え、防音効果も発揮します。

#### メリット

- 安全性の向上(やけど防止)
- 洗浄室の作業環境の改善(温度上昇の抑制)
- 騒音値の低減



## 衛生的で使いやすい構造

### 熱交換器自動洗浄システム

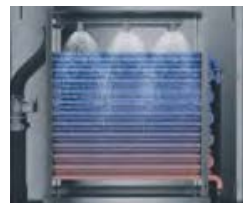

熱交換を行うラジエーター部分のフィンへのほこりの付着と、かびの発生を防ぐため、洗浄機の排水に合わせて、ラジエーター部分を自動的に洗浄する機能が搭載されており、熱交換器を常に衛生的に保ちます。

### 手前側に配置された一体成型深絞り洗浄タンク



毎日清掃を行わなければならない洗浄タンクは洗浄機の手前に配置されており、フィルターの取り外しがしやすくなっています。また洗浄タンクは角が無い一体成型深絞りタンクを採用しており、汚れがたまりにくい構造です。

### 革新的な洗浄タンクフィルターシステム

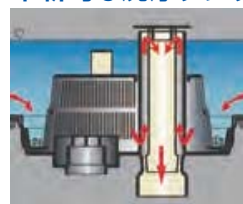

ステンレス製の2分割式フィルターに加え、革新的なEco-Filterを搭載しています。タンク水上部の浮遊したごみをオーバーフローにて排水し、沈殿のごみは排水ポンプの水圧でフィルターに集約して除去します。

### ステンレス製の庫内部品



洗浄機の洗浄庫内の部品には、衛生的に長く使用できるように、ステンレスを使用しています。簡単に清掃することができ、耐久性にも優れています。  
※洗浄管・すすぎ管・タンクフィルター・スタンドパイプ

| 型式          | 外形寸法(mm) |     |       | 税込み価格      | 本体価格 | 洗浄能力<br>ラック/h | 電源     | 消費電力<br>(50/60Hz)<br>kW | 給水接続<br>口径<br>A | 排水接続<br>口径<br>A | 備考      |
|-------------|----------|-----|-------|------------|------|---------------|--------|-------------------------|-----------------|-----------------|---------|
|             | 間口       | 奥行  | 高さ    |            |      |               |        |                         |                 |                 |         |
| TDWE-6DM-AC | 635      | 750 | 2,140 | お問い合わせください |      | 最大40          | 3φ200V | 8.9                     | 20              | 40              |         |
| TDWE-6DM    | 635      | 750 | 1,470 | お問い合わせください |      | 最大60          | 3φ200V | 8.9                     | 20              | 40              | 熱回収装置無し |

※付属品:給水ホース(1.5m)、排水ホース(1.5m)、標準プレートラック(1個)、洗剤・リンス剤供給装置  
 ※注意:洗浄機は漏水しても問題ない場所に設置してください。  
 ※かみ合わせするテーブルの下側にメンテナンススペースとして洗浄機から300mm程度確保してください。また、洗剤とリンス剤の設置場所も必要となります。

### 専用洗剤/リンス剤 (オプション)

#### ●専用洗剤



TD-US10

TD-US20

#### TD-US10 ￥お問い合わせください

- 容量: 10 ℓ
- 推奨使用濃度: 0.1 ~ 0.3%
- 主成分: 水酸化ナトリウム、水酸化カルウム
- 区分: 非劇物

#### TD-US20 ￥お問い合わせください

- 容量: 20 ℓ
- 推奨使用濃度: 0.1 ~ 0.3%
- 主成分: 水酸化ナトリウム、水酸化カルウム
- 区分: 非劇物

#### ●専用リンス剤



#### TR-US4 ￥お問い合わせください

- 容量: 4 ℓ × 2 (ケース)
- 推奨使用濃度: 1/5000 ~ 1/20000
- 主成分: ソルビタン脂肪酸エステル、グリセリン脂肪酸エステル、プロピレングリコール

アンダーカウンタータイプ洗浄機・グラス洗浄機

電気



革新的な技術が凝縮された、コンパクトなアンダーカウンタータイプ洗浄機



M-iClean UM-TM



運転状況が一目でわかるカラーイルミネーション

- 1 衛生を追求した製品構造**
  - 深絞りの衛生的なタンク、セルフクリーニングプログラム搭載により、庫内の衛生状態を維持。
  - 徹底した温度制御により、常に衛生的な洗浄とすすぎを行います。
- 2 選べるサイズと豊富なオプション機能**
  - サイズはUS、UM-TM、UM+、ULの4種類から選択可能。
  - オプション: ComfortAir 排気熱回収装置が湯気の熱を再利用し、給水を加熱すると同時に、湯気の放出を抑制します。
- 3 長く使える高耐久仕様**
  - 洗浄ノズルや配管類には積極的に耐久性のあるステンレス材を使用。長くお使いいただけます。
- 4 ユーザフレンドリーコンセプト**
  - 庫内の部品はすべて簡単に脱着可能。
  - 清掃の必要なパーツは青でわかりやすく表示。(ブルーコンセプト)

グラス洗浄用ユニットで、美しく透明感のあるグラスに仕上げます



GiO RO Compact mini-TM

- 逆浸透膜純水装置 GiO モジュールが水中の不純物をろ過するため、グラスへのウォータースポットの付着を抑制。グラスの磨き上げに関わる負担を軽減します。
- 人手不足の解消および作業負担軽減と効率化を実現。
- 磨き上げクロスの使用量の低減とクリーニングコストの削減。

| 型式                     | 外形寸法(mm) |     |     | 税込み価格      | 本体価格       | 洗浄能力<br>ラック/h | 電源     | 消費電力<br>(50/60Hz)<br>kW | 給水接続<br>口径<br>A | 排水接続<br>口径<br>A |
|------------------------|----------|-----|-----|------------|------------|---------------|--------|-------------------------|-----------------|-----------------|
|                        | 間口       | 奥行  | 高さ  |            |            |               |        |                         |                 |                 |
| アンダーカウンタータイプ洗浄機        |          |     |     |            |            |               |        |                         |                 |                 |
| M-iClean UM-TM         | 600      | 600 | 730 | ¥1,210,000 | ¥1,100,000 | 最大40          | 3φ200V | 6.9                     | 20              | 40              |
| グラス洗浄用ユニット             |          |     |     |            |            |               |        |                         |                 |                 |
| GiO RO Compact mini-TM | 130      | 445 | 415 | ¥495,000   | ¥450,000   | —             | 1φ100V | 0.1                     | —               | —               |



M-iClean US

M-iClean UM+

M-iClean UL

- 様々なサイズでどんな厨房にもフィット。
- ULタイプは最大 600 × 400mm の天井まで洗浄可能。



| 型式                                  | 外形寸法(mm) |     |     | 税込み価格      | 本体価格       | 洗浄能力<br>ラック/h | 電源     | 消費電力<br>(50/60Hz)<br>kW | 給水接続<br>口径<br>A | 排水接続<br>口径<br>A |
|-------------------------------------|----------|-----|-----|------------|------------|---------------|--------|-------------------------|-----------------|-----------------|
|                                     | 間口       | 奥行  | 高さ  |            |            |               |        |                         |                 |                 |
| アンダーカウンタータイプ洗浄機                     |          |     |     |            |            |               |        |                         |                 |                 |
| M-iClean US                         | 460      | 600 | 730 | ¥1,100,000 | ¥1,000,000 | 最大40          | 3φ200V | 6.9                     | 20              | 40              |
| M-iClean UM+                        | 600      | 600 | 850 | ¥1,320,000 | ¥1,200,000 | 最大40          | 3φ200V | 6.9                     | 20              | 40              |
| M-iClean UL                         | 600      | 680 | 850 | ¥1,540,000 | ¥1,400,000 | 最大40          | 3φ200V | 6.9                     | 20              | 40              |
| アンダーカウンタータイプ洗浄機(グラス洗浄機・逆浸透膜純水装置内蔵型) |          |     |     |            |            |               |        |                         |                 |                 |
| M-iClean US GiO                     | 460      | 600 | 850 | ¥1,540,000 | ¥1,400,000 | 最大40          | 3φ200V | 6.9                     | 20              | 40              |
| M-iClean UM GiO                     | 600      | 600 | 850 | ¥1,650,000 | ¥1,500,000 | 最大40          | 3φ200V | 6.9                     | 20              | 40              |

●オプション: ComfortAir(排気熱回収機能) ※3相200V 5.2kW、単相200V 3.2kWも選択可 ※付属品:給水ホース、排水ホース、万能ラック、液体洗剤・液体リンス剤供給装置(各1台)  
 ※注意:洗浄機は漏水しても問題の無い場所に設置してください。洗剤およびリンス剤の設置スペースの確保をお願いいたします。

※W(間口)、D(奥行)、H(高さ)を表示します。荷作り・運賃は別途申し受けます。  
 税込価格については税率10%で表示しています。 最寄りの消防署の指導を受け、安全な設置を施してください。

熱調理機器

- レンジ・テーブル
- スチームコンベクションオーブン
- オープン
- 中華レンジ
- 餃子グリラー
- ゆで麺器
- フライヤー
- グリラー/グリドル
- テルテンゲン/回転釜
- 蒸し器
- 涼厨
- アークガスオープン
- 炊飯
- その他

アルスライン・カスタム

作業機器

- TRE430-TA304特長
- 作業台
- 調理台
- シンク
- 戸棚
- 棚
- パンラック
- 日本そば
- エレファントシェルフ

洗浄機器

- ドア
- アンダーカウンター
- ラックコンベア
- フライトコンベア
- ネットコンベア
- 容器・予洗付
- 学校給食

衛生機器

- 消毒・保管機器
- 食器消毒保管
- 煮沸式消毒
- 包丁マ三板殺菌庫
- シルバーストッカー

配膳車・カート

- フードカート
- 搬送カート

ベーカリー

- オープン
- 関連機器

サービス機器

- 温感・保温・加湿
- カフェテリア
- 喫茶・軽食

下調理

冷凍・冷蔵機器

備品・消耗品

- 洗剤
- 浄水・軟水器
- ホテルパン

その他

資料

- JFEA機器基準
- 調理能力表
- 新調理/HACCP
- ドライシステム
- NSF
- ステンレスフロア

# フライトコンベアタイプ洗浄機

電気

システム

選べるゾーン、選べるサイズでぴったりの  
洗浄ソリューションを!

MEIKO社は新型コロナウイルス(COVID-19)に対する洗浄工程(温度・ケミカル剤含む)を独立検査機関であるHYGCEN®で検証し、定めた洗浄工程に対し殺ウイルス効果についての証明書を取得しています。



**POINT1** DIN10534の衛生要件に準拠した衛生的な洗浄プロセス

**POINT2** 少ない水消費でエネルギーとランニングコストを削減

**POINT3** 二重構造と熱回収効果により蒸し暑い洗浄環境を改善

**最大能力18,440枚/h!**(240mmプレート)  
**最大全長14,500mm!**

## お客様のニーズに合わせた フレキシブルなカスタマイズ性

- 設置スペースや必要な処理量に柔軟に対応
- ベルトサイズは4つから選択可能
- 通過部の開口高さは3つから選択可能
- ゾーン構成はS・M・L・XLの4つから選択可能
- 豊富なオプションを追加可能

1

### 選べるベルトサイズと開口高さ

●豊富なサイズの組み合わせで、設置スペースや処理量に応じた専用スペックのM-iQをご提供します。あらゆるニーズにフレキシブルに対応します。



●GIO TECH

S

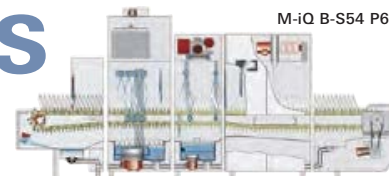

M-iQ B-S54 P6

**FLEXIBLE!**

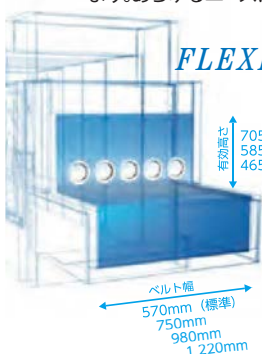

開口高さ  
705mm  
585mm  
465mm (標準)

ベルト幅  
570mm (標準)  
750mm  
980mm  
1,220mm



●GreenEye-Technology®

M



M-iQ B-M54 V6 P6



●コンベアシステムとの連携

L

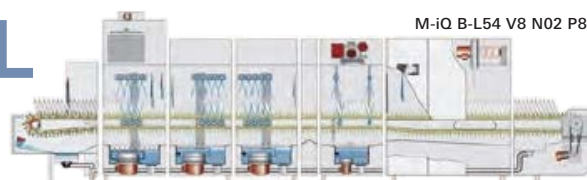

M-iQ B-L54 V8 N02 P8

2

### 選べるオプション

用途に応じて様々なオプションを選択可能。

- 内蔵型逆浸透膜純水装置 GIO TECH
- 推奨投入位置をグリーンで知らせるエコ機能 GreenEye - Technology®。
- 外部搬送コンベアとのフレキシブルな組み合わせ

XL

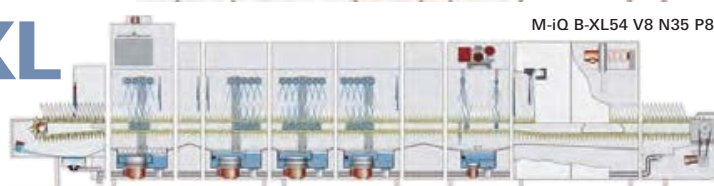

M-iQ B-XL54 V8 N35 P8

電気 電気式

| サイズ | 型式                    | 外形寸法(mm) |     |       | 税込み価格       | 本体価格        | 最大処理能力<br>Φ240mmプレート皿・枚/h | 電源     | 消費電力<br>(50/60Hz)<br>kW | 備考   |
|-----|-----------------------|----------|-----|-------|-------------|-------------|---------------------------|--------|-------------------------|------|
|     |                       | 間口       | 奥行  | 高さ    |             |             |                           |        |                         |      |
| S   | M-iQ B-S54 P6         | 4,500    | 950 | 2,237 | ¥17,050,000 | ¥15,500,000 | 2,320                     | 3φ200V | 35.7                    | 2タンク |
| M   | M-iQ B-M54 V6 P6      | 5,100    | 950 | 2,237 | ¥19,030,000 | ¥17,300,000 | 3,230                     | 3φ200V | 36.6                    | 3タンク |
| L   | M-iQ B-L54 V8 N02 P8  | 7,000    | 950 | 2,237 | ¥26,950,000 | ¥24,500,000 | 5,320                     | 3φ200V | 42.5                    | 4タンク |
| XL  | M-iQ B-XL54 V8 N35 P8 | 9,000    | 950 | 2,237 | ¥33,000,000 | ¥30,000,000 | 7,420                     | 3φ200V | 52.8                    | 5タンク |

※上記処理能力はベルト幅 570mm 仕様の場合です。 ※間口寸法は仕様により異なります。 ※付属品：給水ホース、万能ラック  
※注意：洗浄機は漏水しても問題の無い場所に設置してください。洗剤およびリン酸剤の設置スペースの確保をお願いいたします。

システム 蒸気式

| サイズ | 型式                    | 外形寸法(mm) |     |       | 税込み価格       | 本体価格        | 最大処理能力<br>Φ240mm<br>プレート皿・枚/h | 電源     | 消費電力<br>(50/60Hz)<br>kW | 蒸気圧       | 蒸気<br>使用量<br>kg/h | 備考   |
|-----|-----------------------|----------|-----|-------|-------------|-------------|-------------------------------|--------|-------------------------|-----------|-------------------|------|
|     |                       | 間口       | 奥行  | 高さ    |             |             |                               |        |                         |           |                   |      |
| S   | M-iQ B-S54 P6         | 4,500    | 950 | 2,237 | ¥18,370,000 | ¥16,700,000 | 2,320                         | 3φ200V | 8.2                     | 0.16-0.20 | 46                | 2タンク |
| M   | M-iQ B-M54 V6 P6      | 5,100    | 950 | 2,237 | ¥20,680,000 | ¥18,800,000 | 3,230                         | 3φ200V | 9.1                     | 0.16-0.20 | 46                | 3タンク |
| L   | M-iQ B-L54 V8 N02 P8  | 7,000    | 950 | 2,237 | ¥29,040,000 | ¥26,400,000 | 5,320                         | 3φ200V | 12.8                    | 0.16-0.20 | 49                | 4タンク |
| XL  | M-iQ B-XL54 V8 N35 P8 | 9,000    | 950 | 2,237 | ¥35,530,000 | ¥32,300,000 | 7,420                         | 3φ200V | 15.2                    | 0.16-0.20 | 63                | 5タンク |

※上記処理能力はベルト幅 570mm 仕様の場合です。 ※間口寸法は仕様により異なります。 ※付属品：給水ホース、万能ラック  
※注意：洗浄機は漏水しても問題の無い場所に設置してください。洗剤およびリン酸剤の設置スペースの確保をお願いいたします。

winterhalter

tanico

## ドアタイプ洗浄機

電気  
ガス

病院・福祉・介護施設に最適  
早く・きれいな洗浄結果を!

日本初上陸 エネルギー効率に優れた  
省エネ設計

排水ヒートリカバリーシステム

### EnergyLight

- 排水熱交換システム“EnergyLight”を標準搭載しています。
- すすぎ水の設定温度までの加熱エネルギーを最大26%削減することが可能となり、連続運転時のスピード化にも貢献します。

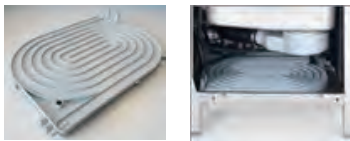

TDWE-6DH

★ TDWE-6DHEC

涼

- 1 衛生面と使いやすさを考慮したコンセプト**
- 一体成形深絞り洗浄タンク、凹凸のない衛生的な庫内背面、そして衛生的なラックガイド、セルフクリーニングプログラムにより、洗浄機の清掃を簡単に衛生的に行うことが出来ます。
  - 人間工学から設計されたドアハンドルなど、使用する人のことを考えた設計となっています。



- 2 4層の洗浄タンクフィルター**
- 食器の汚れは、ストレーナーとゴミ受けで濾過されます。
  - メティアマットの遠心分離作用によりコーヒークズの様なゴミは濾過されて取り除かれます。
  - ポンプインレットフィルターにより、洗浄ポンプに異物混入を防ぎ洗浄ポンプへのダメージを防ぎます。



- 3 アクティブエナジーマネジメントシステム**
- 従来機器と比べ、食器洗浄機の立ち上げにかかる時間を最大50%以上削減しました。
  - 連続洗浄時における再加熱時間の短縮を実現しました。



- 4 楕円形の洗浄・すすぎ一体ウォッシュフィールド**
- ウォッシュフィールドは庫内すべてをカバーできる様に設計され、すべての食器に洗浄水を当てる事が出来ます。
  - すべての角においても、卓越した洗浄能力を発揮し、最高の洗浄結果をお約束します。



涼 ガス式のみ

| 型式          | 外形寸法(mm) |     |       | 税込み価格      | 本体価格       | 洗浄能力<br>ラック/h | ガス消費量 |       |      |          | ガス接続<br>口径A<br>(都市LP) | 電源     | 消費電力<br>(50/60Hz)<br>kW | 給水接続口径<br>A | 排水接続口径<br>A | 備考             |
|-------------|----------|-----|-------|------------|------------|---------------|-------|-------|------|----------|-----------------------|--------|-------------------------|-------------|-------------|----------------|
|             | 間口       | 奥行  | 高さ    |            |            |               | 都市ガス  | LPガス  | kW   | (kcal/h) |                       |        |                         |             |             |                |
| <b>電気式</b>  |          |     |       |            |            |               |       |       |      |          |                       |        |                         |             |             |                |
| TDWE-6DH    | 635      | 750 | 1,485 | ¥1,650,000 | ¥1,500,000 | 最大60          | -     | -     | -    | -        | -                     | 3φ200V | 8.1                     | 20          | 40          | 推奨給湯温度常温~40℃以下 |
| <b>ガス式</b>  |          |     |       |            |            |               |       |       |      |          |                       |        |                         |             |             |                |
| ★TDWE-6DHEC | 703      | 750 | 1,525 | ¥2,167,000 | ¥1,970,000 | 最大60          | 11.0  | 9,460 | 11.0 | 0.79     | 15                    | 3φ200V | 2.6/2.8                 | 20          | 40          | 推奨給湯温度常温~40℃以下 |

※付属品：給水ホース(1.5m)、排水ホース(1.5m)、万能ラック×1、フラットラック×1、シルバーバスケット×2、洗剤&リンス剤(サンプル各1)、洗剤・リンス供給装置(各1台)  
 ※注意：洗浄機は漏水しても問題のない場所に設置してください。洗剤・リンス剤設置スペースの確保をお願い致します。  
 ※備合せテーブル下のメンテナンススペースは300mm程度設けてください。

#### 専用オプション

##### ●専用洗剤



TAD-10a

**TAD-10a** **¥12,500**  
税込¥13,750

■容量：10ℓ  
■濃度：0.1~0.2%  
※耐アルミ

**TAD-20a** **¥22,000**  
税込¥24,200

■容量：20ℓ  
■濃度：0.1~0.2%  
※耐アルミ

##### ●専用リンス剤(乾燥促進剤)



**TPR-5** **¥30,000**  
税込¥33,000

■容量：5ℓ×2  
■濃度：1/10,000~1/20,000  
※食品添加物

※W(間口)、D(奥行)、H(高さ)を表示します。荷作り・運賃は別途申し受けます。  
 税込価格については税率10%で表示しています。最寄りの消防署の指導を受け、安全な設置を施してください。

|             |                 |
|-------------|-----------------|
| 熱調理機器       | レンジ・テーブル        |
|             | スチームコンベクションオーブン |
|             | オープン            |
|             | 中華レンジ           |
|             | 餃子グリラー          |
|             | ゆで麺器            |
|             | フライヤー           |
|             | グリラー/グリドル       |
|             | テイルテングパン/回転釜    |
|             | 蒸し器             |
|             | 涼厨              |
|             | アークガスオープン       |
|             | 炊飯              |
|             | その他             |
| アルスライン・カスタム |                 |
| 作業機器        |                 |
|             | TRE430-TA304特長  |
|             | 作業台             |
|             | 調理台             |
|             | シンク             |
|             | 戸棚              |
|             | 棚               |
|             | パンラック           |
|             | 日本そば            |
|             | エレファントシェルフ      |
| 洗浄機器        |                 |
|             | ドア              |
|             | アンダーカウンター       |
|             | ラックコンベア         |
|             | フライトコンベア        |
|             | ネットコンベア         |
|             | 容器・予洗付          |
|             | 学校給食            |
| 衛生機器        |                 |
|             | 消毒・保管機器         |
|             | 食器消毒保管          |
|             | 煮沸式消毒           |
|             | 包丁マナー殺菌庫        |
|             | シルバーストッカー       |
|             | 配膳車・カート         |
|             | フードカート          |
|             | 搬送カート           |
|             | ペーカリー           |
|             | オープン            |
|             | 関連機器            |
|             | サービス機器          |
|             | 温感・保温・加湿        |
|             | カフェテリア          |
|             | 喫茶・軽食           |
| 下調理         |                 |
| 冷凍・冷蔵機器     |                 |
|             | 備品・消耗品          |
|             | 洗剤              |
|             | 浄水・軟水器          |
|             | ホテルパン           |
|             | その他             |
| 資料          |                 |
|             | JFEA機器基準        |
|             | 調理能力表           |
|             | 新調理/HACCP       |
|             | ドライシステム         |
|             | NSF             |
|             | ステンレスフロア        |

# フライトコンベアタイプ洗浄機

ガス  
電気  
スチーム



衛生的で快適な作業と  
少ないランニングコスト！

## システムの流れ

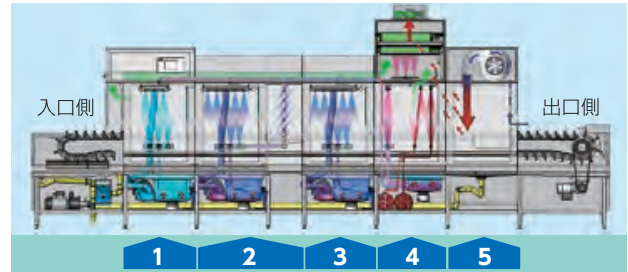

### ●ヒートリカバリーシステム



無駄に排出される排気エネルギーを再利用し給水を温め、エネルギーコストを削減します。また、断熱性、遮音性に優れ、厨房内への放熱が少なく、騒音値70dB以下を実現します。

### ●オートスタート機能



食器の投入を検知。必要な時に必要なゾーンだけを動かし、無駄なコストを削減します。

### ●清掃が簡単



ワンタッチで取り外す事が出来る洗浄アームユニット。

### ●衛生的な洗浄タンク



なめらかな洗浄タンクはゴミが残りづらく清掃しやすい構造です。

すすぎ水量220ℓ/h～最新モデルではすすぎ湯消費量がわずか220ℓ/h。ランニングコストを抑えることができます。

※220ℓすすぎはオプション設定となります。

### 1 前洗浄ゾーン

残留物のこびりつきを防ぐために、40-50℃の低温の洗浄水で、洗浄物の残りカス等を洗い落とします。

### 2 本洗浄ゾーン1

60-65℃の洗浄水で洗浄し、衛生的に洗上げます。M-Lの2サイズあります。(図はLサイズ)

### 3 本洗浄ゾーン2

洗浄量に応じてタンクを追加することができます。(図はMサイズ)

### 4 トリプルリンスゾーン

すすぎ消費量を抑えながら、65℃/70℃/85℃の温度の異なったトリプルリンスシステムですすぎを行うことができます。

### 5 フレッシュエアー乾燥ゾーン

外から乾燥した空気を取り込み、庫内の湿った空気を排出し、乾燥効率をアップ。最大70℃の温風で、洗浄物を乾燥させます。

## システム構成例

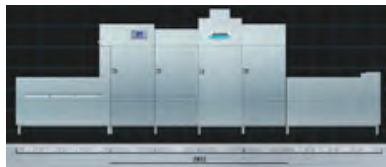

MTF3-3400MMM (HR)



MTF3-4600LLM (HR)



MTF4-5200MLMM (HR)

## ガス ガス式

| 型式                  | 外形寸法(mm) |     |       | 税込み価格       | 本体価格        | 洗浄<br>(φ270mm<br>プレート皿・枚/h) | ガス消費量 |          |      |        | 電源     | 消費電力<br>(50/60Hz)<br>kW | 給水接続<br>口径<br>A | 排水接続<br>口径DN<br>(特殊口径) | 備考   |
|---------------------|----------|-----|-------|-------------|-------------|-----------------------------|-------|----------|------|--------|--------|-------------------------|-----------------|------------------------|------|
|                     | 間口       | 奥行  | 高さ    |             |             |                             | 都市ガス  |          | LPガス |        |        |                         |                 |                        |      |
|                     |          |     |       |             |             |                             | kW    | (kcal/h) | kW   | (kg/h) |        |                         |                 |                        |      |
| MTF3-3400MMM(HR)EC  | 3,900    | 860 | 2,010 | ¥15,929,100 | ¥14,481,000 | 最大3400                      | 33.0  | 28,380   | 33.0 | 2.37   | 3φ200V | 21.7                    | 20×2            | 50                     | 2タンク |
| MTF3-4600LLM(HR)EC  | 4,600    | 860 | 2,010 | ¥17,359,100 | ¥15,781,000 | 最大4600                      | 33.0  | 28,380   | 33.0 | 2.37   | 3φ200V | 21.7                    | 20×2            | 50                     | 2タンク |
| MTF4-5200MLMM(HR)EC | 4,950    | 860 | 2,010 | ¥20,219,100 | ¥18,381,000 | 最大5200                      | 44.0  | 37,840   | 44.0 | 3.16   | 3φ200V | 24.0                    | 20×2            | 50                     | 3タンク |

※本機は、オプションのヒートリカバリー設定タイプとなります。  
※オプション品設定の場合、仕様変更されます

## 電気 電気式

| 型式                | 外形寸法(mm) |     |       | 税込み価格       | 本体価格        | 洗浄<br>(φ270mm<br>プレート皿・枚/h) | 電源     | 消費電力<br>(50/60Hz)<br>kW | 給水接続<br>口径<br>A | 排水接続<br>口径DN<br>(特殊口径) | 備考   |
|-------------------|----------|-----|-------|-------------|-------------|-----------------------------|--------|-------------------------|-----------------|------------------------|------|
|                   | 間口       | 奥行  | 高さ    |             |             |                             |        |                         |                 |                        |      |
| MTF3-3400MMM(HR)  | 3,900    | 800 | 2,010 | ¥13,619,100 | ¥12,381,000 | 最大3400                      | 3φ200V | 39.6                    | 20×2            | 50                     | 2タンク |
| MTF3-4600LLM(HR)  | 4,600    | 800 | 2,010 | ¥15,049,100 | ¥13,681,000 | 最大4600                      | 3φ200V | 45.6                    | 20×2            | 50                     | 2タンク |
| MTF4-5200MLMM(HR) | 4,950    | 800 | 2,010 | ¥17,469,100 | ¥15,881,000 | 最大5200                      | 3φ200V | 59.9                    | 20×2            | 50                     | 3タンク |

※本機は、オプションのヒートリカバリー設定タイプとなります。  
※オプション品設定の場合、仕様変更されます

## スチーム 蒸気式

| 型式                | 外形寸法(mm) |     |       | 税込み価格       | 本体価格        | 洗浄<br>(φ270mm<br>プレート皿・枚/h) | 電源     | 消費電力<br>(50/60Hz)<br>kW | 給水接続<br>口径<br>A | 排水接続<br>口径DN<br>(特殊口径) | 蒸気<br>使用量<br>kg/h | 蒸気接続口 A |          | 備考   |
|-------------------|----------|-----|-------|-------------|-------------|-----------------------------|--------|-------------------------|-----------------|------------------------|-------------------|---------|----------|------|
|                   | 間口       | 奥行  | 高さ    |             |             |                             |        |                         |                 |                        |                   | 給気      | 排気       |      |
| MTF3-3400MMM(HR)  | 3,900    | 860 | 2,010 | ¥15,709,100 | ¥14,281,000 | 最大3400                      | 3φ200V | 6.6                     | 20×2            | 50                     | 51.0              | 32(メネジ) | 32(ユニオン) | 2タンク |
| MTF3-4600LLM(HR)  | 4,600    | 860 | 2,010 | ¥17,139,100 | ¥15,581,000 | 最大4600                      | 3φ200V | 6.6                     | 20×2            | 50                     | 54.1              | 32(メネジ) | 32(ユニオン) | 2タンク |
| MTF4-5200MLMM(HR) | 4,950    | 860 | 2,010 | ¥19,999,100 | ¥18,181,000 | 最大5200                      | 3φ200V | 8.9                     | 20×2            | 50                     | 77.3              | 32(メネジ) | 32(ユニオン) | 3タンク |

※本機は、オプションのヒートリカバリー設定タイプとなります。  
※オプション品設定の場合、仕様変更されます

# 衛生機器

新しい生活様式にともなう  
感染予防対策に必要な  
衛生機器をラインアップ！

手洗器  
アルコールスタンド  
手指消毒器  
アルコール  
おもちゃ保管庫  
歯ブラシ保管庫  
オゾン水生成器  
赤外線照射装置

## 熱調理機器

レンジ・テーブル  
スチームコンベクションオーブン  
オープン  
中華レンジ  
餃子グリラー  
ゆで麺器  
フライヤー  
グリラー/グリドル  
テイルテングパン/回転釜  
蒸し器  
涼厨  
アクアガスオーブン  
炊飯  
その他

## アルスライン・カスタム

## 作業機器

TRE430-TA304特長  
作業台  
調理台  
シンク  
戸棚  
棚  
ハンラック  
日本そば  
エレファントシェルフ

## 洗浄機器

ドア  
アンダーカウンター  
ラックコンベア  
フライトコンベア  
ネットコンベア  
容器・予洗付  
学校給食

## 衛生機器

消毒・保管機器  
食器消毒保管  
煮沸式消毒  
包丁マナ板殺菌庫  
シルバーストッカー

配膳車・カート  
フードカート  
搬送カート

ペーカリー  
オープン  
関連機器

サービス機器  
温感・保温・加湿  
カフェテリア  
喫茶・軽食

## 下調理

## 冷凍・冷蔵機器

備品・消耗品  
洗剤  
浄水・軟水器  
ホテルパン

## その他

## 資料

JFEA機器基準  
調理能力表  
新調理/HACCP  
ドライシステム  
NSF  
ステンレスフロア

## 手洗器

アラット

# aratt616

- 高いデザイン性でオープンキッチンにも設置できます。
- オールステンレス製で破損の心配がありません。
- 肘までしっかりと洗える間口と深さがあります。
- 鍵付収納の扉があり、アルコール等の管理ができます。

- センサーが感知して石鹸・水・消毒液が自動吐出します。



THW-50



★ THW-50WM



水栓取付例



ハンドウォッシュサニタイザー **¥210,000**  
税込¥231,000

- 外形寸法:W311×D126×H51
- 消費電力:単相100V 10W
- 仕様:センサー独立タイプ、ノズル可変式
- ※基盤BOX、ACアダプター付き
- ※オプション:混合水栓、専用石鹸、専用アルコール

| 型式        | 外形寸法(mm) |     |     | 税込み価格    | 本体価格     | 備考          |
|-----------|----------|-----|-----|----------|----------|-------------|
|           | 間口       | 奥行  | 高さ  |          |          |             |
| THW-50    | 500      | 400 | 875 | ¥470,800 | ¥428,000 | スタンディングタイプ  |
| ★THW-50WM | 500      | 400 | 655 | ¥376,200 | ¥342,000 | ウォールマウントタイプ |

※水栓は別途となります。

## アルコールスタンド

ウイルスの接触リスク低減に！

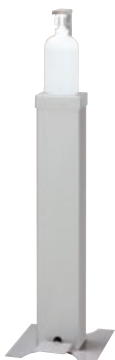

使用例

- ボトルに手で触れることなく噴霧できるため衛生的です。
- オールステンレス製で清潔に使用できます。
- いろいろなボトルに対応可能です。
- 置くだけで使用可能な簡単設計。
- ご要望に合わせて仕様を変更することが可能です。



高さ調整



ボトル設置例



足踏み式

| 型式      | 外形寸法(mm) |     |     | 税込み価格   | 本体価格    |
|---------|----------|-----|-----|---------|---------|
|         | 間口       | 奥行  | 高さ  |         |         |
| TDS-430 | 250      | 300 | 960 | ¥63,800 | ¥58,000 |
| TDS-304 | 250      | 300 | 960 | ¥72,600 | ¥66,000 |

※ステンレスの材質が「430」と「304」で異なります。  
※仕様及び外観を改善のため予告なく変更する場合があります。  
※本体にポンプボトルは付属しておりません。

※W(間口)、D(奥行)、H(高さ)を表示します。★印は受注生産品です。納期をご確認下さい。 荷作り・運賃は別途申し受けます。  
税込価格については税率10%で表示しています。 最寄りの消防署の指導を受け、安全な設置を施してください。

# 自動手指消毒器(多人数対応型)

## 衛生的な手洗いを実践できる機能全てがオールインワン



★ TD-AHWS-150-2HMSC  
(2人同時使用タイプ)

### 集団調理の消毒室(前室)に最適

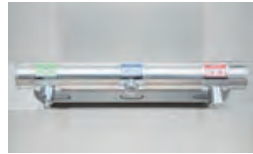

タッチフリー式サニタリーパー  
手を差し出すと、適量の泡石けん・給湯・  
消毒液を自動噴射するので、手を触れずに  
洗浄・消毒ができます。



清浄用カランは伸縮するので細やかな清  
掃が可能。シンク槽は跳ね返りにくい形  
状で肘まで洗いがしやすい。



ペーパータオルホルダー



簡単ゴミ排出  
ゴミ箱は容易に取外せ、ゴミの排出が可能で  
す。もちろん蓋に触らずにペーパータオルを  
棄てられます。

### ●文部科学省の手洗いマニュアルを实践

1. 現場寸法に合わせ設計製造できます。
2. タッチフリー式なので手を触れずに「石鹸」「温水」「消毒液」が排出
3. 「混合水洗」「瞬間湯沸かし器」を取り付け可能。(オプション)
4. 大型ゴミ箱を付属し、容易にペーパータオルを捨てられます。
5. 使用人数に合わせ、「爪ブラシ」と「使用済み爪ブラシ入れ」を付属でき、2次汚染を防止します。
6. 身だしなみチェック用の割れないステンレス鏡も設置可能(オプション)
7. オールステンレス製で清掃も簡単。



ご要望で「小物入れ」「鏡」  
を設置可能(オプション)。



小型湯沸器をビルトイン可能  
(オプション)。



石鹼液とアルコールは補充頻  
度が少なくてすむ集中管理5ℓ  
タンク使用



個別に管理できる爪ブラシ掛け  
使用済み爪ブラシは取り外して洗  
浄できます。

## 手指消毒薬液供給機

電気



**TEK-M1B** **¥40,000**  
税込¥44,000

- 外形寸法:W153×D173×H297
- 電源:単2乾電池4本(付属)
- タンク容量:1,000ml
- 噴霧量:0.75~4ml(5段階)



**GUD-1000-PHJ** **¥10,500**  
税込¥11,550

- 外形寸法:W143×D106×H255
- 薬液供給:カートリッジ式1ℓ
- 電源:アルカリ乾電池
- ※オプション:トレイ、カートリッジ、壁付け金具



**PH-01B** **¥24,800**  
税込¥27,280

- 外形寸法:W165×D280×H314
- 電源:乾電池アルカリ単一4本
- 薬専用空ボトル:1000mℓ
- ※オプション:電源用ACアダプター

## アルコール製剤

容量 5 ℓ



※軽減税率8%で表示

**HN** **¥お問合せください**

- 食器、包丁、まな板などに。

**LN** **¥お問合せください**

- 消防法危険物の規制外。

**NV** **¥お問合せください**

- 厨房機器、調理器具に。

## 自動消毒手洗器



液体タイプ

泡タイプ

●シンクと一体型で薬液はすべてノータッチ。

**WS-3000** **¥220,000**  
液体タイプ 税込¥242,000

※止水栓・排水トラップは、オプションです。

**WS-3000F** **¥230,000**  
泡タイプ 税込¥253,000

※ペーパーホルダーはオプションです。



**WS-3000SL** **¥290,000**  
税込¥319,000

- 外形寸法:W400×D370×H744
- 仕様:水・石けん・消毒

## 泡栓・自動水栓(電磁弁・センサー付)



●自動水 ●自動手指消毒供給装置



**AW-3000** **¥88,000**

**HD-3000** **¥75,000**  
税込¥82,500

- 外形寸法(ノズル部):W45×D160×H128
- 消費電力:单相100V 3W
- 赤外線センサー方式
- ※基盤BOX及び100Vコンセント付き
- ※オプション:混合水栓

- 外形寸法(ノズル部):W42×D109×H102
- 消費電力:单相100V 5W
- 赤外線センサー方式
- ※基盤BOX及び100Vコンセント付き

## 哺乳瓶専用消毒器・殺菌庫

電気 消毒器



**CBB-900** **¥285,000**  
税込¥313,500

- 外形寸法:W370×D300×H470
- 消費電力:单相100V 540W
- 容量:9本



**HCS-116** **¥162,000**  
税込¥178,200

- 外形寸法:W480×D390×H470
- 消費電力:单相100V 312W
- 容量:16本



## おもちゃ保管庫

NEW

電気 紫外線照射ランプ・温風付



TNTB-85



TNTB-59



カギは「扉施錠用」と「電源用」の2つあり、誤って児童が操作することが無い安全設計



カゴは個別に取り出し可能

### 自由に選べる3カラー



薄い水色(-B)

薄い桜色(-P)

ステンレス

| 型式            | 外形寸法(mm) |     |       | 税込み価格    | 本体価格 | 電源     | 消費電力(50/60Hz) W | 収容カゴ数 | 備考             |
|---------------|----------|-----|-------|----------|------|--------|-----------------|-------|----------------|
|               | 間口       | 奥行  | 高さ    |          |      |        |                 |       |                |
| TNTB-59-(B/P) | 590      | 410 | 780   | お問合せください |      | 1φ100V | 284             | 3     | 専用カゴ1つ、専用網棚2枚付 |
| TNTB-85-(B/P) | 850      | 600 | 1,600 | お問合せください |      | 1φ100V | 303             | 5     | 専用カゴ3つ付        |

#### 熱調理機器

- レンジ・テーブル
- スチームコンベクションオーブン
- オープン
- 中華レンジ
- 餃子グリラー
- ゆで麺器
- フライヤー
- グリラー/グリドル
- テイルテンゲン/回転釜
- 蒸し器
- 涼厨
- アクアガスオープン
- 炊飯
- その他

#### アルスライン・カスタム

#### 作業機器

- TRE430-TA304特長
- 作業台
- 調理台
- シンク
- 戸棚
- 棚
- パンラック
- 日本そば
- エレファントシェルフ

#### 洗浄機器

- ドア
- アンダーカウンター
- ラックコンベア
- フライトコンベア
- ネットコンベア
- 容器・予洗付
- 学校給食

#### 衛生機器

#### 消毒・保管機器

- 食器消毒保管
- 煮沸式消毒
- 包丁マナ板殺菌庫
- シルバーストッカー

#### 配膳車・カート

- フードカート
- 搬送カート

#### ヘーカリー

- オープン
- 関連機器

#### サービス機器

- 温蔵・保温・加湿
- カフェテリア
- 喫茶・軽食

#### 下調理

#### 冷凍・冷蔵機器

#### 備品・消耗品

- 洗剤
- 浄水・軟水器
- ホテルパン

#### その他

#### 資料

- JFEA機器基準
- 調理能力表
- 新調理/HACCP
- ドライシステム
- NSF
- ステンレスフロア

## 歯ブラシ保管庫

NEW

電気 紫外線照射ランプ・温風付

オーダー対応品



操作パネルはわかりやすく簡単操作で運転可能



水受けパットでコップも一緒に保管

### 自由に選べる3カラー



薄い水色(-B)

薄い桜色(-P)

ステンレス

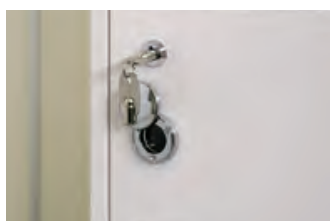

扉には鍵があり誤って児童が操作することが無い安全設計

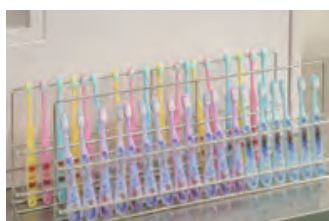

ホルダーは個別に取り出し可能

| 型式            | 外形寸法(mm) |     |     | 税込み価格    | 本体価格 | 電源     | 消費電力(50/60Hz) W | 歯ブラシ収容数 | 備考                         |
|---------------|----------|-----|-----|----------|------|--------|-----------------|---------|----------------------------|
|               | 間口       | 奥行  | 高さ  |          |      |        |                 |         |                            |
| TNBB-36-(B/P) | 500      | 180 | 650 | お問合せください |      | 1φ100V | 23              | 36本     | 歯ブラシホルダー(18本用)2個、水受けパット1個付 |

塩素でもアルコールでもない。身体にやさしい除菌水です。



UNIZONE

## 『ユニゾーン』の優れた特徴

- 除菌力** 他の殺菌料より強力
- 安全性** すすぎ不要で手にやさしい  
残留性が無く、短時間で普通の水に
- 機能性** 薬品の調合・補充がいら  
ないシンクがさびにくい

### 短時間で細菌・ウイルスを不活化します。

オゾンは酸素原子[O]3個からなる気体分子で、自然界でも森林や高原、海岸などに存在します。しかし、オゾンは不安定ですぐに酸素に戻ろうとしますが、酸素に戻る時に離れた1つの酸素原子が様々な物質に付くことで強い酸化反応を示します。オゾン水は、その強い酸化力により、除菌・脱臭・脱色などの効果を持つ機能水として使用できます。オゾンは気体のままでは有害性がありますが、水に溶解すると安全で使いやすい性質に変わります。また、アルコール消毒でみられるアレルギーなども無く、安心してご使用いただけます。

#### オゾンの酸化作用の仕組み

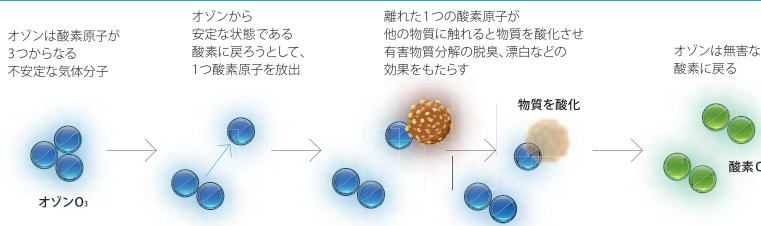

#### 設置例



### オゾン水生成器「UNIZONE」の特徴

- 原料は水だけです。
- 感染症の原因となるウイルスの予防対策に効果があります。
- 食中毒の原因となる菌の予防対策に効果があります。
- 従来では難しかった、35℃のお湯でもご使用いただけます。
- 光と音で機器の状態をお知らせします。

### オゾン水の除菌効果

UNIZONEが生成するオゾン水は、残留性が無く耐性菌を作らない安心があります。そして食中毒や感染症の原因となる各種細菌やウイルスを短時間で不活化できます。

### オゾン水の生成原理

電気エネルギーにより水(H<sub>2</sub>O)が電気分解され、その酸素を原料にオゾンを生じ、発生したオゾン水を水道水に溶解させて、多機能なオゾン水を生成させています。電解法では、窒素酸化物(NOx)を副次的に生成させることがないという特徴も合わせもっています。

また、UNIZONEでは、独自の電解法を採用することで、通常の電解法に必要なカソード液などの薬品調合や補充がいらなくなりました。

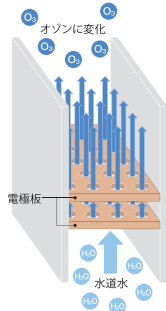

#### オゾン水の細菌・ウイルスに対する効果

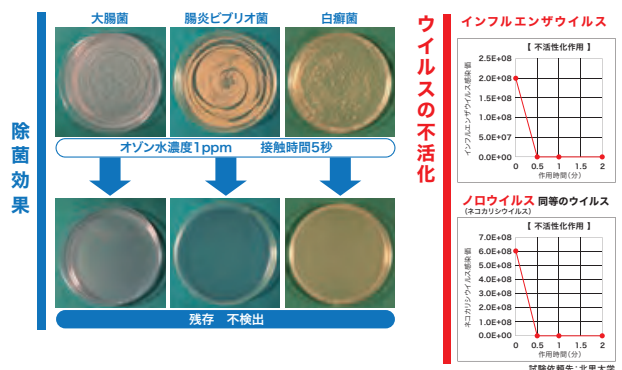

| 型式  | 外形寸法(mm) |     |     | 税込み価格    | 本体価格 | 電源     | 消費電力<br>(50/60Hz)<br>W | 吐水量                    | オゾン水濃度  | 重量<br>(満水時) | オゾン生成方法 | 水温     |
|-----|----------|-----|-----|----------|------|--------|------------------------|------------------------|---------|-------------|---------|--------|
|     | 間口       | 奥行  | 高さ  |          |      |        |                        |                        |         |             |         |        |
| ODU | 240      | 140 | 340 | お問合せください |      | 1φ100V | 170                    | 2~4ℓ/min <sup>*1</sup> | 1.0mg/ℓ | 約5.5kg      | 直接電解方式  | 5℃~35℃ |

※1 毎分1L未満ではオゾン水は吐水されません。

※付属品:吐水管、給水ホース、切り替えコック、アダプターセット、電解カートリッジ

高さは吐水管を含みます。交換部分は電解カートリッジとなります。水質は水道水またはこれに準じた水です。

# エアロシールド

電気

AEROSHIELD エアロシールド株式会社

## 紫外線照射で新しい空気環境対策



AEROSHIELD

空気環境対策は、避けては通れない最重要課題。紫外線照射装置「AERO SHIELD®」は効率的かつ安全に新しい空気環境対策を提案します。



- 電気代 約7.6円 (24時間)
- ランプ交換 6ヶ月に1度 (2.4時間連続使用)
- 日常の保守点検 不要

### 24時間運用の特殊構造

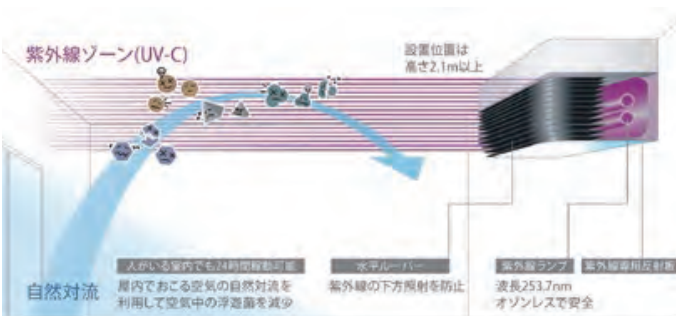

### 紫外線ゾーンの形成

「エアロシールド」は特殊なルーバー(仕切り板)構造による紫外線の水平照射を実現しており、天井付近に紫外線ゾーンを形成します。人が生活する空間に影響を及ぼすことなく24時間使用できます。

### 自然対流を用いた照射

空調や人の出入りなど屋内で起こる空気の流れを利用し、空間全体にアプローチします。

### 実空間での減少

「エアロシールド」は第三者研究機関の実証試験により、「実空間における浮遊菌減少が89.6%」と結果を得ています。この試験は試験用ボックスではなく実際に人が生活する広さの空間で行なわれており、実用性も証明されています。また、医療機関をはじめ様々なお客様の施設においても実証試験を行い、同様の浮遊菌減少の結果が得られています。

導入施設における実空間での結果

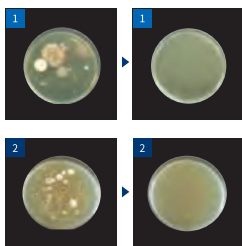

大分大学工学部応用化学科監督の元、調査・エアロシールドを導入施設で使用して、浮遊菌を捕集・培養した結果  
1 導入医療施設の実空間における検査結果/平成23年4月20日実施(左:4月20日18時05分・右:4月21日10時05分)  
2 導入保育施設の実空間における検査結果/平成26年10月18日実施(左:10月18日9時30分・右:10月20日9時)

●臨床実験施設での浮遊菌減少試験

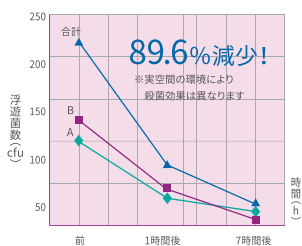

【検査機関】株式会社ビー・エム・エル  
【検査内容】エアロシールドUKP18浮遊菌効果テスト  
【報告書発行日】平成22年6月11日  
\* 報告書書種2頁:1)エアロシールドUKP18(BML総合研究所 ビジネスルーム2)浮遊菌検査結果 平成22年5月31日の数値に基づく倍/数値は1m<sup>3</sup>中に換算した浮遊菌数(cfu)

### 特殊なルーバー構造で人体に安心 世界標準の空気環境対策装置

「AERO SHIELD®」の大きな強みは、“人がいる空間で安全に使える”点。特殊なルーバー構造による紫外線の水平照射の実現で、人が生活する空間に影響を及ぼすことなく24時間使用できます。その安全性と信頼から大学病院をはじめ、多数の施設で導入されています。

●紫外線照射範囲(側面)

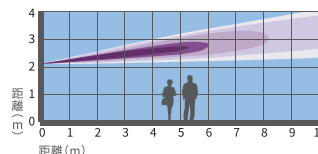

●紫外線照射範囲(平面)

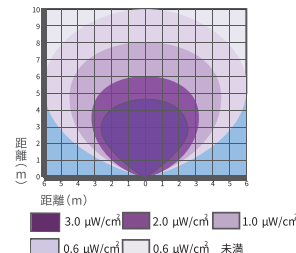

### 設置例



| 型式    | 外形寸法(mm) |     |     | 税込み価格    | 本体価格 | 電源     | 消費電力(50/60Hz) W | 重量   | 設置方法  | 照射方法 | 設置目安                 | ランプ    |
|-------|----------|-----|-----|----------|------|--------|-----------------|------|-------|------|----------------------|--------|
|       | 間口       | 奥行  | 高さ  |          |      |        |                 |      |       |      |                      |        |
| UKP09 | 280      | 125 | 120 | お問合せください |      | 1φ100V | 13              | 約3kg | 壁面・天井 | 水平照射 | 20~50m <sup>3</sup>  | UVC9W  |
| UKP18 | 280      | 125 | 120 | お問合せください |      | 1φ100V | 20              | 約3kg | 壁面・天井 | 水平照射 | 50~120m <sup>3</sup> | UVC18W |

※W(間口)・D(奥行)・H(高さ)を表示します。荷作り・運賃は別途申し受けます。税込み価格については税率10%で表示しています。

- 熱調理機器
  - レンジ・テーブル
  - スチームコンベクションオーブン
  - オープン
  - 中華レンジ
  - 餃子グリラー
  - ゆで麺器
  - フライヤー
  - グリラー/グリドル
  - テイルテング/回転釜
  - 蒸し器
  - 涼厨
  - アクアガスオーブン
  - 炊飯
  - その他
- アルスター・カスタム
- 作業機器
  - TRE430-TA304特長
  - 作業台
  - 調理台
  - シンク
  - 戸棚
  - 棚
  - パンラック
  - 日本そば
  - エレファントシェルフ
- 洗浄機器
  - ドア
  - アンダーカウンター
  - ラックコンベア
  - フライトコンベア
  - ネットコンベア
  - 容器・予洗付
  - 学校給食
- 衛生機器
  - 消毒・保管機器
    - 食器消毒保管
    - 煮沸式消毒
    - 包丁マナ板殺菌庫
    - シルバーストッカー
  - 配膳車・カート
    - フードカート
    - 搬送カート
  - ペーカリー
    - オープン
    - 関連機器
  - サービス機器
    - 温蔵・保温・加湿
    - カフェテリア
    - 喫茶・軽食
  - 下調理
  - 冷凍・冷蔵機器
    - 備品・消耗品
    - 洗剤
    - 浄水・軟水器
    - ホテルパン
    - その他
  - 資料
    - JFEA機器基準
    - 調理能力表
    - 新調理/HACCP
    - ドライシステム
    - NSF
    - ステンレスフロア

# 消毒・保管機器

食器などの消毒保管&包丁  
 マナ板の殺菌保管機器  
 HACCP支援に最適！  
 電気式食器消毒保管庫にTHDEシリーズラインナップ

食器消毒保管  
 煮沸消毒  
 包丁マナ板殺菌庫  
 天吊式コンテナ消毒装置  
 シルバーストッカー

## 高機能型「電気式熱風消毒保管庫」 THDEシリーズ 食器・食缶・器具類用

ヒーターと新開発ファンにより、熱風循環効率が増え短時間で乾燥消毒が可能！（当社比）



★ THDE-10AS



★ THDE-40BS

### ●コントロールパネル



ウィークリータイマー機能搭載で  
 運転忘れを防止。(自動消毒設定が可能)

### ●コントロールパネル



サイドコントロールパネルを装備、頻度の高い  
 操作をしやすい低い位置に装備。

運転履歴を抽出でき「記録保持」機能搭載で安全管理業務の省力化で HACCP  
 支援に最適！（「記録保持機能」をオプションで選択）

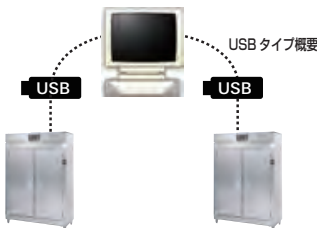

### ●記録保持機能(オプション)



データの取出しはUSBが可能。

## 熱風消毒保管庫(電気式)マイコンタイプ NHEシリーズ

食器・器具全般の消毒・乾燥・保管。マイコン機能で簡単かつ衛生的に処理します。



NHE-10AS (電気式)

サイドコン  
 トラールパ  
 ネルを  
 装備。



NHE-15AS (電気式)

- マイコン機能を搭載、設定温度と設定時間を一度セットするだけで、あとは自己診断機能を備えたマイコンが食器の保管状態をコントロールします。
- オリジナルのシロッコファンとシーズヒーターによる熱風強制循環方式で庫内温度分布を均一に保ちます。
- 消毒時間・消毒温度の設定はすべてフェザータッチ式で、運転状況はランプがお知らせします。又、一回消毒時間、消毒温度を設定していれば毎日、スイッチを押すだけの簡単操作。
- 長時間停電の場合でも、記憶した数値が消滅しない、設定記憶及び、停電バックアップ装置を内蔵しております。
- 2ヶ所のサーモスタット採用で、庫内温度を管理します。
- 消毒保管庫には、扉が片面(S)タイプと、両面(W)タイプがあります。
- 保温モード  
 食器類は、あらかじめ設定した温度に保温できる機能が付いておりますので、保温終了後に、庫内から取り出して、すぐに温かいままの食器で食事の提供ができます。



専用カゴ  
 W360×D390×H200

熱風消毒保管庫用  
 カゴは別売です。



シロッコファン



熱風強制循環方式

### ●コントロールパネル



運転時間、温度などの設定は一度だけ。ランプ・デジタル表示で現在の運転状況を知らせます。



※オプションで温度履歴表示用プリンターも付けられますので、お問い合わせ下さい。

高機能型・電気式熱風消毒保管庫

電気 片面式



★ THDE-10AS



★ THDE-40BS

| 型式         | 外形寸法(mm) |     |       | 税込み価格      | 本体価格       | 電源     | 消費電力<br>(50/60Hz)<br>kW | 排水接続<br>口径<br>A | 収容力口数 | 備考 |
|------------|----------|-----|-------|------------|------------|--------|-------------------------|-----------------|-------|----|
|            | 間口       | 奥行  | 高さ    |            |            |        |                         |                 |       |    |
| 奥行き1列タイプ   |          |     |       |            |            |        |                         |                 |       |    |
| ★THDE-5AS  | 580      | 550 | 1,900 | ¥677,600   | ¥616,000   | 3φ200V | 3.1                     | 25              | 5     |    |
| ★THDE-10AS | 960      | 550 | 1,900 | ¥809,600   | ¥736,000   | 3φ200V | 4.3                     | 25              | 10    |    |
| ★THDE-15AS | 1,340    | 550 | 1,900 | ¥898,700   | ¥817,000   | 3φ200V | 6.5                     | 25              | 15    |    |
| ★THDE-20AS | 1,840    | 550 | 1,900 | ¥1,364,000 | ¥1,240,000 | 3φ200V | 8.6                     | 25              | 20    |    |
| ★THDE-25AS | 2,220    | 550 | 1,900 | ¥1,514,700 | ¥1,377,000 | 3φ200V | 10.7                    | 25              | 25    |    |
| ★THDE-30AS | 2,600    | 550 | 1,900 | ¥1,663,200 | ¥1,512,000 | 3φ200V | 12.9                    | 25              | 30    |    |
| 奥行き2列タイプ   |          |     |       |            |            |        |                         |                 |       |    |
| ★THDE-10BS | 580      | 950 | 1,900 | ¥801,900   | ¥729,000   | 3φ200V | 4.3                     | 25              | 10    |    |
| ★THDE-20BS | 960      | 950 | 1,900 | ¥909,700   | ¥827,000   | 3φ200V | 6.5                     | 25              | 20    |    |
| ★THDE-30BS | 1,340    | 950 | 1,900 | ¥1,114,300 | ¥1,013,000 | 3φ200V | 9.6                     | 25              | 30    |    |
| ★THDE-40BS | 1,840    | 950 | 1,900 | ¥1,585,100 | ¥1,441,000 | 3φ200V | 12.9                    | 25              | 40    |    |
| ★THDE-50BS | 2,220    | 950 | 1,900 | ¥1,764,400 | ¥1,604,000 | 3φ200V | 16.0                    | 25              | 50    |    |
| ★THDE-60BS | 2,600    | 950 | 1,900 | ¥1,918,400 | ¥1,744,000 | 3φ200V | 19.1                    | 25              | 60    |    |

●食器収容数 (1カゴ) : 金属食器 50 人分 (140φ中食器と165φ特深皿セット)  
: 樹脂食器 45 人分 (129φ汁椀と深皿【中】のセット)

※食器消毒保管庫内カゴは別途

電気 両面式

| 型式         | 外形寸法(mm) |     |       | 税込み価格      | 本体価格       | 電源     | 消費電力<br>(50/60Hz)<br>kW | 排水接続<br>口径<br>A | 収容力口数 | 備考 |
|------------|----------|-----|-------|------------|------------|--------|-------------------------|-----------------|-------|----|
|            | 間口       | 奥行  | 高さ    |            |            |        |                         |                 |       |    |
| 奥行き1列タイプ   |          |     |       |            |            |        |                         |                 |       |    |
| ★THDE-5AW  | 580      | 550 | 1,900 | ¥719,400   | ¥654,000   | 3φ200V | 3.1                     | 25              | 5     |    |
| ★THDE-10AW | 960      | 550 | 1,900 | ¥880,000   | ¥800,000   | 3φ200V | 4.3                     | 25              | 10    |    |
| ★THDE-15AW | 1,340    | 550 | 1,900 | ¥966,900   | ¥879,000   | 3φ200V | 6.5                     | 25              | 15    |    |
| ★THDE-20AW | 1,840    | 550 | 1,900 | ¥1,511,400 | ¥1,374,000 | 3φ200V | 8.6                     | 25              | 20    |    |
| ★THDE-25AW | 2,220    | 550 | 1,900 | ¥1,650,000 | ¥1,500,000 | 3φ200V | 10.7                    | 25              | 25    |    |
| ★THDE-30AW | 2,600    | 550 | 1,900 | ¥1,790,800 | ¥1,628,000 | 3φ200V | 12.9                    | 25              | 30    |    |
| 奥行き2列タイプ   |          |     |       |            |            |        |                         |                 |       |    |
| ★THDE-10BW | 580      | 950 | 1,900 | ¥834,900   | ¥759,000   | 3φ200V | 4.3                     | 25              | 10    |    |
| ★THDE-20BW | 960      | 950 | 1,900 | ¥980,100   | ¥891,000   | 3φ200V | 6.5                     | 25              | 20    |    |
| ★THDE-30BW | 1,340    | 950 | 1,900 | ¥1,183,600 | ¥1,076,000 | 3φ200V | 9.6                     | 25              | 30    |    |
| ★THDE-40BW | 1,840    | 950 | 1,900 | ¥1,718,200 | ¥1,562,000 | 3φ200V | 12.9                    | 25              | 40    |    |
| ★THDE-50BW | 2,220    | 950 | 1,900 | ¥1,905,200 | ¥1,732,000 | 3φ200V | 16.0                    | 25              | 50    |    |
| ★THDE-60BW | 2,600    | 950 | 1,900 | ¥2,057,000 | ¥1,870,000 | 3φ200V | 19.1                    | 25              | 60    |    |

●食器収容数 (1カゴ) : 金属食器 50 人分 (140φ中食器と165φ特深皿セット)  
: 樹脂食器 45 人分 (129φ汁椀と深皿【中】のセット)

※食器消毒保管庫内カゴは別途

- 熱調理機器
- レンジ・テーブル
- スチームコンベクションオーブン
- オープン
- 中華レンジ
- 餃子グリラー
- ゆで麺器
- フライヤー
- グリラー/グリドル
- テイルテイングパン/回転釜
- 蒸し器
- 涼厨
- アークガスオープン
- 炊飯
- その他
- アルスライン・カスタム
- 作業機器
- TRE430-TA304特長
- 作業台
- 調理台
- シンク
- 戸棚
- 棚
- ハンラック
- 日本そば
- エレファントシェルフ
- 洗浄機器
- ドア
- アンダーカウンター
- ラックコンベア
- フライトコンベア
- ネットコンベア
- 容器・予洗付
- 学校給食
- 衛生機器
- 消毒・保管機器
- 食器消毒保管
- 煮沸式消毒
- 包丁マナ板殺菌庫
- シルバーストッカー
- 配膳車・カート
- フードカート
- 搬送カート
- ペーカリー
- オープン
- 関連機器
- サービス機器
- 温感・保温・加湿
- カフェテリア
- 喫茶・軽食
- 下調理
- 冷凍・冷蔵機器
- 備品・消耗品
- 洗剤
- 浄水・軟水器
- ホテルパン
- その他
- 資料
- JFEA機器基準
- 調理能力表
- 新調理/HACCP
- ドライシステム
- NSF
- ステンレスフロア

# 食器消毒保管庫

## 電気 電気式 食器消毒保管庫 (片面式)



NHE-3ASR(電気式)



NHE-40BS(電気式)

| 型式           | 外形寸法(mm) |     |       | 税込み価格      | 本体価格       | 電源     | 消費電力<br>(50/60Hz)<br>kW | 排水接続<br>口径<br>A | 収容<br>カゴ数 | 備考      |
|--------------|----------|-----|-------|------------|------------|--------|-------------------------|-----------------|-----------|---------|
|              | 間口       | 奥行  | 高さ    |            |            |        |                         |                 |           |         |
| NHE-2AS(R/L) | 500      | 550 | 1,035 | ¥397,100   | ¥361,000   | 1φ100V | 0.9                     | 25              | 2         | 専用カゴ(小) |
| NHE-3AS(R/L) | 500      | 550 | 1,305 | ¥409,200   | ¥372,000   | 1φ100V | 1.3                     | 25              | 3         | 専用カゴ(小) |
| NHE-4AS(R/L) | 500      | 550 | 1,575 | ¥421,300   | ¥383,000   | 1φ100V | 1.3                     | 25              | 4         | 専用カゴ(小) |
| NHE-5AS(L)   | 580      | 550 | 1,900 | ¥548,900   | ¥499,000   | 3φ200V | 3.25                    | 25              | 5         |         |
| NHE-10AS     | 960      | 550 | 1,900 | ¥697,400   | ¥634,000   | 3φ200V | 4.4                     | 25              | 10        |         |
| NHE-15AS     | 1,340    | 550 | 1,900 | ¥749,100   | ¥681,000   | 3φ200V | 6.4                     | 25              | 15        |         |
| NHE-20AS     | 1,840    | 550 | 1,900 | ¥1,137,400 | ¥1,034,000 | 3φ200V | 8.8                     | 25×2            | 20        |         |
| ★NHE-25AS    | 2,220    | 550 | 1,900 | ¥1,210,000 | ¥1,100,000 | 3φ200V | 10.8                    | 25×2            | 25        |         |
| ★NHE-30AS    | 2,600    | 550 | 1,900 | ¥1,343,100 | ¥1,221,000 | 3φ200V | 12.8                    | 25×2            | 30        |         |
| ★NHE-10BS    | 580      | 950 | 1,900 | ¥697,400   | ¥634,000   | 3φ200V | 4.4                     | 25              | 10        |         |
| NHE-20BS     | 960      | 950 | 1,900 | ¥866,800   | ¥788,000   | 3φ200V | 6.4                     | 25              | 20        |         |
| NHE-30BS     | 1,340    | 950 | 1,900 | ¥1,028,500 | ¥935,000   | 3φ200V | 10.5                    | 25              | 30        |         |
| NHE-40BS     | 1,840    | 950 | 1,900 | ¥1,391,500 | ¥1,265,000 | 3φ200V | 12.8                    | 25×2            | 40        |         |
| ★NHE-50BS    | 2,220    | 950 | 1,900 | ¥1,570,800 | ¥1,428,000 | 3φ200V | 16.9                    | 25×2            | 50        |         |
| ★NHE-60BS    | 2,600    | 950 | 1,900 | ¥1,754,500 | ¥1,595,000 | 3φ200V | 21.0                    | 25×2            | 60        |         |
| ★NHE-70BS    | 3,100    | 950 | 1,900 | ¥2,150,500 | ¥1,955,000 | 3φ200V | 23.3                    | 25×3            | 70        |         |
| ★NHE-80BS    | 3,480    | 950 | 1,900 | ¥2,612,500 | ¥2,375,000 | 3φ200V | 27.4                    | 25×3            | 80        |         |
| ★NHE-90BS    | 3,860    | 950 | 1,900 | ¥2,975,500 | ¥2,705,000 | 3φ200V | 31.5                    | 25×3            | 90        |         |

●食器収容数 (1カゴ) : 金属食器 50人分 (140φ中食器と165φ特深皿セット) : 樹脂食器 45人分 (129φ汁碗と深皿 [中] のセット)  
 ※食器消毒保管庫内カゴは別途

## 電気 電気式 食器消毒保管庫 (両面式)



NHE-15AW(電気式)



| 型式         | 外形寸法(mm) |     |       | 税込み価格      | 本体価格       | 電源     | 消費電力<br>(50/60Hz)<br>kW | 排水接続<br>口径<br>A | 収容<br>カゴ数 | 備考      |
|------------|----------|-----|-------|------------|------------|--------|-------------------------|-----------------|-----------|---------|
|            | 間口       | 奥行  | 高さ    |            |            |        |                         |                 |           |         |
| ★H202E-2AW | 500      | 550 | 1,090 | ¥430,100   | ¥391,000   | 1φ100V | 0.9                     | —               | 2         | 専用カゴ(小) |
| ★H202E-3AW | 500      | 550 | 1,360 | ¥442,200   | ¥402,000   | 1φ100V | 1.3                     | —               | 3         | 専用カゴ(小) |
| ★H202E-4AW | 500      | 550 | 1,550 | ¥454,300   | ¥413,000   | 1φ100V | 1.3                     | —               | 4         | 専用カゴ(小) |
| ★NHE-5AW   | 580      | 550 | 1,900 | ¥572,000   | ¥520,000   | 3φ200V | 3.2                     | 25              | 5         |         |
| NHE-10AW   | 960      | 550 | 1,900 | ¥742,500   | ¥675,000   | 3φ200V | 4.4                     | 25              | 10        |         |
| NHE-15AW   | 1,340    | 550 | 1,900 | ¥809,600   | ¥736,000   | 3φ200V | 6.4                     | 25              | 15        |         |
| NHE-20AW   | 1,840    | 550 | 1,900 | ¥1,265,000 | ¥1,150,000 | 3φ200V | 8.8                     | 25×2            | 20        |         |
| ★NHE-25AW  | 2,220    | 550 | 1,900 | ¥1,391,500 | ¥1,265,000 | 3φ200V | 10.8                    | 25×2            | 25        |         |
| ★NHE-30AW  | 2,600    | 550 | 1,900 | ¥1,439,900 | ¥1,309,000 | 3φ200V | 12.8                    | 25×2            | 30        |         |
| ★NHE-10BW  | 580      | 950 | 1,900 | ¥762,300   | ¥693,000   | 3φ200V | 4.4                     | 25              | 10        |         |
| NHE-20BW   | 960      | 950 | 1,900 | ¥907,500   | ¥825,000   | 3φ200V | 6.4                     | 25              | 20        |         |
| NHE-30BW   | 1,340    | 950 | 1,900 | ¥1,101,100 | ¥1,001,000 | 3φ200V | 10.5                    | 25              | 30        |         |
| NHE-40BW   | 1,840    | 950 | 1,900 | ¥1,500,400 | ¥1,364,000 | 3φ200V | 12.8                    | 25×2            | 40        |         |
| ★NHE-50BW  | 2,220    | 950 | 1,900 | ¥1,652,200 | ¥1,502,000 | 3φ200V | 16.9                    | 25×2            | 50        |         |
| ★NHE-60BW  | 2,600    | 950 | 1,900 | ¥1,875,500 | ¥1,705,000 | 3φ200V | 21.0                    | 25×2            | 60        |         |
| ★NHE-70BW  | 3,100    | 950 | 1,900 | ¥2,376,000 | ¥2,160,000 | 3φ200V | 23.3                    | 25×3            | 70        |         |
| ★NHE-80BW  | 3,480    | 950 | 1,900 | ¥2,744,500 | ¥2,495,000 | 3φ200V | 27.4                    | 25×3            | 80        |         |
| ★NHE-90BW  | 3,860    | 950 | 1,900 | ¥3,113,000 | ¥2,830,000 | 3φ200V | 31.5                    | 25×3            | 90        |         |

●食器収容数 (1カゴ) : 金属食器 50人分 (140φ中食器と165φ特深皿セット) : 樹脂食器 45人分 (129φ汁碗と深皿 [中] のセット)  
 ※食器消毒保管庫内カゴは別途



蒸気式 食器消毒保管庫(片面式)



| 型式           | 外形寸法(mm) |     |       | 税込み価格      | 本体価格       | 電源     | 消費電力<br>(50/60Hz)<br>kW | 蒸気接続口径 |      | 蒸気<br>消費量<br>(kg/h) | 排水接続<br>口径<br>A | 収容<br>カゴ数 | 備考 |
|--------------|----------|-----|-------|------------|------------|--------|-------------------------|--------|------|---------------------|-----------------|-----------|----|
|              | 間口       | 奥行  | 高さ    |            |            |        |                         | 入口     | 出口   |                     |                 |           |    |
| ★H202S-5AS   | 580      | 550 | 1,900 | ¥865,700   | ¥787,000   | 3φ200V | 0.23                    | 20     | 20   | 9                   | 25              | 5         |    |
| ★H202S-10AS  | 960      | 550 | 1,900 | ¥1,024,100 | ¥931,000   | 3φ200V | 0.4                     | 20     | 20   | 12                  | 25              | 10        |    |
| ★H202S-15AS  | 1,340    | 550 | 1,900 | ¥1,268,300 | ¥1,153,000 | 3φ200V | 0.5                     | 20     | 20   | 18                  | 25              | 15        |    |
| ★H202S-20AS  | 1,840    | 550 | 1,900 | ¥1,663,200 | ¥1,512,000 | 3φ200V | 0.6                     | 20     | 20   | 21                  | 25×2            | 20        |    |
| ★H202S-25AS  | 2,220    | 550 | 1,900 | ¥1,885,400 | ¥1,714,000 | 3φ200V | 0.9                     | 20     | 20   | 24                  | 25×2            | 25        |    |
| ★H202S-30AS  | 2,600    | 550 | 1,900 | ¥1,970,100 | ¥1,791,000 | 3φ200V | 0.9                     | 20     | 20   | 27                  | 25×2            | 30        |    |
| ★H202S-35AS  | 3,100    | 550 | 1,900 | ¥2,345,200 | ¥2,132,000 | 3φ200V | 1.1                     | 20     | 20   | 27                  | 25×3            | 35        |    |
| ★H202S-40AS  | 3,480    | 550 | 1,900 | ¥2,613,600 | ¥2,376,000 | 3φ200V | 1.3                     | 20     | 20   | 30                  | 25×3            | 40        |    |
| ★H202S-45AS  | 3,860    | 550 | 1,900 | ¥2,976,600 | ¥2,706,000 | 3φ200V | 1.4                     | 20     | 20   | 36                  | 25×3            | 45        |    |
| ★H202S-50AS  | 4,440    | 550 | 1,900 | ¥3,315,400 | ¥3,014,000 | 3φ200V | 1.7                     | 20×2   | 20×2 | 41                  | 25×4            | 50        |    |
| ★H202S-10BS  | 580      | 950 | 1,900 | ¥1,159,400 | ¥1,054,000 | 3φ200V | 0.4                     | 20     | 20   | 12                  | 25              | 10        |    |
| ★H202S-20BS  | 960      | 950 | 1,900 | ¥1,288,100 | ¥1,171,000 | 3φ200V | 0.5                     | 20     | 20   | 18                  | 25              | 20        |    |
| ★H202S-30BS  | 1,340    | 950 | 1,900 | ¥1,468,500 | ¥1,335,000 | 3φ200V | 0.5                     | 20     | 20   | 24                  | 25              | 30        |    |
| ★H202S-40BS  | 1,840    | 950 | 1,900 | ¥1,985,500 | ¥1,805,000 | 3φ200V | 0.9                     | 20     | 20   | 30                  | 25×2            | 40        |    |
| ★H202S-50BS  | 2,220    | 950 | 1,900 | ¥2,299,000 | ¥2,090,000 | 3φ200V | 0.9                     | 20     | 20   | 33                  | 25×2            | 50        |    |
| ★H202S-60BS  | 2,600    | 950 | 1,900 | ¥2,536,600 | ¥2,306,000 | 3φ200V | 0.9                     | 20     | 20   | 36                  | 25×2            | 60        |    |
| ★H202S-70BS  | 3,100    | 950 | 1,900 | ¥3,010,700 | ¥2,737,000 | 3φ200V | 1.4                     | 20     | 20   | 45                  | 25×3            | 70        |    |
| ★H202S-80BS  | 3,480    | 950 | 1,900 | ¥3,205,400 | ¥2,914,000 | 3φ200V | 1.4                     | 20     | 20   | 48                  | 25×3            | 80        |    |
| ★H202S-90BS  | 3,860    | 950 | 1,900 | ¥3,368,200 | ¥3,062,000 | 3φ200V | 1.4                     | 20     | 20   | 48                  | 25×3            | 90        |    |
| ★H202S-100BS | 4,440    | 950 | 1,900 | ¥4,132,700 | ¥3,757,000 | 3φ200V | 1.8                     | 20×2   | 20×2 | 66                  | 25×4            | 100       |    |

●食器収容数(1カゴ): 金属食器 50人分(140φ中食器と165φ特深皿セット)  
: 樹脂食器 45人分(129φ汁碗と深皿【中】のセット)  
※食器消毒保管庫内カゴは別途

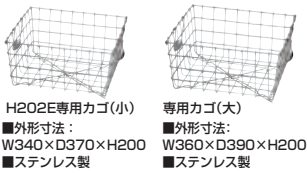

H202E専用カゴ(小) 専用カゴ(大)  
■外形寸法: W340×D370×H200 ■外形寸法: W360×D390×H200  
■ステンレス製 ■ステンレス製



★H202S-40BW (蒸気式)

蒸気式 食器消毒保管庫(両面式)



| 型式           | 外形寸法(mm) |     |       | 税込み価格      | 本体価格       | 電源     | 消費電力<br>(50/60Hz)<br>kW | 蒸気接続口径 |      | 蒸気<br>消費量<br>(kg/h) | 排水接続<br>口径<br>A | 収容<br>カゴ数 | 備考 |
|--------------|----------|-----|-------|------------|------------|--------|-------------------------|--------|------|---------------------|-----------------|-----------|----|
|              | 間口       | 奥行  | 高さ    |            |            |        |                         | 入口     | 出口   |                     |                 |           |    |
| ★H202S-5AW   | 580      | 550 | 1,900 | ¥888,800   | ¥808,000   | 3φ200V | 0.23                    | 20     | 20   | 9                   | 25              | 5         |    |
| ★H202S-10AW  | 960      | 550 | 1,900 | ¥1,083,500 | ¥985,000   | 3φ200V | 0.4                     | 20     | 20   | 12                  | 25              | 10        |    |
| ★H202S-15AW  | 1,340    | 550 | 1,900 | ¥1,323,300 | ¥1,203,000 | 3φ200V | 0.5                     | 20     | 20   | 18                  | 25              | 15        |    |
| ★H202S-20AW  | 1,840    | 550 | 1,900 | ¥1,720,400 | ¥1,564,000 | 3φ200V | 0.6                     | 20     | 20   | 21                  | 25×2            | 20        |    |
| ★H202S-25AW  | 2,220    | 550 | 1,900 | ¥2,022,900 | ¥1,839,000 | 3φ200V | 0.9                     | 20     | 20   | 24                  | 25×2            | 25        |    |
| ★H202S-30AW  | 2,600    | 550 | 1,900 | ¥2,179,100 | ¥1,981,000 | 3φ200V | 0.9                     | 20     | 20   | 27                  | 25×2            | 30        |    |
| ★H202S-35AW  | 3,100    | 550 | 1,900 | ¥2,548,700 | ¥2,317,000 | 3φ200V | 1.1                     | 20     | 20   | 27                  | 25×3            | 35        |    |
| ★H202S-40AW  | 3,480    | 550 | 1,900 | ¥2,813,800 | ¥2,558,000 | 3φ200V | 1.3                     | 20     | 20   | 30                  | 25×3            | 40        |    |
| ★H202S-45AW  | 3,860    | 550 | 1,900 | ¥3,107,500 | ¥2,825,000 | 3φ200V | 1.4                     | 20     | 20   | 36                  | 25×3            | 45        |    |
| ★H202S-50AW  | 4,440    | 550 | 1,900 | ¥3,430,900 | ¥3,119,000 | 3φ200V | 1.7                     | 20×2   | 20×2 | 41                  | 25×4            | 50        |    |
| ★H202S-10BW  | 580      | 950 | 1,900 | ¥1,213,300 | ¥1,103,000 | 3φ200V | 0.4                     | 20     | 20   | 12                  | 25              | 10        |    |
| ★H202S-20BW  | 960      | 950 | 1,900 | ¥1,362,900 | ¥1,239,000 | 3φ200V | 0.5                     | 20     | 20   | 18                  | 25              | 20        |    |
| ★H202S-30BW  | 1,340    | 950 | 1,900 | ¥1,701,700 | ¥1,547,000 | 3φ200V | 0.5                     | 20     | 20   | 24                  | 25              | 30        |    |
| ★H202S-40BW  | 1,840    | 950 | 1,900 | ¥2,081,200 | ¥1,892,000 | 3φ200V | 0.9                     | 20     | 20   | 30                  | 25×2            | 40        |    |
| ★H202S-50BW  | 2,220    | 950 | 1,900 | ¥2,413,400 | ¥2,194,000 | 3φ200V | 0.9                     | 20     | 20   | 33                  | 25×2            | 50        |    |
| ★H202S-60BW  | 2,600    | 950 | 1,900 | ¥2,679,600 | ¥2,436,000 | 3φ200V | 0.9                     | 20     | 20   | 36                  | 25×2            | 60        |    |
| ★H202S-70BW  | 3,100    | 950 | 1,900 | ¥3,040,400 | ¥2,764,000 | 3φ200V | 1.4                     | 20     | 20   | 45                  | 25×3            | 70        |    |
| ★H202S-80BW  | 3,480    | 950 | 1,900 | ¥3,331,900 | ¥3,029,000 | 3φ200V | 1.4                     | 20     | 20   | 48                  | 25×3            | 80        |    |
| ★H202S-90BW  | 3,860    | 950 | 1,900 | ¥3,493,600 | ¥3,176,000 | 3φ200V | 1.4                     | 20     | 20   | 48                  | 25×3            | 90        |    |
| ★H202S-100BW | 4,440    | 950 | 1,900 | ¥4,273,500 | ¥3,885,000 | 3φ200V | 1.8                     | 20×2   | 20×2 | 66                  | 25×4            | 100       |    |

●食器収容数(1カゴ): 金属食器 50人分(140φ中食器と165φ特深皿セット)  
: 樹脂食器 45人分(129φ汁碗と深皿【中】のセット)  
※食器消毒保管庫内カゴは別途

※W(間口)・D(奥行)・H(高さ)を表示します。★印は受注生産品です。納期をご確認下さい。荷作り・運賃は別途申し受けます。  
税込価格については税率10%で表示しています。最寄りの消防署の指導を受け、安全な設置を施してください。

- 熱調理機器
- レンジ・テーブル
- スチームコンベクションオーブン
- オーブン
- 中華レンジ
- 餃子グリラー
- ゆで麺器
- フライヤー
- グリラー/グリドル
- テイルテンゲン/回転釜
- 蒸し器
- 涼厨
- アークガスオーブン
- 炊飯
- その他
- アルスライン・カスタム
- 作業機器
- TRE430-TA304特長
- 作業台
- 調理台
- シンク
- 戸棚
- 棚
- パンラック
- 日本そば
- エレファントシェルフ
- 洗浄機器
- ドア
- アンダーカウンター
- ラックコンベア
- フライトコンベア
- ネットコンベア
- 容器・予洗付
- 学校給食
- 衛生機器
- 消毒・保管機器
- 食器消毒保管
- 煮沸式消毒
- 包丁マナ板殺菌庫
- シルバーストッカー
- 配膳車・カート
- フードカート
- 搬送カート
- ペーカリー
- オーブン
- 関連機器
- サービス機器
- 温感・保温・加湿
- カフェテリア
- 喫茶・軽食
- 下調理
- 冷凍・冷蔵機器
- 備品・消耗品
- 洗剤
- 浄水・軟水器
- ホテルパン
- その他
- 資料
- JFEA機器基準
- 調理能力表
- 新調理/HACCP
- ドライシステム
- NSF
- ステンレスフロア

## 昇降式食器消毒保管庫(電気式)

電気 マイコンタイプ 棚非常停止装置(安全装置)付



★ H202EH-AL-48S (電気式)

| 型式             | 外形寸法(mm) |       |       | 税込み価格      | 本体価格       | 電源     | 消費電力<br>(50/60Hz)<br>kW | 排水接続<br>口径<br>A | 収容<br>カゴ数 | 扉   |
|----------------|----------|-------|-------|------------|------------|--------|-------------------------|-----------------|-----------|-----|
|                | 間口       | 奥行    | 高さ    |            |            |        |                         |                 |           |     |
| ★H202E-AL-20S  | 990      | 950   | 1,950 | ¥2,022,900 | ¥1,839,000 | 3φ200V | 7.0                     | 25              | 20        | 片面式 |
| ★H202E-AL-30S  | 1,370    | 950   | 1,950 | ¥2,252,800 | ¥2,048,000 | 3φ200V | 10.9                    | 25              | 30        | 片面式 |
| ★H202E-AL-40S  | 1,980    | 950   | 1,950 | ¥3,594,800 | ¥3,268,000 | 3φ200V | 14.0                    | 25×2            | 40        | 片面式 |
| ★H202E-AL-50S  | 2,360    | 950   | 1,950 | ¥3,812,600 | ¥3,466,000 | 3φ200V | 17.9                    | 25×2            | 50        | 片面式 |
| ★H202E-AL-60S  | 2,740    | 950   | 1,950 | ¥3,944,600 | ¥3,586,000 | 3φ200V | 21.8                    | 25×2            | 60        | 片面式 |
| ★H202EH-AL-32S | 1,090    | 1,150 | 2,970 | ¥2,597,100 | ¥2,361,000 | 3φ200V | 11.9                    | 25              | 32        | 片面式 |
| ★H202EH-AL-48S | 1,470    | 1,150 | 2,970 | ¥3,105,300 | ¥2,823,000 | 3φ200V | 14.0                    | 25              | 48        | 片面式 |
| ★H202E-AL-20W  | 990      | 950   | 1,950 | ¥2,063,600 | ¥1,876,000 | 3φ200V | 7.0                     | 25              | 20        | 両面式 |
| ★H202E-AL-30W  | 1,370    | 950   | 1,950 | ¥2,307,800 | ¥2,098,000 | 3φ200V | 10.9                    | 25              | 30        | 両面式 |
| ★H202E-AL-40W  | 1,980    | 950   | 1,950 | ¥3,707,000 | ¥3,370,000 | 3φ200V | 14.0                    | 25×2            | 40        | 両面式 |
| ★H202E-AL-50W  | 2,360    | 950   | 1,950 | ¥3,851,100 | ¥3,501,000 | 3φ200V | 17.9                    | 25×2            | 50        | 両面式 |
| ★H202E-AL-60W  | 2,740    | 950   | 1,950 | ¥4,007,300 | ¥3,643,000 | 3φ200V | 21.8                    | 25×2            | 60        | 両面式 |
| ★H202EH-AL-32W | 1,090    | 1,150 | 2,970 | ¥2,809,400 | ¥2,554,000 | 3φ200V | 11.9                    | 25              | 32        | 両面式 |
| ★H202EH-AL-48W | 1,470    | 1,150 | 2,970 | ¥3,063,500 | ¥2,785,000 | 3φ200V | 14.0                    | 25              | 48        | 両面式 |

●食器収容数 (1カゴ)：金属食器 50人分 (140φ中食器と165φ特深皿セット)  
：樹脂食器 45人分 (129φ汁碗と深皿 [中] のセット)  
※食器消毒保管庫内カゴは別途

## 昇降式食器消毒保管庫(蒸気式)

スチーム マイコンタイプ 棚非常停止装置(安全装置)付



★ H202S-AL-20S (蒸気式)

| 型式             | 外形寸法(mm) |       |       | 税込み価格      | 本体価格       | 電源     | 消費電力<br>(50/60Hz)<br>kW | 蒸気接続<br>口径 A<br>(入口/出口) | 蒸気<br>消費量<br>(kg/h) | 排水接<br>続口径<br>A | 収容<br>カゴ数 | 扉   |
|----------------|----------|-------|-------|------------|------------|--------|-------------------------|-------------------------|---------------------|-----------------|-----------|-----|
|                | 間口       | 奥行    | 高さ    |            |            |        |                         |                         |                     |                 |           |     |
| ★H202S-AL-20S  | 990      | 950   | 1,950 | ¥2,378,200 | ¥2,162,000 | 3φ200V | 1.0                     | 20/20                   | 18                  | 25              | 20        | 片面式 |
| ★H202S-AL-30S  | 1,370    | 950   | 1,950 | ¥2,567,400 | ¥2,334,000 | 3φ200V | 1.0                     | 20/20                   | 22                  | 25              | 30        | 片面式 |
| ★H202S-AL-40S  | 1,980    | 950   | 1,950 | ¥4,692,600 | ¥4,266,000 | 3φ200V | 2.0                     | 20×2/20×2               | 36                  | 25×2            | 40        | 片面式 |
| ★H202S-AL-50S  | 2,360    | 950   | 1,950 | ¥4,866,400 | ¥4,424,000 | 3φ200V | 2.0                     | 20×2/20×2               | 40                  | 25×2            | 50        | 片面式 |
| ★H202S-AL-60S  | 2,740    | 950   | 1,950 | ¥5,232,700 | ¥4,757,000 | 3φ200V | 2.0                     | 20×2/20×2               | 44                  | 25×2            | 60        | 片面式 |
| ★H202SH-AL-32S | 1,090    | 1,150 | 2,970 | ¥3,063,500 | ¥2,785,000 | 3φ200V | 2.0                     | 20/20                   | 22                  | 25              | 32        | 片面式 |
| ★H202SH-AL-48S | 1,470    | 1,150 | 2,970 | ¥4,131,600 | ¥3,756,000 | 3φ200V | 2.0                     | 20/20                   | 28                  | 25              | 48        | 片面式 |
| ★H202S-AL-20W  | 990      | 950   | 1,950 | ¥2,393,600 | ¥2,176,000 | 3φ200V | 1.0                     | 20/20                   | 18                  | 25              | 20        | 両面式 |
| ★H202S-AL-30W  | 1,370    | 950   | 1,950 | ¥2,653,200 | ¥2,412,000 | 3φ200V | 1.0                     | 20/20                   | 22                  | 25              | 30        | 両面式 |
| ★H202S-AL-40W  | 1,980    | 950   | 1,950 | ¥4,767,400 | ¥4,334,000 | 3φ200V | 2.0                     | 20×2/20×2               | 36                  | 25×2            | 40        | 両面式 |
| ★H202S-AL-50W  | 2,360    | 950   | 1,950 | ¥5,038,000 | ¥4,580,000 | 3φ200V | 2.0                     | 20×2/20×2               | 40                  | 25×2            | 50        | 両面式 |
| ★H202S-AL-60W  | 2,740    | 950   | 1,950 | ¥5,296,500 | ¥4,815,000 | 3φ200V | 2.0                     | 20×2/20×2               | 44                  | 25×2            | 60        | 両面式 |
| ★H202SH-AL-32W | 1,090    | 1,150 | 2,970 | ¥3,149,300 | ¥2,863,000 | 3φ200V | 2.0                     | 20/20                   | 22                  | 25              | 32        | 両面式 |
| ★H202SH-AL-48W | 1,470    | 1,150 | 2,970 | ¥4,228,400 | ¥3,844,000 | 3φ200V | 2.0                     | 20/20                   | 28                  | 25              | 48        | 両面式 |

●食器収容数 (1カゴ)：金属食器 50人分 (140φ中食器と165φ特深皿セット)  
：樹脂食器 45人分 (129φ汁碗と深皿 [中] のセット)  
※食器消毒保管庫内カゴは別途

## トラックインタイプ食器消毒保管庫

スチーム



★ H202S-20C

★ H202S-10C ¥お問合せください

- 外形寸法:W780×D1,000×H2,100
- 消費電力:3φ200V 0.75kW(50/60Hz)
- 蒸気接続口径:20A
- 収納カート数/カゴ数:1/10

●食器収容数 (1カゴ)：金属食器 50人分 (140φ中食器と165φ特深皿セット)  
：樹脂食器 45人分 (129φ汁碗と深皿 [中] のセット)  
※食器消毒保管庫内カゴは別途

★ H202S-20C ¥お問合せください

- 外形寸法:W1,540×D1,000×H2,100
- 消費電力:3φ200V 1.50kW(50/60Hz)
- 蒸気接続口径:20A
- 収納カート数/カゴ数:2/20

## 煮沸式消毒槽

ガス



N-TGS-60S ¥169,000

税込¥185,900

- 外形寸法:W600×D600×H800
- ガス消費量(都市GAS/LPG)：9.88kW(8,500kcal/h)/9.88kW(0.71kg/h)
- ガス接続口径(都市GAS/LPG)：15A
- 排水接続口径:40A
- 消毒槽用カゴ(ステンレス)
- 外形寸法：W420×D385×H250



# 包丁マナ板殺菌庫は「FW2 ステンレス」に生まれ変わりました。

FW2は、レアメタルを40%削減した環境にやさしい素材

**FW2** レアメタル **40% CUT** 環境に **ECO** やさしい

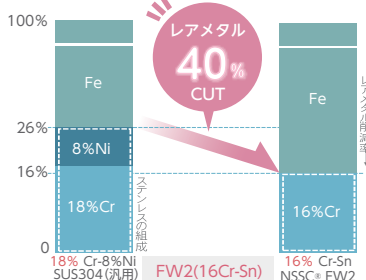

### Q. なぜ環境にやさしいの？

FW2は、ズズを添加することにより、SUS304に比べてクロム・ニッケル・などのレアメタルを40%削減しています。地球の資源を大切に、環境にやさしいステンレスです。

### Q. レアメタルってなに？

「レアメタル、希少金属」とは、非鉄金属のうち、様々な理由から産業界での流通量・使用量が少なく希少な金属のことです。中でも、ニッケル・クロム・タングステン・モリブデン・コバルト・マンガン・バナジウムは『国家備蓄7鉱種』と呼ばれています。

## 耐食性に優れたFW2

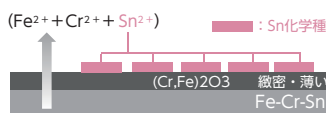

微量のズズを添加することにより、Sn化学種が表面に付着することで、塩化環境においても優れた耐食性を示します。

## FW2は、省資源化を実現した注目の新素材

FW2は、省資源化を実現し、注目の新素材となっています。現在、JIS規格を取るために準備中であり、これから日本のあらゆる業態で活躍することになるはず。そんなFW2を先取りして取り入れているのはタニコー株式会社だけ。あなたも地球に優しいステンレスを使いませんか？



## 包丁マナ板殺菌庫(テーブルタイプ)

**FW2**

電気 型式末尾F型=乾燥機付タイプ ●収納可能包丁寸法=柄160mm 刃395mm ●収納マナ板寸法=幅550mm×奥行455mm×厚さ55mm

●殺菌灯交換お知らせ機能搭載



| 型式         | 外形寸法(mm) |     |     | 税込み価格    | 本体価格     | 電源     | 消費電力(50/60Hz) W | 包丁収納能力(mm)<br>(柄160・刃395) | マナ板収納能力(mm)<br>(幅550×奥行455×厚さ55) | 型式        |
|------------|----------|-----|-----|----------|----------|--------|-----------------|---------------------------|----------------------------------|-----------|
|            | 高さ850mm  | 間口  | 奥行  |          |          |        |                 |                           |                                  |           |
| TNS-A60T   | 600      | 600 | 850 | ¥216,700 | ¥197,000 | 1φ100V | 18              | 8本                        | 3枚                               | TNS-60T   |
| TNS-A75T   | 750      | 600 | 850 | ¥221,100 | ¥201,000 | 1φ100V | 26              | 8本                        | 5枚                               | TNS-75T   |
| TNS-A90T   | 900      | 600 | 850 | ¥244,200 | ¥222,000 | 1φ100V | 38              | 16本                       | 6枚                               | TNS-90T   |
| ★TNS-A120T | 1,200    | 600 | 850 | ¥309,100 | ¥281,000 | 1φ100V | 52              | 16本                       | 10枚                              | ★TNS-120T |
| 乾燥機付       |          |     |     |          |          |        |                 |                           |                                  |           |
| TNS-A60TF  | 600      | 600 | 850 | ¥277,200 | ¥252,000 | 1φ100V | 264             | 8本                        | 3枚                               | TNS-60TF  |
| TNS-A75TF  | 750      | 600 | 850 | ¥288,200 | ¥262,000 | 1φ100V | 272             | 8本                        | 5枚                               | TNS-75TF  |
| TNS-A90TF  | 900      | 600 | 850 | ¥310,200 | ¥282,000 | 1φ100V | 284             | 16本                       | 6枚                               | TNS-90TF  |
| TNS-A120TF | 1,200    | 600 | 850 | ¥376,200 | ¥342,000 | 1φ100V | 298             | 16本                       | 10枚                              | TNS-120TF |

※ SUS430・304仕様についてはお問い合わせ下さい。

## 包丁殺菌庫(紫外線殺菌)

**FW2**

電気

●壁掛けタイプ



●卓上タイプ



| 型式           | 外形寸法(mm) |     |     | 税込み価格    | 本体価格     | 電源     | 消費電力(50/60Hz) W | 包丁収納能力(mm)     | 備考      |
|--------------|----------|-----|-----|----------|----------|--------|-----------------|----------------|---------|
|              | 間口       | 奥行  | 高さ  |          |          |        |                 |                |         |
| 壁掛けタイプ       |          |     |     |          |          |        |                 |                |         |
| TNS-A5S      | 300      | 150 | 630 | ¥66,000  | ¥60,000  | 1φ100V | 9               | 5本(柄170・刃340)  |         |
| TNS-10S      | 500      | 150 | 630 | ¥77,000  | ¥70,000  | 1φ100V | 13              | 10本(柄170・刃340) |         |
| ★TNS-15S     | 650      | 150 | 630 | ¥83,600  | ¥76,000  | 1φ100V | 13              | 15本(柄170・刃340) |         |
| 壁掛けタイプ(鍵付き)  |          |     |     |          |          |        |                 |                |         |
| TNS-10       | 500      | 200 | 630 | ¥96,800  | ¥88,000  | 1φ100V | 23              | 10本(柄170・刃340) | 包丁受け取外式 |
| ★TNS-15      | 750      | 200 | 630 | ¥129,800 | ¥118,000 | 1φ100V | 23              | 15本(柄170・刃340) | 包丁受け取外式 |
| 卓上タイプ        |          |     |     |          |          |        |                 |                |         |
| ★TNS-20S     | 600      | 500 | 410 | ¥108,900 | ¥99,000  | 1φ100V | 19              | 20本(柄150・刃320) |         |
| ★TNS-20      | 600      | 500 | 580 | ¥141,900 | ¥129,000 | 1φ100V | 19              | 20本(柄150・刃320) | タイマー付き  |
| 卓上タイプ(乾燥機付き) |          |     |     |          |          |        |                 |                |         |
| ★TNS-20F     | 600      | 500 | 580 | ¥221,100 | ¥201,000 | 1φ100V | 265             | 20本(柄150・刃320) | タイマー付き  |

※W(間口)・D(奥行)・H(高さ)を表示します。★印は受注生産品です。納期をご確認下さい。 荷作り・運賃は別途申し受けます。

税込価格については税率10%で表示しています。 最寄りの消防署の指導を受け、安全な設置を施してください。

- 熱調理機器
- レンジ・テーブル
- スチームコンベクションオーブン
- オープン
- 中華レンジ
- 餃子グリラー
- ゆで麺器
- フライヤー
- グリラー/グリドル
- テイルテンゲン/回転釜
- 蒸し器
- 涼厨
- アークガスオープン
- 炊飯
- その他
- アルスライン・カスタム
- 作業機器
- TRE430-TA304特長
- 作業台
- 調理台
- シンク
- 戸棚
- 棚
- パンラック
- 日本そば
- エレファントシェルフ
- 洗浄機器
- ドア
- アンダーカウンター
- ラックコンベア
- フライトコンベア
- ネットコンベア
- 容器・予洗付
- 学校給食
- 衛生機器
- 消毒・保管機器
- 食器消毒保管
- 煮沸式消毒
- 包丁マナ板殺菌庫
- シルバーストッカー
- 配膳車・カート
- フードカート
- 搬送カート
- ペーカリー
- オープン
- 関連機器
- サービス機器
- 温感・保温・加湿
- カフェテリア
- 喫茶・軽食
- 下調理
- 冷凍・冷蔵機器
- 備品・消耗品
- 洗剤
- 浄水・軟水器
- ホテルパン
- その他
- 資料
- JFEA機器基準
- 調理能力表
- 新調理/HACCP
- ドライシステム
- NSF
- ステンレスフロア

# 包丁マナ板殺菌庫(紫外線・熱風)

電気

●殺菌灯交換  
お知らせ機能搭載

●熱風式



TNS-3045WF



TNS-4550WF(庫内)



TNS-85F



N-TNS-6060HEF(庫内)



TNSE-58

| 型式                  | 外形寸法(mm) |     |       | 税込み価格    | 本体価格     | 電源     | 消費電力<br>(50/60Hz)<br>W | 収納能力(mm)       |                 |           |     |  |
|---------------------|----------|-----|-------|----------|----------|--------|------------------------|----------------|-----------------|-----------|-----|--|
|                     | 間口       | 奥行  | 高さ    |          |          |        |                        | 包丁             | マナ板             | しゃもじ      | FW2 |  |
| <b>スタンドタイプ</b>      |          |     |       |          |          |        |                        |                |                 |           |     |  |
| TNS-3045W           | 300      | 450 | 1,600 | ¥214,500 | ¥195,000 | 1φ100V | 27                     | 8本(柄150・刃270)  | 4枚(845x320x35)  | —         | ○   |  |
| TNS-4550W           | 450      | 500 | 1,600 | ¥256,300 | ¥233,000 | 1φ100V | 39                     | 12本(柄150・刃320) | 7枚(845x370x35)  | —         | ○   |  |
| TNS-60W             | 600      | 600 | 1,600 | ¥278,300 | ¥253,000 | 1φ100V | 57                     | 20本(柄180・刃395) | 7枚(845x470x55)  | —         | ○   |  |
| ★TNS-85W            | 850      | 600 | 1,600 | ¥334,400 | ¥304,000 | 1φ100V | 60                     | 30本(柄180・刃395) | 10枚(845x470x55) | —         | ○   |  |
| TNS-6050S           | 600      | 500 | 1,200 | ¥223,300 | ¥203,000 | 1φ100V | 38                     | 20本(柄180・刃295) | 5枚(750x370x55)  | —         | ○   |  |
| TNS-60              | 600      | 600 | 1,600 | ¥284,900 | ¥259,000 | 1φ100V | 57                     | 15本(柄180・刃395) | 6枚(1155x470x55) | —         | ○   |  |
| ★TNS-60H1           | 600      | 600 | 1,800 | ¥334,400 | ¥304,000 | 1φ100V | 76                     | 20本(柄180・刃395) | 5枚(1355x470x55) | 10本(1355) | ○   |  |
| ★TNS-60H2           | 600      | 600 | 1,800 | ¥372,900 | ¥339,000 | 1φ100V | 76                     | 20本(柄180・刃395) | 10枚(645x470x55) | 20本(615)  | ○   |  |
| TNS-85              | 850      | 600 | 1,600 | ¥301,400 | ¥274,000 | 1φ100V | 57                     | 30本(柄180・刃395) | 8枚(1155x470x55) | —         | ○   |  |
| ★TNS-85H1           | 850      | 600 | 1,800 | ¥355,300 | ¥323,000 | 1φ100V | 76                     | 20本(柄180・刃395) | 8枚(1355x470x55) | 10本(1355) | ○   |  |
| ★TNS-85H2           | 850      | 600 | 1,800 | ¥399,300 | ¥363,000 | 1φ100V | 76                     | 20本(柄180・刃395) | 16枚(645x470x55) | 20本(615)  | ○   |  |
| <b>乾燥機能付スタンドタイプ</b> |          |     |       |          |          |        |                        |                |                 |           |     |  |
| TNS-3045WF          | 300      | 450 | 1,600 | ¥298,100 | ¥271,000 | 1φ100V | 273                    | 8本(柄150・刃270)  | 4枚(845x320x35)  | —         | ○   |  |
| TNS-4550WF          | 450      | 500 | 1,600 | ¥315,700 | ¥287,000 | 1φ100V | 285                    | 12本(柄150・刃320) | 7枚(845x370x35)  | —         | ○   |  |
| TNS-60WF            | 600      | 600 | 1,600 | ¥337,700 | ¥307,000 | 1φ100V | 303                    | 20本(柄180・刃395) | 7枚(845x470x55)  | —         | ○   |  |
| ★TNS-85WF           | 850      | 600 | 1,600 | ¥396,000 | ¥360,000 | 1φ100V | 303                    | 30本(柄180・刃395) | 10枚(845x470x55) | —         | ○   |  |
| TNS-6050SF          | 600      | 500 | 1,200 | ¥299,200 | ¥272,000 | 1φ100V | 284                    | 20本(柄180・刃295) | 5枚(750x370x55)  | —         | ○   |  |
| TNS-60F             | 600      | 600 | 1,600 | ¥387,200 | ¥352,000 | 1φ100V | 303                    | 15本(柄180・刃395) | 6枚(1155x470x55) | —         | ○   |  |
| TNS-60HF1           | 600      | 600 | 1,800 | ¥421,300 | ¥383,000 | 1φ100V | 322                    | 20本(柄180・刃395) | 5枚(1355x470x55) | 10本(1355) | ○   |  |
| TNS-60HF2           | 600      | 600 | 1,800 | ¥459,800 | ¥418,000 | 1φ100V | 322                    | 20本(柄180・刃395) | 10枚(645x470x55) | 20本(615)  | ○   |  |
| TNS-85F             | 850      | 600 | 1,600 | ¥390,500 | ¥355,000 | 1φ100V | 303                    | 30本(柄180・刃395) | 8枚(1155x470x55) | —         | ○   |  |
| TNS-85HF1           | 850      | 600 | 1,800 | ¥443,300 | ¥403,000 | 1φ100V | 322                    | 20本(柄180・刃395) | 8枚(1355x470x55) | 10本(1355) | ○   |  |
| TNS-85HF2           | 850      | 600 | 1,800 | ¥487,300 | ¥443,000 | 1φ100V | 322                    | 20本(柄180・刃395) | 16枚(645x470x55) | 20本(615)  | ○   |  |

※ SUS430・304 仕様についてはお問い合わせ下さい。

| 型式                        | 外形寸法(mm) |     |       | 税込み価格    | 本体価格     | 電源     | 消費電力<br>(50/60Hz)<br>W | 収納能力(mm)       |                 | 備考       |
|---------------------------|----------|-----|-------|----------|----------|--------|------------------------|----------------|-----------------|----------|
|                           | 間口       | 奥行  | 高さ    |          |          |        |                        | 包丁             | マナ板             |          |
| <b>学校家庭科仕様(鍵付き)</b>       |          |     |       |          |          |        |                        |                |                 |          |
| ★N-TNS-6060HE             | 600      | 600 | 1,530 | ¥338,800 | ¥308,000 | 1φ100V | 60                     | 20本(柄150・刃200) | 20枚(470x280x27) | 包丁カゴ:小1付 |
| ★N-TNS-8560HE             | 850      | 600 | 1,530 | ¥426,800 | ¥388,000 | 1φ100V | 82                     | 32本(柄150・刃200) | 32枚(470x280x27) | 包丁カゴ:大1付 |
| <b>学校家庭科仕様(乾燥機付き・鍵付き)</b> |          |     |       |          |          |        |                        |                |                 |          |
| N-TNS-6060HEF             | 600      | 600 | 1,530 | ¥415,800 | ¥378,000 | 1φ100V | 295                    | 20本(柄150・刃200) | 20枚(470x280x27) | 包丁カゴ:小1付 |
| N-TNS-8560HEF             | 850      | 600 | 1,530 | ¥503,800 | ¥458,000 | 1φ100V | 310                    | 32本(柄150・刃200) | 32枚(470x280x27) | 包丁カゴ:大1付 |
| <b>スタンドタイプ(熱風式)</b>       |          |     |       |          |          |        |                        |                |                 |          |
| TNSE-58                   | 580      | 550 | 1,900 | ¥580,800 | ¥528,000 | 3φ200V | 3,250                  | 16本(柄180・刃295) | 5枚(1060x400x35) |          |

## クリーンロッカー

電気 衣類・靴を殺菌・消毒・脱臭！

- オゾンガスと紫外線のダブル殺菌で、有害菌を殺菌します。
- 庫内に発生したオゾンガスはファンにより収納衣類・靴の裏側など隅々までゆきわたり、衣類・靴に付着した細菌や臭いを簡単・均一に殺菌・脱臭します。
- 発生したオゾンガスは自然に元の酸素に戻りますので残留毒性はありません。



靴収納棚

ステンレスハンガー付き

帽子用フック

TNCB-110

白衣と帽子を殺菌、脱臭し保管

靴を殺菌、脱臭し保管

| 型式            | 外形寸法(mm) |     |       | 税込み価格    | 本体価格     | 電源     | 消費電力<br>(50/60Hz)<br>W | 容量             |
|---------------|----------|-----|-------|----------|----------|--------|------------------------|----------------|
|               | 間口       | 奥行  | 高さ    |          |          |        |                        |                |
| クリーンロッカー(白衣用) |          |     |       |          |          |        |                        |                |
| TNCB-60       | 600      | 600 | 1,900 | ¥645,700 | ¥587,000 | 1φ100V | 473                    | 白衣8着、帽子8個      |
| TNCB-85       | 850      | 600 | 1,900 | ¥810,700 | ¥737,000 | 1φ100V | 812                    | 白衣12着、帽子12個    |
| TNCB-110      | 1,100    | 600 | 1,900 | ¥851,400 | ¥774,000 | 1φ100V | 812                    | 白衣16着、帽子16個    |
| クリーンロッカー(靴用)  |          |     |       |          |          |        |                        |                |
| TNSB-60       | 600      | 450 | 1,900 | ¥691,900 | ¥629,000 | 1φ100V | 473                    | 短靴16足または、長靴6足  |
| TNSB-85       | 850      | 450 | 1,900 | ¥867,900 | ¥789,000 | 1φ100V | 812                    | 短靴24足または、長靴9足  |
| TNSB-110      | 1,100    | 450 | 1,900 | ¥917,400 | ¥834,000 | 1φ100V | 812                    | 短靴32足または、長靴12足 |

## 学校給食センター施設向け天吊式コンテナ消毒装置(電気式・蒸気式)

電気 マイコンタイプ

コンテナ内の食器をそのまま消毒保管

スチーム



- 食器カゴに収納した食器とコンテナの内部を同時に消毒します。翌朝、食器を積み換える必要もなく、従来のようにコンテナを保管庫から出したり、並べる時間もスペースも削減できます。
- コンテナの消毒場所とコンテナプールを共有化する事で、省スペースで済み、建築コストの削減も図れます。

★ HST (蒸気式) ¥お問合せください

★ HET (電気式) ¥お問合せください

- 外形寸法:W1,150×D830×H1,100
- 消費電力:三相200V 0.8kW(50/60Hz)
- 蒸気消費量:16.0kg/h
- ※コンテナは別売

- 外形寸法:W1,150×D830×H1,100
- 消費電力:三相200V 13.0kW(50/60Hz)
- ※コンテナは別売

詳しくは、学校給食カタログをご覧ください。

## ロータリーストッカー(垂直式回転ラック)

電気



| モデル番号   | 外形寸法(mm) |       | 型番     | 税込み価格    | 本体価格 | 棚数段 | 最大積載質量  | 本体質量(kg) |
|---------|----------|-------|--------|----------|------|-----|---------|----------|
|         | 間口       | 高さ    |        |          |      |     |         |          |
| VCR-109 | 2,300    | 2,550 | 3214A1 | お問合せください |      | 14  | 300kg/棚 | 1,600    |
| VCR-109 | 3,000    | 2,550 | 3314A1 | お問合せください |      | 14  | 300kg/棚 | 1,900    |
| VCR-110 | 2,300    | 2,800 | 3216A1 | お問合せください |      | 16  | 300kg/棚 | 1,700    |
| VCR-110 | 3,000    | 2,800 | 3316A1 | お問合せください |      | 16  | 300kg/棚 | 2,000    |

※W(間口)、D(奥行)、H(高さ)を表示します。★印は受注生産品です。納期をご確認下さい。荷作り・運賃は別途申し受けます。税込み価格については税率10%で表示しています。最寄りの消防署の指導を受け、安全な設置を施してください。

|                 |
|-----------------|
| 熱調理機器           |
| レンジ・テーブル        |
| スチームコンベクションオーブン |
| オープン            |
| 中華レンジ           |
| 餃子グリラー          |
| ゆで麺器            |
| フライヤー           |
| グリラー/グリドル       |
| テルテンゲン/回転釜      |
| 蒸し器             |
| 涼厨              |
| アクアガスオープン       |
| 炊飯              |
| その他             |
| アルスライン・カスタム     |
| 作業機器            |
| TRE430-TA304特長  |
| 作業台             |
| 調理台             |
| シンク             |
| 戸棚              |
| 棚               |
| パンラック           |
| 日本そば            |
| エレファントシェルフ      |
| 洗浄機器            |
| ドア              |
| アンダーカウンター       |
| ラックコンベア         |
| フライトコンベア        |
| ネットコンベア         |
| 容器・予洗付          |
| 学校給食            |
| 衛生機器            |
| 消毒・保管機器         |
| 食器消毒保管          |
| 煮沸式消毒           |
| 包丁マナ板殺菌庫        |
| シルバーストッカー       |
| 配膳車・カート         |
| フードカート          |
| 搬送カート           |
| ベーカーリー          |
| オープン            |
| 関連機器            |
| サービス機器          |
| 温感・保温・加温        |
| カフェテリア          |
| 喫茶・軽食           |
| 下調理             |
| 冷凍・冷蔵機器         |
| 備品・消耗品          |
| 洗剤              |
| 浄水・軟水器          |
| ホテルパン           |
| その他             |
| 資料              |
| JFEA機器基準        |
| 調理能力表           |
| 新調理/HACCP       |
| ドライシステム         |
| NSF             |
| ステンレスフロア        |

★TSC60-100G



★TSC75-100G

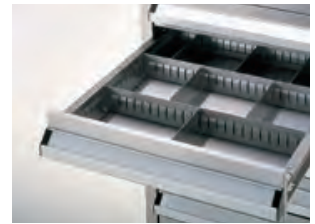

| 型式                          | 外形寸法(mm) |     |       | 税込み価格    | 本体価格     | ドロワー種/数                          |
|-----------------------------|----------|-----|-------|----------|----------|----------------------------------|
|                             | 間口       | 奥行  | 高さ    |          |          |                                  |
| <b>TSC60-70シリーズ・モデルプラン</b>  |          |     |       |          |          |                                  |
| ★TSC60-70A                  | 600      | 600 | 800   | ¥245,080 | ¥222,800 | TD60-10/1段、TD60-30/2段            |
| ★TSC60-70B                  | 600      | 600 | 800   | ¥247,610 | ¥225,100 | TD60-20/2段、TD60-30/1段            |
| ★TSC60-70C                  | 600      | 600 | 800   | ¥290,950 | ¥264,500 | TD60-10/1段、TD60-12/1段、TD60-24/2段 |
| ★TSC60-70D                  | 600      | 600 | 800   | ¥335,610 | ¥305,100 | TD60-10/3段、TD60-20/2段            |
| ★TSC60-70E                  | 600      | 600 | 800   | ¥336,820 | ¥306,200 | TD60-10/1段、TD60-12/1段、TD60-16/3段 |
| ★TSC60-70F                  | 600      | 600 | 800   | ¥378,950 | ¥344,500 | TD60-10/1段、TD60-12/5段            |
| ★TSC60-70G                  | 600      | 600 | 800   | ¥421,080 | ¥382,800 | TD60-10/7段                       |
| <b>TSC60-100シリーズ・モデルプラン</b> |          |     |       |          |          |                                  |
| ★TSC60-100A                 | 600      | 600 | 1,100 | ¥303,050 | ¥275,500 | TD60-20/2段、TD60-30/2段            |
| ★TSC60-100B                 | 600      | 600 | 1,100 | ¥348,260 | ¥316,600 | TD60-12/1段、TD60-16/1段、TD60-24/3段 |
| ★TSC60-100C                 | 600      | 600 | 1,100 | ¥350,790 | ¥318,900 | TD60-20/5段                       |
| ★TSC60-100D                 | 600      | 600 | 1,100 | ¥433,730 | ¥394,300 | TD60-10/5段、TD60-20/1段、TD60-30/1段 |
| ★TSC60-100E                 | 600      | 600 | 1,100 | ¥438,130 | ¥398,300 | TD60-10/2段、TD60-16/5段            |
| ★TSC60-100F                 | 600      | 600 | 1,100 | ¥522,390 | ¥474,900 | TD60-10/4段、TD60-12/5段            |
| ★TSC60-100G                 | 600      | 600 | 1,100 | ¥564,520 | ¥513,200 | TD60-10/10段                      |
| <b>TSC60-130シリーズ・モデルプラン</b> |          |     |       |          |          |                                  |
| ★TSC60-130A                 | 600      | 600 | 1,400 | ¥355,960 | ¥323,600 | TD60-10/1段、TD60-30/4段            |
| ★TSC60-130B                 | 600      | 600 | 1,400 | ¥423,170 | ¥384,700 | TD60-10/1段、TD60-24/5段            |
| ★TSC60-130C                 | 600      | 600 | 1,400 | ¥460,570 | ¥418,700 | TD60-10/1段、TD60-20/6段            |
| ★TSC60-130D                 | 600      | 600 | 1,400 | ¥581,570 | ¥528,700 | TD60-10/5段、TD60-16/5段            |
| ★TSC60-130E                 | 600      | 600 | 1,400 | ¥632,170 | ¥574,700 | TD60-10/1段、TD60-12/10段           |
| ★TSC60-130F                 | 600      | 600 | 1,400 | ¥665,830 | ¥605,300 | TD60-10/7段、TD60-12/5段            |
| ★TSC60-130G                 | 600      | 600 | 1,400 | ¥707,960 | ¥643,600 | TD60-10/13段                      |
| <b>TSC75-70シリーズ・モデルプラン</b>  |          |     |       |          |          |                                  |
| ★TSC75-70A                  | 750      | 750 | 800   | ¥268,950 | ¥244,500 | TD75-10/1段、TD75-30/2段            |
| ★TSC75-70B                  | 750      | 750 | 800   | ¥271,920 | ¥247,200 | TD75-20/2段、TD75-30/1段            |
| ★TSC75-70C                  | 750      | 750 | 800   | ¥319,000 | ¥290,000 | TD75-10/1段、TD75-12/1段、TD75-24/2段 |
| ★TSC75-70D                  | 750      | 750 | 800   | ¥367,400 | ¥334,000 | TD75-10/3段、TD75-20/2段            |
| ★TSC75-70E                  | 750      | 750 | 800   | ¥369,270 | ¥335,700 | TD75-10/1段、TD75-12/1段、TD75-16/3段 |
| ★TSC75-70F                  | 750      | 750 | 800   | ¥414,700 | ¥377,000 | TD75-10/1段、TD75-12/5段            |
| ★TSC75-70G                  | 750      | 750 | 800   | ¥459,910 | ¥418,100 | TD75-10/7段                       |
| <b>TSC75-100シリーズ・モデルプラン</b> |          |     |       |          |          |                                  |
| ★TSC75-100A                 | 750      | 750 | 1,100 | ¥333,960 | ¥303,600 | TD75-20/2段、TD75-30/2段            |
| ★TSC75-100B                 | 750      | 750 | 1,100 | ¥383,350 | ¥348,500 | TD75-12/1段、TD75-16/1段、TD75-24/3段 |
| ★TSC75-100C                 | 750      | 750 | 1,100 | ¥386,430 | ¥351,300 | TD75-20/5段                       |
| ★TSC75-100D                 | 750      | 750 | 1,100 | ¥475,530 | ¥432,300 | TD75-10/5段、TD75-20/1段、TD75-30/1段 |
| ★TSC75-100E                 | 750      | 750 | 1,100 | ¥481,140 | ¥437,400 | TD75-10/2段、TD75-16/5段            |
| ★TSC75-100F                 | 750      | 750 | 1,100 | ¥572,000 | ¥520,000 | TD75-10/4段、TD75-12/5段            |
| ★TSC75-100G                 | 750      | 750 | 1,100 | ¥617,210 | ¥561,100 | TD75-10/10段                      |
| <b>TSC75-130シリーズ・モデルプラン</b> |          |     |       |          |          |                                  |
| ★TSC75-130A                 | 750      | 750 | 1,400 | ¥392,260 | ¥356,600 | TD75-10/1段、TD75-30/4段            |
| ★TSC75-130B                 | 750      | 750 | 1,400 | ¥444,950 | ¥404,500 | TD75-10/1段、TD75-24/5段            |
| ★TSC75-130C                 | 750      | 750 | 1,400 | ¥497,310 | ¥452,100 | TD75-10/1段、TD75-20/6段            |
| ★TSC75-130D                 | 750      | 750 | 1,400 | ¥638,440 | ¥580,400 | TD75-10/5段、TD75-16/5段            |
| ★TSC75-130E                 | 750      | 750 | 1,400 | ¥683,870 | ¥621,700 | TD75-10/1段、TD75-12/10段           |
| ★TSC75-130F                 | 750      | 750 | 1,400 | ¥729,080 | ¥662,800 | TD75-10/7段、TD75-12/5段            |
| ★TSC75-130G                 | 750      | 750 | 1,400 | ¥773,520 | ¥703,200 | TD75-10/13段                      |

## シルバーストッカー用ドロワー

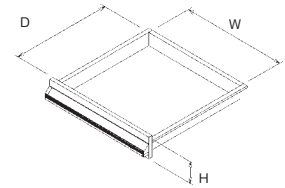

|                      |         |
|----------------------|---------|
| ★TD-60-10            | ¥43,800 |
| 税込                   | ¥48,180 |
| ■外形寸法:W483×D483×H85  |         |
| ★TD-60-12            | ¥44,500 |
| 税込                   | ¥48,950 |
| ■外形寸法:W483×D483×H105 |         |
| ★TD-60-16            | ¥46,000 |
| 税込                   | ¥50,600 |
| ■外形寸法:W483×D483×H145 |         |
| ★TD-60-20            | ¥46,800 |
| 税込                   | ¥51,480 |
| ■外形寸法:W483×D483×H185 |         |
| ★TD-60-24            | ¥47,000 |
| 税込                   | ¥51,700 |
| ■外形寸法:W483×D483×H225 |         |
| ★TD-60-30            | ¥47,400 |
| 税込                   | ¥52,140 |
| ■外形寸法:W483×D483×H285 |         |
| ★TD-75-10            | ¥68,500 |
| 税込                   | ¥75,350 |
| ■外形寸法:W633×D633×H85  |         |
| TD-75-12             | ¥69,400 |
| 税込                   | ¥76,340 |
| ■外形寸法:W633×D633×H105 |         |
| ★TD-75-16            | ¥71,300 |
| 税込                   | ¥78,430 |
| ■外形寸法:W633×D633×H145 |         |
| ★TD-75-20            | ¥71,900 |
| 税込                   | ¥79,090 |
| ■外形寸法:W633×D633×H185 |         |
| ★TD-75-24            | ¥72,100 |
| 税込                   | ¥79,310 |
| ■外形寸法:W633×D633×H225 |         |
| ★TD-75-30            | ¥72,800 |
| 税込                   | ¥80,080 |
| ■外形寸法:W633×D633×H285 |         |

# 配膳車・カート

冷温フードカートをはじめ、配膳、下膳など  
ユーティリティーに優れたカート類

フードカート  
搬送カート

## 再加熱カート

**電気** 過熱水蒸気採用。食事の適温サービスを実現する再加熱カート。



- 特長1** ご飯の先付け対応  
ご飯の後付けは不要です。
- 特長2** 料理のおいしさをキープ  
過熱水蒸気で乾燥が少ない。
- 特長3** 消費電力が少ない  
ランニングコストを削減します。
- 特長4** 各段の温度差が僅か
- 特長5** コンパクトな設計  
スペースを有効活用できます。
- 特長6** 軽量カートでラクラク搬送  
上部・庫内・底部等全体を丸洗い。  
足回りの隠れた部分も清潔。
- 特長7** 専用レシビが不要  
従来のレシビがそのまま使用可能。

| 型式                    |       | 外形寸法(mm) |       |       | 棚ピッチ | 税込み価格  | 本体価格   | 電源  | 消費電力<br>(50/60Hz)<br>kW    | 収納トレイ<br>(サイズ) |
|-----------------------|-------|----------|-------|-------|------|--------|--------|-----|----------------------------|----------------|
|                       |       | 間口       | 奥行    | 高さ    |      |        |        |     |                            |                |
| <b>480タイプ 24膳</b>     |       |          |       |       |      |        |        |     |                            |                |
| ISRS24-480S           | コンソール | 820      | 1,005 | 1,795 | 85   | オープン価格 | 3φ200V | 6.5 | SCW480<br>(480×330×14)     |                |
| ISRC24-480S           | カート   | 710      | 765   | 1,395 | 85   |        |        |     |                            |                |
| ISRS24-480L           | コンソール | 820      | 1,005 | 2,000 | 102  | オープン価格 | 3φ200V |     |                            |                |
| ISRC24-480L           | カート   | 710      | 765   | 1,600 | 102  |        |        |     |                            |                |
| <b>440タイプ 24膳</b>     |       |          |       |       |      |        |        |     |                            |                |
| ISRS24-440S           | コンソール | 780      | 1,005 | 1,795 | 85   | オープン価格 | 3φ200V | 6.5 | SCW440<br>(440×330×14)     |                |
| ISRC24-440S           | カート   | 670      | 765   | 1,395 | 85   |        |        |     |                            |                |
| ISRS24-440L           | コンソール | 780      | 1,005 | 2,000 | 102  | オープン価格 | 3φ200V |     |                            |                |
| ISRC24-440L           | カート   | 670      | 765   | 1,600 | 102  |        |        |     |                            |                |
| <b>シートパン収納タイプ 12枚</b> |       |          |       |       |      |        |        |     |                            |                |
| ISB12                 | コンソール | 708      | 872   | 1,860 | —    | オープン価格 | 3φ200V | 6.5 | (530×325×25)<br>調理目安20~24食 |                |
|                       | カート   | 595      | 633   | 1,515 | —    |        |        |     |                            |                |

## 下膳カート



**MCR033~036YG ¥180,000**  
税込¥198,000

- 外形寸法:W1,380×D530~615×H1,281
- 28膳タイプ

※未使用時にはネスティング出来ます。(無制限)  
※トレーサイズに合わせて、それぞれ4つのラインナップをご用意しています。  
※型式によって奥行寸法が違います。詳細はお問い合わせください。  
※トレー、目隠しカバーは別売です

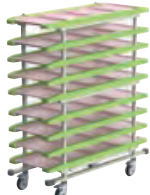

**MCR037~040YG ¥190,000**  
税込¥209,000

- 外形寸法:W1,380×D530~615×H1,565
- 36膳タイプ

## 下膳カートFX



**MCR077YG ¥298,000**  
税込¥327,800

- 外径寸法:  
W977.5~1,077.5×D878×H1,505
- 36膳タイプ

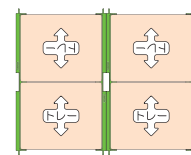

**MCR075YG ¥274,000**  
税込¥301,400

- 外径寸法:  
W977.5~1,077.5×D878×H1,145
- 24膳タイプ

**MCR078YG ¥307,000**  
税込¥337,700

- 外径寸法:  
W977.5~1,077.5×D878×H1,625
- 40膳タイプ

**MCR076YG ¥282,000**  
税込¥310,200

- 外径寸法:  
W977.5~1,077.5×D878×H1,265
- 28膳タイプ

※未使用時にはネスティング出来ます。  
(4台まで)  
※トレーサイズは、調整機能によりW395~500まで対応可能です。  
※トレー、目隠しカバーは別売りです。

## 保温・保冷適温ワゴン

**電気** グループ配膳用・アットホームワゴン



**ISAT-HC-A ¥960,000**  
税込¥1,056,000

- 外形寸法:W1,110×D700×H870
- 消費電力:単相100V 800W
- 保温庫内ピッチ:40mm×12段
- 保冷庫内ピッチ:40mm×6段

**ISAT-HC-DM ¥960,000**  
税込¥1,056,000

- 外形寸法:W990×D720×H870
- 消費電力:単相100V 800W
- 保温庫内ピッチ:40mm×12段
- 保冷庫内ピッチ:40mm×6段

※W(間口)、D(奥行)、H(高さ)を表示します。★印は受注生産品です。納期をご確認下さい。荷作り・運賃は別途申し受けます。  
税込価格については税率10%で表示しています。

熱調理機器

- レンジ・テーブル
- スチームコンベクションオーブン
- オープン
- 中華レンジ
- 餃子グリラー
- ゆで麺器
- フライヤー
- グリラー/グリドル
- テイルテイングパン/回転釜
- 蒸し器
- 涼厨
- アークアスオープン
- 炊飯
- その他

アルスライン・カスタム

作業機器

- TRE430-TA304特長
- 作業台
- 調理台
- シンク
- 戸棚
- 棚
- パンラック
- 日本そば
- エレファントシェルフ

洗浄機器

- ドア
- アンダーカウンター
- ラックコンベア
- フライトコンベア
- ネットコンベア
- 容器・予洗付
- 学校給食

衛生機器

- 消毒・保管機器
- 食器消毒保管
- 煮沸式消毒
- 包丁マナ板殺菌庫
- シルバーストッカー

配膳車・カート

- フードカート
- 搬送カート

ベーカリー

- オープン
- 関連機器

サービス機器

- 温蔵・保温・加温
- カフェテリア
- 喫茶・軽食

下調理

冷凍・冷蔵機器

備品・消耗品

- 洗剤
- 浄水・軟水器
- ホテルパン

その他

資料

- JFEA機器基準
- 調理能力表
- 新調理/HACCP
- ドライシステム
- NSF
- ステンレスフロア

電気

## 人にやさしい 手動式 温冷配膳車

女性一人でもやさしく操作できる軽さが自慢です。  
6つの車輪で小回りや方向転換も軽々と行えます。

手動式

### やさしい安全設計

**自動収納ハンドル**  
可倒式の操作ハンドルでスペースを取りません。手を放すとゆっくり静かに戻ります。

手動式

### 小回り・方向転換操作もラクラク

軽量ボディと独自の車輪構成  
軽量ボディで軽やかに牽引。定位置で360度の旋回が可能です。



## 電気 スロープもラクラク 電動式 温冷配膳車

急な発進には、汁物がこぼれるなどの恐れが…。そこでアイエスの電動式配膳車では、ゆっくりと始動する安心の「スロー・スタート機能」を装備。  
安全で確実な配膳をフォローします。

電動式

### もちろん安心・安全

**安心のスロー・スタート機能搭載。**

#### 操作ハンドル

手を離すと自動停止。人にやさしい安全設計です。

#### 操作パネル

非常停止ボタンですぐにストップ。万が一の時でも安心です。

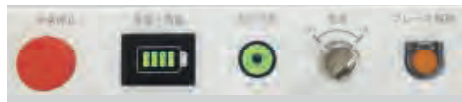

#### スムーズに移動

2モーター搭載でスムーズに移動。その場で旋回も可能です。

#### ボディセンサー内蔵

前面に体が触れると自動停止。

#### 後進時障害物センサー& バックモニター

後進時に障害物を感知して電子音でお知らせ。バックモニターで後方の安全確認を行えます(オプション)。

#### マグネットコンセント

ワンタッチで脱着が可能な安全設計。  
コンセント接続中は走行停止。充電中の誤発進を防止します(電動式)。

手動式

電動式

## いつも衛生的

仕切りの取り外し&庫内水洗いOK。  
お掃除も簡単に衛生的です。



#### 庫内

錆びにくいステンレス製なので、庫内丸ごと水洗いOK。



#### 仕切り

ワンタッチで取り外せます。



#### 扉パッキン

防カビ加工でいつも清潔。

## 作業性バツグン

作業効率を考えた設計で、狭い場所でも配膳作業がはかどります。



#### 扉開閉

内扉180度・外扉270度のワイド開閉。  
狭い場所でも作業がはかどります。



#### パススルー

奥・手前のトレーを片側から出し入れ可能。  
狭い場所でもラクラク配膳できます。

## 出来立てのおいしさをキープ

均一にムラなく保温・保冷。

出来立てのあじわいをそのままキープ。

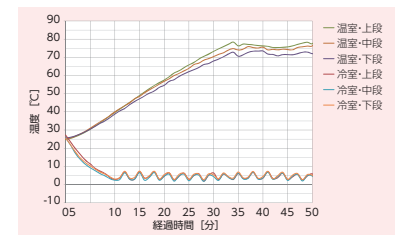

#### リバーシブル

トレーを左右逆に挿入するだけで季節に合わせた献立を提供できます。



#### 遠赤外線パネルヒーター(保温室)

温度ムラと乾燥を防止。やさしく均一に保温するので、食材をおいしく保てます。

#### 温度管理

しっかり保温・保冷。

上段と下段の温度差はほとんどございません。

#### 2通りの温度設定(保冷)

保冷と常温の2通り。保冷5℃~10℃、常温10℃~30℃の2通りの温度設定がワンタッチで切り替え可能です。

### OPTION

#### 加湿・脱臭装置

3段切替加湿装置・オゾン脱臭装置。食材の乾燥とニオイ対策にオプションでご用意。

#### 庫内温度管理システム(HACCP対応)

毎日の温度管理をデータで取り出せます。

手動式 電動式



●手動式



●電動式



●ダムウォーター

| 型式              | 外形寸法(mm) |     |       | 税込み価格      | 本体価格       | 電源     | 消費電力<br>(50/60Hz)<br>kW | トレイ<br>収納数 |
|-----------------|----------|-----|-------|------------|------------|--------|-------------------------|------------|
|                 | 間口       | 奥行  | 高さ    |            |            |        |                         |            |
| 手動式タイプ(シングルトレイ) |          |     |       |            |            |        |                         |            |
| ISG-24CPS       | 1,485    | 760 | 1,380 | ¥3,586,000 | ¥3,260,000 | 3φ200V | 2.15                    | 24膳        |
| ISG-28CPS       | 1,485    | 760 | 1,505 | ¥3,674,000 | ¥3,340,000 | 3φ200V | 2.15                    | 28膳        |
| ISG-32CPS       | 1,485    | 760 | 1,630 | ¥3,762,000 | ¥3,420,000 | 3φ200V | 2.24                    | 32膳        |
| ISG-36CPS       | 1,485    | 760 | 1,755 | ¥3,850,000 | ¥3,500,000 | 3φ200V | 2.24                    | 36膳        |
| ISG-40CPS       | 1,485    | 760 | 1,880 | ¥4,015,000 | ¥3,650,000 | 3φ200V | 2.24                    | 40膳        |
| ISG-42CPS       | 2,110    | 760 | 1,505 | ¥4,411,000 | ¥4,010,000 | 3φ200V | 4.31                    | 42膳        |
| ISG-48CPS       | 2,110    | 760 | 1,630 | ¥4,631,000 | ¥4,210,000 | 3φ200V | 4.31                    | 48膳        |
| ISG-54CPS       | 2,110    | 760 | 1,755 | ¥4,851,000 | ¥4,410,000 | 3φ200V | 4.31                    | 54膳        |
| ISG-60CPS       | 2,110    | 760 | 1,880 | ¥5,115,000 | ¥4,650,000 | 3φ200V | 4.31                    | 60膳        |
| 電動式タイプ(シングルトレイ) |          |     |       |            |            |        |                         |            |
| ISG-24CPS-E     | 1,485    | 760 | 1,430 | ¥5,786,000 | ¥5,260,000 | 3φ200V | 2.28                    | 24膳        |
| ISG-28CPS-E     | 1,485    | 760 | 1,555 | ¥5,874,000 | ¥5,340,000 | 3φ200V | 2.28                    | 28膳        |
| ISG-32CPS-E     | 1,485    | 760 | 1,680 | ¥5,962,000 | ¥5,420,000 | 3φ200V | 2.37                    | 32膳        |
| ISG-36CPS-E     | 1,485    | 760 | 1,805 | ¥6,050,000 | ¥5,500,000 | 3φ200V | 2.37                    | 36膳        |
| ISG-40CPS-E     | 1,485    | 760 | 1,930 | ¥6,215,000 | ¥5,650,000 | 3φ200V | 2.37                    | 40膳        |
| ISG-42CPS-E     | 2,110    | 760 | 1,555 | ¥6,611,000 | ¥6,010,000 | 3φ200V | 4.43                    | 42膳        |
| ISG-48CPS-E     | 2,110    | 760 | 1,680 | ¥6,831,000 | ¥6,210,000 | 3φ200V | 4.43                    | 48膳        |
| ISG-54CPS-E     | 2,110    | 760 | 1,805 | ¥7,051,000 | ¥6,410,000 | 3φ200V | 4.43                    | 54膳        |
| ISG-60CPS-E     | 2,110    | 760 | 1,930 | ¥7,315,000 | ¥6,650,000 | 3φ200V | 4.43                    | 60膳        |
| ダムウォータータイプ      |          |     |       |            |            |        |                         |            |
| ISAD-20PC-402L  | 990      | 760 | 1,040 | ¥3,179,000 | ¥2,890,000 | 3φ200V | 2.05                    | 20膳        |
| ISAD-24PC-402L  | 990      | 760 | 1,160 | ¥3,245,000 | ¥2,950,000 | 3φ200V | 2.05                    | 24膳        |

## 温冷配膳車・コンパクトリバーシブルタイプ

電気



フラットトレイ



レギュラートレイ

| 型式                              | 外形寸法(mm) |     |       | 税込み価格      | 本体価格       | 電源     | 消費電力<br>(50/60Hz)<br>kW | トレイ<br>収納数 |
|---------------------------------|----------|-----|-------|------------|------------|--------|-------------------------|------------|
|                                 | 間口       | 奥行  | 高さ    |            |            |        |                         |            |
| 手動式・コンパクトリバーシブルタイプ・有効棚ピッチ:108mm |          |     |       |            |            |        |                         |            |
| MOGS24CM-                       | 1,340    | 750 | 1,349 | ¥3,630,000 | ¥3,300,000 | 3φ200V | 1.635/1.720             | 24膳        |
| MOGS28CM-                       | 1,340    | 750 | 1,476 | ¥3,795,000 | ¥3,450,000 | 3φ200V | 1.745/1.830             | 28膳        |
| MOGS32CM-                       | 1,340    | 750 | 1,603 | ¥3,960,000 | ¥3,600,000 | 3φ200V | 1.845/1.930             | 32膳        |
| MOGS36CM-                       | 1,340    | 750 | 1,730 | ¥4,070,000 | ¥3,700,000 | 3φ200V | 1.955/2.040             | 36膳        |
| MOGS40CM-                       | 1,340    | 750 | 1,857 | ¥4,180,000 | ¥3,800,000 | 3φ200V | 2.035/2.120             | 40膳        |
| MOGS42CM-                       | 1,980    | 750 | 1,476 | ¥4,730,000 | ¥4,300,000 | 3φ200V | 2.525/2.610             | 42膳        |
| MOGS48CM-                       | 1,980    | 750 | 1,603 | ¥4,895,000 | ¥4,450,000 | 3φ200V | 2.675/2.770             | 48膳        |
| MOGS54CM-                       | 1,980    | 750 | 1,730 | ¥5,115,000 | ¥4,650,000 | 3φ200V | 2.840/2.935             | 54膳        |
| MOGS60CM-                       | 1,980    | 750 | 1,857 | ¥5,225,000 | ¥4,750,000 | 3φ200V | 2.960/3.055             | 60膳        |
| 自走式・コンパクトリバーシブルタイプ・有効棚ピッチ:108mm |          |     |       |            |            |        |                         |            |
| MOGS24CE-                       | 1,340    | 750 | 1,349 | ¥5,390,000 | ¥4,900,000 | 3φ200V | 1.735/1.820             | 24膳        |
| MOGS28CE-                       | 1,340    | 750 | 1,476 | ¥5,500,000 | ¥5,000,000 | 3φ200V | 1.845/1.930             | 28膳        |
| MOGS32CE-                       | 1,340    | 750 | 1,603 | ¥5,610,000 | ¥5,100,000 | 3φ200V | 1.945/2.030             | 32膳        |
| MOGS36CE-                       | 1,340    | 750 | 1,730 | ¥5,720,000 | ¥5,200,000 | 3φ200V | 2.055/2.140             | 36膳        |
| MOGS40CE-                       | 1,340    | 750 | 1,857 | ¥5,830,000 | ¥5,300,000 | 3φ200V | 2.135/2.220             | 40膳        |
| MOGS42CE-                       | 1,980    | 750 | 1,476 | ¥6,490,000 | ¥5,900,000 | 3φ200V | 2.625/2.710             | 42膳        |
| MOGS48CE-                       | 1,980    | 750 | 1,603 | ¥6,600,000 | ¥6,000,000 | 3φ200V | 2.775/2.870             | 48膳        |
| MOGS54CE-                       | 1,980    | 750 | 1,730 | ¥6,710,000 | ¥6,100,000 | 3φ200V | 2.940/3.035             | 54膳        |
| MOGS60CE-                       | 1,980    | 750 | 1,857 | ¥6,820,000 | ¥6,200,000 | 3φ200V | 3.060/3.155             | 60膳        |

※W(間口)、D(奥行)、H(高さ)を表示します。★印は受注生産品です。納期をご確認下さい。 荷作り・運賃は別途申し受けます。 税込み価格については税率10%で表示しています。

- 熱調理機器
- レンジ・テーブル
- スチームコンベクションオーブン
- オープン
- 中華レンジ
- 餃子グリラー
- ゆで麺器
- フライヤー
- グリラー/グリドル
- テイルテンゲン/回転釜
- 蒸し器
- 涼厨
- アークガスオープン
- 炊飯
- その他
- アルスライン・カスタム
- 作業機器
- TRE430-TA304特長
- 作業台
- 調理台
- シンク
- 戸棚
- 棚
- パンラック
- 日本そば
- エレファントシェルフ
- 洗浄機器
- ドア
- アンダーカウンター
- ラックコンベア
- フライトコンベア
- ネットコンベア
- 容器・予洗付
- 学校給食
- 衛生機器
- 消毒・保管機器
- 食器消毒保管
- 煮沸式消毒
- 包丁マナ板殺菌庫
- シルバーストッカー
- 配膳車・カート
- フードカート
- 搬送カート
- ペーカリー
- オープン
- 関連機器
- サービス機器
- 温感・保温・加湿
- カフェテリア
- 喫茶・軽食
- 下調理
- 冷凍・冷蔵機器
- 備品・消耗品
- 洗剤
- 浄水・軟水器
- ホテルパン
- その他
- 資料
- JFEA機器基準
- 調理能力表
- 新調理/HACCP
- ドライシステム
- NSF
- ステンレスフロア

# ホットフードカート

電気 温度設定=常温~85℃



★ THFC-5AH ★ THFC-5GAH

| 型式         | 外形寸法(mm) |     |       | 税込み価格    | 本体価格     | 電源     | 消費電力<br>(50/60Hz)<br>kW | 収容数            |
|------------|----------|-----|-------|----------|----------|--------|-------------------------|----------------|
|            | 間口       | 奥行  | 高さ    |          |          |        |                         |                |
| THFC-10A   | 600      | 850 | 1,800 | ¥633,600 | ¥576,000 | 1φ100V | 1.36                    | シートパン用13段      |
| THFC-10GA  | 600      | 850 | 1,800 | ¥665,500 | ¥605,000 | 1φ100V | 1.36                    | シートパン用13段      |
| THFC-10AH  | 670      | 850 | 1,800 | ¥642,400 | ¥584,000 | 1φ100V | 1.36                    | ホテルパン1/1用2列13段 |
| THFC-10GAH | 670      | 850 | 1,800 | ¥667,700 | ¥607,000 | 1φ100V | 1.36                    | ホテルパン1/1用2列13段 |
| ★THFC-5A   | 600      | 850 | 1,160 | ¥511,500 | ¥465,000 | 1φ100V | 1.05                    | シートパン用5段       |
| ★THFC-5GA  | 600      | 850 | 1,160 | ¥528,000 | ¥480,000 | 1φ100V | 1.05                    | シートパン用5段       |
| ★THFC-5AH  | 670      | 850 | 1,160 | ¥514,800 | ¥468,000 | 1φ100V | 1.05                    | ホテルパン1/1用2列5段  |
| ★THFC-5GAH | 670      | 850 | 1,160 | ¥532,400 | ¥484,000 | 1φ100V | 1.05                    | ホテルパン1/1用2列5段  |

※型式(G)タイプはガラス扉  
 ※本体外装はオールアルミ製で軽量設計。大型キャスターφ150mmで移動もスムーズ  
 ※シートパン(推奨サイズ657×456×25mm)別売、ホテルパン別売

# コールドフードカート

電気



TCFC-10A TCFC-10GA

| 型式        | 外形寸法(mm) |     |       | 税込み価格      | 本体価格     | 電源     | 消費電力<br>(50/60Hz)<br>kW | 収容数       |
|-----------|----------|-----|-------|------------|----------|--------|-------------------------|-----------|
|           | 間口       | 奥行  | 高さ    |            |          |        |                         |           |
| TCFC-10A  | 600      | 850 | 1,800 | ¥985,600   | ¥896,000 | 1φ100V | 0.45/0.48               | シートパン用13段 |
| TCFC-10GA | 600      | 850 | 1,800 | ¥1,014,200 | ¥922,000 | 1φ100V | 0.45/0.48               | シートパン用13段 |

※型式(G)タイプはガラス扉  
 ※本体外装はオールアルミ製で軽量設計。大型キャスターφ150mmで移動もスムーズ  
 ※霜取りタイマー(24時間)を標準装備  
 ※シートパン(推奨サイズ657×456×25mm)別売

# 配膳車

ロールカーテン付



★ TH67-42



TH46-24



★ TH36-18



※ロールカーテン閉時

※型式番号末尾 S=アミ欄がステンレス その他=アミ欄はクロームメッキ

| 型式                             | 外形寸法(mm) |     |       | 税込み価格    | 本体価格     | 能力    |
|--------------------------------|----------|-----|-------|----------|----------|-------|
|                                | 間口       | 奥行  | 高さ    |          |          |       |
| 幅1,180奥行525タイプ トレイ寸法:W340×D420 |          |     |       |          |          |       |
| TH35-15                        | 1,180    | 525 | 1,165 | ¥282,700 | ¥257,000 | 15膳収納 |
| ★TH35-15S                      | 1,180    | 525 | 1,165 | ¥319,000 | ¥290,000 | 15膳収納 |
| ★TH36-18                       | 1,180    | 525 | 1,340 | ¥297,000 | ¥270,000 | 18膳収納 |
| ★TH36-18S                      | 1,180    | 525 | 1,340 | ¥339,900 | ¥309,000 | 18膳収納 |
| ★TH37-21                       | 1,180    | 525 | 1,510 | ¥313,500 | ¥285,000 | 21膳収納 |
| ★TH37-21S                      | 1,180    | 525 | 1,510 | ¥358,600 | ¥326,000 | 21膳収納 |
| TH38-24                        | 1,180    | 525 | 1,405 | ¥321,200 | ¥292,000 | 24膳収納 |
| ★TH38-24S                      | 1,180    | 525 | 1,405 | ¥366,300 | ¥333,000 | 24膳収納 |
| TH39-27                        | 1,180    | 525 | 1,540 | ¥337,700 | ¥307,000 | 27膳収納 |
| ★TH39-27S                      | 1,180    | 525 | 1,540 | ¥385,000 | ¥350,000 | 27膳収納 |
| 幅840奥行785タイプ トレイ寸法:W350×D340   |          |     |       |          |          |       |
| TH45-20                        | 840      | 785 | 1,165 | ¥299,200 | ¥272,000 | 20膳収納 |
| TH45-20S                       | 840      | 785 | 1,165 | ¥336,600 | ¥306,000 | 20膳収納 |
| TH46-24                        | 840      | 785 | 1,125 | ¥306,900 | ¥279,000 | 24膳収納 |
| TH46-24S                       | 840      | 785 | 1,125 | ¥346,500 | ¥315,000 | 24膳収納 |
| 幅1,180奥行785タイプ トレイ寸法:W340×D340 |          |     |       |          |          |       |
| TH65-30                        | 1,180    | 785 | 1,190 | ¥344,300 | ¥313,000 | 30膳収納 |
| ★TH65-30S                      | 1,180    | 785 | 1,190 | ¥377,700 | ¥343,000 | 30膳収納 |
| ★TH66-36                       | 1,180    | 785 | 1,365 | ¥364,100 | ¥331,000 | 36膳収納 |
| TH66-36S                       | 1,180    | 785 | 1,365 | ¥408,100 | ¥371,000 | 36膳収納 |
| ★TH67-42                       | 1,180    | 785 | 1,535 | ¥377,300 | ¥343,000 | 42膳収納 |
| ★TH67-42S                      | 1,180    | 785 | 1,535 | ¥426,800 | ¥388,000 | 42膳収納 |
| ★TH68-48                       | 1,180    | 785 | 1,430 | ¥386,100 | ¥351,000 | 48膳収納 |
| ★TH68-48S                      | 1,180    | 785 | 1,430 | ¥435,600 | ¥396,000 | 48膳収納 |
| TH69-54                        | 1,180    | 785 | 1,565 | ¥403,700 | ¥367,000 | 54膳収納 |
| ★TH69-54S                      | 1,180    | 785 | 1,565 | ¥458,700 | ¥417,000 | 54膳収納 |

# サーモポート



**RB50K ¥86,000**  
 税込¥94,600  
 ■外形寸法:W645×D370×H240  
 ■使用温度:-20~100℃  
 ■重量:6.9kg

**RB100K ¥99,000**  
 税込¥108,900  
 ■外形寸法:W645×D370×H308  
 ■使用温度:-20~100℃  
 ■重量:7.2kg



**AVA601M ¥118,000**  
 税込¥129,800  
 ■外形寸法:W450×D625×H575  
 ■使用温度:-40~100℃  
 ■重量:11.1kg

●ペーカリー用



**AVA660 ¥172,000**  
 税込¥189,200  
 ■外形寸法:W520×D700×H670  
 ■使用温度:-40~100℃  
 ■重量:15.1kg  
 ※欧州展板600×400サイズ10枚収納可能



## 樹脂製シェルフ

メトロマックスQ



**耐荷重**  
363kg / 棚 1 段

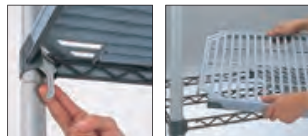

- NSF 認定
- HACCP ガイドラインに準拠
- 耐荷重 棚 1 段 / 363kg
- 耐熱・寒温度 -29℃～93℃
- フレーム部  
エポキシコーティング加工
- 棚板マット部抗菌加工樹脂
- 取り外して洗浄機使用可能

| 型式             | 外形寸法(mm) |     |       | 税込み価格    | 本体価格     |
|----------------|----------|-----|-------|----------|----------|
|                | 間口       | 奥行  | 高さ    |          |          |
| 樹脂自在棚4段付       |          |     |       |          |          |
| MQ1824G・MQ74PE | 603      | 460 | 1,867 | ¥93,720  | ¥85,200  |
| MQ1830G・MQ74PE | 756      | 460 | 1,867 | ¥96,360  | ¥87,600  |
| MQ1836G・MQ74PE | 909      | 460 | 1,867 | ¥98,120  | ¥89,200  |
| MQ1842G・MQ74PE | 1,061    | 460 | 1,867 | ¥106,920 | ¥97,200  |
| MQ1848G・MQ74PE | 1,212    | 460 | 1,867 | ¥111,320 | ¥101,200 |
| MQ1860G・MQ74PE | 1,516    | 460 | 1,867 | ¥124,520 | ¥113,200 |
| MQ1872G・MQ74PE | 1,823    | 460 | 1,867 | ¥137,720 | ¥125,200 |
| MQ2424G・MQ74PE | 603      | 613 | 1,867 | ¥108,680 | ¥98,800  |
| MQ2430G・MQ74PE | 756      | 613 | 1,867 | ¥111,320 | ¥101,200 |
| MQ2436G・MQ74PE | 909      | 613 | 1,867 | ¥113,960 | ¥103,600 |
| MQ2442G・MQ74PE | 1,061    | 613 | 1,867 | ¥128,920 | ¥117,200 |
| MQ2448G・MQ74PE | 1,212    | 613 | 1,867 | ¥133,320 | ¥121,200 |
| MQ2460G・MQ74PE | 1,516    | 613 | 1,867 | ¥150,920 | ¥137,200 |

## 車載用フレッシュキャリー

電気 -5 ~ 10℃



**FCM-732RS6-T ¥996,000**  
税込¥1,095,600

- 外形寸法: W720 × D855 × H1,815
- 消費電力: 単相 100V (50/60Hz) 177/180W
- 有効容積: 500 ℓ
- ※ 2 枚扉

## パン&トレイ搬送カート

●ピーティーフレックスカート



★ PTGTE

**★ PTGTE ¥183,000**  
税込¥201,300

- 外形寸法: W431 × D656 × H1,733
- 適用ホテルパン: 1/1、1/2、1/3
- 段数: 38



★ PTWTE

**★ PTWTE ¥205,000**  
税込¥225,500

- 外形寸法: W636 × D777 × H1,733
- 適用ホテルパン: 2/1、1/1
- 段数: 38

## 下膳カート

●ネ스팅グトレイカート SUS フレキシブルモデル



NTCR36SFK-RP

**NTCR36SFK-RP ¥283,000**  
税込¥311,300

- 外形寸法: W1,149 × D865 × H1,446
- トレイ数: 36 膳
- 段数: 9 段



NTCX28SFK-RP

**NTCX28SFK-RP ¥180,000**  
税込¥198,000

- 外形寸法: W619 × D1,540 × H1,313
- トレイ数: 28 膳
- 段数: 7 段

**NTCR48SFK-RP ¥308,000**  
税込¥338,800

- 外形寸法: W1,149 × D865 × H1,806
- トレイ数: 48 膳
- 段数: 12 段

**NTCX40SFK-RP ¥220,000**  
税込¥242,000

- 外形寸法: W619 × D1,540 × H1,703
- トレイ数: 40 膳
- 段数: 10 段

## ユーティリティーカート



**ESW-FH3 ¥64,000**  
税込¥70,400

- 外形寸法: W758 × D460 × H905
- ※ 100mm ゴム車・4 輪自在 (対角スッパ付)



**MY2030-34G ¥72,400**  
税込¥79,640

- 外形寸法: W880 × D602 × H894
- ※ 100 φ エラストマー車 4 輪自在



**ESW-T3 ¥74,000**  
税込¥81,400

- 外形寸法: W830 × D500 × H810
- ※ キャスター 100 φ ゴム車・4 輪自在 (対角スッパ付)



**ESW-K2 ¥125,000**  
税込¥137,500

- 外形寸法: W750 × D456 × H874
- ※ φ100mm・4 輪自在 (2 輪スッパ付)
- ※ スチール金具・ユニクロメッキ仕上げ

## ステンレス折りたたみワゴン

長時間の保管・移動用 (病院・老健・福祉向)



**KEA-2 ¥90,000**  
税込¥99,000

- 外形寸法: W613 × D505 × H838
- 材質: SUS430BA



**KEAM-2 ¥110,000**  
税込¥121,000

- 外形寸法: W763 × D505 × H838
- 材質: SUS430BA



**3PT-7548 ¥119,000**  
税込¥130,900

- 外形寸法: W786 × D480 × H840
- 材質: SUS430



**SK-11F ¥オープン価格**

- 外形寸法: W800 × D455 × H863
- 材質: SUS430
- 棚間有効: H175 mm
- ※ キャスター 静音 100 φ ノーカーボングレーゴム自在 × 2・固定 × 2
- ※ 段数が異なるタイプや棚間が広いタイプもご用意がございます。SK-10R/SK-11R/SK-12R/SK-13R

※W(間口)、D(奥行)、H(高さ)を表示します。★印は受注生産品です。納期をご確認下さい。荷作り・運賃は別途申し受けます。税込価格については税率10%で表示しています。

- 熱調理機器
  - レンジ・テーブル
  - スチームコンベクションオーブン
  - オーブン
  - 中華レンジ
  - 餃子グリラー
  - ゆで器
  - フライヤー
  - グリラー/グリドル
  - テルテンゲン/回転釜
  - 蒸し器
  - 涼厨
  - アークガスオーブン
  - 炊飯
  - その他
- アルスライン・カスタム
- 作業機器
  - TRE430-TA304特長
  - 作業台
  - 調理台
  - シンク
  - 戸棚
  - 棚
  - パンラック
  - 日本そば
  - エレファントシェルフ
- 洗浄機器
  - ドア
  - アンダーカウンター
  - ラックコンベア
  - フライトコンベア
  - ネットコンベア
  - 容器・予洗付
  - 学校給食
- 衛生機器
  - 消毒・保管機器
    - 食器消毒保管
    - 煮沸式消毒
    - 包丁マナ板殺菌庫
    - シルバーストックカー
- 配膳車・カート
  - フードカート
  - 搬送カート
- ペーカリー
  - オーブン
  - 関連機器
- サービス機器
  - 温感・保温・加湿
  - カフェテリア
  - 喫茶・軽食
- 下調理
- 冷凍・冷蔵機器
  - 備品・消耗品
    - 洗剤
    - 浄水・軟水器
    - ホテルパン
  - その他
  - 資料
    - JFEA機器基準
    - 調理能力表
    - 新調理/HACCP
    - ドライシステム
    - NSF
    - ステンレスフロア

# 「ベーカリーオーブン」ラインアップ

使いやすい  
横差し・内開きの扉を採用

それぞれのお店に合わせて  
組み合わせが自由なオーブン



## **GUT** シリーズ

人気の組み合わせモデル12機種をご用意。  
使いやすさと省スペースを実現させたプロ仕様のデッキ  
オーブンです。

## **Vesta** シリーズ

デッキオーブンの機能はもちろん、炉床板の材質や段数、  
天板枚数など、ベスタシリーズでは様々な組み合わせの  
中から用途に合わせた製品を選べます。

## コンパクトで省エネ ベーカリーシステム



## ユニエースオープン

電力、給排水工事不要のコンパクトベーカリーシステム。  
すべてを1セットに集約したコンパクト、ローコスト、省エネ  
を実現した、カフェに最適なベーカリーオープンシステム。

# BAKERY EQUIPMENT

### 熱調理機器

レンジ・テーブル  
スチームコンベクションオープン  
オープン  
中華レンジ  
餃子グリラー  
ゆで麺器  
フライヤー  
グリラー/グリドル  
テイルテングパン/回転釜  
蒸し器  
涼厨  
アークアスオープン  
炊飯  
その他

### アルスライン・カスタム

### 作業機器

TRE430-TA304特長  
作業台  
調理台  
シンク  
戸棚  
棚  
パンラック  
日本そば  
エレファントシェルフ

### 洗浄機器

ドア  
アンダーカウンター  
ラックコンベア  
フライトコンベア  
ネットコンベア  
容器・予洗付  
学校給食

### 衛生機器

#### 消毒・保管機器

食器消毒保管  
煮沸式消毒  
包丁マナ板殺菌庫  
シルバーストッカー

#### 配膳車・カート

フードカート  
搬送カート

### ベーカリー

#### オープン

#### 関連機器

#### サービス機器

温蔵・保温・加湿  
カフェテリア  
喫茶・軽食

### 下調理

### 冷凍・冷蔵機器

#### 備品・消耗品

洗剤  
浄水・軟水器  
ホテルパン

### その他

#### 資料

JFEA機器基準  
調理能力表  
新調理/HACCP  
ドライシステム  
NSF  
ステンレスフロア

# 本格機能をよりコンパクトに。 横4枚差しのニュースタANDARD。

## 業界の常識を刷新する国内最小設計<sup>※</sup>。 ※当社調べ

人気のVestaシリーズと同等のパワフルなスチーム力をそのままに、国内最小間口1550mmを実現しました。

省スペース化により立ち回りの自由度を格段にアップし、充実の機能でハード系をはじめとする様々なパンを効率よく美味しく焼き上げます。

### 省スペース間口1550mm

断熱性を維持しながら従来品より約17cm間口を狭めたコンパクト設計。設置場所を選ばないため新規導入はもちろん、既存設備の入れ替えや新店舗の開店準備など様々な店舗レイアウトの要求に応えます。

### 内開き扉で作業効率向上

スタンダードなベーカリーオープンとしては珍しい内側に開く扉タイプを採用。扉向きを変えることで外開き扉より作業スペースを広く使えるため、スムーズな立ち回りが可能になりました。

### コストダウン

実践的な人気機種だけに商品展開を絞り込むことで製造コストを大幅削減。優れた品質で定評のあるVestaシリーズの基本性能を踏襲し、ハイエンドクラスに引けを取らないパフォーマンスをお約束します。

# GUT

BAKERY OVEN GUT SERIES

お客様の想いをカタチに。



TBC4L-NNN

熱調理機器

- レンジ・テーブル
- スチームコンベクションオープン
- オープン
- 中華レンジ
- 餃子グリラー
- ゆで麺器
- フライヤー
- グリラー/グリドル
- テイルテイングパン/回転釜
- 蒸し器
- 涼厨
- アークアガスオープン
- 炊飯
- その他

アルスライン・カスタム

作業機器

- TRE430-TA304特長
- 作業台
- 調理台
- シンク
- 戸棚
- 棚
- パンラック
- 日本そば
- エレファントシェルフ

洗浄機器

- ドア
- アンダーカウンター
- ラックコンベア
- フライトコンベア
- ネットコンベア
- 容器・予洗付
- 学校給食

衛生機器

消毒・保管機器

- 食器消毒保管
- 煮沸式消毒
- 包丁マナ板殺菌庫
- シルバーストッカー

配膳車・カート

- フードカート
- 搬送カート

ベーカリー

オープン

関連機器

サービス機器

- 温蔵・保温・加湿
- カフェテリア
- 喫茶・軽食

下調理

冷凍・冷蔵機器

備品・消耗品

- 洗剤
- 浄水・軟水器
- ホテルパン

その他

資料

- JFEA機器基準
- 調理能力表
- 新調理/HACCP
- ドライシステム
- NSF
- ステンレスフロア

**GUT**

語源は「湧き出る」「生み出す」の意。

Go Up to date Tanico

# ベーカリー

本格オールスクラッチ方式から、  
ベイクオフ方式までそれぞれに合った機能、能力の  
オープンやホイロなど、周辺機器を含めた  
総合ベーカリー機器

オープン  
関連機器

## GUTオープンシリーズ

NEW

電気 デッキオープン

4枚差しタイプ

# GUT

## コンパクトなボディに 繊細な職人技を凝縮

- 国内最小間口1550mm
- スチームを逃さない内開き扉
- 独自技術でマイクロな多湿スチームを生成
- タニコー独自のワンウェイ排気ダンパー
- 焼き色を正確に把握する庫内灯
- スタイリッシュデザイン



お店のご要望に合わせて  
ボディカラーをセミオーダー（オプション）

スタイルにこだわりたい需要に対応した  
カラーオーダーをご用意しました。  
お店のイメージやコンセプトに合わせて  
配色を変更できます。  
ボディにはお店のオリジナルロゴなどの  
貼り付けも可能です（レーザー加工）。



### 仕様表

| 型式             | 外形寸法(mm) |       |       | 税込み価格      | 本体価格       | 庫内有効寸法(mm) |     |    | 電源     | 消費電力<br>(50/60Hz)<br>kW | 給水接続<br>A | 排水接続<br>A | 収納展板枚数 | 製品<br>重量 |
|----------------|----------|-------|-------|------------|------------|------------|-----|----|--------|-------------------------|-----------|-----------|--------|----------|
|                | 間口       | 奥行    | 高さ    |            |            | 幅          | 長   | 段数 |        |                         |           |           |        |          |
| ★TBC4R(L)-N    | 1,550    | 1,340 | 1,320 | ¥1,118,700 | ¥1,017,000 | 1,200      | 850 | —  | 3φ200V | 8.0                     | —         | 25        | 4枚     | 610kg    |
| ★TBC4R(L)-S    | 1,550    | 1,340 | 1,320 | ¥1,240,800 | ¥1,128,000 | 1,200      | 850 | —  | 3φ200V | 8.0                     | 15        | 25        | 4枚     | 650kg    |
| ★TBC4R(L)-T    | 1,550    | 1,340 | 1,320 | ¥1,343,100 | ¥1,221,000 | 1,200      | 850 | —  | 3φ200V | 8.0                     | 15        | 25        | 4枚     | 660kg    |
| ★TBC4R(L)-NN   | 1,550    | 1,340 | 1,770 | ¥1,883,200 | ¥1,712,000 | 1,200      | 850 | 2段 | 3φ200V | 16.0                    | —         | 25        | 4枚×2段  | 950kg    |
| ★TBC4R(L)-SS   | 1,550    | 1,340 | 1,770 | ¥2,104,300 | ¥1,913,000 | 1,200      | 850 | 2段 | 3φ200V | 16.0                    | 15        | 25        | 4枚×2段  | 1,030kg  |
| ★TBC4R(L)-TT   | 1,550    | 1,340 | 1,770 | ¥2,308,900 | ¥2,099,000 | 1,200      | 850 | 2段 | 3φ200V | 16.0                    | 15        | 25        | 4枚×2段  | 1,050kg  |
| ★TBC4R(L)-NNN  | 1,550    | 1,340 | 1,770 | ¥2,593,800 | ¥2,358,000 | 1,200      | 850 | 3段 | 3φ200V | 24.0                    | —         | 25        | 4枚×3段  | 1,180kg  |
| ★TBC4R(L)-SSS  | 1,550    | 1,340 | 1,770 | ¥2,913,900 | ¥2,649,000 | 1,200      | 850 | 3段 | 3φ200V | 24.0                    | 15        | 25        | 4枚×3段  | 1,300kg  |
| ★TBC4R(L)-TTT  | 1,550    | 1,340 | 1,770 | ¥3,220,800 | ¥2,928,000 | 1,200      | 850 | 3段 | 3φ200V | 24.0                    | 15        | 25        | 4枚×3段  | 1,330kg  |
| ★TBC4R(L)-NNNN | 1,550    | 1,340 | 2,000 | ¥3,355,000 | ¥3,050,000 | 1,200      | 850 | 4段 | 3φ200V | 32.0                    | —         | 25        | 4枚×4段  | 1,510kg  |
| ★TBC4R(L)-SSSS | 1,550    | 1,340 | 2,000 | ¥3,774,100 | ¥3,431,000 | 1,200      | 850 | 4段 | 3φ200V | 32.0                    | 15        | 25        | 4枚×4段  | 1,670kg  |
| ★TBC4R(L)-TTTT | 1,550    | 1,340 | 2,000 | ¥4,183,300 | ¥3,803,000 | 1,200      | 850 | 4段 | 3φ200V | 32.0                    | 15        | 25        | 4枚×4段  | 1,710kg  |

N…鉄（スチームなし）仕様 S…石質炉床板（スチームあり）仕様 T…天然石（スチームあり）仕様。

付属品：スコップ、スリッパビール、引っかけ棒

## スチームを逃さない 内開き扉を採用

庫内に充満するスチームを内側にせり出した扉が  
がっちりガード。微妙な蒸気のコントロールが必要な  
ハード系のパンに最適な仕様です。



## 天然石炉床を標準ラインアップ

ハード系に有利なこだわりの天然石、  
ユーティリティな人工石、菓子パンなどに強い鉄の  
3種類から炉床が選べます。



## 扉重量を軽量化して 女性でも扱いやすく

ガラス窓部は取り外して洗浄可能。  
扉の開閉にはレバー式を採用することで、より安全な  
作業が可能になりました。



## 扱いやすい軽量スリップピール

スリップピールを軽量化して使いやすさを追求。  
本体側面にスッキリ収納できます。



## 職人のセンスに応える 10段階温度コントローラー

焼き上げのイメージに合わせた微妙な調整を  
可能にするタニコー独自のコントローラー。  
フラットなパネルデザインは耐久性とメンテナンスの  
しやすさも魅力です。

## 安心、安全の日本製 耐蝕性・耐久性を向上

外装は高級感あふれるステンレス製。  
清潔性を保つと同時に、庫内の保温力も高めました。

### ●間口幅比較

従来品と比較して  
17cm 間口を縮小化。  
さらに作業スペースが  
広がりました。

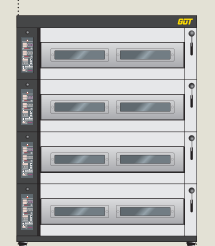

←1,550mm→ × 170mm  
←1,720mm→



詳しくは、専用カタログをご覧ください。

|                 |
|-----------------|
| 熱調理機器           |
| レンジ・テーブル        |
| スチームコンベクションオープン |
| オープン            |
| 中華レンジ           |
| 餃子グリラー          |
| ゆで麺器            |
| フライヤー           |
| グリラー/グリドル       |
| テイルテイングパン/回転釜   |
| 蒸し器             |
| 涼厨              |
| アークガスオープン       |
| 炊飯              |
| その他             |
| アルスライン・カスタム     |
| 作業機器            |
| TRE430-TA304特長  |
| 作業台             |
| 調理台             |
| シンク             |
| 戸棚              |
| 棚               |
| パンラック           |
| 日本そば            |
| エレファントシェルフ      |
| 洗浄機器            |
| ドア              |
| アンダーカウンター       |
| ラックコンベア         |
| フライトコンベア        |
| ネットコンベア         |
| 容器・予洗付          |
| 学校給食            |
| 衛生機器            |
| 消毒・保管機器         |
| 食器消毒保管          |
| 煮沸式消毒           |
| 包丁マナ板殺菌庫        |
| シルバーストッカー       |
| 配膳車・カート         |
| フードカート          |
| 搬送カート           |
| ベーカリー           |
| オープン            |
| 関連機器            |
| サービス機器          |
| 温蔵・保温・加湿        |
| カフェテリア          |
| 喫茶・軽食           |
| 下調理             |
| 冷凍・冷蔵機器         |
| 備品・消耗品          |
| 洗剤              |
| 浄水・軟水器          |
| ホテルパン           |
| その他             |
| 資料              |
| JFEA機器基準        |
| 調理能力表           |
| 新調理/HACCP       |
| ドライシステム         |
| NSF             |
| ステンレスフロア        |

# VESTA

## プロが選ぶタニコーのベーカリーオーブン

### ステンレス素材の標準使用で、 耐久性・保温性が大幅にアップ

外装にステンレス材を使用し、耐食性・耐久性・清潔性を向上。原材料のステンレスは一括大量仕入れにより、製品価格をおさえて品質・機能アップを実現。

### ワンウェイ排気ダンパー採用で、 排気効率をアップ

タニコー独自のワンウェイ排気方式による炉体構造で、排気機能のアップをはかり、フランスパンやシュークリームなどの乾燥と焼き上げの微調整を可能にしました。

ブラックステンレス製ティアラに付くロゴマークをご希望の内容に変更可能

製品に付いた VESTA の文字を店舗名など、ご希望の内容で製作可能。(オプション)  
※一部製作できない形状があります

### 完全ユニット式 オーブンを採用

オーブンを完全ユニット化。必要な段数だけ追加できるユニットなため、搬入口など店舗のレイアウト事情にも柔軟に対応。将来に備えた店舗の拡張や、製造アイテムの変更など、事業の現状に合わせて仕様の選択ができます。



### 温度の微調節が 可能な、業界初の 10段階温度コント ローラーを搭載

既存のベーカリーオーブンにはない、アイテムに合わせて微調整ができる10段階温度調節機能。焼き色をつけるなど、パンから洋菓子までの細かな加熱の対応が可能になりました。

お店のイメージに合わせて配色変更が可能  
ご希望に応じて、本体やコントロールパネルの製品カラーの配色が変更できます。  
(オプション)

### 操作パネルの耐久性をアップ

使用頻度の高い操作パネルは素材を厳選し、カバー部分をフラットに改良。これにより清掃性にも優れ、耐久性も向上させました。

### 自社開発の 独自ヒーターを搭載

### 過熱しにくい扉構造を採用

業界初の熱くなりにくい炉体構造を採用し、オーブン前面の扉は、火傷をなくすと同時に、厨房室温度の上昇を抑えて、より快適な作業環境を実現しました。

### メンテナンスが容易な本体構造

扉のガラス部分の取り外しを可能にするなど、各所を清掃・交換しやすいメンテナンス性を重視。簡単なメンテナンスは、その場で可能な構造にしました。

### 側面をアクセスしやすい構造

メンテナンス性を向上させました。

炉内の保温性を  
大幅UPするWバックン



常温・常圧の  
スチームジェネレーター



スリップピールを軽量化



本体側面に  
スリップピールフックを採用





DECK OVEN

**ステンレス素材の標準仕様**

外装・内装にステンレス素材を使用し、耐食性・耐久性・清潔性を向上。原材料のステンレスは一括大量仕入れにより、製品価格をおさえて品質・機能アップを実現。

**完全ユニット式オープンを採用**

オープンを完全ユニット化。必要な段数だけ追加できるユニットのため、搬入口などの店舗レイアウト事情にも柔軟に対応。将来に備えた店舗の拡張や、製造アイテムの変更など、事業の現状に合わせて仕様の選択ができます。

**高い保温性**

炉内に使用している2種類の断熱方式を採用することにより、外部への放熱量を軽減。厨房環境にもやさしいオープンです。

**常温・常圧の  
スチームジェネレーター**

炉内の上面から常温・常圧のスチームを発生させ、ミクロの多湿スチームを生成。きめの細かく質の高い蒸気をつくることができます。

**シンプルな操作パネル**

調理工程(温度・加熱量・時間・蒸気)の操作ボタンを可能な限りシンプルにし、カンタンに操作できるように工夫しました。



**メンテナンス・清掃性が向上**

庫内部品の取り外しも容易な構造となっているので、メンテナンス・清掃性もラクラクです。

**用途に合わせて  
アジャスト付専用架台を  
お選びください。**

**ステンレス素材の標準仕様**

外装・内装にステンレス素材を使用し、耐食性・耐久性・清潔性を向上。原材料のステンレスは一括大量仕入れにより、製品価格をおさえて品質・機能アップを実現。

**メリハリのきいた排気構造**

タニコー独自の排気構造で生地から発生した水分を庫内に密閉開放が自在です。これにより「しっとり」から「サクッ」とまで、思いのままに食材を焼くことが可能となりました。

**カンタン操作**

プログラム機能を装備したことで、合計 50 アイテムの調理工程(温度・加熱量・時間・蒸気・排気の制御コントロール)を記憶することができ、誰でもカンタンに操作できます。また手動モードでも、各調理工程の設定はカンタンです。



**庫内の視認性 UP**

扉には大きなガラスを採用することによって、食材の焼き具合が容易に確認できます。



**用途に応じた組み合わせ**

オペレーションを考慮した展板収納可能な架台ラック(オプション)やオープンの2段積仕様も可能です。



**庫内ファンをインバータ制御し  
風速をコントロール。さらに熱風循環性を UP**

庫内ダクト構造の工夫により、庫内温度を均一にし、焼きムラを軽減しました。また外部への熱遮断についても、二重扉ガラス方式や熱伝導をおさえた断熱材の採用により、保温性に優れた製品です。

**メンテナンス・清掃性が向上**

内装にもステンレス素材を使用しているため、お掃除もカンタン。庫内部品の取り外しも容易な構造となっているので、メンテナンスもラクラクです。

詳しくは、専用カタログをご覧ください。

|                 |
|-----------------|
| 熱調理機器           |
| レンジ・テーブル        |
| スチームコンベクションオーブン |
| オープン            |
| 中華レンジ           |
| 餃子グリラー          |
| ゆで器             |
| フライヤー           |
| グリラー/グリドル       |
| テイルテイングパン/回転釜   |
| 蒸し器             |
| 涼厨              |
| アークガスオープン       |
| 炊飯              |
| その他             |
| アルスライン・カスタム     |
| 作業機器            |
| TRE430-TA304特長  |
| 作業台             |
| 調理台             |
| シンク             |
| 戸棚              |
| 棚               |
| パンラック           |
| 日本そば            |
| エレファントシェルフ      |
| 洗浄機器            |
| ドア              |
| アンダーカウンター       |
| ラックコンベア         |
| フライトコンベア        |
| ネットコンベア         |
| 容器・予洗付          |
| 学校給食            |
| 衛生機器            |
| 消毒・保管機器         |
| 食器消毒保管          |
| 煮沸式消毒           |
| 包丁マナ板殺菌庫        |
| シルバーストッカー       |
| 配膳車・カート         |
| フードカート          |
| 搬送カート           |
| ベーカリー           |
| オープン            |
| 関連機器            |
| サービス機器          |
| 温蔵・保温・加湿        |
| カフェテリア          |
| 喫茶・軽食           |
| 下調理             |
| 冷凍・冷蔵機器         |
| 備品・消耗品          |
| 洗剤              |
| 浄水・軟水器          |
| ホテルパン           |
| その他             |
| 資料              |
| JFEA機器基準        |
| 調理能力表           |
| 新調理/HACCP       |
| ドライシステム         |
| NSF             |
| ステンレスフロア        |

### 電気 デッキオープン



#### 2枚/4枚/6枚差しタイプ

自由なユニットタイプで、プランに合わせて選べます



#### ★TVO2R-N



オープンN縦2枚

2枚差し

#### ★TVO4R-SSS



オープンS縦4枚  
+  
オープンS縦4枚  
+  
オープンS縦4枚

4枚差し

#### ★TVO4R-NSSN



オープンN縦4枚  
+  
オープンS縦4枚  
+  
オープンS縦4枚  
+  
オープンN縦4枚

4枚差し

#### ★TVO6R-SSS



オープンS縦6枚  
+  
オープンS縦6枚  
+  
オープンS縦6枚

6枚差し

### 用途に合わせてさまざまな組み合わせができます!

- ・石質炉床板と鉄板炉床板
- ・展板枚数とスイッチボックスの方向
- ・デッキオープンの機能
- ・段数(1~4段積み)

## 例 TVO2R-SNH

展板枚数  
2枚差し  
4枚差し  
6枚差し

スイッチボックスの方向  
R:右スイッチボックス  
L:左スイッチボックス

ユニットデッキの組み合わせタイプ  
<上段から記載>  
S:デッキオープン(蒸気発生装置付)  
石質炉床板  
N:デッキオープン(蒸気発生装置無)  
鉄板炉床板  
H:専用台下ホイロ

※専用台下ホイロ付きは、2枚4枚差しタイプのみ。

上記型番の内容 展板2枚差しで、右スイッチボックス仕様。1段目は蒸気発生装置組み込みタイプのデッキオープン、2段目は通常のデッキオープンの2段積み、専用台下ホイロが付いたタイプ



★TVO2R-SNH

展板枚数

ユニットデッキの  
組み合わせタイプ  
S:スチーム付  
石質炉床板  
T:スチーム付  
天然石炉床板  
N:スチーム無  
鉄板炉床板

スイッチボックスの方向  
R:右スイッチボックス  
L:左スイッチボックス

専用キャビネット  
H:専用台下ホイロ

### 用途に合わせた炉床板を選択設定

#### 天然石炉床板

蓄熱量が多い15mmの天然石を使用しているため、生地のパリュームが圧倒的に違います。

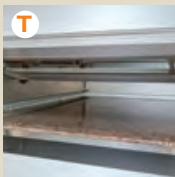

#### 石質炉床板

ハード系のパンなどに優れた効果を発揮します。



#### 鉄板炉床板

洋菓子などの微妙なコントロールが必要なものに適しています。また、カステラ焼成用として炉床引出し機能も搭載可能です。(オプション)

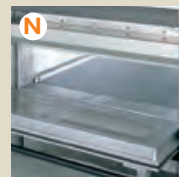

※石質炉床板には「食品衛生法陶磁器製器具・容器の規格試験適合品」を使用しております

### 付属品

スコップ



スリップヒール

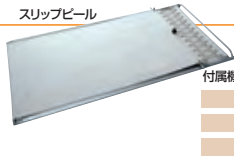

付属機器

2枚差しS  
4枚差しS  
6枚差しS

引っ掛け棒

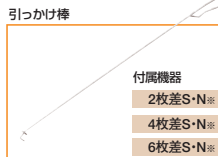

付属機器

2枚差しS・N※  
4枚差しS・N※  
6枚差しS・N※

★TVO-SK ¥17,000  
2・4・6型用 税込¥18,700

¥お問合せください  
1型用

★TVO1SP ¥58,000  
1型用 税込¥63,800

★TVO2SP ¥74,000  
2型用 税込¥81,400

TVO4SP ¥87,000  
4型用 税込¥95,700

¥お問合せください  
6型用

¥お問合せください

2型用 ¥3,100  
税込¥3,410

4型用 6型用 ¥4,000  
税込¥4,400

※印の製品は付属品が引っ掛け棒のみとなります。

### オプション

展板

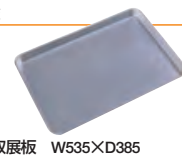

6取展板 W535×D385

アルタイト ¥1,500  
税込¥1,650

アルミニウム ¥6,200  
税込¥6,820

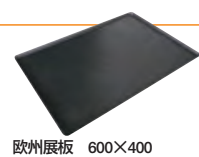

欧州展板 600×400

テフロン加工 ¥9,000  
税込¥9,900

## Vesta オープンシリーズ組み合わせ仕様表

| 型式              | 外形寸法(mm) |       |       | 税込み価格      | 本体価格       | 庫内有効寸法(mm) |       |    | 電源     | 消費電力<br>(50/60Hz)<br>kW | 給水接続<br>A | 排水接続<br>A | 収納展板枚数 | 製品<br>重量 |
|-----------------|----------|-------|-------|------------|------------|------------|-------|----|--------|-------------------------|-----------|-----------|--------|----------|
|                 | 間口       | 奥行    | 高さ    |            |            | 幅          | 長     | 段数 |        |                         |           |           |        |          |
| 縦2枚差し組み合わせ      |          |       |       |            |            |            |       |    |        |                         |           |           |        |          |
| ★ TVO2R(L)-S    | 1,320    | 1,060 | 1,350 | ¥1,245,200 | ¥1,132,000 | 800        | 600   | -  | 3φ200V | 5.0                     | 15        | 25        | 2枚     | 540kg    |
| ★ TVO2R(L)-N    | 1,320    | 1,060 | 1,350 | ¥1,061,500 | ¥965,000   | 800        | 600   | -  | 3φ200V | 4.5                     | -         | 25        | 2枚     | 510kg    |
| ★ TVO2R(L)-SS   | 1,320    | 1,060 | 1,800 | ¥2,117,500 | ¥1,925,000 | 800        | 600   | 2段 | 3φ200V | 10.0                    | 15        | 25        | 2枚×2段  | 880kg    |
| ★ TVO2R(L)-SN   | 1,320    | 1,060 | 1,800 | ¥2,035,000 | ¥1,850,000 | 800        | 600   | 2段 | 3φ200V | 9.5                     | 15        | 25        | 2枚×2段  | 850kg    |
| ★ TVO2R(L)-NN   | 1,320    | 1,060 | 1,800 | ¥1,851,300 | ¥1,683,000 | 800        | 600   | 2段 | 3φ200V | 9.0                     | -         | 25        | 2枚×2段  | 820kg    |
| ★ TVO2R(L)-SSS  | 1,320    | 1,060 | 1,800 | ¥2,861,100 | ¥2,601,000 | 800        | 600   | 3段 | 3φ200V | 15.0                    | 15        | 25        | 2枚×3段  | 1,120kg  |
| ★ TVO2R(L)-SSN  | 1,320    | 1,060 | 1,800 | ¥2,778,600 | ¥2,526,000 | 800        | 600   | 3段 | 3φ200V | 14.5                    | 15        | 25        | 2枚×3段  | 1,090kg  |
| ★ TVO2R(L)-SNN  | 1,320    | 1,060 | 1,800 | ¥2,696,100 | ¥2,451,000 | 800        | 600   | 3段 | 3φ200V | 14.0                    | 15        | 25        | 2枚×3段  | 1,060kg  |
| ★ TVO2R(L)-NNN  | 1,320    | 1,060 | 1,800 | ¥2,511,300 | ¥2,283,000 | 800        | 600   | 3段 | 3φ200V | 13.5                    | -         | 25        | 2枚×3段  | 1,030kg  |
| ★ TVO2R(L)-SSSS | 1,320    | 1,060 | 2,030 | お問い合わせください |            | 800        | 600   | 4段 | 3φ200V | 20.0                    | 15        | 25        | 2枚×4段  | 1,460kg  |
| ★ TVO2R(L)-SSSN | 1,320    | 1,060 | 2,030 | お問い合わせください |            | 800        | 600   | 4段 | 3φ200V | 19.5                    | 15        | 25        | 2枚×4段  | 1,430kg  |
| ★ TVO2R(L)-SSNN | 1,320    | 1,060 | 2,030 | お問い合わせください |            | 800        | 600   | 4段 | 3φ200V | 19.0                    | 15        | 25        | 2枚×4段  | 1,400kg  |
| ★ TVO2R(L)-SNNN | 1,320    | 1,060 | 2,030 | お問い合わせください |            | 800        | 600   | 4段 | 3φ200V | 18.5                    | 15        | 25        | 2枚×4段  | 1,370kg  |
| ★ TVO2R(L)-NNNN | 1,320    | 1,060 | 2,030 | お問い合わせください |            | 800        | 600   | 4段 | 3φ200V | 18.0                    | -         | 25        | 2枚×4段  | 1,340kg  |
| ★ TVO2R(L)-T    | 1,320    | 1,060 | 1,350 | お問い合わせください |            | 800        | 600   | -  | 3φ200V | 5.0                     | 15        | 25        | 2枚     | -        |
| ★ TVO2R(L)-TT   | 1,320    | 1,060 | 1,800 | お問い合わせください |            | 800        | 600   | 2段 | 3φ200V | 10.0                    | 15        | 25        | 2枚×2段  | -        |
| ★ TVO2R(L)-TTT  | 1,320    | 1,060 | 1,800 | お問い合わせください |            | 800        | 600   | 3段 | 3φ200V | 15.0                    | 15        | 25        | 2枚×3段  | -        |
| 縦4枚差し組み合わせ      |          |       |       |            |            |            |       |    |        |                         |           |           |        |          |
| ★ TVO4R(L)-S    | 1,320    | 1,660 | 1,350 | ¥1,371,700 | ¥1,247,000 | 800        | 1,200 | -  | 3φ200V | 8.0                     | 15        | 25        | 4枚     | 730kg    |
| ★ TVO4R(L)-N    | 1,320    | 1,660 | 1,350 | ¥1,153,900 | ¥1,049,000 | 800        | 1,200 | -  | 3φ200V | 7.0                     | -         | 25        | 4枚     | 680kg    |
| ★ TVO4R(L)-SS   | 1,320    | 1,660 | 1,800 | ¥2,326,500 | ¥2,115,000 | 800        | 1,200 | 2段 | 3φ200V | 16.0                    | 15        | 25        | 4枚×2段  | 1,190kg  |
| ★ TVO4R(L)-SN   | 1,320    | 1,660 | 1,800 | ¥2,224,200 | ¥2,022,000 | 800        | 1,200 | 2段 | 3φ200V | 15.0                    | 15        | 25        | 4枚×2段  | 1,140kg  |
| ★ TVO4R(L)-NN   | 1,320    | 1,660 | 1,800 | ¥2,007,500 | ¥1,825,000 | 800        | 1,200 | 2段 | 3φ200V | 14.0                    | -         | 25        | 4枚×2段  | 1,090kg  |
| ★ TVO4R(L)-SSS  | 1,320    | 1,660 | 1,800 | ¥3,136,100 | ¥2,851,000 | 800        | 1,200 | 3段 | 3φ200V | 24.0                    | 15        | 25        | 4枚×3段  | 1,540kg  |
| ★ TVO4R(L)-SSN  | 1,320    | 1,660 | 1,800 | ¥3,034,900 | ¥2,759,000 | 800        | 1,200 | 3段 | 3φ200V | 23.0                    | 15        | 25        | 4枚×3段  | 1,490kg  |
| ★ TVO4R(L)-SNN  | 1,320    | 1,660 | 1,800 | ¥2,932,600 | ¥2,666,000 | 800        | 1,200 | 3段 | 3φ200V | 22.0                    | 15        | 25        | 4枚×3段  | 1,440kg  |
| ★ TVO4R(L)-NNN  | 1,320    | 1,660 | 1,800 | ¥2,713,700 | ¥2,467,000 | 800        | 1,200 | 3段 | 3φ200V | 21.0                    | -         | 25        | 4枚×3段  | 1,390kg  |
| ★ TVO4R(L)-SSSS | 1,320    | 1,660 | 2,030 | お問い合わせください |            | 800        | 1,200 | 4段 | 3φ200V | 32.0                    | 15        | 25        | 4枚×4段  | 2,000kg  |
| ★ TVO4R(L)-SSSN | 1,320    | 1,660 | 2,030 | お問い合わせください |            | 800        | 1,200 | 4段 | 3φ200V | 31.0                    | 15        | 25        | 4枚×4段  | 1,950kg  |
| ★ TVO4R(L)-SSNN | 1,320    | 1,660 | 2,030 | お問い合わせください |            | 800        | 1,200 | 4段 | 3φ200V | 30.0                    | 15        | 25        | 4枚×4段  | 1,900kg  |
| ★ TVO4R(L)-SNNN | 1,320    | 1,660 | 2,030 | お問い合わせください |            | 800        | 1,200 | 4段 | 3φ200V | 29.0                    | 15        | 25        | 4枚×4段  | 1,850kg  |
| ★ TVO4R(L)-NNNN | 1,320    | 1,660 | 2,030 | お問い合わせください |            | 800        | 1,200 | 4段 | 3φ200V | 28.0                    | -         | 25        | 4枚×4段  | 1,800kg  |
| ★ TVO4R(L)-T    | 1,320    | 1,660 | 1,350 | お問い合わせください |            | 800        | 1,200 | -  | 3φ200V | 8.0                     | 15        | 25        | 4枚     | -        |
| ★ TVO4R(L)-TT   | 1,320    | 1,660 | 1,800 | お問い合わせください |            | 800        | 1,200 | 2段 | 3φ200V | 16.0                    | 15        | 25        | 4枚×2段  | -        |
| ★ TVO4R(L)-TTT  | 1,320    | 1,660 | 1,800 | お問い合わせください |            | 800        | 1,200 | 3段 | 3φ200V | 24.0                    | 15        | 25        | 4枚×3段  | -        |
| 横4枚差し組み合わせ      |          |       |       |            |            |            |       |    |        |                         |           |           |        |          |
| ★ TVO4R(L)Y-S   | 1,720    | 1,310 | 1,350 | お問い合わせください |            | 1,200      | 850   | -  | 3φ200V | 8.0                     | 15        | 25        | 4枚     | -        |
| ★ TVO4R(L)Y-N   | 1,720    | 1,310 | 1,350 | お問い合わせください |            | 1,200      | 850   | -  | 3φ200V | 7.0                     | -         | 25        | 4枚     | -        |
| ★ TVO4R(L)Y-SS  | 1,720    | 1,310 | 1,800 | お問い合わせください |            | 1,200      | 850   | 2段 | 3φ200V | 16.0                    | 15        | 25        | 4枚×2段  | -        |
| ★ TVO4R(L)Y-SN  | 1,720    | 1,310 | 1,800 | お問い合わせください |            | 1,200      | 850   | 2段 | 3φ200V | 15.0                    | 15        | 25        | 4枚×2段  | -        |
| ★ TVO4R(L)Y-NN  | 1,720    | 1,310 | 1,800 | お問い合わせください |            | 1,200      | 850   | 2段 | 3φ200V | 14.0                    | -         | 25        | 4枚×2段  | -        |
| ★ TVO4R(L)Y-SSS | 1,720    | 1,310 | 1,800 | お問い合わせください |            | 1,200      | 850   | 3段 | 3φ200V | 24.0                    | 15        | 25        | 4枚×3段  | -        |
| ★ TVO4R(L)Y-SSN | 1,720    | 1,310 | 1,800 | お問い合わせください |            | 1,200      | 850   | 3段 | 3φ200V | 23.0                    | 15        | 25        | 4枚×3段  | -        |
| ★ TVO4R(L)Y-SNN | 1,720    | 1,310 | 1,800 | お問い合わせください |            | 1,200      | 850   | 3段 | 3φ200V | 22.0                    | 15        | 25        | 4枚×3段  | -        |
| ★ TVO4R(L)Y-NNN | 1,720    | 1,310 | 1,800 | お問い合わせください |            | 1,200      | 850   | 3段 | 3φ200V | 21.0                    | -         | 25        | 4枚×3段  | -        |
| ★ TVO4R(L)Y-T   | 1,720    | 1,310 | 1,350 | お問い合わせください |            | 1,200      | 850   | -  | 3φ200V | 8.0                     | 15        | 25        | 4枚     | -        |
| ★ TVO4R(L)Y-TT  | 1,720    | 1,310 | 1,800 | お問い合わせください |            | 1,200      | 850   | 2段 | 3φ200V | 16.0                    | 15        | 25        | 4枚×2段  | -        |
| ★ TVO4R(L)Y-TTT | 1,720    | 1,310 | 1,800 | お問い合わせください |            | 1,200      | 850   | 3段 | 3φ200V | 24.0                    | 15        | 25        | 4枚×3段  | -        |
| 縦6枚差し組み合わせ      |          |       |       |            |            |            |       |    |        |                         |           |           |        |          |
| ★ TVO6R(L)-S    | 1,720    | 1,760 | 1,350 | お問い合わせください |            | 1,200      | 1,300 | -  | 3φ200V | 11.0                    | 15        | 25        | 6枚     | 790kg    |
| ★ TVO6R(L)-N    | 1,720    | 1,760 | 1,350 | お問い合わせください |            | 1,200      | 1,300 | -  | 3φ200V | 9.0                     | -         | 25        | 6枚     | 740kg    |
| ★ TVO6R(L)-SS   | 1,720    | 1,760 | 1,800 | お問い合わせください |            | 1,200      | 1,300 | 2段 | 3φ200V | 22.0                    | 15        | 25        | 6枚×2段  | 1,280kg  |
| ★ TVO6R(L)-SN   | 1,720    | 1,760 | 1,800 | お問い合わせください |            | 1,200      | 1,300 | 2段 | 3φ200V | 20.0                    | 15        | 25        | 6枚×2段  | 1,230kg  |
| ★ TVO6R(L)-NN   | 1,720    | 1,760 | 1,800 | お問い合わせください |            | 1,200      | 1,300 | 2段 | 3φ200V | 18.0                    | -         | 25        | 6枚×2段  | 1,180kg  |
| ★ TVO6R(L)-SSS  | 1,720    | 1,760 | 1,800 | お問い合わせください |            | 1,200      | 1,300 | 3段 | 3φ200V | 33.0                    | 15        | 25        | 6枚×3段  | 1,650kg  |
| ★ TVO6R(L)-SSN  | 1,720    | 1,760 | 1,800 | お問い合わせください |            | 1,200      | 1,300 | 3段 | 3φ200V | 31.0                    | 15        | 25        | 6枚×3段  | 1,600kg  |
| ★ TVO6R(L)-SNN  | 1,720    | 1,760 | 1,800 | お問い合わせください |            | 1,200      | 1,300 | 3段 | 3φ200V | 29.0                    | 15        | 25        | 6枚×3段  | 1,550kg  |
| ★ TVO6R(L)-NNN  | 1,720    | 1,760 | 1,800 | お問い合わせください |            | 1,200      | 1,300 | 3段 | 3φ200V | 27.0                    | -         | 25        | 6枚×3段  | 1,500kg  |
| ★ TVO6R(L)-T    | 1,720    | 1,760 | 1,350 | お問い合わせください |            | 1,200      | 1,300 | -  | 3φ200V | 11.0                    | 15        | 25        | 6枚     | -        |
| ★ TVO6R(L)-TT   | 1,720    | 1,760 | 1,800 | お問い合わせください |            | 1,200      | 1,300 | 2段 | 3φ200V | 22.0                    | 15        | 25        | 6枚×2段  | -        |
| ★ TVO6R(L)-TTT  | 1,720    | 1,760 | 1,800 | お問い合わせください |            | 1,200      | 1,300 | 3段 | 3φ200V | 33.0                    | 15        | 25        | 6枚×3段  | -        |

注意：設置に関し側面（制御盤側）に300mm以上のメンテナンススペースが必要となります。

※W(間口)、D(奥行)、H(高さ)を表示します。★印は受注生産品です。納期をご確認下さい。 荷作り・運賃は別途申し受けます。

税込価格については税率10%で表示しています。 最寄りの消防署の指導を受け、安全な設置を施してください。

- 熱調理機器
- レンジ・テーブル
- スチームコンベクションオーブン
- オープン
- 中華レンジ
- 餃子グリラー
- ゆで器
- フライヤー
- グリラー/グリドル
- テルテンゲン/回転釜
- 蒸し器
- 涼厨
- アークガスオーブン
- 炊飯
- その他
- アルスライン・カスタム
- 作業機器
- TRE430-TA304特長
- 作業台
- 調理台
- シンク
- 戸棚
- 棚
- パンラック
- 日本そば
- エレファントシェルフ
- 洗浄機器
- ドア
- アンダーカウンター
- ラックコンベア
- フライトコンベア
- ネットコンベア
- 容器・予洗付
- 学校給食
- 衛生機器
- 消毒・保管機器
- 食器消毒保管
- 煮沸消毒
- 包丁マナ板殺菌庫
- シルバーストッカー
- 配膳車・カート
- フードカート
- 搬送カート
- ベーカリー
- オープン
- 関連機器
- サービス機器
- 温感・保温・加湿
- カフェテリア
- 喫茶・軽食
- 下調理
- 冷凍・冷蔵機器
- 備品・消耗品
- 洗剤
- 浄水・軟水器
- ホテルパン
- その他
- 資料
- JFEA機器基準
- 調理能力表
- 新調理/HACCP
- ドライシステム
- NSF
- ステンレスフロア



2枚/4枚差し 2段/台下ホイロタイプ



おいしさの「温度・湿度・時間」を上手にコントロール

★TVO2R-SNH



2枚差し

オープンS縦2枚

+

オープンN縦2枚

+

ホイロ2枚×8段

### ■組み合わせ仕様表

| 型式                             | 外形寸法(mm) |       |       | 税込み価格      | 本体価格 | 庫内有効寸法(mm) |    |        | 電源   | 消費電力<br>(50/60Hz)<br>kW | 給水接続<br>A | 排水接続<br>A | 収納展板枚数  | 製品<br>重量 |
|--------------------------------|----------|-------|-------|------------|------|------------|----|--------|------|-------------------------|-----------|-----------|---------|----------|
|                                | 間口       | 奥行    | 高さ    |            |      | 幅          | 長  | 段数     |      |                         |           |           |         |          |
| 縦2枚差し/専用台下ホイロシリーズ(2枚×8段/16枚差し) |          |       |       |            |      |            |    |        |      |                         |           |           |         |          |
| ★ TVO2R(L)-SH                  | 1,320    | 1,060 | 1,430 | お問い合わせください | 800  | 600        | -  | 3φ200V | 5.8  | 15                      | 25×2      | 2枚        | 590kg   |          |
| ★ TVO2R(L)-NH                  | 1,320    | 1,060 | 1,430 | お問い合わせください | 800  | 600        | -  | 3φ200V | 5.3  | 15                      | 25×2      | 2枚        | 560kg   |          |
| ★ TVO2R(L)-SSH                 | 1,320    | 1,060 | 1,880 | お問い合わせください | 800  | 600        | 2段 | 3φ200V | 10.8 | 15                      | 25×2      | 2枚×2段     | 930kg   |          |
| ★ TVO2R(L)-SNH                 | 1,320    | 1,060 | 1,880 | お問い合わせください | 800  | 600        | 2段 | 3φ200V | 10.3 | 15                      | 25×2      | 2枚×2段     | 900kg   |          |
| ★ TVO2R(L)-NSH                 | 1,320    | 1,060 | 1,880 | お問い合わせください | 800  | 600        | 2段 | 3φ200V | 10.3 | 15                      | 25×2      | 2枚×2段     | 900kg   |          |
| ★ TVO2R(L)-NNH                 | 1,320    | 1,060 | 1,880 | お問い合わせください | 800  | 600        | 2段 | 3φ200V | 9.8  | 15                      | 25×2      | 2枚×2段     | 870kg   |          |
| 縦4枚差し/専用台下ホイロシリーズ(4枚×8段/32枚差し) |          |       |       |            |      |            |    |        |      |                         |           |           |         |          |
| ★ TVO4R(L)-SH                  | 1,320    | 1,660 | 1,430 | お問い合わせください | 800  | 1,200      | -  | 3φ200V | 9.2  | 15                      | 25×2      | 4枚        | 790kg   |          |
| ★ TVO4R(L)-NH                  | 1,320    | 1,660 | 1,430 | お問い合わせください | 800  | 1,200      | -  | 3φ200V | 8.2  | 15                      | 25×2      | 4枚        | 740kg   |          |
| ★ TVO4R(L)-SSH                 | 1,320    | 1,660 | 1,880 | お問い合わせください | 800  | 1,200      | 2段 | 3φ200V | 17.2 | 15                      | 25×2      | 4枚×2段     | 1,250kg |          |
| ★ TVO4R(L)-SNH                 | 1,320    | 1,660 | 1,880 | お問い合わせください | 800  | 1,200      | 2段 | 3φ200V | 16.2 | 15                      | 25×2      | 4枚×2段     | 1,200kg |          |
| ★ TVO4R(L)-NSH                 | 1,320    | 1,660 | 1,880 | お問い合わせください | 800  | 1,200      | 2段 | 3φ200V | 16.2 | 15                      | 25×2      | 4枚×2段     | 1,200kg |          |
| ★ TVO4R(L)-NNH                 | 1,320    | 1,660 | 1,880 | お問い合わせください | 800  | 1,200      | 2段 | 3φ200V | 15.2 | 15                      | 25×2      | 4枚×2段     | 1,150kg |          |

注意：設置に関し側面（制御盤側）に300mm以上のメンテナンススペースが必要となります。

※天然石炉床板もご用意しております。

## あなたのお店だけの特別な1台をお届けします。

### 豊富な組み合わせから選べます。

デッキオープンの機能はもちろん、炉床板の材質や段数、展板枚数などベスタシリーズは

さまざまな組み合わせの中から選べます。

さらにカラーやロゴ変更など、オリジナルな1台を作ることができます。

#### オプション

##### お店のイメージに合わせた配色

製品カラーをご希望に応じて変更可能。お店の雰囲気やコンセプトに合わせた配色にできます。また、本体のカラー変更と合わせて、コントロールパネルの色も変更可能です。

##### Vestaロゴをお店のロゴに

標準仕様のVestaロゴを、お店独自のロゴに変えられます。オープンスタイルの厨房など、お店のコンセプトに合った、独自の1台が仕上がります。

※一部変更対応できないカラー・ロゴがあります。ご相談ください。

オリジナルな1台、見せるデッキオープン。



## Vestaミニオープンシリーズ

電気 デッキオープン

1枚差し 1段/2段/3段タイプ

## 高機能をコンパクトに凝縮

省スペースタイプの本格派  
デッキオープンシステムです



専用架台



TVO1R-S

1枚差し  
オープンS縦1枚



★TVO1R-SN

1枚差し  
オープンS縦1枚  
+  
オープンN縦1枚



★TVO1R-SSS

1枚差し  
オープンS縦1枚  
+  
オープンS縦1枚  
+  
オープンS縦1枚



TVO1-B79

1枚差し台下ハイロ

電気



TFP-8S

■容量:8枚(600×400展版,6取展版)  
■温度設定範囲:常温~45℃  
■湿度設定範囲:常温~90%

### ■組み合わせ仕様表

| 型式            | 外形寸法(mm) |     |       | 税込み価格      | 本体価格       | 庫内有効寸法(mm) |     |    | 電源     | 消費電力<br>(50/60Hz)<br>kW | 給水接続<br>口径 A | 排水接続<br>口径 | 収納展板<br>枚数 | 製品<br>重量 |
|---------------|----------|-----|-------|------------|------------|------------|-----|----|--------|-------------------------|--------------|------------|------------|----------|
|               | 間口       | 奥行  | 高さ    |            |            | 幅          | 長   | 段数 |        |                         |              |            |            |          |
| 縦1枚差し組み合わせ    |          |     |       |            |            |            |     |    |        |                         |              |            |            |          |
| ★TVO1R-S-1P   | 825      | 885 | 445   | ¥682,000   | ¥620,000   | 425        | 625 | -  | 1φ200V | 3.5                     | 15           | ホース16φ     | 1枚         | 150kg    |
| ★TVO1R-N-1P   | 825      | 885 | 445   | ¥583,000   | ¥530,000   | 425        | 625 | -  | 1φ200V | 3.5                     | -            | ホース16φ     | 1枚         | 130kg    |
| TVO1R-S       | 825      | 885 | 445   | ¥682,000   | ¥620,000   | 425        | 625 | -  | 3φ200V | 3.5                     | 15           | ホース16φ     | 1枚         | 150kg    |
| ★TVO1R-N      | 825      | 885 | 445   | ¥573,100   | ¥521,000   | 425        | 625 | -  | 3φ200V | 2.9                     | -            | ホース12φ     | 1枚         | 130kg    |
| ★TVO1R-SS     | 825      | 885 | 865   | ¥1,386,000 | ¥1,260,000 | 425        | 625 | 2段 | 3φ200V | 7.0                     | 15           | ホース16φ     | 1枚×2段      | 290kg    |
| ★TVO1R-SN     | 825      | 885 | 865   | ¥1,299,100 | ¥1,181,000 | 425        | 625 | 2段 | 3φ200V | 6.4                     | 15           | ホース16φ     | 1枚×2段      | 270kg    |
| ★TVO1R-NS     | 825      | 885 | 865   | ¥1,299,100 | ¥1,181,000 | 425        | 625 | 2段 | 3φ200V | 6.4                     | 15           | ホース16φ     | 1枚×2段      | 270kg    |
| ★TVO1R-NN     | 825      | 885 | 865   | ¥1,193,500 | ¥1,085,000 | 425        | 625 | 2段 | 3φ200V | 5.8                     | -            | ホース12φ     | 1枚×2段      | 250kg    |
| ★TVO1R-SSS    | 825      | 885 | 1,285 | ¥2,072,400 | ¥1,884,000 | 425        | 625 | 3段 | 3φ200V | 10.5                    | 15           | ホース16φ     | 1枚×3段      | 430kg    |
| ★TVO1R-SSN    | 825      | 885 | 1,285 | ¥1,984,400 | ¥1,804,000 | 425        | 625 | 3段 | 3φ200V | 9.9                     | 15           | ホース16φ     | 1枚×3段      | 410kg    |
| ★TVO1R-SNS    | 825      | 885 | 1,285 | ¥1,984,400 | ¥1,804,000 | 425        | 625 | 3段 | 3φ200V | 9.9                     | 15           | ホース16φ     | 1枚×3段      | 410kg    |
| ★TVO1R-NSS    | 825      | 885 | 1,285 | ¥1,984,400 | ¥1,804,000 | 425        | 625 | 3段 | 3φ200V | 9.9                     | 15           | ホース16φ     | 1枚×3段      | 410kg    |
| ★TVO1R-SNN    | 825      | 885 | 1,285 | ¥1,885,400 | ¥1,714,000 | 425        | 625 | 3段 | 3φ200V | 9.3                     | 15           | ホース16φ     | 1枚×3段      | 390kg    |
| ★TVO1R-NSN    | 825      | 885 | 1,285 | ¥1,885,400 | ¥1,714,000 | 425        | 625 | 3段 | 3φ200V | 9.3                     | 15           | ホース16φ     | 1枚×3段      | 390kg    |
| ★TVO1R-NNS    | 825      | 885 | 1,285 | ¥1,885,400 | ¥1,714,000 | 425        | 625 | 3段 | 3φ200V | 9.3                     | 15           | ホース16φ     | 1枚×3段      | 390kg    |
| ★TVO1R-NNN    | 825      | 885 | 1,285 | ¥1,775,400 | ¥1,614,000 | 425        | 625 | 3段 | 3φ200V | 8.7                     | -            | ホース12φ     | 1枚×3段      | 370kg    |
| 専用架台(展版部断熱仕様) |          |     |       |            |            |            |     |    |        |                         |              |            |            |          |
| ★TVO1-B19     | 825      | 885 | 190   | ¥90,200    | ¥82,000    | -          | -   | -  | -      | -                       | -            | -          | -          | 38kg     |
| TVO1-B40      | 825      | 885 | 400   | ¥102,300   | ¥93,000    | -          | -   | -  | -      | -                       | -            | -          | 1枚×3段      | 40kg     |
| TVO1-B61      | 825      | 885 | 610   | ¥112,200   | ¥102,000   | -          | -   | -  | -      | -                       | -            | -          | 1枚×5段      | 43kg     |
| TVO1-B79      | 825      | 885 | 790   | ¥122,100   | ¥111,000   | -          | -   | -  | -      | -                       | -            | -          | 1枚×7段      | 47kg     |
| 縦1枚差し台下ハイロ    |          |     |       |            |            |            |     |    |        |                         |              |            |            |          |
| TFP-8S        | 825      | 885 | 860   | ¥576,400   | ¥524,000   | -          | -   | -  | 1φ200V | 0.55                    | 15           | ホース16φ     | 1枚×8段      | 123kg    |

注意: 設置に関し側面(制御盤側)に300mm以上のメンテナンススペースが必要となります。

## コンベクションオープン

電気



TBO-4E



## 台下ドウコンディショナー

電気



TDC-12S5(6取展版,欧州展版兼用)

専用架台



★TBO4E-B99

### ■仕様表

| 型式                  | 外形寸法(mm) |     |       | 税込み価格      | 本体価格       | 電源                | 消費電力<br>(50/60Hz)<br>kW | 給水接続<br>口径 A | 排水接続<br>口径     | 収納展板<br>枚数       | 製品<br>重量 |
|---------------------|----------|-----|-------|------------|------------|-------------------|-------------------------|--------------|----------------|------------------|----------|
|                     | 間口       | 奥行  | 高さ    |            |            |                   |                         |              |                |                  |          |
| TBO-4E              | 825      | 980 | 540   | ¥856,900   | ¥779,000   | 3φ200V            | 8.5                     | 15           | ホース10φ         | 縦差し4枚            | 95kg     |
| TDC-12S5            | 900      | 800 | 1,095 | ¥1,471,800 | ¥1,338,000 | 1φ100V            | 0.525                   | 15           | 25A            | 横差し12枚           | 115kg    |
| ★TBO4E-B99          | 825      | 980 | 990   | ¥129,800   | ¥118,000   | -                 | -                       | -            | -              | 縦差し8枚            | 70kg     |
| 組み合わせ例              |          |     |       |            |            |                   |                         |              |                |                  |          |
| TBO-4E + TDC-12S2   | 900      | 980 | 1,590 | ¥2,328,700 | ¥2,117,000 | 3φ200V+<br>1φ100V | 8.5+1.0                 | 15×2         | ホース10φ+<br>25A | 縦差し4枚+<br>横差し12枚 | 221kg    |
| TBO-4E + ★TBO4E-B99 | 825      | 980 | 1,530 | ¥986,700   | ¥897,000   | 3φ200V            | 8.5                     | 15           | ホース10φ         | 縦差し4枚+<br>縦差し8枚  | 165kg    |

注意: 設置に関し側面(制御盤側)に300mm以上のメンテナンススペースが必要となります。

詳しくは、専用カタログをご覧ください。

※W(間口)・D(奥行)・H(高さ)を表示します。★印は受注生産品です。納期をご確認下さい。荷作り・運賃は別途申し受けます。税込み価格については税率10%で表示しています。最寄りの消防署の指導を受け、安全な設置を施してください。

熱調理機器

- レンジ・テーブル
- スチームコンベクションオープン
- オープン
- 中華レンジ
- 餃子グリラー
- ゆで麺器
- フライヤー
- グリラー/グリドル
- テイルテングパン/回転釜
- 蒸し器
- 涼厨
- アークガスオープン
- 炊飯
- その他

アルスライン・カスタム

作業機器

- TRE430・TA304特長
- 作業台
- 調理台
- シンク
- 戸棚
- 棚
- パンラック
- 日本そば
- エレファントシェルフ

洗浄機器

- ドア
- アンダーカウンター
- ラックコンベア
- フライトコンベア
- ネットコンベア
- 容器・予洗付
- 学校給食

衛生機器

- 消毒・保管機器
- 食器消毒保管
- 煮沸式消毒
- 包丁マナ板殺菌庫
- シルバーストッカー

配膳車・カート

- フードカート
- 搬送カート

ベーカリー

オープン  
関連機器

サービス機器

- 温感・保温・加湿
- カフェテリア
- 喫茶・軽食

下調理

冷凍・冷蔵機器

備品・消耗品

- 洗剤
- 浄水・軟水器
- ホテルパン

その他

資料

- JFEA機器基準
- 調理能力表
- 新調理/HACCP
- ドライシステム
- NSF
- ステンレスフロア

## ドウコンディショナー

電気

庫内温度  
-15~40℃

庫内湿度  
60~90%



TDC-36W5

庫内温度  
-15~40℃

庫内湿度  
60~90%



TDC-18W5

## キャビネットホイロ

電気

庫内温度  
常温~50℃

庫内湿度  
常湿~95%



TFP-30

## リターダー

電気

冷却能力  
-5~10℃



TRD-32-6(EU)

| 型式           | 外形寸法(mm) |       |       | 税込み価格      | 本体価格       | 電源     | 消費電力<br>(50/60Hz)<br>kW | 給水接続<br>口径<br>A | 排水接続<br>口径<br>A | 収納展板<br>枚数       | 製品<br>重量<br>kg |
|--------------|----------|-------|-------|------------|------------|--------|-------------------------|-----------------|-----------------|------------------|----------------|
|              | 間口       | 奥行    | 高さ    |            |            |        |                         |                 |                 |                  |                |
| TDC-36W5     | 900      | 1,014 | 1,904 | ¥2,095,500 | ¥1,905,000 | 3φ200V | 1.198                   | 15              | 25              | 横2枚差×9段×2室(全36枚) | 210            |
| TDC-36S5     | 770      | 1,209 | 1,904 | ¥2,211,000 | ¥2,010,000 | 3φ200V | 1.205                   | 15              | 25              | 横2枚差×9段×2室(全36枚) | 210            |
| TDC-18W5     | 620      | 1,014 | 1,904 | ¥1,859,000 | ¥1,690,000 | 3φ200V | 1.205                   | 15              | 25              | 縦9枚差×2室(全18枚)    | 160            |
| TFP-30       | 1,030    | 830   | 1,970 | ¥1,013,100 | ¥921,000   | 3φ200V | 1.100                   | 15              | 40              | 縦2枚差×15段(全30枚)   | 220            |
| ★TFP-60      | 1,030    | 1,350 | 1,970 | ¥1,476,200 | ¥1,342,000 | 3φ200V | 1.600                   | 15              | 40              | 縦4枚差×15段(全60枚)   | 260            |
| TRD-32-6(EU) | 770      | 945   | 2,000 | ¥793,100   | ¥721,000   | 1φ100V | 0.510                   | -               | 25              | 横2枚差×16段(全32枚)   | 128            |

## ドーナツフライヤー

電気 24ℓタイプ

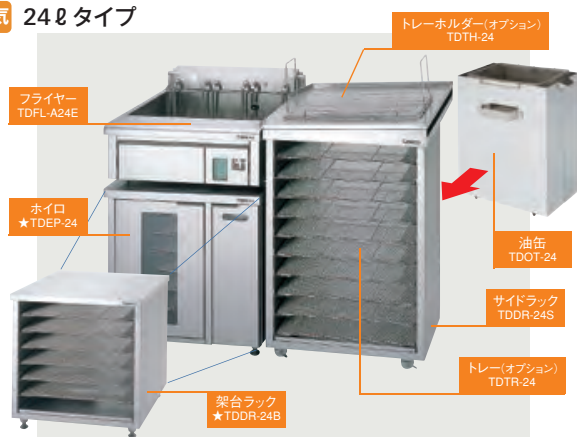

18ℓタイプ

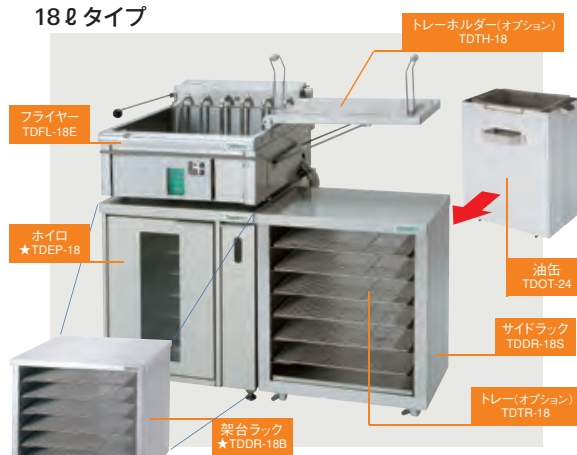

IH P150

- 常温から210℃までを調節するデジタル温度器付。揚げ時間をプザーで通知
- 熱効率よく立ち上がり早いヒーターを、油槽に直接沈めるタイプ
- 万一の空焚きなどの異常温度を察知し、自動的に通電を遮断する安全設計
- 生地を発酵から保管まで、常に均一に保つホイロ付

- ホイロ・ラック内はネット式トレーを収容
- 安全で、簡単に油を抜ける側面配置の油抜きコック
- 水受け付属(自動給水ではありません)

### 電気ドーナツフライヤー 24ℓタイプ仕様表

| 名称      | 型式        | 外形寸法(mm) |     |     | 税込み価格    | 本体価格     | 電源     | 消費電力<br>(50/60Hz)<br>kW | 収納能力 | 能力    |
|---------|-----------|----------|-----|-----|----------|----------|--------|-------------------------|------|-------|
|         |           | 間口       | 奥行  | 高さ  |          |          |        |                         |      |       |
| フライヤー   | TDFL-A24E | 650      | 680 | 250 | ¥410,300 | ¥373,000 | 3φ200V | 6.0                     | -    | 23ℓ   |
| ホイロ     | ★TDEP-24  | 650      | 680 | 660 | ¥399,300 | ¥363,000 | 1φ100V | 0.44                    | 6枚   | 0~40℃ |
| 架台ラック   | ★TDDR-24B | 650      | 670 | 660 | ¥92,400  | ¥84,000  | -      | -                       | 6枚   | -     |
| サイドラック  | TDDR-24S  | 650      | 678 | 970 | ¥132,000 | ¥120,000 | -      | -                       | 10枚  | -     |
| 油缶      | TDOT-24   | 360      | 215 | 460 | ¥33,000  | ¥30,000  | -      | -                       | -    | 油こし網付 |
| トレーホルダー | TDTH-24   | 582      | 300 | 210 | ¥6,710   | ¥6,100   | -      | -                       | -    | -     |
| トレー     | TDTR-24   | 560      | 340 | -   | ¥7,260   | ¥6,600   | -      | -                       | -    | -     |

### 電気ドーナツフライヤー 18ℓタイプ仕様表

| 名称      | 型式        | 外形寸法(mm) |     |     | 税込み価格    | 本体価格     | 電源     | 消費電力<br>(50/60Hz)<br>kW | 収納能力 | 能力    |
|---------|-----------|----------|-----|-----|----------|----------|--------|-------------------------|------|-------|
|         |           | 間口       | 奥行  | 高さ  |          |          |        |                         |      |       |
| フライヤー   | TDFL-18E  | 550      | 670 | 250 | ¥341,000 | ¥310,000 | 3φ200V | 3.0                     | -    | 18ℓ   |
| ホイロ     | ★TDEP-18  | 550      | 670 | 660 | ¥345,400 | ¥314,000 | 1φ100V | 0.44                    | 6枚   | 0~40℃ |
| 架台ラック   | ★TDDR-18B | 550      | 670 | 660 | ¥90,200  | ¥82,000  | -      | -                       | 6枚   | -     |
| サイドラック  | TDDR-18S  | 550      | 380 | 660 | ¥94,600  | ¥86,000  | -      | -                       | 6枚   | -     |
| 油缶      | TDOT-24   | 360      | 215 | 460 | ¥33,000  | ¥30,000  | -      | -                       | -    | 油こし網付 |
| トレーホルダー | TDTH-18   | 462      | 290 | 210 | ¥6,600   | ¥6,000   | -      | -                       | -    | -     |
| トレー     | TDTR-18   | 440      | 330 | -   | ¥7,018   | ¥6,380   | -      | -                       | -    | -     |

# コンパクトベーカリーシステム

省スペース

ローコスト

高効率

従来の約 1/3 のスペースで設置可能 設備投資・電気使用量の低減が可能 1日あたり 800～1,000 個の焼成能力

## ユニエースオープン

電気

コンベクションオープンユニット

コンベクションオープン  
★ TBCO-4EMY-S

ドウコンディショナー  
(2室)  
★ QBD-208DCLS2-TU



ラック  
★ TX-CR-430

デッキオープンユニット

固定釜  
★ TBDO-22EMY-S

ドウコンディショナー  
(1室)  
★ QBD-108DCLS2-TU

解凍 ▶ 発酵 ▶ 焼成の 1台3役

こんな場所に最適

- コンビニ
- レストラン
- 病院
- 食堂
- カフェ
- スーパーマーケット
- ホテルなどの宿泊施設

### ユニエースオープン仕様表

| デッキオープンユニット                | 外形寸法(mm)                                      |     |       | 概略重量(kg) | 総電力   |        | 適応ブレーカー容量          |   |
|----------------------------|---|-----|-------|----------|---|--------|--------------------|---|
|                            | 間口  | 奥行  | 高さ    |          | 単相100V  | 単相200V | 単相100V             | 単相200V                                  |
| デッキオープン<br>+<br>ドウコンディショナー | 700   | 800 | 1,690 | 335      | 1,028/1,063W  | 3.4kW  | 125V・15A×2電源 アース線付 | 250V・20A アース極付<br>(パナソニック電工製 型式:WF3524) |
|                            | デッキオープン ★TBDO-22EMY-S                         |     |       |          | ドウコンディショナー(1室独立式) ★QBD-108DCLS2-TU                                    |        |                    |   |
|                            | 収納能力:2枚(380×265展板)×2段=4枚差<br>庫内温度設定範囲:常温~280℃ |     |       |          | 収納能力:2枚(380×265展板)×8段×1室=16枚差<br>冷却性能:温度-15℃~40℃ 湿度~90%<br>加湿装置:スプレー式 |        |                    |   |

| コンベクションオープンユニット                | 外形寸法(mm)                                      |     |       | 概略重量(kg) | 総電力   |        | 適応ブレーカー容量          |   |
|--------------------------------|---|-----|-------|----------|---|--------|--------------------|---|
|                                | 間口  | 奥行  | 高さ    |          | 単相100V  | 単相200V | 単相100V             | 単相200V                                  |
| コンベクションオープン<br>+<br>ドウコンディショナー | 700   | 800 | 1,661 | 220      | 950/1,004W  | 3.0kW  | 125V・15A×2電源 アース線付 | 250V・20A アース極付<br>(パナソニック電工製 型式:WF3524) |
|                                | コンベクションオープン ★TBCO-4EMY-S                      |     |       |          | ドウコンディショナー(2室独立式) ★QBD-208DCLS2-TU                                    |        |                    |   |
|                                | 収納能力:1枚(380×265展板)×4段=4枚差<br>庫内温度設定範囲:常温~250℃ |     |       |          | 収納能力:2枚(380×265展板)×4段×2室=16枚差<br>冷却性能:温度-15℃~40℃ 湿度~90%<br>加湿装置:スプレー式 |        |                    |   |

### ラック仕様表

| 形式         | 外形寸法(mm) |     |       | 収納能力<br>(380×265展板) |
|------------|----------|-----|-------|---------------------|
|            | 間口       | 奥行  | 高さ    |                     |
| ★TX-CR-430 | 430      | 570 | 1,637 | 2枚×15段=30枚差         |

## ユニエース IH ドーナツフライヤー ★TDFL-55EI-A

IH



- 加熱方式の工夫により従来品より油煙が大幅に減少しました
- 油切り部を上部に設けることにより設置スペースがよりコンパクトになりました
- 電源は動力工事が不要な単相 200V です

外径寸法(mm)  
W550×D600×H820

定格消費電力(単相200V)  
4.3kW at 20℃(起動時)  
3.5kW at 180℃(定格時)

油量  
約21ℓ  
設定温度:最高 190℃

備考  
250V・30A(パナソニック電工製 型式:WF8330)  
推奨漏電遮断器  
・定格電流30A  
・定格感度電流30mA  
・遮断動作特性0.01S 300A以上

付属品  
フタ、すくい網、排油パイプ、  
トレーホルダー受け、油缶、油コシ網、  
落とし網、パイプクリーナー、  
トレー(TDTR-18)×12、  
トレーホルダー(TDTH-18)×2

電気 P149

※オプションのホイロ (TDEP-18) があります

詳しくは、専用カタログをご覧ください。

※W(間口)、D(奥行)、H(高さ)を表示します。★印は受注生産品です。納期をご確認下さい。荷作り・運賃は別途申し受けます。税込価格については税率10%で表示しています。最寄りの消防署の指導を受け、安全な設置を施してください。

熱調理機器

- レンジ・テーブル
- スチームコンベクションオープン
- オープン
- 中華レンジ
- 餃子グリラー
- ゆで麺器
- フライヤー
- グリラー/グリドル
- テイルテングパン/回転釜
- 蒸し器
- 涼厨
- アクアガスオープン
- 炊飯
- その他

アルスライン・カスタム

作業機器

- TRE430-TA304特長
- 作業台
- 調理台
- シンク
- 戸棚
- 棚
- パンラック
- 日本そば
- エレファントシェルフ

洗浄機器

- ドア
- アンダーカウンター
- ラックコンベア
- フライトコンベア
- ネットコンベア
- 容器・予洗付
- 学校給食

衛生機器

- 消毒・保管機器
- 食器消毒保管
- 煮沸式消毒
- 包丁マナ板殺菌庫
- シルバーストッカー

配膳車・カート

- フードカート
- 搬送カート

ベーカリー

- オープン
- 関連機器

サービス機器

- 温蔵・保温・加湿
- カフェテリア
- 喫茶・軽食

下調理

冷凍・冷蔵機器

備品・消耗品

- 洗剤
- 浄水・軟水器
- ホテルパン

その他

- 資料
- JFEA機器基準
- 調理能力表
- 新調理/HACCP
- ドライシステム
- NSF
- ステンレスフロア

## シングルラック

6取・600×400 兼用型

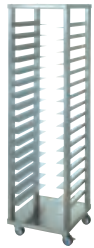

**TX-BR-460** **¥85,000**  
税込¥93,500

- 外形寸法:W460×D500×H1,660
- 収納展板数:16枚差

## 片トンボラック

6取・600×400 兼用型



**TX-BR-400S** **¥97,000**  
税込¥106,700

- 外形寸法:W400×D550×H1,660
- 収納展板数:13枚差

## 両トンボラック

6取・600×400 兼用型

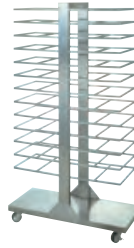

**TX-BR-890W** **¥170,000**  
税込¥187,000

- 外形寸法:W920×D400×H1,660
- 収納展板数:26枚差

## 小型製粉機

電気 最小200gから米粉が製造可能



**SRG05B** **¥250,000**  
税込¥275,000

- 外形寸法:W360×D540×H895
- 消費電力:単相100V 750W
- 処理能力:白米5kg(浸漬白米2kg)/h
- ※対象原料:白米、玄米、そば、大豆、とうもろこし等

## ミニモルダー

電気



**MM-230SS** **¥768,000**  
税込¥844,800

- 外形寸法:W500×D981×H1,039
- 消費電力:三相 200V 0.2kW
- ローラー:φ90×230mm
- ベルト幅:300mm

## 2段モルダー

電気



**KY302** **¥950,000**  
税込¥1,045,000

- 外形寸法:W520×D773×H1,185
- 消費電力:三相 200V 0.4kW
- 能力:1玉あたり約30g~400g

## スーパーシーター

電気



**SFE500** **¥998,000**  
税込¥1,097,800

- 外形寸法:W2,320×D910×H1,100
- 消費電力:三相 200V 1.1/0.7kW(50/60Hz)
- ローラー寸法:φ60×500mm
- ベルトサイズ:幅500mm×長さ1,960mm
- 厚み調整範囲:0~35mm

## リバースシート

電気



**KR4330** **¥1,250,000**  
税込¥1,375,000

- 外形寸法:W2,247×D788×H1,100
- 消費電力:三相 200V 0.8kW
- ローラー寸法:φ120※有効幅430mm  
間隔0.5~30mm

## 卓上ミキサー

電気



**KSM5WH** **¥123,000**  
税込¥135,300

- 外形寸法:W270×D340×H415
- 消費電力:単相 100V 250W
- 回転数:50~230rpm(無負荷時)
- 容器容量:約4.8ℓ
- ※カラー:ホワイトのみ

**KSM7WH** **¥182,000**  
税込¥200,200

- 外形寸法:W300×D370×H420
- 消費電力:単相100V 400W
- 回転数:40~200rpm(無負荷時)
- 容量:6.9ℓ
- ※カラー:ホワイトのみ



**KPL9000S** **¥128,000**  
税込¥140,800

- 外形寸法:W240×D400×H350
- 消費電力:単相 100V 500W
- ボール満容量:6.7ℓ
- ※付属品:ステンレスボール、ホイッパー、アルミビーター、スパテラ、ホイッパー線

**SK-10** **¥432,000**  
税込¥475,200

- 外形寸法:W290×D525×H640
- 消費電力:単相100V 0.75kW
- ボール容量:10ℓ
- 回転数:0~380rpm
- ※付属品:ステンレスボール、アルミフック、ホイッパー、バタービーター

## 標準型・マイコンミキサー

電気



●外装ステンレス

**SK-20** **¥626,000**  
税込¥688,600

- 外形寸法:W609×D625×H1,164
- 消費電力:三相200V 0.75kW
- ボール容量:20ℓ
- 回転数:100、200、280、400rpm/4段
- ※付属品:ステンレスボール、アルミフック、ホイッパー、バタービーター

**DTM-60** **¥1,509,000**  
税込¥1,659,900

- 外形寸法:W761×D885×H1,509
- 消費電力:単相100V 3.9kW
- ボール容量:60ℓ
- 回転数:0~375rpm
- ※マイコンタイプ
- ※付属品:ステンレスボール、ドゥフック、ホイッパー、バタービーター、ボールトラック

**MS-30** **¥978,000**  
税込¥1,075,800

- 外形寸法:W550×D790×H1,400
- 消費電力:三相200V 1.9kW(インバーター駆動式)
- ボール満容量:31ℓ
- 回転数:120、220、320、430rpm  
(95~450rpmで出荷前のみ任意設定可)
- ※付属品:ステンレスボール、ホイッパー、ビーター、アルミフック

**MS-60** **¥1,689,000**  
税込¥1,857,900

- 外形寸法:W600×D900×H1,340
- 消費電力:三相200V 3.0kW  
(インバーター駆動式)
- ボール満容量:60ℓ
- 回転数:120、175、240、350rpm  
(110~380rpmで任意の設定可)
- ※付属品:ステンレスボール、ホイッパー、ビーター、ドラゴンフック(ステンレススパイラルフック)、ステンレスボール台車

## スパイラルミキサー

電気



**AS-50C** **¥1,180,000**  
税込¥1,298,000

- 外形寸法:W590×D1,050×H1,218
- 消費電力:三相200V 4.8kW
- ボール容量:70ℓ
- ※2段変速

## 自動分割丸め機

電気



**DR30AB** **¥1,900,000**  
税込¥2,090,000

- 外形寸法:W810×D600×H1,640
- 消費電力:三相200V 1.125kW
- 分割数:30
- 分割範囲:30~90g

## パンスライサー

電気



**AT700Z** **¥159,000**  
税込¥174,900

- 外形寸法:W590×D565×H320
- 消費電力:単相100V 100W
- 厚さ調整:7~40mm



**Safety-240** **¥385,000**  
税込¥423,500

- 外形寸法:W540×D520×H465
- 消費電力:単相100V 100W

詳しくは、専用カタログをご覧ください。





# サービス機器

社員食堂、学校食堂、娯楽施設、老健施設などに最適なカフェテリアシステム。パントリーやドリンクエリアで多用されるウォーマーやディスペンサー、加熱機器やドリンク関連機器

温蔵・保温・加温  
カフェテリア  
喫茶・軽食

## 熱調理機器

- レンジ・テーブル
- スチームコンベクションオーブン
- オーブン
- 中華レンジ
- 餃子グリラー
- ゆで麺器
- フライヤー
- グリラー/グリドル
- テイルテンゲン/回転釜
- 蒸し器
- 涼厨
- アークガスオーブン
- 炊飯
- その他

## アルスライン・カスタム

## 作業機器

- TRE430-TA304特長
- 作業台
- 調理台
- シンク
- 戸棚
- 棚
- パンラック
- 日本そば
- エレファントシェルフ

## 洗浄機器

- ドア
- アンダーカウンター
- ラックコンベア
- フライトコンベア
- ネットコンベア
- 容器・予洗付
- 学校給食

## 衛生機器

## 消毒・保管機器

- 食器消毒保管
- 煮沸式消毒
- 包丁マナ板殺菌庫
- シルバーストッカー

## 配膳車・カート

- フードカート
- 搬送カート

## ベーカリー

- オーブン
- 関連機器

## サービス機器

- 温蔵・保温・加温
- カフェテリア
- 喫茶・軽食

## 下調理

## 冷凍・冷蔵機器

## 備品・消耗品

- 洗剤
- 浄水・軟水器
- ホテルパン

## その他

## 資料

- JFEA機器基準
- 調理能力表
- 新調理/HACCP
- ドライシステム
- NSF
- ステンレスフロア

## ドライエイジングミートセラー

電気

tanico × United

### ●ナノバブル超音波加温タイプ



★ TDAS-90H



★ TDAS-90HB

### ●超音波加温タイプ



★ TDAS-90

## 魅せる熟成。お客様の期待感をより一層高めます。

冷蔵庫の性能に加温機能と送風機能を追加することにより、低温・高湿の環境を作り出し、温度、湿度、風量を管理することで肉を熟成させます。

### ドライエイジングミートセラーの特徴

- 温度、湿度、ファンの出力設定が可能
- メニュー機能を搭載  
温度、湿度、ファン出力をあらかじめメニューとして登録しておくことで、簡単に変更することが出来ます。

### メニュー登録数

ナノバブル超音波加温タイプ： 3メニュー  
超音波加温タイプ： 4メニュー

### ナノバブル加湿器について

ナノバブル（1 μ m 以下の微細な気泡）を加湿器内で発生させ、ナノバブルを含んだ水を庫内に噴霧することで、より細かな加湿を与えることができる。さらに、肉に含まれる酵素の動きを活発にさせ、熟成を促進させる。また、ナノバブルは水の浄化や、洗浄補助作用、水中の溶存酵素量を増やすことによる養殖魚の活性化および、微生物が活性化する作用があるとされている。

### ドライエイジングとは

肉における熟成とは、肉の中にある酵素等の働きにより繊維（たんぱく質）がゆつくりと壊れて、ペプチドやアミノ酸に変化し旨みが増すことである。乾燥熟成のプロセスとして、肉のブロックや枝肉を熟成庫内に一定期間貯蔵することであり、その時の条件として庫内の温度を0～4℃、湿度は80%前後に保ち、常に肉の周りの空気が動く状態を作り、その中で14～35日程度熟成させることである。乾燥熟成が進んだ状態では、肉の外観は赤黒く変色し、白カビなどが発生する場合もあるが、それが乾燥熟成での最高の状態とも言われる。

| 型式            | 外形寸法(mm) |     |       | 税込み価格      | 本体価格       | 電源     | 消費電力<br>(50/60Hz)<br>kW | 電源     | 消費電力<br>(50/60Hz)<br>kW | 給水接続<br>口径 | 排水接続<br>口径<br>A | 温度調節<br>範囲 | 湿度調節<br>範囲 |
|---------------|----------|-----|-------|------------|------------|--------|-------------------------|--------|-------------------------|------------|-----------------|------------|------------|
|               | 間口       | 奥行  | 高さ    |            |            |        |                         |        |                         |            |                 |            |            |
| ナノバブル超音波加温タイプ |          |     |       |            |            |        |                         |        |                         |            |                 |            |            |
| ★TDAS-90H     | 900      | 750 | 2,200 | ¥8,723,000 | ¥7,930,000 | 3φ200V | 0.61                    | 1φ100V | 0.3                     | ホース15φ     | 25              | -5~10℃     | 60~99%     |
| ★TDAS-90HB    | 900      | 750 | 2,200 | ¥9,108,000 | ¥8,280,000 | 3φ200V | 0.61                    | 1φ100V | 0.3                     | ホース15φ     | 25              | -5~10℃     | 60~99%     |
| 超音波加温タイプ      |          |     |       |            |            |        |                         |        |                         |            |                 |            |            |
| ★TDAS-90      | 900      | 750 | 2,200 | ¥5,225,000 | ¥4,750,000 | 3φ200V | 0.61                    | 1φ100V | 0.3                     | ホース15φ     | 25              | -5~10℃     | 60~99%     |
| ★TDAS-90B     | 900      | 750 | 2,200 | ¥5,610,000 | ¥5,100,000 | 3φ200V | 0.61                    | 1φ100V | 0.3                     | ホース15φ     | 25              | -5~10℃     | 60~99%     |

※ TDAS-90H はパネル部分に、TDAS-90HB、TDAS-90B はパネル及び外装にブラックステンレスを使用

※パネル仕様：ナノバブル超音波加温タイプはタッチパネル、超音波加温パネルはプッシュパネル

※庫内棚数：パイプ棚 5 段

# 電気式ウォーマーテーブル

電気 スタンドタイプ(サーモスタット付)



●パイプ脚タイプ

●キャビネットタイプ



★ TEW-A120P



★ TEW-A120

スピーディー&セーフティ、出来たての美味しさ 100%。  
スープ、ソース、シチュー、カレーなどの調理品を  
ホテルパンやポットで保温する湯煎タイプの製品です。

| 型式               | 外形寸法(mm) |     |     | 税込み価格    | 本体価格     | 電源     | 消費電力<br>(50/60Hz)<br>kW | 給水接続<br>口径<br>A | 排水接続<br>口径<br>A | 収容数<br>ホテルパン                    | 型式         |
|------------------|----------|-----|-----|----------|----------|--------|-------------------------|-----------------|-----------------|---------------------------------|------------|
|                  | 高さ850mm  | 間口  | 奥行  |          |          |        |                         |                 |                 |                                 | 高さ         |
| <b>パイプ脚タイプ</b>   |          |     |     |          |          |        |                         |                 |                 |                                 |            |
| ★TEW-A60P        | 600      | 600 | 850 | ¥226,600 | ¥206,000 | 3φ200V | 2.25                    | 15              | 25              | 1/2サイズホテルパン×1、<br>1/3サイズホテルパン×1 | ★TEW-60P   |
| ★TEW-A90P        | 900      | 600 | 850 | ¥257,400 | ¥234,000 | 3φ200V | 2.25                    | 15              | 25              | 2/3サイズホテルパン×2                   | ★TEW-90P   |
| ★TEW-A120P       | 1,200    | 600 | 850 | ¥309,100 | ¥281,000 | 3φ200V | 2.25                    | 15              | 25              | 1/2サイズホテルパン×4                   | ★TEW-120P  |
| ★TEW-A150P       | 1,500    | 600 | 850 | ¥379,500 | ¥345,000 | 3φ200V | 3.00                    | 15              | 25              | 1/2サイズホテルパン×5                   | ★TEW-150P  |
| ★TEW-A180P       | 1,800    | 600 | 850 | ¥411,400 | ¥374,000 | 3φ200V | 3.00                    | 15              | 25              | 1/2サイズホテルパン×6                   | ★TEW-180P  |
| ★TEW-A210P       | 2,100    | 600 | 850 | ¥482,900 | ¥439,000 | 3φ200V | 4.50                    | 15              | 25              | 1/2サイズホテルパン×7                   | ★TEW-210P  |
| ★TEW-A60AP       | 600      | 750 | 850 | ¥236,500 | ¥215,000 | 3φ200V | 2.25                    | 15              | 25              | 1/2サイズホテルパン×1、<br>1/3サイズホテルパン×1 | ★TEW-60AP  |
| ★TEW-A90AP       | 900      | 750 | 850 | ¥271,700 | ¥247,000 | 3φ200V | 2.25                    | 15              | 25              | 1/1サイズホテルパン×2                   | ★TEW-90AP  |
| ★TEW-A120AP      | 1,200    | 750 | 850 | ¥327,800 | ¥298,000 | 3φ200V | 2.25                    | 15              | 25              | 1/1サイズホテルパン×3                   | ★TEW-120AP |
| ★TEW-A150AP      | 1,500    | 750 | 850 | ¥396,000 | ¥360,000 | 3φ200V | 3.00                    | 15              | 25              | 1/1サイズホテルパン×4                   | ★TEW-150AP |
| ★TEW-A180AP      | 1,800    | 750 | 850 | ¥431,200 | ¥392,000 | 3φ200V | 3.00                    | 15              | 25              | 1/1サイズホテルパン×5                   | ★TEW-180AP |
| ★TEW-A210AP      | 2,100    | 750 | 850 | ¥518,100 | ¥471,000 | 3φ200V | 4.50                    | 15              | 25              | 1/1サイズホテルパン×6                   | ★TEW-210AP |
| <b>キャビネットタイプ</b> |          |     |     |          |          |        |                         |                 |                 |                                 |            |
| ★TEW-A60         | 600      | 600 | 850 | ¥298,100 | ¥271,000 | 3φ200V | 2.25                    | 15              | 25              | 1/2サイズホテルパン×1、<br>1/3サイズホテルパン×1 | ★TEW-60    |
| ★TEW-A90         | 900      | 600 | 850 | ¥308,000 | ¥280,000 | 3φ200V | 2.25                    | 15              | 25              | 2/3サイズホテルパン×2                   | ★TEW-90    |
| ★TEW-A120        | 1,200    | 600 | 850 | ¥363,000 | ¥330,000 | 3φ200V | 2.25                    | 15              | 25              | 1/2サイズホテルパン×4                   | ★TEW-120   |
| ★TEW-A150        | 1,500    | 600 | 850 | ¥440,000 | ¥400,000 | 3φ200V | 3.00                    | 15              | 25              | 1/2サイズホテルパン×5                   | ★TEW-150   |
| ★TEW-A180        | 1,800    | 600 | 850 | ¥489,500 | ¥445,000 | 3φ200V | 3.00                    | 15              | 25              | 1/2サイズホテルパン×6                   | ★TEW-180   |
| ★TEW-A210        | 2,100    | 600 | 850 | ¥572,000 | ¥520,000 | 3φ200V | 4.50                    | 15              | 25              | 1/2サイズホテルパン×7                   | ★TEW-210   |
| ★TEW-A60A        | 600      | 750 | 850 | ¥319,000 | ¥290,000 | 3φ200V | 2.25                    | 15              | 25              | 1/2サイズホテルパン×1、<br>1/3サイズホテルパン×1 | ★TEW-60A   |
| ★TEW-A90A        | 900      | 750 | 850 | ¥330,000 | ¥300,000 | 3φ200V | 2.25                    | 15              | 25              | 1/1サイズホテルパン×2                   | ★TEW-90A   |
| ★TEW-A120A       | 1,200    | 750 | 850 | ¥379,500 | ¥345,000 | 3φ200V | 2.25                    | 15              | 25              | 1/1サイズホテルパン×3                   | ★TEW-120A  |
| ★TEW-A150A       | 1,500    | 750 | 850 | ¥462,000 | ¥420,000 | 3φ200V | 3.00                    | 15              | 25              | 1/1サイズホテルパン×4                   | ★TEW-150A  |
| ★TEW-A180A       | 1,800    | 750 | 850 | ¥517,000 | ¥470,000 | 3φ200V | 3.00                    | 15              | 25              | 1/1サイズホテルパン×5                   | ★TEW-180A  |
| ★TEW-A210A       | 2,100    | 750 | 850 | ¥616,000 | ¥560,000 | 3φ200V | 4.50                    | 15              | 25              | 1/1サイズホテルパン×6                   | ★TEW-210A  |

## ホテルパン標準付属配置図

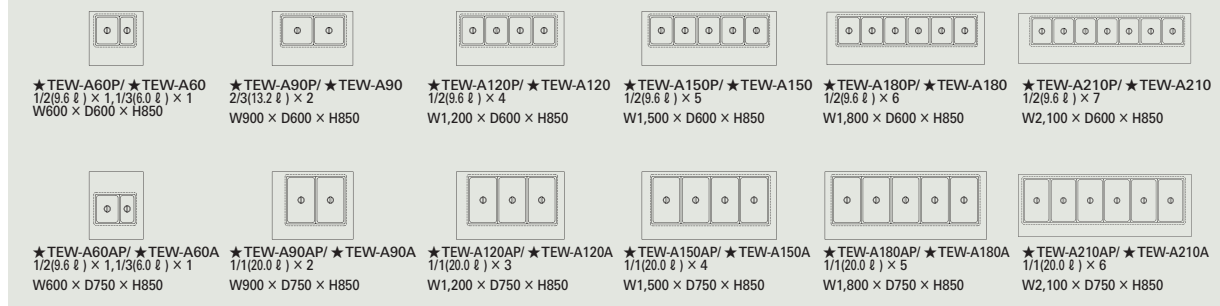

## 電気式ウォーマー

電気 卓上タイプ



| 型式              | 外形寸法(mm) |     |     | 税込み価格    | 本体価格     | 電源     | 消費電力<br>(50/60Hz)<br>W | ホテルパン(D=150mm) |     | 排水接続<br>口径 |
|-----------------|----------|-----|-----|----------|----------|--------|------------------------|----------------|-----|------------|
|                 | 間口       | 奥行  | 高さ  |          |          |        |                        | サイズ            | 収容数 |            |
| <b>縦置タイプ</b>    |          |     |     |          |          |        |                        |                |     |            |
| N-TCW-3221E     | 320      | 210 | 280 | ¥64,900  | ¥59,000  | 1φ100V | 600                    | 1/4(4.5ℓ)      | 1   | —          |
| N-TCW-3545E-1   | 350      | 450 | 280 | ¥96,800  | ¥88,000  | 1φ100V | 850                    | 2/3(13.2ℓ)     | 1   | ホース接続φ14   |
| N-TCW-3545E-2   | 350      | 450 | 280 | ¥100,100 | ¥91,000  | 1φ100V | 850                    | 1/3(6.0ℓ)      | 2   | ホース接続φ14   |
| N-TCW-3555E-1   | 350      | 550 | 280 | ¥101,200 | ¥92,000  | 1φ100V | 900                    | 1/1(20.0ℓ)     | 1   | ホース接続φ14   |
| N-TCW-3555E-2   | 350      | 550 | 280 | ¥108,900 | ¥99,000  | 1φ100V | 900                    | 1/2(9.6ℓ)      | 2   | ホース接続φ14   |
| N-TCW-3555E-3   | 350      | 550 | 280 | ¥114,400 | ¥104,000 | 1φ100V | 900                    | 1/3(6.0ℓ)      | 3   | ホース接続φ14   |
| N-TCW-3555E-4   | 350      | 550 | 280 | ¥116,600 | ¥106,000 | 1φ100V | 900                    | 1/4(4.5ℓ)      | 4   | ホース接続φ14   |
| N-TCW-3555E-2M  | 350      | 550 | 280 | ¥111,100 | ¥101,000 | 1φ100V | 900                    | 丸型ポット(6.5ℓ)    | 2   | ホース接続φ14   |
| <b>横置タイプ</b>    |          |     |     |          |          |        |                        |                |     |            |
| N-TCW-5535E-1   | 550      | 350 | 280 | ¥101,200 | ¥92,000  | 1φ100V | 900                    | 1/1(20.0ℓ)     | 1   | ホース接続φ14   |
| N-TCW-5535E-2   | 550      | 350 | 280 | ¥108,900 | ¥99,000  | 1φ100V | 900                    | 1/2(9.6ℓ)      | 2   | ホース接続φ14   |
| N-TCW-5535E-3   | 550      | 350 | 280 | ¥114,400 | ¥104,000 | 1φ100V | 900                    | 1/3(6.0ℓ)      | 3   | ホース接続φ14   |
| N-TCW-5535E-4   | 550      | 350 | 280 | ¥119,900 | ¥109,000 | 1φ100V | 900                    | 1/4(4.5ℓ)      | 4   | ホース接続φ14   |
| N-TCW-5535E-2M  | 550      | 350 | 280 | ¥112,200 | ¥102,000 | 1φ100V | 900                    | 丸型ポット(6.5ℓ)    | 2   | ホース接続φ14   |
| ★N-TCW-3730E-1  | 370      | 300 | 280 | ¥86,900  | ¥79,000  | 1φ100V | 600                    | 1/2(9.6ℓ)      | 1   | ホース接続φ14   |
| N-TCW-3730E-2   | 370      | 300 | 280 | ¥91,300  | ¥83,000  | 1φ100V | 600                    | 1/4(4.5ℓ)      | 2   | ホース接続φ14   |
| <b>ビルトインタイプ</b> |          |     |     |          |          |        |                        |                |     |            |
| ★N-TCW-3555EB   | 350      | 555 | 280 | ¥122,100 | ¥111,000 | 1φ100V | 900                    | —              | —   | ホース接続φ14   |

※安全装置：バイメタルサーモ方式 ※電源コード：2P-15A プラグ付きコード 2m

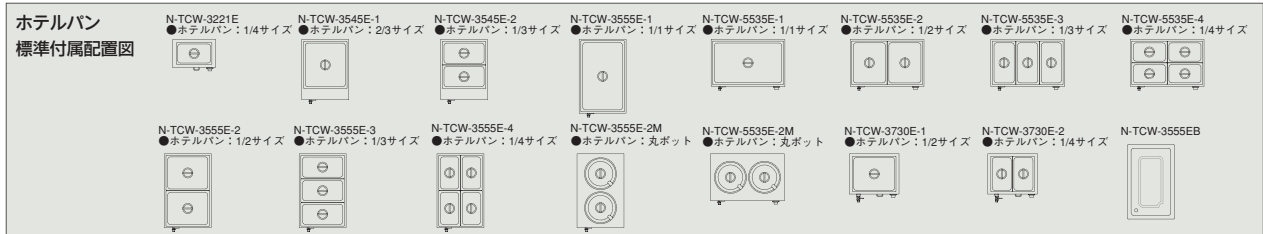

## ガス式ウォーマー

ガス



| 型式                | 外形寸法(mm)                 |     |     | 税込み価格    | 本体価格     | ポット種                      | ガス消費量 |            | ガス接続<br>口径<br>(都市/LP) | 排水<br>接続口<br>径A | 型式 |             |
|-------------------|--------------------------|-----|-----|----------|----------|---------------------------|-------|------------|-----------------------|-----------------|----|-------------|
|                   | 高さ<br>850mm<br>(卓上タイプ除く) | 間口  | 奥行  |          |          |                           | 高さ    | 都市ガス<br>kW |                       |                 |    | LPガス<br>kW  |
| TGW-A35           | 350                      | 600 | 850 | ¥143,000 | ¥130,000 | 丸ポット4ℓ×2                  | 4.88  | 4,200      | 4.88                  | 15A             | 25 | TGW-35S     |
| TGW-A60           | 600                      | 600 | 850 | ¥178,200 | ¥162,000 | 丸ポット4ℓ×4                  | 6.40  | 5,500      | 6.40                  | 15A             | 25 | TGW-60S     |
| <b>サーモスタット内蔵型</b> |                          |     |     |          |          |                           |       |            |                       |                 |    |             |
| TGW-A60T          | 600                      | 600 | 850 | ¥212,300 | ¥193,000 | 丸ポット4ℓ×4                  | 6.40  | 5,500      | 6.40                  | 20A             | 25 | N-TGW-60S   |
| ★TGW-A90T         | 900                      | 600 | 850 | ¥281,600 | ¥256,000 | ホテルパン1/3×3、1/6×2          | 10.50 | 9,000      | 10.50                 | 20A             | 40 | ★N-TGW-90S  |
| ★TGW-A120T        | 1,200                    | 600 | 850 | ¥366,300 | ¥333,000 | ホテルパン1/3×1、1/2×2、丸ポット4ℓ×2 | 10.50 | 9,000      | 10.50                 | 20A             | 40 | ★N-TGW-120S |
| <b>卓上タイプ</b>      |                          |     |     |          |          |                           |       |            |                       |                 |    |             |
| ★TCW-4445G        | 440                      | 450 | 400 | ¥151,800 | ¥138,000 | ホテルパン1/3×2                | 6.40  | 5,500      | 6.40                  | φ13/φ9.5        | 20 | —           |

※W(間口)・D(奥行)・H(高さ)を表示します。★印は受注生産品です。納期をご確認下さい。荷作り・運賃は別途申し受けます。税込み価格については税率10%で表示しています。最寄りの消防署の指導を受け、安全な設置を施してください。

熱調理機器

- レンジ・テーブル
- スチームコンベクションオーブン
- オープン
- 中華レンジ
- 餃子グリラー
- ゆで麺器
- フライヤー
- グリラー/グリドル
- テイルテンゲン/回転釜
- 蒸し器
- 涼厨
- アークガスオープン
- 炊飯
- その他

アルライン・カスタム

作業機器

- TRE430-TA304特長
- 作業台
- 調理台
- シンク
- 戸棚
- 棚
- パンラック
- 日本そば
- エレファントシェルフ

洗浄機器

- ドア
- アンダーカウンター
- ラックコンベア
- フライトコンベア
- ネットコンベア
- 容器・予洗付
- 学校給食

衛生機器

- 消毒・保管機器
- 食器消毒保管
- 煮沸消毒
- 包丁マナ板殺菌庫
- シルバーストッカー

配膳車・カート

- フードカート
- 搬送カート

ベーカリー

- オープン
- 関連機器

サービス機器

- 温蔵・保温・加湿
- カフェテリア
- 喫茶・軽食

下調理

冷凍・冷蔵機器

備品・消耗品

- 洗剤
- 浄水・軟水器
- ホテルパン
- その他

資料

- JFEA機器基準
- 調理能力表
- 新調理/HACCP
- ドライシステム
- NSF
- ステンレスフロア

# 電気温蔵庫

電気 マイコン制御、加湿装置(自動給水)付、庫内棚板段数:6段



●ステンレス扉タイプ

●ガラス扉タイプ



★ TEHC-S-75



★ TEHC-S-120



TEHC-S-75TG



★ TEHC-S-120G

マイコン制御で簡単に操作ができる、  
自動給水加湿器内蔵の電気温蔵庫です。  
大型シロココファンによる強制循環方式を採用。  
庫内はすみずみまで一定した温度で保温できます。

| 型式               | 外形寸法(mm) |     |       | 税込み価格      | 本体価格       | 扉数    | 庫内寸法<br>W×D×H(mm) | 電源     | 消費電力<br>(50/60Hz)<br>kW | 給水接続<br>口径<br>A | 排水接続<br>口径<br>A |
|------------------|----------|-----|-------|------------|------------|-------|-------------------|--------|-------------------------|-----------------|-----------------|
|                  | 間口       | 奥行  | 高さ    |            |            |       |                   |        |                         |                 |                 |
| <b>ステンレス扉タイプ</b> |          |     |       |            |            |       |                   |        |                         |                 |                 |
| ★TEHC-S-75       | 750      | 750 | 1,800 | ¥870,100   | ¥791,000   | 1     | 580×660×1,185     | 3φ200V | 4.1                     | 15              | 25              |
| ★TEHC-S-120      | 1,200    | 750 | 1,800 | ¥1,095,600 | ¥996,000   | 2     | 1,030×660×1,185   | 3φ200V | 5.1                     | 15              | 25              |
| ★TEHC-S-150      | 1,500    | 750 | 1,800 | ¥1,263,900 | ¥1,149,000 | 2     | 1,330×660×1,185   | 3φ200V | 7.1                     | 15              | 25              |
| ★TEHC-S-180      | 1,800    | 750 | 1,800 | ¥1,514,700 | ¥1,377,000 | 3     | 1,630×660×1,185   | 3φ200V | 8.1                     | 15              | 25              |
| ★TEHC-S-75T      | 750      | 750 | 1,800 | ¥910,800   | ¥828,000   | 2     | 580×660×1,185     | 3φ200V | 4.1                     | 15              | 25              |
| ★TEHC-S-120T     | 1,200    | 750 | 1,800 | ¥1,174,800 | ¥1,068,000 | 4     | 1,030×660×1,185   | 3φ200V | 5.1                     | 15              | 25              |
| ★TEHC-S-150T     | 1,500    | 750 | 1,800 | ¥1,343,100 | ¥1,221,000 | 4     | 1,330×660×1,185   | 3φ200V | 7.1                     | 15              | 25              |
| ★TEHC-S-180T     | 1,800    | 750 | 1,800 | ¥1,633,500 | ¥1,485,000 | 6     | 1,630×660×1,185   | 3φ200V | 8.1                     | 15              | 25              |
| ★TEHC-W-75       | 750      | 750 | 1,800 | ¥933,900   | ¥849,000   | 1(両面) | 580×630×1,185     | 3φ200V | 4.1                     | 15              | 25              |
| ★TEHC-W-120      | 1,200    | 750 | 1,800 | ¥1,205,600 | ¥1,096,000 | 2(両面) | 1,030×630×1,185   | 3φ200V | 5.1                     | 15              | 25              |
| ★TEHC-W-150      | 1,500    | 750 | 1,800 | ¥1,390,400 | ¥1,264,000 | 2(両面) | 1,330×630×1,185   | 3φ200V | 7.1                     | 15              | 25              |
| ★TEHC-W-180      | 1,800    | 750 | 1,800 | ¥1,666,500 | ¥1,515,000 | 3(両面) | 1,630×630×1,185   | 3φ200V | 8.1                     | 15              | 25              |
| ★TEHC-W-75T      | 750      | 750 | 1,800 | ¥1,006,500 | ¥915,000   | 2(両面) | 580×630×1,185     | 3φ200V | 4.1                     | 15              | 25              |
| ★TEHC-W-120T     | 1,200    | 750 | 1,800 | ¥1,364,000 | ¥1,240,000 | 4(両面) | 1,030×630×1,185   | 3φ200V | 5.1                     | 15              | 25              |
| ★TEHC-W-150T     | 1,500    | 750 | 1,800 | ¥1,548,800 | ¥1,408,000 | 4(両面) | 1,330×630×1,185   | 3φ200V | 7.1                     | 15              | 25              |
| ★TEHC-W-180T     | 1,800    | 750 | 1,800 | ¥1,904,100 | ¥1,731,000 | 6(両面) | 1,630×630×1,185   | 3φ200V | 8.1                     | 15              | 25              |
| <b>ガラス扉タイプ</b>   |          |     |       |            |            |       |                   |        |                         |                 |                 |
| ★TEHC-S-75G      | 750      | 750 | 1,800 | ¥916,300   | ¥833,000   | 1     | 580×660×1,185     | 3φ200V | 4.1                     | 15              | 25              |
| ★TEHC-S-120G     | 1,200    | 750 | 1,800 | ¥1,184,700 | ¥1,077,000 | 2     | 1,030×660×1,185   | 3φ200V | 5.1                     | 15              | 25              |
| ★TEHC-S-150G     | 1,500    | 750 | 1,800 | ¥1,350,800 | ¥1,228,000 | 2     | 1,330×660×1,185   | 3φ200V | 7.1                     | 15              | 25              |
| ★TEHC-S-180G     | 1,800    | 750 | 1,800 | ¥1,646,700 | ¥1,497,000 | 3     | 1,630×660×1,185   | 3φ200V | 8.1                     | 15              | 25              |
| TEHC-S-75TG      | 750      | 750 | 1,800 | ¥961,400   | ¥874,000   | 2     | 580×660×1,185     | 3φ200V | 4.1                     | 15              | 25              |
| TEHC-S-120TG     | 1,200    | 750 | 1,800 | ¥1,306,800 | ¥1,188,000 | 4     | 1,030×660×1,185   | 3φ200V | 5.1                     | 15              | 25              |
| ★TEHC-S-150TG    | 1,500    | 750 | 1,800 | ¥1,475,100 | ¥1,341,000 | 4     | 1,330×660×1,185   | 3φ200V | 7.1                     | 15              | 25              |
| ★TEHC-S-180TG    | 1,800    | 750 | 1,800 | ¥1,765,500 | ¥1,605,000 | 6     | 1,630×660×1,185   | 3φ200V | 8.1                     | 15              | 25              |
| ★TEHC-W-75G      | 750      | 750 | 1,800 | ¥1,014,200 | ¥922,000   | 1(両面) | 580×630×1,185     | 3φ200V | 4.1                     | 15              | 25              |
| ★TEHC-W-120G     | 1,200    | 750 | 1,800 | ¥1,382,700 | ¥1,257,000 | 2(両面) | 1,030×630×1,185   | 3φ200V | 5.1                     | 15              | 25              |
| ★TEHC-W-150G     | 1,500    | 750 | 1,800 | ¥1,567,500 | ¥1,425,000 | 2(両面) | 1,330×630×1,185   | 3φ200V | 7.1                     | 15              | 25              |
| ★TEHC-W-180G     | 1,800    | 750 | 1,800 | ¥1,929,400 | ¥1,754,000 | 3(両面) | 1,630×630×1,185   | 3φ200V | 8.1                     | 15              | 25              |
| ★TEHC-W-75TG     | 750      | 750 | 1,800 | ¥1,138,500 | ¥1,035,000 | 2(両面) | 580×630×1,185     | 3φ200V | 4.1                     | 15              | 25              |
| ★TEHC-W-120TG    | 1,200    | 750 | 1,800 | ¥1,628,000 | ¥1,480,000 | 4(両面) | 1,030×630×1,185   | 3φ200V | 5.1                     | 15              | 25              |
| ★TEHC-W-150TG    | 1,500    | 750 | 1,800 | ¥1,812,800 | ¥1,648,000 | 4(両面) | 1,330×630×1,185   | 3φ200V | 7.1                     | 15              | 25              |
| ★TEHC-W-180TG    | 1,800    | 750 | 1,800 | ¥2,168,100 | ¥1,971,000 | 6(両面) | 1,630×630×1,185   | 3φ200V | 8.1                     | 15              | 25              |

扉仕様

■一段扉

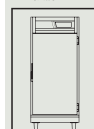

W750



W1,200  
W1,500

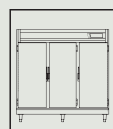

W1,800

■二段扉(T)

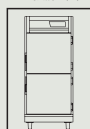

W750

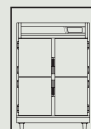

W1,200  
W1,500

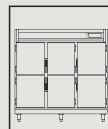

W1,800

S: 前扉のみ  
W: 両面扉



## 電気ホットショーケース

電気 卓上タイプ



SCT-490ESS



★ SCT-660ESL

電源【入】で、庫内上部の照明（ヒーター）が点灯、温度設定ダイヤルで下部シーズヒーターが ON、OFF。照明灯はコーツ管ヒーターを採用し、庫内照明と発熱効果が得られ保温に最適！しかも省エネです。加湿が必要なときは、付属のバットに水を注げば簡単加湿。網棚は自在式のため用途に合わせて位置を調整できます。ホールディング温度は、30℃～90℃の範囲で設定可能。

| 型式          | 外形寸法(mm) |     |     | 税込み価格    | 本体価格     | 電源     | 消費電力<br>(50/60Hz)<br>kW | ガラス    |      | 棚数 |
|-------------|----------|-----|-----|----------|----------|--------|-------------------------|--------|------|----|
|             | 間口       | 奥行  | 高さ  |          |          |        |                         | 前面(客側) | 後面   |    |
| 片面使い        |          |     |     |          |          |        |                         |        |      |    |
| SCT-490ESS  | 600      | 300 | 420 | ¥111,100 | ¥101,000 | 1φ100V | 0.49                    | 固定     | 引き違い | 2  |
| ★SCT-490ESM | 600      | 450 | 420 | ¥114,400 | ¥104,000 | 1φ100V | 0.49                    | 固定     | 引き違い | 1  |
| SCT-490ES   | 600      | 300 | 620 | ¥123,200 | ¥112,000 | 1φ100V | 0.49                    | 固定     | 引き違い | 3  |
| SCT-660ES   | 600      | 450 | 620 | ¥136,400 | ¥124,000 | 1φ100V | 0.66                    | 固定     | 引き違い | 2  |
| ★SCT-660ESL | 750      | 450 | 620 | ¥176,000 | ¥160,000 | 1φ100V | 0.66                    | 固定     | 引き違い | 2  |
| SCT-870ES   | 900      | 450 | 620 | ¥205,700 | ¥187,000 | 1φ100V | 0.87                    | 固定     | 引き違い | 2  |
| 両面使い        |          |     |     |          |          |        |                         |        |      |    |
| ★SCT-490EWM | 600      | 450 | 420 | ¥126,500 | ¥115,000 | 1φ100V | 0.49                    | 引き違い   | 引き違い | 1  |
| ★SCT-660EW  | 600      | 450 | 620 | ¥140,800 | ¥128,000 | 1φ100V | 0.66                    | 引き違い   | 引き違い | 2  |

※付属品: 加湿バット×1

## 電気ヒートランプウォーマー

電気 棚下取付け・オンオフタイプ



TLWS-S1



TLWS-P2

クォーツランプヒーター採用  
近赤外線により高効率で素早い立ち上がり  
コンパクトな薄型タイプ  
常温から約55℃まで加熱・保温可能

| 型式        | 外形寸法(mm) |     |    | 税込み価格    | 本体価格     | 電源     | 消費電力<br>(50/60Hz)<br>kW | ヒーター数 |
|-----------|----------|-----|----|----------|----------|--------|-------------------------|-------|
|           | 間口       | 奥行  | 高さ |          |          |        |                         |       |
| 直列配置      |          |     |    |          |          |        |                         |       |
| TLWS-S1   | 550      | 152 | 81 | ¥52,800  | ¥48,000  | 1φ100V | 0.5                     | 1     |
| ★TLWS-S2  | 900      | 200 | 81 | ¥147,400 | ¥134,000 | 1φ100V | 1.0                     | 2     |
| ★TLWS-S3  | 1,280    | 200 | 81 | ¥222,200 | ¥202,000 | 1φ100V | 1.5                     | 3     |
| 並列配置      |          |     |    |          |          |        |                         |       |
| TLWS-P2   | 530      | 320 | 81 | ¥132,000 | ¥120,000 | 1φ100V | 1.0                     | 2     |
| ★TLWS-P2L | 615      | 320 | 81 | ¥192,500 | ¥175,000 | 1φ100V | 2.0                     | 2     |
| ★TLWS-P3  | 560      | 440 | 81 | ¥222,200 | ¥202,000 | 1φ100V | 1.5                     | 3     |
| ★TLWS-P3L | 645      | 440 | 81 | ¥288,200 | ¥262,000 | 1φ100V | 3.0                     | 3     |

電気 棚下取付け・電力調整機能付タイプ

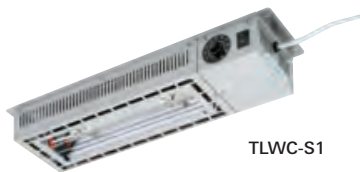

TLWC-S1

幅広い保温温度調節機能  
出力を0～100%間で調節可能

| 型式       | 外形寸法(mm) |     |    | 税込み価格    | 本体価格     | 電源     | 消費電力<br>(50/60Hz)<br>kW | ヒーター数 |
|----------|----------|-----|----|----------|----------|--------|-------------------------|-------|
|          | 間口       | 奥行  | 高さ |          |          |        |                         |       |
| TLWC-S1  | 605      | 152 | 81 | ¥82,500  | ¥75,000  | 1φ100V | 0.5                     | 1     |
| ★TLWC-S2 | 1,010    | 200 | 81 | ¥190,300 | ¥173,000 | 1φ100V | 1.0                     | 2     |
| ★TLWC-S3 | 1,470    | 200 | 81 | ¥286,000 | ¥260,000 | 1φ100V | 1.5                     | 3     |

※W(間口)・D(奥行)・H(高さ)を表示します。★印は受注生産品です。納期をご確認下さい。荷作り・運賃は別途申し受けます。税込み価格については税率10%で表示しています。最寄りの消防署の指導を受け、安全な設置を施してください。

- 熱調理機器
  - レンジ・テーブル
  - スチームコンベクションオーブン
  - オーブン
  - 中華レンジ
  - 餃子グリラー
  - ゆで器
  - フライヤー
  - グリラー/グリドル
  - テイルテイングパン/回転釜
  - 蒸し器
  - 涼厨
  - アークガスオーブン
  - 炊飯
  - その他
- アルスライン・カスタム
- 作業機器
  - TRE430-TA304特長
  - 作業台
  - 調理台
  - シンク
  - 戸棚
  - 棚
  - パンラック
  - 日本そば
  - エレファントシェルフ
- 洗浄機器
  - ドア
  - アンダーカウンター
  - ラックコンベア
  - フライトコンベア
  - ネットコンベア
  - 容器・予洗付
  - 学校給食
- 衛生機器
  - 消毒・保管機器
  - 食器消毒保管
  - 煮沸消毒
  - 包丁マナ板殺菌庫
  - シルバーストッカー
- 配膳車・カート
  - フードカート
  - 搬送カート
- ペーカリー
  - オーブン
  - 関連機器
- サービス機器
  - 温蔵・保温・加湿
  - カフェテリア
  - 喫茶・軽食
- 下調理
- 冷凍・冷蔵機器
- 備品・消耗品
  - 洗剤
  - 浄水・軟水器
  - ホテルパン
- その他
- 資料
  - JFEA機器基準
  - 調理能力表
  - 新調理/HACCP
  - ドライシステム
  - NSF
  - ステンレスフロア

## 電気ヒートランプウォーマー

電気 卓上型



★ TCHW-3860E ¥115,000  
(強力型) 税込¥126,500

■外形寸法:W380×D600×H705  
■消費電力:単相100V 1,000W  
※付属品:ホテルパン1/1

★ TCHW-3860ES ¥87,000  
税込¥95,700

■外形寸法:W380×D600×H705  
■消費電力:単相100V 500W  
※付属品:ハット付

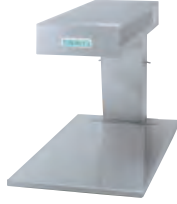

★ TCHW-3560E ¥108,000  
(強力型) 税込¥118,800

■外形寸法:W350×D600×H440  
■消費電力:単相100V 1,000W  
※ハット別売

★ TCHW-3560ES ¥77,300  
税込¥85,030

■外形寸法:W350×D600×H440  
■消費電力:単相100V 500W  
※ハット別売



TCHW-500EPA ¥76,000  
税込¥83,600

■外形寸法:W330×D570×H385  
■消費電力:単相100V 500W  
※ハット別売



TCHW-500EPB ¥76,000  
税込¥83,600

■外形寸法:W500×D350×H400  
■消費電力:単相100V 500W  
※ハット別売

## 電気ヒートランプウォーマー

電気 卓上タイプ



★ THCL-7040E ¥171,000  
税込¥188,100

■外形寸法:W700×D400×H525  
■消費電力:単相100V 850W  
※アクリル前面固定、後面オープン  
※伸縮型手元SW付

## インフラレッドウォーマー

電気

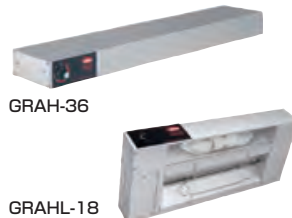

GRAH-36 ¥70,000  
税込¥77,000

■外形寸法:W910×D150×H60  
■消費電力:単相100V 800W

GRAHL-18 ¥80,000  
税込¥88,000

■外形寸法:W460×D230×H60  
■消費電力:単相100V 440W  
※ディスプレイライト付タイプ

## ランプウォーマー

電気



SL-25(BA) ¥140,000  
税込¥154,000

■外形寸法:  
W257×D約366~600×H約650~800  
■消費電力:単相100V 250W  
■熱源:赤外線ランプ  
●ベースプレートタイプ



SL-25(CL) ¥140,000  
税込¥154,000

■外形寸法:  
W172×D約350~600×H約650~800  
■消費電力:単相100V 250W  
■熱源:赤外線ランプ  
●クランプタイプ

## ヒートランプウォーマー

電気 天井吊下げ式



TO-177FS1

TO-177FS1 ¥65,800  
税込¥72,380

■外形寸法:φ150×H240  
■消費電力:単相100V 185W  
■熱源:赤外線電球(白球)  
※伸縮型手元SW付

TO-177FB ¥54,800  
税込¥60,280

■外形寸法:φ164×H241  
■消費電力:単相100V 185W  
■熱源:赤外線電球(白球)  
※伸縮型・フレキシブルコードタイプ



TO-177FB



TO-177

TO-177 ¥20,700  
税込¥22,770

■外形寸法:φ178×H210  
■消費電力:単相100V 185W  
■熱源:赤外線電球(白球)  
※天井吊・コードタイプ(天井取付金具付)

TO-177N-2 ¥21,600  
税込¥23,760

■外形寸法:φ164×H228  
■消費電力:単相100V 185W  
■熱源:赤外線電球(白球)  
※天井吊・コードタイプ(天井取付金具付)



TO-177N-2



TO-177B-1

TO-177B-1 ¥30,300  
税込¥33,330

■外形寸法:φ164×H241  
■消費電力:単相100V 185W  
■熱源:赤外線電球(白球)  
※天井吊・コードタイプ(天井取付金具付)

TO-177B-2 ¥25,700  
税込¥28,270

■外形寸法:φ164×H228  
■消費電力:単相100V 185W  
■熱源:赤外線電球(白球)  
※天井吊・コードタイプ(天井取付金具付)



TO-177B-2



ILA-18 (G)

ILA-18 (G) ¥63,000  
税込¥69,300

■外形寸法:φ203×H365  
■消費電力:単相100V 185W  
■熱源:赤外線ランプ  
※(G)ゴールド、(S)シルバー、(K)ブラック  
※電源スイッチ付

ILC-25 (GR) ¥50,000  
税込¥55,000

■外形寸法:φ170×H257  
■消費電力:単相100V 250W  
■熱源:赤外線ランプ  
※ゴールドタイプ(G)、シルバータイプ(S)  
※電源スイッチ付



ILC-25 (GR)

ホットショーケース

電気



OS-600N ¥140,000  
税込¥154,000

■外形寸法:W600×D350×H465  
■消費電力:単相100V 580W  
※付属品:棚網2枚、加湿パット  
※カラー:ミラノレッド、ステンレス



OS-800N ¥170,000  
税込¥187,000

■外形寸法:W600×D350×H605  
■消費電力:単相100V 580W  
※付属品:棚網3枚、加湿パット  
※カラー:ミラノレッド、ステンレス



NH-204 ¥127,000  
税込¥139,700

■外形寸法:W400×D300×H460  
■消費電力:単相100V 225W  
(シースヒーター165W、照明灯60W)



NH-305E ¥238,000  
税込¥261,800

■外形寸法:W600×D300×H415  
■消費電力:単相100V 446W  
(遠赤外線ヒーター390W、照明灯56W)

クールプレート

電気



CP-520 ¥200,000  
税込¥220,000

■外形寸法:W528×D345×H115  
■消費電力:単相100V 200W  
■プレート面温度:5~13℃



CP-940 ¥350,000  
税込¥385,000

■外形寸法:W900×D440×H122  
■消費電力:単相100V 200W  
■プレート面温度:7±5℃

蒸し料理・保温ケース

電気 保温型



中華点心、ちまき、  
シュウマイ等の蒸し  
保温に便利

MJ-45AL ¥225,000  
税込¥247,500

■外形寸法:W400×D500×H743  
■消費電力:単相100V 964W  
※履頭45個(1段当り9個)



SM-436 ¥220,000  
税込¥242,000

■外形寸法:W380×D430×H687  
■消費電力:単相100V 970W  
■容量:42ℓ  
※履頭36個

電気温蔵庫

電気 保温型



FC-100 ¥220,000  
税込¥242,000

■外形寸法:W500×D502×H810  
■消費電力:単相100V 720W



FC-50GN ¥145,000  
税込¥159,500

■外形寸法:W450×D419×H616  
■消費電力:単相100V 500W

乾き料理・保温ケース(汁物不可)

電気 保温型(ドリンク用としても使用可)



保温食材用9インチ  
パット別売

CW36TR2 ¥34,000  
税込¥37,400

■外形寸法:W205×D383×H490  
■消費電力:単相100V 310W  
■温度設定:55℃±4℃  
■プレート寸法:W334×D161(2段)

遠赤外線式温蔵庫

電気



EFC-38 ¥92,000  
税込¥101,200

■外形寸法:W450×D410×H450  
■消費電力:単相100V 570W  
■温度設定:65・75℃(2段切り替え)  
■容量:38ℓ  
※付属品:棚皿3、ドレーン受け1、変換プラグ1

電気温蔵庫

電気 卓上



NB-11FG

NB-11FG ¥253,000  
税込¥278,300

■外形寸法:W535×D500×H850  
■消費電力:単相100V 450W  
■使用温度範囲:65~90℃  
■庫内寸法:W400×D410×H615  
■棚板寸法:W377×D374×H14(5枚)  
■容量:100ℓ



NB-11F

NB-11F ¥217,000  
税込¥238,700

■外形寸法:W535×D500×H850  
■消費電力:単相100V 450W  
■使用温度範囲:65~90℃  
■容量:100ℓ  
※ステンレス扉

NB-7FG ¥218,000  
税込¥239,800

■外形寸法:W475×D430×H755  
■消費電力:単相100V 450W  
■使用温度範囲:65~90℃  
■庫内寸法:W340×D340×H520  
■棚板寸法:W318×D305×H14(4枚)  
■容量:60ℓ

NB-7F ¥189,000  
税込¥207,900

■外形寸法:W475×D430×H755  
■消費電力:単相100V 450W  
■使用温度範囲:65~90℃  
■容量:60ℓ  
※ステンレス扉

遠赤外線式温蔵庫

電気 遠赤パネル方式



NB-4EG

NB-4EG ¥184,000  
税込¥202,400

■外形寸法:W465×D390×H533  
■消費電力:単相100V 440W  
■庫内寸法:W376×D300×H350  
■棚板寸法:W375×D295  
■容量:39ℓ  
※3段固定



NH-50GT

NH-50GT ¥115,000  
税込¥126,500

■外形寸法:W500×D423×H480  
■消費電力:単相100V 360W  
■容量:54ℓ  
■庫内温度範囲:70~80℃  
■庫内寸法:W432×D350×H361  
■標準棚:アルミパンチング板3枚付

NB-100EG II ¥404,000  
税込¥444,400

■外形寸法:W535×D500×H875  
■消費電力:単相100V 450W  
■庫内寸法:W400×D410×H615  
■棚板寸法:W370×D380×H13(5枚)  
■容量:100ℓ  
※5段可変

NH-500MT ¥1,050,000  
税込¥1,155,000

■外形寸法:W690×D901×H1,763  
■消費電力:単相100V 1,450W  
■容量:426ℓ  
■庫内温度範囲:常温~90℃  
※φ125キャスター付き

※W(間口)、D(奥行)、H(高さ)を表示します。★印は受注生産品です。納期をご確認下さい。荷作り・運賃は別途申し受けます。税込価格については税率10%で表示しています。最寄りの消防署の指導を受け、安全な設置を施してください。

熱調理機器

- レンジ・テーブル
- スチームコンベクションオーブン
- オープン
- 中華レンジ
- 餃子グリラー
- ゆで麺器
- フライヤー
- グリラー/グリドル
- テイルテングパン/回転釜
- 蒸し器
- 涼厨
- アークアスオープン
- 炊飯
- その他

アルスライン・カスタム

作業機器

- TRE430-TA304特長
- 作業台
- 調理台
- シンク
- 戸棚
- 棚
- パンラック
- 日本そば
- エレファントシェルフ

洗浄機器

- ドア
- アンダーカウンター
- ラックコンベア
- フライトコンベア
- ネットコンベア
- 容器・予洗付
- 学校給食

衛生機器

- 消毒・保管機器
- 食器消毒保管
- 煮沸式消毒
- 包丁マナ板殺菌庫
- シルバーストッカー

配膳車・カート

- フードカート
- 搬送カート

ペーカリー

- オープン
- 関連機器

サービス機器

- 温蔵・保温・加湿
- カフェテリア
- 喫茶・軽食

下調理

- 冷凍・冷蔵機器

備品・消耗品

- 洗剤
- 浄水・軟水器
- ホテルパン

その他

資料

- JFEA機器基準
- 調理能力表
- 新調理/HACCP
- ドライシステム
- NSF
- ステンレスフロア

# 電気式ディッシュウォーマー

電気



●サーモスタット付



TEDW-A90



TEDW-A120

| 型式           | 外形寸法(mm) |     |     | 税込み価格    | 本体価格     | 電源     | 消費電力<br>(50/60Hz)<br>kW | 排水接<br>続口径<br>A | 扉<br>タイプ | 型式           |
|--------------|----------|-----|-----|----------|----------|--------|-------------------------|-----------------|----------|--------------|
|              | 高さ850mm  | 間口  | 奥行  |          |          |        |                         |                 |          |              |
| 奥行600mmタイプ   |          |     |     |          |          |        |                         |                 |          |              |
| TEDW-A90     | 900      | 600 | 850 | ¥330,000 | ¥300,000 | 3φ200V | 1.1                     | 25              | 片面       | TEDW-N90     |
| TEDW-A120    | 1,200    | 600 | 850 | ¥368,500 | ¥335,000 | 3φ200V | 1.1                     | 25              | 片面       | TEDW-N120    |
| ★TEDW-A150   | 1,500    | 600 | 850 | ¥412,500 | ¥375,000 | 3φ200V | 1.5                     | 25              | 片面       | ★TEDW-N150   |
| ★TEDW-A180   | 1,800    | 600 | 850 | ¥434,500 | ¥395,000 | 3φ200V | 1.5                     | 25              | 片面       | ★TEDW-N180   |
| ★TEDW-A210   | 2,100    | 600 | 850 | ¥495,000 | ¥450,000 | 3φ200V | 1.5                     | 25              | 片面       | ★TEDW-N210   |
| ★TEDW-A90W   | 900      | 600 | 850 | ¥385,000 | ¥350,000 | 3φ200V | 1.1                     | 25              | 両面       | ★TEDW-N90W   |
| ★TEDW-A120W  | 1,200    | 600 | 850 | ¥423,500 | ¥385,000 | 3φ200V | 1.1                     | 25              | 両面       | ★TEDW-N120W  |
| ★TEDW-A150W  | 1,500    | 600 | 850 | ¥473,000 | ¥430,000 | 3φ200V | 1.5                     | 25              | 両面       | ★TEDW-N150W  |
| ★TEDW-A180W  | 1,800    | 600 | 850 | ¥500,500 | ¥455,000 | 3φ200V | 1.5                     | 25              | 両面       | ★TEDW-N180W  |
| ★TEDW-A210W  | 2,100    | 600 | 850 | ¥561,000 | ¥510,000 | 3φ200V | 1.5                     | 25              | 両面       | ★TEDW-N210W  |
| 奥行750mmタイプ   |          |     |     |          |          |        |                         |                 |          |              |
| TEDW-A90A    | 900      | 750 | 850 | ¥346,500 | ¥315,000 | 3φ200V | 1.1                     | 25              | 片面       | TEDW-N90A    |
| TEDW-A120A   | 1,200    | 750 | 850 | ¥385,000 | ¥350,000 | 3φ200V | 1.1                     | 25              | 片面       | TEDW-N120A   |
| ★TEDW-A150A  | 1,500    | 750 | 850 | ¥423,500 | ¥385,000 | 3φ200V | 1.5                     | 25              | 片面       | ★TEDW-N150A  |
| ★TEDW-A180A  | 1,800    | 750 | 850 | ¥456,500 | ¥415,000 | 3φ200V | 1.5                     | 25              | 片面       | ★TEDW-N180A  |
| ★TEDW-A210A  | 2,100    | 750 | 850 | ¥528,000 | ¥480,000 | 3φ200V | 1.5                     | 25              | 片面       | ★TEDW-N210A  |
| ★TEDW-A90AW  | 900      | 750 | 850 | ¥401,500 | ¥365,000 | 3φ200V | 1.1                     | 25              | 両面       | ★TEDW-N90AW  |
| ★TEDW-A120AW | 1,200    | 750 | 850 | ¥451,000 | ¥410,000 | 3φ200V | 1.1                     | 25              | 両面       | ★TEDW-N120AW |
| ★TEDW-A150AW | 1,500    | 750 | 850 | ¥489,500 | ¥445,000 | 3φ200V | 1.5                     | 25              | 両面       | ★TEDW-N150AW |
| ★TEDW-A180AW | 1,800    | 750 | 850 | ¥517,000 | ¥470,000 | 3φ200V | 1.5                     | 25              | 両面       | ★TEDW-N180AW |
| ★TEDW-A210AW | 2,100    | 750 | 850 | ¥588,500 | ¥535,000 | 3φ200V | 1.5                     | 25              | 両面       | ★TEDW-N210AW |

※テーブルトップ温度について：本体温度設定 80℃の場合、テーブルトップ温度は約 60℃程度になります。

# 無煙バンケットワゴン

電気

電気グリドル

IH コンロ

バンケットでのLIVE演出。シェフの動きや調理の臨場感でおお客様の期待が一層高まります。

- ・本体内蔵の電気集塵機が調理臭や蒸気・油煙等を吸引分解して屋内への拡散を軽減
- ・オーダーにて本体外装を高級感漂う「ブラックステンレスパネル」に変更することやお店のロゴや文字をレーザーマーキング加工することが出来ます。ご希望によりダイノックフィルム仕様に変更も可能。(オーダー受注)



★ SBW-700IH3



※写真はオーダー受注例となります。



★ SBW-1000-EG



※写真はオーダー受注例となります。

## ■ SBW-700 タイプシリーズ

| 型式  | 外形寸法(mm) |     |       | 税込み価格      | 本体価格       | 電源     | 消費電力<br>(50/60Hz)<br>kW |
|---|----------|-----|-------|------------|------------|--------|-------------------------|
|   | 間口       | 奥行  | 高さ    |            |            |        |                         |
| 集塵ワゴン   |          |     |       |            |            |        |                         |
| ★SBW-700  | 700      | 700 | 1,000 | ¥1,582,900 | ¥1,439,000 | 3φ200V | 0.15                    |
| 電気グリドル組み込みタイプ <span style="float:right">グリドル寸法:W550xD470</span> |          |     |       |            |            |        |                         |
| ★SBW-700-EG   | 700      | 700 | 1,000 | ¥1,899,700 | ¥1,727,000 | 3φ200V | 6.15                    |
| IHコンロ(3kW)組み込みタイプ   |          |     |       |            |            |        |                         |
| ★SBW-700-IH3  | 700      | 700 | 1,000 | ¥2,040,500 | ¥1,855,000 | 3φ200V | 3.15                    |
| IHコンロ(5kW)組み込みタイプ   |          |     |       |            |            |        |                         |
| ★SBW-700-IH5  | 700      | 700 | 1,000 | ¥2,103,200 | ¥1,912,000 | 3φ200V | 5.15                    |

※その他の機能組み込みも可能です。お問い合わせ下さい。

## ■ SBW-1000 タイプシリーズ

| 型式   | 外形寸法(mm) |     |       | 税込み価格      | 本体価格       | 電源     | 消費電力<br>(50/60Hz)<br>kW | 備考  |
|--|----------|-----|-------|------------|------------|--------|-------------------------|---|
|  | 間口       | 奥行  | 高さ    |            |            |        |                         |   |
| 集塵ワゴン  |          |     |       |            |            |        |                         |   |
| ★SBW-1000  | 1,000    | 700 | 1,000 | ¥1,901,900 | ¥1,729,000 | 3φ200V | 0.15                    |   |
| ホテルパン付き電気グリドル組み込みタイプ <span style="float:right">グリドル寸法:W550xD470</span> |          |     |       |            |            |        |                         |   |
| ★SBW-1000-EG   | 1,000    | 700 | 1,000 | ¥2,339,700 | ¥2,127,000 | 3φ200V | 6.15                    | ホテルパン:<br>1/12 x 3, 1/4L, 1/4<br>(各D=100) |
| IHコンロ(3kW2ヶ)組み込みタイプ  |          |     |       |            |            |        |                         |   |
| ★SBW-1000-IH33   | 1,000    | 700 | 1,000 | ¥2,779,700 | ¥2,527,000 | 3φ200V | 6.15                    |   |
| IHコンロ(5kW2ヶ)組み込みタイプ  |          |     |       |            |            |        |                         |   |
| ★SBW-1000-IH55   | 1,000    | 700 | 1,000 | ¥2,909,500 | ¥2,645,000 | 3φ200V | 10.15                   |   |

※その他の機能組み込みも可能です。お問い合わせ下さい。



ブッフェユニット

電気 サファイアシリーズ



フードウォーマー



★BSS-150WU ¥1,030,000  
税込¥1,133,000

- 外形寸法:W1,500×D600×H850
- ウォーマー槽寸法:W1,280×D510×H220
- ヒーター消費電力:単相200V 2.0kW、プレーカー単相15A
- ※受注生産により単相100V、1.0kW仕様も可能です
- ライト消費電力:単相100V 75W
- ※付属品:ホテルパン1/1サイズ×4

コールドトップ



★BSS-150CU ¥900,000  
税込¥990,000

- 外形寸法:W1,500×D600×H850
- コールド槽寸法:W1,280×D510×H220
- パンチングスノコ付
- ※ホテルパン(1/1"D=100以下)4個使用可能
- ライト消費電力:単相100V 28W×1

サラダバーコールド



★BSS-150FU ¥1,511,000  
税込¥1,662,100

- 外形寸法:W1,500×D600×H850
- コールド槽寸法:W1,280×D510×H150
- パンチングスノコ付
- ※ホテルパン(1/1"D=100以下)4個使用可能
- 冷却機消費電力:単相100V 400W×1
- ライト消費電力:単相100V 28W

サービストップ



★BSS-150SU ¥780,000  
税込¥858,000

- 外形寸法:W1,500×D600×H850
- テーブル寸法:W1,500×D600
- ライト消費電力:単相100V 25W×3

コーナースタンド



★BSS-79CS ¥760,000  
税込¥836,000

- 外形寸法:W790×D790×H850
- ライト消費電力:単相100V 25W×2
- ※トレイレーン開閉寸法:W935~985×D935~985

トレースタンド



★BSS-90TU ¥520,000  
税込¥572,000

- 外形寸法:W900×D600×H400
- テーブル寸法:W900×D600
- ライト消費電力:単相100V 25W×2

ディスペンサースタンド



★BSS-90DU ¥935,000  
税込¥1,028,500

- 外形寸法:W900×D600×H850
- テーブル寸法:W1,500×D600
- ライト消費電力:単相100V 25W×2

トレイ&シルバースタンド



★BSS-90TS ¥380,000  
税込¥418,000

- 外形寸法:W900×D600×H400(1,100)
- テーブル寸法:W900×D600

※サファイアシリーズの外型寸法:奥行(D)は、トレイレーン収納時の寸法。トレイレーンを広げる事でD=745~985mmまで広がります。  
※サファイアシリーズの外型寸法:高さ(H)は、テーブルトップまでの高さです。スニーズガードトップまでの高さは1,405mmです。  
※サファイアシリーズすべてに自在キャスター75φ×4が付きます。



ブッフェユニットの中にコールドゾーン、ホットゾーン、ノーマルゾーンを組み込んだオーダー製品  
■外形寸法: W6,000 × D1,800 × H1,800



サファイアシリーズ施工例  
実際の製作時には仕様の一部異なる場合があります。

熱調理機器

- レンジ・テーブル
- スチームコンベクションオーブン
- オーブン
- 中華レンジ
- 餃子グリラー
- ゆで麺器
- フライヤー
- グリラー/グリドル
- テイルテンゲン/回転釜
- 蒸し器
- 涼厨
- アクアガスオーブン
- 炊飯
- その他

アルスライン・カスタム

作業機器

- TRE430-TA304特長
- 作業台
- 調理台
- シンク
- 戸棚
- 棚
- パンラック
- 日本そば
- エレファントシェルフ

洗浄機器

- ドア
- アンダーカウンター
- ラックコンベア
- フライトコンベア
- ネットコンベア
- 容器・予洗付
- 学校給食

衛生機器

- 消毒・保管機器
- 食器消毒保管
- 煮沸式消毒
- 包丁マナ板殺菌庫
- シルバーストッカー

配膳車・カート

- フードカート
- 搬送カート

ペーカリー

- オーブン
- 関連機器

サービス機器

- 温蔵・保温・加湿
- カフェテリア
- 喫茶・軽食

下調理

冷凍・冷蔵機器

- 備品・消耗品
- 洗剤
- 浄水・軟水器
- ホテルパン
- その他

資料

- JFEA機器基準
- 調理能力表
- 新調理/HACCP
- ドライシステム
- NSF
- ステンレスフロア

## 食器ディスペンサー

電気

トレータイプ

ラックタイプ

キャビネットタイプ

キャビネットタイプ(重荷重用)



TMC-T4838N



★ TMC-HR5227HN



TMC-FR5252N



★ TMC-CG-4242N



★ TMC-CG-FR5252HN

| 型式                     | 外形寸法(mm) |     |     | 税込み価格    | 本体価格     | 電源     | 消費電力<br>(50/60Hz)<br>kW | ストック容量(mm) |     |     | 収容能力                  |
|------------------------|----------|-----|-----|----------|----------|--------|-------------------------|------------|-----|-----|-----------------------|
|                        | 間口       | 奥行  | 高さ  |          |          |        |                         | 間口         | 奥行  | 高さ  |                       |
| <b>トレータイプ</b>          |          |     |     |          |          |        |                         |            |     |     |                       |
| TMC-T4838N             | 422      | 552 | 850 | ¥156,200 | ¥142,000 | —      | —                       | 365        | 465 | 535 | トレー80枚(目安)            |
| ★TMC-T4838HN           | 422      | 552 | 850 | ¥215,600 | ¥196,000 | 1φ100V | 0.45                    | 365        | 465 | 535 | トレー80枚(目安)            |
| <b>ラックタイプ</b>          |          |     |     |          |          |        |                         |            |     |     |                       |
| TMC-HR5227N            | 312      | 592 | 850 | ¥145,200 | ¥132,000 | —      | —                       | 255        | 505 | 535 | ハーフラック(250x500x105)5段 |
| ★TMC-HR5227HN          | 312      | 592 | 850 | ¥201,300 | ¥183,000 | 1φ100V | 0.45                    | 255        | 505 | 535 | ハーフラック(250x500x105)5段 |
| TMC-FR5252N            | 562      | 592 | 850 | ¥170,500 | ¥155,000 | —      | —                       | 505        | 505 | 535 | フルラック(500x500x105)5段  |
| ★TMC-FR5252HN          | 562      | 592 | 850 | ¥231,000 | ¥210,000 | 1φ100V | 0.45                    | 505        | 505 | 535 | フルラック(500x500x105)5段  |
| <b>キャビネットタイプ</b>       |          |     |     |          |          |        |                         |            |     |     |                       |
| ★TMC-CG-4242N          | 457      | 537 | 865 | ¥198,000 | ¥180,000 | —      | —                       | 405        | 405 | 580 | 食器φ200x4列 φ135x9列     |
| ★TMC-CG-4242HN         | 457      | 537 | 865 | ¥253,000 | ¥230,000 | 1φ100V | 0.45                    | 405        | 405 | 580 | 食器φ200x4列 φ135x9列     |
| <b>キャビネットタイプ(高荷重用)</b> |          |     |     |          |          |        |                         |            |     |     |                       |
| ★TMC-CG-FR5252N        | 560      | 640 | 865 | ¥213,400 | ¥194,000 | —      | —                       | 505        | 505 | 580 | フルラック(500x500x105)5段  |
| ★TMC-CG-FR5252HN       | 560      | 640 | 865 | ¥271,700 | ¥247,000 | 1φ100V | 0.45                    | 505        | 505 | 580 | フルラック(500x500x105)5段  |

例) 型式: TMC-T4838HN "H" は保温機能付タイプ

## 食器ディスペンサー/オープンリフトタイプ



TOL-T1 ¥170,000  
税込¥187,000

■外形寸法:W450×D610×H900  
■収納能力:トレー用(80~100枚)



TOL-T1W ¥245,000  
税込¥269,500

■外形寸法:W880×D620×H900  
■収納能力:トレー2列用(80~100枚)×2列  
\*トレー用棚独立機構



★ TOL-T2 ¥204,000  
税込¥224,400

■外形寸法:W870×D610×H900  
■収納能力:トレー2列用(160~200枚)×1列



★ TOL-FR1 ¥180,000  
税込¥198,000

■外形寸法:W550×D610×H900  
■収納能力:フルサイズラック(5~6段)食器用

## 食器ディスペンサー/シルバーシリンダー付タイプ



TOL-T1-S3

TOL-T1-S3 ¥212,000  
税込¥233,200

■外形寸法:W450×D610×H1,350  
■収納能力:トレー用(80~100枚)+  
シルバーシリンダー3ヶ付

TOL-T1W-S8 ¥285,000  
税込¥313,500

■外形寸法:W880×D620×H1,350  
■収納能力:トレー用(80~100枚)×2列+  
シルバーシリンダー8ヶ付

★ TOL-T2-S8 ¥261,000  
税込¥287,100

■外形寸法:W870×D610×H1,350  
■収納能力:トレー用(160~200枚)×1列+  
シルバーシリンダー8ヶ付



★ TOL-FR1-S6 ¥230,000  
税込¥253,000

■外形寸法:W550×D610×H1,350  
■収納能力:フルサイズ(5~6段)食器用  
シルバーシリンダー6ヶ付



## 冷却機能付給茶機

ガス  
電気

### 大量にお茶を提供する作業は 冷却機能付の「お茶当番」におまかせ！

給水→加熱→煮出し→冷却までを自動で行い、  
開始から約1時間後には40℃前後まで冷まされたお茶が  
出来上がります。※電気式の場合約2時間



ガス式のみ



#### 簡単操作で作業負担を軽減

お好みの水量・冷却温度を選び、  
茶葉をセットして自動開始ボタンを押すだけで、  
給水・加熱・煮出し・冷却の作業を自動で行うことができ、  
一般的な給茶作業で必要とされていた手間や時間を  
軽減できます。

#### 作業時間比較

●60ℓのお茶を給水→加熱→茶葉投入→煮だし→冷却(40℃)→提供するまでの時間。

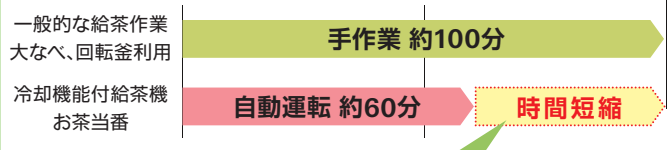

この部分の時間の短縮が...

- ①ガス・水道代の節約
- ②人件費の削減
- ③作業スペースの効率化

#### 省スペースでランニングコストも削減

加熱と冷却を1台で行い、600mm×660mmという省スペースでの作業が可能です。  
また、従来方法と比較して低いランニングコストで給茶することができます。

| ランニングコスト比較      |               | 冷却機能付き給茶機 |           | 従来方法   |        |
|-----------------|---------------|-----------|-----------|--------|--------|
|                 |               | ガス式       | 電気式       | 回転釜    | 大鍋     |
| 加熱              | 加熱時間(分)       | 30        | 90        | 40     | 25×3回  |
|                 | 熱効率(%)        | 60        | 80        | 30     | 30     |
|                 | 熱量(kcal/h)    | 20,000    | 5kW(消費電力) | 27,000 | 13,000 |
|                 | ランニングコスト(円/回) | 84        | 105       | 153    | 135    |
| 冷却              | 冷却時間(分)       | 30        | 30        | 60     | 60     |
|                 | 使用水量(L)       | 150       | 150       | 180×4回 | 180×4回 |
|                 | ランニングコスト(円/回) | 15        | 15        | 72     | 72     |
| ランニングコスト合計(円/回) |               | 100       | 120       | 225    | 210    |

※水温17℃、沸騰温度100℃、冷却温度40℃で試算。  
※回転釜60ℓ大鍋20ℓで試算。  
※従来の冷却方法は、シンクにやかん(8ℓ)が2個入る場合で試算。  
※ガス代(100円/kg・LPG) 電気代(14円/kwh)、水道代(10円/100ℓ)で試算。

| 型式         | 外形寸法(mm) |     |       | 税込み価格      | 本体価格       | 容量(ℓ) | ガス消費量 |          | 電気容量(W)                   | JIAASE |
|------------|----------|-----|-------|------------|------------|-------|-------|----------|---------------------------|--------|
|            | 間口       | 奥行  | 高さ    |            |            |       | kW    | (kcal/h) |                           |        |
| ガス式        |          |     |       |            |            |       |       |          |                           |        |
| AHC-60J    | 600      | 685 | 1,300 | ¥1,518,000 | ¥1,380,000 | 60    | 20.9  | 18,000   | 単相100V 100W               | ○      |
| 電気式(タイマー付) |          |     |       |            |            |       |       |          |                           |        |
| AHC-60ET   | 600      | 660 | 1,300 | ¥1,650,000 | ¥1,500,000 | 60    | -     | -        | 三相200V 5kW<br>単相100V 100W |        |

※設置に関して、電気式、ガス式共にフード下であること。(製品の上方は100cm以上空けて下さい)・床置きであること。  
※別途梱包費・送料がかかります。

※W(間口)・D(奥行)・H(高さ)を表示します。★印は受注生産品です。納期をご確認下さい。 荷作り・運賃は別途申し受けます。  
税込価格については税率10%で表示しています。

#### 熱調理機器

- レンジ・テーブル
- スチームコンベクションオーブン
- オープン
- 中華レンジ
- 餃子グリラー
- ゆで麺器
- フライヤー
- グリラー/グリドル
- テイルテンゲン/回転釜
- 蒸し器
- 涼厨
- アークガスオープン
- 炊飯
- その他

#### アルスライン・カスタム

#### 作業機器

- TRE430-TA304特長
- 作業台
- 調理台
- シンク
- 戸棚
- 棚
- パンラック
- 日本そば
- エレファントシェルフ

#### 洗浄機器

- ドア
- アンダーカウンター
- ラックコンベア
- フライトコンベア
- ネットコンベア
- 容器・予洗付
- 学校給食

#### 衛生機器

- 消毒・保管機器
- 食器消毒保管
- 煮沸消毒
- 包丁マナ板殺菌庫
- シルバーストッカー

#### 配膳車・カート

- フードカート
- 搬送カート

#### ベーカリー

- オープン
- 関連機器

#### サービス機器

- 温蔵・保温・加温
- カフェテリア
- 喫茶・軽食

#### 下調理

#### 冷凍・冷蔵機器

- 備品・消耗品
- 洗剤
- 浄水・軟水器
- ホテルパン

#### その他

- 資料
- JFEA機器基準
- 調理能力表
- 新調理/HACCP
- ドライシステム
- NSF
- ステンレスフロア

ウィークリータイマー  
(電気式のみ)



水量調整ダイヤル

#### ウィークリータイマー(電気式のみ)

電気式はウィークリータイマーを搭載しており、お好みの曜日・時間に開始予約ができます。

#### 水量調整ダイヤル

40ℓ、50ℓ、60ℓと3段階でお茶の量を調整できます。

# ティーサーバー水道直結型(浄水器別売)

電気

型番 PA=水道直結直接排水式 D=卓上タイプ 水道直結直接排水式  
粉末タイプ(1種類、お湯・冷水)  
当社従来機比約30%湯タンク容量増量



(左) HTC-6121LPA ¥652,000

(右) HTC-6121LBPB 税込¥717,200

■外形寸法:W450×D515×H1,530  
■消費電力:単相100V 1.205/1.220kW(50/60Hz)  
浄水器なし  
※HOT:1種類、COLD:1種類、お湯・冷水  
※粉碎茶はHTC-6121LFPシリーズとなります。

冷水



(左) HTC-6121LD ¥590,000

(右) HTC-6121LBD 税込¥649,000

■外形寸法:W450×D515×H880  
■消費電力:単相100V 1.205/1.220kW(50/60Hz)  
浄水器なし  
※HOT:1種類、COLD:1種類、お湯・冷水  
※粉碎茶はHTC-6121LFPシリーズとなります。

粉末タイプ(2種類)  
床置タイプ



BHK280RSY ¥680,000  
税込¥748,000

■外形寸法:W450×D500×H1,500  
■消費電力:単相100V 1.186/1.213kW(50/60Hz)  
浄水器無し  
※HOT:2種類、COLD:2種類+お湯・冷水

卓上タイプ

冷水



BHK280RTY ¥640,000  
税込¥704,000

■外形寸法:W450×D500×H845  
■消費電力:単相100V 1.186/1.213kW(50/60Hz)  
浄水器無し  
※HOT:2種類、COLD:2種類+お湯・冷水

茶葉タイプ(お茶・お湯・冷水)



HPT-363LWPA ¥585,000  
税込¥643,500

■外形寸法:W450×D515×H1,430  
■消費電力:単相100V 1.190/1.205kW(50/60Hz)  
浄水器なし  
※HOT:1種類、お湯・冷水

冷水



HPT-363LWD ¥535,000  
税込¥588,500

■外形寸法:W450×D515×H780  
■消費電力:単相100V 1.190/1.205kW(50/60Hz)  
浄水器なし  
※HOT:1種類、お湯・冷水

粉末タイプ(3種類)  
床置タイプ



BHK380RSY ¥738,000  
税込¥811,800

■外形寸法:W450×D500×H1,500  
■消費電力:単相100V 1.186/1.213kW(50/60Hz)  
浄水器無し  
※HOT:3種類、COLD:3種類+お湯・冷水

冷水



BHK380RTY ¥698,000  
税込¥767,800

■外形寸法:W450×D500×H845  
■消費電力:単相100V 1.186/1.213kW(50/60Hz)  
浄水器無し  
※HOT:3種類、COLD:3種類+お湯・冷水

高速スピード抽出仕様 茶葉タイプ(お茶・お湯・冷水)  
当社従来機比40%抽出スピード短縮 食堂・外食チェーン向け



HPT-369LPA ¥635,000  
税込¥698,500

■外形寸法:W450×D515×H1,430  
■消費電力:単相100V 1.190/1.205kW(50/60Hz)  
浄水器なし

冷水



HPT-369LD ¥585,000  
税込¥643,500

■外形寸法:W450×D515×H780  
■消費電力:単相100V 1.190/1.205kW(50/60Hz)  
浄水器なし

粉末タイプ(4種類)  
床置タイプ



BHK480RSY ¥768,000  
税込¥844,800

■外形寸法:W450×D500×H1,500  
■消費電力:単相100V 1.186/1.213kW(50/60Hz)  
浄水器無し  
※HOT:4種類、COLD:4種類+お湯・冷水

冷水



BHK480RTY ¥728,000  
税込¥800,800

■外形寸法:W450×D500×H845  
■消費電力:単相100V 1.186/1.213kW(50/60Hz)  
浄水器無し  
※HOT:4種類、COLD:4種類+お湯・冷水

粉末飲料

●業務用煎茶 ●業務用ほうじ茶 ●業務用麦茶 ●業務用ウーロン茶



BSD-200S ¥オープン価格  
■容量:200g×12袋



BSD-200H ¥オープン価格  
■容量:200g×12袋



BSD-200M ¥オープン価格  
■容量:200g×12袋



BSD-200U ¥オープン価格  
■容量:200g×12袋

茶葉タイプ(お茶・お湯・冷水)  
卓上タイプ



ATE-100HWA1 ¥562,000  
税込¥618,200

■外形寸法:W450×D515×H775  
■消費電力:単相100V 1.04/1.065kW(50/60Hz)  
浄水器付属  
床置きタイプもあります。(ATE-100HWA1-C)

冷水

粉末タイプ(2種類)  
卓上タイプ



PTE-100H2WB-BK ¥663,000  
税込¥729,300

■外形寸法:W450×D527×H840  
■消費電力:単相100V 1.035/1.075kW(50/60Hz)  
浄水器付属  
※HOT:2種類、COLD:2種類+お湯・冷水  
ホワイト色=PTE-100H2WB-WH  
床置きタイプもあります。(PTE-100H2WB-C)



## ウォーターディスペンサー

電気 ●冷水専用 ●温水専用



DIW-30A-P DHM-15A-HW

**DIW-30A-P ￥233,000**  
税込¥256,300

■外形寸法:W260×D500×H660  
■消費電力:単相 100V 225/265W(50/60Hz)  
■能力:約249杯  
(100ml、3杯/分、25→10℃以下)

**DHM-15A-HW ￥233,000**  
税込¥256,300

■外形寸法:W260×D500×H650  
■消費電力:単相 100V 1.02/1.02kW  
(50/60Hz)  
■能力:約114杯(140ml、4杯/分)  
■有効貯湯量:約10.7ℓ

●冷水・水道直結タイプ



**RW-146P ￥112,000**  
税込¥123,200

■外形寸法:W300×D445×H540  
■消費電力:単相 100V 176/190W  
(50/60Hz)  
■タンク容量:2ℓ  
■能力:約10ℓ/h

●冷水専用床置き水道直結タイプ



**RW-226P ￥147,000**  
税込¥161,700

■外形寸法:W340×D346×H1,030  
■消費電力:単相 100V 176/190W(50/60Hz)  
■タンク容量:2ℓ  
■能力:約10ℓ/h

**RW-227PD ￥176,000**  
税込¥193,600

■外形寸法:W340×D346×H1,030  
■消費電力:単相 100V 176/190W(50/60Hz)  
■タンク容量:2ℓ  
■能力:約10ℓ/h  
※自動洗浄機能付

●冷水専用



**SD-P105 ￥107,000**  
税込¥117,700

■外形寸法:W300×D450×H600  
■消費電力:単相100V 160/175W  
(50/60Hz)  
■タンク容量:3ℓ  
※水道直結式

**SD-B185 ￥117,000**  
税込¥128,700

■外形寸法:W300×D450×H625  
■消費電力:単相100V 160/175W  
(50/60Hz)  
■タンク容量:18ℓ  
※ボトル式

## マルチスライサー

電気



**HD70AA ￥185,000**  
税込¥203,500

■外形寸法:W340×D451×H841  
■消費電力:単相100V 200/180W  
(50/60Hz)

## キューブアイススライサー

電気



**CS-S32A ￥138,000**  
税込¥151,800

■外形寸法:W306×D421×H429  
■消費電力:単相100V 250/260W  
(50/60Hz)  
■能力(50/60Hz):スライス1.4/1.7kg/min  
クラッシュ8.5/10.0kg/min  
※クラッシャー機能付

**HC-77B ￥150,000**  
税込¥165,000

■外形寸法:W290×D360×H499  
■消費電力:単相100V 250W  
■角氷入数:77個

## ブロックアイススライサー

電気 かき氷機



**HB320A ￥139,000**  
税込¥152,900

■外形寸法:W355×D402×H565+(195)  
■消費電力:単相100V 200/185W(50/60Hz)  
■能力(50/60Hz):1.8/2.2kg/分  
■円盤有効径:約200mm

**HB310B ￥163,000**  
税込¥179,300

■外形寸法:W348×D396×H600(+180)  
■消費電力:単相100V 200/185W  
(50/60Hz)

## フローゼンマシン

電気



**mini-1 ￥240,000**  
税込¥264,000

■外形寸法:W180×D470×H650  
■消費電力:単相 100V 210/215W  
(50/60Hz)  
■タンク容量:6ℓ×1

**mini-2 ￥360,000**  
税込¥396,000

■外形寸法:W360×D470×H650  
■消費電力:単相100V 540/590W  
(50/60Hz)  
■タンク容量:6ℓ×2

## ジュースディスペンサー

電気 ●1連 ●2連



**EXTRA12.1A ￥185,000**  
税込¥203,500

■外形寸法:W180×D471×H570  
■消費電力:単相 100V 270W(50/60Hz)  
■容量:12ℓ  
※ハンドル攪拌式モデル



**DS-10WCF ￥306,000**  
税込¥336,600

■外形寸法:W252×D440×H580  
■消費電力:単相 100V 290W(50/60Hz)  
■容量:10ℓ×2  
■温度調節範囲:3~7℃



**ESC-60E-SK ￥433,000**  
税込¥476,300

■外形寸法:W235×D370×H495  
■本体重量:10kg  
■消費電力:単相 100V 80W(50/60Hz)  
■攪拌機用電源コード:約2m  
■冷却ユニット用電源コード:約3m  
※外装コールドタイプ(ESC-60G-SK)  
¥461,000(税抜)もあります。

## フローゼンマシン

電気



**Bigbiz1 ￥240,000**  
税込¥264,000

■外形寸法:W252×D470×H545  
■消費電力:単相100V 400W(50/60Hz)  
■容量:5.5ℓ  
■処理量:  
グラニータモード:最大4.5ℓ、最小3.0ℓ  
ディスペンサーモード:最大5.0ℓ、最小2.5ℓ

## 酒燗器

電気 ●コンパクトタイプ



**Ti-1 (1本立) ￥90,000**  
税込¥99,000

■外形寸法:W160×D345×H484  
■消費電力:単相 100V 500W(50/60Hz)  
■酒量:1升ビン(1.8ℓ) 採酒口 1口



**TSK-220B ￥180,000**  
税込¥198,000

■外形寸法:W330×D375×H595  
■消費電力:単相 100V 1kW  
■酒量:1升ビン(1.8ℓ)×2 採酒口 2口  
■燗調節:約45℃~約65℃

●電気式



**NS-1 オープン価格**

■外形寸法:W165×D325×H525  
■消費電力:単相 100V 500W  
■酒量:1升ビン(1.8ℓ)×1 採酒口 1口

●電気式



**TK-4 ￥45,000**  
税込¥49,500

■外形寸法:W260×D290×H260  
■消費電力:単相 100V 1000W  
■酒量:一合徳利目安:8~9本用  
※錫チロリは付属しません。

熱調理機器

- レンジ・テーブル
- スチームコンベクションオーブン
- オーブン
- 中華レンジ
- 餃子グリラー
- ゆで麺器
- フライヤー
- グリラー/グリドル
- テイルテングパン/回転釜
- 蒸し器
- 涼厨
- アークガスオーブン
- 炊飯
- その他

アルスライン・カスタム

作業機器

- TRE430・TA304特長
- 作業台
- 調理台
- シンク
- 戸棚
- 棚
- パンラック
- 日本そば
- エレファントシェルフ

洗浄機器

- ドア
- アンダーカウンター
- ラックコンベア
- フライトコンベア
- ネットコンベア
- 容器・予洗付
- 学校給食

衛生機器

- 消毒・保管機器
- 食器消毒保管
- 煮沸式消毒
- 包丁マナ板殺菌庫
- シルバーストッカー

配膳車・カート

- フードカート
- 搬送カート
- ペーカリー
- オープン
- 関連機器

サービス機器

- 温蔵・保温・加温
- カフェテリア
- 喫茶・軽食

下調理

冷凍・冷蔵機器

- 備品・消耗品
- 洗剤
- 浄水・軟水器
- ホテルパン
- その他
- 資料
- JFEA機器基準
- 調理能力表
- 新調理/HACCP
- ドライシステム
- NSF
- ステンレスフロア

## コーヒーマシン

電気 手注ぎ式 水道直結式



EZ-Brewer ¥98,000  
税込¥107,800

■外形寸法:W230×D457×H490  
■消費電力:単相 100V 1.2kW(50/60Hz)  
■コーヒー抽出能力:10ℓ/h  
※ウォーマー2基  
※付属品:デキャンター1.8ℓ×1

C-22 ¥400,000  
税込¥440,000

■外形寸法:W235×D540×H655  
■消費電力:単相200V 3.95kW  
■コーヒー抽出能力:25ℓ/h  
※水道直結式

## 自動コーヒーマシン

電気 水道直結式



G4 Thermo Pro Twin 1G Brewer ¥932,000  
税込¥1,025,200

■外形寸法:W510×D527×H634  
■消費電力:三相200V 5,950W(50/60Hz)  
■抽出能力:65ℓ/h  
■ポット別売:3.8リットルステンレスポット(TFT01G)¥80,000(税別)

G4 Thermo Pro Single 1G Brewer ¥716,000  
税込¥787,600

■外形寸法:W281×D527×H628  
■消費電力:単相200V 3,200W(50/60Hz)16A  
■抽出能力:35ℓ/h  
■ポット別売:3.8リットルステンレスポット

## ホットコーヒーマシン

電気 水道直結式



CT-151 ¥1,377,000  
税込¥1,514,700

■外形寸法:W454×D565×H770  
■消費電力:三相200V(単相200V可)  
6kW(50/60Hz)  
■コーヒー抽出能力:24ℓ/h  
■容器容量:3.2ℓ

CT-F ¥745,000  
税込¥819,500

■外形寸法:W383×D555×H710  
■消費電力:単相200V 4kW  
■容器容量:2.1ℓ×2

## 全自動コーヒーマシン

電気



WE8 ¥396,000  
税込¥435,600

■外形寸法:W295×D444×H419  
■消費電力:単相100V 1,250W(50/60Hz)  
■抽出能力:約50杯/日

HARMONY SOFT ¥1,400,000  
税込¥1,540,000

■外形寸法:W325×D560×H773  
■消費電力:単相200V 3.2kW(50/60Hz)  
■抽出能力:約120杯/日  
■水道直結式、直接排水加工可能

## エスプレッソコーヒーマシン

電気



M21JU-S/1 ¥672,000  
税込¥739,200

■外形寸法:W320×D510×H430  
■消費電力:単相100V 1.1kW  
※タンク式

M26-DT/1B ¥870,000  
税込¥957,000

■外形寸法:W450×D547×H548  
■消費電力:単相200V 2.5kW(50/60Hz)  
■エスプレッソ抽出能力:160杯/h  
※水道直結式



M26-DT/2CPT (TS) ¥1,580,000  
税込¥1,738,000

■外形寸法:W604×D547×H558  
■消費電力:単相 200V 2.5kW(50/60Hz)  
■エスプレッソ抽出能力:320杯/h  
※水道直結式

M39RE-DT/2 (TS) ¥2,720,000  
税込¥2,992,000

■外形寸法:W855×D570×H595  
■消費電力:三相 200V 3.6kW(50/60Hz)  
■エスプレッソ抽出能力:160杯/h  
※水道直結式



Cento50 G1 ¥640,000  
税込¥704,000

■外形寸法:W350×D560×H498  
■消費電力:単相 200V 2.0kW  
■抽出能力:約120杯/日

Cento50 G2 ¥800,000  
税込¥880,000

■外形寸法:W725×D560×H498  
■消費電力:単相200V 3.2kW(50/60Hz)  
■最大抽出量:約240杯/日

## 全自動コーヒーマシン

電気



WFMF1100S1G2P ¥1,240,000  
税込¥1,364,000

■外形寸法:W325×D561×H560  
■消費電力:単相100V 1.5kW(50/60Hz)  
■最大抽出量(約130cc):80杯/日  
※機種:2豆・1豆/パウダー・1豆/パウダー

GIGA 6 ¥870,000  
税込¥957,000

■外形寸法:W321×D496×H415  
■消費電力:単相100V 1.45kW(50/60Hz)  
■最大抽出量:約60杯/日  
※2豆、28メニュー、タンク式

## カップウォーマー

電気



CW-42G ¥118,000  
税込¥129,800

■外形寸法:W432×D407×H320  
■消費電力:単相 100V 240W  
■収納数:コーヒーカップ約40個  
※ガラス引戸



HS-12N ¥70,000  
税込¥84,700

■外形寸法:W427×D295×H200  
■消費電力:単相 100V 720W  
■温度調節:40~80℃  
※湯煎式

●ラック付



DA-300G (R) ¥300,000  
税込¥330,000

■外形寸法:W314×D465×H692  
■消費電力:単相 100V(50/60Hz) 190W

## クレープ焼機

電気

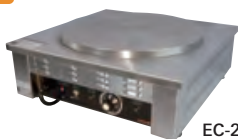

EC-2000 ¥178,000  
税込¥195,800

■外形寸法:W500×D500×H190  
■消費電力:単相200V 2.5kW  
■温度設定:50~250℃

EC-1000 ¥173,000  
税込¥190,300

■外形寸法:W500×D500×H190  
■消費電力:単相100V 1.7kW(20Aプラグ)  
■温度設定:50~250℃

## パニーニグリラー

電気



PGS-1 ¥230,000  
税込¥253,000

■外形寸法:W330×D445×H180  
■消費電力:単相100V 1.4kW  
■温度範囲:120~400℃

PGS-2 ¥320,000  
税込¥352,000

■外形寸法:W620×D445×H180  
■消費電力:単相200V 2.3kW  
■温度範囲:120~400℃

## ワッフルペーカー

電気



SBW-200 4/4 ¥105,000  
税込¥115,500

■外形寸法:W255×D445×H180  
■消費電力:単相100V 750W

SBW-200 4/4 ¥186,000  
税込¥204,600

■外形寸法:W510×D445×H180  
■消費電力:単相100V 1500W

## ホットサンドメーカー

電気



SHS-2 ¥138,000  
税込¥151,800

■外形寸法:W370×D385×H175  
■消費電力:単相100V 1000W

SHS-1 ¥88,000  
税込¥96,800

■外形寸法:W185×D385×H165  
■消費電力:単相100V 500W

## エスプレッソ専用ミル

電気



C64 ENEA(OD) ¥180,000  
税込¥198,000

■外形寸法:W212×D408×H630  
■消費電力:単相100V 380W(50/60Hz)  
■ホッパー容量:1,500g

ENEA (OD) ¥280,000  
税込¥308,000

■外形寸法:W195×D370×H510  
■消費電力:単相100V 170/220W(50/60Hz)  
■ホッパー容量:900g(コーヒー豆量)

ガス式石窯

ガス



**MGV-B09** **¥2,500,000**  
税込¥2,750,000

- 外形寸法:W1,270×D1,420×H1,640
- 炉床:φ900mm
- 最大ガス消費量:(都市ガス/LPG):25kW
- 重量:750kg

コンベアトスター

電気



**TM-5H** **¥278,000**  
税込¥305,800

- 外形寸法:W285×D420×H420
- 消費電力:単相100V 1,420W
- 開口寸法:175×89mm



**TQ3-500H** **¥380,000**  
税込¥418,000

- 外形寸法:W373×D524×H435
- 消費電力:単相200V 2.06kW
- 投入口寸法:W256×H76
- ※食パン、ペーグル、マフィン、クロワッサン、ロールパンなど。

ピザオーブン

電気



**NPO-1.5** **¥228,000**  
税込¥250,800

- 外形寸法:W500×D420×H235
- 消費電力:単相100V 1.5kW
- 設定温度範囲:100~350℃
- 収容能力:2枚(7インチ)

ピザ釜

ガス ナポリ風ピザ



**POG-H1300** **¥4,500,000**  
税込¥4,950,000

- 外形寸法:φ1,300×H1,820
- 室内寸法:650×770
- 消費電力:単相100V 0.1kW
- ガス消費量(都市ガス):35kW(30,000kcal/h)
- ガス接続口径(都市ガス/LPG):20A/20A
- 重量:1,500kg
- ※標準外装:黒色焼付マートンタイル化粧仕上げ

**ピザ用4点セット** **¥220,000**  
税込¥242,000

- バーラ/ブラシ/回転バーラ/スタンド

高速加熱オーブン

電気



**e2S** **¥1,660,000**  
税込¥1,826,000

- 外形寸法:W356×D633×H644
- 消費電力:単相200V 3.6kW
- 重量:52kg

パコジェット

電気



**PJ-2Plus** **¥695,000**  
税込¥764,500

- 外形寸法:W182×D360×H498
- 消費電力:単相100V 870W
- 容量:0.8ℓ
- ポーション設定画面:0.1~10まで(0.1ポーション8ml)



スープ



ソース



スフレ



アイスクリーム

ジェラート&アイスクリームマシン



**TGM-1000N** **¥145,000**  
税込¥159,500

- 外形寸法:W426×D286×H261
- 消費電力:単相100V 180W(50/60Hz)
- ボウル容量:2.0ℓ(最大仕込み容量1.0ℓ)
- ※付属品:予備ボウル(ダブル付)、ヘラ、変換プラグ

ソフトクリームサーバー

電気



SSF-S150PN



SSF-M220P



191GSP(A)



XVL3PSP

**SSF-S150PN** **¥オープン価格**

- 外形寸法:W295×D735×H917
- 消費電力:三相200V 1.2/1.4kW(50/60Hz)
- タンク容量:6ℓ

**SSF-M220P** **¥1,771,000**  
税込¥1,948,100

- 外形寸法:W378×D760×H1,530
- 消費電力:三相200V 1.6/1.9kW(50/60Hz)
- タンク容量:9.6ℓ

**191GSP(A)** **¥1,850,000**  
税込¥2,035,000

- 外形寸法:W507×D677×H900
- 消費電力:三相200V 2.2kW 16A
- ※空冷式

**XVL3PSP** **¥4,450,000**  
税込¥4,895,000

- 外形寸法:W508×D860×H1704
- 消費電力:三相200V 5.5kW 25A
- ※水冷式

パッチフリーザー

電気



LABO1545XPL/P



PASTOMASTER30XPL/P

**LABO1545XPL/P** **¥4,850,000**  
税込¥5,335,000

- 外形寸法:W528×D918×H1,404
- 消費電力:三相200V 3.8kW 25A
- ※水冷式

**PASTOMASTER30XPL/P** **¥2,550,000**  
税込¥2,805,000

- 外形寸法:W338×D1,010×H1,078
- 消費電力:三相200V 3.3kW 10A
- ※水冷式

アイスクリームフリーザー

電気



HTF-3

**HTF-3** **¥426,000**  
税込¥468,600

- 外形寸法:W380×D470×H420
- 消費電力:単相100V 510W
- 処理量:0.6~1.0ℓ
- 処理能力:1ℓ/20min

**HTF-6N** **¥673,000**  
税込¥740,300

- 外形寸法:W465×D535×H435
- 消費電力:単相100V 750W
- 処理量:0.8~1.5ℓ
- 処理能力:1.5ℓ/15min

※W(間口)・D(奥行)・H(高さ)を表示します。★印は受注生産品です。納期をご確認下さい。荷作り・運賃は別途申し受けます。税込価格については税率10%で表示しています。

熱調理機器

- レンジ・テーブル
- スチームコンベクションオーブン
- オーブン
- 中華レンジ
- 餃子グリラー
- ゆで麺器
- フライヤー
- グリラー/グリドル
- テイルテンゲン/回転釜
- 蒸し器
- 涼厨
- アークガスオーブン
- 炊飯
- その他

アルスライン・カスタム

作業機器

- TRE430-TA304特長
- 作業台
- 調理台
- シンク
- 戸棚
- 棚
- パンラック
- 日本そば
- エレファントシェルフ

洗浄機器

- ドア
- アンダーカウンター
- ラックコンベア
- フライトコンベア
- ネットコンベア
- 容器・予洗付
- 学校給食

衛生機器

- 消毒・保管機器
- 食器消毒保管
- 煮沸式消毒
- 包丁マナ板殺菌庫
- シルバーストッカー

配膳車・カート

- フードカート
- 搬送カート

ベーカリー

- オーブン
- 関連機器

サービス機器

- 温蔵・保温・加温
- カフェテリア
- 喫茶・軽食

下調理

冷凍・冷蔵機器

備品・消耗品

- 洗剤
- 浄水・軟水器
- ホテルパン

その他

資料

- JFEA機器基準
- 調理能力表
- 新調理/HACCP
- ドライシステム
- NSF
- ステンレスフロア

# 今お使いのフライヤーに入れるだけで 多機能分子調理器に変身

フライヤーで

多様な調理が可能

料理のレパートリーが広がる

いろいろ揚げても

揚げ物の匂い移りが激減

フライヤー1台で同時に調理!

衣が吸収する  
油量を最大で

50%削減

オートマチックに  
ヘルシー調理

揚げ時間を最大で

25%短縮

時短に活躍!

※関係機関による調査や自社調べによる数値

## Dr. Fry-2

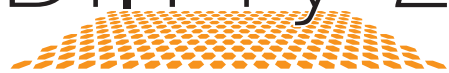

Unexperienced Reality

受賞歴



## 他ではできない分子調理の可能性は無限大

Dr. Fry-2 (ドクターフライ 2) は、誰でも簡単に最高の調理と、従来ではできなかった独創的なメニューを開発できる画期的な調理器です。

### 絹ごし豆腐の素揚げ



水切りせず、衣も付けずに、そのまま絹ごし豆腐を素揚げした。スが入らず、油も浸透しないので、外はカリカリで中は湯豆腐状態に。

### 焼きイモなどの焼き調理



生のサツマイモをフライヤーに入れて 20 分～ 40 分待つだけで焼きイモが完成。油の浸透もなく水分も抜けないので中はホクホク。 その他焼き鳥、焼き魚等の焼き調理がフライヤーで可能。



# 多数のメディア・TV番組で紹介されました

**ガイアの夜明け**  
テレビ東京系列  
2017年10月24日放送

**がちりマンデー!!**  
TBS系列  
2015年7月19日放送

**林先生が驚く初耳学!**  
MBS系列  
2017年11月2日放送

読売テレビ「かんさい情報ネット ten.」/ フジテレビ「有吉弘行のダレトク!?!」/ 東京 MX「KEYMANS」/ テレビ朝日「シュシュ」  
フジテレビ「林修のニッポンドリル」/ 伊万里 KT「ほっとアイ」/ NHK「おはよう日本」/ フジテレビ「ライブニュースイット」/ 日経トレンディ 2017年12月号  
日経トレンディ 2018年1月号/ 月間食堂 2017年2月号/ 月間食堂 2017年4月号/ TKC「戦略経営者」/ 月刊近代食堂 2019年7月号 他メディア紹介多数

## 飲食業界を変える5つの進化



### 美味しさ向上

Dr.Fry-2 (ドクターフライ 2) を取り付けるだけで、食材やシェフを変えずに他店ではマネできない新メニューと調理が可能になります。



### コストダウン

色や匂い移りが気になり交換していた油が、新油のようなクオリティで調理が可能に。厨房やダクトの掃除の手間経費削減にも。



### カロリーカット

衣が吸収する油の量を最大 50% カット。ヘルシーな揚げ物を、油に敏感なお客様にも安心してご提供できます。



### スピード化

Dr.Fry-2 (ドクターフライ 2) の導入で、従来より揚げ時間が短縮でき(食材の種類による)、サンマやサツマイモ、本来焼き調理していた料理も、10 ~ 25% の短時間に貢献できます。



### 安心・安全

油ハネが小さくなるので、ヤケドの防止に。またオイルミストも減少され油臭も激減。従業員の健康も守ります。

## 進化をもたらすのは たった4つのシンプルな部品

- 『Dr.Fry-2』 トランス
- テフロンケーブルユニット
- 電極パネル
- AC アダプター



| 型式            | 外形寸法(mm) |    |     |  | 税込み価格    | 本体価格 | 電極パネル外形寸法 |    |    | 消費電力 | 電極パネル |
|---------------|----------|----|-----|--|----------|------|-----------|----|----|------|-------|
|               | 間口       | 奥行 | 高さ  |  |          |      | 間口        | 奥行 | 高さ |      |       |
| Dr.Fry-2(一槽用) | 88       | 33 | 146 |  | お問合せください | 230  | 27.5      | 99 | 3W | 2    |       |
| Dr.Fry-2(二槽用) | 146      | 33 | 88  |  | お問合せください | 230  | 27.5      | 99 | 3W | 4    |       |

※商品構成:Dr.Fry-2トランス、電極パネル×2枚(2槽用は4枚)、テフロンケーブル×2、ACアダプター、電波検知器、耐熱結束バンド・ハーネスクリップ、ローリングタップ

※W(間口)、D(奥行)、H(高さ)を表示します。★印は受注生産品です。納期をご確認下さい。 荷作り・運賃は別途申し受けます。 税込価格については税率10%で表示しています。

- 熱調理機器
  - レンジ・テーブル
  - スチームコンベクションオーブン
  - オーブン
  - 中華レンジ
  - 餃子グリラー
  - ゆで麺器
  - フライヤー
  - グリラー/グリドル
  - テルテンゲン/回転釜
  - 蒸し器
  - 涼厨
  - アークガスオーブン
  - 炊飯
  - その他
- アルスライン・カスタム
- 作業機器
  - TRE430-TA304特長
  - 作業台
  - 調理台
  - シンク
  - 戸棚
  - 棚
  - パンラック
  - 日本そば
  - エレファントシェルフ
- 洗浄機器
  - ドア
  - アンダーカウンター
  - ラックコンベア
  - フライトコンベア
  - ネットコンベア
  - 容器・予洗付
  - 学校給食
- 衛生機器
  - 消毒・保管機器
    - 食器消毒保管
    - 煮沸式消毒
    - 包丁マナ板殺菌庫
    - シルバーストッカー
- 配膳車・カート
  - フードカート
  - 搬送カート
- ペーカリー
  - オープン
  - 関連機器
- サービス機器
  - 温蔵・保温・加温
  - カフェテリア
  - 喫茶・軽食
- 下調理
- 冷凍・冷蔵機器
- 備品・消耗品
  - 洗剤
  - 浄水・軟水器
  - ホテルパン
- その他
- 資料
  - JFEA機器基準
  - 調理能力表
  - 新調理/HACCP
  - ドライシステム
  - NSF
  - ステンレスフロア

# 下調理

野菜や肉などの  
カット&スライスや  
ミキシングに最適な調理機器

下調理

## 野菜スライサー

電気



**SS-250F** **¥72,000**  
税込¥79,200

■外形寸法:W316×D297×H515  
■消費電力:単相100V 55/65W(50/60Hz)  
■能力:キャベツ0.7/0.9kg/分(0.8mm)

## ネギ切り機

電気



**OHC-13G** **¥61,000**  
税込¥67,100

■外形寸法:W172×D302×H317  
■消費電力:単相 100V 66/56W(50/60Hz)  
■能力:1.3kg/分

**OHC-50** **¥149,000**  
税込¥163,900

■外形寸法:W245×D402×H420  
■消費電力:単相100V 70/89W(50/60Hz)

## キャベツスライサー

電気



**RCS-71** **¥173,000**  
税込¥190,300

■外形寸法:W364×D364×H439  
■消費電力:単相 100V(50/60Hz)  
130/150W  
■能力:13~15玉/30分

**DRC-80** **¥300,000**  
税込¥330,000

■外形寸法:W430×D430×H520  
■消費電力:単相100V 125W  
■能力:約15玉/10分

## おろし機

電気



**RHG-15G** **¥88,000**  
税込¥96,800

■外形寸法:W200×D310×H340  
■消費電力:単相 100V(50/60Hz)  
145/168W  
■能力:約大根5本/分

**RHG-16H** **¥183,500**  
税込¥201,850

■外形寸法:W220×D305×H445  
■消費電力:単相100V 145/168W  
(50/60Hz)

## 野菜スライサー

電気



**MSC-90** **¥76,000**  
税込¥83,600

■外形寸法:W340×D320×H520  
■消費電力:単相 100V(50/60Hz) 58/73W  
■刃物回転数:140回転/分



**DX-100** **¥128,000**  
税込¥140,800

■外形寸法:W340×D430×H510  
■消費電力:単相 100V(50/60Hz) 180/220W  
■厚さ調節:0.3~5.0mm  
■能力:1mm厚のキャベツスライス12玉/5分  
※投入口70φ、200φ(変形半月型)

## マルチツマ切り機

電気



**DX-70** **¥85,000**  
税込¥93,500

■外形寸法:W380×D310×H210  
■消費電力:単相 100V(50/60Hz) 100/110W  
■能力:1.2mm幅のツマ大根6本/5分  
■カット厚み:0.7mm固定  
※クシ刃:標準1.2mm  
(0.8~お好みのクシ刃へ変更可能)

## トロ口おろし機

電気



**M-2D** **¥58,000**  
税込¥63,800

■外形寸法:W170×D260×H300  
■消費電力:単相 100V(50/60Hz) 60/70W  
■能力:大根10本/5分  
長手9.2kg/5分  
■粗さ:中目  
※変形投入口100φ

## ハムスライサー

電気



**MS-25HA** **¥163,000**  
税込¥179,300

■外形寸法:W400×D479×H455  
■消費電力:単相 100V(50/60Hz) 92/106W  
■定格時間:30分  
■スライス断面寸法:最大W170×H130

## ささがきスライサーミニ

電気



**DX-55** **¥98,000**  
税込¥107,800

■外形寸法:W230×D310×H370  
■消費電力:単相 100V(50/60Hz) 100/110W  
■厚さ調節:0.3~5.0mm(無段階)  
■能力:1mm厚の長ネギの斜め切り90本/5分  
ごぼうのさがき20本/5分  
※投入口32φ(変形)  
※ごぼうを手で回す必要があります

## 皿式ミジン

電気



**DX-90** **¥138,000**  
税込¥151,800

■外形寸法:W580×D390×H240  
■消費電力:単相100V(50/60Hz) 180/220W  
■能力:ミジン切り約3mm目安  
キャベツ15玉/5分  
玉ねぎ180玉/5分  
■容量:4ℓ

## バーチカルミジン

電気



**DX-40** **¥68,000**  
税込¥74,800

■外形寸法:W200×D260×H410  
■消費電力:単相 100V(50/60Hz) 100/110W  
■能力:(3穴使用時)  
キャベツ10玉/5分  
玉ねぎ90玉/5分  
※投入口110φ

## フードプロセッサー

電気

小型多機能タイプ 単機能タイプ



DLC-10PRO **¥46,000**  
税込¥50,600

■外形寸法:W182×D252×H348  
■消費電力:単相 100V(50/60Hz) 330W  
■回転数(50/60Hz):1,500/1,800回/分  
■容量:1.9ℓ  
※付属品:メタルブレード、ドッブレード、1mmスライサー、おろし金

DLC-NXJ2PS **¥130,000**  
税込¥143,000

■外形寸法:W221×D315×H343  
■消費電力:単相100V(50/60Hz)370/480W  
■容量:4.2ℓ  
※付属品:メタルブレード

多機能タイプ



DLC-NXJ2PG **¥160,000**  
税込¥176,000

■外形寸法:W221×D315×H435  
■消費電力:単相 100V(50/60Hz) 370/480W  
■回転数(50/60Hz):1,500/1,800回/分  
■容量:4.2ℓ  
※付属品:メタルブレード、ドッブレード、1mmスライサー、おろし金

DLC-N7JPG **¥115,000**  
税込¥126,500

■外形寸法:W212×D298×H406  
■消費電力:単相100V(50/60Hz) 360/380W  
■容量:3.0ℓ  
※付属品:メタルブレード、ドッブレード、1mmスライサー、おろし金



RM-5200F **¥179,000**  
税込¥196,900

■外形寸法:W215×D260×H453  
■消費電力:単相 100V 700W  
■容量:3.6ℓ  
※付属品:VDタイプに加え、インナーボール、スライス盤、大根おろし金、千切り盤

RM-5200VD(単機能タイプ) **¥143,000**  
税込¥157,300

■外形寸法:W215×D260×H435  
■消費電力:単相 100V 700W  
■容量:3.6ℓ  
※付属品:スチール刃、プラスチック刃、ミニボール、収納ボックス



RM-4200F **¥131,000**  
税込¥144,100

■外形寸法:W215×D260×H432  
■消費電力:単相 100V 650W  
■容量:3ℓ  
※付属品:VDタイプに加え、インナーボール、スライス盤、大根おろし金、千切り盤

R-3D **¥258,000**  
税込¥283,800

■外形寸法:W220×D305×H430  
■消費電力:単相100V 700W  
■機能:切る、刻む、混ぜる、乳化  
■容量:3.7ℓ  
※付属品:平刃、波刃

熱調理機器

- レンジ・テーブル
- スチームコンベクションオーブン
- オーブン
- 中華レンジ
- 餃子グリラー
- ゆで器
- フライヤー
- グリラー/グリドル
- テルテンパン/回転釜
- 蒸し器
- 涼厨
- アークアスオープン
- 炊飯
- その他

アルスライン・カスタム

作業機器

- TRE430・TA304特長
- 作業台
- 調理台
- シンク
- 戸棚
- 棚
- パンラック
- 日本そば
- エレファントシェルフ

洗浄機器

- ドア
- アンダーカウンター
- ラックコンベア
- フライトコンベア
- ネットコンベア
- 容器・予洗付
- 学校給食

衛生機器

- 消毒・保管機器
- 食器消毒保管
- 煮沸式消毒
- 包丁マナ板殺菌庫
- シルバーストッカー

配膳車・カート

- フードカート
- 搬送カート

ベーカリー

- オーブン
- 関連機器
- サービス機器
- 温感・保温・加湿
- カフェテリア
- 喫茶・軽食

下調理

冷凍・冷蔵機器

- 備品・消耗品
- 洗剤
- 浄水・軟水器
- ホテルパン
- その他

資料

- JFEA機器基準
- 調理能力表
- 新調理/HACCP
- ドライシステム
- NSF
- ステンレスフロア

## フードプロセッサー

電気



DLC-NXJ2SS **¥150,000**  
税込¥165,000

■外形寸法:W311×D305×H346  
■消費電力:単相100V(50/60Hz) 370/480W  
■回転数(50/60Hz):1,500/1,800回/分  
■容量:4.2ℓ  
※付属品:メタルブレードのみ



MC-1500FPSR **¥110,000**  
税込¥121,000

■外形寸法:W280×D315×H490  
■消費電力:単相100V(50/60Hz) 360/430W  
■容量:3.0ℓ  
※スクレーパータイプ  
※単機能タイプ:MC-1500FPS  
※多機能タイプ:MC-1500FPM  
※無料貸出機あります。

## スムージーブレンダー

電気



STEALTH885 **¥305,000**  
税込¥335,500

■外形寸法:W220×D235×H440  
■消費電力:単相100V 1.2kW  
■容量:2.2ℓ



HBH755 **¥265,000**  
税込¥291,500

■外形寸法:W220×D270×H420  
■消費電力:単相100V 1,200W(50/60Hz)  
■容量:2.0ℓ  
※あらゆるドリンクに対応する静寂性の高いモデル

## キッチンブレンダー

電気



HBF510S **¥141,000**  
税込¥155,100

■外形寸法:W190×D215×H515  
■消費電力:単相100V 1,100W  
■処理容量:1.8ℓ

HBF900S **¥350,000**  
税込¥385,000

■外形寸法:W226×D378×H481  
■消費電力:単相100V 1,200W  
■処理容量:4.0ℓ



MC-2000BLR **¥130,000**  
税込¥143,000

■外形寸法:W230×D270×H515  
■消費電力:単相 100V 930W  
■容量:2.0ℓ  
※マグネットギア、10段階ダイヤル可変式、冷たいものから80℃までの食材に対応可  
※ステンレスボトルタイプはMC-2000BLSSR

CB-15T **¥420,000**  
税込¥462,000

■外形寸法:W275×D290×H660  
■消費電力:単相 100V 1.4kW  
■処理容量:4.0ℓ

## バーミキサー

電気



HBB908R **¥40,000**  
税込¥44,000

■外形寸法:W205×D195×H400  
■消費電力:単相100V 573W  
■処理容量:1.25ℓ



BB-900 **¥66,000**  
税込¥72,600

■外形寸法:W180×D180×H385  
■消費電力:単相 100V 300W  
■容量:1.6ℓ  
※チップアイス対応

## ホットブレンダー

電気



CBT-500PRO2 **¥60,000**  
税込¥66,000

■外形寸法:W191×D218×H440  
■消費電力:単相100V 270/270W (50/60Hz)  
■容量:1.5ℓ  
※熱い食材処理用

## ジュースミキサー

電気

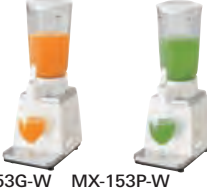

MX-153G-W **¥49,800**  
税込¥54,780

■外形寸法:W188×D262×H512  
■消費電力:単相 100V 295W  
■能力(容量):1.8ℓ  
※ガラスコップ

MX-153P-W **¥46,800**  
税込¥51,480

■外形寸法:W188×D262×H512  
■消費電力:単相 100V 295W  
■能力(容量):1.8ℓ  
※プラスチックコップ

## ブレンダーミキサー

電気



Blixer-5G **¥550,000**  
税込¥605,000

■外形寸法:W280×D328×H536  
■消費電力:三相200V 1.7/2.0kW(50/60Hz)  
■容器容量:5.9ℓ(液体物処理量3.6ℓ)  
※付属品:刃カッター、蓋スクレーパー



Blixer-7 **¥634,000**  
税込¥697,400

■外形寸法:W280×D328×H570  
■消費電力:三相200V 1.7/2.0kW(50/60Hz)  
■容器容量:7.5ℓ(液体物処理量4.0ℓ)  
※付属品:刃カッター、蓋スクレーパー

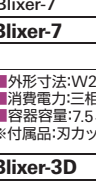

Blixer-3D **¥323,000**  
税込¥355,300

■外形寸法:W225×D305×H450  
■消費電力:単相 100V 750W  
■機能:ペー스트状・介護食作り  
■容量:3.7ℓ(液体物処理量2ℓ)  
※付属品:ギザ刃、スクレーパー

※W(間口)・D(奥行)・H(高さ)を表示します。★印は受注生産品です。納期をご確認下さい。荷作り・運賃は別途申し受けます。税込価格については税率10%で表示しています。

## ミートチョッパー

電気



OMC-12C-2

**OMC-12C-2** ¥182,000  
税込¥200,200

- 外形寸法:W270×D540×H315
- 消費電力:単相100V 0.2kW(50/60Hz)
- 処理能力:100~150kg/h
- ※血安全スイッチ標準装備
- ※本体:オールステンレス

**OMC-22SB** ¥363,000  
税込¥399,300

- 外形寸法:W280×D603×H389
- 消費電力:三相200V 0.74kW(50/60Hz)
- 処理能力:150~300kg/h
- ※血安全スイッチ標準装備
- ※本体:オールステンレス



MS-12S/B

**MS-12S/B (スタンダード)** ¥180,000  
税込¥198,000

- 外形寸法:W245×D550×H440
- 消費電力:(S)三相 200V 0.3kW  
(B)単相 100V 0.3kW
- 能力:125~150kg/h

**MD-22K (テラックス強力型)** ¥250,000  
税込¥275,000

- 外形寸法:W245×D590×H440
- 消費電力:三相 200V 0.75kW
- 能力:216~260kg/h

## ミートスライサー

電気



NF-280

EDGE12

**NF-280** ¥1,150,000  
税込¥1,265,000

- 外形寸法:W930×D635×H730
- 消費電力:三相 200V 1.1kW
- 能力:冷凍肉42枚(50Hz)50枚(60Hz)

**EDGE12** ¥410,000  
税込¥451,000

- 外形寸法:W545×D625×H570
- 消費電力:単相 100V 0.375kW
- ※手動式、ライトデュティモデル

## 焼豚・ハムスライサー



YBS-1

**YBS-1** ¥380,000  
税込¥418,000

- 外形寸法:W592×D462×H550
- 消費電力:単相 100V 0.2kW

**HBC-2S/B** ¥680,000  
税込¥748,000

- 外形寸法:W800×D725×H755
- 消費電力:(S)三相 200V 0.75kW  
(B)単相 100V 0.3kW

## 多機能野菜スライサー

電気



CL-50E

**CL-50E** ¥250,000  
税込¥275,000

- 外形寸法:W380×D310×H595
- 消費電力:単相 100V 680W
- 処理能力:250kg/h
- ※付属品:スライス盤1mm
- 替刃Aセット(別途売り):スライス2mm、スライス4mm、角千切2.5×2.5mm、大根おろし



CL-52E

**CL-52E** ¥390,000  
税込¥429,000

- 外形寸法:W370×D330×H690
- 消費電力:単相 100V 760W
- 処理能力:400kg/h
- ※付属品:スライス盤1mm
- 替刃Aセット(別途売り):スライス2mm、スライス4mm、角千切2.5×2.5mm、大根おろし

## フードカッター

電気



OMF-400D

**OMF-400D** ¥252,000  
税込¥277,200

- 外形寸法:W520×D435×H481
- 消費電力:単相 100V 0.2kW
- 回転数:1,500rpm
- 能力:1~3kg/回
- 容器容量:6.0ℓ
- ※血アルミ、蓋アルミ研磨仕上げ
- ※安全ガード、ヘラ1本付



OMF-500D(3P)

**OMF-500D(3P)** ¥585,000  
税込¥643,500

- 外形寸法:W646×D532×H620
- 消費電力:三相200V 0.75kW
- 回転数:1,500rpm
- 能力:2~5kg/回
- 容器容量:10ℓ
- ※血アルミ、蓋アルミ研磨仕上げ
- ※安全ガード、ヘラ1本付

## フードスライサー

電気



MJ-200(100)

**MJ-200(100)** ¥1,450,000  
税込¥1,595,000

- 外形寸法:W542×D975×H770(脚無)
- 給水口径:10A
- 消費電力:三相200V 0.6kW
- 処理能力:200~2,200kg/h
- スライス寸法:1.2, 3.5, 8, 10, 15, 20mm
- ※付属品:標準2枚刃
- ※単相100V仕様(MJ-100)有
- ※脚はオプションです。



MK-202

**MK-202** ¥1,720,000  
税込¥1,892,000

- 外形寸法:W569×D1,108×H823(脚無)
- 給水口径:10A
- 消費電力:三相200V 0.6kW
- 処理能力:310~3,100kg/h
- スライス寸法:1.2, 3.5, 8, 10, 15, 20mm
- ※付属品:標準2枚刃
- ※脚はオプションです。

## サイノ目カッター

電気



DC-203

**DC-203** ¥お問合せください

- 外形寸法:W943×D756×H1,384
- 消費電力:三相 200V 0.75kW
- 処理能力:15mm立方体 1000kg/h
- ※付属品:15mmまたは20mm刃
- どちらかお選びください。

## カッターミキサー

電気



AC-25S

**AC-25S** ¥1,980,000  
税込¥2,178,000

- 外形寸法:W953×D483×H1,197
- 消費電力:三相 200V 0.75kW
- 回転数:3,000-1,500/3,600-1,800rpm (50/60Hz)
- ボール容量:25ℓ

## フードミキサー

電気



OMX-15R-2

**OMX-15R-2** ¥555,000  
税込¥610,500

- 外形寸法:W522×D250×H570
- 消費電力(50Hz/60Hz):単相 100V 0.2kW
- 処理能力:7~10kg/回
- 羽根種:M羽根
- ※フタ、ヘラ1本付

**OMX-50R-3** ¥1,395,000  
税込¥1,534,500

- 外形寸法:W915×D510×H890
- 消費電力:三相200V 0.74kW
- 処理能力:20kg~40kg/回
- 羽根種:M羽根
- ※フタ、ヘラ1本付

## 野菜スライサー

電気



OMV-300D

**OMV-300D** ¥282,000  
税込¥310,200

- 外形寸法:W360×D693×H415
- 消費電力:単相 100V 0.2kW
- 処理能力:250~300kg/h
- ※輪切りプレート1枚・収納ラック付

## 脱水機

電気



OMD-10R3

VS-500A

**OMD-10R3** ¥375,000  
税込¥412,500

- 外形寸法:W574×D574×H805
- 消費電力:単相 100V 0.2kW
- ※付属品:専用脱水袋1枚

**VS-500A** ¥360,000  
税込¥396,000

- 外形寸法:W500×D422×H698
- 消費電力:単相100V 180/230W(50/60Hz)
- 定格時間:20分

## 球根皮剥機 ピーラー

電気



OMP-20F

HP-10N

**OMP-20F(3P)** ¥325,000  
税込¥357,500

- 外形寸法:W520×D585×H770
- 消費電力:三相200V 0.4kW
- ※カーボンシート取替え可能

**HP-10N (1P)** ¥240,000  
税込¥264,000

- 外形寸法:W500×D485×H622
- 消費電力:単相100V 225/270W(50/60Hz)

# 冷凍・冷蔵機器

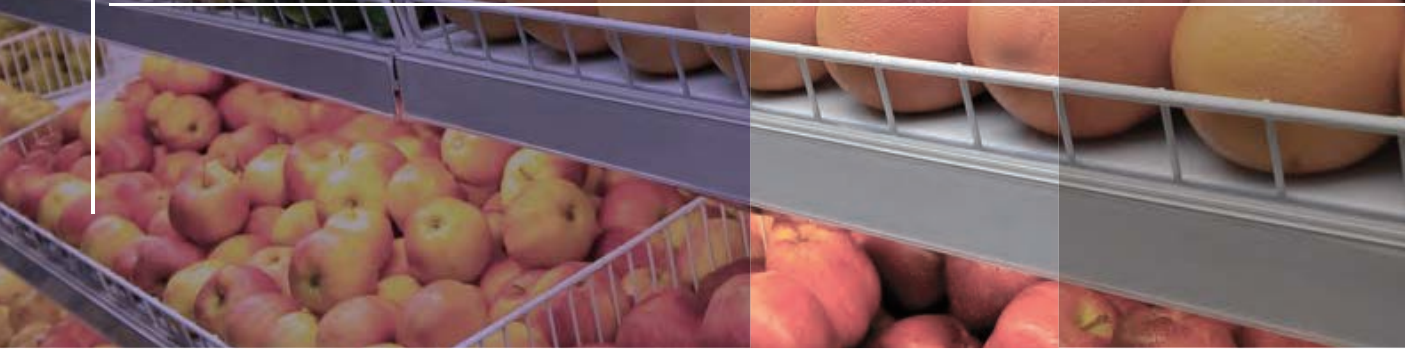

## 熱調理機器

- レンジ・テーブル
- スチームコンベクションオーブン
- オープン
- 中華レンジ
- 餃子グリラー
- ゆで麺器
- フライヤー
- グリラー/グリドル
- テイルテイングパン/回転釜
- 蒸し器
- 涼厨
- アークガスオープン
- 炊飯
- その他

## アルスライン・カスタム

## 作業機器

- TRE430・TA304特長
- 作業台
- 調理台
- シンク
- 戸棚
- 棚
- パンラック
- 日本そば
- エレファントシェルフ

## 洗浄機器

- ドア
- アンダーカウンター
- ラックコンベア
- フライトコンベア
- ネットコンベア
- 容器・予洗付
- 学校給食

## 衛生機器

## 消毒・保管機器

- 食器消毒保管
- 煮沸式消毒
- 包丁マナ板殺菌庫
- シルバーストッカー

## 配膳車・カート

- フードカート
- 搬送カート

## ペーカリー

- オープン
- 関連機器

## サービス機器

- 温感・保温・加湿
- カフェテリア
- 喫茶・軽食

## 下調理

## 冷凍・冷蔵機器

## 備品・消耗品

- 洗剤
- 浄水・軟水器
- ホテルパン
- その他

## 資料

- JFEA機器基準
- 調理能力表
- 新調理/HACCP
- ドライシステム
- NSF
- ステンレスフロア

## コンパクトストッカー

電気 スライド扉タイプ



|                 |                 |
|-----------------|-----------------|
| SCR-CDS45       | SCR-CDS66       |
| <b>¥109,000</b> | <b>¥139,000</b> |
| 税込¥119,900      | 税込¥152,900      |

- 外形寸法:W531×D318(+20)×H865
- 庫内寸法:W390×D210×H515
- 有効内容積量:43ℓ(5ℓ/バルク×4個)
- 消費電力単相 100V 61/64W (50/60Hz)



|                |                 |
|----------------|-----------------|
| PF-057XG       | PF-070XG        |
| <b>¥92,000</b> | <b>¥122,000</b> |
| 税込¥101,200     | 税込¥134,200      |

- 外形寸法:W485×D327×H860
- 庫内寸法:W390×D210×H550
- 有効内容積量:42ℓ
- 消費電力単相 100V 51/57W (50/60Hz)

|           |                 |
|-----------|-----------------|
| SCR-CDS66 | <b>¥139,000</b> |
|           | 税込¥152,900      |

- 外形寸法:W706×D318(+20)×H865
- 庫内寸法:W600×D210×H515
- 有効内容積量:62ℓ(5ℓ/バルク×6個)
- 消費電力単相 100V 61/64W (50/60Hz)

|          |                 |
|----------|-----------------|
| PF-070XG | <b>¥122,000</b> |
|          | 税込¥134,200      |

- 外形寸法:W696×D327×H860
- 庫内寸法:W600×D210×H550
- 有効内容積量:65ℓ
- 消費電力単相 100V 55/60W (50/60Hz)

## チェストフリーザー

電気 庫内温度(冷凍-20℃以下)



|                |                |
|----------------|----------------|
| MS-062G        | MA-6171A       |
| <b>MS-062G</b> | <b>¥オープン価格</b> |

- 外形寸法:W475×D555×H830
- 消費電力単相 100V 91W
- 内容積:62ℓ
- ※付属品:バスケット1個
- ※業務用アイスクリーム2ℓ×15/パック収納

|          |                |
|----------|----------------|
| MA-6171A | <b>¥オープン価格</b> |
|----------|----------------|

- 外形寸法:W844×D564×H837
- 消費電力単相 100V 241/248W (50/60Hz)
- 有効内容積:171ℓ
- ※付属品:バスケット1個



|          |                 |
|----------|-----------------|
| SH-220XD | <b>¥231,000</b> |
|          | 税込¥254,100      |

- 外形寸法:W746×D662×H893
- 消費電力単相 100V 72/73W (50/60Hz)
- 内容積:186ℓ
- ※付属品:バスケット1個



|            |                 |
|------------|-----------------|
| SCR-RH28VA | <b>¥292,000</b> |
|            | 税込¥321,200      |

- 外形寸法:W1,022×D695×H858
- 消費電力単相 100V 90/95W (50/60Hz)
- 有効内容積:282ℓ
- ※付属品:バスケット2個、霜取り用ヘラ1個

|            |                 |
|------------|-----------------|
| SCR-RH36VA | <b>¥358,000</b> |
|            | 税込¥393,800      |

- 外形寸法:W1,262×D695×H858
- 消費電力単相 100V 98/100W (50/60Hz)
- 有効内容積:362ℓ
- ※付属品:バスケット2個、霜取り用ヘラ1個



|          |                 |
|----------|-----------------|
| SH-500XD | <b>¥418,000</b> |
|          | 税込¥459,800      |

- 外形寸法:W1,351×D730×H893
- 消費電力単相 100V 103/103W (50/60Hz)
- 有効内容積:455ℓ
- ※付属品:バスケット2個

|          |                 |
|----------|-----------------|
| SH-700XD | <b>¥477,000</b> |
|          | 税込¥524,700      |

- 外形寸法:W1,781×D730×H893
- 消費電力単相 100V 104/105W (50/60Hz)
- 有効内容積:628ℓ
- ※付属品:バスケット3個

## 検食用冷凍縦型ストッカー

電気 庫内温度(冷凍-20℃以下)



|             |                   |
|-------------|-------------------|
| SRF-K661-1K | <b>¥1,143,000</b> |
|             | 税込¥1,257,300      |

- 外形寸法:W615×D650×H1,960
- 庫内寸法:W515×D550×H1,450
- 消費電力単相 100V 317/317W (50/60Hz)
- 有効内容積:374ℓ
- 引出数:専用トレー14個
- ※日付管理カード、鍵付き
- ※消費電力は除霜時。運転時:171/171W



|          |                 |
|----------|-----------------|
| VF-K120X | <b>¥176,000</b> |
|          | 税込¥193,600      |

- 外形寸法:W460×D585×H1,110
- 消費電力単相 100V 130/130W (50/60Hz)
- 内容積:6.8ℓ×7段
- 引出数:7段
- ※消費電力は除霜時。運転時:90/90W

●検食用(冷凍-20℃以下)



|         |                 |
|---------|-----------------|
| SF-200T | <b>¥200,000</b> |
|         | 税込¥220,000      |

- 外形寸法:W549×D560×H1,636
- 消費電力単相 100V 120/130W (50/60Hz)
- 有効内容積:198ℓ
- 引出数・サイズ:  
(W367×D321×H159)6個  
(W367×D157×H191)1個
- ※ノンフロン

●検食用(2週間分)



|        |                 |
|--------|-----------------|
| SD-521 | <b>¥520,000</b> |
|        | 税込¥572,000      |

- 外形寸法:W749×D800×H1,725
- 消費電力単相 100V 150/151W (50/60Hz)
- 有効内容積:472ℓ
- 引出バスケット:  
(W276×D508×H138)12個  
(W257×D324×H198)2個
- ※付属品:鍵2個
- ※ノンフロン

※W(間口)・D(奥行)・H(高さ)を表示します。★印は受注生産品です。納期をご確認下さい。荷作り・運賃は別途申し受けます。税込価格については税率10%で表示しています。

# プレハブ冷凍・冷蔵庫

電気 抗菌仕様

スリムセパレートタイプ



プレハブ冷凍・冷蔵庫 組立図



スリムセパレートタイプ

| 型式         | 外形寸法(mm) |       |       | 税込み価格 | 本体価格     | 庫内高 mm | 庫内容積 m <sup>3</sup> | インバーター冷却ユニット<br>電源3相200V 消費電力W (50/60Hz) |
|------------|----------|-------|-------|-------|----------|--------|---------------------|--|
|            | 間口       | 奥行    | 高さ    |       |          |        |                     |  |
| <b>冷蔵庫</b> |          |       |       |       |          |        |                     |  |
| 0.5坪       | S20S-05F | 1,800 | 1,032 | 2,148 | お問合せください | 2,000  | 2.8                 | 770/800                                  |
| 1坪         | S20S-10F | 1,800 | 1,932 | 2,148 | お問合せください | 2,000  | 5.88                | 770/800                                  |
| 1.5坪       | S20S-15F | 2,700 | 1,932 | 2,148 | お問合せください | 2,000  | 8.97                | 770/800                                  |
| 2坪         | S20S-20F | 3,600 | 1,932 | 2,148 | お問合せください | 2,000  | 12.06               | 1,050/1,000                              |
| 2.5坪       | S20S-25F | 4,500 | 1,932 | 2,148 | お問合せください | 2,000  | 15.15               | 1,800/1,920                              |
| 3坪         | S20S-30F | 3,600 | 2,832 | 2,148 | お問合せください | 2,000  | 18.39               | 1,800/1,920                              |
| <b>冷凍庫</b> |          |       |       |       |          |        |                     |  |
| 0.5坪       | S20N-05F | 1,800 | 1,032 | 2,264 | お問合せください | 2,000  | 2.24                | 890/910                                  |
| 1坪         | S20N-10F | 1,800 | 1,932 | 2,264 | お問合せください | 2,000  | 5.12                | 1,660/1,730                              |
| 1.5坪       | S20N-15F | 2,700 | 1,932 | 2,264 | お問合せください | 2,000  | 8.0                 | 2,180/2,300                              |
| 2坪         | S20N-20F | 3,600 | 1,932 | 2,264 | お問合せください | 2,000  | 10.88               | 2,180/2,300                              |

## 組立式ウォークイン冷蔵ショーケース

電気



**84ASPL** ¥2,844,000  
税込¥3,128,400

- 外形寸法:W3,035×D1,850×H2,290
- 所要冷凍能力:三相 200V 3,010W
- 定格内容積:11,090ℓ
- 庫内温度:0~10℃
- ※冷凍機、クーリングコイル別途費用
- ※受注生産品

## 組立式冷蔵ショーケース・冷蔵庫

電気



**54APLE-S** ¥1,227,000  
税込¥1,349,700

- 外形寸法:W1,732×D800×H2,100
- 所要冷凍能力:三相 200V 1,120W
- 定格内容積:2,065ℓ
- 庫内温度:0~10℃
- ※冷凍機、クーリングコイル別途費用
- ※受注生産品



**623CD-PL-EC** ¥1,586,000  
税込¥1,744,600

- 外形寸法:W1,800×D800×H1,912
- 消費電力:三相 200V 397W(50/60Hz)
- 定格内容積:1,677ℓ
- 庫内温度:-7~12℃

## 冷蔵多段オープンショーケース

電気

庫内温度 (0℃~22℃)



**RSD-S3FZ5J** ¥1,030,000  
税込¥1,133,000

- 外形寸法:W890×D600×H1,900
- 消費電力:三相 200V 849W (50/60Hz)
- 有効内容積:296ℓ
- ※スチール棚5枚

## オープンショーケース

電気

冷蔵低多段



**HMC-65GHT03S** ¥1,028,000  
税込¥1,130,800

- 外形寸法:W1,909×D910×H1,550
- 消費電力:三相 200V 1,525/1,697W (50/60Hz)
- 有効内容積:622ℓ

冷蔵平型



**MRN-52RGBSPS** ¥567,000  
税込¥623,700

- 外形寸法:W1,490×D900×H890
- 消費電力:単相 100V 610/610W (50/60Hz)
- 有効内容積:233ℓ

催事用



**SAR-ES90FBNB** ¥677,000  
税込¥744,700

- 外形寸法:W900×D807×H835
- 消費電力:単相 100V 470/500W (50/60Hz)
- 有効内容積:108ℓ
- 庫内温度:-2~15℃

## HOT&COLDケース

電気



**SAR-346HVDL** ¥1,347,000  
税込¥1,481,700

- 外形寸法:W900×D600×H1,495
- 消費電力:冷蔵+加温2段 単相 100V 1,098/1,098W(50/60Hz)
- 有効内容積:218ℓ
- 庫内温度:5~10℃ ホット部55℃±5℃

## ビールジョッキクーラー

電気



**MJS-050DCSG6** ¥635,000  
税込¥698,500

- 外形寸法:W500×D650×H1,890
- 消費電力:単相 100V 330/330W(50/60Hz)



**SRL-J150FNB** ¥702,000  
税込¥772,200

- 外形寸法:W550×D610×H1,900
- 消費電力:単相 100V 345/355W(50/60Hz)
- 有効内容積:238ℓ
- 庫内温度:-15~5℃
- ※ビール中ジョッキ150個、大ジョッキ96個

## スライド扉リーチインショーケース

電気



**SRM-RV319C** ¥901,000  
税込¥991,100

- 外形寸法:W900×D650×H1,900
- 消費電力:単相 100V 202/216W(50/60Hz)
- 有効内容積:536ℓ
- 庫内温度:3~10℃
- ※ビール中ビン334本、大ビン232本
- ※白塗装



**MSU-120GHWSR** ¥724,000  
税込¥796,400

- 外形寸法:W1,200×D450×H1,900
- 消費電力:単相 100V 370/410W(50/60Hz)
- 有効内容積:488ℓ
- ※ホワイト仕様
- ※ビール中ビン272本、大ビン216本

すし用ネタケース

電気 庫内温度 冷蔵5℃

●適温低温タイプ



**OH角型-NMb-1500L ¥410,000**  
税込¥451,000

■外形寸法:W1,500×D300×H260  
■消費電力:単相 100V 153/173W(50/60Hz)  
■有効内容積:42ℓ  
■庫内温度:5℃~10℃



**OH丸型-Sb-1500L ¥320,000**  
税込¥352,000

■外形寸法:W1,500×D300×H275  
■消費電力:単相 100V 134/151W(50/60Hz)  
■有効内容積:43ℓ  
■庫内温度:5℃~10℃

●恒温高温ネタケース



**FNC-120BS-L ¥521,000**  
税込¥573,100

■外形寸法:W1,200×D345×H280  
■消費電力:単相 100V 152/162W(50/60Hz)  
■有効容積:40ℓ  
※LED照明付

●冷蔵ネタケース



**HNC-180B-R-B ¥334,000**  
税込¥367,400

■外形寸法:W1,800×D345×H270  
■消費電力:単相 200V 155/170W(50/60Hz)  
■有効容積:72ℓ

高湿洋菓子ショーケース

電気 庫内温度 3~17℃湿度 70~95%

●対面式



**TSA-120XC ¥976,500**  
税込¥1,074,150

■外形寸法:W1,200×D652×H1,155  
■消費電力:単相 100V 414/445W(50/60Hz)  
■庫内温度:3~17℃

洋菓子ショーケース

電気

●対面式



**TSR-B090XB ¥588,000**  
税込¥646,800

■外形寸法:W900×D493×H1,000  
■消費電力:単相 100V 307/337W(50/60Hz)  
■有効内容積:105ℓ  
■庫内温度:7℃±3℃



**OHGU-Sh-700B ¥660,000**  
税込¥726,000

■外形寸法:W700×D500×H995  
■消費電力:単相 100V 170/208W(50/60Hz)  
■庫内温度:8℃~15℃



**TCR613-EC ¥オープン価格**

■外形寸法:W1,800×D750×H1,150  
■消費電力:三相 200V 460W/単相 100V 72W  
■庫内温度:2~10℃

ワインセラー

電気



**FJC-162GD (BK) ¥126,000**  
税込¥138,600

■外形寸法:W500×D560×H1,270  
■消費電力:単相100V 138W(50/60Hz)  
■庫内温度:5~20℃(上下2室個別設定可能)  
■定格内容積:166ℓ  
※収納本数54~60本



**ST-408FG II (WK) ¥772,727**  
税込¥850,000

■外形寸法:W750×D575×H1,760  
■消費電力:単相100V 195W(50/60Hz)  
※LED消灯時  
■庫内温度:6~20℃  
■定格内容積:402ℓ  
※収納本数120本



**6182V ¥777,000**  
税込¥854,700

■外形寸法:W680×D690×H1,825  
■消費電力:単相100V 73/82W(50/60Hz)  
■庫内温度:8~20℃  
■有効内容積:445ℓ  
※収納本数182本



**Premiere-M-C-PTHF ¥525,000**  
税込¥577,500

■外形寸法:W680×D690×H1,480  
■消費電力:単相100V 73/82W(50/60Hz)  
■庫内温度:9~15℃  
■有効内容積:355ℓ  
※収納本数140本

ワインセラー

電気



**MB-6110C ¥オープン価格**

■外形寸法:W493×D590×H860  
■消費電力:単相 100V 110W(50/60Hz)  
■有効内容積:110ℓ  
■庫内温度:5~18℃  
※収納本数32本



**ST-RV273G (R) ¥480,000**  
税込¥528,000

■外形寸法:W606×D589×H1,513  
■消費電力:単相 100V 150W(50/60Hz)  
■庫内温度:6~19℃  
■定格内容積:273ℓ  
※収納本数77本  
※右ヒンジ右開きタイプです。左ヒンジ左開きのST-RV273GL (R)もあります。  
※他色マットグレー、アーモンドホワイトあります。



**Premiere-L-C-PTHF (黒) ¥644,000**  
税込¥708,400

■外形寸法:W680×D690×H1,825  
■消費電力:単相 100V 70/80W(50/60Hz)  
■有効内容積:460ℓ  
■庫内温度:9~15℃  
※収納本数182本



**6170D2P ¥744,000**  
税込¥818,400

■外形寸法:W680×D690×H1,825(取っ手D30)  
■消費電力:単相 100V 73/82W(50/60Hz)  
■容量:430ℓ  
■庫内温度:上部5~11℃/下部15~20℃  
※収納約150本

※W(間口)・D(奥行)・H(高さ)を表示します。★印は受注生産品です。納期をご確認下さい。 荷作り・運賃は別途申し受けます。 税込価格については税率10%で表示しています。

熱調理機器

- レンジ・テーブル
- スチームコンベクションオーブン
- オーブン
- 中華レンジ
- 餃子グリラー
- ゆで麺器
- フライヤー
- グリラー/グリドル
- テルテンゲン/回転釜
- 蒸し器
- 涼厨
- アケアガスオープン
- 炊飯
- その他

アルスライン・カスタム

作業機器

- TRE430-TA304特長
- 作業台
- 調理台
- シンク
- 戸棚
- 棚
- パンラック
- 日本そば
- エレファントシェルフ

洗浄機器

- ドア
- アンダーカウンター
- ラックコンベア
- フライトコンベア
- ネットコンベア
- 容器・予洗付
- 学校給食

衛生機器

- 消毒・保管機器
- 食器消毒保管
- 煮沸式消毒
- 包丁マナ板殺菌庫
- シルバーストッカー

配膳車・カート

- フードカート
- 搬送カート

ペーカリー

- オープン
- 関連機器

サービス機器

- 温感・保温・加湿
- カフェテリア
- 喫茶・軽食

下調理

冷凍・冷蔵機器

- 備品・消耗品
- 洗剤
- 浄水・軟水器
- ホテルパン
- その他

資料

- JFEA機器基準
- 調理能力表
- 新調理/HACCP
- ドライシステム
- NSF
- ステンレスフロア

## 薄型ショーケース

電気 アンダーカウンタータイプ



**SMR-V1241C** ¥323,000  
税込¥355,300

■外形寸法:W1,200×D450×H800  
■消費電力単相 100V 140/143W (50/60Hz)  
■有効内容積:219ℓ  
■庫内温度:2~10℃  
※ビール中ビン 128本、大ビン106本



**SMR-U45NC** ¥167,000  
税込¥183,700

■外形寸法:W750×D450×H800  
■消費電力単相 100V 116/126W (50/60Hz)  
■有効内容積:76ℓ  
■庫内温度:3~10℃  
※ビール中ビン 45本、大ビン38本



**SMR-M86NC** ¥189,000  
税込¥207,900

■外形寸法:W750×D450×H1,080  
■消費電力単相 100V 121/133W (50/60Hz)  
■有効内容積:144ℓ  
■庫内温度:3~10℃  
※ビール中ビン 86本、大ビン76本

## 小型ショーケース

電気



**MU-0914X** ¥325,000  
税込¥357,500

■外形寸法:W900×D550×H1,400  
■消費電力単相 100V 184/197W (50/60Hz)  
■有効内容積:337ℓ  
■庫内温度:3~10℃  
※ビール中ビン174本、大ビン168本

## 冷蔵ショーケース

電気



**SMR-CZ65F** ¥125,000  
税込¥137,500

■外形寸法:W470×D463×H800  
■消費電力単相 100V 110/120W (50/60Hz)  
■有効内容積:65ℓ  
■庫内温度:3~10℃  
※250ml缶126本、350ml缶81本、500mlペットボトル丸型54本/角型60本

## 4面ショーケース

電気



**SSR-CDZ281** ¥425,000  
税込¥467,500

■外形寸法:W510×D535+(23)×H1,770  
■消費電力単相 100V 149/167W (50/60Hz)  
■有効内容積:228ℓ  
■庫内温度:3~10℃  
※250ml缶478本、350ml缶296本、500mlペットボトル丸型192本/角型238本  
※外形寸法()内の数値は必要設置寸法



**SSR-CDZ221** ¥363,000  
税込¥399,300

■外形寸法:W510×D535+(23)×H1,495  
■消費電力単相 100V 140/156W (50/60Hz)  
■有効内容積:180ℓ  
■庫内温度:3~10℃  
※250ml缶410本、350ml缶254本、500mlペットボトル丸型153本/角型189本  
※外形寸法()内の数値は必要設置寸法

## 5面ショーケース

電気



**SSR-Z165** ¥244,000  
税込¥268,400

■外形寸法:W432×D438+(20)×H1,285  
■消費電力単相 100V 121/134W (50/60Hz)  
■有効内容積:93ℓ  
■庫内温度:3~10℃  
※250ml缶153本、350ml缶99本、500mlペットボトル丸型75本/角型80本  
※外形寸法()内の数値は必要設置寸法

## コールドショーケース(天吊り型)

電気 庫内温度 -6℃~12℃

●機械上付タイプ



**FVS-PG15** ¥1,109,000  
税込¥1,219,900

■外形寸法:W1,500×D500×H835  
■有効内容積:206ℓ  
■消費電力単相 100V 514/534W (50/60Hz)  
※天吊り可能(天吊り金具FVS-02Hが必要)



**OHTd-900** ¥800,000  
税込¥880,000

■外形寸法:W900×D500×H1,085  
■消費電力単相 100V 285/317W (50/60Hz)  
■有効内容積:145ℓ  
■庫内温度:6~10℃  
■重量:95kg

## コールドショーケース

電気 卓上タイプ



**OHLAd-1200L-B** ¥520,000  
税込¥572,000

■外形寸法:W1,200×D395×H515  
■消費電力単相 100V 185/222W (50/60Hz)  
■有効内容積:64ℓ  
■庫内温度:6~12℃  
※中棚一段カラーガラス



**OHS-Pd-1500L** ¥710,000  
税込¥781,000

■外形寸法:W1,500×D400×H515  
■消費電力単相 100V 204/237W (50/60Hz)  
■庫内温度:4~8℃

## 冷凍デュアルショーケース

電気 庫内温度 (-20℃以下)



**★ GSR-D1203ZB** ¥706,000  
税込¥776,600

■外形寸法:W1,200×D867×H1,723  
■消費電力単相 100V 50/74W (50/60Hz)  
三相 200V 847/866W (50/60Hz)  
■有効内容積:上151ℓ・下226ℓ  
※陳列段数:上3段  
※消費電力は除霜時。  
運転時:単相100V 50/74W  
三相200V 630/687W

## 対面ショーケース

電気

●跳ね上げ式対面ケース

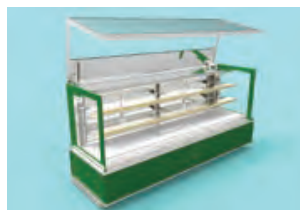

●チョコレート専用対面ケース



●2温度式オープン対面ケース



各種特注仕様で製作可能です。

## ドレンエバポレーター

電気



**EVAPMATIC-100** ¥38,000  
税込¥41,800

■外形寸法:W315×D118×H85  
■消費電力:単相 100V 260W  
■トレー容量:1500cc  
■蒸発能力:160cc/時  
■コード長:約2.4m



# 蔵番システムインバーター冷蔵庫

電気

## 冷蔵した瞬間から、調理は始まっている。

生化学・物理学を応用し、食材の環境を最適化することで、鮮度保持と熟成を両立。保存している間に、美味しくなる。冷蔵庫がもう一人の料理人です。

### 安心・安全。カビ菌・一般細菌を徹底抑制。

N-TeFe エネルギーと低温コントロール保護で、カビ菌・一般細菌をはじめ有害微生物の増加を抑えます。イチゴ、カボスなど、相場変動の激しい食材の価格が安定。傷みがはやい食材のロスを削減できます。



KuraBan  
(21日保存)



従来冷蔵庫  
(21日保存)

### 従来冷蔵庫の常識を超えた鮮度保持能力。

野菜・果物などの劣化を抑制。従来の冷蔵庫と比べて長時間の鮮度保持を実現。食材の酸化・乾燥も抑えるため瑞々しさを保持し、完熟したトマト等も長持ちします。



左 KuraBan、右 従来冷蔵庫  
(2週間保蔵)



左 従来冷蔵庫、右 KuraBan  
(2週間保蔵)

### 新たなビジネスチャンスへ。

#### ロス率を徹底的に抑えた“KuraBan 熟成”

今までのドライエイジング(牛肉)は、専用の熟成庫で湿度管理をしながら長期間かけ熟成されるため不衛生。しかもトリミングロスが非常に多く高価な肉となっていました。KuraBan 熟成では、湿度管理も必要ありません。トリミングロスも殆どなく短時間で熟成するため安価で衛生的です。



KuraBan Aging  
(ロス率5%以内)



DRY Aging  
(ロス率25~50%)

### 驚異の高品質解凍。

#### ドリップ・細胞破壊・酸化を極限まで抑える。

冷凍品(マグロ、エビ等)の解凍に抜群の効果を発揮。解凍時のドリップを抑え、細胞破壊を抑えます。解凍後もそのままKuraBan で保存する事で、品質を保ったままロスなく食材を使用できます。



KuraBan  
(ドリップが殆どない)



従来冷蔵庫  
(ドリップが多い)

## 最先端技術N-TeFe(非熱電場エネルギー)搭載。



#### N-TeFe PSU

最大7,000Vの交流高電圧を庫内に発生する装置です。



#### N-TeFeコントローラー

食材・用途にあわせて独自の制御方法でN-TeFeを食材に印加します。



#### タッチパネル

##### (LEDバックライト)

タッチパネルで操作が簡単です。履歴も自動保存されます。



冷蔵を遥かに凌駕する保存能力  
+  
食味食感の旨み成分向上

従来の冷蔵庫では  
成し得なかった効果を。

### 仕様

| 型式             | 外形寸法(mm) |     |       | 税込み価格    | 本体価格 | 電源              | 庫内温度    | 容量     | 消費電力                 |
|----------------|----------|-----|-------|----------|------|-----------------|---------|--------|----------------------|
|                | 間口       | 奥行  | 高さ    |          |      |                 |         |        |                      |
| <b>標準扉タイプ</b>  |          |     |       |          |      |                 |         |        |                      |
| KB-075F-I2D    | 755      | 800 | 1,950 | お問合せください |      | 50/60Hz, 単相100V | -5℃~10℃ | 533L   | 冷却時157/195W, 霜取時232W |
| KB-090F-IF4D   | 900      | 800 | 1,950 | お問合せください |      | 50/60Hz, 単相100V | -5℃~10℃ | 661L   | 冷却時205/230W, 霜取時401W |
| KB-120F-IF4D   | 1,200    | 800 | 1,950 | お問合せください |      | 50/60Hz, 単相100V | -5℃~10℃ | 941L   | 冷却時210/230W, 霜取時455W |
| KB-150F-IF4D   | 1,490    | 800 | 1,950 | お問合せください |      | 50/60Hz, 単相100V | -5℃~10℃ | 1,210L | 冷却時355/290W, 霜取時459W |
| KB-180F-IF6D   | 1,790    | 800 | 1,950 | お問合せください |      | 50/60Hz, 単相100V | -5℃~10℃ | 1,483L | 冷却時385/425W, 霜取時475W |
| <b>ガラス扉タイプ</b> |          |     |       |          |      |                 |         |        |                      |
| KB-075F-I2D-G  | 755      | 800 | 1,950 | お問合せください |      | 50/60Hz, 単相100V | -5℃~10℃ | 533L   | 冷却時157/195W, 霜取時232W |
| KB-090F-IF4D-G | 900      | 800 | 1,950 | お問合せください |      | 50/60Hz, 単相100V | -5℃~10℃ | 661L   | 冷却時205/230W, 霜取時401W |
| KB-120F-IF4D-G | 1,200    | 800 | 1,950 | お問合せください |      | 50/60Hz, 単相100V | -5℃~10℃ | 941L   | 冷却時210/230W, 霜取時455W |
| KB-150F-IF4D-G | 1,490    | 800 | 1,950 | お問合せください |      | 50/60Hz, 単相100V | -5℃~10℃ | 1,210L | 冷却時355/290W, 霜取時459W |
| KB-180F-IF6D-G | 1,790    | 800 | 1,950 | お問合せください |      | 50/60Hz, 単相100V | -5℃~10℃ | 1,483L | 冷却時385/425W, 霜取時475W |

※W(間口)・D(奥行)・H(高さ)を表示します。★印は受注生産品です。納期をご確認下さい。荷作り・運賃は別途申し受けます。税込価格については税率10%で表示しています。最寄りの消防署の指導を受け、安全な設置を施してください。

- 熱調理機器
  - レンジ・テーブル
  - スチームコンベクションオーブン
  - オープン
  - 中華レンジ
  - 餃子グリラー
  - ゆで麺器
  - フライヤー
  - グリラー/グリドル
  - テイルテングパン/回転釜
  - 蒸し器
  - 涼厨
  - アークガスオープン
  - 炊飯
  - その他
- アルスライン・カスタム
- 作業機器
  - TRE430-TA304特長
  - 作業台
  - 調理台
  - シンク
  - 戸棚
  - 棚
  - バンラック
  - 日本そば
  - エレファントシェルフ
- 洗浄・衛生機器
  - ドア
  - アンダーカウンター
  - ラックコンベア
  - フライトコンベア
  - ネットコンベア
  - 容器・予洗付
  - 学校給食
- 消毒・保管機器
  - 食器消毒保管
  - 煮沸式消毒
  - 包丁 マナ板殺菌庫
  - シルバーストッカー
- 配達車・カート
  - フードカート
  - 搬送カート
- ベーカリー
  - オープン
  - 関連機器
- サービス機器
  - 温蔵・保温・加温
  - カフェテリア
  - 喫茶・軽食
- 下調理
- 冷凍・冷蔵機器
  - 備品・消耗品
  - 洗剤
  - 浄水・軟水器
  - ホテルパン
- その他
- 資料
  - JFEA機器基準
  - 調理能力表
  - 新調理/HACCP
  - ドライシステム
  - NSF
  - ステンレスフロア

## 冷蔵庫

電気



SRR-K1861B



HR-120A-1-ML

| 型式          | 外形寸法(mm) |     |       | 税込み価格      | 本体価格       | 電源     | 消費電力<br>(50/60Hz)<br>W | 定格内容積<br>(冷蔵)<br>L | 庫内温度<br>℃ | 冷凍 | 冷蔵 | 仕様        |
|-------------|----------|-----|-------|------------|------------|--------|------------------------|--------------------|-----------|----|----|-----------|
|             | 間口       | 奥行  | 高さ    |            |            |        |                        |                    |           |    |    |           |
| SRR-K961SB  | 900      | 650 | 1,950 | ¥1,091,200 | ¥992,000   | 1P100V | 255/255                | 611                | -6~12     | -  | 4  | センターピラーレス |
| SRR-K1261SB | 1,200    | 650 | 1,950 | ¥1,092,300 | ¥993,000   | 1P100V | 261/261                | 848                | -6~12     | -  | 4  | センターピラーレス |
| SRR-K1561SB | 1,460    | 650 | 1,950 | ¥1,287,000 | ¥1,170,000 | 1P100V | 365/365                | 1,042              | -6~12     | -  | 4  | センターピラーレス |
| SRR-K1861B  | 1,785    | 650 | 1,950 | ¥1,393,700 | ¥1,267,000 | 1P100V | 395/395                | 1,292              | -6~12     | -  | 6  |           |
| SRR-K981SB  | 900      | 800 | 1,950 | ¥1,093,400 | ¥994,000   | 1P100V | 255/255                | 803                | -6~12     | -  | 4  | センターピラーレス |
| SRR-K1283SB | 1,200    | 800 | 1,950 | ¥1,140,700 | ¥1,037,000 | 3P200V | 259/259                | 1,087              | -6~12     | -  | 4  | センターピラーレス |
| SRR-K1583SB | 1,460    | 800 | 1,950 | ¥1,345,300 | ¥1,223,000 | 3P200V | 363/363                | 1,343              | -6~12     | -  | 4  | センターピラーレス |
| SRR-K1883B  | 1,785    | 800 | 1,950 | ¥1,422,300 | ¥1,293,000 | 3P200V | 394/394                | 1,659              | -6~12     | -  | 6  |           |

|               |       |     |       |            |            |        |         |       |       |   |   |           |
|---------------|-------|-----|-------|------------|------------|--------|---------|-------|-------|---|---|-----------|
| HR-90AT-1-ML  | 900   | 650 | 1,910 | ¥1,175,900 | ¥1,069,000 | 1P100V | 286/286 | 594   | -6~12 | - | 4 | センターピラーレス |
| HR-120AT-1-ML | 1,200 | 650 | 1,910 | ¥1,186,900 | ¥1,079,000 | 1P100V | 290/290 | 824   | -6~12 | - | 4 | センターピラーレス |
| HR-150AT-1-ML | 1,500 | 650 | 1,910 | ¥1,468,500 | ¥1,335,000 | 1P100V | 294/294 | 1,054 | -6~12 | - | 4 | センターピラーレス |
| HR-180AT-1    | 1,800 | 650 | 1,910 | ¥1,466,300 | ¥1,333,000 | 1P100V | 297/297 | 1,271 | -6~12 | - | 6 |           |
| HR-90A-1-ML   | 900   | 800 | 1,910 | ¥1,247,400 | ¥1,134,000 | 1P100V | 286/286 | 761   | -6~12 | - | 4 | センターピラーレス |
| HR-120A-1-ML  | 1,200 | 800 | 1,910 | ¥1,288,100 | ¥1,171,000 | 1P100V | 290/290 | 1,054 | -6~12 | - | 4 | センターピラーレス |
| HR-150A-1-ML  | 1,500 | 800 | 1,910 | ¥1,504,800 | ¥1,368,000 | 1P100V | 294/294 | 1,347 | -6~12 | - | 4 | センターピラーレス |
| HR-180A-1     | 1,800 | 800 | 1,910 | ¥1,540,000 | ¥1,400,000 | 1P100V | 297/297 | 1,627 | -6~12 | - | 6 |           |

## 冷凍庫

電気



GRD-124FMD-F



503YSS-EX

| 型式           | 外形寸法(mm) |     |       | 税込み価格      | 本体価格       | 電源     | 消費電力<br>(50/60Hz)<br>W | 定格内容積<br>(冷凍)<br>L | 庫内温度<br>℃ | 冷凍 | 冷蔵 | 仕様        |
|--------------|----------|-----|-------|------------|------------|--------|------------------------|--------------------|-----------|----|----|-----------|
|              | 間口       | 奥行  | 高さ    |            |            |        |                        |                    |           |    |    |           |
| GRN-094FM-F  | 900      | 650 | 1,950 | ¥1,311,200 | ¥1,192,000 | 1P100V | 504/504                | 605                | -20以下     | 4  | -  | センターピラーレス |
| GRN-124FMD-F | 1,200    | 650 | 1,950 | ¥1,487,200 | ¥1,352,000 | 3P200V | 567/567                | 839                | -20以下     | 4  | -  | センターピラーレス |
| GRN-154FMD   | 1,490    | 650 | 1,950 | ¥1,460,800 | ¥1,328,000 | 3P200V | 546/546                | 1,066              | -20以下     | 4  | -  |           |
| GRN-186FMD   | 1,790    | 650 | 1,950 | ¥1,668,700 | ¥1,517,000 | 3P200V | 571/571                | 1,303              | -20以下     | 6  | -  |           |
| GRD-094FMD   | 900      | 800 | 1,950 | ¥1,359,600 | ¥1,236,000 | 3P200V | 477/477                | 781                | -20以下     | 4  | -  |           |
| GRD-124FMD-F | 1,200    | 800 | 1,950 | ¥1,541,100 | ¥1,401,000 | 3P200V | 567/567                | 1,082              | -20以下     | 4  | -  | センターピラーレス |
| GRD-154FMD-F | 1,490    | 800 | 1,950 | ¥1,721,500 | ¥1,565,000 | 3P200V | 574/574                | 1,373              | -20以下     | 4  | -  | センターピラーレス |
| GRD-186FMD   | 1,790    | 800 | 1,950 | ¥1,824,900 | ¥1,659,000 | 3P200V | 571/571                | 1,667              | -20以下     | 6  | -  |           |

|              |       |     |       |            |            |        |         |       |       |   |   |           |
|--------------|-------|-----|-------|------------|------------|--------|---------|-------|-------|---|---|-----------|
| 301YSS-NP-EX | 900   | 650 | 1,905 | ¥1,373,900 | ¥1,249,000 | 1P100V | 384/384 | 609   | -20以下 | 4 | - | センターピラーレス |
| 403YSS-EX    | 1,200 | 650 | 1,905 | ¥1,483,900 | ¥1,349,000 | 3P200V | 597/597 | 847   | -20以下 | 4 | - |           |
| 503YSS-EX    | 1,500 | 650 | 1,905 | ¥1,699,500 | ¥1,545,000 | 3P200V | 611/611 | 1,096 | -20以下 | 4 | - |           |
| 303SS-NP-EX  | 900   | 800 | 1,905 | ¥1,475,100 | ¥1,341,000 | 3P200V | 390/390 | 783   | -20以下 | 4 | - | センターピラーレス |
| 403SS-NP-EX  | 1,200 | 800 | 1,905 | ¥1,593,900 | ¥1,449,000 | 3P200V | 591/591 | 1,074 | -20以下 | 4 | - | センターピラーレス |
| 503SS-EX     | 1,500 | 800 | 1,905 | ¥1,739,100 | ¥1,581,000 | 3P200V | 611/611 | 1,377 | -20以下 | 4 | - |           |

## 冷凍冷蔵庫

電気



GRD-121PMD



SRR-K1583CSB

| 型式           | 外形寸法(mm) |     |       | 税込み価格      | 本体価格       | 電源     | 消費電力<br>(50/60Hz)<br>W | 定格内容積<br>(冷凍/冷蔵)<br>L | 庫内温度<br>℃ | 冷凍 | 冷蔵 |
|--------------|----------|-----|-------|------------|------------|--------|------------------------|-----------------------|-----------|----|----|
|              | 間口       | 奥行  | 高さ    |            |            |        |                        |                       |           |    |    |
| SRR-K961CSB  | 900      | 650 | 1,950 | ¥1,274,900 | ¥1,159,000 | 1P100V | 397/397                | 137/439               | -6~12/-20 | 1  | 3  |
| SRR-K1261CSB | 1,200    | 650 | 1,950 | ¥1,337,600 | ¥1,216,000 | 1P100V | 587/587                | 190/631               | -6~12/-20 | 1  | 3  |
| SRR-K1561C2B | 1,460    | 650 | 1,950 | ¥1,538,900 | ¥1,399,000 | 1P100V | 584/584                | 500/500               | -6~12/-20 | 2  | 2  |
| SRR-K1861C2B | 1,785    | 650 | 1,950 | ¥1,625,800 | ¥1,478,000 | 1P100V | 607/607                | 393/848               | -6~12/-20 | 2  | 4  |
| SRR-K981CSB  | 900      | 800 | 1,950 | ¥1,343,100 | ¥1,221,000 | 1P100V | 397/397                | 169/563               | -6~12/-20 | 1  | 3  |
| SRR-K1283CSB | 1,200    | 800 | 1,950 | ¥1,375,000 | ¥1,250,000 | 3P200V | 584/584                | 244/790               | -6~12/-20 | 1  | 3  |
| SRR-K1583CSB | 1,460    | 800 | 1,950 | ¥1,615,900 | ¥1,469,000 | 3P200V | 592/592                | 304/982               | -6~12/-20 | 1  | 3  |
| SRR-K1883C2B | 1,785    | 800 | 1,950 | ¥1,810,600 | ¥1,646,000 | 3P200V | 608/608                | 505/1,087             | -6~12/-20 | 2  | 4  |
| GRN-091PM    | 900      | 650 | 1,950 | ¥1,406,900 | ¥1,279,000 | 1P100V | 474/474                | 129/435               | -5~10/-20 | 1  | 3  |
| GRN-121PM    | 1,200    | 650 | 1,950 | ¥1,373,900 | ¥1,249,000 | 1P100V | 480/480                | 185/608               | -5~10/-20 | 1  | 3  |
| GRN-152PM    | 1,490    | 650 | 1,950 | ¥1,633,500 | ¥1,485,000 | 1P100V | 509/509                | 502/504               | -5~10/-20 | 2  | 2  |
| GRN-182PM    | 1,790    | 650 | 1,950 | ¥1,716,000 | ¥1,560,000 | 1P100V | 524/524                | 390/845               | -5~10/-20 | 2  | 4  |
| GRD-091PM    | 900      | 800 | 1,950 | ¥1,445,400 | ¥1,314,000 | 1P100V | 474/474                | 168/560               | -5~10/-20 | 1  | 3  |
| GRD-121PMD   | 1,200    | 800 | 1,950 | ¥1,463,000 | ¥1,330,000 | 3P200V | 480/480                | 239/778               | -5~10/-20 | 1  | 3  |
| GRD-151PMD   | 1,490    | 800 | 1,950 | ¥1,664,300 | ¥1,513,000 | 3P200V | 495/495                | 310/993               | -5~10/-20 | 1  | 3  |
| GRD-182PMD   | 1,790    | 800 | 1,950 | ¥1,914,000 | ¥1,740,000 | 3P200V | 524/524                | 503/1,088             | -5~10/-20 | 2  | 4  |

## パススルー冷蔵庫

電気



SRR-KP1281D

| 型式          | 外形寸法(mm) |     |       | 税込み価格      | 本体価格       | 電源     | 消費電力<br>(50/60Hz)<br>W | 定格内容積<br>(冷蔵)<br>L | 庫内温度<br>℃ | 冷凍 | 冷蔵 |
|-------------|----------|-----|-------|------------|------------|--------|------------------------|--------------------|-----------|----|----|
|             | 間口       | 奥行  | 高さ    |            |            |        |                        |                    |           |    |    |
| SRR-KP781D  | 745      | 850 | 1,950 | ¥1,725,900 | ¥1,569,000 | 1P100V | 352/352                | 696                | -6~12     | -  | 2  |
| SRR-KP1281D | 1,200    | 850 | 1,950 | ¥2,445,300 | ¥2,223,000 | 1P100V | 419/419                | 1,180              | -6~12     | -  | 4  |
| SRR-KP1581D | 1,460    | 850 | 1,950 | ¥2,784,100 | ¥2,531,000 | 1P100V | 726/726                | 1,458              | -6~12     | -  | 4  |
| SRR-KP1881D | 1,785    | 850 | 1,950 | ¥3,489,200 | ¥3,172,000 | 1P100V | 774/774                | 1,798              | -6~12     | -  | 6  |

## リーチインショーケース

電気



RS-150AT-4G

| 型式           | 外形寸法(mm) |     |       | 税込み価格      | 本体価格       | 電源     | 消費電力<br>(50/60Hz)<br>W | 定格内容積<br>(冷蔵)<br>L | 庫内温度<br>℃ | 扉数 |
|--------------|----------|-----|-------|------------|------------|--------|------------------------|--------------------|-----------|----|
|              | 間口       | 奥行  | 高さ    |            |            |        |                        |                    |           |    |
| RS-90AT-4G   | 900      | 650 | 1,970 | ¥1,147,300 | ¥1,043,000 | 1P100V | 410/410                | 406                | 0~16      | 4  |
| RS-120AT-4G  | 1,200    | 650 | 1,970 | ¥1,289,200 | ¥1,172,000 | 1P100V | 414/414                | 576                | 0~16      | 4  |
| RS-150AT-4G  | 1,500    | 650 | 1,970 | ¥1,437,700 | ¥1,307,000 | 1P100V | 452/452                | 738                | 0~16      | 4  |
| RS-180AT3-6G | 1,800    | 650 | 1,970 | ¥1,662,100 | ¥1,511,000 | 3P200V | 473/473                | 897                | 0~16      | 6  |
| RS-90A-4G    | 900      | 800 | 1,970 | ¥1,170,400 | ¥1,064,000 | 1P100V | 410/410                | 558                | 0~16      | 4  |
| RS-120A-4G   | 1,200    | 800 | 1,970 | ¥1,309,000 | ¥1,190,000 | 1P100V | 414/414                | 790                | 0~16      | 4  |
| RS-150A-4G   | 1,500    | 800 | 1,970 | ¥1,472,900 | ¥1,339,000 | 1P100V | 452/452                | 1,011              | 0~16      | 4  |
| RS-180A3-6G  | 1,800    | 800 | 1,970 | ¥1,677,500 | ¥1,525,000 | 3P200V | 473/473                | 1,228              | 0~16      | 6  |

\*W(間口)・D(奥行)・H(高さ)を表示します。荷作り・運賃は別途申し受けます。  
税込み価格については税率10%で表示しています。

熱調理機器

- レンジ・テーブル
- スチームコンベクションオーブン
- オープン
- 中華レンジ
- 餃子グリラー
- ゆで麺器
- フライヤー
- グリラー/グリドル
- テイルテンゲン回転釜
- 蒸し器
- 涼厨
- アークガスオープン
- 炊飯
- その他

アルスライン・カスタム

作業機器

- TRE430-TA304特長
- 作業台
- 調理台
- シンク
- 戸棚
- 棚
- パンラック
- 日本そば
- エレファントシェルフ

洗浄機器

- ドア
- アンダーカウンター
- ラックコンベア
- フライトコンベア
- ネットコンベア
- 容器・予洗付
- 学校給食

衛生機器

- 消毒・保管機器
- 食器消毒保管
- 煮沸式消毒
- 包丁マナ板殺菌庫
- シルバーストッカー

配膳車・カート

- フードカート
- 搬送カート

ペーカリー

- オープン
- 関連機器

サービス機器

- 温蔵・保温・加湿
- カフェテリア
- 喫茶・軽食

下調理

冷凍・冷蔵機器

備品・消耗品

- 洗剤
- 浄水・軟水器
- ホテルパン

その他

資料

- JFEA機器基準
- 調理能力表
- 新調理/HACCP
- ドライシステム
- NSF
- ステンレスフロア

## 冷蔵コールドテーブル

電気



5261CD-A



LCC-150RM-F

| 型式          | 外形寸法(mm) |     |     | 税込み価格      | 本体価格     | 電源     | 消費電力<br>(50/60Hz)<br>W | 定格内容積<br>(冷蔵)<br>L | 庫内温度<br>℃ | 冷凍 | 冷蔵 | 仕様        |
|-------------|----------|-----|-----|------------|----------|--------|------------------------|--------------------|-----------|----|----|-----------|
|             | 間口       | 奥行  | 高さ  |            |          |        |                        |                    |           |    |    |           |
| LCC-120RM-F | 1,200    | 600 | 800 | ¥737,000   | ¥670,000 | 1P100V | 257/257                | 241                | -5~10     | -  | 2  | センターピラーレス |
| LCC-150RM-F | 1,500    | 600 | 800 | ¥812,900   | ¥739,000 | 1P100V | 262/262                | 329                | -5~10     | -  | 2  | センターピラーレス |
| LCC-180RM-F | 1,800    | 600 | 800 | ¥970,200   | ¥882,000 | 1P100V | 276/276                | 414                | -5~10     | -  | 3  | センターピラーレス |
| LCW-120RM-F | 1,200    | 750 | 800 | ¥864,600   | ¥786,000 | 1P100V | 257/257                | 316                | -5~10     | -  | 2  | センターピラーレス |
| LCW-150RM-F | 1,500    | 750 | 800 | ¥910,800   | ¥828,000 | 1P100V | 262/262                | 431                | -5~10     | -  | 2  | センターピラーレス |
| LCW-180RM-F | 1,800    | 750 | 800 | ¥1,036,200 | ¥942,000 | 1P100V | 276/276                | 543                | -5~10     | -  | 3  | センターピラーレス |

|             |       |     |     |            |          |        |         |     |       |   |   |           |
|-------------|-------|-----|-----|------------|----------|--------|---------|-----|-------|---|---|-----------|
| 4961CD-NP   | 1,200 | 600 | 800 | ¥742,500   | ¥675,000 | 1P100V | 224/224 | 246 | -5~10 | - | 2 | センターピラーレス |
| 5261CD-A    | 1,500 | 600 | 800 | ¥801,900   | ¥729,000 | 1P100V | 227/227 | 337 | -5~10 | - | 2 |           |
| 6261CD-NP-A | 1,800 | 600 | 800 | ¥980,100   | ¥891,000 | 1P100V | 238/238 | 426 | -5~10 | - | 3 | センターピラーレス |
| 4071CD-A    | 1,200 | 750 | 800 | ¥875,600   | ¥796,000 | 1P100V | 224/224 | 325 | -5~10 | - | 2 |           |
| 5071CD-A    | 1,500 | 750 | 800 | ¥919,600   | ¥836,000 | 1P100V | 228/228 | 444 | -5~10 | - | 2 |           |
| 6071CD-NP-A | 1,800 | 750 | 800 | ¥1,032,900 | ¥939,000 | 1P100V | 238/238 | 561 | -5~10 | - | 3 | センターピラーレス |

## 冷凍コールドテーブル

電気



4161SS-NP-EC



FT-180SNG-1

| 型式          | 外形寸法(mm) |     |     | 税込み価格      | 本体価格       | 電源     | 消費電力<br>(50/60Hz)<br>W | 定格内容積<br>(冷凍)<br>L | 庫内温度<br>℃ | 冷凍 | 冷蔵 | 仕様 |
|-------------|----------|-----|-----|------------|------------|--------|------------------------|--------------------|-----------|----|----|----|
|             | 間口       | 奥行  | 高さ  |            |            |        |                        |                    |           |    |    |    |
| FT-120SNG-1 | 1,200    | 600 | 800 | ¥1,141,800 | ¥1,038,000 | 1P100V | 348/348                | 243                | -20以下     | 2  | -  |    |
| FT-150SNG-1 | 1,500    | 600 | 800 | ¥1,174,800 | ¥1,068,000 | 1P100V | 352/352                | 333                | -20以下     | 2  | -  |    |
| FT-180SNG-1 | 1,800    | 600 | 800 | ¥1,260,600 | ¥1,146,000 | 1P100V | 370/370                | 419                | -20以下     | 3  | -  |    |
| FT-120SDG-1 | 1,200    | 750 | 800 | ¥1,333,200 | ¥1,212,000 | 1P100V | 348/348                | 319                | -20以下     | 2  | -  |    |
| FT-150SDG-1 | 1,500    | 750 | 800 | ¥1,356,300 | ¥1,233,000 | 1P100V | 352/352                | 436                | -20以下     | 2  | -  |    |
| FT-180SDG-1 | 1,800    | 750 | 800 | ¥1,514,700 | ¥1,377,000 | 1P100V | 370/370                | 549                | -20以下     | 3  | -  |    |

|              |       |     |     |            |            |        |         |     |       |   |   |           |
|--------------|-------|-----|-----|------------|------------|--------|---------|-----|-------|---|---|-----------|
| 4161SS-NP-EC | 1,200 | 600 | 800 | ¥1,139,600 | ¥1,036,000 | 1P100V | 239/239 | 246 | -20以下 | 2 | - | センターピラーレス |
| 5161SS-EC    | 1,500 | 600 | 800 | ¥1,145,100 | ¥1,041,000 | 1P100V | 246/246 | 337 | -20以下 | 2 | - |           |
| 4071SS-EC    | 1,200 | 750 | 800 | ¥1,333,200 | ¥1,212,000 | 1P100V | 239/239 | 325 | -20以下 | 2 | - |           |
| 5071SS-EC    | 1,500 | 750 | 800 | ¥1,356,300 | ¥1,233,000 | 1P100V | 246/246 | 444 | -20以下 | 2 | - |           |
| 6073SS-A     | 1,800 | 750 | 800 | ¥1,443,200 | ¥1,312,000 | 3P200V | 589/589 | 548 | -20以下 | 3 | - |           |

## 冷凍冷蔵コールドテーブル

電気



LCC-151PM



SUR-K1261CB

| 型式           | 外形寸法(mm) |     |     | 税込み価格      | 本体価格       | 電源     | 消費電力<br>(50/60Hz)<br>W | 定格内容積<br>(冷凍/冷蔵)<br>L | 庫内温度<br>℃ | 冷凍 | 冷蔵 | 仕様 |
|--------------|----------|-----|-----|------------|------------|--------|------------------------|-----------------------|-----------|----|----|----|
|              | 間口       | 奥行  | 高さ  |            |            |        |                        |                       |           |    |    |    |
| SUR-K1261CB  | 1,200    | 600 | 800 | ¥889,900   | ¥809,000   | 1P100V | 287/287                | 104/110               | -6~9/-20  | 1  | 1  |    |
| SUR-K1561CB  | 1,500    | 600 | 800 | ¥963,600   | ¥876,000   | 1P100V | 288/288                | 146/154               | -6~9/-20  | 1  | 1  |    |
| SUR-K1861CSB | 1,800    | 600 | 800 | ¥1,147,300 | ¥1,043,000 | 1P100V | 290/290                | 122/265               | -6~9/-20  | 1  | 2  |    |
| SUR-K1271CB  | 1,200    | 750 | 800 | ¥1,157,200 | ¥1,052,000 | 1P100V | 291/291                | 142/140               | -6~9/-20  | 1  | 1  |    |
| SUR-K1571CB  | 1,500    | 750 | 800 | ¥1,205,600 | ¥1,096,000 | 1P100V | 293/293                | 199/198               | -6~9/-20  | 1  | 1  |    |
| SUR-K1871CSB | 1,800    | 750 | 800 | ¥1,510,300 | ¥1,373,000 | 1P100V | 295/295                | 161/350               | -6~9/-20  | 1  | 2  |    |

|           |       |     |     |            |            |        |         |         |           |   |   |  |
|-----------|-------|-----|-----|------------|------------|--------|---------|---------|-----------|---|---|--|
| LCC-121PM | 1,200 | 600 | 800 | ¥977,900   | ¥889,000   | 1P100V | 348/348 | 110/106 | -5~10/-20 | 1 | 1 |  |
| LCC-151PM | 1,500 | 600 | 800 | ¥1,009,800 | ¥918,000   | 1P100V | 352/352 | 153/150 | -5~10/-20 | 1 | 1 |  |
| LRC-181PM | 1,800 | 600 | 800 | ¥1,269,400 | ¥1,154,000 | 1P100V | 362/362 | 124/265 | -5~10/-20 | 1 | 2 |  |
| LRW-121PM | 1,200 | 750 | 800 | ¥1,185,800 | ¥1,078,000 | 1P100V | 348/348 | 145/140 | -5~10/-20 | 1 | 1 |  |
| LRW-151PM | 1,500 | 750 | 800 | ¥1,235,300 | ¥1,123,000 | 1P100V | 352/352 | 202/197 | -5~10/-20 | 1 | 1 |  |
| LRW-181PM | 1,800 | 750 | 800 | ¥1,346,400 | ¥1,224,000 | 1P100V | 362/362 | 165/347 | -5~10/-20 | 1 | 2 |  |

製氷機

電気



IM-55M-2



SIM-AS3500

| 型式            | 外形寸法(mm) |     |       | 税込み価格      | 本体価格       | 電源     | 消費電力<br>(50/60Hz)<br>W | 製氷能力<br>kg/日 | 貯氷量 | 仕様 |
|---------------|----------|-----|-------|------------|------------|--------|------------------------|--------------|-----|----|
|               | 間口       | 奥行  | 高さ    |            |            |        |                        |              |     |    |
| IM-25M-2      | 395      | 450 | 770   | ¥445,500   | ¥405,000   | 1P100V | 145/165                | 24/26        | 14  |    |
| IM-35M-2      | 500      | 450 | 800   | ¥594,000   | ¥540,000   | 1P100V | 175/210                | 36/38        | 18  |    |
| IM-55M-2      | 630      | 525 | 800   | ¥896,500   | ¥815,000   | 1P100V | 260/285                | 53/58        | 27  |    |
| IM-95TM-1     | 1,000    | 600 | 800   | ¥1,127,500 | ¥1,025,000 | 1P100V | 460/530                | 92/101       | 38  |    |
| IM-115DM-1-ST | 930      | 545 | 1,040 | ¥1,307,900 | ¥1,189,000 | 3P200V | 510/575                | 108/115      | 50  |    |
| IM-230M-1     | 700      | 670 | 1,590 | ¥1,397,000 | ¥1,270,000 | 3P200V | 1,080/1,230            | 216/230      | 110 |    |

|                 |       |          |       |            |            |        |             |         |      |  |
|-----------------|-------|----------|-------|------------|------------|--------|-------------|---------|------|--|
| SIM-AS2500      | 395   | 450      | 800   | ¥427,900   | ¥389,000   | 1P100V | 210/240     | 29/31   | 12   |  |
| SIM-AS3500      | 500   | 450      | 800   | ¥569,800   | ¥518,000   | 1P100V | 215/240     | 37/40   | 15.5 |  |
| SIM-S5500B      | 630   | 500      | 850   | ¥858,000   | ¥780,000   | 1P100V | 320/340     | 50/54   | 25   |  |
| SIM-S9500UB     | 1,004 | 600      | 800   | ¥1,078,000 | ¥980,000   | 1P100V | 587/690     | 95/101  | 38   |  |
| SIM-S140XNB-LB2 | 905   | 650      | 1,153 | ¥1,315,600 | ¥1,196,000 | 3P200V | 820/995     | 135/140 | 90   |  |
| SIM-S241VNB     | 700   | 670(+50) | 1,610 | ¥1,386,000 | ¥1,260,000 | 3P200V | 1,120/1,285 | 235/245 | 110  |  |

ドロワーテーブル

電気



LBC-120RM



RTL-165DNCG

| 型式        | 外形寸法(mm) |     |     | 税込み価格      | 本体価格       | 電源     | 消費電力<br>(50/60Hz)<br>W | 定格内容積<br>(冷凍/冷蔵)<br>L | 庫内温度<br>℃ | 冷凍 | 冷蔵 | 仕様     |
|-----------|----------|-----|-----|------------|------------|--------|------------------------|-----------------------|-----------|----|----|--------|
|           | 間口       | 奥行  | 高さ  |            |            |        |                        |                       |           |    |    |        |
| LBC-090RM | 900      | 600 | 550 | ¥1,108,800 | ¥1,008,000 | 1P100V | 188/188                | -/65                  | -5~10     | -  | 2  | 2段ドロワー |
| LBC-120RM | 1,200    | 600 | 550 | ¥1,235,300 | ¥1,123,000 | 1P100V | 196/196                | -/126                 | -5~10     | -  | 4  | 2段ドロワー |
| LBC-160RM | 1,630    | 600 | 550 | ¥1,639,000 | ¥1,490,000 | 1P100V | 204/204                | -/167                 | -5~10     | -  | 6  | 2段ドロワー |
| LBC-092FM | 900      | 600 | 550 | ¥1,235,300 | ¥1,123,000 | 1P100V | 264/264                | 65/-                  | -20以下     | 2  | -  | 2段ドロワー |
| LBC-124FM | 1,200    | 600 | 550 | ¥1,348,600 | ¥1,226,000 | 1P100V | 280/280                | 126/-                 | -20以下     | 4  | -  | 2段ドロワー |
| LBC-166FM | 1,630    | 600 | 550 | ¥1,609,300 | ¥1,463,000 | 1P100V | 297/297                | 167/-                 | -20以下     | 6  | -  | 2段ドロワー |

|             |       |     |     |            |            |        |         |       |       |   |   |             |
|-------------|-------|-----|-----|------------|------------|--------|---------|-------|-------|---|---|-------------|
| RTL-90DNCG  | 900   | 600 | 570 | ¥1,214,400 | ¥1,104,000 | 1P100V | 315/315 | -/34  | -6~12 | - | 2 | ホテルパン収納数:2枚 |
| RTL-120DNCG | 1,200 | 600 | 570 | ¥1,340,900 | ¥1,219,000 | 1P100V | 328/328 | -/68  | -6~12 | - | 4 | ホテルパン収納数:4枚 |
| RTL-165DNCG | 1,650 | 600 | 570 | ¥1,778,700 | ¥1,617,000 | 1P100V | 341/341 | -/102 | -6~12 | - | 6 | ホテルパン収納数:6枚 |
| FTL-90DNCG  | 900   | 600 | 570 | ¥1,354,100 | ¥1,231,000 | 1P100V | 331/331 | 34/-  | -20以下 | 2 | - | ホテルパン収納数:2枚 |
| FTL-120DNCG | 1,200 | 600 | 570 | ¥1,538,900 | ¥1,399,000 | 1P100V | 349/349 | 68/-  | -20以下 | 4 | - | ホテルパン収納数:4枚 |
| FTL-165DNCG | 1,650 | 600 | 570 | ¥1,834,800 | ¥1,668,000 | 1P100V | 371/371 | 102/- | -20以下 | 6 | - | ホテルパン収納数:6枚 |

※収納可能ホテルパンサイズ 2/3 サイズ深さ 100mm 以下

舟形コールドテーブル

電気



4461CDSF



SUR-GL1261SB-S

| 型式       | 外形寸法(mm) |     |     | 税込み価格    | 本体価格 | 電源     | 消費電力<br>(50/60Hz)<br>W | 定格内容積<br>(冷蔵)<br>L | 庫内温度<br>℃ | 冷凍 | 冷蔵 | 仕様 |
|----------|----------|-----|-----|----------|------|--------|------------------------|--------------------|-----------|----|----|----|
|          | 間口       | 奥行  | 高さ  |          |      |        |                        |                    |           |    |    |    |
| 4461CDSF | 1,200    | 600 | 850 | お問合せください |      | 1P100V | 210/215                | 173                | -5~10     | -  | 2  |    |
| 5461CDSF | 1,500    | 600 | 850 | お問合せください |      | 1P100V | 220/230                | 237                | -5~10     | -  | 2  |    |

|                |       |     |     |          |  |        |         |     |       |   |   |  |
|----------------|-------|-----|-----|----------|--|--------|---------|-----|-------|---|---|--|
| SUR-GL1261SB-S | 1,200 | 600 | 800 | お問合せください |  | 1P100V | 142/144 | 135 | -6~12 | - | 2 |  |
| SUR-GL1561SB-S | 1,500 | 600 | 800 | お問合せください |  | 1P100V | 154/155 | 184 | -6~12 | - | 2 |  |
| SUR-GL1861SB-S | 1,800 | 600 | 800 | お問合せください |  | 1P100V | 166/166 | 239 | -6~12 | - | 3 |  |

※W(間口)・D(奥行)・H(高さ)を表示します。荷作り・運賃は別途申し受けます。  
税込み価格については税率10%で表示しています。

熱調理機器

- レンジ・テーブル
- スチームコンベクションオーブン
- オープン
- 中華レンジ
- 餃子グリラー
- ゆで麺器
- フライヤー
- グリラー/グリドル
- テイルテンゲン/回転釜
- 蒸し器
- 涼厨
- アークガスオープン
- 炊飯
- その他

アルスライン・カスタム

作業機器

- TRE430-TA304特長
- 作業台
- 調理台
- シンク
- 戸棚
- 棚
- パンラック
- 日本そば
- エレファントシェルフ

洗浄機器

- ドア
- アンダーカウンター
- ラックコンベア
- フライトコンベア
- ネットコンベア
- 容器・予洗付
- 学校給食

衛生機器

- 消毒・保管機器
- 食器消毒保管
- 煮沸式消毒
- 包丁マナ板殺菌庫
- シルバーストッカー

配膳車・カート

- フードカート
- 搬送カート

ペーカリー

- オープン
- 関連機器

サービス機器

- 温蔵・保温・加温
- カフェテリア
- 喫茶・軽食

下調理

冷凍・冷蔵機器

備品・消耗品

- 洗剤
- 浄水・軟水器
- ホテルパン

その他

資料

- JFEA機器基準
- 調理能力表
- 新調理/HACCP
- ドライシステム
- NSF
- ステンレスフロア

# 備品・消耗品

洗剤  
浄水・軟水器  
ホテルパン

## 洗淨ラック

プレートトレールラック

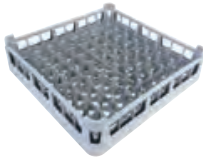

**プレート HO**      **¥7,400**  
税込¥8,140

■外形寸法:W500×D500×H123

フラットウェアラック

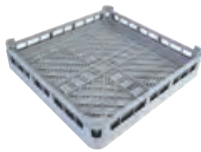

**フラットウェア**      **¥6,700**  
税込¥7,370

■外形寸法:W500×D500×H105

グラスラック

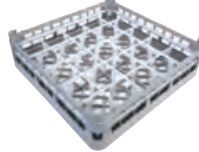

**G-25-1**      **¥10,400**  
税込¥11,440

■外形寸法:W500×D500×H139

ハーフ・グラスラック



**HG-18-1**      **¥8,400**  
税込¥9,240

■外形寸法:W250×D500×H143

プレートトレールラック



**プレートトレー 85**      **¥6,000**  
税込¥6,600

■外形寸法:W500×D500×H115

フラットウェアラック



**フラット-85**      **¥6,000**  
税込¥6,600

■外形寸法:W500×D500×H115

グラスラック



**G-25-95**      **¥9,300**  
税込¥10,230

■外形寸法:W500×D500×H130

ハーフ・グラスラック



**HG-18-115**      **¥7,100**  
税込¥7,810

■外形寸法:W250×D500×H145

## 洗淨機用洗剤

タニコー洗剤(スーパーウォッシュ)

非劇物・アルカリ性・無リン



**TSW-20**      **¥23,100**  
税込¥25,410

■容量:20ℓ  
■硬水用の洗剤。スケールの発生を抑えます。



**TSW-10-1**      **¥13,200**  
税込¥14,520

■容量:10ℓ  
■硬水用の洗剤。スケールの発生を抑えます。

タニコーリンズ剤(スーパーリンズ)

中性・無リン



**TSR-10**      **¥31,500**  
税込¥34,650

■容量:10ℓ  
■リン規制に対応。原料は可食または食品添加物。

顆粒・固形型・カプセル洗剤

無リンタイプ



**デターファインスーパー G8**      **¥11,100**  
税込¥12,210

■容量:4.0kg×4個入り  
※無リン・非劇物・アルミ対応

強カタイプ



**デターファインスーパー G1**      **¥17,800**  
税込¥19,580

■容量:4.0kg×4個入り  
※医薬用外劇物



**デターファインスーパー G3**      **¥16,440**  
税込¥18,084

■容量:4.0kg×4個入り  
※医薬用外劇物・塩素系漂白剤配合

無リン高濃縮タイプ



**クリアマスター洗淨機用カプセルM**      **¥17,000**  
税込¥18,700

■容量:4.0kg×4個入り  
※医薬用外劇物・無リン

**デターファインエコースーパー**      **¥19,000**  
税込¥20,900

■容量:2.5kg×4個入り  
※非劇物・アルミ対応・無リン

## 厨房器具洗剤

### タニコフライヤークリーナー



フライヤーの油汚れを、こすらずに煮立てて簡単に除去します。手の届かないところにこびり付いた油汚れも簡単に浮き上がり、効率よく作業できます。

**フライヤークリーナー 500-20 ¥32,000**  
税込¥35,200

■容量:500g×20  
■対金属安全性:アルミニウム・スズ・銅は不可  
※アルカリ性、無リン

### タニコスチコンクリーナー

スチコン庫内の油汚れ落とし



アルカリ剤の融化力と界面活性剤の発泡力・乳化力と溶剤の浸透力で、スチームコンベクションに焼付きカーボン化した油汚れを手間をかけずに分解できます。

**TSC-2 (6個入) ¥18,900**  
税込¥20,790

■容量:2ℓ×6個入り  
※エコ容器使用  
※泡スプレーガン (600cc)別売

**TSC-2 (2個入) ¥7,400**  
税込¥8,140

■容量:2ℓ×2個入り

### グリルクリーナー

カーボン化汚れ落とし・無リン



高いアルカリ濃度と高い発泡力で、強力に油除去ができます。(医薬用外劇物)

**グリル D9 ¥12,000**  
税込¥13,200

■容量:2ℓ×6個入り

### オーブנקリーナー



**オーブנקリーナー FF ¥32,000**  
税込¥35,200

■容量:5ℓ×3  
高発泡性のため垂直面にも液だれが少なく長時間密着し、高い洗浄効果が得られます。60℃前後のオーブンに使えるので、オーブンが冷えるまで待たなくても使え、効率よく作業ができます。

### ゆで麺器・フリザル専用クリーナー



**①剤②剤セット ¥20,000**  
税込¥22,000

■容量:①剤粉末700g ②剤液体5kg  
■特徴:酸とアルカリのW洗浄で、ゆで麺器特有の汚れを効果的に除去  
※①剤有機酸 ②剤アルカリ  
注意:①剤と②剤を混ぜないでください。

### 使用方法 作業時は保護メガネ、ゴム手袋着用

**① ①剤**

【標準使用条件】湯10ℓの場合①剤 50g

- 90℃の湯を沸かし、汚れたザルなどをゆで槽に入れる。
- 湯10ℓに対し①剤を50g投入し、90℃のまま30分間加熱する。  
※スチム 1杯:30g
- 30分後、排水し、流水でよくすすぐ。

**② ②剤**

【標準使用条件】湯10ℓの場合②剤 370mL

- 再度、90℃の湯を沸かし、湯10ℓに対し②剤を370mL投入する。
- 90℃のまま30分間加熱する。
- 30分後、排水し、ザルやゆで槽を流水でよくすすぐ。

ダブルで洗浄

危険 燃焼 腐食 刺激性 毒性 環境 注意

アルミ不可 目に注意 子供に注意 農薬時注意

アルカリ性 取扱注意

## 食器用洗剤

### 濃縮手洗い中性洗剤

食器・調理器具洗い



**スター plus ¥22,000**  
税込¥24,200

■容量:1.5ℓ×4個入り  
※供給装置無償貸与

### 中性洗剤



**ティポールクリア ¥12,000**  
税込¥13,200

■容量:5kg×3本入り  
■中性洗剤・無リン  
まな板・スポンジの殺菌ができます。

### 前浸漬用漂白剤

アルミ食器対応



**ニューウェア ¥22,000**  
税込¥24,200

■容量:10kg  
■酸素系漂白剤。タンニンなどのシミを除去。プラスチック、アクリルの変質もありません。

## 超小型自動床洗浄機

電気



**Swingo350 ¥416,000**  
税込¥457,600

■外形寸法:W450×D790×H430~1,170  
■消費電力:単相100V 1,100W  
■満水タンク:10ℓ  
■汚水タンク:10ℓ  
■連続稼働時間:約45分(バッテリー新品時)  
■重量:57kg

## 高圧洗浄装置

電気



**HD7/10C Food ¥380,000**  
税込¥418,000

■外形寸法:W360×D375×H935  
■消費電力:三相200V 2.2kW (50/60Hz)  
■吐出水量:700ℓ/h  
■吐出圧力:10MPa  
※付属品:電源コード、食品用高圧ホース15m、水道ホース3m、トリガーガン、AVSスプレーランス、3ジェットノズル

## マイクロスプレー

J型



**J型 ¥190,000**  
税込¥209,000

■外形寸法:W255×D152×H610  
■噴出水量:15~20ℓ/分  
■必要水压:1.5~5.5kg/cm<sup>2</sup>  
※洗剤別途

※W(間口)、D(奥行)、H(高さ)を表示します。★印は受注生産品です。納期をご確認下さい。 荷作り・運賃は別途申し受けます。 税込価格については税率10%で表示しています。

熱調理機器

- レンジ・テーブル
- スチームコンベクションオーブン
- オーブン
- 中華レンジ
- 餃子グリラー
- ゆで麺器
- フライヤー
- グリラー/グリドル
- テルテングパン/回転釜
- 蒸し器
- 涼厨
- アークアスオーブン
- 炊飯
- その他

アルスライン・カスタム

作業機器

- TRE430-TA304特長
- 作業台
- 調理台
- シンク
- 戸棚
- 棚
- パンラック
- 日本そば
- エレファントシェルフ

洗浄機器

- ドア
- アンダーカウンター
- ラックコンベア
- フライトコンベア
- ネットコンベア
- 容器・予洗付
- 学校給食

衛生機器

- 消毒・保管機器
- 食器消毒保管
- 煮沸式消毒
- 包丁マナ板殺菌庫
- シルバーストッカー

配膳車・カート

- フードカート
- 搬送カート

ペーカリー

- オーブン
- 関連機器

サービス機器

- 温感・保温・加湿
- カフェテリア
- 喫茶・軽食

下調理

冷凍・冷蔵機器

備品・消耗品

- 洗剤
- 浄水・軟水器
- ホテルパン

その他

資料

- JFEA機器基準
- 調理能力表
- 新調理/HACCP
- ドライシステム
- NSF
- ステンレスフロア

## 浄水器

### 標準型



**MP02-2** **¥50,000**  
税込¥55,300

■外形寸法:W105×D160×H300  
■能力:1年または10万ℓで交換

**UMC2100** **¥23,000**  
税込¥25,300

※MP02-2専用カートリッジ  
※塩素・臭い除去

### 中空糸膜型



**MP02-4** **¥55,000**  
税込¥60,500

■外形寸法:W105×D160×H300  
■能力:1年または5万ℓで交換

**UMC2050** **¥28,000**  
税込¥30,800

※MP02-04専用カートリッジ  
※雑菌・濁り・塩素を除去

### シンク蛇口・製氷機用



QL3-4CB5

**QL3-4CB5** **¥39,600**  
税込¥43,560

■外形寸法:W95×D115×H430  
■給水口径:13A

**4-CB5** **¥19,800**  
税込¥21,780

※QL3-4CB5専用カートリッジ

### コーヒーマシン用



QL3-4CB5S

**QL3-4CB5S** **¥40,700**  
税込¥44,770

■外形寸法:W95×D115×H430  
■給水口径:13A

**4-CB5S** **¥20,900**  
税込¥22,990

※QL3-4CB5S専用カートリッジ

## 浄水器



X-1B(SS)

X-1DE

**X-1B(SS)** **¥123,900**  
税込¥136,290

■外形寸法:φ127×H137  
■能力:ろ過流量毎分約3.0ℓ  
■水道直結型(13mmフレキ)

**X-1DE** **¥144,750**  
税込¥159,225

■外形寸法:φ130×H160(260)  
■能力:ろ過流量毎分約3.8ℓ

※水質、使用量の違いによりカートリッジ交換時期(浄水能力)が異なります。



X-2B(SS)

X-2DE

**X-2B(SS)** **¥162,300**  
税込¥178,530

■外形寸法:φ127×H253  
■能力:ろ過流量毎分約4.0ℓ  
■水道直結型(13mmフレキ)

**X-2DE** **¥219,750**  
税込¥241,725

■外形寸法:φ130×H276(376)  
■能力:ろ過流量毎分約7.6ℓ



RS-1SGE

**RS-1SGE** **¥23,000**  
税込¥25,300

**RS-2SGE** **¥46,200**  
税込¥50,820

※X-1B(SS)、X-2B(SS)専用カートリッジ

**RS-1SGE-M** **¥25,300**  
税込¥27,830

**RS-2SGE-M** **¥50,400**  
税込¥55,440

※X-1DE、X-2DE専用カートリッジ



RS-2SGE-M



活性炭カートリッジは国内最大級のサイズで、一般蛇口3個分、次亜塩素1ppmの水道水処理量も800m<sup>3</sup>可能です。小まめな交換ライフも約10倍延びます。

**STD SS-1** **¥298,000**  
税込¥327,800

■外形寸法:W260×D260×H1,102  
■能力:ろ過流量40ℓ/min  
※1年または800m<sup>3</sup>で交換

**抗菌活性炭 CTG** **¥26,000**  
税込¥28,600

※STD SS-1専用カートリッジ

## 浄水器



**NFX-LC** **¥50,000**  
税込¥55,000

■外形寸法:φ104×H303  
■能力:ろ過流量5.0ℓ/min

**NFX-LC-F** **¥15,000**  
税込¥16,500

※NFX-LC専用カートリッジ



**NFX-OC** **¥60,000**  
税込¥66,000

■外形寸法:φ104×H384  
■能力:ろ過流量8.0ℓ/min

**NFX-OC-F** **¥17,000**  
税込¥18,700

※NFX-OC専用カートリッジ



**AS-10L** **¥55,000**  
税込¥60,500

■外形寸法:W150×φ102×H335  
■能力:ろ過流量10ℓ/min  
※1年または150,000ℓで交換

**AS-10LC** **¥18,000**  
税込¥19,800

※AS-10L専用カートリッジ



**LA-05** **¥48,000**  
税込¥52,800

■外形寸法:W120×D125×H250  
■能力:ろ過流量5ℓ/min  
※1年または50,000ℓで交換

**LA-05C** **¥18,000**  
税込¥19,800

※LA-05専用カートリッジ

## タニコー純正・ハイブリット軟水器

タニコー製スチコン (TSCO シリーズ) 専用



**THB-K10L** **¥63,000**  
税込¥69,300

■外形寸法:W150×φ102×H380  
■採水量:2,600ℓ(軟水効果)  
30,000ℓ(金属イオン封鎖材効果)

**THB-K10LC** **¥23,000**  
税込¥25,300

※THB-K10L専用カートリッジ



**THB-M10P** **¥63,000**  
税込¥69,300

■外形寸法:φ104×H415  
■硬度50mg/ℓ 3,500ℓ  
■金属イオン封鎖水30,000ℓ

**THB-M10P-F** **¥23,000**  
税込¥25,300

※THB-M10P専用カートリッジ

## タニコー純正・軟水器

コンパック・小型卓上スチコン専用



**TRS-4K10L** **¥62,000**  
税込¥68,200

■外形寸法:W150×φ102×H380  
■能力:ろ過流量10ℓ/min、採水量:4,200ℓ

**TRS-4K10LC** **¥21,000**  
税込¥23,100

※TRS-4K10L専用カートリッジ

## 浄水器

ワンタッチ脱着方式



AP3-HEAD-ST  
HF45

◆お店の方でも簡単に、しかも安全に、カートリッジ交換が出来、交換費用が節約可能!

**ヘッド:AP3-HEAD-ST** **¥21,420**  
税込¥23,562

**カートリッジ:HF45** **¥31,180**  
税込¥34,298

■外形寸法:W132×H331  
※交換スペース6cmを確保してください  
■能力:ろ過流量8ℓ/min  
※1年または95,000ℓで交換  
※ヘッドとカートリッジは別売りです



全自動軟水器(ボイラー・蒸し器用)



RP-03D クリトルティ S  
**¥165,000**  
 税込¥181,500

- 外形寸法:W220×D530×H427
- 消費電力:単相 100V 4.0W (50/60Hz)
- 採水量:2,000ℓ/サイクル
- ※専用再生剤:クリトルティS

クリトルティ S **¥8,000**  
 税込¥8,800

■容量:5kg×4袋



MS-5CL カマトール  
**¥158,000**  
 税込¥173,800

- 外形寸法:W218×D500×H574
- 消費電力:単相 100V 2.0W
- 採水量:3.4m<sup>3</sup>
- ※採水量は原水硬度50ppm(as CaCO<sub>3</sub>)の場合の理論値を示します。

カマトール **¥5,600**  
 税込¥6,160

■容量:10kg×2袋



MSX-10 メイクリーン S  
**¥150,000**  
 税込¥165,000

- 外形寸法:W205×D360×H445
- 消費電力:単相 100V 3.0W
- 採水量:3,500ℓ/サイクル

メイクリーン S **¥6,000**  
 税込¥6,600

■容量:5kg×4袋

全自動軟水器



オプティモ 軟水器再生用岩塩  
**¥198,000**  
 税込¥217,800

- 外形寸法:W280×D540×H513
- 消費電力:単相100V 17W
- 採水量:6,300ℓ
- ※温水対応

軟水器再生用岩塩 **¥5,500**  
 税込¥6,050

■容量:25kg×1袋

スケール対策用水処理装置

アンチスケール・エルセ (スチコン用)



EL-FS-01 **¥オープン価格**

- 外形寸法:W48.6×D48.6×H194.6
- 適応流量:2.0ℓ~6.0ℓ/min
- ※カートリッジ交換手間なし。メンテナンス不要。スケール除去・付着防止効果。食洗機にもおすすめ。大流量タイプは別途問い合わせ下さい。※日本協証登録商品Z-112

電解水生成装置

電気



FW-LIGHT **¥980,000**  
 税込¥1,078,000

- 外形寸法:W351×D250×H332
- 消費電力:単相 100V 330W (50/60Hz)
- 性質:酸性電解水(殺菌)
- アルカリ電解水(洗浄)
- 生成水能力:酸性水 pH5.0以下=2.0ℓ/min以下
- アルカリ水 pH10以上=2.0ℓ/min以下
- 食塩投入量:最大2kg
- ※軟水器不要

大型次亜水生成装置

電気



WOX-40WA **¥518,000**  
 税込¥569,800

- 外形寸法:W285×D145×H335
- 消費電力:単相 100V 170W
- 生成水能力:酸性電解水=約4.0ℓ/min (食品添加物対応)
- アルカリ電解水=約0.8ℓ/min(排水)
- ※付属品:濃塩水タンク(4ℓ)、他

微酸性電解水生成装置

電気



ピュアスターミュークリーンII **¥650,000**  
 税込¥715,000

- 外形寸法:W287×D150×H297
- 消費電力:単相 100V 130W
- 性質:微酸性水(食品添加物可認)
- 生成水能力:pH5~6.5 300ℓ/h
- ※有効塩素濃度:約10~30mg/kg(標準)
- ※3,000~4,000時間程度または2年毎程度使用で電極の交換が必要です。

活水器(磁気セラ)

スケール防止器(洗浄機用)



配管に  
狭むだけ!  
地下水地域にも  
最適!  
洗剤、リンスの  
削減!

SK-A **¥78,000**  
 税込¥85,800

- 外形寸法:W60×D55×H100
- 配管口径15A用
- ※蒸し器・洗浄機などに おすすめ
- ※メンテナンスフリー

電解次亜水生成装置(壁掛可能)

電気 ビーコロン



CL-S60 **¥400,000**  
 税込¥440,000

- 外形寸法:W242×D141×H278
- 消費電力:単相100V 140W
- 性質:電解次亜水(食材殺菌水)
- 生成水能力:50ppm-6ℓ、100ppm-3ℓ、200ppm-1.5ℓ
- ※蛇口1箇所

大型次亜水生成装置

電気



MS1000 **¥4,000,000**  
 税込¥4,400,000

- 外形寸法:W650×D600×H1,200
- 生成量:450ℓ/時~1800ℓ/時
- ※別途:添加剤(精製塩)が必要となります。

除菌脱臭機

電気 オゾンエアー&オゾン水生成



HSP-SR1000S **¥お問合せください**

- 外形寸法:W440×D387×H1,055
- 生成量:200ℓ/時~1,000ℓ/時
- ※別途:添加液が必要となります。
- ※別生製装置にて 600ℓ/時~60,000ℓ/時可能。

微酸性次亜塩素酸水生成器

電気 ウェルクリン・テ・プラス



NDX-65KM-HP **¥330,000**  
 税込¥363,000

- 外形寸法:W240×D350×H201
- 消費電力:定格単相100V 2.7A
- 生成量:1.5ℓ 添加液で約600ℓ
- 使用可能水量:2.0ℓ/分(0.15MPa時)
- pH値:約5.0~6.5(原水により変化します)
- 有効塩素濃度:50~80mg/L(ppm)
- ※別途添加液が必要です。壁掛け用パネル付属。

●専用電解添加液



OSG46611 **¥12,000**  
 税込¥13,200

- 容量:1.5ℓ×4本
- 生成量:1,400ℓ
- ボトル

OSG46601 **¥24,000**  
 税込¥26,400

- 容量:10ℓ×2ケース
- 生成量:4,700ℓ
- カートン



アルカリイオン整水器

電気



NDX-360PLW **¥620,000**  
 税込¥682,000

- 外形寸法:W350×D250×H320
- 消費電力:単相 100V 450W
- 使用静水圧:0.2~0.75MPa
- 生成水能力:アルカリ8.0ℓ/min
- 酸性水2.0ℓ/min

NDX-500PLW **¥820,000**  
 税込¥902,000

- 外形寸法:W360×D280×H353
- 消費電力:単相 100V (50/60Hz) 600W
- 使用静水圧:0.25~0.75MPa
- 生成水能力:アルカリ8.0ℓ/min
- 酸性水2.5ℓ/min

ダシ汁や  
スープの  
風味が  
美味しく  
なります。

除菌脱臭機

電気 オゾンエアー&オゾン水生成



ハンディー 8 **¥480,000**  
 税込¥528,000

- 外形寸法:W195×D290×H370
- 消費電力:単相 100V 45W
- 重量:5.8kg
- ※ホース付

※W(間口)・D(奥行)・H(高さ)を表示します。★印は受注生産品です。納期をご確認下さい。 荷作り・運賃は別途申し受けます。 税込価格については税率10%で表示しています。

熱調理機器

- レンジ・テーブル
- スチームコンベクションオーブン
- オーブン
- 中華レンジ
- 餃子グリラー
- ゆで器
- フライヤー
- グリラー/グリドル
- テルテンパン/回転釜
- 蒸し器
- 涼厨
- アークアスオープン
- 炊飯
- その他

アルスライン・カスタム

作業機器

- TRE430-TA304特長
- 作業台
- 調理台
- シンク
- 戸棚
- 棚
- ハンラック
- 日本そば
- エレファントシェルフ

洗浄機器

- ドア
- アンダーカウンター
- ラックコンベア
- フライトコンベア
- ネットコンベア
- 容器・予洗付
- 学校給食

衛生機器

- 消毒・保管機器
- 食器消毒保管
- 煮沸式消毒
- 包丁マナ板殺菌庫
- シルバーストックカー

配膳車・カート

- フードカート
- 搬送カート

ベーカリー

- オーブン
- 関連機器

サービス機器

- 温感・保温・加温
- カフェテリア
- 喫茶・軽食

下調理

冷凍・冷蔵機器

備品・消耗品

- 洗剤
- 浄水・軟水器
- ホテルパン
- その他

資料

- JFEA機器基準
- 調理能力表
- 新調理/HACCP
- ドライシステム
- NSF
- ステンレスフロア

# タニコー各種ホテルパン・グリッド

| 番号         | サイズ | 外形寸法 (mm) | 深さ (mm) | 容量 (約ℓ) | タニコー (Gタイプ)    | 税込み価格   | 本体価格    | タニコー (Sタイプ)    | 税込み価格  | 本体価格   |
|------------|-----|-----------|---------|---------|----------------|---------|---------|----------------|--------|--------|
| デラックスホテルパン |     |           |         |         |                |         |         |                |        |        |
| 1          | 1/1 | 530×327   | 20      | 2.4     |                |         |         | S-THP-1/1-20   | ¥3,465 | ¥3,150 |
|            |     |           | 25      | 2.5     | G-THP-1/1-25   | ¥6,380  | ¥5,800  | S-THP-1/1-25   | ¥3,465 | ¥3,150 |
|            |     |           | 35      | 3.7     | G-THP-1/1-35   | ¥6,490  | ¥5,900  |                |        |        |
|            |     |           | 40      | 5.2     |                |         |         | S-THP-1/1-40   | ¥3,960 | ¥3,600 |
|            |     |           | 65      | 7.9     | G-THP-1/1-65   | ¥7,260  | ¥6,600  | S-THP-1/1-65   | ¥4,510 | ¥4,100 |
|            |     |           | 100     | 13.3    | G-THP-1/1-100  | ¥9,350  | ¥8,500  | S-THP-1/1-100  | ¥5,830 | ¥5,300 |
|            |     |           | 150     | 19.9    | G-THP-1/1-150  | ¥11,660 | ¥10,600 | S-THP-1/1-150  | ¥7,260 | ¥6,600 |
| 2          | 2/3 | 354×324   | 20      | 1.35    | G-THP-2/3-20   | ¥4,290  | ¥3,900  | S-THP-2/3-20   | ¥2,640 | ¥2,400 |
|            |     |           | 35      | 2.8     | G-THP-2/3-35   | ¥4,840  | ¥4,400  |                |        |        |
|            |     |           | 40      | 3.5     |                |         |         | S-THP-2/3-40   | ¥2,915 | ¥2,650 |
|            |     |           | 65      | 5.3     | G-THP-2/3-65   | ¥5,610  | ¥5,100  | S-THP-2/3-65   | ¥3,410 | ¥3,100 |
|            |     |           | 100     | 8.8     | G-THP-2/3-100  | ¥7,150  | ¥6,500  | S-THP-2/3-100  | ¥4,180 | ¥3,800 |
|            |     |           | 150     | 13.3    | G-THP-2/3-150  | ¥12,210 | ¥11,100 | S-THP-2/3-150  | ¥7,480 | ¥6,800 |
| 3          | 1/2 | 322×263   | 20      | 1.1     | G-THP-1/2-20   | ¥3,410  | ¥3,100  | S-THP-1/2-20   | ¥2,090 | ¥1,900 |
|            |     |           | 35      | 2.0     | G-THP-1/2-35   | ¥4,510  | ¥4,100  |                |        |        |
|            |     |           | 40      | 2.5     |                |         |         | S-THP-1/2-40   | ¥2,695 | ¥2,450 |
|            |     |           | 65      | 4.1     | G-THP-1/2-65   | ¥4,730  | ¥4,300  | S-THP-1/2-65   | ¥2,805 | ¥2,550 |
|            |     |           | 100     | 6.3     | G-THP-1/2-100  | ¥6,050  | ¥5,500  | S-THP-1/2-100  | ¥3,740 | ¥3,400 |
|            |     |           | 150     | 9.5     | G-THP-1/2-150  | ¥8,910  | ¥8,100  | S-THP-1/2-150  | ¥5,500 | ¥5,000 |
| 4          | 1/3 | 322×175   | 20      | 0.6     | G-THP-1/3-20   | ¥3,410  | ¥3,100  |                |        |        |
|            |     |           | 35      | 1.2     | G-THP-1/3-35   | ¥3,520  | ¥3,200  |                |        |        |
|            |     |           | 65      | 2.5     | G-THP-1/3-65   | ¥4,070  | ¥3,700  | S-THP-1/3-65   | ¥2,475 | ¥2,250 |
|            |     |           | 100     | 3.9     | G-THP-1/3-100  | ¥4,950  | ¥4,500  | S-THP-1/3-100  | ¥3,080 | ¥2,800 |
|            |     |           | 150     | 5.8     | G-THP-1/3-150  | ¥7,370  | ¥6,700  | S-THP-1/3-150  | ¥4,730 | ¥4,300 |
| 5          | 1/4 | 262×160   | 20      | 0.5     | G-THP-1/4-20   | ¥2,970  | ¥2,700  |                |        |        |
|            |     |           | 35      | 0.8     | G-THP-1/4-35   | ¥3,080  | ¥2,800  |                |        |        |
|            |     |           | 65      | 1.7     | G-THP-1/4-65   | ¥3,410  | ¥3,100  | S-THP-1/4-65   | ¥2,145 | ¥1,950 |
|            |     |           | 100     | 2.8     | G-THP-1/4-100  | ¥4,400  | ¥4,000  | S-THP-1/4-100  | ¥2,750 | ¥2,500 |
|            |     |           | 150     | 4.3     | G-THP-1/4-150  | ¥5,500  | ¥5,000  | S-THP-1/4-150  | ¥3,410 | ¥3,100 |
| 6          | 1/6 | 174×160   | 65      | 1.1     | G-THP-1/6-65   | ¥2,970  | ¥2,700  | S-THP-1/6-65   | ¥1,782 | ¥1,620 |
|            |     |           | 100     | 1.7     | G-THP-1/6-100  | ¥3,410  | ¥3,100  | S-THP-1/6-100  | ¥2,145 | ¥1,950 |
|            |     |           | 150     | 2.5     | G-THP-1/6-150  | ¥4,290  | ¥3,900  | S-THP-1/6-150  | ¥2,750 | ¥2,500 |
| 7          | 1/9 | 174×108   | 50      | 0.5     | G-THP-1/9-50   | ¥2,640  | ¥2,400  |                |        |        |
|            |     |           | 65      | 0.7     |                |         |         | S-THP-1/9-65   | ¥1,540 | ¥1,400 |
|            |     |           | 100     | 1       | G-THP-1/9-100  | ¥3,300  | ¥3,000  | S-THP-1/9-100  | ¥2,090 | ¥1,900 |
| 穴あきホテルパン   |     |           |         |         |                |         |         |                |        |        |
| 8          | 1/1 | 530×327   | 20      | 2.4     |                |         |         | S-THP-1/1-20P  | ¥3,740 | ¥3,400 |
|            |     |           | 25      | 3.0     |                |         |         | S-THP-1/1-25P  | ¥3,850 | ¥3,500 |
|            |     |           | 35      | 3.7     | G-THP-1/1-35P  | ¥8,910  | ¥8,100  |                |        |        |
|            |     |           | 40      | 5.2     |                |         |         | S-THP-1/1-40P  | ¥5,280 | ¥4,800 |
|            |     |           | 65      | 7.9     | G-THP-1/1-65P  | ¥9,130  | ¥8,300  | S-THP-1/1-65P  | ¥5,720 | ¥5,200 |
|            |     |           | 100     | 13.3    | G-THP-1/1-100P | ¥12,100 | ¥11,000 | S-THP-1/1-100P | ¥7,700 | ¥7,000 |
|            |     |           | 150     | 19.9    | G-THP-1/1-150P | ¥14,960 | ¥13,600 | S-THP-1/1-150P | ¥9,350 | ¥8,500 |
| 9          | 2/3 | 354×324   | 20      | 1.9     |                |         |         | S-THP-2/3-20P  | ¥3,850 | ¥3,500 |
|            |     |           | 35      | 2.8     | G-THP-2/3-35P  | ¥6,270  | ¥5,700  |                |        |        |
|            |     |           | 40      | 3.5     |                |         |         | S-THP-2/3-40P  | ¥3,960 | ¥3,600 |
|            |     |           | 65      | 5.3     | G-THP-2/3-65P  | ¥7,700  | ¥7,000  | S-THP-2/3-65P  | ¥4,950 | ¥4,500 |
|            |     |           | 100     | 8.8     | G-THP-2/3-100P | ¥10,890 | ¥9,900  | S-THP-2/3-100P | ¥6,930 | ¥6,300 |
|            |     |           | 150     | 13.3    | G-THP-2/3-150P | ¥14,190 | ¥12,900 | S-THP-2/3-150P | ¥9,020 | ¥8,200 |
| 10         | 1/2 | 322×263   | 35      | 2.0     | G-THP-1/2-35P  | ¥6,490  | ¥5,900  |                |        |        |
|            |     |           | 40      | 2.5     |                |         |         | S-THP-1/2-40P  | ¥4,070 | ¥3,700 |
|            |     |           | 65      | 4.1     | G-THP-1/2-65P  | ¥6,930  | ¥6,300  | S-THP-1/2-65P  | ¥4,400 | ¥4,000 |
|            |     |           | 100     | 6.3     | G-THP-1/2-100P | ¥8,800  | ¥8,000  | S-THP-1/2-100P | ¥5,280 | ¥4,800 |
|            |     |           | 150     | 9.5     | G-THP-1/2-150P | ¥10,890 | ¥9,900  | S-THP-1/2-150P | ¥6,820 | ¥6,200 |
| グリッド       |     |           |         |         |                |         |         |                |        |        |
| 11         | 1/1 | 530×325   |         |         | G-THP-1/1-G    | ¥7,700  | ¥7,000  | S-THP-1/1G     | ¥7,040 | ¥6,400 |
|            | 2/3 | 354×325   |         |         | G-THP-2/3-G    | ¥6,050  | ¥5,500  | S-THP-2/3G     | ¥4,730 | ¥4,300 |
|            | 1/2 | 325×265   |         |         | G-THP-1/2-G    | ¥4,620  | ¥4,200  | S-THP-1/2G     | ¥4,180 | ¥3,800 |

※表中記載外形寸法はシリーズ(Gタイプ、Sタイプ)により、若干の違いがあります。詳しくはお問い合わせください。  
 ※表中記載容量はシリーズ(Gタイプ、Sタイプ)により、若干の違いがあります。詳しくはお問い合わせください。

タニコー各種中敷アミ・蓋・アルミシートパン・エッグスタンド

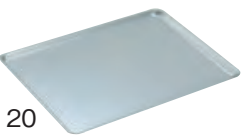
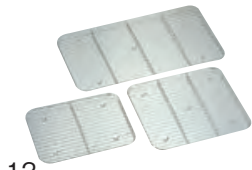

| 番号  | サイズ | 外形寸法 (mm) | 深さ (mm) | タニコー (Gタイプ)          | 税込み価格          | 本体価格    | タニコー (Sタイプ)     | 税込み価格   | 本体価格           |
|---|-----|-----------|---------|----------------------|----------------|---------|-----------------|---------|----------------|
| 中敷アミ  |     |           |         |                      |                |         |                 |         |                |
| 12  | 1/1 | 465×265   |         | G-THP-1/1-M          | ¥3,190         | ¥2,900  | S-THP-1/1M      | ¥2,310  | ¥2,100         |
|   | 2/3 | 310×275   |         | G-THP-2/3-M          | ¥2,640         | ¥2,400  | S-THP-2/3M      | ¥1,936  | ¥1,760         |
|   | 1/2 | 285×225   |         | G-THP-1/2-M          | ¥2,530         | ¥2,300  | S-THP-1/2M      | ¥1,694  | ¥1,540         |
| テラックスホテルパン用蓋(カバー)                             |     |           |         |                      |                |         |                 |         |                |
| 13  | 1/1 | 530×327   |         | G-THP-1/1-C          | ¥5,830         | ¥5,300  | S-THP-1/1C      | ¥3,740  | ¥3,400         |
|   | 2/3 | 354×326   |         | G-THP-2/3-C          | ¥4,620         | ¥4,200  | S-THP-2/3C      | ¥2,750  | ¥2,500         |
|   | 1/2 | 322×263   |         | G-THP-1/2-C          | ¥3,410         | ¥3,100  | S-THP-1/2C      | ¥2,145  | ¥1,950         |
|   | 1/3 | 322×175   |         | G-THP-1/3-C          | ¥2,640         | ¥2,400  | S-THP-1/3C      | ¥1,540  | ¥1,400         |
|   | 1/4 | 262×160   |         | G-THP-1/4-C          | ¥2,530         | ¥2,300  | S-THP-1/4C      | ¥1,375  | ¥1,250         |
|   | 1/6 | 174×160   |         | G-THP-1/6-C          | ¥1,650         | ¥1,500  | S-THP-1/6C      | ¥1,045  | ¥950           |
|   | 1/9 | 174×108   |         | G-THP-1/9-C          | ¥1,540         | ¥1,400  | S-THP-1/9C      | ¥935    | ¥850           |
| アルミテフロンホテルパン                                  |     |           |         |                      |                |         |                 |         |                |
| 14  | 1/1 | 530×325   | 25      | G-THP-1/1-25AT       | ¥9,130         | ¥8,300  |                 |         |                |
|   |     |           | 50      |                      |                |         |                 |         |                |
|   | 2/3 | 354×325   | 25      | G-THP-2/3-25AT       | ¥6,820         | ¥6,200  |                 |         |                |
|   | 1/2 | 325×265   | 25      | G-THP-1/2-25AT       | ¥5,610         | ¥5,100  |                 |         |                |
| 加工ホテルパン(Sタイプ:TS:ステンレス,フッ素/Gタイプ:TS:ステンレス,テフロン) |     |           |         |                      |                |         |                 |         |                |
| 15  | 1/1 | 530×327   | 20      |                      |                |         | S-THP-1/1-20TS  | ¥7,700  | ¥7,000         |
|   |     |           | 25      | G-THP-1/1-25TS(ステン)  | ¥11,770        | ¥10,700 | S-THP-1/1-25TS  | ¥7,700  | ¥7,000         |
|   |     |           | 35      | G-THP-1/1-35TS(ステン)  | ¥12,100        | ¥11,000 |                 |         |                |
|   |     |           | 40      |                      |                |         | S-THP-1/1-40TS  | ¥8,580  | ¥7,800         |
|   |     |           | 65      | G-THP-1/1-65TS(ステン)  | ¥16,060        | ¥14,600 | S-THP-1/1-65TS  | ¥9,900  | ¥9,000         |
|   | 2/3 | 354×324   | 20      | G-THP-2/3-20TS(ステン)  | ¥9,680         | ¥8,800  | S-THP-2/3-20TS  | ¥6,380  | ¥5,800         |
|   |     |           | 40      |                      |                |         | S-THP-2/3-40TS  | ¥6,820  | ¥6,200         |
|   |     |           | 65      | G-THP-2/3-65TS(ステン)  | ¥13,200        | ¥12,000 | S-THP-2/3-65TS  | ¥8,030  | ¥7,300         |
|   |     |           | 100     | G-THP-2/3-100TS(ステン) | ¥15,840        | ¥14,400 | S-THP-2/3-100TS | ¥11,000 | ¥10,000        |
|   |     |           | 1/2     | 325×265              | 20             |         |                 |         | S-THP-1/2-20TS |
| 40  |     |           |         |                      | S-THP-1/2-40TS | ¥5,390  | ¥4,900          |         |                |
| アルミテフロン波型トレー(焼網が不要の魚・肉焼き専用トレー)                |     |           |         |                      |                |         |                 |         |                |
| 16  | 1/1 | 530×325   | 30      | G-THP-1/1グリル         | ¥14,850        | ¥13,500 |                 |         |                |
|   | 2/3 | 354×325   | 30      | G-THP-2/3グリル         | ¥9,130         | ¥8,300  |                 |         |                |
| 17  | 1/1 | 530×325   | 30      | G-THP-1/1-25EAN      | ¥9,460         | ¥8,600  | S-THP-1/1-25EAN | ¥7,700  | ¥7,000         |
|   | 2/3 | 354×325   | 25      | G-THP-2/3-25EAN      | ¥7,700         | ¥7,000  | S-THP-2/3-25EAN | ¥6,160  | ¥5,600         |
|   | 1/2 | 325×265   | 25      | G-THP-1/2-25EAN      | ¥6,050         | ¥5,500  | S-THP-1/2-25EAN | ¥5,280  | ¥4,800         |
| アルミテフロンエッグパン(目玉焼用専用トレー)                       |     |           |         |                      |                |         |                 |         |                |
| 18  | 1/1 | 530×325   | 30      | G-THP-1/1-30ATE      | ¥10,230        | ¥9,300  |                 |         |                |
|   | 2/3 | 354×325   | 35      | G-THP-2/3-30ATE      | ¥8,030         | ¥7,300  | S-THP-2/3-30ATE | ¥6,820  | ¥6,200         |
| ステン・テフロンエッグパン(目玉焼用専用トレー)                      |     |           |         |                      |                |         |                 |         |                |
| 19  | 1/1 | 530×325   | 30      |                      |                |         | S-THP-1/1-30STE | ¥12,320 | ¥11,200        |
| アルミシートパン(コンベクションオーブン/TC-100・TEC-100用)         |     |           |         |                      |                |         |                 |         |                |
| 20  | 小   | 327×453   | 25      | G-THP-小              | ¥4,730         | ¥4,300  | S-THP-小         | ¥5,280  | ¥4,800         |
|   |     | 550×456   | 25      |                      |                |         |                 |         |                |
|   | 大   | 655×454   | 25      | G-THP-大              | ¥6,930         | ¥6,300  | S-THP-大         | ¥5,500  | ¥5,000         |
|   |     | 657×456   | 25      |                      |                |         |                 |         |                |
| テフロン穴明きホテルパン                                  |     |           |         |                      |                |         |                 |         |                |
| 21  | 1/1 | 530×327   | 35      | G-THP-1/1-35PTSステン   | ¥15,400        | ¥14,000 |                 |         |                |
|   | 1/1 | 530×327   | 65      | G-THP-1/1-65PTSステン   | ¥17,490        | ¥15,900 | S-THP-1/1-65PT  | ¥12,100 | ¥11,000        |
|   | 2/3 | 354×324   | 35      | G-THP-2/3-35PTSステン   | ¥13,090        | ¥11,900 |                 |         |                |
|   | 2/3 | 354×325   | 65      | G-THP-2/3-65PTSステン   | ¥14,960        | ¥13,600 | S-THP-2/3-65PT  | ¥9,900  | ¥9,000         |
| エッグスタンド                                       |     |           |         |                      |                |         |                 |         |                |
| 22  | 1/1 | 470×265   | 22      | 36011エッグスタンド1/1      | ¥9,350         | ¥8,500  |                 |         |                |
|   | 2/3 | 315×275   | 22      | 36023エッグスタンド2/3      | ¥8,250         | ¥7,500  |                 |         |                |
| 親子パン  |     |           |         |                      |                |         |                 |         |                |
| 23  | 1/1 | 135×135   | 25      | G-THP親子パン            | ¥10,230        | ¥9,300  |                 |         |                |

※表中記載外形寸法はシリーズ(Gタイプ,Sタイプ)により、若干の違いがあります。詳しくはお問い合わせください。  
 ※表中記載深さはシリーズ(Gタイプ,Sタイプ)により、若干の違いがあります。詳しくはお問い合わせください。

- 熱調理機器
  - レンジ・テーブル
  - スチームコンベクションオーブン
  - オープン
  - 中華レンジ
  - 餃子グリラー
  - ゆで器
  - フライヤー
  - グリラー/グリドル
  - テルデンパン/回転釜
  - 蒸し器
  - 涼厨
  - アクアガスオーブン
  - 炊飯
  - その他
- アルスライン・カスタム
- 作業機器
  - TRE430・TA304特長
  - 作業台
  - 調理台
  - シンク
  - 戸棚
  - 棚
  - パンラック
  - 日本そば
  - エレファントシェルフ
- 洗浄機器
  - ドア
  - アンダーカウンター
  - ラックコンベア
  - フライトコンベア
  - ネットコンベア
  - 容器・予洗付
  - 学校給食
- 衛生機器
  - 消毒・保管機器
    - 食器消毒保管
    - 煮沸式消毒
    - 包丁マナ板殺菌庫
    - シルバーストッカー
- 配膳車・カート
  - フードカート
  - 搬送カート
- ペーカリー
  - オープン
  - 関連機器
- サービス機器
  - 温蔵・保温・加温
  - カフェテリア
  - 喫茶・軽食
- 下調理
  - 冷凍・冷蔵機器
- 備品・消耗品
  - 洗剤
  - 浄水・軟水器
  - ホテルパン
- その他
  - 資料
    - JFEA機器基準
    - 調理能力表
    - 新調理/HACCP
    - ドライシステム
    - NSF
    - ステンレスフロア

# その他

## 電子レンジ

電気



**NE-1802TA** **¥265,000**  
税込¥291,500

- 外形寸法:W422×D476×H337
- 消費電力:単相 200V 2.8kW
- 高周波出力:1,800~150W 10段階切替
- 省エネ電子レンジ  
庫内照明:LED化  
待機電力:ゼロ化



**NE-711GV** **¥オープン価格**

- 外形寸法:W510×D360×H306
- 消費電力:単相 100V 1.26kW (50/60Hz)
- 高周波出力:700、350、250W相当
- 容量:22ℓ



**NE-921G** **¥オープン価格**

- 外形寸法:W510×D360×H306
- 消費電力:単相 200V 1.57kW (50/60Hz)
- 高周波出力:900、450、330W相当
- 容量:22ℓ



**RE-7600P** **¥260,000**  
税込¥286,000

- 外形寸法:W420×D480×H337
- 消費電力:単相 200V 2.95kW (50/60Hz)
- 能力:レンジ出力1900~150W相当14段階
- 庫内容量:19ℓ

## マイクロウェーブ解冻機

電気



**NE-DF32** **¥オープン価格**

- 外形寸法:W428×D476×H337
- 消費電力:単相 200V 2.8kW (50/60Hz)
- 容量:18ℓ

## マイクロウェーブコンベクションオープン

電気 高速オープン



**NE-SCV2** **¥オープン価格**

- 外形寸法:W474×D565×H412
- 消費電力:単相 200V 3.75kW
- 容量:10ℓ
- ※マイクロウェーブとコンベクションの2つ同時加熱で高速調理。

## ヘルシオ・オープンレンジ

電気



**AX-XA20** **¥オープン価格**

- 外形寸法:W490×D430×H420
- 消費電力:単相100V 1.46kW (50/60Hz)
- 容量:30ℓ(2段調理)
- 能力:レンジ出力 1.0kW  
オープン温度 100~250/300℃
- ※本体カラー:レッド、ホワイト

## 再加熱用電子レンジ

電気



**RE-TM18** **¥オープン価格**

- 外形寸法:W460×D370×H275
- 消費電力:単相 100V 970W/1,320W (50/60Hz)
- 容量:180ℓ
- ※本体カラー:ホワイト、ブラック

## 食品乾燥機

電気

ドライフルーツや乾燥野菜製造に最適



**DSJ-mini** **¥66,000**  
税込¥72,600

- 外形寸法:W325×D380×H484(トレイ4枚)
- 消費電力:単相 100V 416W (50/60Hz)
- ※ドライフルーツや乾燥野菜が手軽に作れます。



**DSJ-3-1A** **¥149,000**  
税込¥163,900

- 外形寸法:W650×D595×H885
- 消費電力:単相100V 1.28kW(50/60Hz)
- 有効内容積:97ℓ
- 温度調節:0~75℃
- 乾燥トレイ:3枚



**DSJ-7-1A** **¥233,000**  
税込¥256,300

- 外形寸法:W650×D595×H1,280
- 消費電力:単相200V 1.6kW(50/60Hz)
- 有効内容積:183ℓ
- 温度調節:0~75℃
- 乾燥トレイ:7枚



**DSK-10-3** **¥460,000**  
税込¥506,000

- 外形寸法:W640×D825×H1,820
- 消費電力:三相200V 2.60/2.66kW(50/60Hz)
- 有効内容積:341ℓ
- 温度調節:1~70℃(80℃プログラム可能)
- 乾燥トレイ:10枚



**DSK-20-3** **¥670,000**  
税込¥737,000

- 外形寸法:W1,260×D825×H1,820
- 消費電力:三相 200V 5.2/5.32kW (50/60Hz)
- 有効内容積:341ℓ×2室 = 682ℓ
- 庫内寸法:W410×D695×H1,200 (×2室)
- 温度調節:1~70℃(80℃プログラム可能)



**DSK-30-3** **¥985,000**  
税込¥1,083,500

- 外形寸法:W1,900×D825×H1,820
- 消費電力:三相200V 7.80/7.98kW(50/60Hz)
- 有効内容積:341ℓ×3室
- 温度調節:1~70℃(80℃プログラム可能)
- 乾燥トレイ:30枚

■ ゴム付包丁差し



**SK-3353-2K** **¥8,950**  
税込¥9,845  
■外形寸法:W333×D107×H372

■ ラップラック大型包丁差し



**大型** **¥8,800**  
税込¥9,680  
■外形寸法:W355×D115×H395

■ オーガナイザー

2段3列



**TO-767T** **¥31,000**  
税込¥34,100  
■外形寸法:W435×D390×H220

■ オーダーハンガー



**TO-133** **¥10,000**  
税込¥11,000  
■外形寸法:W1,100×H85

■ タオルウォーマー

電気



**HC-6** **¥37,000**  
税込¥40,700  
■外形寸法:W300×D307×H230  
■消費電力:単相 100V 120W  
■庫内容量:6ℓ (おしほり32本)  
※カラー:ステンレス、ブラック、木目



**HC-38**



**HC-18S**

**HC-18S (横開き)** **¥43,000**  
税込¥47,300  
■外形寸法:W450×D275×H355  
■消費電力:単相 100V 165W  
■庫内容量:18ℓ (おしほり80~96本)

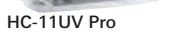

**HC-11UV Pro** **¥60,000**  
税込¥66,000  
■外形寸法:W450×D410×H450  
■消費電力:単相 100V 570W  
■庫内容量:38ℓ (おしほり約198本)

■ タオルクーラー&ウォーマー

電気 HOT



**HC-11LXPro** **¥100,000**  
税込¥110,000  
■外形寸法:W450×D363×H322  
■消費電力:単相 100V 150W(50/60Hz)  
■庫内容量:おしほり約 55本、  
■庫内温度(25℃において):  
COOLモード:7~10℃  
HOTモード:70~80℃  
※付属品:棚皿1、ドレン受け1、変換プラグ1

■ フードクーラー&ウォーマー

電気 COOL

HOT



**PS-1** **¥120,000**  
税込¥132,000  
■外形寸法:W193×D345×H273  
■消費電力:単相100V 160W  
■庫内温度:5~10℃  
■庫内容量:5.5ℓ ホテルパン1/3  
※ドライタイプ(ヘルテ素子搭載)

**HS-1** **¥80,000**  
税込¥88,000  
■外形寸法:W193×D345×H273  
■消費電力:単相 100V 100W  
■庫内温度:40~90℃  
■庫内容量:5.5ℓ ホテルパン1/3  
※ドライタイプ(PID制御)

■ ジャックスタック

移動式



**JS-104** **¥288,000**  
税込¥316,800  
■外形寸法:W600×D600×H1,830  
■容量:130~300φ104枚  
※血受バー間隔50mm

回転台置き

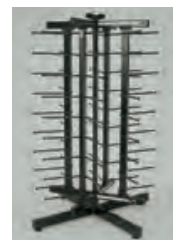

**JS-052C-2025** **¥180,000**  
税込¥198,000  
■外形寸法:W480×D480×H890  
■容量:130~300φ52枚  
■血受バー間隔50mm  
※大血用30cmオプションバーあり

■ ビニールカバー

長時間の保管・移動用



**JS-901PC** **¥26,000**  
税込¥28,600  
※ジャックスタックJS専用

■ 給食パット



**SK-6038X** **¥13,300**  
税込¥14,630  
■外形寸法:W612×D389×H140  
■材質:SUS304 板厚0.7mm  
※18-8ステンレススチールを使用し、丈夫で手入れが簡単。  
※食材の運搬や保管に積み重ねて使用可能。

■ 冷水機

電気 ●氷蓄冷式



**SWE-1000TA-PB1** **¥1,106,000**  
税込¥1,216,600  
■外形寸法:W680×D680×H1,438  
■消費電力三相 200V 1.29kW/1.64kW (50/60Hz)  
■出口水温/水量:5℃:750ℓ/8h 10℃:1,000ℓ/8h  
15℃:1,500ℓ/8h  
■電源 :三相 200V (50/60Hz)

●瞬冷式 (空冷インバータ)



**CWS-25AI** **¥1,250,000**  
税込¥1,375,000  
■外形寸法:W800×D400×H1,400  
■消費電力:三相200V 3.77/3.80kW(50/60Hz)  
■冷水量:8.2/8.3ℓ/min  
(冷水吐出量10℃、周囲温度30℃、給水温度25℃の場合)

●瞬冷式 (水冷)



**CWS-22CW-1** **¥953,000**  
税込¥1,048,300  
■外形寸法:W360×D715×H750  
■消費電力:三相200V 2.64/3.28kW (50/60Hz)  
■冷水量:7.2/8.0ℓ/min  
(冷水吐出量10℃、周囲温度30℃、給水温度25℃の場合)

■ 循環式冷水機

電気 角丸シンク用



**RKS750F** **¥340,000**  
税込¥374,000  
(小型タンクなし)  
■外形寸法:W534×D405×H398  
■消費電力三相 200V 0.85kW/1.05kW (50/60Hz)  
■設定水温:5~25℃  
■冷却能力:液温10℃ 1.59kW  
液温20℃ 2.0kW

※W(間口)、D(奥行)、H(高さ)を表示します。★印は受注生産品です。納期をご確認下さい。荷作り・運賃は別途申し受けます。税込価格については税率10%で表示しています。

熱調理機器  
レンジ・テーブル  
スチームコンベクションオーブン  
オープン  
中華レンジ  
餃子グリラー  
ゆで麺器  
フライヤー  
グリラー/グリドル  
テイルテンゲン/回転釜  
蒸し器  
涼厨  
アクアガスオープン  
炊飯  
その他  
アルスライン・カスタム  
作業機器  
TRE430-TA304特長  
作業台  
調理台  
シンク  
戸棚  
棚  
パンラック  
日本そば  
エレファントシェルフ  
洗浄機器  
ドア  
アンダーカウンター  
ラックコンベア  
フライトコンベア  
ネットコンベア  
容器・予洗付  
学校給食  
衛生機器  
消毒・保管機器  
食器消毒保管  
煮沸消毒  
包丁マナ板殺菌庫  
シルバーストッカー  
配膳車・カート  
フードカート  
搬送カート  
ペーカリー  
オープン  
関連機器  
サービス機器  
温蔵・保温・加湿  
カフェテリア  
喫茶・軽食  
下調理  
冷凍・冷蔵機器  
備品・消耗品  
洗剤  
浄水・軟水器  
ホテルパン  
その他  
資料  
JFEA機器基準  
調理能力表  
新調理/HACCP  
ドライシステム  
NSF  
ステンレスフロア

## グラスフィラー

●縦型 1穴出



1007 (プッシュバック型) **¥39,000**

税込¥42,900

■外形寸法:W50×D150×H260

●縦型 1穴出



1117

1117 (スプリングスタイル) **¥104,000**

税込¥114,400

■外形寸法:W100×D350×H940

## グラスフィラー



TO-1238-S

TO-1239

TO-1238-S **¥49,800**

税込¥54,780

■外形寸法:W46×D127×H290

TO-1239 **¥41,000**

税込¥45,100

■外形寸法:W46×D152×H129

## 丸盆ラッチ16インチ

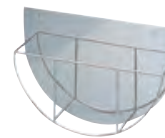

TO-691M **¥4,200**

税込¥4,620

■外形寸法:W450×D80×H325

## コーヒーポット

ステンレスマホービン



SY-AJ25 **¥16,000**

税込¥17,600

■外形寸法:W200×D230×H435  
■容量:2.5ℓ

## 電動ポット

電気



CV-RA50 **¥オープン価格**

■外形寸法:W230×D310×H340  
■消費電力:単相 100V 1.3kW  
■容量:5ℓ

## アイスピン



SWS30-40DS **¥157,000**

税込¥172,700

■外形寸法:W355×D494×H295  
※フィルター付アイスピン



TIB-18B **¥86,000**

税込¥94,600

■外形寸法:W345×D460×H280  
■槽内寸法:W255×D370×H240  
■排水接続口径:25A  
■落とし込み開口寸法:W305×D420  
※付属品:シャバラホース×1  
※アクリル扉使用

浄水器は P183 からお選び下さい。

## 魔法瓶

押すだけポット



ABF-30S **¥7,700**

税込¥8,470

■外形寸法:W185×D255×H380  
■容量:3ℓ  
※ガラスポット

SGA-30 **¥15,000**

税込¥16,500

■外形寸法:W180×D210×H360  
■容量:3ℓ  
※ステンレスポット

ハンドルプッシュ



AHB-19S **¥6,000**

税込¥6,600

■外形寸法:W150×D185×H330  
■容量:1.85ℓ

AGY-10S **¥3,300**

税込¥3,630

■外形寸法:W130×D170×H275  
■容量:1ℓ

## ステンレスポット



SH-RA15 **¥オープン価格**

■外形寸法:W135×D180×H250  
■容量:1.5ℓ

SH-RA19 **¥オープン価格**

■外形寸法:W135×D180×H285  
■容量:1.9ℓ

## クールピッチャー



DGB-17C (GA) **¥3,000**

税込¥3,300

■外形寸法:W135×D190×H250  
■容量:1.7ℓ

## グラスウォッシャー

電気



AA-SUB **¥179,000**

税込¥196,900

■外形寸法:W350×D220×H290  
■消費電力:単相 100V 430W  
※潜水タイプモデル



DX-21 **¥188,000**

税込¥206,800

■外形寸法:W270×D270×H465  
■消費電力:単相 100V 100/110W(50/60Hz)  
■重量: 6.5kg  
■使用時間: 60分  
■対応ガラスサイズ:内径:φ55~φ90  
高さ:170mm

## ディスポーザー

電気



YS-8100 **¥120,000**

税込¥132,000

■外形寸法:196φ×H312  
■能力:1.5ℓ/回  
■シンク口径:180φ  
※家庭用



YS-15GC **¥610,000**

税込¥671,000

■外形寸法:310φ×H520  
■能力:13~24kg/分

シンク下設置型グリース阻集器



TC-GT20M

- ・メンテナンス時は前面キャッチクリップの開閉のみ
- ・シンク下の限られたスペースでも本体引出しが容易（移動式）

|                 |                 |
|-----------------|-----------------|
| <b>TC-GT20M</b> | <b>¥177,000</b> |
|                 | 税込¥194,700      |

- 外形寸法:W555×D375×H382
- 流入/出口径:50A片ニップル
- 実容量:20ℓ
- 4輪キャスタータイプ
- ※オプション:専用蛇腹ホース部品一式

|                |                 |
|----------------|-----------------|
| <b>TC-GT20</b> | <b>¥160,000</b> |
|                | 税込¥176,000      |

- 外形寸法:W555×D375×H320
- 流入/出口径:50A片ニップル
- 実容量:20ℓ
- ※固定金具タイプ

電気 厨芥処理機



|                     |                   |
|---------------------|-------------------|
| <b>YS-400-PS-08</b> | <b>¥3,810,000</b> |
|                     | 税込¥4,191,000      |

- 外形寸法:W800×D625×H850
- 処理能力:7kg/分



|                      |                   |
|----------------------|-------------------|
| <b>YS-700L-PS-08</b> | <b>¥4,530,000</b> |
|                      | 税込¥4,983,000      |

- 外形寸法:W1,300×D500×H900
- 処理能力:10kg/分

ガス ●壁掛型

ガス



PH-5BV

RUS-V51YT(WH)

|               |                |
|---------------|----------------|
| <b>PH-5BV</b> | <b>¥36,500</b> |
| (元止式)         | 税込¥40,150      |

- 外形寸法:W288×D141×H360

|                      |                |
|----------------------|----------------|
| <b>RUS-V51YT(WH)</b> | <b>¥37,000</b> |
| (元止式)                | 税込¥40,700      |

- 外形寸法:W290×D136×H368

ガス ●フード下取付可能型

ガス



PH-E1600HE

|                   |                 |
|-------------------|-----------------|
| <b>PH-E1600HE</b> | <b>¥240,000</b> |
| (潜熱回収型)           | 税込¥264,000      |

- 外形寸法:W370×D260×H572

|                   |                 |
|-------------------|-----------------|
| <b>PH-E2400HE</b> | <b>¥270,000</b> |
| (潜熱回収型)           | 税込¥297,000      |

- 外形寸法:W370×D260×H572

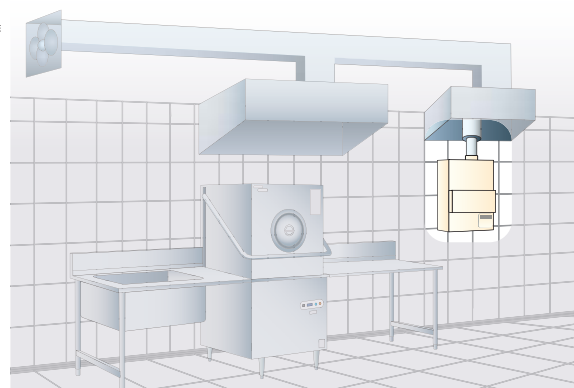

設置イメージ図

電気瞬間湯沸器

電気



DE-10N1

|                |                 |
|----------------|-----------------|
| <b>DE-10N1</b> | <b>¥300,000</b> |
|                | 税込¥330,000      |

- 外形寸法:W226×D114.5×H460
- 消費電力:三相200V 10.1kW
- 号数換算:5.7

|                |                 |
|----------------|-----------------|
| <b>DE-15N1</b> | <b>¥320,000</b> |
|                | 税込¥352,000      |

- 外形寸法:W226×D114.5×H460
- 消費電力:三相200V 15.0kW
- 号数換算:8.6



EI-20N5

|                |                 |
|----------------|-----------------|
| <b>EI-20N5</b> | <b>¥820,000</b> |
|                | 税込¥902,000      |

- 外形寸法:W400×D141×H551
- 消費電力:三相200V 20.0kW
- 号数換算:11.5

|                |                   |
|----------------|-------------------|
| <b>EI-30N5</b> | <b>¥1,015,000</b> |
|                | 税込¥1,116,500      |

- 外形寸法:W500×D141×H551
- 消費電力:三相200V 30.0kW
- 号数換算:17.2



Tempra10Plus

|                |                   |
|----------------|-------------------|
| <b>EI-40N5</b> | <b>¥1,075,000</b> |
|                | 税込¥1,182,500      |

- 外形寸法:W500×D141×H551
- 消費電力:三相200V 40.0kW
- 号数換算:22.9

|                     |                 |
|---------------------|-----------------|
| <b>Tempra10Plus</b> | <b>¥194,000</b> |
|                     | 税込¥213,400      |

- 外形寸法:W420×D114×H369
- 消費電力:単相200V 10.0kW
- 号数換算:5.7



EIX-250C0

|                  |                 |
|------------------|-----------------|
| <b>EIX-250C0</b> | <b>¥150,000</b> |
|                  | 税込¥165,000      |

- 外形寸法:W135×D91.5×H185.5
- 消費電力:単相200V 5.0kW
- 号数換算:2.9
- ※温度設定変更可(20~45℃)

|             |                |
|-------------|----------------|
| <b>DHM4</b> | <b>¥32,000</b> |
|             | 税込¥35,200      |

- 外形寸法:W190×D82×H165
- 消費電力:単相200V 4.3kW
- 号数換算:2.6
- ※入水温度+15℃

ガス 無圧温水ヒーター

ガス



HOH-15

|               |                   |
|---------------|-------------------|
| <b>HOH-15</b> | <b>¥2,870,000</b> |
| (無圧開放型)       | 税込¥3,157,000      |

- 外形寸法:W700×D1,520×H1,765

|               |                   |
|---------------|-------------------|
| <b>HOH-20</b> | <b>¥3,100,000</b> |
| (無圧開放型)       | 税込¥3,410,000      |

- 外形寸法:W700×D1,520×H1,765



HWN-13ZR

|                 |                   |
|-----------------|-------------------|
| <b>HWN-13ZR</b> | <b>¥2,410,000</b> |
| (屋内貯湯式型)        | 税込¥2,651,000      |

- 外形寸法:W1,160×D1,300×H2,035

|                 |                   |
|-----------------|-------------------|
| <b>HWN-20ER</b> | <b>¥3,070,000</b> |
| (屋内貯湯式型)        | 税込¥3,377,000      |

- 外形寸法:W1,340×D1,485×H2,110



UT-120NS

|                 |                   |
|-----------------|-------------------|
| <b>UT-120NS</b> | <b>¥2,080,000</b> |
|                 | 税込¥2,288,000      |

- 外形寸法:W785×D1,075×H2,115

|                 |                   |
|-----------------|-------------------|
| <b>UT-200NS</b> | <b>¥2,430,000</b> |
|                 | 税込¥2,673,000      |

- 外形寸法:W785×D1,155×H2,115

蒸気ボイラー

スチーム



RV-160Z

|                 |                   |
|-----------------|-------------------|
| <b>RV-120ZH</b> | <b>¥1,360,000</b> |
|                 | 税込¥1,496,000      |

- 外形寸法:W635×D775×H1,820
- 蒸気量:120kg/h
- 最高圧力:0.69MPa

|                 |                   |
|-----------------|-------------------|
| <b>RV-160ZH</b> | <b>¥1,570,000</b> |
|                 | 税込¥1,727,000      |

- 外形寸法:W635×D855×H1,820
- 蒸気量:160kg/h
- 最高圧力:0.69MPa

※W(間口)・D(奥行)・H(高さ)を表示します。★印は受注生産品です。納期をご確認下さい。荷作り・運賃は別途申し受けます。税込価格については税率10%で表示しています。

熱調理機器

- レンジ・テーブル
- スチームコンベクションオーブン
- オープン
- 中華レンジ
- 餃子グリラー
- ゆで麺器
- フライヤー
- グリラー/グリドル
- テルテンゲン/回転釜
- 蒸し器
- 涼厨
- アークガスオーブン
- 炊飯
- その他

アルスライン・カスタム

作業機器

- TRE430-TA304特長
- 作業台
- 調理台
- シンク
- 戸棚
- 棚
- パンラック
- 日本そば
- エレファントシェルフ

洗浄機器

- ドア
- アンダーカウンター
- ラックコンベア
- フライトコンベア
- ネットコンベア
- 容器・予洗付
- 学校給食

衛生機器

- 消毒・保管機器
- 食器消毒保管
- 煮沸式消毒
- 包丁マナ板殺菌庫
- シルバーストッカー

配膳車・カート

- フードカート
- 搬送カート

ベーカリー

- オープン
- 関連機器

サービス機器

- 温感・保温・加湿
- カフェテリア
- 喫茶・軽食

下調理

冷凍・冷蔵機器

備品・消耗品

- 洗剤
- 浄水・軟水器
- ホテルパン

その他

資料

- JFEA機器基準
- 調理能力表
- 新調理/HACCP
- ドライシステム
- NSF
- ステンレスフロア

## 電気小型給湯器

電気



**ESN12ARN111D0**  
**ESN12ARN111D0** ¥100,000  
 税込¥110,000

■外形寸法:W240×D320×H419  
 ■消費電力:単相100V 1.1kW(貯湯量12ℓ)

**ES-20N3(3)** ¥132,000  
 税込¥145,200

■外形寸法:W585×D328×H472  
 ■消費電力:単相100V 1.5kW(貯湯量20ℓ)

## 電気貯湯式湯沸器

電気 置台型



**DE-特**  
**DE-特** ¥137,000  
 税込¥150,700

■外形寸法:W381×D380×H633  
 ■消費電力:単相100V 1.5kW(貯湯量9ℓ)

**DE-1** ¥154,000  
 税込¥169,400

■外形寸法:W406×D430×H723  
 ■消費電力:単相100V 1.5kW(貯湯量19ℓ)

**ETC12BJS107C0** ¥170,000  
 税込¥187,000

■外形寸法:W320×D320×H532  
 ■消費電力:単相100V 0.75kW(貯湯量12ℓ)

**ETC20BJS115C0** ¥180,000  
 税込¥198,000

■外形寸法:W320×D320×H672  
 ■消費電力:単相100V 1.5kW(貯湯量20ℓ)

**ETC45BJS115C0** ¥245,000  
 税込¥269,500

■外形寸法:W450×D450×H685  
 ■消費電力:単相100V 1.5kW(貯湯量45ℓ)

**ETC60BJS115C0** ¥263,000  
 税込¥289,300

■外形寸法:W450×D450×H805  
 ■消費電力:単相100V 1.5kW(貯湯量60ℓ)

**ETC90BJS115C0** ¥380,000  
 税込¥418,000

■外形寸法:W450×D450×H1,045  
 ■消費電力:単相100V 1.5kW(貯湯量90ℓ)  
 ※全機種タイマー付

## 電気・洗いや物用電気給湯器

電気



**ESD20BRX220D0**  
**ESD20BRX220D0** ¥322,000  
 税込¥354,200

■外形寸法:W308×D375×H411  
 ■消費電力:単相200V 2.0kW(貯湯量20ℓ)

**ESD30BRX220D0** ¥343,000  
 税込¥377,300

■外形寸法:W370×D430×H438  
 ■消費電力:単相200V 2.0kW(貯湯量30ℓ)

## 電気貯湯式湯沸器

電気 壁掛型



**HDEN-12M** ¥149,000  
**HDEN-12M** ¥149,000  
 税込¥163,900

■外形寸法:W415×D261×H480(貯湯量10ℓ)

**HDEN-20M** ¥170,000  
 税込¥187,000

■外形寸法:W415×D261×H615(貯湯量18ℓ)

**HDEN-30M** ¥201,000  
 税込¥221,100

■外形寸法:W480×D331×H605(貯湯量27ℓ)

**EWR12BNN107C0** ¥168,000  
 税込¥184,800

■外形寸法:W360×D250×H480  
 ■消費電力:単相100V 0.75kW(貯湯量12ℓ)

**EWR20BNN115C0** ¥187,000  
 税込¥205,700

■外形寸法:W360×D250×H599  
 ■消費電力:単相100V 1.5kW(貯湯量20ℓ)

## ガス貯湯式湯沸器

ガス 壁掛型



**HDST-1** ¥214,000  
**HDST-1** ¥214,000  
 税込¥235,400

■外形寸法:W430×D346×H786(貯湯量21ℓ)

**HDST-207** ¥268,000  
 税込¥294,800

■外形寸法:W500×D387×H809(貯湯量34ℓ)

## ハンドドライヤー

電気



**FJ-T10S3-W** ¥158,000  
 税込¥173,800

■外形寸法:W300×D189×H670  
 ■消費電力:単相100V 745W(50/60Hz)

**FJ-T09F3-W** ¥101,000  
 税込¥111,100

■外形寸法:W250×D157×H470  
 ■消費電力:単相100V 595W(50/60Hz)

## 捕虫器

電気 屋内型



**MP-2300** ¥29,800  
 税込¥32,780

■外形寸法:W710×D75×H250  
 ■消費電力:単相100V 20W  
 ■捕虫ランプ:1灯 20W  
 ※白を基調にした清潔感あるフォルムで、設置場所を選びません。  
 ※スライドボタンの採用により、カバーの脱着が簡単です。



**MPX-2000** ¥31,800  
 税込¥34,980

■外形寸法:W690×D75×H230  
 ■消費電力:単相100V 20W  
 ■捕虫ランプ:1灯 20W

**ムシポンポケット 3** ¥32,800  
 税込¥36,080

■外形寸法:W410×D165×H315  
 ■消費電力:単相100V 22W  
 ■捕虫ランプ:1灯 22W  
 ※捕虫器に見えないスマートデザイン



**スペクトラ LED** ¥55,000  
 税込¥60,500

■外形寸法:W525×D84×H163  
 ■消費電力:単相100V 17W  
 ■LEDランプ:30個(素子数)×2本  
 ■捕虫面積:410×100mm

**オプティカ** ¥63,000  
 税込¥69,300

■外形寸法:W532×D104×H435  
 ■消費電力:単相100V 45W  
 ■捕虫ランプ:3灯 15W  
 ※壁掛け型で水に強い(IP65)

## 金属検出機

電気 防塵・防水 IP65 準拠



**AD-4971-3517** ¥918,000  
 税込¥1,009,800

■外形寸法:W800×D677×H1,268  
 ■センサーヘッド開口部寸法:幅350mm×高さ170mm  
 ■検出感度:Fe:φ0.5mm、SUS:φ1.0mm  
 ■可変ベルト速度:10~60m/min  
 ■登録製品数:1000

●自動感度設定機能  
 ●7インチカラータッチパネル  
 ●HACCP対応  
 ●本体メモリへ最大100件  
 ●USBメモリから画像の取り込み  
 ●取り外し式コンヘアベルトで清掃が容易

## 電気式焼いも機



**YG-20R** オープン価格

■外形寸法:W430×D345×H480  
 ■消費電力:単相100V 1,250W (50/60Hz)  
 ■焼いも容量:1段扉式2kg



焼肉フード

ワンショットフードSOC



スチームヘッド No.3

SOC-100-03 (GF付) ¥84,000 税込¥92,400

- 外形寸法:φ100(φ240)×H925~1,125
■排気風量:290m³/h
■消費電力:AC100V 17W
■器具静圧:150Pa
※ヘッド各種あり
※無塗装標準(別途塗装可)
※ダクト工事別途

焼肉ロースター

ガス しちりんガスロースター (3~4名用)



NK-7N ¥61,000 税込¥67,100

- 外形寸法:φ298×H144
■ガス消費量(都市ガス/LPG): 2.18kW(1,872kcal/h)/2.38kW(0.17kg/h)
■ガス接続:9.5mmホースエンド
■点火方法:圧電点火方式(押し直し)
※オプション:アミヤキセット :立消えセンサー

ガス 卓上ガスロースター (2~3名用)



BT-4R ¥49,000 税込¥53,900

- 外形寸法:φ218×D310×H142
■ガス消費量(都市ガス/LPG): 1.6kW/1.39kW
■ガス接続:カチットプラグ接続用11mm 自在迅速継手
■ガス接続:カチットプラグ接続用11mm 自在迅速継手 (ホース接続用φ9.5mmへ変更可)
■点火方法:圧電点火方式(素直し)
※ローストル焼き、重量:4.0kg

ガス 小型卓上ガスロースター (1~2名用)



※アミ焼きにも変更できます (オプション)

BT-5S ¥29,800 税込¥32,780

- 外形寸法:W261(300)×D171×H105
■ガス消費量(都市ガス/LPG): 1.11kW/1.08kW
■ガス接続:φ9.5mmホースエンド
■点火方法:マッチ点火方式
※重量:1.9kg(鉄アミ使用時:2.58kg)
※付属品:鉄アミ1枚、使い捨て網1枚
※オプション:ステンレスアミへ変更可
※焼面サイズ 215×155

焼肉ロースター

ガス 無煙ロースター(ダクト型)



SV-2RU-T ¥330,000 税込¥363,000

- 外形寸法:W1,200×D800×H700
■消費電力:AC100V 17W
■ガス消費量:都市ガス:3.35kW LPG:3.26kW
■ガス接続:R1/2(PT)
■点火方法:連続放電点火方式(AC100V)
※安全装置UVセンサー(立消えガス遮断システム) 異常過熱ガス遮断システム・ダクト遮断システム・漏電ブレーカー・エラーチェック機能搭載
※ダクト工事別途

電気 IH無煙ロースター(ノンダクト型)



IH-16NR ¥586,000 税込¥644,600

- 外形寸法:W1,200×D800×H700
■消費電力:単相200V 1.6kW(IH用) 単相100V 0.142/0.1kW(50/60Hz)(ファン用)
■必要換気量:260m³/h
■移動可能。IHを生かしたお鍋も出来ます。
※ダクト工事不要

焼肉フード

カウンター無煙排気装置



SALT-07 ¥110,000 税込¥121,000

- 外形寸法:本体:W304×D297×H439 吸引タワー(1本):W103×D53×H357
■排気風量:140m³/h
■器具静圧:90Pa
■空調負荷:2244kcal/h
※安全装置:
ダクト遮断火災伝送防止装置(180℃) 防水水槽(1000cc)、重量8.0kg
※BT-4専用低排気装置、無塗装
※ダクト工事別途

鍋物テーブル

ガス 座卓タイプ

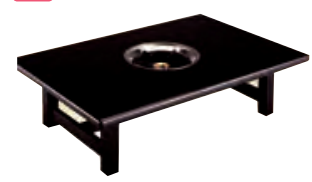

CTK22SXX-LWC097-T12C ¥146,000 税込¥160,600

- 外形寸法:W1,200×D800×H350
■ガス消費量(都市ガス/LPG): 3.14kW(2,700kcal/h)/3.21kW(0.23kg/h)
■使用可能最大鍋径:26cm
※オプション:天板のフタ
※メラミン色変更は別途

ガス焼肉器(卓上タイプ)

ガス



Y-18T ¥15,800 税込¥17,380

- 外形寸法:W380×D288×H111
■消費ガス量:(都市ガス/LPG): 2.33kW(2,000kcal/h)/2.24kW(0.16kg/h)
■ガス接続:φ9.5mmガス用コム管
■調理寸法:W376×D216
※点火方式:マッチ点火



Y-77C ¥13,500 税込¥14,850

- 外形寸法:W335×D264.4×H111
■ガス消費量(都市ガス/LPG): 2.04kW(1,750kcal/h)/1.47kW(0.11kg/h)
■ガス接続:φ9.5mmガス用コム管
■調理寸法:W260×D160
※点火方式:マッチ点火

炭火ロースター

ガス 赤鬼(炭使用)



S-910 ¥148,000 税込¥162,800

- 外形寸法:W900×D330×H252
■ガス消費量(都市ガス/LPG): 3.6kW(3,100kcal/h)/4.19kW(0.3kg/h)
※オプション:焼き網

S-610 ¥118,000 税込¥129,800

- 外形寸法:W600×D330×H252
■ガス消費量(都市ガス/LPG): 2.44kW(2,100kcal/h)/1.95kW(0.14kg/h)
※オプション:焼き網

ローストルクリーナー

電気



GRC-55C ¥763,000 税込¥839,300

- 外形寸法:W764×D604×H1,084~1,119
■消費電力:単相100V 360/390W(50/60Hz)
■標準洗浄時間:30~40min/回
■洗浄物サイズ(mm): 角390×300まで 丸φ300まで

電気式焼いも機

電気



TEY-101 ¥350,000 税込¥385,000

- 外形寸法: W450×D450×H502
■消費電力:単相100V 1,190W(保温時70W)
■焼き容量:最大5kg(適量3kg)
選赤外線センサー

ガス式焼いも機

ガス いもランド



AY-1000 ¥147,000 税込¥161,700

- 外形寸法: W590×D710×H941
■容量:5~8kg
■消費ガス量:(LPG):7.6kW

ポップコーン

電気



PA-36 ¥120,000 税込¥132,000

- 外形寸法:W480×D380×H510
■消費電力:単相100V 1.01kW
■能力:3分毎に350g

わた菓子

電気



CA-120 ¥186,000 税込¥204,600

- 外形寸法: W640×D640×H800
■消費電力:単相100V 1.2kW
■能力:1分毎に3~5本

※W(幅口)、D(奥行)、H(高さ)を表示します。★印は受注生産品です。納期をご確認下さい。荷作り・運賃は別途申し受けます。税込価格については税率10%で表示しています。

熱調理機器
レンジ・テーブル
スチームコンベクションオーブン
オープン
中華レンジ
餃子グリラー
ゆで麺器
フライヤー
グリラー/グリドル
テイルテンゲン/回転釜
蒸し器
涼厨
アクアガスオープン
炊飯
その他
アルスライン・カスタム
作業機器
TRE430-TA304特長
作業台
調理台
シンク
戸棚
棚
パンラック
日本そば
エレファントシェルフ
洗浄機器
ドアー
アンダーカウンター
ラックコンベア
フライトコンベア
ネットコンベア
容器・予洗付
学校給食
衛生機器
消毒・保管機器
食器消毒保管
煮沸消毒
包丁マナ板殺菌庫
シルバーストッカー
配膳車・カート
フードカート
搬送カート
ペーカリー
オープン
関連機器
サービス機器
温蔵・保温・加湿
カフェテリア
喫茶・軽食
下調理
冷凍・冷蔵機器
備品・消耗品
洗剤
浄水・軟水器
ホテルパン
その他
資料
JFEA機器基準
調理能力表
新調理/HACCP
ドライシステム
NSF
ステンレスフロア

## 手打麺器

電気 そば・うどん・ラーメン・パスタ



出雲 400D-SS ¥2,990,000  
税込¥3,289,000

- 外形寸法:W1,200×D900×H1,300
- 消費電力:単相100V 1.06kW
- 能力:延ばし・切り 400食/H
- 重量:400kg
- ※ロール、カッター、プレス、ミキサー機能が分離独立可能

## 練り専用ミキサー

電気 たて型



出雲 TBM-8V ¥590,000  
税込¥649,000

- 外形寸法:W380×D680×H620
- 消費電力:単相100V 0.4kW
- 能力:4~8kg/回
- 重量:40kg
- ※1方向回転の縦軸羽根仕様
- ※タイマー、サーマル付

## 製麺機

電気 そば・うどん



琴平 1B型 ¥1,300,000  
税込¥1,430,000

- 外形寸法:W1,075×D1,100×H1,260
- 消費電力:三相200V 0.75kW

中華麺・そば・うどん



No.3型 ¥1,600,000  
税込¥1,760,000

- 外形寸法:W870×D1,210×H1,180
- 消費電力:三相200V 1.2kW
- ※13kgミキサー付

## 麺水切機

電気



NMM-720 MYB-100HA

NMM-720 ¥298,000  
税込¥327,800

- 外形寸法:W356×D356×H583
- 消費電力:単相100V 720W(50/60Hz)

MYB-100HA ¥385,000  
税込¥423,500

- 外形寸法:W350×D350×H700(800)
- 消費電力:単相100V 1,000W(50/60Hz)
- 排水口:30mm専用ホース付属

## ダムウェーター

電気



標準カラー

業務効率アップ! カメラ&タッチパネル付ディスプレイ搭載!

操作性 文字が大きく、見やすく、分かりやすい表示

機能性① 押し間違えを防ぐ大型ボタン

機能性② 簡単に掃除ができるフラットシート

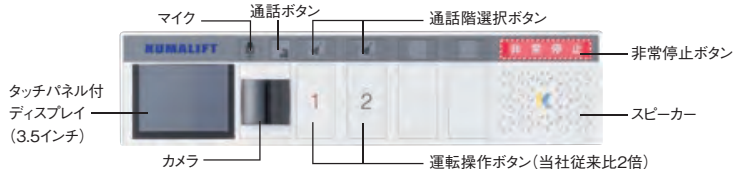

| 機種型式      | 積載量 (kg) | モーター (kW) | 型式 | かご内寸 |     | ユニット外寸 |     | 本体価格<br>2停止 | オプション   |          |
|-----------|----------|-----------|----|------|-----|--------|-----|-------------|---------|----------|
|           |          |           |    | W    | D   | W      | D   |             | オプション価格 | オプション価格  |
| PH16-S30  | 30       | 0.2       | S  | 400  | 400 | 550    | 550 | ¥1,450,000  | かご床角部丸み | ¥130,000 |
| PH16-S50  | 50       | 0.2       | S  | 500  | 500 | 650    | 650 | ¥1,550,000  | 殺菌灯     | ¥36,000  |
| PH16-S75  | 75       | 0.4       | S  | 600  | 600 | 750    | 750 | ¥1,700,000  | フットスイッチ | ¥360,000 |
| PH16-S100 | 100      | 0.4       | S  | 700  | 700 | 850    | 850 | ¥1,800,000  | ステンレス仕様 | ¥356,000 |

※設置する条件により設置費の追加が発生する場合があります。  
※土台(ベース取付基礎工事)及び床吹抜き工事と据付後の埋戻し工事は建築工事とします。  
※たて穴区画を必要とする建物に設置の際はご相談下さい。

## COOKING MATE 調理実習台

NEW

教師用調理台



★ TCM-280T ¥お問合せください

- 外形寸法:W2,400×D900×H800
- 消費電力:単相100V 4.0kW (オープン電子レンジ) 単相200V 3kW (クッキングヒーター)
- ※マナ板殺菌庫付

生徒用調理台



★ TCM-220S ¥お問合せください

- 外形寸法:W2,400×D900×H800
- 消費電力:単相100V 4.0kW (オープン電子レンジ) 単相200V 3kW (クッキングヒーター)

タイムレコーダー

電気



MX-1000 BX2000

**MX-1000** ¥36,500  
税込¥40,150

■外形寸法:W156×D100×H236  
※4欄/2欄+集計、黒単色

**BX2000** ¥39,500  
税込¥43,450

■外形寸法:W190×D104×H224  
※4欄印字、黒単色

表面・中心温度計

電気



SK-270WP TP-100MR

**SK-270WP** ¥19,800  
税込¥21,780

■外形寸法:W70×D40×H171  
■温度測定範囲:-40~+250℃  
※防水型  
※標準センサー付属

**TP-100MR** ¥19,800  
税込¥21,780

■外形寸法:W54×D40×H172  
■温度測定範囲:-50~+280℃  
※標準センサー付属



MF500 TT-508N-WH

**MF500** ¥7,000  
税込¥7,700

■外形寸法:W55×D183×H45  
■温度測定範囲:-40~+260℃  
※防水型

**TT-508N-WH** ¥3,000  
税込¥3,300

■外形寸法:W217×D373×H16  
■温度測定範囲:-50~+250℃  
※防水型  
※コイン形リチウム電池使用

非接触温度計/塩分計

電気



SK-8700 II SO-304

**SK-8700 II** ¥9,500  
税込¥10,450

■外形寸法:W145×D65×H160  
■温度測定範囲:-20~315℃  
※付属品:本体ビニールカバー

**SO-304** ¥10,000  
税込¥11,000

■外形寸法:W171×D25×H171  
■測定範囲:塩分濃度0.0%~5.0%  
※防水型

デジタル卓上はかり

電気



SH-2000

**SH-2000** ¥7,900  
税込¥8,690

■外形寸法:W265×D250×H103  
■ひょう量(最小表示):2kg(1g)  
※単一乾電池×4本(別売)  
※1.2、5、12、20、30kgタイプあり

**SH-30K** ¥16,900  
税込¥18,590

■外形寸法:W256×D250×H106  
■ひょう量(最小表示):30kg(20g)

デジタルはかり

電気



SK-2000i

**SK-2000i** ¥13,900  
税込¥15,290

■外形寸法:W244×D232×H137  
■ひょう量(自重):2kg(2g)  
※単一乾電池×6本(別売)  
※1.2、5、10、20、30kgタイプあり  
※検定付

**SK-30Ki** ¥19,900  
税込¥21,890

■外形寸法:W244×D232×H173  
■ひょう量(最小表示):30kg  
(0.02kg(0~20kg)/0.05kg(20~30kg))  
※検定付

デジタル防水卓上はかり

電気 防塵・防水型



UDS-211W-20K

**UDS-211W-20K** ¥32,000  
税込¥35,200

■外形寸法:W248×D270×H175  
■ひょう量(最小表示):20kg(20g)  
※単一乾電池付  
※10kgタイプあり  
※検定付

**SK-30KiWP** ¥32,000  
税込¥35,200

■外形寸法:W266×D280×H146  
■ひょう量(最小表示):30kg  
(0.02kg(0~20kg)/0.05kg(20~30kg))  
※検定付  
※1.2、5、10、20kgタイプあり

デジタル防水台はかり

電気 防塵・防水型



DP-6701K-60

HV-200KC-K

**DP-6701K-60** ¥95,000  
税込¥104,500

■外形寸法:W350×D605×H795  
■ひょう量(最小表示):60kg(20g)  
※単一乾電池×4本付  
※他に32kg(10g)、150kg(50g)タイプあり  
※検定付

**HV-200KC-K** ¥87,800  
税込¥96,580

■外形寸法:W390×D712×H773  
■ひょう量(最小表示):60kg/150kg/220kg  
(0.02kg/0.05kg/0.1kg)  
※検定付

レジスター

電気



**MA-700** ¥オープン価格

■外形寸法:W347×D425×H236  
■消費電力:単相100V 38W(50/60Hz)  
※桁数:登録7桁/合計10桁

券売機

電気 卓上型



**FK-CX** ¥1,480,000  
税込¥1,628,000

■外形寸法:W390×D250×H700  
■消費電力:単相100V 30W  
■口数:42

1 ロール

**FK-ADII** ¥2,500,000  
税込¥2,750,000

■外形寸法:W600×D280×H1,570  
■消費電力:単相100V 40W  
■口数:54  
※1万円札、5千円札も対応  
※オプション:2ロール

2 ロール

**KB172NNS** ¥1,800,000  
税込¥1,980,000

■外形寸法:W640×D300×H1,600  
■消費電力:単相100V 101W  
■口数:72口座フリーレイアウト

洋風家具・色寸法各種

洋卓



T18 5N-EV1-SI

■外形寸法:W1,200×D750×H700  
※他のカラー、サイズ有り

洋椅子



カルコス M 8N

■外形寸法:W460×D595×H930  
(SH425)  
■張材:レザー・C-22#1  
※木色:8色設定

中華卓



TB1738-MH

■外形寸法:W1,200×D750×H700  
※角脚  
※ナチュラル色

籐椅子



グレーテ

■外形寸法:W500×D520×H770  
(SH445)

座卓



ZT8118

■外形寸法:W1,200×D750×H330  
※他のカラー(ナチュラル/ブラウン)、サイズ有り

中華風家具・色寸法各種

和風家具・色寸法各種

※W(間口)、D(奥行)、H(高さ)を表示します。★印は受注生産品です。納期をご確認ください。荷作り・運賃は別途申し受けます。税込価格については税率10%で表示しています。

熱調理機器

- レンジ・テーブル
- スチームコンベクションオーブン
- オープン
- 中華レンジ
- 餃子グリラー
- ゆで器
- フライヤー
- グリラー/グリドル
- テイルテンゲン/回転釜
- 蒸し器
- 涼厨
- アークアスオープン
- 炊飯
- その他
- アルスライン・カスタム

作業機器

- TRE430-TA304特長
- 作業台
- 調理台
- シンク
- 戸棚
- 棚
- パンラック
- 日本そば
- エレファントシェルフ

洗浄機器

- ドア
- アンダーカウンター
- ラックコンベア
- フライトコンベア
- ネットコンベア
- 容器・予洗付
- 学校給食

衛生機器

- 消毒・保管機器
- 食器消毒保管
- 煮沸消毒
- 包丁マナ板殺菌庫
- シルバーストッカー

配膳車・カート

- フードカート
- 搬送カート

ペーカリー

- オープン
- 関連機器

サービス機器

- 温感・保温・加湿
- カフェテリア
- 喫茶・軽食

下調理

- 冷凍・冷蔵機器

備品・消耗品

- 洗剤
- 浄水・軟水器
- ホテルパン

その他

資料

- JFEA機器基準
- 調理能力表
- 新調理/HACCP
- ドライシステム
- NSF
- ステンレスフロア

## 非接触温度測定デバイス

### ●卓上型



**KN-TC-0400**      **¥204,000**  
税込¥224,400

■外形寸法:W193×D195×H520  
■消費電力:単相100V

### ●スタンド型



**KN-TC-0300**      **¥219,000**  
税込¥240,900

■外形寸法:W325×D325×H1,530  
■消費電力:単相100V

### ●大型施設向け



**KN-TC-0200**      **¥570,000**  
税込¥627,000

■消費電力:単相100V

- 体温通知機能
- マスク有無検知機能
- PCデータ連動機能
- 測定データ保存機能

## タブレット型マルチオーダーシステム



**ZEROレジ**      **¥お問合せください**

※要インターネット接続  
※要サーバー使用料

- 多くの注文スタイルに対応
- レジ利用のみ
- ハンディターミナル対応
- スマホテーブルオーダー対応
- モバイルオーダー対応

## セミセルフレジ



**マジレジセミセルフ**      **¥1,300,000**  
税込¥1,430,000

■構成内容: 10インチタッチモニター  
セルフ向け自動釣銭機コンラックス製  
CCTインジェニコ(クレジット/電子マネー)  
定着型バーコードリーダー(QR決済)  
周辺機器一式

- 内容の登録まではスタッフさんが行いお支払いはお客様側で入金します。
- オーダーシステムとの連動も可能
- 完全なセルフレジでは不安なお店もセミセルフで効率UPや非接触を実現
- クレジットカードやQRコード決済も対応

## セルフオーダーPOSレジシステム

### ●タニ POS シリーズ



【セムールbb】

スマホオーダーシステム  
●お客様のスマートフォンから注文

**セムール bb**      **¥1,000,000**  
税込¥1,100,000

■参考構成: マジレジplus/ハンディ3台  
キッチンプリンタ2台  
周辺機器一式  
※要サーバー使用料



【セムールセルフ】

タブレット型セルフオーダーシステム  
●専用タブレットから注文

**セムールセルフ**      **¥2,200,000**  
税込¥2,420,000

■参考構成: マジレジplus/ハンディ3台  
キッチンプリンタ2台、セルフ15台  
周辺機器一式

## フロアロボット

### ●PEANUT(ピーナッツ)



- 非接触で衛生的
- 配膳作業が大幅減
- 話題性による集客UP

**T-1**      **¥2,500,000**  
税込¥2,750,000

**T-1 フルライダー**      **¥3,200,000**  
税込¥3,520,000

■外形寸法:W500×D500×H1,200  
※要インターネット接続  
※要保守契約  
※フルライダーモデルは本体センサによる走行

**T-5**      **¥2,500,000**  
税込¥2,750,000

**T-5 フルライダー**      **¥3,200,000**  
税込¥3,520,000

※要インターネット接続  
※要保守契約  
※フルライダーモデルは本体センサによる走行

## マルチ決済システム



- キャッシュレス決済で現金受渡しによる接触減
- 多くのQRコード決済ブランドが1台で対応

対応ブランド

- ・ PayPay
- ・ LINE Pay
- ・ au PAY
- ・ d 払い
- ・ メルペイ
- ・ WeChat Pay
- ・ ALIPAY
- ・ 楽天ペイ

**マルチ決済システム**      **¥38,000**  
税込¥41,800

■外形寸法:W83×D211×H54  
※要Wi-Fi接続

調理ロボット

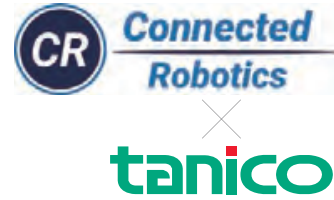

1 そばロボット

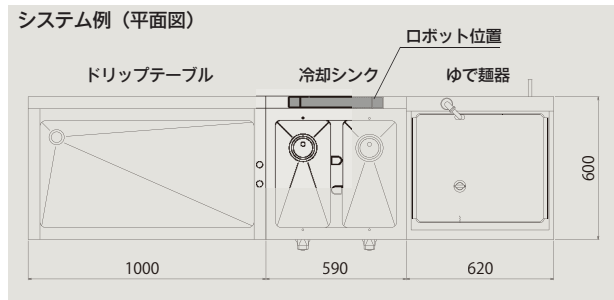
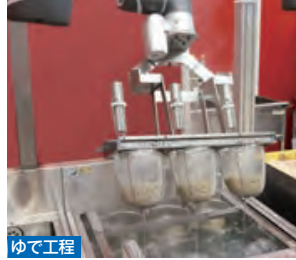

- そば調理工程のゆで・洗い・締め工程を自動化
  - そばのテボへの投入からゆで・洗い・締め工程を自動で実施し、1人分の人員を削減します。
  - 熱いゆで麺器の前に立ち続ける必要も無くなります。
  - 人による調理のプレがなくなり、いつでも同じ品質を提供する事が可能となります。
  - ピークタイムにも対応
  - 1時間当たり150杯のスピードでゆでることができ、ピークタイムでも店舗スタッフは別作業に集中することが可能です。
  - 操作がシンプルで教育コストも削減できます。
  - ロボットを壁面に設置することで既存店舗のスペースを拡張せずにロボットの導入ができます。
- 生産能力：150杯/時（ゆで時間100秒/杯の場合）

2 ソフトクリームロボット



レイモくん      レイウス      ライドン  
キャラクターを載せることができます。

- ソフトクリームの量と形を均一化
- 自動でソフトクリームを巻いてくれます。センサーで重さを計測しながら、常に形が均一になるように調整します。

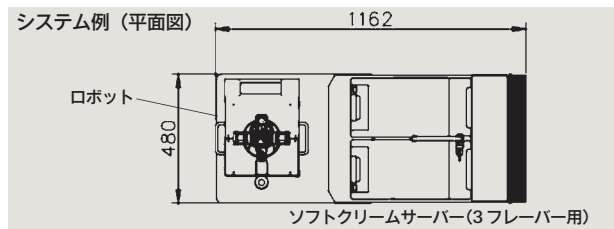

- 生産能力：133個/時間（最大）27秒/個
- 対応：ソフトクリームサーバー（日世）

| 形式        | 外形寸法                 | 能力     |
|-----------|----------------------|--------|
| NA-9524AE | W1,158 × D337 × H928 | 1フレーバー |
| CI-7548AE | W1,158 × D480 × H908 | 3フレーバー |

※店舗の雰囲気に合わせて外装を変えることが可能です。

3 たこ焼きロボット



- たこ焼きの自動調理化
- 人は具材をセットするだけで、後は皿へのピックアップまでロボットが実施します。
- 生産量などのデータを蓄積・管理が可能です。
- 自動化工程：油引き、生地供給、具材投入、返し、大皿へのピックアップ。

自動回転たこ焼き器（P67掲載）  
 ※ TERO-48T-45（48個/回）を2台使用した場合  
 ■焼成能力：96個/回（15~20分/回）  
 ■寸法：W1,605 × D1,050 × H800  
 （ロボットアームの高さを除く）

1~3各ロボットのシステムトータル金額はお問合せください。

※W(間口)、D(奥行)、H(高さ)を表示します。荷作り・運賃は別途申し受けます。税込価格については税率10%で表示しています。

熱調理機器

- レンジ・テーブル
- スチームコンベクションオーブン
- オープン
- 中華レンジ
- 餃子グリラー
- ゆで麺器
- フライヤー
- グリラー/グリドル
- テイルテイングパン/回転釜
- 蒸し器
- 涼厨
- アクアガスオープン
- 炊飯
- その他

アルスライン・カスタム

作業機器

- TRE430-TA304特長
- 作業台
- 調理台
- シンク
- 戸棚
- 棚
- パンラック
- 日本そば
- エレファントシェルフ

洗浄機器

- ドア
- アンダーカウンター
- ラックコンベア
- フライトコンベア
- ネットコンベア
- 容器・予洗付
- 学校給食

衛生機器

- 消毒・保管機器
- 食器消毒保管
- 煮沸消毒
- 包丁マナ板殺菌庫
- シルバーストッカー

配膳車・カート

- フードカート
- 搬送カート

ヘーカリー

- オープン
- 関連機器

サービス機器

- 温感・保温・加温
- カフェテリア
- 喫茶・軽食

下調理

冷凍・冷蔵機器

- 備品・消耗品
- 洗剤
- 浄水・軟水器
- ホテルパン

その他

資料

- JFEA機器基準
- 調理能力表
- 新調理/HACCP
- ドライシステム
- NSF
- ステンレスフロア

## 厨房排気用グリスセパレーター

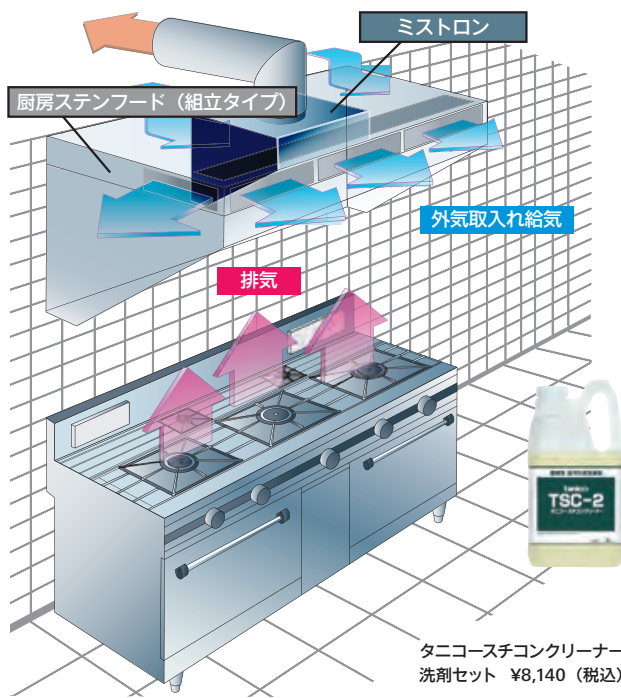

タニココースチンクリーナー  
洗剤セット ¥8,140 (税込)

詳しくは P182 をご覧ください。

## 調理の排気を水洗いする



ミストロンSGW-512-1S  
片面型 W522×D450×H630

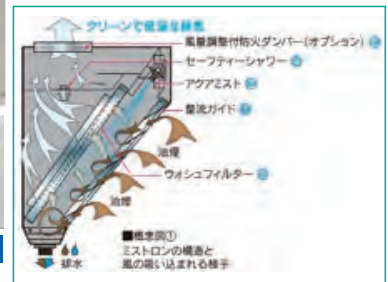

### 特性

- セーフティシャワー付
- 低温排気で安全性向上
- フィルター清掃の省力化
- 確実な減煙、減臭効果
- 付帯設備への費用減
- 近隣にも安心

給水 15A 排水 50A 電源単相 100V アース付 12W  
別途、防火ダンパー等が必要となる場合があります。  
法令に準じてください。

排気厨房ステンフード (組み立てタイプ) とセットでご使用できます。

| 型式 | チャンバー寸法(mm) |                 |       | 使用ウォッシュ<br>フィルター | フィルター<br>枚数 | 給水<br>A | 排水<br>A | 電気<br>1φ100V | 税込み価格 | 本体価格 |            |          |
|----|-------------|-----------------|-------|------------------|-------------|---------|---------|--------------|-------|------|------------|----------|
|    | 間口          | 奥行              | 高さ    |                  |             |         |         |              |       |      |            |          |
| 片面 | 1連          | SGW-512-1S      | 522   | 450              | 630         | SGW-512 | 1       | 15           | 50    | 12W  | ¥613,800   | ¥558,000 |
|    |             | SGW-312-1SS(ミニ) | 522   | 435              | 457         | SGW-312 | 1       | 15           | 50    | 12W  | ¥574,200   | ¥522,000 |
|    | 2連          | SGW-512-2S      | 1,022 | 450              | 630         | SGW-512 | 2       | 15           | 50    | 12W  | ¥838,200   | ¥762,000 |
|    |             | SGW-312-2SS(ミニ) | 1,022 | 435              | 457         | SGW-312 | 2       | 15           | 50    | 12W  | ¥798,600   | ¥726,000 |
| 両面 | 2連          | SGW-512-2W      | 522   | 765              | 630         | SGW-512 | 2       | 15           | 50    | 12W  | ¥831,600   | ¥756,000 |
|    |             | SGW-312-2WS(ミニ) | 522   | 565              | 457         | SGW-312 | 2       | 15           | 50    | 12W  | ¥792,000   | ¥720,000 |
|    | 4連          | SGW-512-4W      | 1,022 | 765              | 630         | SGW-512 | 4       | 15           | 50    | 12W  | ¥1,074,700 | ¥977,000 |
|    |             | SGW-312-4WS(ミニ) | 1,022 | 565              | 457         | SGW-312 | 4       | 15           | 50    | 12W  | ¥1,049,400 | ¥954,000 |

## 排気厨房ステンフード(組立てタイプ)

電気



ウォッシュフィルター又は  
グリスフィルターとセットでご使用ください。  
送風機及びダクト工事は別途お見積もり  
致します。

### 特性

- 組立式で送料・搬入が経済的
- 給気カバー (オプション) で給排気のバランスがとりやすい
- 増設、変更分解移設も自由、設置後、連結部品で間口奥行変更可能

組立式フード

| 型式      | A型 外形寸法(mm) |     |     | B型 外形寸法(mm) |     |     | 税込み価格    | 本体価格     |
|---------|-------------|-----|-----|-------------|-----|-----|----------|----------|
|         | 間口          | 奥行  | 高さ  | 間口          | 奥行  | 高さ  |          |          |
| SPF-90  | 900         | 700 | 850 | 900         | 850 | 700 | ¥105,600 | ¥96,000  |
| SPF-100 | 1,000       | 700 | 850 | 1,000       | 850 | 700 | ¥108,900 | ¥99,000  |
| SPF-120 | 1,200       | 700 | 850 | 1,200       | 850 | 700 | ¥116,600 | ¥106,000 |
| SPF-160 | 1,600       | 700 | 850 | 1,600       | 850 | 700 | ¥128,700 | ¥117,000 |
| SPF-180 | 1,800       | 700 | 850 | 1,800       | 850 | 700 | ¥135,300 | ¥123,000 |

※グリスフィルター及び防火ダンパーは必ず取り付けて下さい。

グリスフィルターの取り付けは、下面が焼口より 1,000mm 以上になる様に設定して取り付けして下さい。

## 排気グリスフィルター

電気

天井取付タイプ



2V-5050 ¥53,000  
税込¥58,300

■外形寸法:W502×D620×H494

天井・壁面取付両用タイプ



1S-5050 ¥39,000  
税込¥42,900

■外形寸法:W502×D370×H494  
※天井看板・背面看板付(看板ナシもできます)

## 油煙除去装置

電気

ダクト用オイルミストコレクター屋内用



RY2500B1 ¥898,000  
税込¥987,800

■外形寸法:W695×D620×H640  
■重量:72kg  
■消費電力:60W  
■最大処理風量:2500m<sup>3</sup>/h(焼肉・焼鳥業態1800m<sup>3</sup>/h)  
■集塵効率:約97%  
※脱臭フィルター(オプション)



RY5000B1 ¥1,100,000  
税込¥1,210,000

■外形寸法:W1,243×D620×H640  
■重量:116kg  
■消費電力:100W  
■最大処理風量:5000m<sup>3</sup>/h(焼肉・焼鳥業態3600m<sup>3</sup>/h)  
■集塵効率:約97%  
※脱臭フィルター(オプション)

# 施工事例



フレンチレストラン



調理学校



ホテル/中華



本格中国レストラン



結婚式場



オーダーキッチン



オーダーキッチン



オーダーキッチン

## JFEA 業務用厨房設備機器基準及び適合登録制度について

### JFEA 業務用厨房設備機器基準とは…

- ・業務用厨房機器において日本で唯一の基準。
- ・ラベルの貼付された機器は、JFEA業務用厨房設備機器基準に適合し、且つ、厨房機器に求められる法令、その他の社会規範を満足している証です。

#### JFEA 業務用厨房設備機器基準の目的

- ① 食品衛生
- ② 使用者の安全
- ③ 環境保全

という **3** つの安全を食品設備機器に要求するものです。

#### ラベルの貼付け



技術基準に適合していると判断された製品には適合確認ラベルを貼付することができます。

### 技術基準の構造

技術基準は、業務用厨房機器に共通の基準とそれを補う6つの個別の基準により構成されています。

#### 1 業務用厨房板金製品基準

-国土交通省、公共建築工事標準仕様書に参照-  
(強度性能試験を課している)

#### 2 業務用厨房熱機器基準

-国土交通省、公共建築工事標準仕様書に参照-

#### 3 業務用冷蔵庫・冷凍庫基準

-国土交通省、公共建築工事標準仕様書に参照-  
(日本冷凍空調工業会標準規格業務用冷蔵庫の該当する項目を適用する)

#### 4 業務用厨房食品加工機器基準

(使用者の安全のための構造および装置に付いて規定がある)

#### 5 業務用厨房サービス機器基準

#### 6 業務用食器洗浄機基準

-国土交通省、公共建築工事標準仕様書に参照-  
(洗浄能力と殺菌能力を要求する)

### 基準仕様(例)

#### 業務用厨房板金製品基準

##### ・7.3.1 機器下方の高さ

機器を平たんな床においたとき、機器本体の最下部が床より150mmを下回ってはならない。

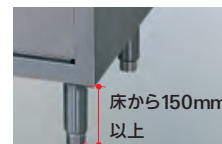

#### 業務用厨房設備機器共通基準

##### ・7.3.9 配管接続部

配管・配線部の開口は、配管、配線部の外形の1.2倍以下とすること



#### 業務用厨房熱機器基準

##### ・7.3.10 通気のための開口部

通気口を設ける場合は食品が直接触れない部分に設け、且つごみ等が内部に侵入しにくい構造とすること。

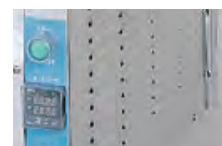



## タニコーの技術基準適合製品例

食品の衛生、使用者の安全と環境保全に配慮した、  
**厨房機器のあるべき“カタチ”!**

### Cleanliness

衛生設計 清掃性の追求

**1** 機器下方高さを150mm以上確保、さらに機器高さの調整を行ってもネジ等の露出はありません。

**2** ほこり、ごみ、液体等の侵入に配慮し、かつ、異物混入を防止するため、油槽周辺にビス等は使用していません。

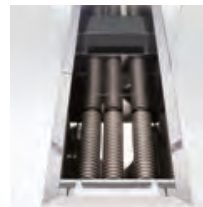

DXガスフライヤー  
TGFL-A35DC

### Quality

環境設定 有害物質の排除

- 1 製品の構成部材全てから有害物質を排除した設計です。
- 2 ロングユースも環境保全の一つと捉え、末長くお使いいただける“堅牢設計”です。

### Safety

安全設計 利用者の安全に配慮

- 1 調理中に触れる部分はもちろん、清掃時に触れる可能性のある部分全てに、ケガのない配慮をしています。
- 2 手の触れる部分のネジは極力少なくし、取り外しの必要なネジは“袋ナット”を、その他のネジには保護処理を施しています。

## 適合登録機器

業務用厨房設備機器 基準適合

**JFEA基準適合製品**

ガスレンジ・ガステーブル  
[アルスライン・カスタム]  
**P84** 熱調理機器

ガス式立体炊飯器  
**P83** 熱調理機器

ドアタイプ洗浄機  
TDWG-6D(R/L)  
**P107** 洗浄・衛生機器

ガスフライヤー  
(スタンダード/DXタイプ)  
**P54/P55** 熱調理機器

電気ティルティングパン  
**P68** 熱調理機器

TA304アルスライン  
**P95-100** 作業機器

角型ゆで麺器  
[アルスライン・カスタム]  
**P84** 熱調理機器

JFEA仕様も製作可能

ガスレンジ・ガステーブル  
[ウルティモシリーズ]  
**P10/P12** 熱調理機器

IHコンロ/スタンドタイプ  
**P25** 熱調理機器

TRE430シリーズ  
**P87-94/P101-103** 作業機器

IHフライヤー  
**P58** 熱調理機器

**JFEA**

**plus J**

#### 適合登録制度の概略

2013年4月より、業務用厨房設備機器適合確認制度が改正され、登録制度に移行されました。

技術基準も改正されそれに基づき、工業会が認定した自主検査員による社内自主検査に合格した機器を工業会に登録申請します。

- 熱調理機器
  - レンジ・テーブル
  - スチームコンベクションオーブン
  - オープン
  - 中華レンジ
  - 餃子グリラー
  - ゆで麺器
  - フライヤー
  - グリラー/グリドル
  - ティルティングパン/回転釜
  - 蒸し器
  - 涼厨
  - アクアガスオープン
  - 炊飯
  - その他
- アルスライン・カスタム
- 作業機器
  - TRE430-TA304特長
  - 作業台
  - 調理台
  - シンク
  - 戸棚
  - 棚
  - パンラック
  - 日本そば
  - エレファントシェルフ
- 洗浄機器
  - ドア
  - アンダーカウンター
  - ラックコンベア
  - フライトコンベア
  - ネットコンベア
  - 容器・予洗付
  - 学校給食
- 衛生機器
  - 消毒・保管機器
    - 食器消毒保管
    - 煮沸式消毒
    - 包丁マナ板殺菌庫
    - シルバーストッカー
  - 配膳車・カート
    - フードカート
    - 搬送カート
  - ペーカリー
    - オープン
    - 関連機器
  - サービス機器
    - 温蔵・保温・加温
    - カフェテリア
    - 喫茶・軽食
  - 下調理
  - 冷凍・冷蔵機器
  - 備品・消耗品
    - 洗剤
    - 浄水・軟水器
    - ホテルパン
  - その他
  - 資料
    - JFEA機器基準
    - 調理能力表
    - 新調理/HACCP
    - ドライシステム
    - NSF
    - ステンレスフロア

# 資料 調理能力表

# Materials02

| P10                    | 製品名   | 型式  | 調理名              | 食材形状                    | 1回調理量           | 設定温度              | 調理時間     |                   |     |
|------------------------|---|---|------------------|-------------------------|-----------------|-------------------|----------|-------------------|-----|
| P10                    | ウルティモシリーズ<br>(ガスレンジ、<br>ガスコンベクションレンジ)                             | TGRAシリーズ:<br>ガスレンジ  | 鮭の切り身焼き          | 80g/切れ                  | 10切れ(上段調理)      | 260℃              | 15分      |                   |     |
|                        |   |   | 鶏モモの照り焼き         | 300g/枚                  | 4枚(下段調理)        | 260℃              | 15分      |                   |     |
|                        |   |   | スポンジケーキ          | ケーキ型(18cm)              | 3個(下段調理)        | 180℃              | 30分      |                   |     |
|                        |   | TGCOシリーズ:<br>コンベクションレンジ<br>(TGCO-0921-0921A)  | 鮭の切り身焼き          | 80g/切れ                  | 28切れ・48切れ(4段調理) | 250℃              | 12分      |                   |     |
|                        |   |   | 鶏モモの照り焼き         | 300g/枚                  | 8枚・16枚(2段調理)    | 160℃              | 18分・20分  |                   |     |
|                        |   |   | スポンジケーキ          | ケーキ型(18cm)              | 4個(4段・2段調理)     | 160℃              | 30分      |                   |     |
|                        |   | ポテトグラタン   | グラタン皿(30cm楕円)    | 1皿(下段調理)                | 250℃            | 20分               |          |                   |     |
|                        |   |   | グラタン皿(26cm×16cm) | 4皿(4段調理)                | 200℃            | 25分               |          |                   |     |
| P24                    | 製品名   | 型式  | 加熱出力             | 沸騰時間(水温15℃から沸騰までに要する時間) | 水量30ℓ           | 水量40ℓ             | 水量50ℓ    | 水量60ℓ             |     |
| P24                    | 光るIHコンロ・IHコンロ/<br>小型卓上タイプ、卓上タイプ、<br>スタンドタイプ、ローレンジタイプ、<br>ビルトインタイプ | TIC・TIT・TILシリーズ   | 2.0・2.1kW        | 33分                     | —               | —                 | —        | —                 |     |
|                        |   |   | 2.5kW            | 26分                     | —               | —                 | —        | —                 |     |
|                        |   |   | 3.0kW            | 22分                     | 44分※            | —                 | —        | —                 |     |
|                        |   |   | 5.0kW            | 13分                     | 26分             | —                 | —        | —                 |     |
|                        |   |   | 6.0kW            | 11分                     | 22分             | —                 | —        | —                 |     |
|                        |   |   | 7.0kW            | 9分                      | 19分             | 28分               | 38分      | —                 | —   |
|                        | IHコンロ/ローレンジタイプ<br>(内・外側対流)  | TILシリーズ   | 10.0kW           | 7分                      | 13分             | 20分               | 26分      | 33分               | 39分 |
| ※小型卓上タイプは最大10ℓまでとなります。 |   |   |                  |                         |                 |                   |          |                   |     |
| P33                    | 製品名   | 型式  | 調理名              | 食材形状                    | ホテルパン1枚分調理量     | 設定モード・温度          | 調理時間     | 備考                |     |
| P33                    | デラックス・ベーシック<br>スチームコンベクション<br>オープン (6・10段)                        | TSCO-61EB,GBC<br>TSCO-101EB,GBC<br>TGSC-A6DC,A10DC<br>TESC-A6D,A10D   | 鮭の切り身焼き          | 60g/切れ                  | 14切れ            | ホットエアモード 230℃     | 8分       | 1/1サイズ<br>ホテルパン使用 |     |
|                        |   |   | ハンバーグ            | 100g/個                  | 12個             | コンビモード(20%) 230℃  | 8分       |                   |     |
|                        |   |   | ブロッコリー           | —                       | 1.5kg           | スチームモード 100℃      | 5分       |                   |     |
|                        |   |   | 肉じゃが             | —                       | 15人前            | コンビモード(100%) 140℃ | 40分      |                   |     |
| 詳しくは、専用レシピ集をご覧ください。    |   |   |                  |                         |                 |                   |          |                   |     |
| P36                    | 製品名   | 型式  | 調理名              | 食材形状                    | ホテルパン1枚分調理量     | 設定モード・温度          | 調理時間     | 備考                |     |
| P36                    | 卓上スチームコンベクション<br>オープン (5段)  | TGSC-5C<br>TESC-5   | 鮭の切り身焼き          | 60g/切れ                  | 10切れ            | ホットエアモード 230℃     | 10分      | 2/3サイズ<br>ホテルパン使用 |     |
|                        |   |   | ハンバーグ            | 100g/個                  | 9個              | コンビモード(20%) 230℃  | 10分      |                   |     |
|                        |   |   | ブロッコリー           | —                       | 1kg             | スチームモード 100℃      | 7分       |                   |     |
|                        |   |   | 肉じゃが             | —                       | 10人前            | コンビモード(100%) 140℃ | 40分      |                   |     |
| 詳しくは、専用レシピ集をご覧ください。    |   |   |                  |                         |                 |                   |          |                   |     |
| P39                    | 製品名   | 型式  | 調理名              | 食材形状                    | ホテルパン1枚分調理量     | 設定モード・温度          | 調理時間     | 備考                |     |
| P39                    | 小型卓上スチームコンベクション<br>オープン (2段)                                      | TSCO-2EB  | 鮭の切り身焼き          | 60g/切れ                  | 6切れ             | ホットエアモード 230℃     | 10分      | 1/2サイズ<br>ホテルパン使用 |     |
|                        |   |   | ハンバーグ            | 100g/個                  | 6個              | コンビモード(少) 230℃    | 13分      |                   |     |
|                        |   |   | ブロッコリー           | —                       | 600g            | スチームモード 100℃      | 10分      |                   |     |
|                        |   |   | 肉じゃが             | —                       | 7人前             | コンビモード(多) 140℃    | 40分      |                   |     |
| P40                    | 製品名   | 型式  | 調理名              | 食材形状                    | 1回調理量           | 設定温度              | 調理時間     |                   |     |
| P40                    | ピザオープン  | ★TPO-3E1(3)   | ピザ               | 半焼成子生地<br>240g/枚        | 2枚              | 250℃              | 4分       |                   |     |
| P45                    | 製品名   | 型式  | 調理名              | 食材形状                    | 1回調理量           | 火力                | 調理時間     |                   |     |
| P45                    | ガス餃子グリラー  | TGZ-40F<br>★TGZ-40FTB<br>★TGZ-60F<br>★TGZ-60FTB<br>TGZ-70FW<br>★TGZ-70FWTB<br>★TGZ-90FW<br>★TGZ-90FWTB<br>TGZ-A65 | 冷凍餃子 25g/個       | 30個                     | 24×2個           | 強火                | 5分       |                   |     |
|                        |   |   |                  | 30個                     |                 |                   |          |                   |     |
|                        |   |   |                  | 48個                     |                 |                   |          |                   |     |
|                        |   |   |                  | 48個                     |                 |                   |          |                   |     |
|                        |   |   |                  | 30×2個                   |                 |                   |          |                   |     |
|                        |   |   |                  | 30×2個                   |                 |                   |          |                   |     |
|                        |   |   |                  | 30+48個                  |                 |                   |          |                   |     |
|                        |   |   |                  | 30+48個                  |                 |                   |          |                   |     |
| 30×2個                  | 強火  | 4分30秒～5分  |                  |                         |                 |                   |          |                   |     |
| P46                    | 製品名   | 型式  | 調理名              | 食材形状                    | 1回調理量           | 火力                | 調理時間     |                   |     |
| P46                    | ガス餃子グリラー (卓上タイプ)  | N-TCZ-4545G<br>N-TCZ-6045G<br>N-TCZ-4560G<br>N-TCZ-6060G<br>N-TCZ-6060GW<br>N-TCZ-7560GW                          | 冷凍餃子 25g/個       | 24個                     | 24×2個           | 強火                | 5分       |                   |     |
|                        |   |   |                  | 30個                     |                 |                   |          |                   |     |
|                        |   |   |                  | 48個                     |                 |                   |          |                   |     |
|                        |   |   |                  | 60個                     |                 |                   |          |                   |     |
|                        |   |   |                  | 24×2個                   |                 |                   |          |                   |     |
|                        |   |   |                  | 24+48個                  |                 |                   |          |                   |     |
| P46                    | 製品名   | 型式  | 調理名              | 食材形状                    | 1回調理量           | 設定温度              | 調理時間     |                   |     |
| P46                    | 自動餃子グリラー  | TZ-30GF-3<br>TZ-60GF-3<br>★TZ-75GF-3  | 冷凍餃子 25g/個       | 24個                     | 24×2個           | 210℃              | 4分30秒～5分 |                   |     |
|                        |   |   |                  | 24+36個                  |                 |                   |          |                   |     |
|                        |   |   |                  | 24+36個                  |                 |                   |          |                   |     |
| P46                    | 製品名   | 型式  | 調理名              | 食材形状                    | 1回調理量           | 設定温度              | 調理時間     |                   |     |
| P46                    | 自動電気餃子グリラー  | TZ-30EF-3<br>★TZ-45EF-3<br>TZ-60EF-3<br>★TZ-75EF-3<br>★TZ-85EF-3  | 冷凍餃子 25g/個       | 24個                     | 24×2個           | 210℃              | 4分30秒～5分 |                   |     |
|                        |   |   |                  | 36個                     |                 |                   |          |                   |     |
|                        |   |   |                  | 24+36個                  |                 |                   |          |                   |     |
|                        |   |   |                  | 24+36個                  |                 |                   |          |                   |     |
|                        |   |   |                  | 36×2個                   |                 |                   |          |                   |     |
| P47                    | 製品名   | 型式  | 調理名              | 食材形状                    | 1回調理量           | 調理時間              |          |                   |     |
| P47                    | 角型ゆで麺器 (蒼龍)   | TGUSシリーズ  | 生らーめん            | 150g/玉                  | 各フリザル数に準ずる      | 2分                |          |                   |     |
|                        |   |   | 冷凍らーめん           | 200g/玉                  |                 | 30秒               |          |                   |     |
|                        |   |   | 冷凍うどん            | 250g/玉                  |                 | 1分                |          |                   |     |
| P50                    | 製品名   | 型式  | 調理名              | 食材形状                    | 1回調理量           | 調理時間              |          |                   |     |
| P50                    | 角型うどん釜  | TGKU-45   | 生麺150g/玉         | 10玉                     | 10分             |                   |          |                   |     |
|                        |   |   | 乾麺100g/束         | 10束                     | 15分             |                   |          |                   |     |
|                        |   |   | 冷凍麺250g/玉        | 10玉                     | 3分              |                   |          |                   |     |
|                        |   |   | 生麺150g/玉         | 15玉                     | 10分             |                   |          |                   |     |
|                        |   |   | 乾麺100g/束         | 15束                     | 15分             |                   |          |                   |     |
|                        |   |   | 冷凍麺250g/玉        | 15玉                     | 3分              |                   |          |                   |     |
|                        |   | TGKU-60   | 生麺150g/玉         | 20玉                     | 10分             |                   |          |                   |     |
|                        |   |   | 乾麺100g/束         | 20束                     | 15分             |                   |          |                   |     |
|                        |   |   | 冷凍麺250g/玉        | 20玉                     | 3分              |                   |          |                   |     |
|                        |   | TGKU-75   | 生麺150g/玉         | 25玉                     | 10分             |                   |          |                   |     |
|                        |   |   | 乾麺100g/束         | 25束                     | 15分             |                   |          |                   |     |
|                        |   |   | 冷凍麺250g/玉        | 25玉                     | 3分              |                   |          |                   |     |
| TGKU-100W              | 生麺150g/玉  | 25玉   | 10分              |                         |                 |                   |          |                   |     |
|                        | 乾麺100g/束  | 25束   | 15分              |                         |                 |                   |          |                   |     |
|                        | 冷凍麺250g/玉   | 25玉   | 3分               |                         |                 |                   |          |                   |     |
| P52                    | 製品名   | 型式  | 調理名              | 食材形状                    | 1回調理量           | 調理時間              |          |                   |     |
| P52                    | スパゲティーポイラー (farina)   | TGSB-A50R<br>TGSB-A50<br>TGSB-A90WR<br>TGSB-A90W  | 乾麺100g/束         | 3束                      | 7分              |                   |          |                   |     |
|                        |   |   | 冷凍麺200g/玉        | 3玉                      | 1分              |                   |          |                   |     |
|                        |   |   | 乾麺100g/束         | 6束                      | 7分              |                   |          |                   |     |
|                        |   |   | 冷凍麺200g/玉        | 6玉                      | 1分              |                   |          |                   |     |
| P55                    | 製品名   | 型式  | 調理名              | 食材形状                    | 1回調理量           | 設定温度              | 調理時間     |                   |     |
| P55                    | DXガスフライヤー   | TGFL-A45DC  | 冷凍コロッケ           | 75g/個                   | 15個             | 180℃              | 6分       |                   |     |
|                        |   |   | 冷凍白身魚フライ         | 60g/個                   | 15個             |                   | 4分       |                   |     |
|                        |   |   | 冷凍フライドポテト        | 15mm<br>クリンクルタイプ        | 1kg             |                   | 3分       |                   |     |
| P57                    | 製品名   | 型式  | 調理名              | 食材形状                    | 1回調理量           | 設定温度              | 調理時間     |                   |     |
| P57                    | 電気フライヤー   | TEFL-A45  | 冷凍コロッケ           | 60g/個                   | 20個             | 180℃              | 5分30秒    |                   |     |
|                        |   |   | 冷凍白身魚フライ         | 60g/個                   | 20個             |                   | 4分45秒    |                   |     |
|                        |   |   | 冷凍フライドポテト        | 15mm<br>クリンクルタイプ        | 1kg             |                   | 3分30秒    |                   |     |
|                        |   |   |                  |                         |                 |                   |          |                   |     |
| P58                    | 製品名   | 型式  | 調理名              | 食材形状                    | 1回調理量           | 設定温度              | 調理時間     |                   |     |
| P58                    | IHフライヤー   | TIFL-A45  | 冷凍コロッケ           | 60g/個                   | 20個             | 180℃              | 5分       |                   |     |
|                        |   |   | 冷凍白身魚フライ         | 60g/個                   | 20個             |                   | 4分15秒    |                   |     |
|                        |   |   | 冷凍フライドポテト        | 15mm<br>クリンクルタイプ        | 1kg             |                   | 3分       |                   |     |

| P64             | 製品名      | 型式 | 調理名    | 食材形状   | 1回調理量 | 標位置    | 調理時間 |
|-----------------|----------|----|--------|--------|-------|--------|------|
| ガス赤外線グリラー (上火式) | TIG-120  |    | あじの塩焼き | 160g/尾 | 20尾   | 約120mm | 8分   |
|                 |          |    | たいの塩焼き | 160g/尾 | 20尾   | 約120mm | 10分  |
|                 |          |    | 海老の塩焼き | 90g/尾  | 50尾   | 約90mm  | 6分   |
|                 |          |    | 焼き鳥    | 30g/本  | 72本   | 約60mm  | 6分   |
|                 |          |    | あじの塩焼き | 160g/尾 | 16尾   | 約120mm | 8分   |
|                 | TIG-120S |    | あじの塩焼き | 160g/尾 | 16尾   | 約120mm | 10分  |
|                 |          |    | たいの塩焼き | 160g/尾 | 16尾   | 約90mm  | 6分   |
|                 |          |    | 海老の塩焼き | 90g/尾  | 36尾   | 約90mm  | 6分   |
|                 |          |    | 焼き鳥    | 30g/本  | 54本   | 約60mm  | 6分   |
|                 |          |    |        |        |       |        |      |

標位置とは、上部バーナー食材間との距離を示しています。

| P64              | 製品名      | 型式 | 調理名    | 食材形状   | 1回調理量 | 標位置 | 調理時間 |
|------------------|----------|----|--------|--------|-------|-----|------|
| ガス赤外線グリラー (上下火式) | ★TGF-75  |    | あじの塩焼き | 160g/尾 | 15尾   | 3段目 | 8分   |
|                  |          |    | たいの塩焼き | 160g/尾 | 10尾   | 3段目 | 10分  |
|                  |          |    | 海老の塩焼き | 90g/尾  | 24尾   | 2段目 | 6分   |
|                  |          |    | 焼き鳥    | 30g/本  | 45本   | 1段目 | 6分   |
|                  |          |    | あじの塩焼き | 160g/尾 | 15×2尾 | 3段目 | 8分   |
|                  | ★TGF-150 |    | あじの塩焼き | 160g/尾 | 10×2尾 | 3段目 | 10分  |
|                  |          |    | 海老の塩焼き | 90g/尾  | 24×2尾 | 2段目 | 6分   |
|                  |          |    | 焼き鳥    | 30g/本  | 45×2本 | 1段目 | 6分   |
|                  |          |    |        |        |       |     |      |
|                  |          |    |        |        |       |     |      |

標位置は、上から数えた段数です。

| P63             | 製品名       | 型式 | 調理名    | 食材形状   | 1回調理量 | 標位置 | 調理時間 |
|-----------------|-----------|----|--------|--------|-------|-----|------|
| ガス赤外線グリラー (下火式) | TMS-TIG-4 |    | あじの塩焼き | 160g/尾 | 6尾    | 2段目 | 8分   |
|                 |           |    | たいの塩焼き | 160g/尾 | 8尾    | 2段目 | 10分  |
|                 |           |    | 海老の塩焼き | 90g/尾  | 18尾   | 3段目 | 6分   |
|                 |           |    | 焼き鳥    | 30g/本  | 24本   | 4段目 | 6分   |
|                 |           |    | あじの塩焼き | 160g/尾 | 9尾    | 2段目 | 8分   |
|                 | TMS-TIG-6 |    | あじの塩焼き | 160g/尾 | 12尾   | 2段目 | 10分  |
|                 |           |    | 海老の塩焼き | 90g/尾  | 24尾   | 3段目 | 6分   |
|                 |           |    | 焼き鳥    | 30g/本  | 32本   | 4段目 | 6分   |
|                 |           |    | あじの塩焼き | 160g/尾 | 12尾   | 2段目 | 8分   |
|                 |           |    | たいの塩焼き | 160g/尾 | 16尾   | 2段目 | 10分  |
|                 | TMS-TIG-8 |    | あじの塩焼き | 160g/尾 | 12尾   | 2段目 | 8分   |
|                 |           |    | たいの塩焼き | 160g/尾 | 16尾   | 2段目 | 10分  |
|                 |           |    | 海老の塩焼き | 90g/尾  | 24尾   | 3段目 | 6分   |
|                 |           |    | 焼き鳥    | 30g/本  | 40本   | 4段目 | 6分   |
|                 |           |    |        |        |       |     |      |

標位置は、上から数えた段数です。

| P63             | 製品名 | 型式              | 調理名 | 食材形状  | 1回調理量 | 標位置   | 調理時間 |
|-----------------|-----|-----------------|-----|-------|-------|-------|------|
| ガス赤外線グリラー (下火式) |     | TMS-TIG-1K(串焼用) | 焼き鳥 | 30g/本 | 10本   | 約60mm | 6分   |
|                 |     | TMS-TIG-2K(串焼用) | 焼き鳥 | 30g/本 | 10本   | 約60mm | 6分   |
|                 |     | TMS-TIG-4K(串焼用) | 焼き鳥 | 30g/本 | 20本   | 約60mm | 6分   |

標位置とは、下部バーナー食材間との距離を示しています。

| P67                  | 製品名 | 型式              | 1回調理量 | 調理温度 | 調理時間 |
|----------------------|-----|-----------------|-------|------|------|
| 自動回転たこ焼器 (テフロンコート仕様) |     | ★TGRO-32T-42,45 | 32個   | 195℃ | 6分   |
|                      |     | ★TGRO-48T-42,45 | 48個   |      |      |
|                      |     | ★TERO-32T-42,45 | 32個   |      |      |
|                      |     | ★TERO-48T-42,45 | 48個   |      |      |

| P67                 | 製品名 | 型式              | 1回調理量 | 調理温度 | 調理時間  |
|---------------------|-----|-----------------|-------|------|-------|
| 自動回転たこ焼器 (レゾナコート仕様) |     | ★TGRO-32R-42,45 | 32個   | 195℃ | 6分30秒 |
|                     |     | ★TGRO-48R-42,45 | 48個   |      |       |
|                     |     | ★TERO-32R-42,45 | 32個   |      |       |
|                     |     | ★TERO-48R-42,45 | 48個   |      |       |

| P68       | 製品名                   | 型式 | 調理名   | 食材形状    | 1回調理量 | 調理温度     | 調理時間       | 備考                  |
|-----------|-----------------------|----|-------|---------|-------|----------|------------|---------------------|
| ティルティングパン | TE-100TP<br>GFC-100TP |    | 豚汁    | 240cc/食 | 250食  | 100~150℃ | 60分        | 調理中、この範囲内で温度調節をします。 |
|           |                       |    | ハンバーグ | 100g/個  | 48個   | 150℃     | 15分        |                     |
|           |                       |    | 茶碗蒸し  | 150cc/碗 | 48碗   | 120℃     | 加熱4分+蒸らし9分 |                     |

| P68        | 製品名 | 型式        | 調理名  | 食材形状       | 1回調理量  | 調理時間       | 備考                           |
|------------|-----|-----------|------|------------|--------|------------|------------------------------|
| ガス回転釜      |     | TRK-036DF | 煮物   | 240cc/食    | 100食   | 1時間~1時間30分 | 煮物・汁物については、水入量の70%にて算出しています。 |
|            |     | TRK-036F  | 汁物   |            |        |            |                              |
|            |     | TRK-055DF | 煮物   | 240cc/食    | 160食   | 1時間~1時間30分 |                              |
|            |     | TRK-055F  | 汁物   |            |        |            |                              |
|            |     | TRK-080DF | 煮物   | 240cc/食    | 230食   | 1時間~1時間30分 |                              |
|            |     | TRK-080F  | 汁物   |            |        |            |                              |
|            |     | TRK-110DF | 煮物   | 240cc/食    | 320食   | 1時間~1時間30分 |                              |
|            |     | TRK-110F  | 汁物   |            |        |            |                              |
|            |     | TRK-150DF | 煮物   | 240cc/食    | 430食   | 1時間~1時間30分 |                              |
|            |     | ★TRK-150F | 汁物   |            |        |            |                              |
| ★TRK-190DF | 煮物  | 240cc/食   | 550食 | 1時間~1時間30分 |        |            |                              |
| ★TRK-190F  | 汁物  |           |      |            | 50~60分 |            |                              |

| P68      | 製品名 | 型式        | 調理名 | 食材形状        | 1回調理量    | 備考                           |
|----------|-----|-----------|-----|-------------|----------|------------------------------|
| 緊急災害用煮炊釜 |     | ★TKS-36K  | 煮物  | 300~350cc/食 | 70~80食   | 煮物・汁物については、水入量の70%にて算出しています。 |
|          |     | ★TKS-55K  | 煮物  |             |          |                              |
|          |     | ★TKS-80K  | 煮物  | 300~350cc/食 | 160~180食 |                              |
|          |     | ★TKS-110K | 煮物  |             |          |                              |

| P70    | 製品名    | 型式 | 調理名      | 食材形状       | 1回調理量 | 調理時間 |
|--------|--------|----|----------|------------|-------|------|
| ガス式蒸し器 | TSB-65 |    | じゃがいも丸蒸し | 100~125g/個 | 52kg  | 90分  |
|        |        |    | 茶碗蒸し     | 150cc/碗    | 160碗  | 60分  |
|        |        |    | 冷凍シューマイ  | 15g/個      | 1248個 | 60分  |
|        |        |    | 冷凍にくまん   | 100g/個     | 200個  | 60分  |

| P70         | 製品名    | 型式 | 調理名  | 食材形状    | 1回調理量 | 調理時間 |
|-------------|--------|----|------|---------|-------|------|
| ガス式ラッキーボイラー | TLB-2G |    | 茶碗蒸し | 150cc/碗 | 81碗   | 20分  |

| P71       | 製品名                          | 型式 | 調理名  | 食材形状    | 1回調理量 | 調理時間   |
|-----------|------------------------------|----|------|---------|-------|--------|
| ガス式引出型蒸し器 | TGMS-3 (三段式)<br>TGMS-4 (四段式) |    | 茶碗蒸し | 150cc/碗 | 60碗   | 25~30分 |
|           |                              |    |      |         | 80碗   |        |

| P74      | 製品名      | 型式 | 調理名 | 1釜調理量    | 調理時間 |
|----------|----------|----|-----|----------|------|
| ガス式立体炊飯器 | TGRCシリーズ |    | 白飯  | 7kg (生米) | 40分  |

| P145           | 製品名 | 型式          | 調理名        | 1回あたりの調理量 |
|----------------|-----|-------------|------------|-----------|
| ベーカリーオープンVesta |     | ★TVO2(2枚差し) | フランスパン     | 8本        |
|                |     |             | 食パン        | 18斤       |
|                |     |             | デニッシュ・菓子パン | 24個       |
|                |     |             | フランスパン     | 16本       |
|                |     |             | 食パン        | 36斤       |
|                |     |             | デニッシュ・菓子パン | 48個       |
|                |     | ★TVO4(4枚差し) | フランスパン     | 24本       |
|                |     |             | 食パン        | 45斤       |
|                |     |             | デニッシュ・菓子パン | 72個       |
|                |     |             | フランスパン     | 24本       |
|                |     |             | 食パン        | 45斤       |
|                |     |             | デニッシュ・菓子パン | 72個       |

＜注意＞

この能力数値は目安です。  
食材の種類・形状・容量・品質、また調理する環境などにより異なる場合がありますので、ご了承ください。

熱調理機器

- レンジ・テーブル
- スチームコンベクションオーブン
- オーブン
- 中華レンジ
- 餃子グリラー
- ゆで器
- フライヤー
- グリラー/グリドル
- ティルティングパン/回転釜
- 蒸し器
- 涼厨
- アークガスオーブン
- 炊飯
- その他

アルライン・カスタム

- 作業機器
- TRE430-TA304特長
- 作業台
- 調理台
- シンク
- 戸棚
- 棚
- ハンラック
- 日本そば
- エレファントシェルフ

洗浄機器

- ドア
- アンダーカウンター
- ラックコンベア
- フライトコンベア
- ネットコンベア
- 容器・予洗付
- 学校給食

衛生機器

- 消毒・保管機器
- 食器消毒保管
- 煮沸消毒
- 包丁マナ板殺菌庫
- シルバーストッカー

配膳車・カート

- フードカート
- 搬送カート

ベーカリー

- オーブン
- 関連機器

サービス機器

- 温感・保温・加湿
- カフェテリア
- 喫茶・軽食

下調理

冷凍・冷蔵機器

- 備品・消耗品
- 洗剤
- 浄水・軟水器
- ホテルパン

その他

- 資料
- JFEA機器基準
- 調理能力表
- 新調理/HACCP
- ドライシステム
- NSF
- ステンレスフロア

新調理システムを実現するために

まず、経験や勘ではなく、IT管理(温度と時間の管理)を行うことが第一条件です。  
さらに、「クックチル」や「真空調理」といった調理法・保存法を取り入れることで  
より厳格な食品衛生管理が可能となります。

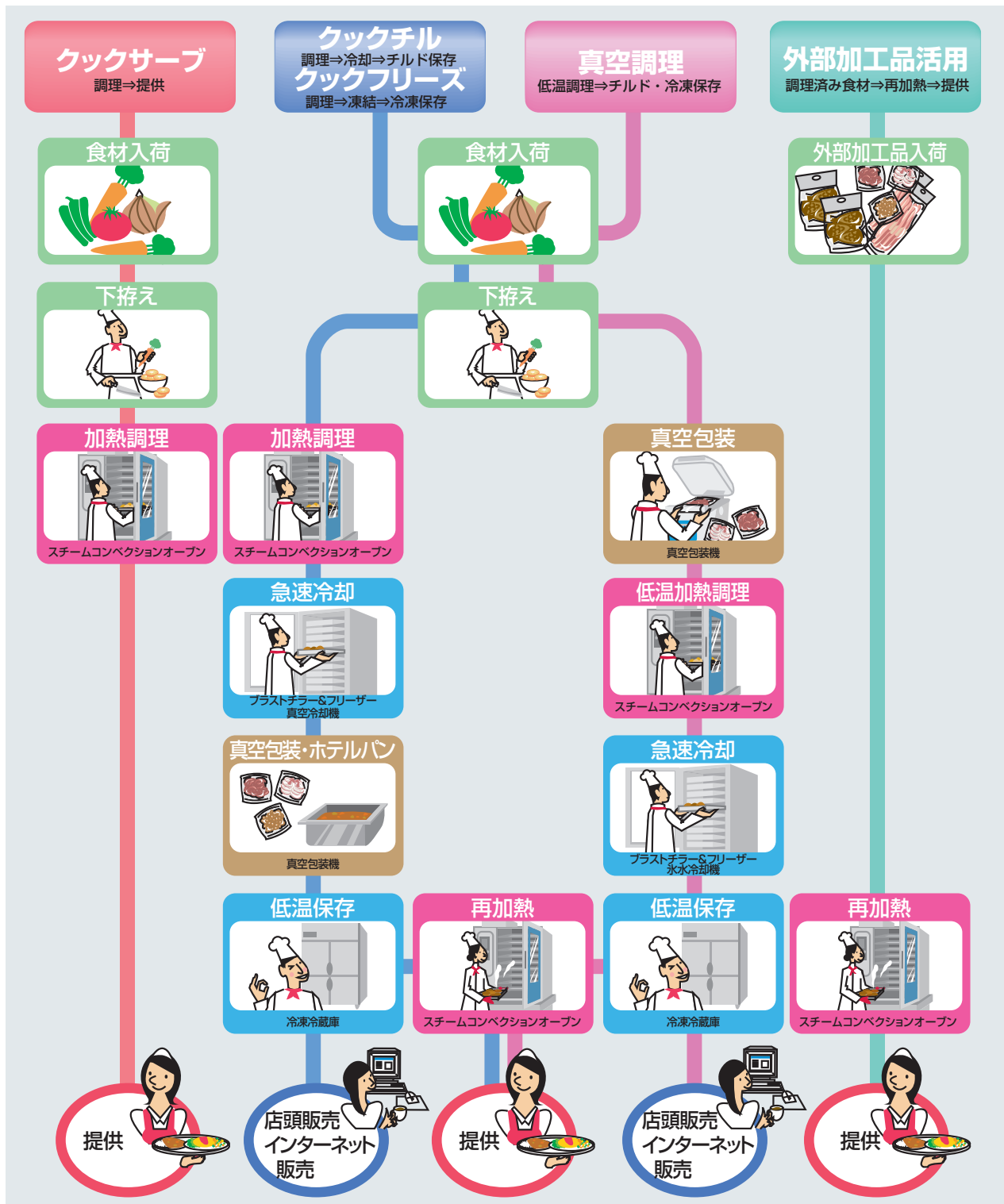

熱調理機器

- レンジ・テーブル
- スチームコンベクションオーブン
- オープン
- 中華レンジ
- 餃子グリラー
- ゆで麺器
- フライヤー
- グリラー/グリドル
- テルテンガン/回転釜
- 蒸し器
- 涼厨
- アークアスオープン
- 炊飯
- その他

アルスライン・カスタム

作業機器

- TRE430-TA304特長
- 作業台
- 調理台
- シンク
- 戸棚
- 棚
- パンラック
- 日本そば
- エレファントシェルフ

洗浄機器

- ドア
- アンダーカウンター
- ラックコンベア
- フライトコンベア
- ネットコンベア
- 容器・予洗付
- 学校給食

衛生機器

- 消毒・保管機器
- 食器消毒保管
- 煮沸消毒
- 包丁マ板殺菌庫
- シルバーストッカー

- 配膳車・カート
- フードカート
- 搬送カート

- ベーカリー
- オープン
- 関連機器

- サービス機器
- 温感・保温・加湿
- カフェテリア
- 喫茶・軽食

下調理

冷凍・冷蔵機器

- 備品・消耗品
- 洗剤
- 浄水・軟水器
- ホテルパン
- その他

- 資料
- JFEA機器基準
- 調理能力表
- 新調理/HACCP
- ドライシステム
- NSF
- ステンレスフロア

スチームコンベクションオープン

詳しくはP31でご覧下さい。

■ 涼



TGSC-5C

TGSC-5CL

|                          |            |
|--------------------------|------------|
| TGSC-5C(R/L)             | ¥1,180,000 |
| 税込¥1,298,000             |            |
| ■外形寸法：W700 × D590 × H660 |            |
| TGSC-5(R/L)              | ¥1,180,000 |
| 税込¥1,298,000             |            |
| ■外形寸法：W700 × D590 × H660 |            |

■ 涼



TSCO-61GBCR

|                            |            |
|----------------------------|------------|
| TSCO-61GBC(R/L)            | ¥1,650,000 |
| 税込¥1,815,000               |            |
| ■外形寸法：W840 × D750 × H820   |            |
| TSCO-101GBC(R/L)           | ¥1,890,000 |
| 税込¥2,079,000               |            |
| ■外形寸法：W840 × D750 × H1,030 |            |

■ 涼



TGSC-A10DC

TGSC-A10DCR + オプション専用架台 TSCO-BC101N

|                            |            |
|----------------------------|------------|
| TGSC-A10DC(R/L)            | ¥2,230,000 |
| 税込¥2,453,000               |            |
| ■外形寸法：W860 × D790 × H1,030 |            |
| TGSC-A10D(R/L)             | ¥2,230,000 |
| 税込¥2,453,000               |            |
| ■外形寸法：W860 × D790 × H1,030 |            |

■ 涼



TGSC-A20C

★ TGSC-A20CL

|                              |            |
|------------------------------|------------|
| ★ TGSC-A20C(R/L)             | ¥4,350,000 |
| 税込¥4,785,000                 |            |
| ■外形寸法：W1,100 × D920 × H1,920 |            |
| ★ TESC-A20(R/L)              | ¥4,350,000 |
| 税込¥4,785,000                 |            |
| ■外形寸法：W1,100 × D920 × H1,900 |            |

ブラストチラー&フリーザー

大量冷気による急速冷却・凍結機



FCS-BCU06N1

|                                  |            |
|----------------------------------|------------|
| FCS-BCU06N1                      | ¥1,750,000 |
| 税込¥1,925,000                     |            |
| ■外形寸法：W1,200 × D800 × H800       |            |
| ■消費電力：三相 200V 630/620W (50/60Hz) |            |
| ■収納数：ホテルパン 1/1、D65mm × 6枚        |            |
| ※空冷式・トレータイプ                      |            |



EF-20.1

|                           |            |
|---------------------------|------------|
| EF-20.1                   | ¥1,780,000 |
| 税込¥1,958,000              |            |
| ■外形寸法：W790 × D770 × H870  |            |
| ■消費電力：単相 200V 8.7A 1.5kW  |            |
| ■能力：チリング：20kg フリージング：16kg |            |
| ■収納パット数：1/1GN 深さ 65mm、4枚  |            |
| 1/1GN 深さ 40mm、5枚          |            |



QXF-012SFSV2

|                                  |            |
|----------------------------------|------------|
| QXF-012SFSV2                     | ¥1,800,000 |
| 税込¥1,980,000                     |            |
| ■外形寸法：W1,200 × D750 (802) × H800 |            |
| ■消費電力：三相 200V (50/60Hz) 925/975W |            |
| ■収納パット数：1/1GN 深さ 65mm、6枚         |            |

真空冷却機

蒸気発生器内蔵



CMJ-20QE

|                            |            |
|----------------------------|------------|
| CMJ-20QE                   | ¥3,140,000 |
| 税込¥3,454,000               |            |
| ■外形寸法：W755 × D800 × H1,740 |            |
| ■消費電力：三相 200V 7.15kW       |            |
| ■標準処理量：20kg/パッチ (6段)       |            |
| ■冷却時間：8℃まで約 25分            |            |

FCS-BC12N1

|                                     |            |
|-------------------------------------|------------|
| FCS-BC12N1                          | ¥3,150,000 |
| 税込¥3,465,000                        |            |
| ■外形寸法：W850 × D920 × H1,825 (+ 50)   |            |
| ■消費電力：三相 200V 1.31/1.35kW (50/60Hz) |            |
| ■収納数：ホテルパン 1/1、D65mm × 12枚          |            |
| ※空冷式・トレータイプ                         |            |

EF-30.1

|                            |            |
|----------------------------|------------|
| EF-30.1                    | ¥3,350,000 |
| 税込¥3,685,000               |            |
| ■外形寸法：W790 × D910 × H1,595 |            |
| ■消費電力：三相 200V 12.4A 3.7kW  |            |
| ■能力：チリング：30kg フリージング：24kg  |            |
| ■収納パット数：1/1GN 深さ 65mm、9枚   |            |
| 1/1GN 深さ 40mm、12枚          |            |

QXF-012SFSV2

|                                      |            |
|--------------------------------------|------------|
| QXF-012SFSV2                         | ¥3,200,000 |
| 税込¥3,520,000                         |            |
| ■外形寸法：W770 × D880 (932) × H1,882     |            |
| ■消費電力：三相 200V (50/60Hz) 1,765/1,875W |            |
| ■収納パット数：1/1GN 深さ 65mm、12枚            |            |

CMJ-40QE

|                              |            |
|------------------------------|------------|
| CMJ-40QE                     | ¥4,680,000 |
| 税込¥5,148,000                 |            |
| ■外形寸法：W1,130 × D800 × H1,730 |            |
| ■消費電力：三相 200V 8.65kW         |            |
| ■標準処理量：40kg/パッチ (10段)        |            |
| ■冷却時間：8℃まで約 25分              |            |

氷水冷却機

0~10℃の冷水で急速冷却



RS30-C-G1

|                                   |            |
|-----------------------------------|------------|
| RS30-C-G1                         | ¥1,770,000 |
| 税込¥1,947,000                      |            |
| ■外形寸法：W1,800 × D750 × H1,230      |            |
| ■消費電力：三相 200V 2.0/2.5kW (50/60Hz) |            |
| ■実水量：300ℓ                         |            |
| ■制御温度範囲：0~8℃                      |            |
| ■冷却能力：2.32kW                      |            |



V-282

|                              |          |
|------------------------------|----------|
| V-282                        | ¥485,000 |
| 税込¥533,500                   |          |
| ■外形寸法：W318 × D478 × H375     |          |
| ■消費電力：単相 100V 1.2/1.25kW     |          |
| ■チャンパー内寸法：W255 × D320 × H100 |          |
| ■シール有効寸法：220                 |          |



HVP-382N

|                             |          |
|-----------------------------|----------|
| HVP-382N                    | ¥898,000 |
| 税込¥987,800                  |          |
| ■外形寸法：W418 × D641 × H465    |          |
| ■消費電力：単相 100V 1.1kW         |          |
| ■チャンパー内寸法：W350 × D453 × H60 |          |
| ■シール有効寸法：310                |          |
| ※高温食材パック可能 (60~95℃)         |          |



V-930

|                                   |            |
|-----------------------------------|------------|
| V-930                             | ¥1,394,000 |
| 税込¥1,533,400                      |            |
| ■外形寸法：W1,076 × D610 × H947        |            |
| ■消費電力：三相 200V 2.0/2.4kW (50/60Hz) |            |
| ■チャンパー内寸法：W1,008 × D398 × H85     |            |
| ■シール有効寸法：930                      |            |

RS50-C-G2

|                                   |            |
|-----------------------------------|------------|
| RS50-C-G2                         | ¥1,980,000 |
| 税込¥2,178,000                      |            |
| ■外形寸法：W2,100 × D900 × H1,195      |            |
| ■消費電力：三相 200V 2.0/2.5kW (50/60Hz) |            |
| ■実水量：500ℓ                         |            |

V-392

|                              |          |
|------------------------------|----------|
| V-392                        | ¥680,000 |
| 税込¥748,000                   |          |
| ■外形寸法：W432 × D625 × H380     |          |
| ■消費電力：単相 100V 1.1kW          |          |
| ■チャンパー内寸法：W352 × D452 × H135 |          |
| ■シール有効寸法：310                 |          |

V-482

|                               |          |
|-------------------------------|----------|
| V-482                         | ¥977,000 |
| 税込¥1,074,700                  |          |
| ■外形寸法：W540 × D740 × H450      |          |
| ■消費電力：三相 200V (50/60Hz) 2.3kW |          |
| ■チャンパー内寸法：W473 × D579 × H160  |          |
| ■シール有効寸法：420                  |          |

真空包装用・専用袋

真空専用フィルム トスバック真空包装機に最も適合した真空専用フィルム。



- 多層チューブタイプ... あらゆる食品の真空保存、真空調理に最適。低コスト、汎用タイプ ★ホイル温度95℃まで★冷凍温度-30℃まで
- フミネートニガシール... 土産・宅配 店頭販売等の商品をよりグレードアップ。手で袋が切れるVノッチ付★ホイル温度95℃まで★冷凍温度-40℃まで
- 注記事項... フライオンとポリエチレンの3層構造で、酸素と湿気を完全に遮断。耐熱性、耐寒性、耐油性に優れています。「トスバック」推奨、抜群のシール性。大小多数の規格サイズを取り揃えております。※規格外サイズのフィルムや印刷も特注にて承ります。※その他収容タイプのシュリンクフィルム、工業関連用フィルムも取り揃えてあります。

| 型式     | 厚み×袋口×長さ     | 内容量×入数    | シリーズ機種(タイプ別)適合サイズ |             |             | 税込み価格   | 本体価格    |
|--------|--------------|-----------|-------------------|-------------|-------------|---------|---------|
|        |              |           | V-200             | V-300&V-900 | V-400&V-500 |         |         |
| TVM-4  | 0.07×130×230 | 300g×3000 | ○                 | ○           | ○           | ¥30,800 | ¥28,000 |
| TVM-5  | 0.07×150×250 | 400g×2000 | ○                 | ○           | ○           | ¥26,400 | ¥24,000 |
| TVT-10 | 0.07×200×300 | 1kg×2000  | ○                 | ○           | ○           | ¥40,700 | ¥37,000 |
| TVT-11 | 0.07×250×350 | 2kg×1000  | ○                 | ○           | ○           | ¥29,700 | ¥27,000 |
| TVT-12 | 0.07×300×400 | 3kg×1000  | ○                 | ○           | ○           | ¥39,600 | ¥36,000 |
| TVM-10 | 0.07×400×600 | 5kg×500   | ○                 | ○           | ○           | ¥39,600 | ¥36,000 |

※W(間口)・D(奥行)・H(高さ)を表示します。★印は受注生産品です。納期をご確認下さい。荷作り・運賃は別途申し受けます。税込価格については税率10%で表示しています。最寄りの消防署の指導を受け、安全な設置を施してください。

# HACCPの考え方を取り入れた 衛生管理が飲食店の安全を守る!

「衛生管理計画」の作成 その①

## 一般衛生管理のポイント

POINT

それぞれについて「いつ」「どのように」行うのかを決め、  
「問題があったとき」の対処方法を計画しましょう。

- |                 |                        |
|-----------------|------------------------|
| ① 原材料の受入の確認     | ⑤ トイレの洗浄・消毒            |
| ② 冷蔵・冷凍庫の温度の確認  | ⑥ 従業員の健康管理、衛生的作業着の着用など |
| ③ 交差汚染・二次汚染の防止  | ⑦ 衛生的な手洗いの実施           |
| ④ 器具などの洗浄・消毒・殺菌 | ⑧ その他(害虫対策、ゴミ処理など)     |

### 一般衛生管理の例

#### 原材料の受入の確認

変色や異臭がないか  
包装に異常がないか

#### 交差汚染・二次汚染の防止

生肉・魚の扱いに注意

#### 衛生的な手洗いの実施

衛生的な手洗いの仕方をおさらいしましょう!

##### 手洗いのタイミング

トイレ使用后／金銭を触った後  
清掃を行った後／調理室に入った直後  
生の肉、魚を扱う前後／盛り付け作業前

### 「衛生管理計画」に沿った衛生管理の実施・記録

POINT

見える化した計画を実施し、記録をつけましょう。  
少なくとも1年間分の記録を、わかりやすく保管しておきましょう。

熱調理機器

- レンジ・テーブル
- スチームコンベクションオーブン
- オーブン
- 中華レンジ
- 餃子グリラー
- ゆで麺器
- フライヤー
- グリラー/グリドル
- テイルテイングパン/回転釜
- 蒸し器
- 涼厨
- アークアスオーブン
- 炊飯
- その他

アルスライン・カスタム

作業機器

- TRE430-TA304特長
- 作業台
- 調理台
- シンク
- 戸棚
- 棚
- パンラック
- 日本そば
- エレファントシェルフ

洗浄機器

- ドア
- アンダーカウンター
- ラックコンベア
- フライトコンベア
- ネットコンベア
- 容器・予洗付
- 学校給食

衛生機器

- 消毒・保管機器
- 食器消毒保管
- 煮沸式消毒
- 包丁マナ板殺菌庫
- シルバーストッカー

配膳車・カート

- フードカート
- 搬送カート

サービス機器

- 温蔵・保温・加湿
- カフェテリア
- 喫茶・軽食

下調理

- 冷凍・冷蔵機器

備品・消耗品

- 洗剤
- 浄水・軟水器
- ホテルパン
- その他

資料

- JFEA機器基準
- 調理能力表
- 新調理/HACCP
- ドライシステム
- NSF
- ステンレスフロア

# HACCPとは

## Hazard Analysis and Critical Control Point

### 危害要因分析

### 重要管理点

アメリカで開発され、食品工業分野で発展してきた衛生管理手法です。健康被害を引き起こすような、食品の製造工程上の危害要因（食中毒菌の増殖や異物混入など）を把握した上で、原材料の入荷から製品の出荷に至る全工程において、それらを予防するための重要な工程を管理し、製品の安全性を確保します。

### 食中毒予防の3原則

- A** つけない
  - 器具の洗浄・消毒
  - 適切な手洗い
  - 従業員の健康管理 など
- B** ふやさない
  - 食品の温度および時間管理
- C** やっつける
  - 十分な加熱温度で調理
  - 中までしっかり火を通す など

### 「衛生管理計画」の作成 その②

## 重要管理のポイント

**POINT** メニューを調理工程別にグループに分け、管理ポイントと判断基準を決め、管理方法を計画しましょう。

### 第1グループ 非加熱のまま提供

#### チェックポイント例

- 冷蔵庫の温度など

**A B**

### 第2グループ 加熱してすぐ提供 加熱後保温して提供

#### チェックポイント例

- 火の強さ、調理する時間、中心部の温度
- 肉汁の出方、焼き色などの見た目、焼き上がりの弾力など
- 食材の大きさ、調理する個数など

**A B C**

### 第3グループ 加熱後冷却して再加熱 加熱後冷却して提供

#### チェックポイント例

- 加熱については第2グループと同様
- 冷却する場合は冷却の方法・時間  
(例：小分けにして粗熱をとってから冷蔵庫へ)

**A B C**

■グループ別の温度変化パターン

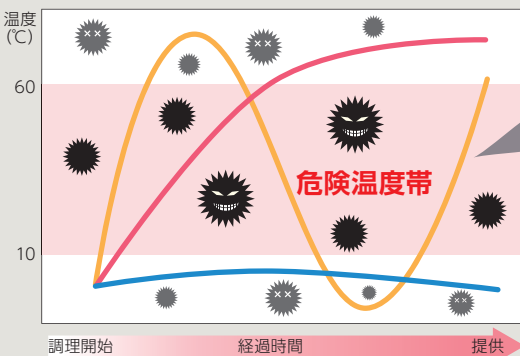

#### 危険温度帯

10℃～60℃は、有害な微生物が増えやすい危険温度帯です！この危険温度帯にさらず時間を、いかに短くするかが重要です。

- 第1グループ：非加熱のまま提供
- 第2グループ：加熱して提供
- 第3グループ：加熱後冷却、再加熱して提供

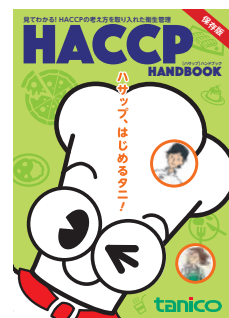

より詳しい内容を掲載したハンドブックもご用意しています。ご希望の方は最寄りの営業所(P217)へお問い合わせください。

## ドライシステム対応型作業機器（シンク・作業台etc.）

清潔で、より快適な作業空間を実現する  
タニコードライシステム

厨房における最も大切な条件は、衛生的で、かつ作業効率が良いことです。

タニコーでは、より衛生的で快適なキッチン環境を考え  
ドライシステム対応型作業機器（シンク・調理台等）を  
開発いたしました。

## ドライシステムの考え方

- 人** 調理作業中、床に水が飛び散らないように配慮すること。（作業マニュアルの整備と徹底）
- 環境** 常に床を乾いた状態で使用できるように、換気・排水・空調の設備を整え、温度・湿度などを調整すること。（室内環境の向上）
- 清掃** 調理終了後に床清掃を行う。（洗浄と乾燥の徹底）
- 機器** ドライ対応機器を使用すること。（水切台、水返し、オーバーフロー、床排水などの水飛散防止機器の使用）

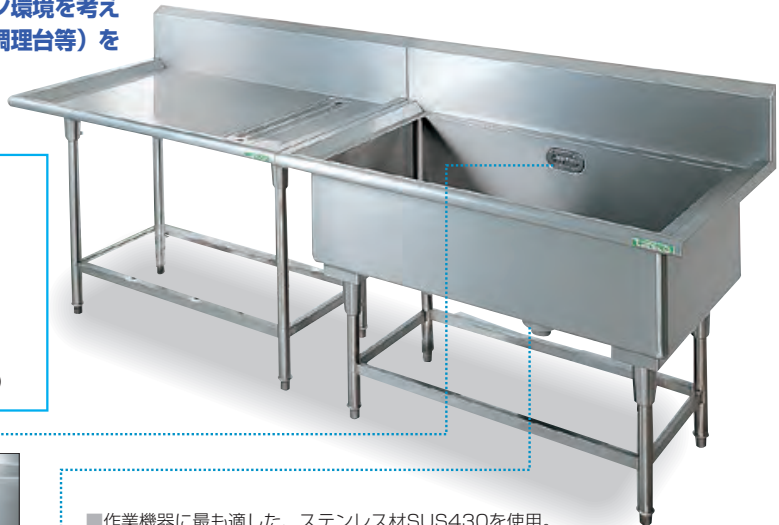

大型親子共栓  
(D2タイプ)



小判型大型排水オーバーフロー



排水トラップ=180φ

- 作業機器に最も適した、ステンレス材SUS430を使用。高質ステンレス材で、耐久性、耐蝕性に優れています。また堅牢なボディーの表面加工には、ソフトで落ち着きのあるNo.4仕上げを採用しています。
- 使用頻度が激しく、水回りの多いパイプ脚部にはSUS304（18-8ステンレス）を使用。一段と耐高温酸化性、耐蝕性に優れた製品に仕上げています。
- 使い勝手の良い、人に優しい設計コンセプト。製品の高さ、シンク槽深などは人間工学に基づいた寸法を設定。自然な動線で快適な作業空間を実現できるよう、前面大アール加工、化粧板裏面樹脂カバーを取り付けるなど、細かなところまで配慮した製品です。
- 厨房スペースに応じた各種レイアウトが可能な豊富な製品バリエーション。製品奥行寸法を600mm～900mmに基本設定。バックガード付、バックガードなし、両面使用タイプなど数多くの製品を規格化しています。

## ドライシンク水跳ね防止構造

シンクの内側は、水跳ねを防止する「水返し構造」。溢れ出ようとする水や、水跳ねを遮断します。周囲は水切がスムーズな斜面構造になっています。シンク内に大型のオーバーフローをセットし、水が床に落ちるのを防止しました。

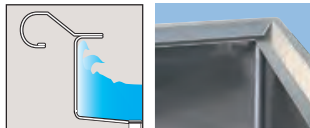

ドライシンク水跳ね防止構造

## ドライ調理台水切構造

調理台は、排水栓をセットした水切構造。洗浄後の食材も床を濡らさずに移動でき、大変便利になりました。

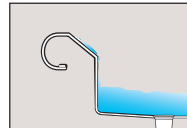

ドライ用水跳ね防止構造



▲フロントトップ  
20R 加工

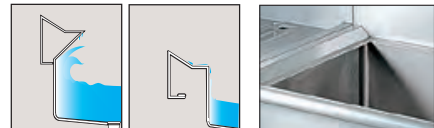

▲水滴や残菜類がドライシンクから落ちにくいように水切仕様に仕上げています。

## タニコー作業機器（シンク・作業台・調理台etc.）

- トッププレート…… SUS430 No.4 仕上げ t=1.2mm~1.5mm
- フロントトップ…… 大アール加工（20R）
- バックガード…… 汚れ防止横斜付 高さ200mm×厚さ60mm
- シンク槽…… SUS430 No.4 仕上げ t=1.2mm~1.5 槽深300mm
- オーバーフロー…… 小判型オーバーフロー金具 塩ビパイプ
- オーバーフロー…… SUS430 パンチングカゴ付
- 大型排水トラップ…… 180φ（塩ビ）、ゴミカゴ付、接続口=50A（水切台=共栓40A）
- 脚部…… SUS304 パイプ脚38φ アジャスト付
- 脚部補強…… SUS304 角パイプ~1.0mm 32×16mm



|                 |
|-----------------|
| 熱調理機器           |
| レンジ・テーブル        |
| スチームコンベクションオーブン |
| オーブン            |
| 中華レンジ           |
| 餃子グリラー          |
| ゆで麺器            |
| フライヤー           |
| グリラー/グリドル       |
| テイルテイングパン/回転釜   |
| 蒸し器             |
| 涼厨              |
| アークアスオーブン       |
| 炊飯              |
| その他             |
| アルスライン・カスタム     |
| 作業機器            |
| TRE430-TA304特長  |
| 作業台             |
| 調理台             |
| シンク             |
| 戸棚              |
| 棚               |
| パンラック           |
| 日本そば            |
| エレファントシェルフ      |
| 洗浄機器            |
| ドア              |
| アンダーカウンター       |
| ラックコンベア         |
| フライトコンベア        |
| ネットコンベア         |
| 容器・予洗付          |
| 学校給食            |
| 衛生機器            |
| 消毒・保管機器         |
| 食器消毒保管          |
| 煮沸式消毒           |
| 包丁マナ板殺菌庫        |
| シルバーストッカー       |
| 配膳車・カート         |
| フードカート          |
| 搬送カート           |
| ヘーカリー           |
| オーブン            |
| 関連機器            |
| サービス機器          |
| 温蔵・保温・加温        |
| カフェテリア          |
| 喫茶・軽食           |
| 下調理             |
| 冷凍・冷蔵機器         |
| 備品・消耗品          |
| 洗剤              |
| 浄水・軟水器          |
| ホテルパン           |
| その他             |
| 資料              |
| JFEA機器基準        |
| 調理能力表           |
| 新調理/HACCP       |
| ドライシステム         |
| NSF             |
| ステンレスフロア        |

## NSF International

# 格段の清掃性能。公衆衛生の最高基準！

製品の各箇所に衛生を保つために必要な、

“掃除のしやすい”設計を施しました。厨房の衛生環境が向上するのはもちろんの事、清掃作業者の負担も軽減いたします。

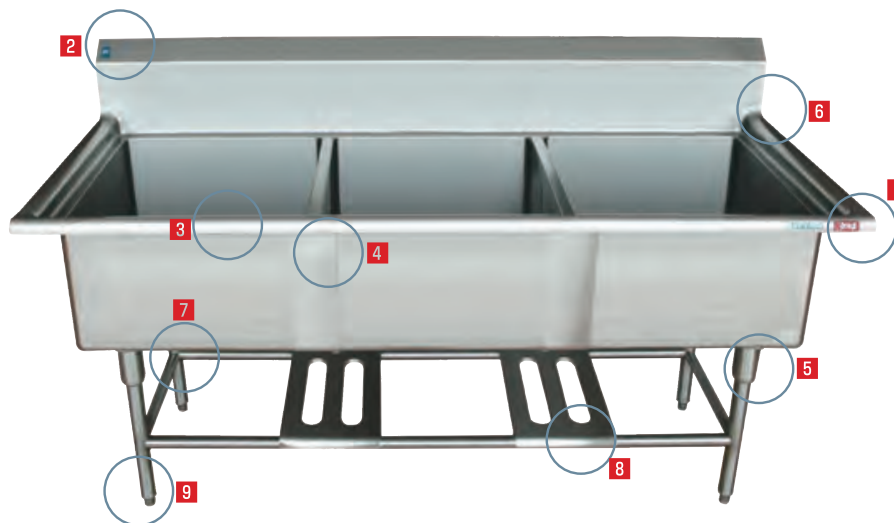

NSF認証製品の各種特長

- 1 SUS304素材を使用**  
製品にSUS304ステンレスを使用。ニッケルを含む素材を使用することにより、耐久性・耐食性能を向上させました。
- 2 ゴミ溜まりを防ぐバグガードエッジ**  
バグガードのエッジ角を45度に施しました。これによりバグガード上部のゴミ溜まりを防ぎます。
- 3 多彩なフロントエッジパターン**  
フロントエッジに公衆衛生を保持するために必要な清掃性を追求したR加工を施しました。
- 4 ゴミ・害虫の侵入をシャットアウト**  
シンク間のすき間を完璧に覆いました。ゴミたまりをなくし、害虫の侵入を防ぐのと同時に前面の清掃性を向上させました。
- 5 新構造のプレートでゴミ溜まりを防ぎます**  
脚部とシンク底部をつなぐ接合部にすき間をなくす新構造を採用。新構造でネジ山などに溜まるわずかなゴミもなくなりました。
- 6 清掃性を格段に向上させるR加工**  
機器の各コーナー部にR加工を施しました。清掃性の格段の向上と水切り性能のアップによって、公衆衛生を保持します。
- 7 脚部の接合は全周溶接**  
パイプとパイプの接合はゴミ溜まりを防ぐ全周溶接を施しました。また、パイプ脚には丸パイプを採用しました。
- 8 アンダーシェルフは取り外し式を採用**  
アンダーシェルフは取り外し式を採用し、清掃性の向上とお客様の使い勝手に対応できるように致しました。
- 9 脚部のアジャストにも新構造**  
アジャスト部分を脚の中にねじ込む構造を採用しました。ねじ込み部のわずかなゴミ溜まりも許しません。

### 多彩なフロントエッジパターン

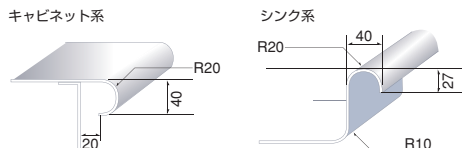

### 様々なシーンで活躍。充実のオプションパーツ。(別売)



※オプションパーツの取付には、各仕様ごとの加工が必要になります。  
2,3,4の製品はNSF認証ではありません。  
1. COMPONENT HARDWARE GROUP, INC



NSF認証

福島小高工場・福井大野工場は、カスタムシンク、カスタムワークテーブル、カスタムキャビネットが認証されました。  
福島鹿島工場は、カスタムシンク、カスタムワークテーブルが認証されました。  
福島原町工場は、カスタムクリーンディシュテーブル、カスタムソイルディシュテーブルが認証されました。

## タニコーステンレスフロアシステム

### サニタリー性を重視した構造デザイン

- ・ステンレス板で形成されているので、抗菌性・抗カビ性・耐摩耗性・耐熱性・耐薬品性に優れています。
- ・食品の残渣・汚物が付着しにくく、清掃しやすいR付構造を採用しました。
- ・食品工場・薬品工場・学校給食・病院などの各種厨房に適しています。
- ・対応年数が長く衛生的です。

### どんなスペースにも対応可能

- ・ジョイント構造を採用しているため、自由なレイアウトが可能です。



※ボルカプレート、排水柵施工例

POLKA PLATE

- 現状のコンクリート床+塗り床仕上げの問題点に着目して開発。
- チェッカープレートよりも優位性のあるボルカプレートを敷設・全溶接して床材として商品化。
- 素材の特性である滑り止め効果、排水・水はけ性に優れた特性を活かしており、耐食性・耐熱性・耐久性・抗菌性・耐衝撃に富んだ床材。

### ボルカプレート、チェッカープレート比較

**凸部分が丸い形状なので、清掃性・水はけが良く、床をきれいに保ちます。**

チェッカープレートは、ホウキで掃いた場合、チェッカー模様の裾の部分にゴミが残ってしまいます。ボルカプレートは、凸部分が丸い形状をしているため、ほとんどゴミが残りません。同様に水はけも良く、排水性・乾燥性に優れているので滑りにくい床材です。

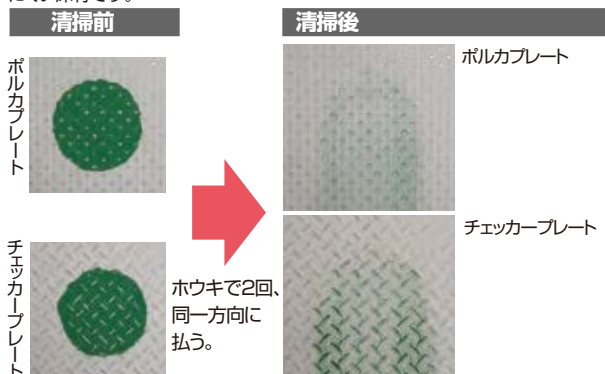

**接地面積が大きく、長時間の立ち仕事でも足にかかる負担を軽減します。**

写真の赤い部分は、安全靴でボルカプレートとチェッカープレートを踏んだ時の接地状態です。ボルカプレートは接地面積が大きいため、床材として使用した場合、足にかかる負担を大幅に軽減します。

### 靴底の設置面積が約2倍

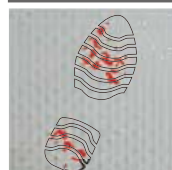

ボルカプレート  
靴底の設置面積  
1,580mm<sup>2</sup>



チェッカープレート  
靴底の設置面積  
752mm<sup>2</sup>

※幅木、腰壁、樹との仕舞もご相談ください。  
※材料・工事共に承ります。

STAINLESS  
FLOOR  
SYSTEM

ステンレス床の  
特長

耐久性(剥離・磨耗)に優れる  
耐熱・耐食に優れる  
衛生的(雑菌の繁殖を抑え、清掃しやすい)  
耐衝撃性に優れる

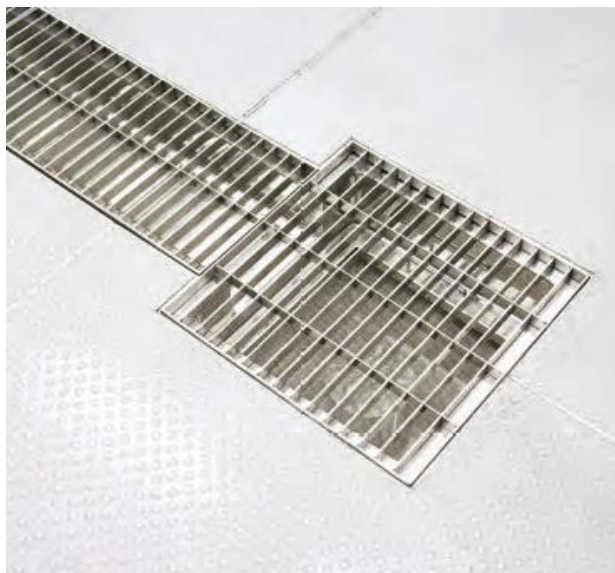

※ポリカプレート、排水柵設置例



端部を20Rに折曲げした幅木を採用。  
ゴミ溜まりが無く、洗浄が大変容易です。

ステンレス  
側溝・排水柵の  
特長

材料は全てSUS304  
サニタリー性を重視した構造  
(コーナーR加工)  
脱着可能なトラップを採用  
本体と蓋受を一体とし、衛生的な構造

グレーチング蓋



バスケット

粗ゴミを取り除きます。



置くだけトラップ

臭気を防止し、トラップ管を  
外すことにより  
排水が可能。



側溝付排水柵本体

槽内はR加工で清掃性に優れています。  
本体と蓋受枠が一体構造。

ドライオープンタイプ側溝

ドライシステムなど、水をあまり使わない  
環境に適しています。



熱調理機器

レンジ・テーブル  
スチームコンベクションオーブン  
オープン  
中華レンジ  
餃子グリラー  
ゆで麺器  
フライヤー  
グリラー/グリドル  
テイルテイングパン/回転釜  
蒸し器  
涼厨  
アクアガスオープン  
炊飯  
その他

アルスライン・カスタム

作業機器

TRE430-TA304特長  
作業台  
調理台  
シンク  
戸棚  
棚  
パンラック  
日本そば  
エレファントシェルフ

洗浄機器

ドア  
アンダーカウンター  
ラックコンベア  
フライドコンベア  
ネットコンベア  
容器・予洗付  
学校給食

衛生機器

消毒・保管機器

食器消毒保管  
煮沸式消毒  
包丁マナ板殺菌庫  
シルバーストッカー

配膳車・カート

フードカート  
搬送カート

ペーカリー

オープン  
関連機器

サービス機器

温蔵・保温・加温  
カフェテリア  
喫茶・軽食

下調理

冷凍・冷蔵機器

備品・消耗品

洗剤  
浄水・軟水器  
ホテルパン

その他

資料

JFEA機器基準  
調理能力表  
新調理/HACCP  
ドライシステム  
NSF  
ステンレスフロア

# 施工事例



フレンチレストラン



オーダーキッチン



オーダーキッチン



社員食堂/洗浄



学校給食センター/洗浄室



ステンレスフロアシステム



学校給食センター/連続炊飯システム



学校給食センター/煮炊調理室



調理学校



鉄板焼



本格中国レストラン



お好み焼きテーブル



学校給食センター/コンテナプール



病院/洗浄



結婚式場

**OUTLET**

# タニコー製品 アウトレット

タニコー製

板金製品のアウトレット品を  
多数取り扱いたいたします。



まずはお問い合わせください!



厨房市場

株式会社

## 厨房市場

〒343-0851 埼玉県越谷市七左町6-16-1

TEL : 048-963-1118

FAX : 048-963-1136



ホームページ <https://cyubo-ichiba.com>

アウトレット品は入金確認後の発送となります。  
板金製品以外でもタニコーの営業所にお問い合わせください。

道具専門カタログ

Kitchen Equipment

DOUGU

# 道具工房

色々な道具を一箇所で注文!!

探す手間が  
なくなります。



84,000アイテムを掲載!

2,000ページを超える  
大ボリューム!!

飲食店に必要な道具を豊富にラインアップ!  
欲しいものがこの一冊で見つかります!



厨房機器だけではなく、  
調理道具・食器・販促用品など  
総合的にプロデュースさせていただきます。

カタログのご請求は最寄のタニコー営業所まで!!

## ⚠️ 安全に関するご注意

- このカタログに掲載の製品は、屋内専用です。風雨の影響を受けない所でご使用ください。(P57 緊急災害用煮炊釜は除く。)
- このカタログに掲載の製品は、日本国内仕様です。海外での使用におけるサポート及び保証は行っておりません。
- 製品ご購入の際は「取扱説明書」を必ず受取り、ご使用前によくお読みのうえ正しくお使いください。「取扱説明書」に明記されている以外のこと、禁止されていること、また機器の目的用途以外での使用は絶対に行わないでください。一酸化炭素中毒や火災、やけどなどの事故や、機器の故障の原因となります。
- ガス・電気製品をご購入の際は、機器本体に表示してあるガス種、電源以外では使用しないでください。事故や故障の原因となります。
- 機器の分解、改造は絶対に行わないでください。事故や故障の原因となります。

ご購入に際しましては「設置上のご注意」「使用上のご注意」の内容を、必ず事前にご確認のうえご購入ください。

## ⚠️ 設置上のご注意

- 熱機器を設置する際は「取扱説明書」をよく読み、最寄りの消防署の指導を受け、消防法、火災予防条例、「ガス機器の設置基準及び実務指針」(財団法人日本ガス機器検査協会)等に従い、お買上げの販売店、最寄りの営業所または専門の設備業者に依頼し、正しく安全に設置をしてください。
- 熱機器を設置する際は、機器本体の周囲(側方・後方)、上方周囲(側方・後方・上方)、床面、天井の仕上げ及び下地(仕上げの内側)は不燃材料で造ってください。不燃材料以外(可燃材料・難燃材料・準不燃材料)で造られている場合は、必ず機器ごとに定められた離隔距離をとって設置してください。正しく設置されませんと火災の原因となります。詳しくは「取扱説明書」の「設置工事説明」に記載されています。
- 熱機器には必ず耐食・耐熱・不燃性を有する排気フード及び排気ダクトを設置してください。油煙を含む蒸気を発生する機器は、排気フードにグリズ除去装置を設けてください。また機器設置室には給気口を設け、ご使用時には必ず排気ファンを動作させてください。
- ガスを使用する機器の排気筒は、絶対にふさいだり延長したりしないでください。機器本来の性能が発揮できず、一酸化炭素中毒や火災、やけどなどの事故や機器の故障の原因となります。
- ガスを使用する機器は、空調などによる風の影響によって炎が消えたり、あおられて機器本来の性能が発揮できず、火災や事故の原因となります。風の影響を直接受けないように設置してください。
- 電気を使用する機器は、正しい電源で専用コンセントまたはブレーカーを単独で接続し、電源コードの途中接続やタコ足配線は行わないでください。また漏電による感電防止の為にアース工事を行ってください。アース工事はお買上げの販売店、最寄りの営業所または専門の設備業者に依頼してください。
- ここに掲載の製品は、業務用・営業用です。家庭用としてご使用の場合は、お買上げの販売店、最寄りの営業所または専門の設備業者とご相談のうえ、定められた設置基準に従い正しく設置しお使いください。

## ⚠️ 使用上のご注意

- 機器のご使用中は、必ず換気扇を回すなど十分な換気を行ってください。換気が不十分な場合、不完全燃焼による一酸化炭素中毒など事故の原因となります。
- 機器のご使用中は、危険ですので機器のそばを絶対離れないでください。使用中機器のそばから離れる場合は、必ず消火し、ガスの元栓を閉じ、電源スイッチをお切りください。火災の原因となります。
- ご使用中及びご使用直後は、機器本体と機器周辺が熱くなりますので、操作部以外は触らないでください。また排気口に手や顔などを近づけないでください。やけどの恐れがあります。
- ご使用前、ご使用後は点検及び清掃等、お手入れをこまめに行ってください。機器本体の周りにゴミや脂がたまると燃えて火災の原因となる恐れがあります。
- ステンレスは、錆びないのではなく錆びにくい材質です。塩素系洗剤・漂白剤に含まれる成分が、水や湿気に反応して発生するガスによって、ステンレス等の金属を錆びさせたり劣化させたりします。洗剤・漂白剤は使用上の注意をよく読んで保管場所や使用方法に十分注意してください。
- 機器本体に直接水をかけて清掃しないでください。故障の原因となります。
- 地震、火災、ガス漏れ等の緊急の場合はあわてずに、ガスの元栓を閉め、ブレーカーを切って使用を中止してください。
- 機器の上や周囲に薬品または危険性の高い揮発性引火物を置かない(近づけない)でください。事故や火災の原因となります。
- 心臓用ペースメーカー等の医療用電子機器をご使用の方は、IH 機器をご購入、ご使用の際は専門医師とご相談のうえお使いください。

## 保守点検のお願い

厨房機器は長期間使用の間に、ほこりや油煙等が付着し、製品性能が低下し、不完全燃焼をおこし一酸化炭素を発生したり、長年にわたって付着した脂による火災の恐れがあります。また、部品の経年劣化やシール材の劣化によってガス漏れする恐れもあります。これらの事故を未然に防止するため、また製品を末永く安全にご使用いただくためにも、年に1回以上の定期的な保守点検をお願いいたします。便利でお得な保守点検を各種ご用意しておりますので、保守契約をご利用いただくことをお勧めいたします。



# 不燃材料とは

不燃材料とは、国土交通省告示第 1178 号（平成 16 年）「不燃材料を定める件」により定められた、コンクリート・れんが・瓦・陶磁器質タイル・繊維強化セメント板・厚さが 3 ミリメートル以上のガラス繊維混入セメント板・厚さが 5 ミリメートル以上の繊維混入ケイ酸カルシウム板・鉄鋼・アルミニウム・金属板・ガラス・モルタル・しっくい・石・厚さが 12 ミリメートル以上のせっこうボード（ボード用原紙の厚さが 0.6 ミリメートル以下のものに限る。）・ロックウール・グラスウール板。

上記の材料を仕上げと下地の両方に用いて造られた壁を、不燃構造壁といいます。不燃材料以外を用いて造られた壁は可燃構造壁となり、熱機器を設置する場合は、機器に定められた離隔距離をとる必要があります。仕上げ（表面）は不燃材料でも、下地が可燃材料であれば可燃構造壁となり、下地が不明な場合も可燃構造壁とみなします。

## 可燃構造壁の例

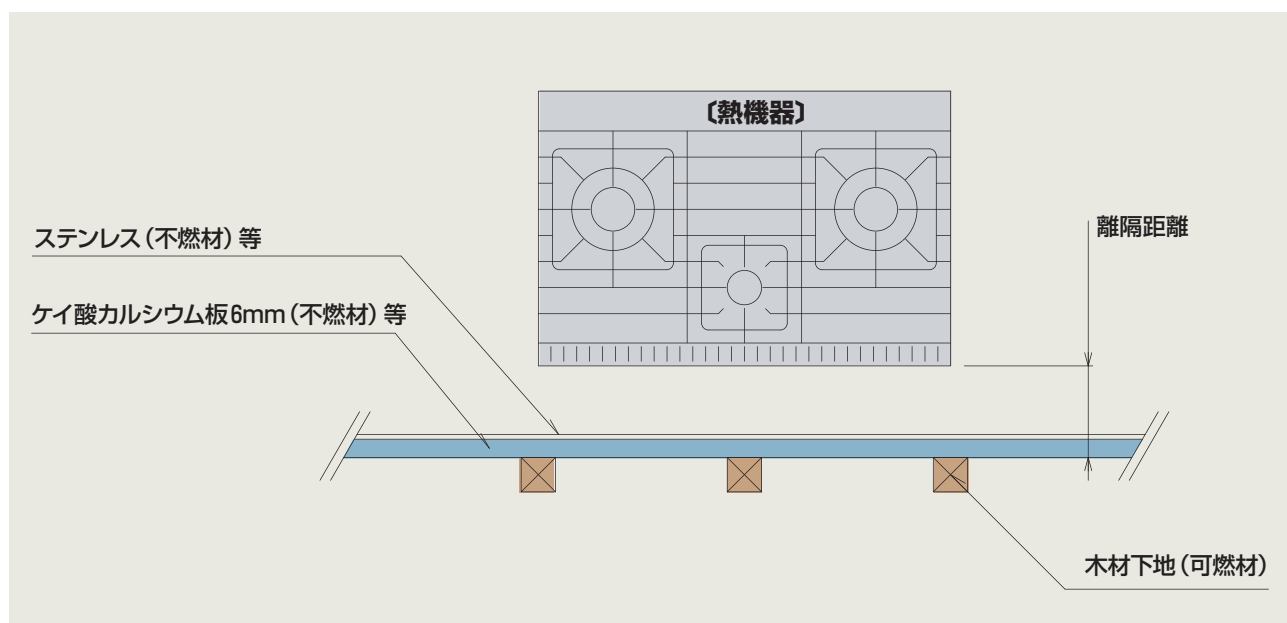

※ **仕上げが不燃材**であっても、**下地が可燃材**であれば**可燃構造壁**になります。

熱機器の離隔距離は機種により異なります。電気熱機器につきましても離隔距離をおとりください。詳しくは各機器の「取扱説明書」をお読みください。

# 全国営業所一覧

| 北海道事業部     |           |                         |              |
|------------|-----------|-------------------------|--------------|
| 札幌営業所      | 〒003-0028 | 北海道札幌市白石区平和通り17-南3-11   | 011(862)3000 |
| 札幌営業所サードビル | 〒003-0028 | 北海道札幌市白石区平和通り17-南3-11   | 011(862)3002 |
| 岩見沢営業所     | 〒068-0111 | 北海道岩見沢市栗沢町由良2-12        | 0126(45)3123 |
| 函館営業所      | 〒041-0808 | 北海道函館市桔梗2-19-14         | 0138(47)5377 |
| 苫小牧営業所     | 〒053-0005 | 北海道苫小牧市元中野町3-6-27 2号室   | 0144(37)2700 |
| 旭川営業所      | 〒071-8137 | 北海道旭川市末広町7条1-3-6        | 0166(51)4600 |
| 帯広営業所      | 〒080-0010 | 北海道帯広市大通南18-11          | 0155(24)8612 |
| 釧路営業所      | 〒085-0035 | 北海道釧路市共栄大通4-2-1         | 0154(25)1341 |
| 釧路営業所北見出張所 | 〒099-0878 | 北海道北見市東町内2-3-3ザサンクロス105 | 0157(66)1123 |

| 東北事業部  |           |                    |              |
|--------|-----------|--------------------|--------------|
| 青森営業所  | 〒030-0845 | 青森県青森市緑2-6-5       | 017(72)13771 |
| 八戸営業所  | 〒039-1168 | 青森県八戸市八太郎2-9-72    | 0178(20)1171 |
| 盛岡営業所  | 〒020-0866 | 岩手県盛岡市本宮4-22-6     | 019(636)2951 |
| 水沢営業所  | 〒023-0827 | 岩手県盛岡市水沢大日通り1-4-9  | 0197(51)1715 |
| 秋田営業所  | 〒011-0945 | 秋田県秋田市水崎5-10-26    | 018(846)5401 |
| 仙台営業所  | 〒983-0039 | 宮城県仙台市宮城野区新田東1-3-5 | 022(236)3607 |
| 山形営業所  | 〒990-0023 | 山形県山形市松波1-11-15    | 023(635)0237 |
| 酒田営業所  | 〒998-0853 | 山形県酒田市みずほ2-19-5    | 0234(23)7378 |
| 郡山営業所  | 〒963-0201 | 福島県郡山市大槻町字柏山35-5   | 024(952)5558 |
| いわき営業所 | 〒970-1144 | 福島県いわき市好間工業団地5-1   | 0246(36)7342 |
| 福島営業所  | 〒960-8003 | 福島県福島市森高字高野23-25   | 024(555)1161 |
| 東福島営業所 | 〒979-2131 | 福島県南相馬市小高区福岡字白山311 | 0244(44)1170 |

| 北関東事業部 |           |                          |              |
|--------|-----------|--------------------------|--------------|
| 高崎営業所  | 〒370-0852 | 群馬県高崎市巾着町1-9-3           | 027(395)6041 |
| 大宮営業所  | 〒331-0061 | 埼玉県さいたま市西区大字西遊馬1270-1    | 048(871)8081 |
| 川口営業所  | 〒333-0802 | 埼玉県川口市戸塚東3-15-7グラン・ビルE1F | 048(290)2150 |
| 熊谷営業所  | 〒360-0841 | 埼玉県熊谷市新堀902-5            | 048(532)1141 |

| 東関東事業部 |           |                     |              |
|--------|-----------|---------------------|--------------|
| 宇都宮営業所 | 〒320-0851 | 栃木県宇都宮市鶴町1611-1     | 028(647)1431 |
| 水戸営業所  | 〒310-0844 | 茨城県水戸市住吉町125-1 双葉ビル | 029(248)3038 |
| つくば営業所 | 〒305-0044 | 茨城県つくば市並木4-17-3     | 029(851)8613 |
| 千葉営業所  | 〒261-0005 | 千葉県千葉市美浜区稲毛海岸2-1-28 | 043(248)0791 |
| 柏営業所   | 〒277-0872 | 千葉県柏市十倉2-538-5      | 04(7197)2662 |

| 東京事業部      |           |                          |              |
|------------|-----------|--------------------------|--------------|
| 東京営業所一課    | 〒154-0002 | 東京都世田谷区下馬6-14-11タニコアネックス | 03(3715)3121 |
| 東京営業所二課    | 〒154-0002 | 東京都世田谷区下馬6-14-11タニコアネックス | 03(3711)7381 |
| 東京営業所三課    | 〒154-0002 | 東京都世田谷区下馬6-14-11タニコアネックス | 03(5773)9123 |
| 東京営業所サードビル | 〒154-0002 | 東京都世田谷区下馬6-14-11タニコアネックス | 03(5723)8851 |
| 城東営業所      | 〒130-0026 | 東京都墨田区両国3-19-5シタム両国ビル5F  | 03(6659)9581 |
| 城北営業所      | 〒123-0872 | 東京都足立区江北6-5-2            | 03(3854)3261 |
| 品川営業所      | 〒142-0041 | 東京都品川区区越1-7-20           | 03(5962)5192 |

| 南関東事業部     |           |                              |              |
|------------|-----------|------------------------------|--------------|
| 川崎営業所      | 〒213-0029 | 神奈川県川崎市高津区東野川11-6-31         | 044(755)8081 |
| 川崎営業所サードビル | 〒213-0029 | 神奈川県川崎市高津区東野川11-6-31         | 044(755)8081 |
| 横浜営業所      | 〒220-0053 | 神奈川県横浜市西区藤原町2-178-77ガーデン藤原   | 045(260)4530 |
| 湘南営業所      | 〒251-0861 | 神奈川県藤沢市大庭5254-8辰巳ビル102       | 0466(89)3704 |
| 厚木営業所      | 〒243-0012 | 神奈川県厚木市幸町8-3                 | 046(226)9031 |
| 立川営業所      | 〒196-0033 | 東京都昭島市東町5-1-43井上ビル           | 042(546)6011 |
| 甲府営業所      | 〒409-3867 | 山梨県中巨摩郡昭和町清水新居1638オキタパークビル1F | 055(235)5201 |

| 東海事業部      |           |                   |              |
|------------|-----------|-------------------|--------------|
| 名古屋営業所     | 〒462-0011 | 愛知県名古屋市中区五反田町1-1  | 052(325)4811 |
| 名古屋南営業所    | 〒457-0841 | 愛知県名古屋市中区豊田1-1-18 | 052(691)7220 |
| 三河営業所      | 〒444-0905 | 愛知県岡崎市宇頭町字福岡18-1  | 0564(33)3777 |
| 浜松営業所      | 〒435-0054 | 静岡県浜松市中区早出町224-12 | 053(460)0811 |
| 岐阜営業所      | 〒500-8267 | 岐阜県岐阜市西条寺屋敷2-3    | 058(274)6201 |
| 三重営業所      | 〒514-0819 | 三重県津市西茶屋5-1-37    | 059(235)5761 |
| 三島営業所      | 〒411-0907 | 静岡県駿東郡清水町伏見18-1   | 055(973)3000 |
| 三島営業所伊東出張所 | 〒414-0021 | 静岡県伊東市松原町16-10    | 0557(35)3811 |
| 静岡営業所      | 〒422-8005 | 静岡県静岡市駿河区池田573-1  | 054(263)2870 |

## 本社



本社営業部 03(5498)7900  
 設計室 03(5498)7913  
 官需部 03(5498)7904  
 IBC事業部 03(5498)7912  
 機器事業部 03(5498)7908  
 ベーカリー事業部 03(5498)7968  
 MEISDEL室 03(5498)7112

〒142-0041 東京都品川区区越1-7-20  
 TEL: 03-5498-7111(代)



URL <https://www.tanico.co.jp>

| 北信越事業部 |           |                    |              |
|--------|-----------|--------------------|--------------|
| 金沢営業所  | 〒920-0370 | 石川県金沢市上安原1-1-4     | 076(269)2081 |
| 福井営業所  | 〒910-0842 | 福井県福井市開発3-3401-1   | 0776(53)3071 |
| 越前営業所  | 〒915-0082 | 福井県越前市国高1-2-AJビル1F | 0778(22)9696 |
| 富山営業所  | 〒939-8205 | 富山県富山市新根塚町3-4-7    | 076(422)8686 |
| 高岡営業所  | 〒933-0912 | 富山県高岡市丸の内4-24      | 0766(29)2333 |
| 新潟営業所  | 〒950-0952 | 新潟県新潟市中央区親松1206-3  | 025(283)4020 |
| 長野営業所  | 〒381-0014 | 長野県長野市北尾張町147      | 026(259)3471 |
| 松本営業所  | 〒399-0034 | 長野県松本市野溝東1-18-10   | 0263(26)3340 |

| 関西事業部      |           |                                |              |
|------------|-----------|--------------------------------|--------------|
| 大阪営業所一課    | 〒532-0002 | 大阪府大阪市淀川区東三国2-38-7タニコ新大阪ビル     | 06(6399)9277 |
| 大阪営業所二課    | 〒532-0002 | 大阪府大阪市淀川区東三国2-38-7タニコ新大阪ビル     | 06(6399)9377 |
| 大阪営業所三課    | 〒532-0002 | 大阪府大阪市淀川区東三国2-38-7タニコ新大阪ビル     | 06(6399)9477 |
| 大阪営業所サードビル | 〒532-0001 | 大阪府大阪市淀川区十八条2-2-18             | 06(6399)9922 |
| 堺営業所       | 〒590-0013 | 大阪府堺市堺区東雲西町4-2-2               | 072(227)7828 |
| 和歌山営業所     | 〒640-8341 | 和歌山県和歌山市黒田2-3-9第一平田(パークハイツ)102 | 073(473)3211 |
| 神戸営業所      | 〒658-0046 | 兵庫県神戸市東灘区影形本町2-4-5             | 078(821)8620 |
| 姫路営業所      | 〒670-0965 | 兵庫県姫路市東延東5-20                  | 079(286)5121 |
| 京都営業所      | 〒612-8429 | 京都府京都市伏見区竹田西段川原町102            | 075(642)8056 |
| 福知山営業所     | 〒620-0874 | 京都府福知山市宇塚小字今岡2719-17           | 0773(25)2434 |
| 滋賀営業所      | 〒525-0059 | 滋賀県草津市宇野路9-7-38                | 077(566)2070 |
| 奈良営業所      | 〒630-8115 | 奈良県奈良市大宮町5-2-11奈良大宮ビル1F        | 0742(81)7988 |

| 中国事業部 |           |                      |              |
|-------|-----------|----------------------|--------------|
| 広島営業所 | 〒731-0111 | 広島県広島市安佐南区東野1-4-16-4 | 082(870)7701 |
| 山口営業所 | 〒754-0894 | 山口県山口市佐山1113-1       | 083(989)6425 |
| 福山営業所 | 〒721-0907 | 広島県福山市春日町5-6-37      | 084(941)4045 |
| 松江営業所 | 〒690-0015 | 島根県松江市上乃木9-11-27     | 0852(27)1442 |
| 鳥取営業所 | 〒680-0862 | 鳥取県鳥取市雲山52-7         | 0857(25)6011 |
| 岡山営業所 | 〒700-0936 | 岡山県岡山市北区富田505-5      | 086(221)5632 |

| 四国事業部 |           |                    |              |
|-------|-----------|--------------------|--------------|
| 高松営業所 | 〒761-8053 | 香川県高松市西八幡町字土居114-1 | 087(869)3111 |
| 徳島営業所 | 〒771-0144 | 徳島県徳島市川内町榎瀬757-22  | 088(665)7474 |
| 松山営業所 | 〒791-8013 | 愛媛県松山市山越5-5-1      | 089(926)1818 |
| 高知営業所 | 〒781-0085 | 高知県高知市礼場16-20      | 088(880)4581 |

| 九州事業部       |           |                                   |              |
|-------------|-----------|-----------------------------------|--------------|
| 福岡営業所       | 〒816-0912 | 福岡県大野城市御笠川4-11-15                 | 092(504)3321 |
| 西福岡営業所      | 〒814-0165 | 福岡県福岡市早良区次郎丸3-28-6                | 092(407)1235 |
| 北九州営業所      | 〒802-0831 | 福岡県北九州市小倉南区八重洲町7-64               | 093(963)7051 |
| 久留米営業所      | 〒830-0055 | 福岡県久留米市上津1-6-16                   | 0942(22)8001 |
| 佐賀営業所       | 〒849-0933 | 佐賀県佐賀市御本町4-2-2クアア佐賀ビル1F           | 0952(33)9065 |
| 長崎営業所       | 〒852-8022 | 長崎県長崎市富士見町1-4-14                  | 095(862)5334 |
| 佐世保営業所      | 〒857-1151 | 長崎県佐世保市白字町2744-1                  | 0956(31)3822 |
| 鹿児島営業所      | 〒892-0875 | 鹿児島県鹿児島市川上町2721-5                 | 099(243)2900 |
| 熊本営業所       | 〒862-0968 | 熊本県熊本市南区馬渡2-9-1                   | 096(379)2222 |
| 宮崎営業所       | 〒880-0854 | 宮崎県宮崎市一の宮町74-3                    | 0985(28)3090 |
| 宮崎営業所延岡出張所  | 〒882-0856 | 宮崎県延岡市出北4-2439                    | 0982(34)0061 |
| 大分営業所       | 〒870-0954 | 大分県大分市下郡中央3-6-2                   | 097(554)8110 |
| 沖縄営業所       | 〒902-0069 | 沖縄県那覇市松島1-3-13 アピタシオン松島202号       | 098(835)5022 |
| 沖縄営業所八重山出張所 | 〒907-0003 | 沖縄県石垣市平得85-1コーポ砂川11F              | 0980(84)1883 |
| 沖縄営業所宮古島出張所 | 〒906-0000 | 沖縄県宮古島市平良東仲宗根892-1アラカキマンションII 101 | 0980(79)5520 |

| メンテナンス部    |           |                      |              |
|------------|-----------|----------------------|--------------|
| メンテナンスセンター | 〒213-0029 | 神奈川県川崎市高津区東野川11-6-31 | 044(751)6318 |

| テストキッチン         |           |                       |              |
|-----------------|-----------|-----------------------|--------------|
| 千葉              | 〒261-0005 | 千葉県千葉市美浜区稲毛海岸2-1-28   | 043(248)0791 |
| OAK STAGE       | 〒277-0872 | 千葉県柏市十倉2-538-5        | 04(7197)2662 |
| NEXT            | 〒123-0872 | 東京都足立区江北6-5-2         | 03(3854)3261 |
| ACTIVE          | 〒320-0851 | 栃木県宇都宮市鶴町1611-1       | 028(647)1431 |
| AVENIR          | 〒370-0852 | 群馬県高崎市巾着町1-9-3        | 027(395)6041 |
| CRAFT           | 〒462-0011 | 愛知県名古屋市中区五反田町1-1      | 052(325)4811 |
| TRY             | 〒068-0111 | 北海道岩見沢市栗沢町由良2-9       | 0126(45)3123 |
| ING             | 〒003-0028 | 北海道札幌市白石区平和通り17-南3-11 | 011(862)3000 |
| CHALLENGE(ベーカー) | 〒213-0029 | 神奈川県川崎市高津区東野川11-6-31  | 03(5498)7968 |

| ショールーム |           |                      |              |
|--------|-----------|----------------------|--------------|
| 東名川崎   | 〒213-0029 | 神奈川県川崎市高津区東野川11-6-31 | 044(755)8081 |
| 岡山     | 〒700-0936 | 岡山県岡山市北区富田505-5      | 086(221)5632 |

| オーダーキッチンショールーム   |           |                       |              |
|------------------|-----------|-----------------------|--------------|
| MEISDELキッチンギャラリー | 〒142-0041 | 東京都品川区区越1-7-20        | 03(5498)7112 |
| ING              | 〒003-0028 | 北海道札幌市白石区平和通り17-南3-11 | 011(862)3000 |

| 工場       |           |                      |              |
|----------|-----------|----------------------|--------------|
| ISO 北海道  | 〒068-0111 | 北海道岩見沢市栗沢町由良2-9      | 0126(45)3100 |
| ISO 福島鹿島 | 〒979-2453 | 福島県南相馬市鹿島区小池字原畑125   | 0244(46)5811 |
| 福島鹿島第二   | 〒979-2453 | 福島県南相馬市鹿島区小池字原畑232   | 0244(46)5997 |
| ISO 福島原町 | 〒975-0037 | 福島県南相馬市原町区北原前山142    | 0244(22)3121 |
| ISO 福島小高 | 〒979-2131 | 福島県南相馬市小高区福岡字白山311   | 0244(44)6161 |
| ISO いわき  | 〒970-1144 | 福島県いわき市好間工業団地5-1     | 0246(36)7012 |
| 川崎野川     | 〒213-0029 | 神奈川県川崎市高津区東野川11-6-31 | 044(766)3878 |

| 関連会社            |           |                       |              |
|-----------------|-----------|-----------------------|--------------|
| 株式会社タニコテック      |           |                       |              |
| ISO 本社:福井大野第1工場 | 〒912-0095 | 福井県大野市下丁(シモヨウウチ)8-1-1 | 0779(65)1111 |
| ISO 福井大野第2工場    | 〒912-0092 | 福井県大野市清瀬130-30        | 0779(69)7017 |
| ISO 福井丸岡工場      | 〒910-0314 | 福井県坂井市丸岡町坪田4-100-1    | 0776(67)1111 |
| ISO 九州福岡工場      | 〒823-0016 | 福岡県宮若市四郎丸602          | 0949(32)1001 |
| タニコテック&Dセンター    | 〒910-0315 | 福井県坂井市丸岡町小黒G4-8       | 0776(67)2888 |

わずかな経費で最新鋭設備機器の導入が可能になる!

# タニコーリース&クレジット

お客様それぞれのご都合にあったプランを親身になってご提案いたします。



お申込は  
簡単  
FAXで

タニコー審査申込書にご記入の上、FAXにてお申し込み下さい。

## 選べる二つのプラン

### リース・プラン

(ファイナンシャルリース)

### クレジット・プラン

(分割払い)

#### 両プラン共通

#### 資金の有効活用

月々一定額で、最新設備導入が可能!  
一度に多額の資金を必要とせず、金融機関の借入れ枠が温存できます。

#### 動産総合保険付保!

動産総合保険を付保しているため、火災、風水害、盗難等にも安心です!

#### リース・プラン (ファイナンシャルリース)

#### 経費処理 が可能!

全額経費として処理ができるので、コストが容易に把握できます。(※1)

#### 事務負担 を 軽減!

導入される設備の資産計上、減価償却、固定資産税の申告、保険の付保等の管理の手間がなくなります。(※1)

#### クレジット・プラン (分割払い)

#### お客様の 所有に

分割払い完済後、  
お客様の所有物になります。  
お支払回数を選択できます!  
12・24・36・48・60・72回

#### ご利用をご検討中のお客様へ

ご相談・お問い合わせは、最寄りの営業所へ  
お気軽にご連絡下さい。  
詳しくご案内いたします。

※1 平成20年4月のリース会計基準の変更により、固定資産へ計上する場合があります。

※ タニコーリース&クレジットでは、ご契約に際しまして、弊社提携信販会社の審査が必要です。審査の結果、ご契約いただけない場合がございますのであらかじめご了承ください。

※ 金額は500万円迄で、対象機器(タニコー製品)をご採用いただき、かつタニコー(株)にてご購入いただくお客様を対象にしております。

※リースプランおよびクレジットプランは、契約中の途中解約は原則できません。

タニコーリース&クレジットでは、登録販売店の募集をしております。  
最寄りの営業所へ  
お気軽にお問い合わせください。

タニコーホームページ

**URL <https://www.tanico.co.jp/>**

タニコー総合カタログ

---

## タニコー株式会社

本社 〒142-0041 東京都品川区戸越1-7-20 TEL03-5498-7111 (代)

※この商品ガイドの仕様は予告なしに変更する場合があります。あらかじめご了承ください。

2201-790MG